

acv

SOUND
FOR
FANATICS

РУКОВОДСТВО
ПО ЭКСПЛУАТАЦИИ
USER MANUAL

HYBRID

NF-200HY

NF-165HY

Acoustics SPL SHOW



SPL SHOW



**HYBRID
MAGNET**



**GOLD-PLATED
TERMINALS**



**HIGH
DB**



**KSV
VOICE
COIL**

acv

В соответствии с проводимой политикой постоянного контроля, совершенствования технических характеристик и дизайна возможно внесение изменений в данное руководство без предварительного уведомления пользователя!



СОДЕРЖАНИЕ

Введение	4
Примеры соединения динамиков с сопротивлением 4Ом	4
Установка	6
Выбор мест для установки динамиков	6
Подготовка к установке	6
Меры предосторожности	7
Установка в дверь	7
Установка в заднюю часть кузова	7
Рекомендуемая длина и угол установки	8
Монтаж	9
Подсоединение	9
Выбор силового провода	10
Фильтрация	10
Установка СЧ-акустики	11
Рекомендации для выбора акустического корпуса	11
Размеры динамиков	13
Установочные размеры	13
Рекомендуемые настройки кроссовера	14
Технические характеристики	14
Параметры Тилля-смолла	15

CONTENTS

Introduction	16
Safety precautions	16
Examples of connection at 4 Ohm	17
Selecting speaker locations	19
Preparation for installation	19
Installation in a door	19
Installation in a rear car body	19
Installation of midrange	20
Recommended crossover settings	20
Note: crossover settings vary by speaker size	20
Connection	21
Speaker dimensions	21
Installation dimensions	22
Recommend enclosures	22
Selecting correct speaker wire	23
Specifications	24
Thiele-small parameters	24

ВВЕДЕНИЕ

Поздравляем Вас с покупкой нашей продукции! Надеемся, что акустика ACV серии HYBRID порадует Вас впечатляющим качеством исполнения. Динамик ACV серии HYBRID сочетает высококачественные компоненты и ультрасовременные материалы. Данное руководство содержит основные инструкции, требуемые для правильной установки и применения системы. Перед установкой компонентов, пожалуйста, прочитайте внимательно все инструкции в данном руководстве. Несоблюдение инструкций может привести к непреднамеренному ущербу или повреждению продукции.

Для установки акустики рекомендуется обратиться к профессиональным установщикам. Корректная установка акустики позволяет добиться отличного звука и продлить срок службы.

Комплектация:

Динамик - 2шт
Инструкция – 1шт
Гарантия – 1шт

ВНИМАНИЕ!

Продолжительное воздействие звукового давления свыше 100 дБ на органы слуха может привести к потере слуха. Руководствуйтесь здравым смыслом и практикуйте безопасный звук. Помните, что подвергаясь длительному воздействию слишком высокого уровня звука, Вы можете повредить Ваш слух. Безопасность во время вождения автомобиля – прежде всего.

Производитель не несёт ответственности за потерю слуха, повреждения тела или имущества по причине неправильного использования этого продукта.

ПРИМЕРЫ СОЕДИНЕНИЯ ДИНАМИКОВ С СОПРОТИВЛЕНИЕМ 4ОМ

Ваша СЧ-акустика имеет одинарную звуковую катушку и рассчитана на сопротивление 4 Ом.

Вам необходимо знать максимальную мощность Вашего усилителя для оптимизации звука.

Вы можете варьировать параметр сопротивления, подключая СЧ-акустику: последовательно, параллельно или смешанно. Пожалуйста, выберите подходящую схему соединения СЧ-акустики в зависимости от количества динамиков, которые будут соединяться через акустическую систему и стабильности сопротивления усилителя. Самое главное при соединении динамиков – выполнить соединение так, чтобы ни один из динамиков не был перегружен.

Перегрузка грозит выходом из строя динамика. Важно понимать, что на динамик можно подавать мощность либо меньше, либо равную номинальной мощности, на которую он рассчитан. В противном случае любой динамик выйдет из строя из-за перегрузки. Перед соединением динамиков нужно определить их номинальную мощность (Вт), активное сопротивление звуковой катушки (Ом), которые указаны на магните или в технических характеристиках в прилагаемой инструкции.

Динамик

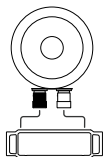

Параллельное подсоединение

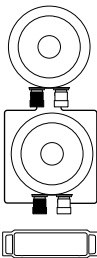

2

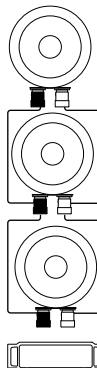

3

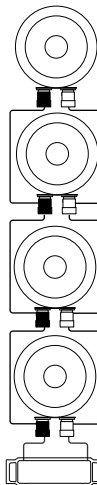

4

Смешанное подключение

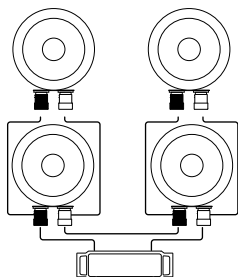

Сопротивление пост. тока на открытом воздухе	NF-165HY	NF-200HY
Динамик	3,20	3,30
Параллельное подсоединение	2 1,60	1,65
	3 1,07	1,10
	4 0,80	0,83
Смешанное подключение	3,20	3,30
	Измерения в Омах (Ω)	

УСТАНОВКА

Для установки СЧ-акустики ACV серии HYBRID требуется помощь профессионального установочного центра. В данном руководстве представлены только базовые правила соединения СЧ-акустики и технические характеристики.

ВЫБОР МЕСТ ДЛЯ УСТАНОВКИ ДИНАМИКОВ

Наибольшее влияние на качество звука оказывает выбор места, в которые будет установлена акустическая система. Необходимо хорошо продумать, куда будет установлена акустическая система. Места для установки акустики должны быть достаточных размеров.

Нужно проверить, чтобы из-за выбранных мест установки акустики не было помех в работе механических деталей и электроники автомобиля.

ПОДГОТОВКА К УСТАНОВКЕ

Примечание: возможно, Вам потребуются инструменты перечисленные ниже.

- Электродрель + сверла
- Ножовка, электрическая ножовка по металлу
- Стандартный набор отвёрток
- Плещи для удаления изоляции
- Инструмент для обжима и острогубцы
- Силиконовый герметик (для акустического корпуса),
- уплотняющая накладка (для динамиков)

МЕРЫ ПРЕДОСТОРОЖНОСТИ

ВНИМАНИЕ!

Приступайте к установке только в том случае, если вы являетесь квалифицированным установщиком, в противном случае обратитесь в профессиональный установочный центр.

- Всегда надевайте защитные очки, когда используете инструменты.
- Прежде чем приступить к установке, выключите автомагнитолу и другие электронные приборы.
- Отсоедините минусовую клемму (-) от автомобильного аккумулятора, прежде чем начать установку
- Храните акустику в упаковке, если вы не приступили к её установке, и всегда располагайте динамик диффузором вверх.
- Никогда не применяйте силу при установке динамиков.
- Определите расположение топливпровода, трубки тормозной системы, маслопровода, и электрической проводки автомобиля, прежде чем приступить к установке.
- Проверьте, чтобы в месте установки был достаточный воздухообмен с обеих сторон динамиков, прежде чем приступить к сверлению отверстий.
- Проверьте, чтобы ничто не препятствовало нормальному ходу диффузора, в противном случае диффузор будет повреждён.
- Воспользуйтесь универсальным ножом для того чтобы срезать лишние куски ткани возле отверстия, куда будет установлен динамик, прежде чем начать сверление. Очень трудно добиться качественной изоляции, если автокарпет (ткань) и уплотнительное кольцо находятся между динамиком и акустическим корпусом.
- Используйте изолирующую втулку для акустического провода при протягивании через тонколистовой металл, в противном случае провод может быть повреждён об металлические края отверстия.

УСТАНОВКА В ДВЕРЬ

Прежде чем приступить к установке акустики в дверь автомобиля, пожалуйста, проверьте её конструкцию и работу окна. В двери автомобиля присутствует стабилизирующая стопорная планка, которая расположена между дверью и дверной аркой. Стопорная планка препятствует излишнему открыванию двери.

УСТАНОВКА В ЗАДНИЮ ЧАСТЬ КУЗОВА

Перед установкой акустики в заднюю часть кузова, пожалуйста, проверьте работу подвесных пружин багажника или стержней, работающих на растяжение. Стержни въезжают внутрь во время открывания багажника. Нельзя устанавливать динамики слишком близко к заднему стеклу, в противном случае его придётся снять, когда Вы будете вкручивать шурупы.

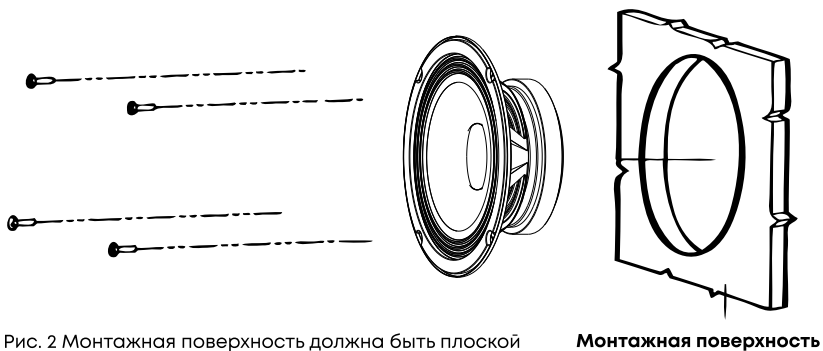

РЕКОМЕНДУЕМАЯ ДЛИНА И УГОЛ УСТАНОВКИ

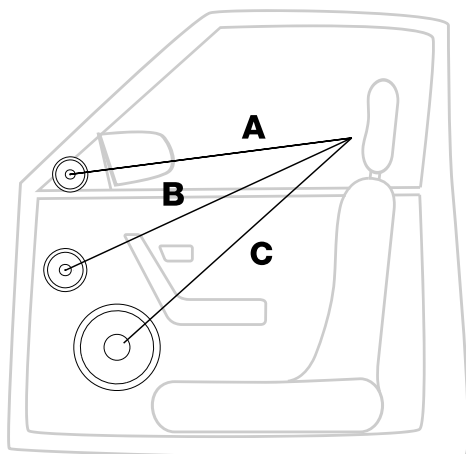

$$A = B = C$$

МОНТАЖ

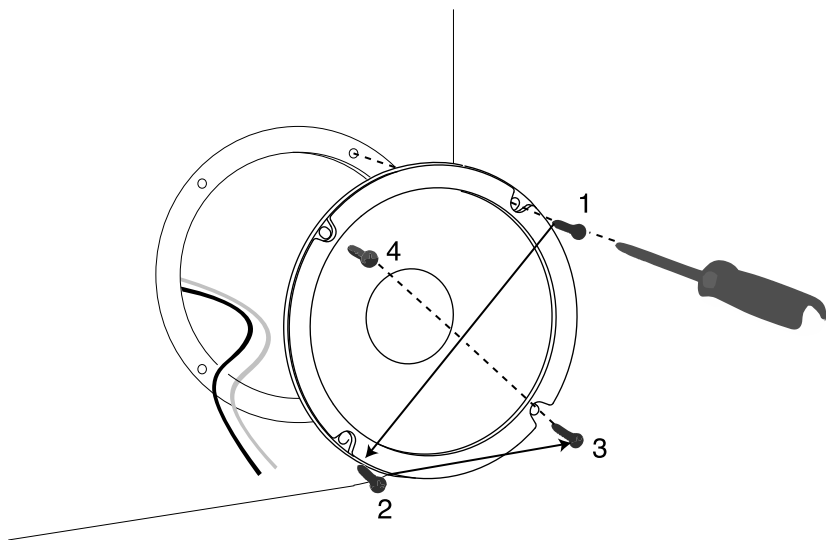

ПОДСОЕДИНЕНИЕ

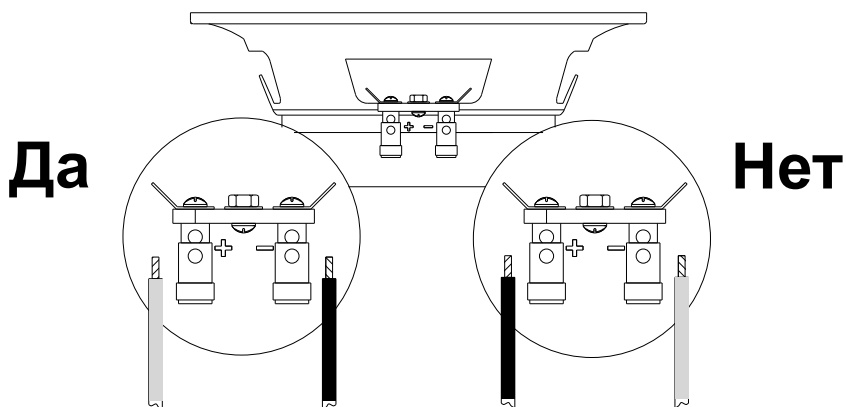

ВЫБОР СИЛОВОГО ПРОВОДА

Силовые провода имеют большое значение поскольку они напрямую влияют на коэффициент демпфирования и качество звука; в приведённой ниже таблице приведены рекомендуемые диаметры силовых проводов для подсоединения динамиков, которые должны соответствовать применимой мощности и длине подсоединения.

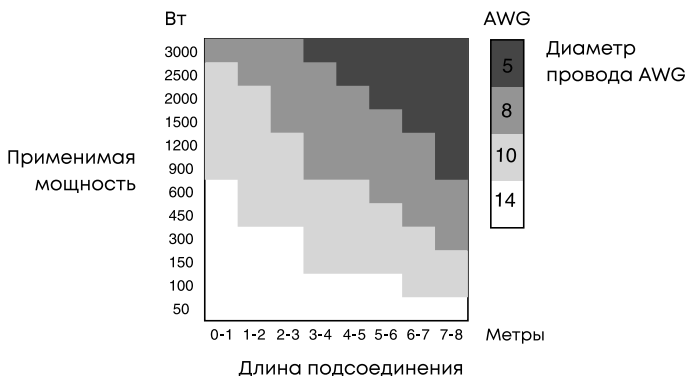

В таблице указаны продолжительные мощности при нагрузке 4Ом. При уменьшении нагрузки, сечение провода (AWG) необходимо увеличить пропорционально нагрузке.

ФИЛЬТРАЦИЯ

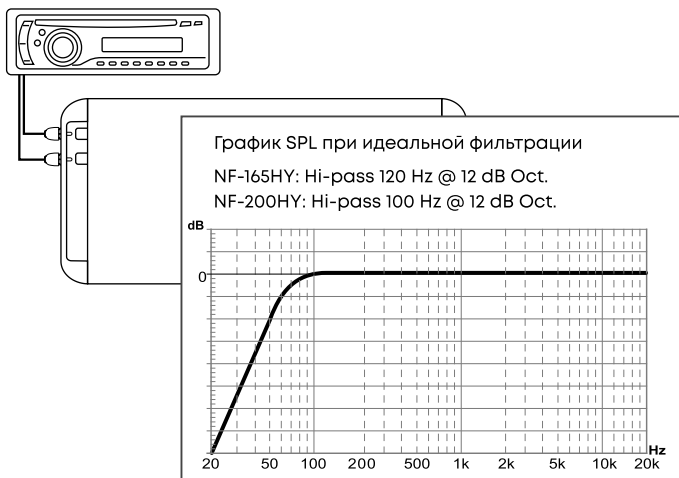

УСТАНОВКА СЧ-АКУСТИКИ

1. Выберите место для установки динамика. Убедитесь, чтобы монтажная поверхность была плоской и соответствовала установочным размерам динамика. Установка динамика на неровной поверхности приведёт к повреждению динамика.
2. Убедитесь в том, чтобы выбранное место установки динамика не мешало работе автомобиля.
3. Срежьте лекало с упаковки. Поместите лекало на монтажную поверхность, куда должен быть установлен динамик, и обведите его при помощи карандаша.
4. Прodelайте отверстие для динамика. Отверстие может быть прodelано как при помощи ножниц для резки жести, так и при помощи электрической ножовки по металлу.
5. Акустический провод (не входит в комплект) нужно соединить с динамиком. Используйте изолирующую втулку для акустического провода при протягивании через тонколистовой металл, в противном случае провод может быть повреждён об металлические края отверстия.
6. Прodelайте отверстия при помощи сверла 1/8" (3мм).
7. Протяните акустический провод через прodelанное отверстие и соедините с динамиком. Соблюдайте полярность при соединении.
8. Закрепите динамик при помощи шурупов.

РЕКОМЕНДАЦИИ ДЛЯ ВЫБОРА АКУСТИЧЕСКОГО КОРПУСА

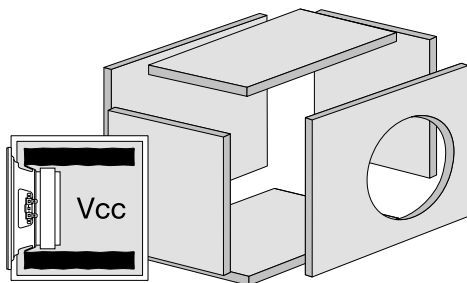

Электроакустические параметры серии ACV HYBRID оптимизированы для установки в двери автомобиля. Также вы можете установить динамики в закрытый акустический корпус.

ПРЕДУПРЕЖДЕНИЕ

1. Рекомендуемый объем корпуса для акустики (Vcc) 5,5 литров = истинный общий объем 5,5 литров;
2. Мы рекомендуем использовать ковер ACV для покрытия корпуса.
3. Если вы будете устанавливать несколько громкоговорителей, используйте только динамики одной модели и каждый динамик должен быть в соответствующем отдельном корпусе .

Размеры; необходимо подобрать небольшой акустический корпус в соответствии с рекомендуемыми данными в таблице. Это позволит сэкономить пространство в автомобиле.

Характеристики: при соблюдении наших рекомендаций Вы достигнете оптимального качества звука.

■ Рекомендуемые размеры закрытого акустического корпуса для NF-165HY

	Vcc		Fc	Qts
	l	cu.ft	Hz	
Размеры	4,5	158,9	180	0,85
Характеристики	7	247	160	0,78

■ Рекомендуемые размеры закрытого акустического корпуса для NF-200HY

	Vcc		Fc	Qts
	l	cu.ft	Hz	
Размеры	6,5	229,5	160	1,05
Характеристики	10,5	370,7	140	0,85

РАЗМЕРЫ ДИНАМИКОВ

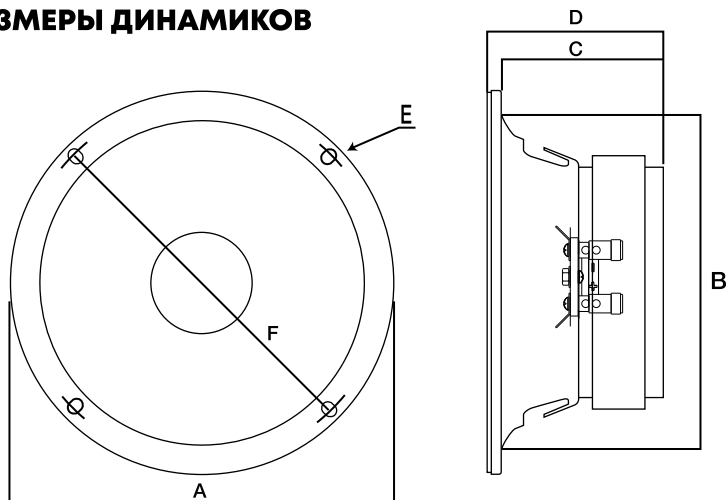

Размеры динамиков, мм

Модель	A	B	C	D	E	F
NF-165HY	169	147	75	81	6.5*5.5	158
NF-200HY	204	184	84	91,5	7,5*4,7	196

УСТАНОВОЧНЫЕ РАЗМЕРЫ

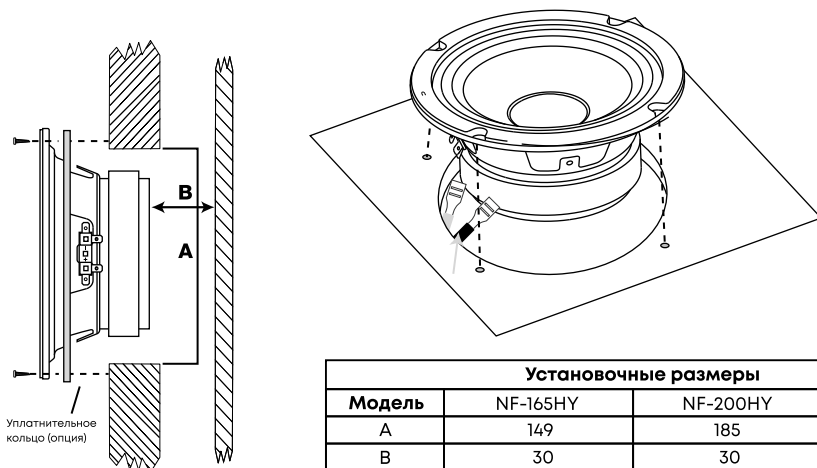

Установочные размеры

Модель	NF-165HY	NF-200HY
A	149	185
B	30	30

РЕКОМЕНДУЕМЫЕ НАСТРОЙКИ КРОССОВЕРА

Для достижения оптимальных рабочих характеристик рекомендуется настроить кроссовер в соответствии с рекомендациями приведёнными ниже.

Примечание: Настройки кроссовера зависят от размеров динамика.

Для динамика NF-165HY (165мм), настройте ФВЧ кроссовера на 150Гц и ФНЧ - на 5 кГц при подключении на 3 полосы, либо настройте ФВЧ кроссовера на 150 Гц при подключении на 2 полосы. Крутизна среза каждого кроссовера должна быть 12дБ на октаву, либо выше.

Для динамика NF-200HY (200мм), настройте ФВЧ кроссовера на 120Гц и ФНЧ - 5 KHz при подключении на 3 полосы, либо настройте ФВЧ кроссовера на 120 Гц (HPF) при подключении на 2 полосы. Крутизна среза каждого кроссовера должна быть 12дБ на октаву, либо выше.

ТЕХНИЧЕСКИЕ ХАРАКТЕРИСТИКИ

Модель: ACV NF-165HY
Тип: Среднечастотный динамик
Конфигурация: 1- полосный
Типоразмер: 165мм (6.5")
Мощность номинальная: 150Вт
Мощность пиковая: 300Вт
Номинальное сопротивление, Ом: 4 Ω
Минимальное сопротивление, Ом: 3.4 Ω
Общая глубина: 82мм
Монтажная глубина: 76мм
Диаметр монтажного отверстия: 149мм
Чувствительность (1Вт/1м): 97 (+-1)
Диапазон частот: 125 - 12кГц
Материал диффузора:
Прессованная Целлюлоза с пропиткой
Материал подвеса: Ткань
Диаметр звуковой катушки: 38мм (1,5")
Материал катушки: KSV
Высота намотки провода: 10мм
Материал магнита:
Феррит+Неодим(Y35+N42H)
Размер и вес магнита:
110*45*20Т/25унций

Модель: ACV NF-200HY
Тип: Среднечастотный динамик
Конфигурация: 1- полосный
Типоразмер: 200мм (8")
Мощность номинальная: 250Вт
Мощность пиковая: 500Вт
Номинальное сопротивление, Ом: 4 Ω
Минимальное сопротивление, Ом: 3.4 Ω
Общая глубина: 91.5мм
Монтажная глубина: 85мм
Диаметр монтажного отверстия: 185мм
Чувствительность (1Вт/1м): 99,6 (+-1)
Диапазон частот: 90 - 12кГц
Материал диффузора: Прессованная
Целлюлоза с пропиткой
Материал подвеса: Ткань
Диаметр звуковой катушки: 38мм (1,5")
Материал катушки: KSV
Высота намотки провода: 10мм
Материал магнита:
Феррит+Неодим(Y35+N42H)
Размер и вес магнита:
120*45*20/30унций

ПАРАМЕТРЫ ТИЛЯ-СМОЛЛА

Модель: ACV NF-165HY

Fs 125 Hz

Re 3.4 Ω

Qms 6,6

Qes 0,81

Qts 0,75

Vas 4.35L

Sd 130.69cm²

X max 1.8mm

Mms 8.8gr

Bl 6.26Tm

SPL 97dB

Модель: ACV NF-200HY

Fs 90.23Hz

Re 3.5Ω

Qms 6,5

Qes 0,752

Qts 0,66

Vas 11.293L

Sd 221.0cm²

X max 2.4mm

Mms 15.26gr

Bl 8.9Tm

SPL 99.6dB

Амплитудно-частотная характеристика NF-165HY

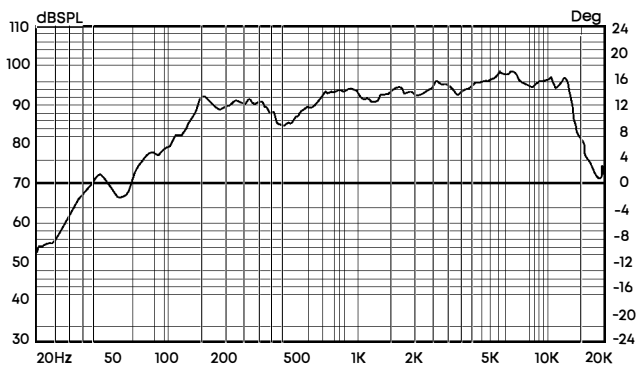

Амплитудно-частотная характеристика NF-200HY

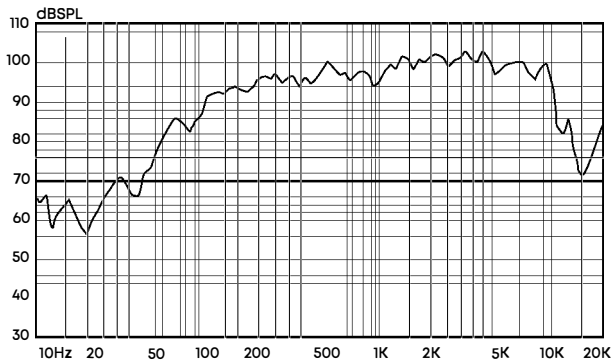

INTRODUCTION

Congratulations on your purchase of ACV product! We hope that the acoustics of the ACV HYBRID series will please you with impressive performance. The ACV HYBRID speaker combines high quality components and cutting-edge materials. This manual contains the basic instructions required for the correct installation and use of the system. Before installing components, please read all instructions in this manual carefully. Failure to follow the instructions may result in unintentional damage or damage to the product.

We recommend to contact qualified car audio experts to install the speaker system. Correct installation of speaker system allows you to achieve excellent sound performance and extend the service life.

Packaging content

Speaker – 1 pair

Manual – 1pc

Warranty card – 1pc

SAFETY PRECAUTIONS

- Prolonged exposure to sound pressure levels above 100 dB can lead to hearing loss. Use common sense and practice safe sound. Be aware that prolonged exposure to high sound pressure level can damage your hearing. Safety while driving is first and foremost. The manufacturer is not responsible for hearing loss, bodily injury or property damage caused by misuse of this product.

- Safe Limits of Operation

Damage to speakers can happen when a car amplifier, regardless of its rated power, is developed to play at higher listening levels than it can produce at low distortion levels. This in most cases is beyond the “noon or 1 o'clock” position on the volume control. Work at this level can cause very high levels of audible distortion originating in the amplifier, which can add a harsh, distorting sound to your listening music tracks. Versus to popular belief, a speaker is highly likely to be damaged by trying to get too much volume from a low-powered amplifier or receiver than from a high-powered one.

Proceed with the installation only if you are qualified installer, otherwise contact a professional installation center.

Always wear safety goggles when using tools.

Before proceeding with the installation, turn off the car radio and other electronic devices.

Disconnect the negative (-) terminal from the car battery before starting installation.

Store the speakers in their packaging until you have started installing them, and always place the speaker with the cone up.

Never use excessive force when installing speakers.

Determine the location of the fuel line, brake pipe, oil line, and vehicle electrical wiring before proceeding with installation.

Check that the installation site has sufficient air circulation on both sides of the speakers before drilling holes.

Check that nothing obstructs movement of the cone, otherwise the cone will be damaged.

Use a utility knife to cut off excessive carpet near the hole where the speaker will be installed before you start drilling. It is very difficult to achieve high-quality isolation if the carpet (fabric) and a gasket are between the speaker and the acoustic enclosure.

Use an insulating sleeve for the speaker cables when pulling through thin metal sheet, otherwise the cable may be damaged by the metal edges of the hole.

EXAMPLES OF CONNECTION AT 4 OHM

Your midrange speaker has a single voice coil and is rated for 4 ohms .

You need to know the maximum power of your amplifier to optimize your sound.

You can vary the impedance parameter by connecting midrange speakers: in series, in parallel or mixed. Please select a suitable midrange speaker connection scheme depending on the number of speakers to be connected through the speaker system and the stability of the amplifier impedance.

The most important thing when connecting speakers is to make the connection so that none of the speakers is overloaded. Overloading will damage the speaker. It is important to understand that a speaker can be supplied with power either less than or equal to the rated power for which it is designed. Otherwise, any speaker will fail due to overload. Before connecting the speakers, you need to determine their rated power (W), the active resistance of the voice coil (Ohm), which are indicated on the magnet or in the technical specifications in the attached instructions.

Speaker



Mixed connection

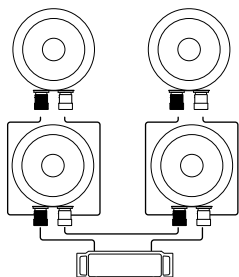

Parallel connection of 2/3/4 speakers

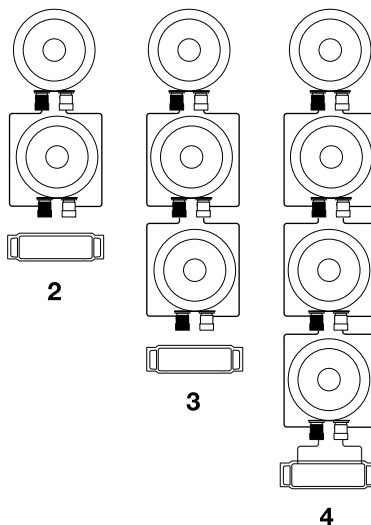

Free Air DC resistance	NF-165HY	NF-200HY
Speaker	3,20	3,30
Parallel connection	2 1,60 3 1,07 4 0,80	1,65 1,10 0,83
Mixed connection	3,20	3,30
Measurements in Ohm		

INSTALLATION

The installation of ACV HYBRID midrange speakers requires the help of a professional installation center. This user manual only presents the basic rules for connecting midrange speakers and technical specifications.

SELECTING SPEAKER LOCATIONS

The choice of places where the speaker system will be installed has the greatest influence on sound quality. It is necessary to think carefully about where the speaker system will be installed. Places for installing acoustics must be of sufficient size.

It is necessary to check that due to the selected installation locations of the acoustics there is no interference in the operation of the mechanical parts and electronics of the car.

PREPARATION FOR INSTALLATION

Note: You may need the tools listed below:

- Hacksaw, electric hacksaw
- Standard screwdriver set
- Insulation stripping pliers
- Crimping tool and needle nose pliers
- Silicone sealant (for acoustic cabinet), sealing pad (for speakers)

INSTALLATION IN A DOOR

Before proceeding with the installation of speakers in a car door, please check its design and window operation. The car door has a stabilizing lock bar, which is located between the door and the door arch. The locking bar prevents the door from being opened unnecessarily.

INSTALLATION IN A REAR CAR BODY

Before installing speakers in the rear car body, please check the operation of the trunk suspension springs or tension rods. The rods drive in while opening the trunk. Do not install the speakers too close to the rear glass, otherwise it will have to be removed when you screw in the screws.

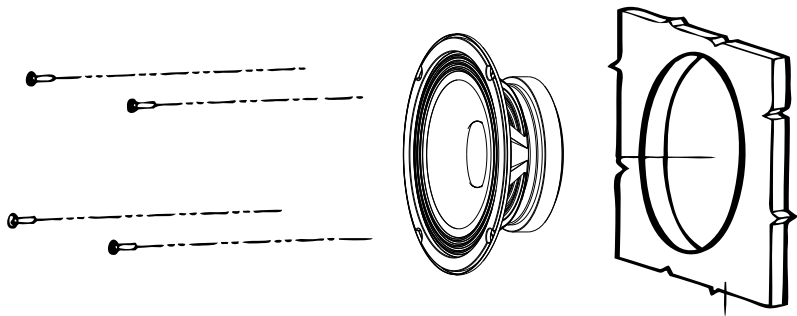

Fig.2. The mounting surface must be flat

INSTALLATION OF MIDRANGE

1. Choose a place to install the speaker. Make sure the mounting surface is flat and fits the speaker's mounting dimensions. Installing the speaker on an uneven surface will damage the speaker.
2. Make sure that the selected location for installing the speaker does not interfere with the operation of the car.
3. Cut the template from the package. Place the template on the mounting surface where the speaker is to be installed and trace around it with a pencil.
4. Make a hole for the speaker. The hole can be made both with the help of tin snips, and with the help of an electric hacksaw.
5. Speaker wire (not included) must be connected to the speaker.
6. Use an insulating sleeve for the speaker wire when pulling through thin sheet metal, otherwise the wire may be damaged by the metal edges of the hole.
7. Make holes with a 1/8" (3mm) drill bit.
8. Pull the speaker wire through the hole made and connect to the speaker. Observe polarity when connecting speakers. Mount the speakers using the screws (not included).

RECOMMENDED CROSSOVER SETTINGS

For optimum performance, it is recommended to adjust the crossover as recommended below.

NOTE: CROSSOVER SETTINGS VARY BY SPEAKER SIZE

For the NF-165HY (165mm) speaker, set the crossover high-pass filter to 150Hz and the low-pass filter to 5kHz when connected to 3-way, or set the crossover high-pass filter to 150Hz when connected to 2-way. The slope of each crossover should be 12dB per octave or higher.

For NF-200HY (200mm) speaker, set crossover HPF to 120Hz and LPF to 5kHz when connected to 3-way, or set crossover HPF to 120Hz (HPF) when connected to 2 lanes. The slope of each crossover should be 12dB per octave or higher.

CONNECTION

Yes

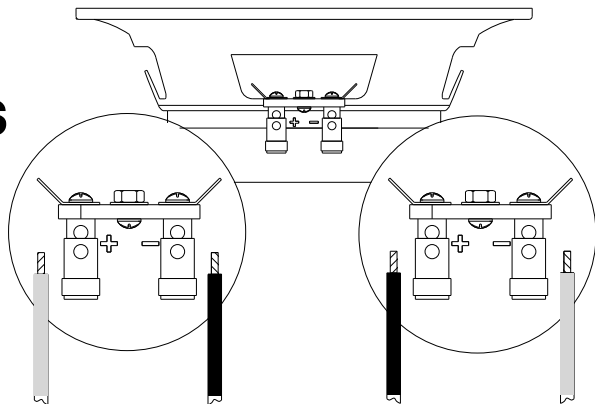

No

SPEAKER DIMENSIONS

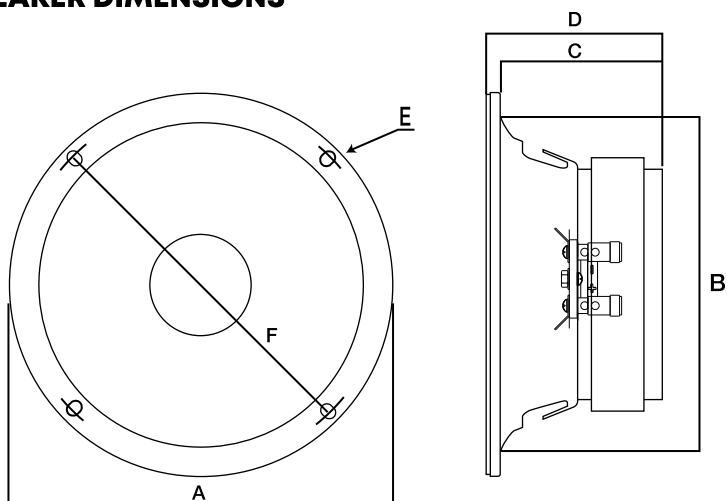

Speaker dimensions, mm						
Model	A	B	C	D	E	F
NF-165HY	169	147	75	81	6.5*5.5	158
NF-200HY	204	184	84	91,5	7.5*4.7	196

INSTALLATION DIMENSIONS

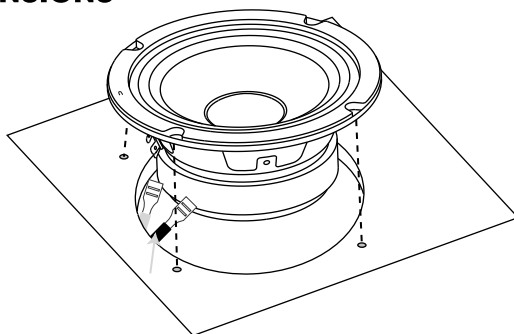
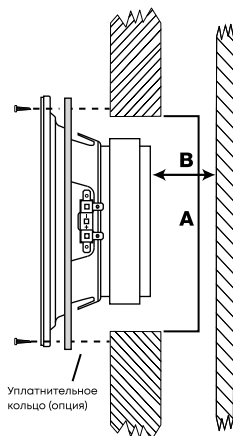

Installation dimensions, mm		
Model:	NF-165HY	NF-200HY
A	149	185
B	30	30

RECOMMENDED ENCLOSURES

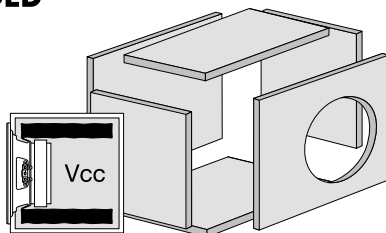

The electro-acoustic parameters of the ACV HYBRID series are optimized for installation in a car door. You can also install the speakers in a closed acoustic enclosure.

WARNING

1. Recommended speaker cabinet volume (Vcc) 5.5 liters = true total volume 5.5 liters;
2. We recommend using an ACV carpet to cover the body.
3. If you will be installing multiple speakers, use only speakers of the same model, each speaker must be in its own separate enclosure.

Dimensions: it is necessary to choose a small acoustic enclosure in accordance with the recommended data in the table. This will save space in the car.

Features: If you follow our recommendations, you will achieve optimal sound quality.

■ Recommended dimensions of the closed acoustic enclosure for NF-165HY

	Vcc		Fc	Qts
	l	cu.ft	Hz	
Dimensions	4,5	158,9	180	0,85
Specifications	7	247	160	0,78

■ Recommended dimensions of the closed acoustic enclosure for NF-200HY

	Vcc		Fc	Qts
	l	cu.ft	Hz	
Dimensions	6,5	229,5	160	1,05
Specifications	10,5	370,7	140	0,85

SELECTING CORRECT SPEAKER WIRE

Power wires are of great importance because they directly affect damping factor and sound quality; The table below lists the recommended power wire diameters for speaker connections, which should match the applicable power and connection length..

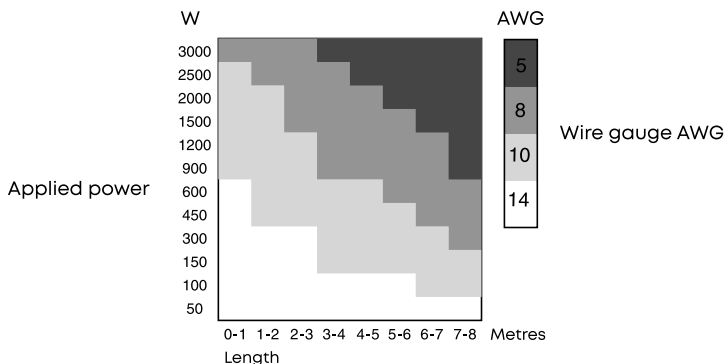

The table above shows continuous power at a load of 40Ohm. When the load decreases, the wire size (AWG) must be increased in proportion to the load.

SPECIFICATIONS

Model: NF-165HY
Type: midrange speaker
Configuration: 1-way
Size: 169 mm (6.5 inches)
Rated power (RMS): 150W
Maximum power: 300W
Rated resistance: 4 Ohm
Minimum resistance: 3.4 Ohm
Total mounting depth: 81 mm
Mounting depth: 76 mm
Mounting hole diameter: 149mm
Sensitivity (1W/1m): 97 (+-2)
Frequency response: 125 - 12000 Hz
Cone material: pressed paper
Edge material: cloth
Voice coil diameter: 38 mm (1.5")
Voice coil material: KSV
Voice coil winding height: 10mm
Magnet material:
Ferrite+Neodymium(Y35+N42H)
Magnet size/weight: 110*45*20T/25Oz

Model: NF-200HY
Type: midrange speaker
Configuration: 1-way
Size: 200 mm (8 inches)
Rated power (RMS): 250W
Maximum power: 500W
Rated resistance: 4 Ohm
Minimum resistance: 3.4 Ohm
Total mounting depth: 91.5 mm
Mounting depth: 85 mm
Mounting hole diameter: 185 mm
Sensitivity (1W/1m): 99.6 (+-2)
Frequency response: 90 - 12000 Hz
Cone material: pressed paper
Edge material: cloth
Voice coil diameter: 38 mm (1.5")
Voice coil material: KSV
Voice coil winding height: 10mm
Magnet material:
Ferrite+Neodymium(Y35+N42H)
Magnet size/weight: 120*45*20/30 Oz

THIELE-SMALL PARAMETERS

Model: ACV NF-165HY
Fs 125Hz
Re 3.4Ω
Qms 6.6
Qes 0.81
Qts 0.75
Vas 4.35l
Sd 130.69 cm²
X max 1.8mm
Mms 8.8gr
Bl 6.26Tm
SPL 97dB

Model: ACV NF-200HY
Fs 90.23Hz
Re 3.5Ω
Qms 6.5
Qes 0.752
Qts 0,66
Vas 11.293L
Sd 221.0cm²
X max 2.4mm
Mms 15.26gr
Bl 8.9Tm
SPL 99.6dB

Frequency response NF-165HY

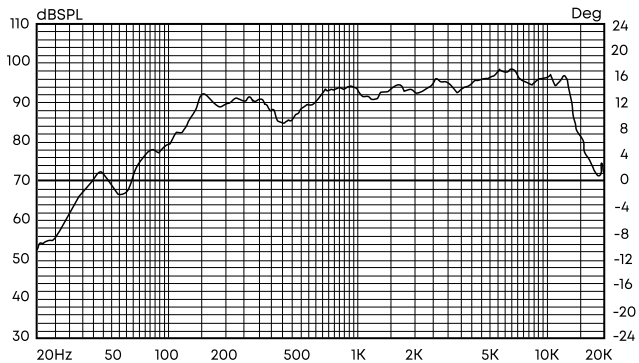

Frequency response NF-200HY

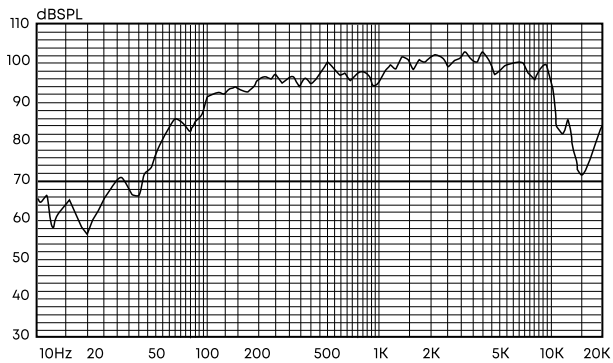

acv

SOUND
FOR
FANATICS

GERMAN QUALITY

Made in P.R.C.

Производитель устанавливает срок службы изделия - 3 года

«Аутотек Индастриал Лимитед» 1318-19,13/Ф, Холливуд Плаза, 610 Нафан Роуд, Монгкок, Коулун, Гонк-Конг, Китай

"Autotek Industrial Limited" 1318-19,13/F, Hollywood Plaza, 610 Nathan Road, Mongkok, Kowloon, Hong-Kong, China



EAC



RoHS
compliant

1 SET