

allen + roth®

ALLEN + ROTH and logo design are trademarks or registered trademarks of LF, LLC. All rights reserved.

ALLEN + ROTH y el diseño del logotipo son marcas comerciales o marcas registradas de LF, LLC. Todos los derechos reservados.

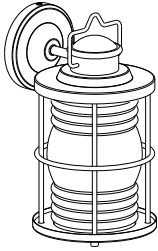

ITEM/ARTÍCULO #5632017

## 12-IN OUTDOOR WALL LANTERN

## FAROL DE EXTERIORES PARA PARED DE 30.48cm

MODEL/MODELO #81082

Thank you for purchasing this allen + roth product. We've created these easy-to-follow instructions to ensure you spend your time enjoying the product instead of putting it together. But, if you need more information than what is provided here, please visit [Lowe.com](http://Lowe.com), search the item number and refer to the Guides & Documents tab on the product's page.

If the item is no longer for sale, or if you have any questions or problems, please call our customer service department at 866-439-9800, 8 a.m. - 8 p.m., EST, Monday - Sunday. You could also contact us at [partspius@lowes.com](mailto:partspius@lowes.com) or visit [www.lowespartspius.com](http://www.lowespartspius.com).

Gracias por comprar este producto de allen + roth. Hemos creado estas instrucciones fáciles de seguir para garantizar que pase su tiempo disfrutando el producto en lugar de armándolo. No obstante, si necesita más información que la entregada aquí, visite [Lowe.com](http://Lowe.com), busque el número de artículo y consulte la pestaña "Guides & Documents" (Guías y documentos) en la página del producto.

Si el artículo ya no está a la venta o si tiene alguna pregunta o problema, llame a nuestro Departamento de Servicio al Cliente al 866-439-9800, de lunes a domingo de 8 a.m. a 8 p.m., hora estándar del Este. También puede ponerse en contacto con nosotros en [partspius@lowes.com](mailto:partspius@lowes.com) o visitar [www.lowespartspius.com](http://www.lowespartspius.com).

AS23470

### PREPARATION/PREPARACIÓN

Before beginning assembly of product, make sure all parts are present. Compare parts with package contents list and hardware contents list. If any part is missing or damaged, do not attempt to assemble the product.

Antes de comenzar a ensamblar el producto, asegúrese de tener todas las piezas. Compare las piezas con la lista del contenido del paquete y la lista de aditamentos. No intente ensamblar el producto si falta alguna pieza o si estas están dañadas.

Estimated Assembly Time: 10-15 minutes.

Tiempo estimado de ensamblaje: 10-15 minutos.

### TOOLS REQUIRED (NOT INCLUDED)/ HERRAMIENTAS NECESARIAS (NO SE INCLUYEN):



### FEELING CONFIDENT? START YOUR NEXT PROJECT/ ¿SE SIENTE CONFIADO? EMPIECE SU PRÓXIMO PROYECTO

• Visit [lowes.com](http://lowes.com) for more information./Para obtener más información, visite [lowes.com](http://lowes.com).

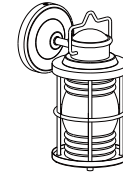

Model/MODELO#81081

Made in China  
Hecho en China

### TROUBLESHOOTING/SOLUCIÓN DE PROBLEMAS

| PROBLEM<br>PROBLEMA                                  | POSSIBLE CAUSE<br>CAUSA POSIBLE   | CORRECTIVE ACTION<br>ACCIÓN CORRECTIVA   |
|--|---|--|
| The fixture does not light.<br>El farol no enciende. | <ol style="list-style-type: none"> <li>1. The bulb is burned out./La bombilla está quemada.</li> <li>2. The power is off./No hay alimentación.</li> <li>3. Faulty wire connection./La conexión de los cables es incorrecta.</li> <li>4. Faulty switch./El interruptor está defectuoso.</li> </ol> | <ol style="list-style-type: none"> <li>1. Replace the bulb./Reemplace la bombilla.</li> <li>2. Make sure the power supply turns on./Asegúrese de que el suministro de electricidad esté funcionando.</li> <li>3. Check wiring./Revise el cableado.</li> <li>4. Test or replace the switch./Pruebe o reemplace el interruptor.</li> </ol> |

### CARE AND MAINTENANCE/CUIDADO Y MANTENIMIENTO

- Shut off main power supply before performing any maintenance on the light./Antes de realizar cualquier mantenimiento en la lámpara, corte el suministro de electricidad.
- Wipe with damp cloth or use window cleaner. Do not use abrasives./Limpie con un paño húmedo o utilice un limpiador de ventanas. No use productos abrasivos.

### WARRANTY/GARANTÍA

The manufacturer warrants this product against defects in materials and workmanship for three (3) years from the date of purchase. If within this period the product is found to be defective in material or workmanship, please contact the manufacturer. A copy of the original sales receipt will be required as proof of purchase. The manufacturer will, at its option, repair or replace the product. This warranty does not cover fixtures becoming defective due to misuse, accidental damage, improper handling and/or installation and specifically excludes liability for direct, incidental or consequential damages. As some states do not allow exclusions or limitations on an implied warranty, the above exclusions and limitations may not apply to you. This warranty gives you specific legal rights, and you may have other rights that vary from state to state

El fabricante garantiza la ausencia de defectos en los materiales o en la fabricación de este producto durante tres (3) años a partir de la fecha de compra. Si durante este periodo este producto presentará defectos de fabricación o en los materiales, póngase en contacto con el fabricante. Se requiere de una copia del recibo de venta original como comprobante de compra. El fabricante, a su elección, reparará o reemplazará el producto. Esta garantía no cubre faroles dañadas debido al mal uso, daño accidental, manipulación y/o instalación inadecuadas y excluye específicamente toda responsabilidad por daños directos, accidentales o resultantes. Debido a que algunos estados no permiten exclusiones o limitaciones en una garantía implícita, las exclusiones y limitaciones anteriores pueden no aplicarse en su caso. Esta garantía le otorga derechos legales específicos, pero podría tener también otros derechos que varían según el estado.

### SAFETY INFORMATION/INFORMACIÓN DE SEGURIDAD

Please read and understand this entire manual before attempting to assemble, operate or install the product.  
Lea y comprenda completamente este manual antes de intentar ensamblar, usar o instalar el producto.

#### WARNING /ADVERTENCIA

• Before beginning installation, turn off electricity at the circuit junction box or the main fuse box./Antes de comenzar la instalación, desconecte el suministro eléctrico desde la caja de conexiones del circuito o la caja de fusibles principal.

• Be careful not to damage or cut the wire insulation (covering) during fixture installation. Do not permit wires to contact any surface having a sharp edge. To do so may damage or cut the wire insulation, which could cause serious injury or death from electric shock./Tenga cuidado de no dañar o cortar el aislamiento del cable (cubierta) durante la instalación del farol. No permita que los conductores entren en contacto con superficies con bordes afilados. Hacerlo podría dañar o cortar el aislamiento del conductor y ocasionar lesiones graves o la muerte debido a una descarga eléctrica

#### CAUTION/PRECAUCIÓN

• All electrical connections must be in agreement with local codes, ordinances or the national electric code(NEC). Contact your municipal building department to learn about your local codes, permits and/or inspections./Todas las conexiones eléctricas deben cumplir con los códigos locales, las ordenanzas o el Código Nacional de Electricidad (NEC, por sus siglas en inglés). Póngase en contacto con su departamento de construcción municipal para consultar sobre sus códigos, permisos y/o inspecciones locales.

• Consult a qualified electrician before installation./Consulte a un electricista calificado antes de realizar la instalación.

**PACKAGE CONTENTS/CONTENIDO DEL PAQUETE**

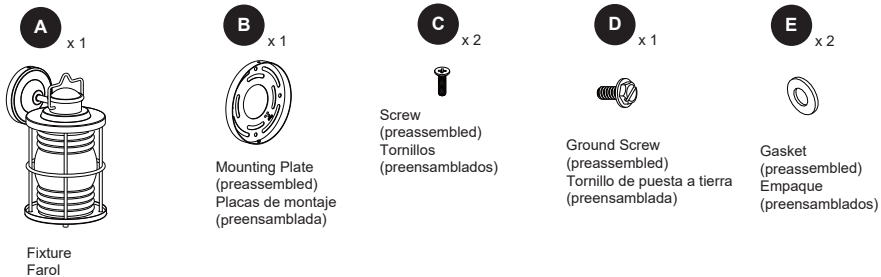

**HARDWARE CONTENTS/ADITAMENTOS**

Note: Hardware shown actual size./Nota: los aditamentos se muestran en tamaño real.



**INSTALLATION OVERVIEW/DESCRIPCIÓN GENERAL DE LA INSTALACIÓN**

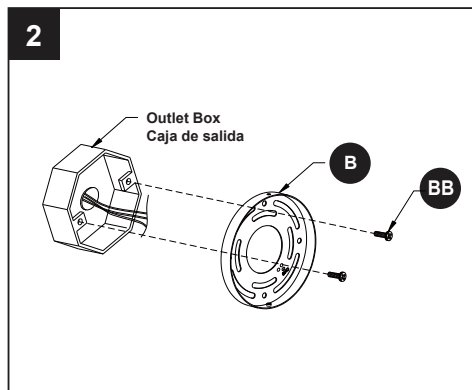
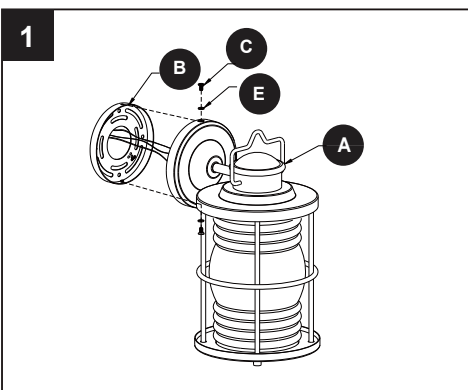

**INSTALLATION OVERVIEW/DESCRIPCIÓN GENERAL DE LA INSTALACIÓN**

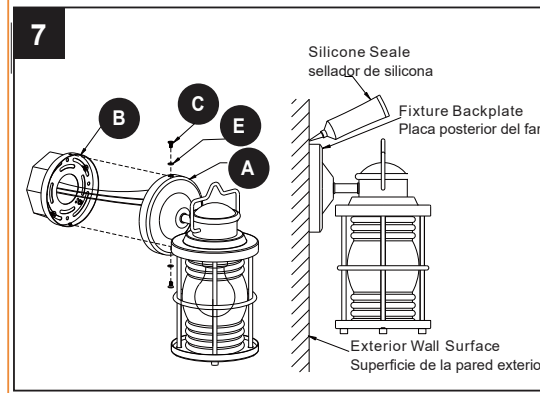
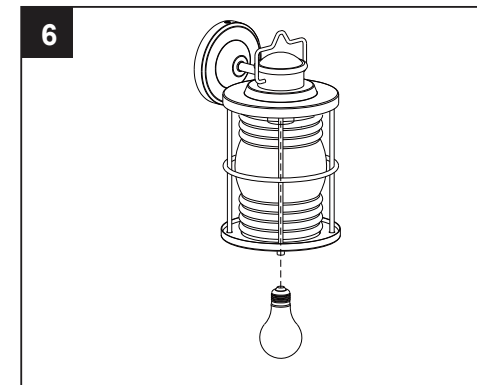
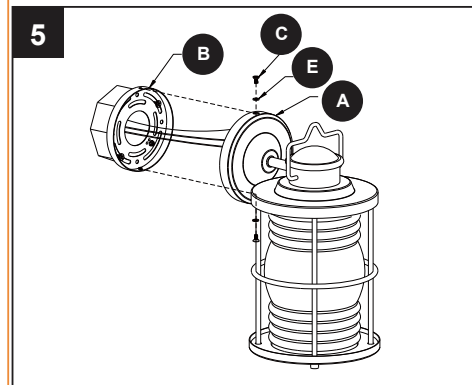
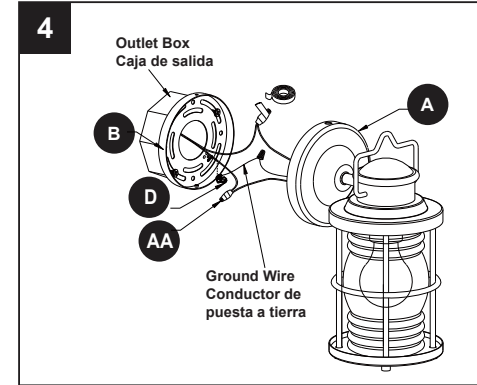
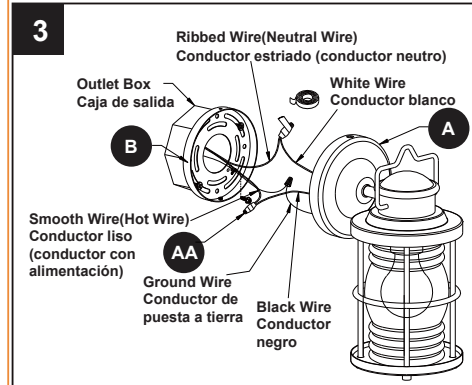

Apply silicone caulking compound around top and sides of canopy where back of canopy meets wall surface to prevent water from seeping into junction box.  
Leave bottom unsealed so moisture can drain out.

Aplique un compuesto de calafateo de silicona alrededor de la parte superior y los costados de la base, donde la parte posterior de la base se une con la superficie de la pared para evitar que el agua se filtre dentro de la caja de conexiones.  
Deje la parte inferior sin sellar para que la humedad pueda drenarse.