

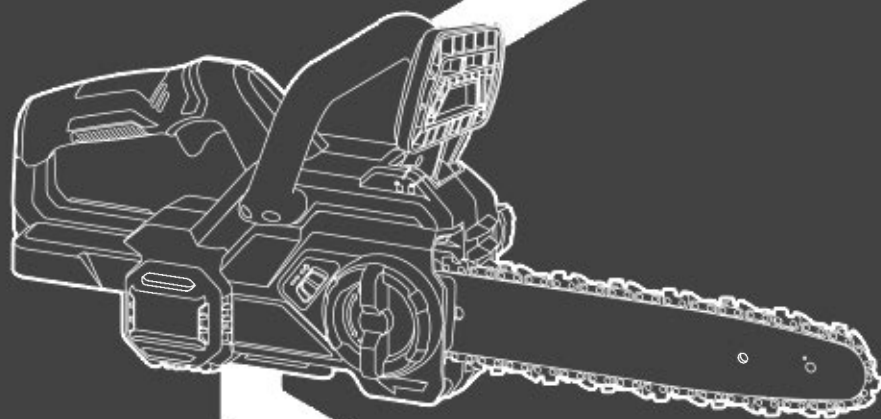

Chain Saw - Original Instructions

**Tronçonneuse - Traduction des consignes
originales**

**Sierra de Cadena - Traducción de las
instrucciones originales**



ACS4562B-00

⚠ WARNING Read all safety warnings, instructions, illustrations and specifications provided with this power tool.

Failure to follow all instructions listed below may result in electric shock, fire and/or serious injury.

Save all warnings and instructions for future reference.

⚠ WARNING

- ▶ Some dust created by power sanding, sawing, grinding, drilling and other construction activities contains chemicals known to the State of California to cause cancer, birth defects, or other reproductive harm. Some examples of these chemicals are:
 - Lead from lead-based paints.
 - Crystalline silica from bricks, cement, and other masonry products.
 - Arsenic and chromium from chemically-treated lumber.
- ▶ Your risk from exposure to such chemicals varies, depending on how often you do this type of work. To reduce your exposure to these chemicals: Work in a well-ventilated area and use approved safety equipment such as dust masks that are specially designed to filter out microscopic particles.

⚠ AVERTISSEMENT Lire tous les avertissements de sécurité, les instructions, les illustrations et les spécifications fournis avec cet outil électrique.

Ne pas suivre les instructions énumérées ci-dessous peut provoquer un choc électrique, un incendie et/ou une blessure sérieuse.

Conserver tous les avertissements et toutes les instructions pour pouvoir s'y reporter ultérieurement.

⚠ AVERTISSEMENT

- ▶ Certaines poussières créées par le ponçage mécanique, le sciage, le meulage, le perçage et toutes autres activités de construction contiennent des produits chimiques et sont reconnus par l'État de Californie comme provoquant des cancers, des malformations congénitales ou tous autres troubles reproductifs. Voici quelques exemples de ces produits chimiques :
 - Le plomb provenant de peintures à base de plomb.
 - La silice cristalline des briques, du ciment et d'autres produits de maçonnerie.
 - L'arsenic et le chrome des bois traités chimiquement.
- ▶ Les risques que vous courez en raison d'exposition à ces produits chimiques varient en fonction de la fréquence à laquelle vous effectuez ce type de travaux. Afin de réduire votre exposition à ces produits chimiques : effectuez des travaux dans un endroit convenablement aéré et utilisez des équipements de sécurité approuvés, notamment les masques anti-poussières spécialement conçus pour filtrer toutes particules microscopiques.

⚠ ADVERTENCIA Lea todas las advertencias de seguridad, instrucciones, ilustraciones y especificaciones que se incluyen con esta herramienta eléctrica.

Si no sigue todas las instrucciones que se enumeran a continuación, puede provocar una descarga eléctrica, un incendio y/o lesiones graves.

Guarde estas advertencias e instrucciones para futuras consultas.

⚠ ADVERTENCIA

- ▶ Parte del polvo generado al lijar, serrar, moler, taladrar y realizar otros trabajos de construcción contiene productos químicos que, según el Estado de California, pueden provocar cáncer, defectos congénitos u otras lesiones reproductivas. Estos son algunos de esos productos químicos:
 - Plomo de pinturas con plomo.
 - Sílice cristalina de ladrillos, cemento y otros productos de albañilería.
 - Arsénico y cromo de madera tratada químicamente.
- ▶ Su riesgo a estas exposiciones varía dependiendo de cuán a menudo realice este tipo de trabajo. Para reducir su exposición a estos químicos: trabaje en una zona ventilada y use equipo de seguridad aprobado, como máscaras antipolvo especialmente diseñadas para filtrar partículas microscópicas.

Table of Contents

1. Safety Warnings	5
1.1 General machine safety warnings	5
1.2 Chain Saw Safety Warnings	6
2. Description of Symbols	8
2.1 Signal words	8
2.2 Symbol explanation	8
3. FCC – Supplier’s Declaration of Conformity	9
3.1 FCC Compliance Statement	10
3.2 FCC Interference Statement	10
4. Canada IC Notice	10
5. Specifications	10
6. Machine Description	11
7. Intended Use	12
8. Before First Use	12
9. Assembly	13
9.1 Installing the guide bar and saw chain	13
9.2 Adjusting the chain tension	17
10. Filling the oil tank	19
11. Attaching/detaching the battery pack	21
11.1 Attaching the battery back	21
11.2 Detaching the battery pack	22
12. Use	22
12.1 Operating controls	22
12.2 Safety equipment	23
12.3 Before each use	24
12.4 Chain brake test	25
12.5 Work area precautions	26
12.6 Starting/stopping the machine	27
12.7 Basic cutting	28
12.8 Kickback	29
12.9 Freeing a trapped machine	30
12.10 Felling a tree	31
12.11 Limbing and pruning	33
12.12 Bucking a log	33
13. Cleaning and Maintenance	36
13.1 Cleaning the housing	36
13.2 Cleaning the saw chain	36
13.3 Cleaning the guide bar	36
13.4 Storage	36
13.5 Transport	37
13.6 Maintenance	38
13.7 Spare parts/replacement parts	41
13.8 Repair	42
14. Frequently Asked Questions	42
15. Feedback and Help	43

1. Safety Warnings

1.1 General machine safety warnings

⚠ WARNING Read all safety warnings, instructions, illustrations and specifications provided with this machine.

Failure to follow all instructions listed below may result in electric shock, fire and/or serious injury.

Save all warnings and instructions for future reference.

The term "machine" in the warnings refers to your mains-operated (corded) machine or battery-operated (cordless) machine

1.1.1 Work area safety

1. **Keep work area clean and well lit.** *Cluttered or dark areas invite accidents.*
2. **Do not operate machines in explosive atmospheres, such as in the presence of flammable liquids, gases or dust.** *Machines create sparks which may ignite the dust or fumes.*
3. **Keep children and bystanders away while operating a machine.** *Distractions can cause you to lose control.*

1.1.2 Electrical safety

1. **Machine plugs must match the outlet. Never modify the plug in any way. Do not use any adapter plugs with earthed (grounded) machines.** *Unmodified plugs and matching outlets will reduce risk of electric shock.*
2. **Avoid body contact with earthed or grounded surfaces, such as pipes, radiators, ranges and refrigerators.** *There is an increased risk of electric shock if your body is earthed or grounded.*
3. **Do not expose machine to rain or wet conditions.** *Water entering a machine will increase the risk of electric shock.*
4. **Do not abuse the cord. Never use the cord for carrying, pulling or unplugging the machine. Keep cord away from heat, oil, sharp edges or moving parts.** *Damaged or entangled cords increase the risk of electric shock.*
5. **When operating a machine outdoors, use an extension cord suitable for outdoor use.** *Use of a cord suitable for outdoor use reduces the risk of electric shock.*
6. **If operating a machine in a damp location is unavoidable, use a residual current device (RCD) protected supply.** *Use of an RCD reduces the risk of electric shock.*

1.1.3 Personal safety

1. **Stay alert, watch what you are doing and use common sense when operating a machine. Do not use a machine while you are tired or under the influence of drugs, alcohol or medication.** *A moment of inattention while operating machines may result in serious personal injury.*
2. **Use personal protective equipment. Always wear eye protection.** *Protective equipment such as dust mask, non-skid safety shoes, hard hat, or hearing protection used for appropriate conditions will reduce personal injuries.*
3. **Prevent unintentional starting. Ensure the switch is in the off-position before connecting to power source and/or battery pack, picking up or carrying the machine.** *Carrying machines with your finger on the switch or energising machines that have the switch on invites accidents.*
4. **Remove any adjusting key or wrench before turning the machine on.** *A wrench or a key left attached to a rotating part of the machine may result in personal injury.*
5. **Do not overreach. Keep proper footing and balance at all times.** *This enables better control of the machine in unexpected situations.*
6. **Dress properly. Do not wear loose clothing or jewellery. Keep your hair and clothing away from moving parts.** *Loose clothes, jewellery or long hair can be caught in moving parts.*
7. **If devices are provided for the connection of dust extraction and collection facilities, ensure these are connected and properly used.** *Use of dust collection can reduce dust-related hazards.*

8. **Do not let familiarity gained from frequent use of machines allow you to become complacent and ignore machine safety principles. A careless action can cause severe injury within a fraction of a second.**

1.1.4 Machine Use and Care

1. **Do not force the machine. Use the correct machine for your application. The correct machine will do the job better and safer at the rate for which it was designed.**
2. **Do not use the machine if the switch does not turn it on and off. Any machine that cannot be controlled with the switch is dangerous and must be repaired.**
3. **Disconnect the plug from the power source and/or remove the battery pack, if detachable, from the machine before making any adjustments, changing accessories, or storing machine. Such preventive safety measures reduce the risk of starting the machine accidentally.**
4. **Store idle machines out of the reach of children and do not allow persons unfamiliar with the machine or these instructions to operate the machine. Machines are dangerous in the hands of untrained users.**
5. **Maintain machines and accessories. Check for misalignment or binding of moving parts, breakage of parts and any other condition that may affect the machine's operation. If damaged, have the machine repaired before use. Many accidents are caused by poorly maintained machines.**
6. **Keep cutting tools sharp and clean. Properly maintained cutting tools with sharp cutting edges are less likely to bind and are easier to control.**
7. **Use the machine, accessories and tool bits etc. in accordance with these instructions, taking into account the working conditions and the work to be performed. Use of the machine for operations different from those intended could result in a hazardous situation.**
8. **Keep handles and grasping surfaces dry, clean and free from oil and grease. Slippery handles and grasping surfaces do not allow for safe handling and control of the machine in unexpected situations.**

1.1.5 Battery Machine Use and Care

1. **Recharge only with the charger specified by the manufacturer. A charger that is suitable for one type of battery pack may create a risk of fire when used with another battery pack.**
2. **Use machines only with specifically designated battery packs. Use of any other battery packs may create a risk of injury and fire.**
3. **When battery pack is not in use, keep it away from other metal objects like paper clips, coins, keys, nails, screws, or other small metal objects that can make a connection from one terminal to another. Shorting the battery terminals together may cause burns or a fire.**
4. **Under abusive conditions, liquid may be ejected from the battery; avoid contact. If contact accidentally occurs, flush with water. If liquid contacts eyes, additionally seek medical help. Liquid ejected from the battery may cause irritation or burns.**
5. **Do not use a battery pack or machine that is damaged or modified. Damaged or modified batteries may exhibit unpredictable behaviour resulting in fire, explosion or risk of injury.**
6. **Do not expose a battery pack or machine to fire or excessive temperature. Exposure to fire or temperature above 266 °F (130 °C) may cause explosion.**
7. **Follow all charging instructions and do not charge the battery pack or machine outside the temperature range specified in the instructions. Charging improperly or at temperatures outside the specified range may damage the battery and increase the risk of fire.**

1.1.6 Service

1. **Have your machine serviced by a qualified repair person using only identical replacement parts. This will ensure that the safety of the machine is maintained.**
2. **Never service damaged battery packs. Service of battery packs should only be performed by the manufacturer or authorized service providers.**

1.2 Chain Saw Safety Warnings

1.2.1 General Chain Saw Safety Warnings

1. **Keep all parts of the body away from the saw chain when the chain saw is operating. Before you start the chain saw, make sure the saw chain is not contacting anything. A moment of inattention while operating chain saws may cause entanglement of your clothing or body with the saw chain.**

2. **Always hold the chain saw with your right hand on the rear handle and your left hand on the front handle.** *Holding the chain saw with a reversed hand configuration increases the risk of personal injury and should never be done.*
3. **Hold the chain saw by insulated gripping surfaces only, because the saw chain may contact hidden wiring.** *Saw chains contacting a "live" wire may make exposed metal parts of the chain saw "live" and could give the operator an electric shock.*
4. **Wear eye protection. Further protective equipment for hearing, head, hands, legs and feet is recommended.** *Adequate protective equipment will reduce personal injury from flying debris or accidental contact with the saw chain.*
5. **Do not operate a chain saw in a tree, on a ladder, from a rooftop, or any unstable support.** *Operation of a chain saw in this manner could result in serious personal injury.*
6. **Always keep proper footing and operate the chain saw only when standing on fixed, secure and level surface.** *Slippery or unstable surfaces may cause a loss of balance or control of the chain saw.*
7. **When cutting a limb that is under tension, be alert for spring back.** *When the tension in the wood fibres is released, the spring loaded limb may strike the operator and/or throw the chain saw out of control.*
8. **Use extreme caution when cutting brush and saplings.** *The slender material may catch the saw chain and be whipped toward you or pull you off balance.*
9. **Carry the chain saw by the front handle with the chain saw switched off and away from your body.** **When transporting or storing the chain saw, always fit the guide bar cover.** *Proper handling of the chain saw will reduce the likelihood of accidental contact with the moving saw chain.*
10. **Follow instructions for lubricating, chain tensioning and changing the bar and chain.** *Improperly tensioned or lubricated chain may either break or increase the chance for kickback.*
11. **Cut wood only. Do not use chain saw for purposes not intended. For example: do not use chain saw for cutting metal, plastic, masonry or non-wood building materials.** *Use of the chain saw for operations different than intended could result in a hazardous situation.*
12. **Do not attempt to fell a tree until you have an understanding of the risks and how to avoid them.** *Serious injury could occur to the operator or bystanders while felling a tree.*
13. **Follow all instructions when clearing jammed material, storing or servicing the chain saw. Make sure the switch is off and the battery pack is removed.** *Unexpected actuation of the chain saw while clearing jammed material or servicing may result in serious personal injury.*

1.2.2 Causes and Operator Prevention of Kickback

Kickback may occur when the nose or tip of the guide bar touches an object, or when the wood closes in and pinches the saw chain in the cut.

Tip contact in some cases may cause a sudden reverse reaction, kicking the guide bar up and back towards the operator.

Pinching the saw chain along the top of the guide bar may push the guide bar rapidly back towards the operator.

Either of these reactions may cause you to lose control of the saw which could result in serious personal injury. Do not rely exclusively upon the safety devices built into your saw. As a chain saw user, you should take several steps to keep your cutting jobs free from accident or injury.

Kickback is the result of chain saw misuse and/or incorrect operating procedures or conditions and can be avoided by taking proper precautions as given below:

1. **Maintain a firm grip, with thumbs and fingers encircling the chain saw handles, with both hands on the saw and position your body and arm to allow you to resist kickback forces.** *Kickback forces can be controlled by the operator, if proper precautions are taken. Do not let go of the chain saw.*
2. **Do not overreach and do not cut above shoulder height.** *This helps prevent unintended tip contact and enables better control of the chain saw in unexpected situations.*
3. **Only use replacement guide bars and saw chains specified by the manufacturer.** *Incorrect replacement guide bars and saw chains may cause chain breakage and/or kickback.*
4. **Follow the manufacturer's sharpening and maintenance instructions for the saw chain.** *Decreasing the depth gauge height can lead to increased kickback.*

1.2.3 Vibration and noise reduction

To reduce the impact of noise and vibration emission, limit the time of operation, use low-vibration and low-noise operating modes as well as wear personal protective equipment (PPE).

Take the following points into account to minimise the vibration and noise exposure risks:

- Only use the chain saw as intended by its design and these instructions.
- Ensure that the chain saw is in good condition and well maintained.
- Use correct attachments for the chain saw and ensure they are in good condition.
- Keep a tight grip on the handles/gripping surfaces.
- Maintain the chain saw in accordance with these instructions and keep it well lubricated (where appropriate).
- Plan the work schedule to spread any high vibration tool use across a longer period of time.

1.2.4 Residual risks

Even if you are operating this chain saw in accordance with all the safety requirements, potential risks of injury and damage remain. The following dangers can arise in connection with the structure and design of this chain saw:

- Health defects resulting from vibration emission if the chain saw is used over long periods of time or not adequately managed and properly maintained.
- Injuries and damage to property due to broken attachments or the sudden impact of hidden objects during use.
- Risk of injury and property damage caused by flying objects.
- Risk of getting entangled by the chain saw's motor.
- Risk of inhaling small dust and particles into the lungs.
- Hearing loss due to prolonged exposure to noise.

2. Description of Symbols

The symbols and abbreviations below are used in these instructions and on the labels on the machine. Get familiarized with the meaning of these symbols and abbreviations before using the machine. Failure to follow all instructions listed below may result in electric shock, fire and/or serious injury.

2.1 Signal words

DANGER

DANGER indicates a hazardous situation which, if not avoided, will result in death or serious injury.

WARNING

WARNING indicates a hazardous situation which, if not avoided, could result in death or serious injury.

CAUTION















CAUTION, used with the safety alert symbol, indicates a hazardous situation which, if not avoided, could result in minor or moderate injury.

NOTICE

NOTICE is used to address practices not related to personal injury.

2.2 Symbol explanation

Symbol	Name/explanation	Symbol	Name/explanation
V	Volts	oz	Ounces
A	Amperes	ml	Milliliter
Hz	Hertz	ft	Feet
W	Watts	cm	Centimeter
kg	Kilograms	s	Seconds
lbs	Pounds	m	Meter

Symbol	Name/explanation	Symbol	Name/explanation
mm	Millimeter	Wh	Watt-hours
Ah	Ampere-hours	∅	Diameter
n ₀	No load speed	— — —	Direct current (DC)
	⚠ WARNING To reduce the risk of injury, user must read instruction manual		Wear dust mask
	Wear eye protection Wear hearing/ear protection		Wear protective gloves
	Wear protective clothing.		Do not expose to rain.
	Open flames in the work area, around the machine and in the vicinity of flammable materials are prohibited.		Do not smoke in the work area, around the machine and in the vicinity of flammable materials.
	Beware of chain saw kickback and avoid contact with bar tip.		Always use chain saw two-handed.
	Direction of saw chain.	MIN	Minimum oil level.
	For chain oil.		The disengaged position of the chain brake.
	The engaged position of the chain brake.		

3. FCC – Supplier's Declaration of Conformity

Unique Identifier	ACS4562B-00 - Amazon Brand - Denali by SKIL 20 V Brushless 12-Inch Chain Saw
Responsible Party	Amazon.com Services LLC.
U.S. Contact Information	410 Terry Ave N. Seattle, WA 98109 USA
Telephone Number	(206) 266-1000

3.1 FCC Compliance Statement

1. This device complies with Part 15 of the FCC Rules. Operation is subject to the following two conditions:
 - (1) this device may not cause harmful interference, and
 - (2) this device must accept any interference received, including interference that may cause undesired operation.
2. Changes or modifications not expressly approved by the party responsible for compliance could void the user's authority to operate the equipment.

3.2 FCC Interference Statement

This equipment has been tested and found to comply with the limits for a Class B digital device, pursuant to part 15 of the FCC Rules. These limits are designed to provide reasonable protection against harmful interference in a residential installation. This equipment generates, uses and can radiate radio frequency energy and, if not installed and used in accordance with the instructions, may cause harmful interference to radio communications. However, there is no guarantee that interference will not occur in a particular installation.

If this equipment does cause harmful interference to radio or television reception, which can be determined by turning the equipment off and on, the user is encouraged to try to correct the interference by one or more of the following measures:

- ▶ Reorient or relocate the receiving antenna.
- ▶ Increase the separation between the equipment and receiver.
- ▶ Connect the equipment into an outlet on a circuit different from that to which the receiver is connected.
- ▶ Consult the dealer or an experienced radio / TV technician for help.

4. Canada IC Notice

This Class B digital apparatus complies with Canadian CAN ICES-003(B) / NMB-003(B) standard.

5. Specifications

Model number	ACS4562B-00
Rated voltage	20 V $\overline{\text{---}}$
Oil tank capacity	6.09 fl. oz. (180 ml)
Guide bar brand/ model	TriLink M1431245-1041
Guide bar length	12" (30 cm)
Saw chain brand/ model	TriLink CL14345PB
Saw chain gauge	0.043" (1.1 mm)
Saw chain pitch	3/8" LP (9.525 mm)
Saw chain speed n_o	25.9 ft/s (7.9 m/s)
Recommended working temperature	14 to 104 °F (-10 to +40 °C)
Recommended storage temperature	32 to 104 °F (0 to +40 °C)
Recommended charging temperature	41 to 104 °F (+5 to +40 °C)
Net weight	approx. 4.52 lbs (2.05 kg) (without battery, guide bar, saw chain and guide bar cover)
Dimensions (W x H x D)	approx. 12.4 x 7.9 x 9.4" (31.5 x 20 x 24 cm) (without battery, guide bar, saw chain and guide bar cover)

6. Machine Description

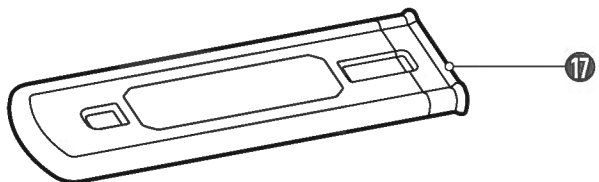
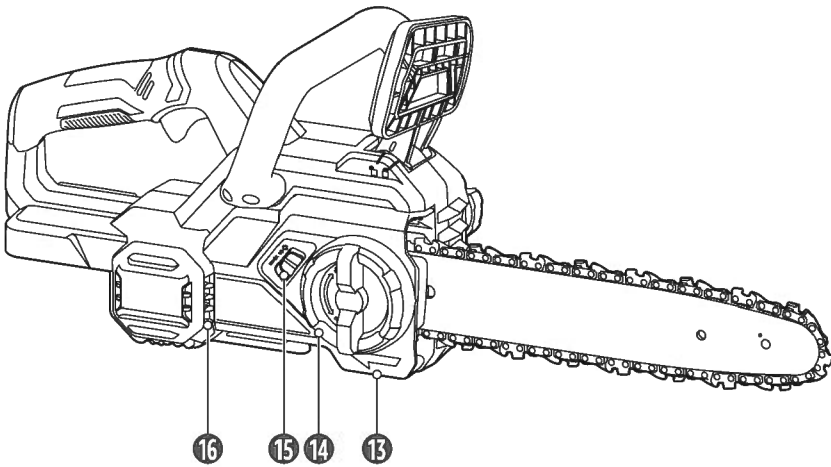
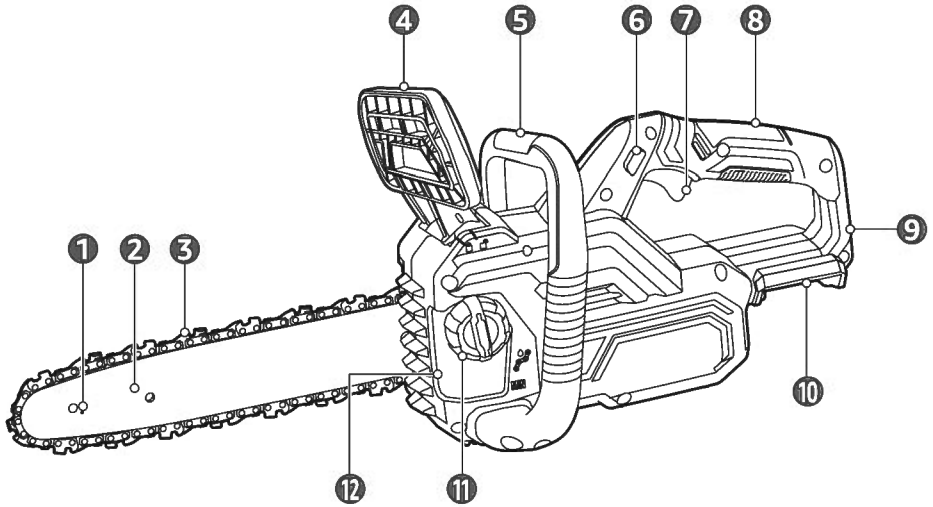

- | | |
|---------------------------------------|---------------------------|
| 1 Lubrication holes (on both sides) | 10 Battery slot |
| 2 Guide bar | 11 Oil tank cap |
| 3 Saw chain | 12 Oil tank |
| 4 Front hand guard (with chain brake) | 13 Drive sprocket cover |
| 5 Front handle (for left hand) | 14 Locking knob |
| 6 Lock-off button | 15 Chain tensioning wheel |
| 7 Trigger switch | 16 Ventilation openings |
| 8 Rear handle (for right hand) | 17 Guide bar cover |
| 9 Rear hand guard | 18 Wall mount holder |

7. Intended Use

- ▶ This machine is intended for sawing wood including wooden beams, planks, branches, and tree trunks. When sawing tree, cuts can be sawed with or across the grain.
- ▶ This machine is intended for basic felling, limbing, pruning and woodcutting of lumber and trees.
- ▶ This machine is not intended for professional use.
- ▶ This machine is not intended for cutting other materials, such as plastic, stone, metal or wood that contains foreign objects.
- ▶ This machine is intended for private use only.
- ▶ Use in well ventilated areas.

8. Before First Use

⚠ DANGER Risk of suffocation!

Keep any packaging materials away from children and pets – these materials are a potential source of danger, e.g. suffocation.

- ▶ Remove all the packing materials.
- ▶ Remove and review all components before use.
- ▶ Check the machine for transport damages.
- ▶ Do not use the machine if it appears damaged.

9. Assembly

⚠ WARNING Risk of injury!

- ▶ Take the battery pack off the machine before assembly to prevent the machine from starting accidentally.
- ▶ Use the machine only with the guide bar (2)/saw chain (3) combination stated within these instructions. The use of other types or sizes is not allowed and can result in serious personal injury.
- ▶ Only use a replacement saw chain that is equivalent to the original saw chain or which meets the kickback performance requirement. A standard saw chain without guard links for reducing kickback should only be used by an experienced professional operator.
- ▶ Wear protective gloves when handling the saw chain (3). The teeth of the saw chain (3) are very sharp.
- ▶ The machine must be fully assembled before operation. Do not use a machine that is only partly assembled.

9.1 Installing the guide bar and saw chain

1. Pull the front hand guard (4) towards the front handle (5) to disengage the chain brake (Fig. 1).

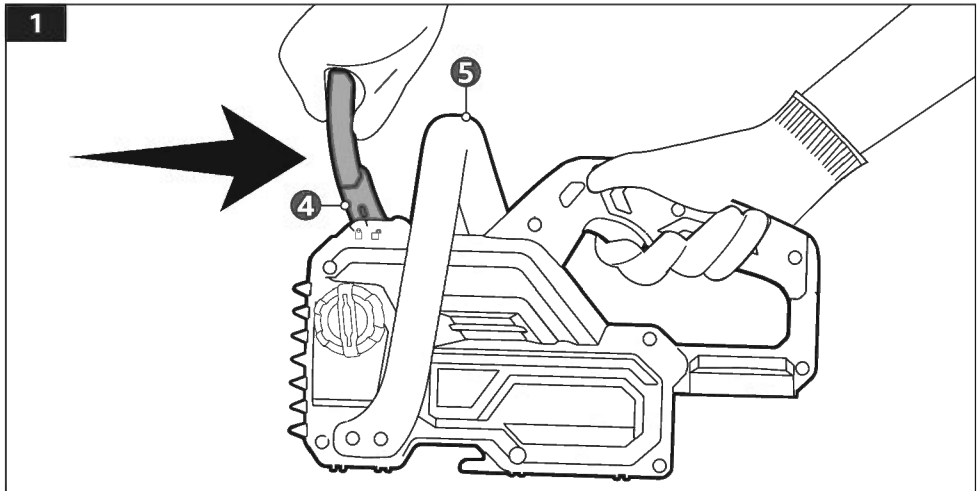

2. Lay the machine down on its side on a flat stable surface with the drive sprocket cover (13) facing upwards.

3. Turn the locking knob (14) counter-clockwise to take the drive sprocket cover (13) off (Fig. 2).

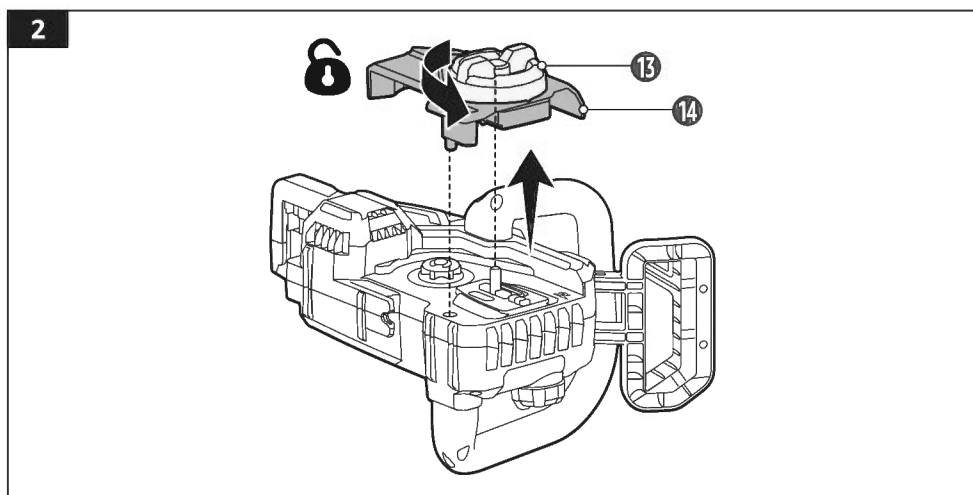

4. Slide the saw chain (3) in the slot around the guide bar (2). The saw chain (3) must be in the correct direction matching with the symbol marked on the guide bar (2) (Fig. 3).

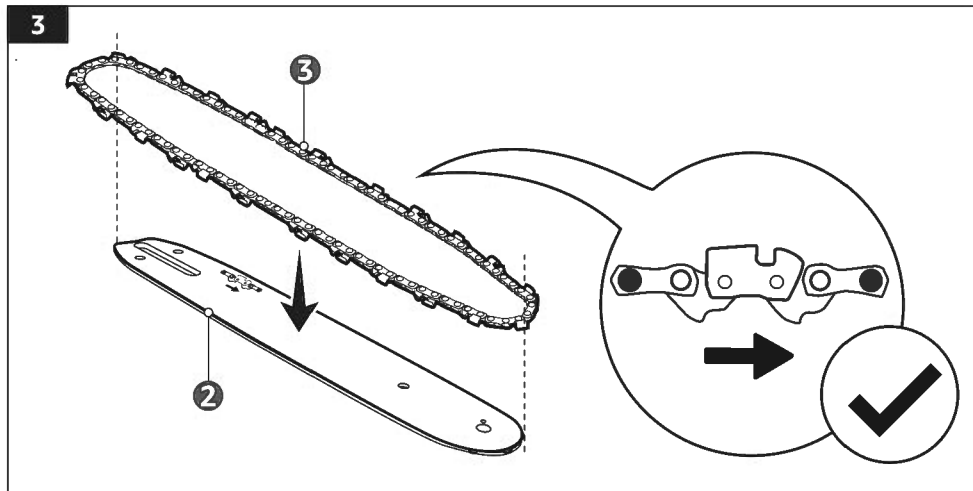

5. Place the guide bar (2) together with the saw chain (3) over the bolt and the tabs. Make sure the saw chain (3) fit around the drive sprocket and the nose sprocket at the tip of the guide bar (2) (Fig. 4).

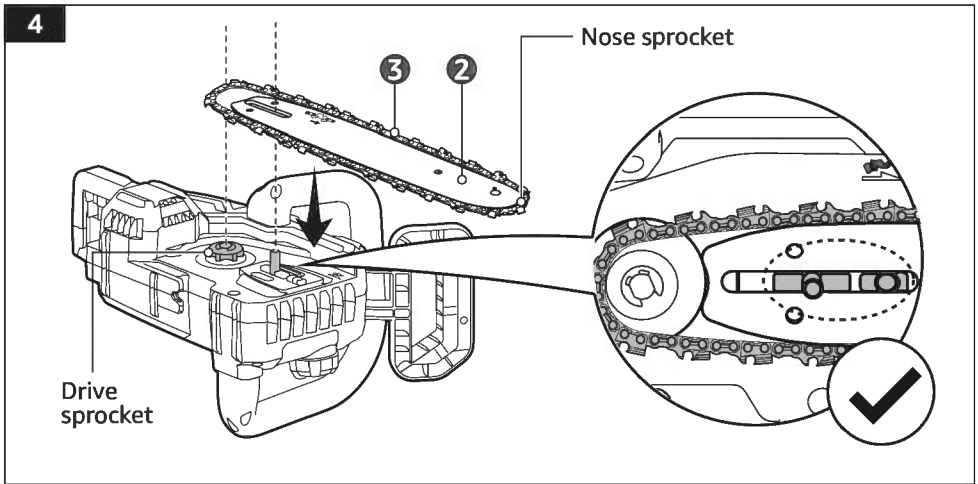

6. Pull the guide bar (2) carefully towards the right to tighten the saw chain (3) (Fig. 5). Make sure the drive links (i.e. the bottom parts of the saw chain (3)) are properly fitted into the drive sprocket and nose sprocket.

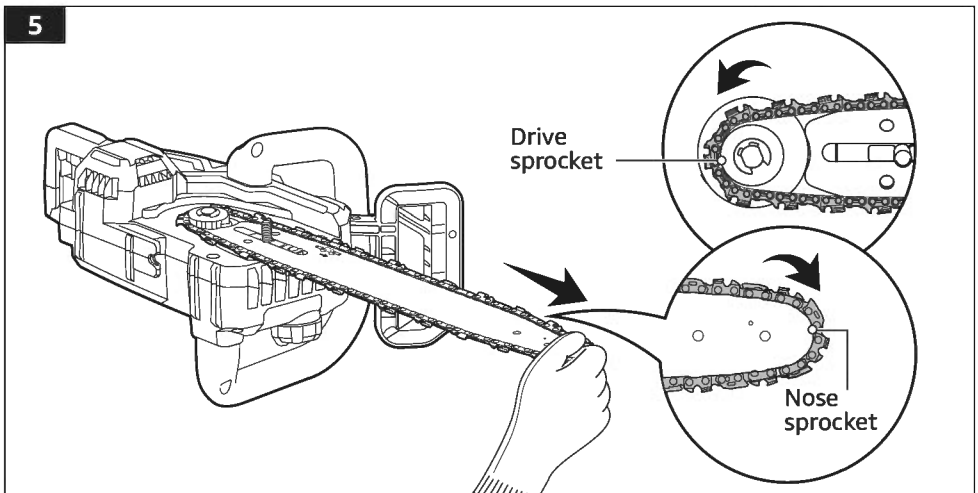

7. Align the tension adjuster pin on the inner side of the drive sprocket cover (13) with the lower hole on the guide bar (2) before refitting the drive sprocket cover (13). To align the tension adjuster pin, turn the chain tensioning wheel (15) (Fig. 6).

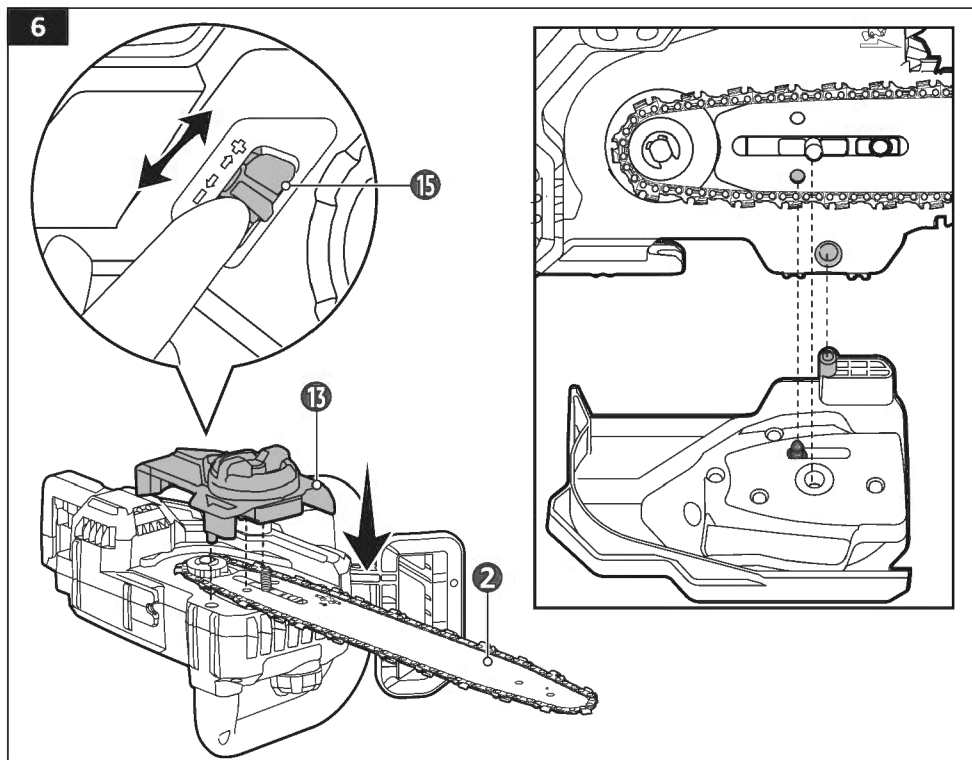

8. Refit the drive sprocket cover (13) and secure it in place by turning the locking knob (14) clockwise (Fig. 7).

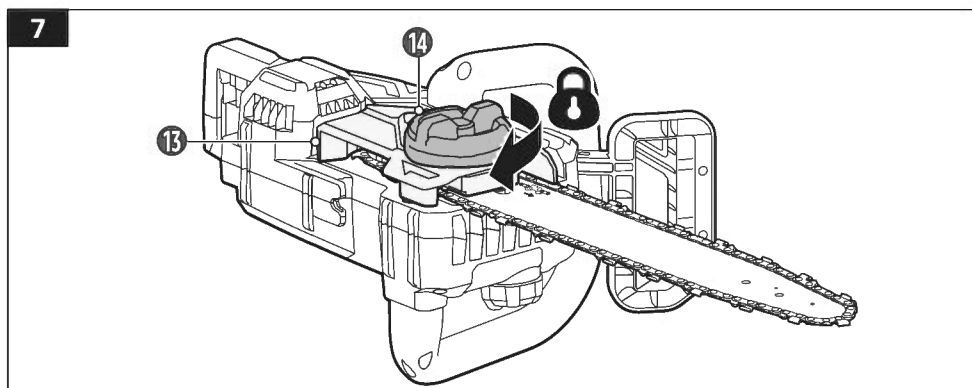

9.2 Adjusting the chain tension

⚠ WARNING Risk of injury!

- ▶ Always maintain proper chain tension. A loose chain can increase the risk of kickback or an overtightened chain can overload the machine, resulting in serious personal injury and severe damage to the machine.
- ▶ Always check the chain tension before each use, after the first cuts and regularly during use (approximately every 10 minutes). Adjust the chain tension when needed.

NOTICE

- ▶ Upon initial operation, new chains can lengthen considerably.
 - ▶ The chain life mainly depends upon correct tensioning and sufficient lubrication.
 - ▶ Avoid tensioning the chain when it is hot as the chain will become overtensioned when it cools down.
1. Loosen slightly the locking knob (14) while the guide bar (2) is still being held in place. Lift slightly the tip of the guide bar (2). Hold it in that position for adjusting the chain tension (Fig. 8).

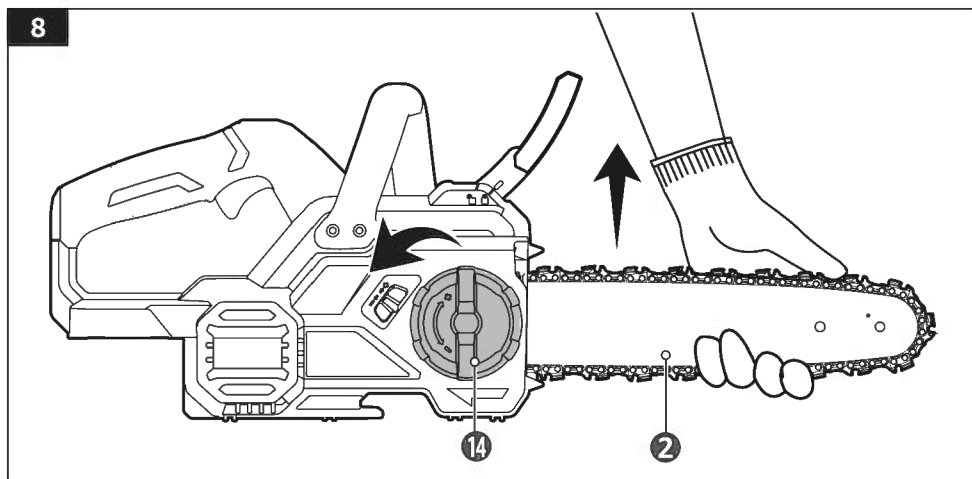

- Turn the chain tensioning wheel (15) until the lowest drive links come up and touch the bottom of the guide bar (2) (Fig. 9).

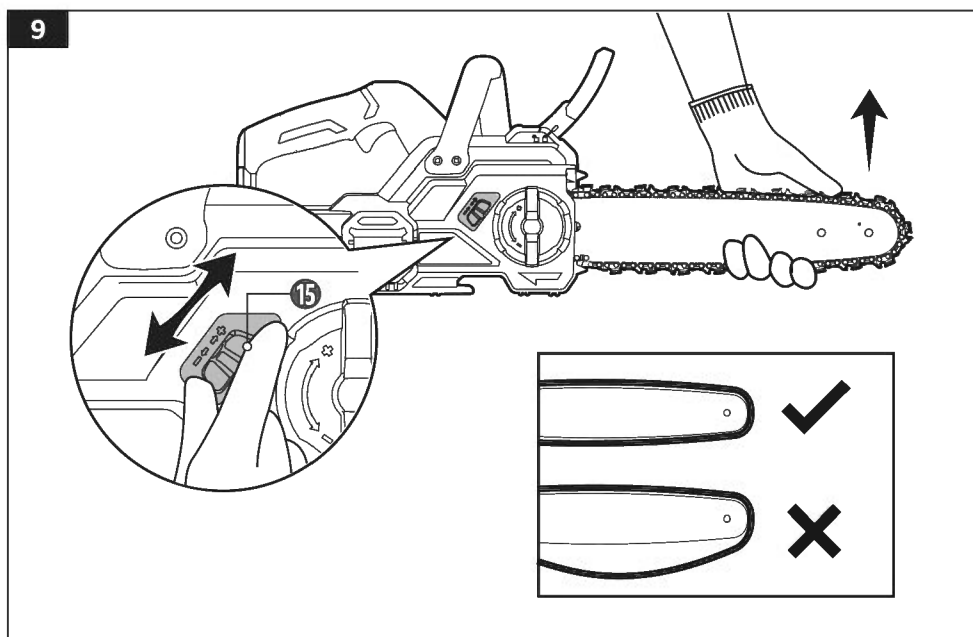

NOTICE The correct chain tension is reached when the saw chain (3) can be raised approximately 0.197" (5 mm) from the edge of the guide bar (2) (Fig. 10).

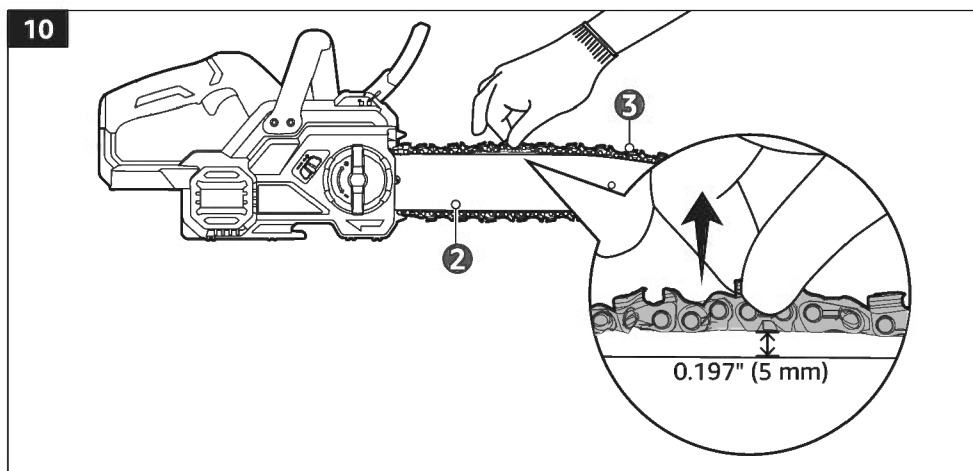

3. Fully tighten the locking knob (14) to secure the guide bar (2) and drive sprocket cover (13) in place (Fig. 11).

11

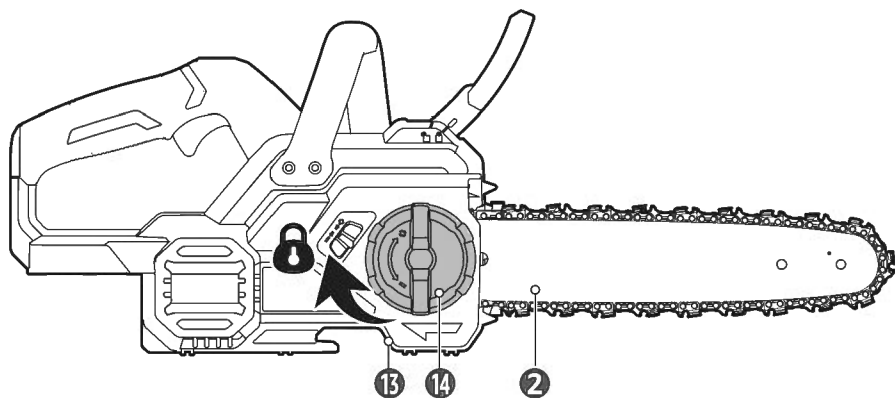

10. Filling the oil tank

⚠ WARNING Risk of fire!

Do not smoke or bring any fire or flame near the chain oil or the machine. Oil may spill and cause a fire.

⚠ WARNING Risk of injury!

Take the battery pack off the machine before filling the oil tank to prevent the machine from starting accidentally.

CAUTION Risk of damage!

- ▶ The machine is not supplied with filled chain oil. Fill the machine with chain oil before use. The saw chain (3) is automatically lubricated with chain oil during operation.
- ▶ It is recommended to use readily biodegradable chain oil. Do not use oil or other lubricants not specifically designed for use on guide bar and saw chain. Do not use dirty, used or otherwise contaminated oil.
- ▶ Adequate lubrication of the saw chain (3) during cutting operations is essential to minimize friction with the guide bar (2).
- ▶ Operate the machine without chain oil can result in extensive damage to the machine.

CAUTION Risk of damage!

- ▶ Check the chain oil level in the oil tank before each use and regularly during cutting operation. Refill chain oil when oil level is below the **MIN** marking. Insufficient chain oil is evident from abnormal smoke or discoloration on the guide bar (2).
- ▶ Operate the saw chain (3) dry or with too little chain oil can decrease cutting efficiency, shorten its life span and cause rapid wear to the saw chain (3) and guide bar (2) from overheating.

NOTICE Clean the oil tank cap (11) and the area around it to prevent dirt from falling into the oil tank (12).

1. Place a non-flammable sheet on a flat and stable surface. Lay the machine down on its side on the sheet with the oil tank cap (11) facing upwards.
2. Unscrew the oil tank cap (11) by turning it counter-clockwise (Fig. 12).
3. Carefully pour the chain oil into the oil tank (12). Be careful not to let the oil spill from the opening.

NOTICE Do not overfill and leave approximately 0.2" (5 mm) space between the oil level and the inside edge of the oil tank (12) to allow for expansion.

12

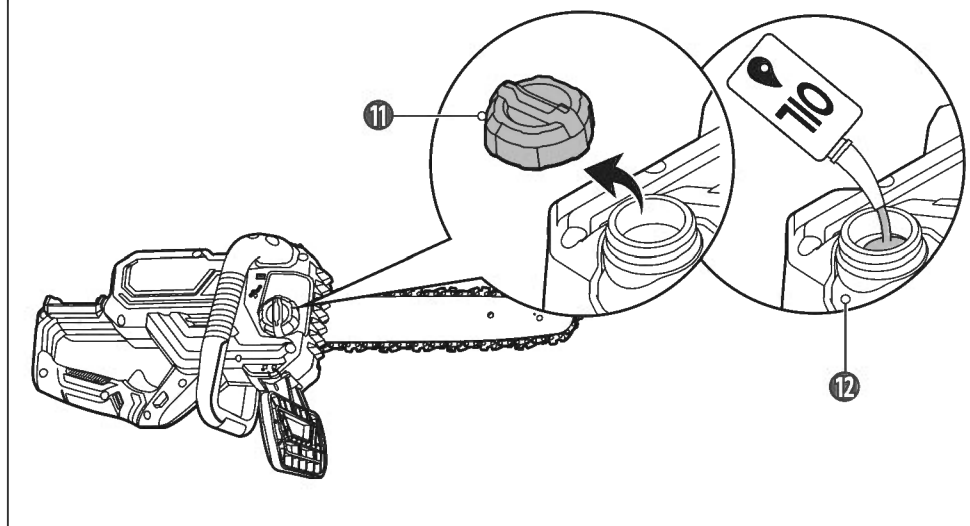

4. Wipe off any excess oil with a soft cloth.
5. Refit and tighten the oil tank cap (11).

NOTICE Always dispose of used chain oil and objects contaminated with chain oil in accordance with local regulations.

11. Attaching/detaching the battery pack

⚠ WARNING Risk of injury!

Battery machines are always in operating condition. Therefore, take the battery pack off when the machine is not in use, when assembling parts, making adjustments, cleaning or when the operator is carrying the machine.

NOTICE

- ▶ Use the machine with a fully charged battery pack that is suitable for this machine. Use this machine only with the provided battery pack and charger. Use of non-compliant battery packs and chargers may cause risk of fire and/or explosion.
- ▶ When placing the battery pack on the machine, be sure that the raised rib on the battery pack aligns with the groove inside the machine and that the latches snap into place properly. Improper attachment of the battery pack can cause damage to internal components.

11.1 Attaching the battery back

1. Align the raised ribs on the battery pack with the battery slot (10) on the machine.
2. Slide the battery pack onto the machine (Fig. 13). The battery pack snaps and locks into place.

13

Battery pack model:

ABY5196B-00

ABY5197B-00

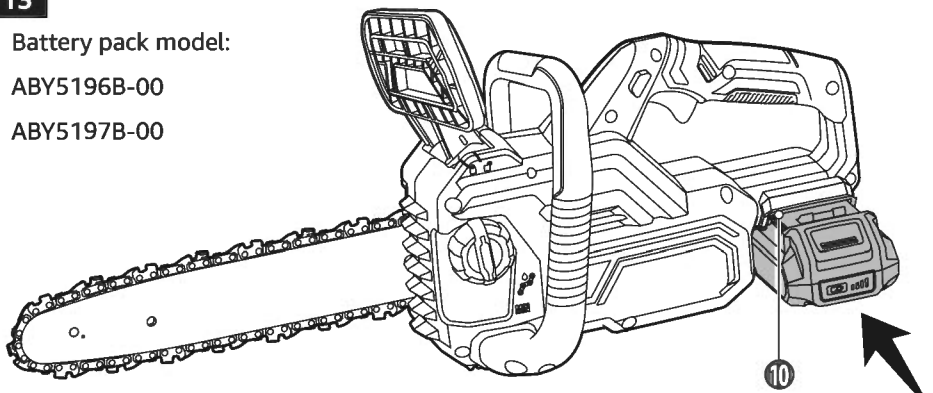

11.2 Detaching the battery pack

1. Press and hold the battery-release button located on the front of the battery pack.
2. Slide the battery pack off the machine to release it from the battery slot (10) (Fig. 14).

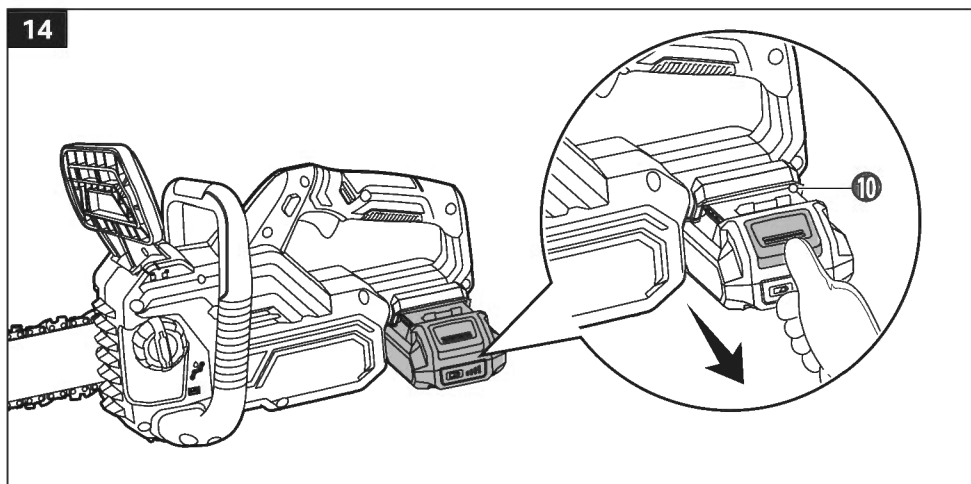

12. Use

12.1 Operating controls

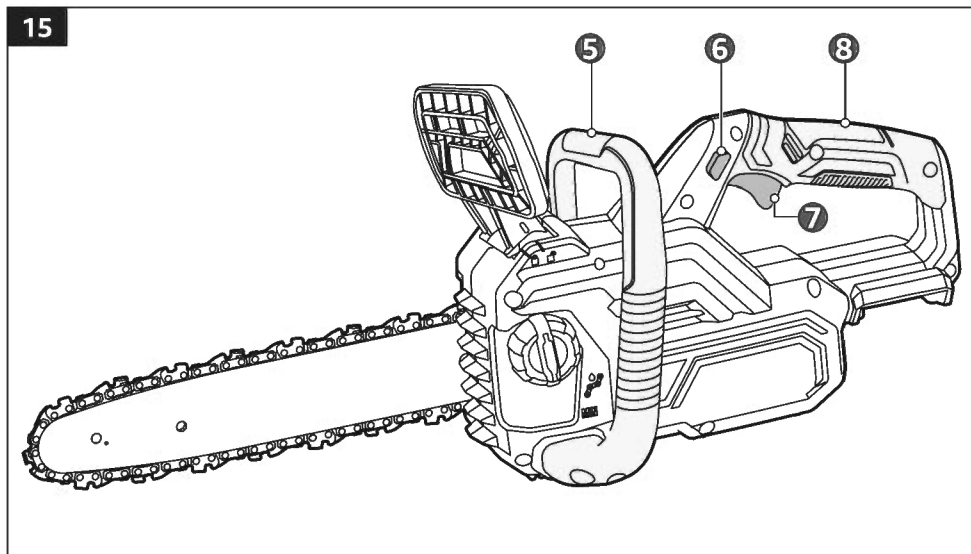

12.1.1 Front handle

The front handle (5) is the support handle for the left hand.

12.1.2 Rear handle

The rear handle (8) is the support handle for the right hand.

12.1.3 Trigger switch

Squeeze the trigger switch (7) to turn the machine on when the lock-off button (6) is depressed. Release the trigger switch (7) to turn the machine off.

12.1.4 Lock-off button

The lock-off button (6) prevents accidental activation of the trigger switch (7). The trigger switch (7) can only be activated when the lock-off button (6) is depressed.

12.2 Safety equipment

⚠ WARNING Risk of injury!

Use the machine only if no faults are found. If any of the safety equipment is defective, stop using the machine and have it replaced by a professional repair center before the next use.

16

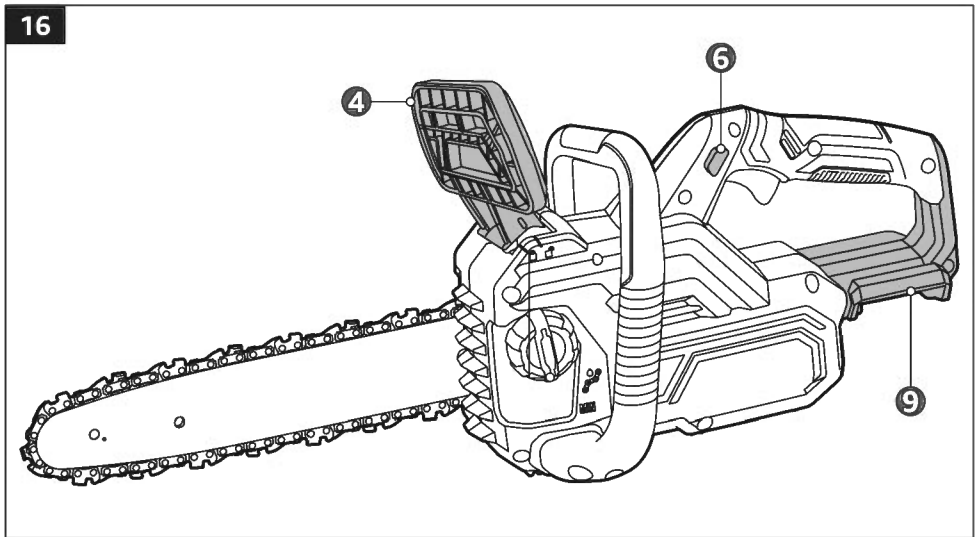

12.2.1 Front hand guard (with chain brake)

- ▶ The front hand guard (4) is a safety mechanism that stops the saw chain (3) immediately when it is pushed towards the operator in case of a kickback.
- ▶ The chain brake is a safety mechanism activated by the front hand guard (4). When kickback occurs, the saw chain (3) stops immediately.

12.2.2 Rear hand guard

The rear hand guard (9) on the rear handle (8) is intended to protect the hand from a broken or jumping saw chain (3).

12.2.3 Lock-off button

The lock-off button (6) prevents accidental activation of the trigger switch (7). The trigger switch (7) can only be activated when the lock-off button (6) is depressed.

12.3 Before each use

- ▶ Wear personal protective equipment (PPE). Depending on the application, use face shield, safety goggles or safety glasses. As appropriate, wear dust mask, hearing protectors, gloves and full body suit capable of stopping small abrasive or workpiece fragments (Fig. 17).

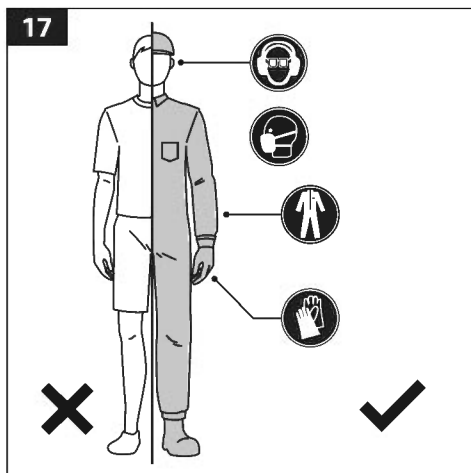

- ▶ First time operator should have practical instruction in the use of the machine and the protective equipment from an experienced operator and that the initial practice should be cutting logs on a saw horse or cradle.
- ▶ Check the machine and its accessories for damage. Do not use the machine if it is damaged or worn out.
- ▶ Check for loose screws, misalignment or binding of moving parts, or any other condition that may affect the operation. If abnormal vibration or noise occurs, switch the machine off immediately and have the problem corrected before further use.
- ▶ Do not attempt to modify this machine or create accessories not recommended for use with this machine. Any such alteration or modification is misuse and could result in a hazardous condition leading to possible serious injury.
- ▶ Check the condition of the battery pack. Charge the battery pack if needed. Do not use the battery pack if it is bulging or hot.
- ▶ Check the oil level in the oil tank (12). Refill chain oil when the oil level is below the MIN marking.
- ▶ Check that the front hand guard (4) can move back and forth smoothly. Perform a chain brake test before each use. Do not modify or attempt to disable the chain brake.
- ▶ Check that the locking knob (14) is tightened and the drive sprocket cover (13) is secured in place.
- ▶ Check that the guide bar (2) and saw chain (3) are properly mounted, and the saw chain (3) is correctly tensioned.

- ▶ Check the cutting teeth sharpness of the saw chain (3).
- ▶ Always grasp the front handle (5) with the left hand and the rear handle (8) with the right hand (Fig. 18). Never use a cross-handed grip, or any stance that could place your body or arm across the chain line.

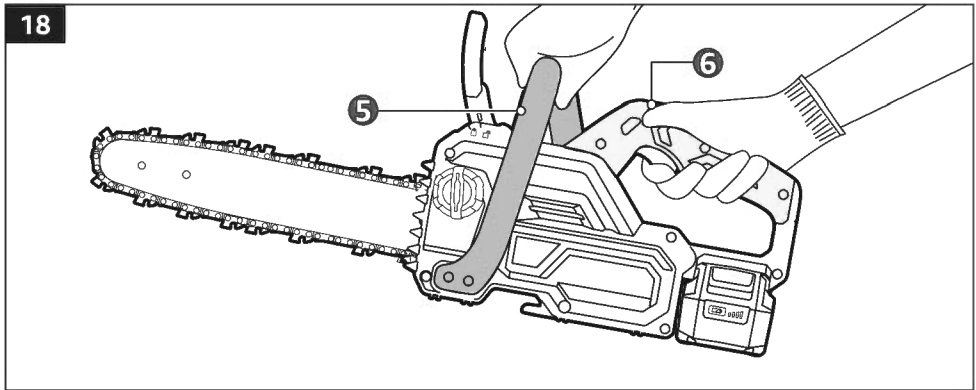

- ▶ Check that the ventilation openings (16) are not obstructed. Obstructed ventilation openings (16) can cause overheating. Clean the machine with compressed dry air if needed.
- ▶ Make sure the saw chain (3) is not touching the ground or any other objects.
- ▶ Make sure that the wood does not exceed the maximum cutting length of the machine. The tip of guide bar should always be kept at least 2" (5 cm) outside the outline of the wood log.

12.4 Chain brake test

The chain brake stops both the motor and the motion of the saw chain (3) when kickback occurs. Perform the following steps to test the operation of the chain brake:

1. Place the machine on a flat stable surface. Make sure no objects or obstructions that could come in contact with the guide bar (2) or saw chain (3) are in the immediate vicinity.
2. Disengage the chain brake by pulling the front hand guard (4) towards the front handle (5) (Fig. 19).

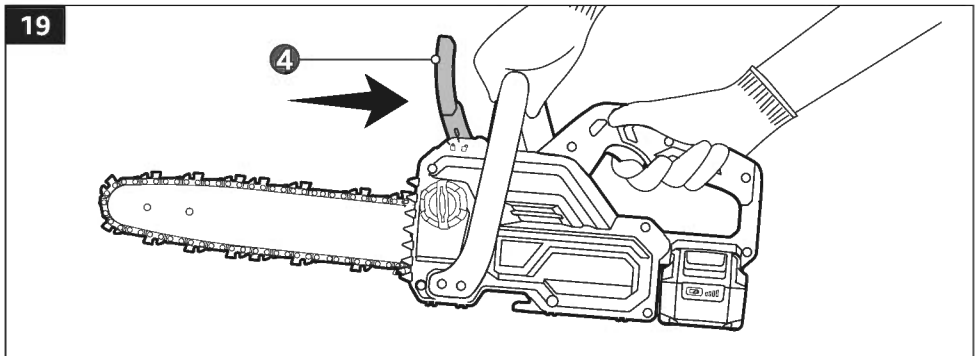

3. Press and hold the lock-off button (6), then squeeze the trigger switch (7) to start operation.
4. Push the front hand guard (4) towards the tip of the guide bar (2) to engage the chain brake (Fig. 20). A proper functioning chain brake can stop the movement of the saw chain immediately.

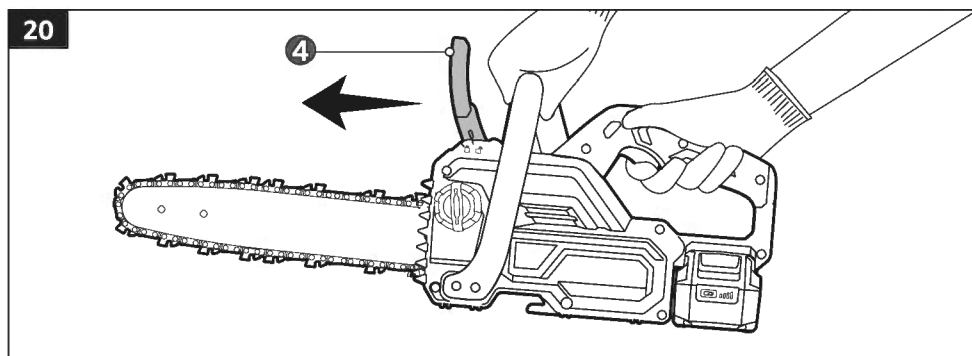

⚠ WARNING Risk of injury!

If the saw chain (3) fails to stop when the chain brake is engaged, do not use the machine until it has been repaired by a professional repair center.

12.5 Work area precautions

- ▶ Cut only wood or materials made from wood; do not cut sheet metal, plastics, masonry, or non-wood building materials.
- ▶ Trees should not be felled in a manner that could endanger any person or animal, or cause any property damage. When felling a tree, keep bystanders, children and animals a safe distance from the cutting area:
 - During felling operations, the safe distance should be at least twice the height of the largest trees in the felling area.
 - During bucking operations, keep a minimum distance of 15 ft (4.5 m).
- ▶ Do not fell trees near electrical wires or buildings.
- ▶ Cut only when visibility and light are adequate for you to see clearly.
- ▶ Make sure to have a secure and balanced footing. Watch out for obstacles such as tree stumps, roots and ditches which could pose a tripping hazard.

12.6 Starting/stopping the machine

⚠ WARNING Risk of injury!

- ▶ Make sure that no objects or obstructions that could come in contact with the guide bar (2) and saw chain (3) are in the immediate vicinity. Do not attempt to start the machine when it is in a cut or in contact with any surface.
- ▶ Keep proper footing and balance at all times.
- ▶ Do not operate the machine if it is damaged or improperly adjusted or not completely and securely assembled. Be sure that the saw chain (3) stops moving when the trigger switch (7) is released.
- ▶ Always firmly hold the machine by its handles with 2 hands. Keep the machine clean and wear clean protective gloves to maintain a firm grip while in use.
- ▶ Always cut with the machine running at full speed. Fully squeeze the trigger switch (7) and maintain cutting speed.
- ▶ Stop operating the machine immediately if bystanders or animals are interrupting the work. Never lay the machine down until the saw chain (3) comes to a complete stop. The moving saw chain (3) may grab the surface and pull the machine out of your control.

1. Slide the battery pack onto the machine.
2. Pull the front hand guard (4) towards the front handle (5) to disengage the chain brake.
3. Grasp the front handle (5) and rear handle (8) firmly, using both hands.
4. Press and hold the lock-off button (6), then squeeze the trigger switch (7) to start operation. Release the lock-off button (6) and continue to squeeze the trigger switch (7) for continuous operation.
5. To stop the machine, move it away from the cutting area and release the trigger switch (7).

⚠ WARNING Risk of injury!

- ▶ After completing the cut, wait the machine until it comes to a complete stop before putting the machine down.
- ▶ Take the battery pack off the machine during work breaks and after finishing work.

NOTICE It is normal for oil to seep from the machine when it is not in use. To prevent seepage, empty the oil tank (12) after each use, and run the machine for 1 minute.

12.7 Basic cutting

⚠ WARNING Risk of injury!

- ▶ When the machine is stopped due to pinching during cutting, release the trigger switch (7), remove the saw chain (3) and guide bar (2) from the wood, then restart the machine.
 - ▶ Never start the machine when it is in contact with the wood. Always allow the machine to reach full speed before applying the saw chain (3) and guide bar (2) to the wood.
 - ▶ To avoid kickback, keep a cutting area clear. Make sure that no other objects come in contact with the guide bar (2) or saw chain (3) during cutting.
- ▶ Familiarize yourself with all the controls and switches. Practice all movements with the machine switched off.
 - ▶ The reaction force is always opposite to the moving direction of the saw chain (3) where wood contact is made. When cutting along the top edge of the wood, be ready to control to pushing force; when cutting on the bottom edge of the wood, be ready to control the pulling force (Fig. 21).

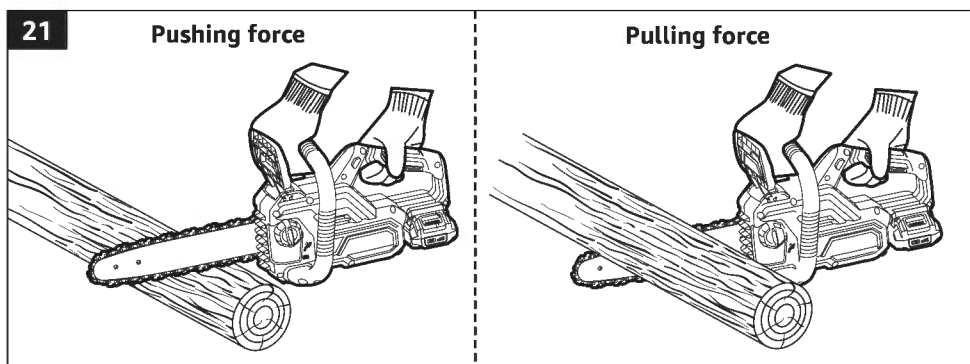

- ▶ Always cut with both feet on solid ground to prevent being pulled off balance.
- ▶ Do not cut above chest height. Holding the machine high is difficult to control against kickback forces.
- ▶ Make sure that the area in which you are cutting is free from obstructions. Do not let the nose sprocket of the guide bar (2) contact a log, branch, fence, or any other obstruction that could be hit while operating the machine.

- ▶ Only use the machine with a secure stance. Hold the machine at the right-hand side of your body. The left arm should be straight, with the elbow locked (Fig. 22).

22

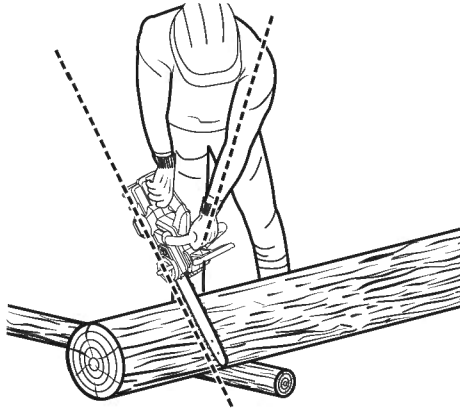

- ▶ Inspect the wood for nails, wire, or other foreign objects prior to cutting.
- ▶ Cut only one piece of wood at a time.
- ▶ Begin cutting by lightly pressing the guide bar (2) and saw chain (3) against the wood. Use only light pressure, letting the machine do the work.
- ▶ Be careful when reaching the end of the cut. The weight of the machine may change unexpectedly as it cuts free from the wood. This can cause accidents to the legs and feet. Always remove the machine from a wood cut while the machine is running. Release the trigger switch (7) as soon as the cut is completed, allowing the saw chain (3) to come to a complete stop.
- ▶ Do not work continuously for extensive amounts of time with the machine. Take breaks in between work to ensure full concentration while using the machine.
- ▶ Aggressive or abusive cutting or misuse of the machine, such as using the guide bar (2) as a lever can cause premature wear of the guide bar (2) or saw chain (3), leading to kickback, chain throw or the ejection of material.

12.8 Kickback

⚠ WARNING Risk of injury!

- ▶ Beware of kickback. Kickback can lead to dangerous loss of control of the machine and result in serious or fatal injury to the operator or anyone standing close by.
- ▶ With a basic understanding of “kickback”, the element of surprise can be reduced or eliminated. Sudden surprise contributes to the majority of accidents.
- ▶ Keep a good firm grip on the machine with both hands, the right hand on the rear handle (8) and the left hand on the front handle (5), when the machine is running. Maintain a firm grip with your thumbs and fingers encircling the handles. A firm grip will help you reduce “kickback” and maintain control of the machine.

Rotational kickback occurs when the tip or the nose sprocket of the guide bar (2) touches an object, and linear kickback occurs if wood pinches the machine in the cut (Fig. 23).

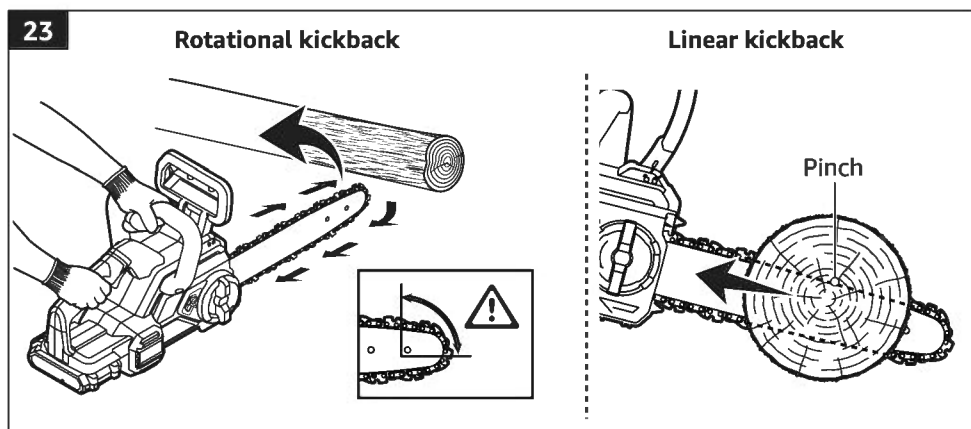

To avoid kickback:

- ▶ Saw with guide bar (2) at a flat angle.
- ▶ Always ensure correct chain tension. Never work with a loose, widely stretched or the heavily worn out saw chain (3).
- ▶ Ensure the saw chain (3) is sharpened correctly. Follow manufacturer's sharpening and maintenance instructions for the saw chain (3).
- ▶ Do not let the tip or nose sprocket of the guide bar (2) contact a log, branch, or any other obstruction which could be hit while operating the machine.

12.9 Freeing a trapped machine

If the machine becomes trapped or jammed during cutting, operators should:

1. Switch the machine off and attach it securely to the tree inboard (i.e. towards the trunk side) of the cut or to a separate tool line.
2. Pull the machine from the kerf while lifting the branch as necessary.
3. Use a handsaw or second chain saw to release the trapped machine by cutting a minimum of 12 inch (30 cm) away from the trapped machine. The release cuts should always be outboard (toward the tips of the branch).

12.10 Felling a tree

⚠ WARNING Risk of injury!

- ▶ Do not fell trees during periods of high wind or heavy precipitation. Wait until the hazardous weather has ended.
- ▶ Do not fell trees that lean at extreme angles or large trees with rotten limbs, loose bark, or hollow trunks. Instead, have these trees pushed or dragged down with heavy equipment and then cut them up.
- ▶ Do not fell trees near electrical wires or buildings.
- ▶ Check the tree for damaged or dead branches that could fall and hit you during felling.
- ▶ Periodically glance at the top of the tree during the back cut to assure the tree is going to fall in the desired direction.
- ▶ If the tree starts to fall in the wrong direction, or if the machine gets caught or hung up during the fall, leave the machine and save yourself.

12.10.1 Preparation for tree felling

- ▶ When bucking and felling operations are being performed by two or more persons at the same time, the felling operation should be separated from the bucking operation by a distance of at least twice the height of the tree being felled. Trees should not be felled in a manner that would endanger any person, strike any utility line or cause any property damage. If the tree does make contact with any utility line, the utility company should be notified immediately.
- ▶ The operator should stand on the uphill side of the terrain, as the tree is likely to roll or slide downhill after it is felled.
- ▶ Before any cuts are started, pick your escape route (or routes, in case the intended route is blocked). Clear the immediate area around the tree and make sure that there are no obstructions in your planned paths of retreat. Clear a path of safe retreat approximately 135° from the planned line of fall. The retreat path should extend back and diagonally to the rear of the expected line of fall (Fig. 24).

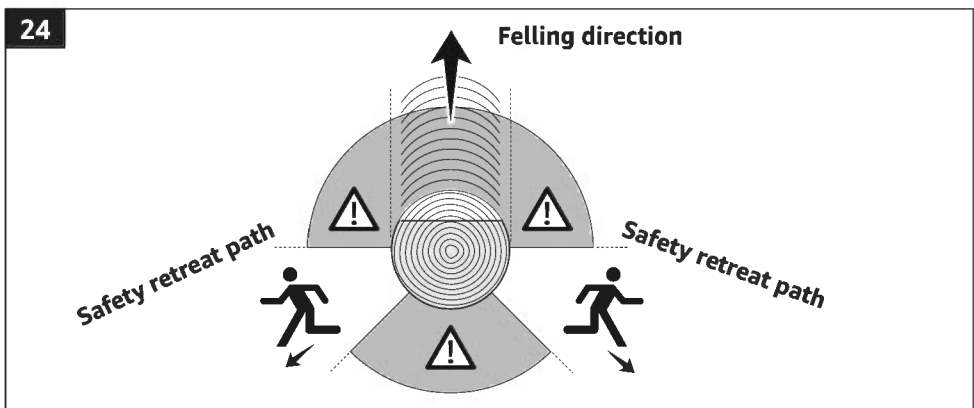

- ▶ Before felling is started, consider the natural lean of the tree, the location of larger branches and the wind direction to judge which way the tree will fall.

- Remove dirt, stones, loose bark, nails, staples, and wire from the tree where felling cuts are to be made.

12.10.2 Notching undercut

Make the notch 1/3 the diameter of the tree, perpendicular to the direction of fall (Fig. 25).

NOTICE Make the lower horizontal notching cut first. This will help to avoid pinching of either the saw chain (3) or the guide bar (2) when the second notch is being made.

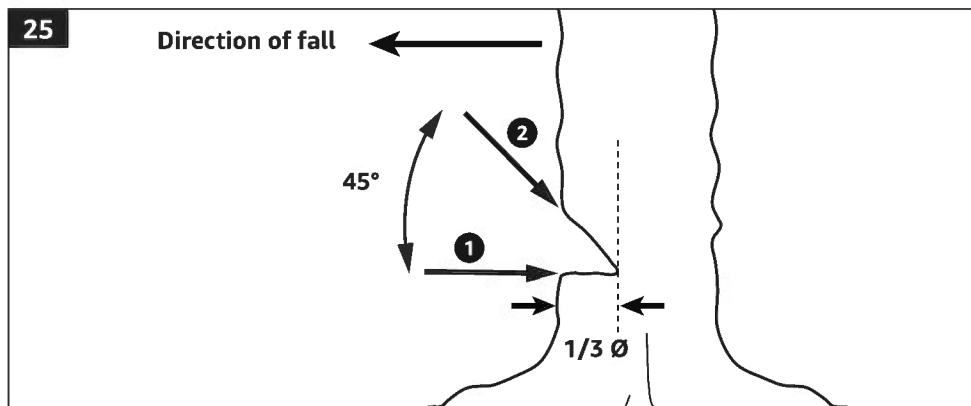

12.10.3 Felling back cut

1. Make the felling back cut at least 2" (50 mm) higher than the horizontal notching cut (Fig. 26). Keep the felling back cut parallel to the horizontal notching cut. Make the felling back cut so enough wood is left to act as a hinge. The hinge (Fig. 26) wood keeps the tree from twisting and falling in the wrong direction. Do not cut through the hinge.

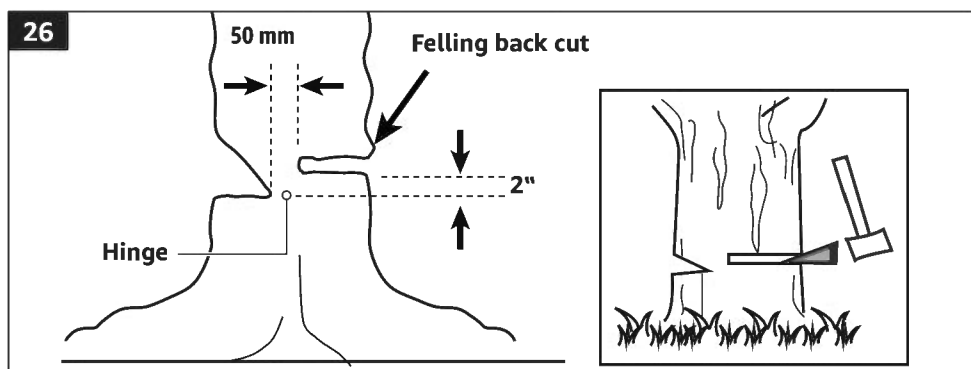

2. As the felling gets close to the hinge, the tree should begin to fall. If there is any chance that the tree may not fall in desired direction or it may rock back and bind the saw chain (3), stop cutting before the felling back cut is complete and use wedges of wood, plastic or aluminum to open the cut and drop the tree along the desired line of fall.
3. When the tree begins to fall remove the machine from the cut, stop the motor, put the machine down, then use the retreat path planned. Be alert for overhead limbs falling and watch your footing.

12.11 Limbing and pruning

⚠ WARNING Risk of injury!

- ▶ Most kickback accidents happen during limbing. Be cautious and avoid contacting the log or other limbs with the tip of the guide bar (2).
- ▶ Only prune the limbs below chest height. Do not climb into a tree to limb or prune. Do not stand on ladders, platforms, logs, or in any position which may cause you to lose the balance or control of the machine.
- ▶ When pruning trees, it is important not to make the flush cut next to main limb or trunk until you have cut off the limb further out to reduce the weight. This prevents stripping the bark from the main member.

Limbing is removing the branches from a fallen tree. When limbing, leave larger lower limbs to support the log off the ground. Remove the small limbs in one cut (Fig. 27). Branches under tension should be cut from the bottom up to avoid binding the machine.

27

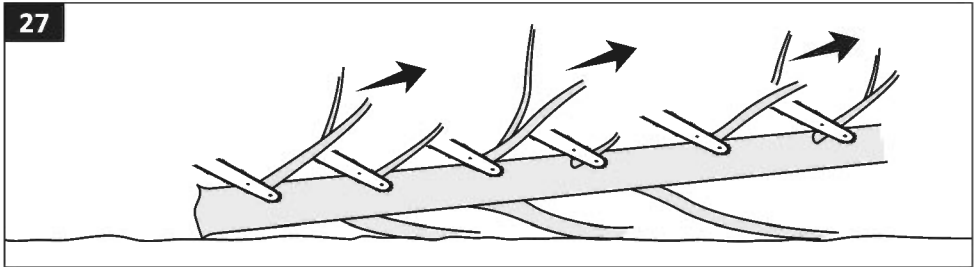

12.12 Bucking a log

⚠ WARNING Risk of injury!

- ▶ Keep a clear cutting area. Make sure that no objects can contact the tip of the guide bar (2) during cutting.
- ▶ Always maintain complete control when cutting through the material. Release the cutting pressure near the end of the cut without relaxing the grip on the handles. Do not allow the saw chain (3) to contact the ground.
- ▶ After completing the cut, stop the machine and wait for the saw chain (3) to stop completely before moving the machine. Always stop the motor before moving from tree to tree.

NOTICE

- ▶ When overbucking, begin on the top side of the log with the bottom of the machine against the log (Fig. 28); exert light downward pressure. The machine tends to pull away from you.
- ▶ When underbucking, begin on the underside of the log with the top of the machine against the log (Fig. 28); exert light upward pressure. The machine tends to push back at you.

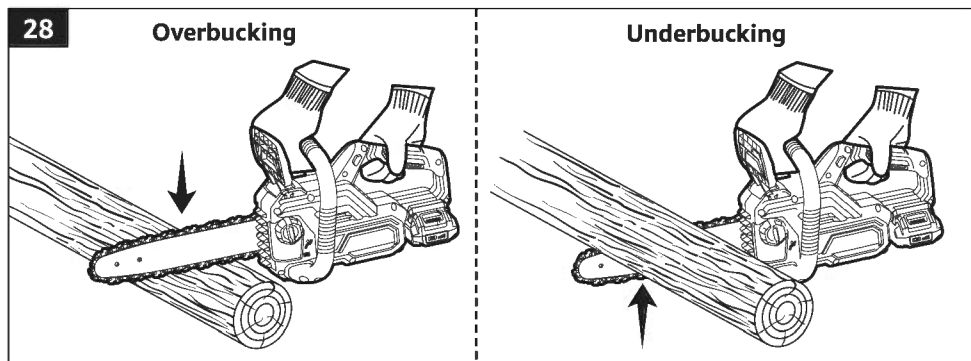

Bucking is cutting a log into lengths. It is important to make sure your footing is firm and your weight is evenly distributed on both feet. When possible, the log should be raised and supported by the use of limbs, logs or chocks.

- ▶ When the log is supported along its entire length, it is cut from the top (Fig. 29).

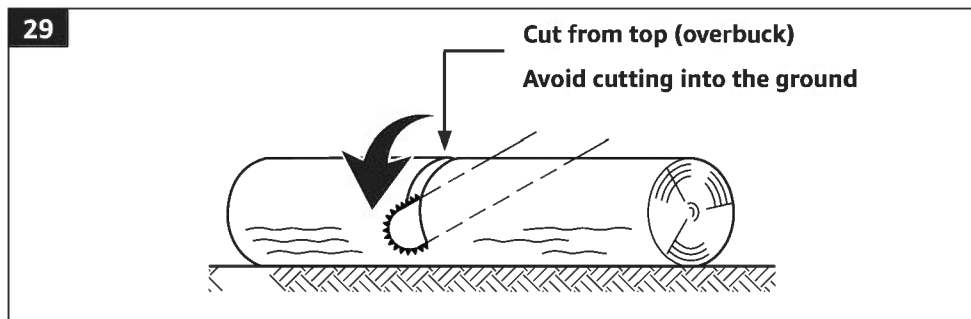

- ▶ When the log is supported on one end, cut $\frac{1}{3}$ the diameter from the underside. Then make the final cut by overbucking to meet the first cut (Fig. 30).

30 2nd cut overbuck
($\frac{2}{3}$ diameter) to meet
1st cut to avoid pinching

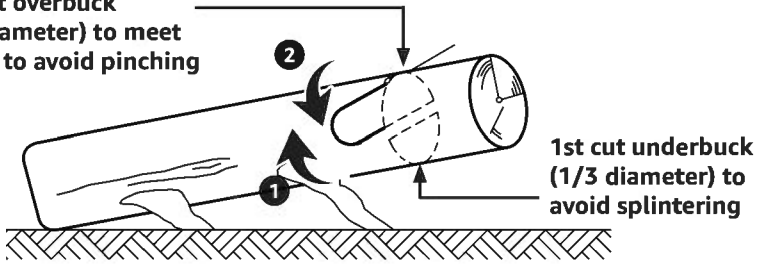

- ▶ When the log is supported on both ends, cut $\frac{1}{3}$ of that diameter from the top overbuck. Then make the final cut by underbucking the lower $\frac{2}{3}$ to meet the first cut (Fig. 31).

31

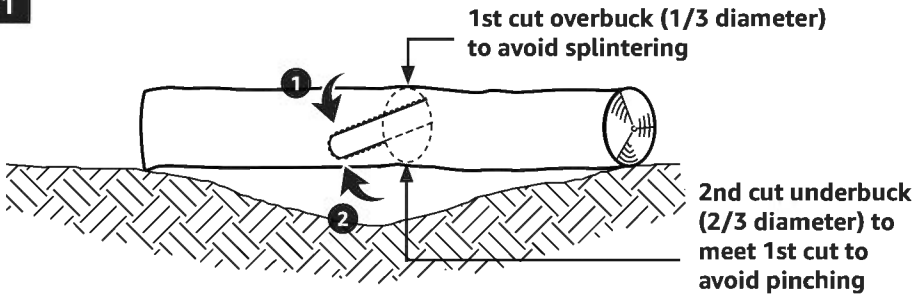

- ▶ When bucking on a slope, always stand on the uphill side of the log (Fig. 32).

32

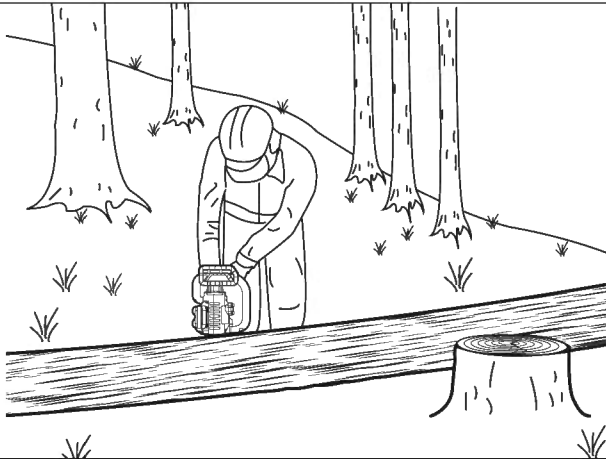

13. Cleaning and Maintenance

⚠ WARNING Risk of injury!

Take the battery pack of the machine before cleaning, maintenance, storage, or transportation.

NOTICE Do not immerse the machine in water or other liquids. Never hold the machine under running water.

13.1 Cleaning the housing

- ▶ Clean the outer housing with damp, lint-free cloth. Wipe dry after cleaning.
- ▶ Unclog the ventilation openings (16) with a soft brush if needed.
- ▶ Never use corrosive detergents, wire brushes, abrasive scourers, metal or sharp utensils to clean the machine.

13.2 Cleaning the saw chain

- ▶ Use a soft plastic brush to clean the saw chain (3) from dirt.
- ▶ Use a resin solvent (not provided) to clean the saw chain (3). Read the resin solvent manufacturer's instructions before proceeding.
- ▶ To protect the saw chain from rusting and oxidation, lubricate it with a special saw chain oil (not provided) after cleaning.

13.3 Cleaning the guide bar

- ▶ Disassemble the guide bar (2) and saw chain in reversed order from assembly.
- ▶ Remove any dirt accumulated on the edge of the guide bar (2) using a plastic putty knife (not provided).
- ▶ Use a damp, lint-free cloth to clean the surface.
- ▶ Wipe the surface with a dry cloth afterwards.

13.4 Storage

- ▶ Clean the machine before storage.
- ▶ Empty the oil tank (12) and dispose of the used chain oil in accordance with local regulations.
- ▶ Lubricate slightly the saw chain (3) and the sprockets on the guide bar (2) before any long-term storage to prevent rusting and oxidation.
- ▶ Fit the guide bar cover (17) on the guide bar (2).
- ▶ Store the machine in a dry area. Keep away from children and pets.

- ▶ The wall mount holder (18) is used for hanging the machine. Securely mount the wall mount holder (18) levelly on a wall using 2 screws (not included). Hang the machine onto the wall mount holder (18) (Fig. 33).

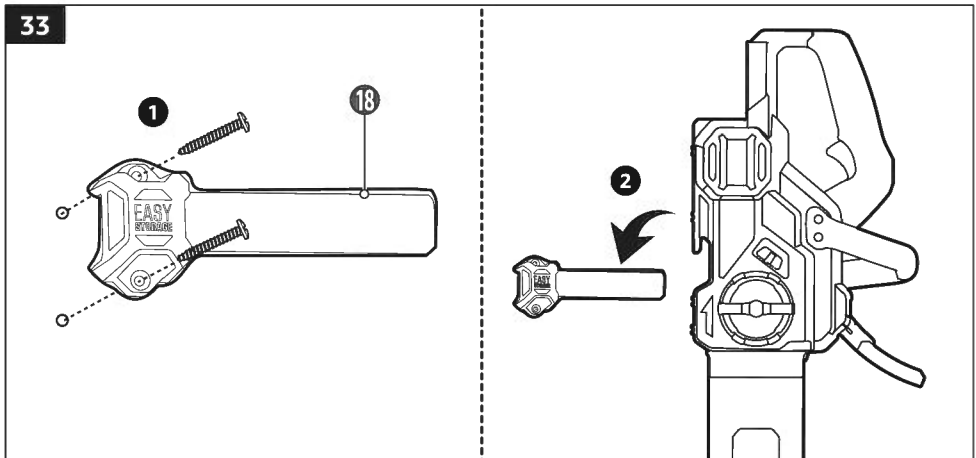

NOTICE Before mounting, determine the suitable mounting location. The wall mount holder (18) must be fixed to a wooden or masonry/concrete wall using fasteners that are appropriate for the mounting surface. Do not install on drywalls, wall boards or thin plywood. The mounting surface must be capable of supporting the combined weight of the machine and the battery pack.

13.5 Transport

- ▶ Engage the chain brake and take the battery off the machine before transporting the machine.
- ▶ Empty the oil tank (12) and dispose of the used chain oil in accordance with local regulations.
- ▶ Fit the guide bar cover (17) on the guide bar (2) during transportation.
- ▶ Only carry the machine in a horizontal position. Grip the front handle (5) in a manner that the machine is balanced horizontally
- ▶ Secure the machine when transporting in a vehicle to prevent turnover, fuel spillage and damage to the machine. Use line or ratchet tie-down if necessary.

13.6 Maintenance

⚠ WARNING Risk of injury!

Maintenance performed by unauthorized personnel may result in misplacing of internal wires and components which could cause a serious injury.

Any other servicing than mentioned in this manual should be performed by a professional repair center.

Parts	Task	Before/after each use	Whenever necessary
Overall	Check	✓	
	Clean	✓	
Saw chain	Check	✓	
	Clean	✓	
	Lubricate	✓	
	Sharpen		✓
	Replace		✓
Guide bar	Check	✓	
	Clean		✓
	Lubricate		✓
	Replace		✓
Nose sprocket	Clean		✓
	Lubricate		✓
Drive sprocket	Check	✓	
Oil tank	Check and refill	✓	✓

13.6.1 Guide bar and saw chain maintenance

⚠ CAUTION Risk of injury!

Always wear protective gloves when handling the saw chain (3). The components of the saw chain (3) are sharp and may contain burrs.

NOTICE Regularly check the condition of the drive sprocket. If it is worn or damaged due to strain, have it replaced by professional repair center. Do not mount a new saw chain onto a worn drive sprocket.

1. Disassemble the guide bar (2) and saw chain (3) in reversed order from assembly.
2. Check the oiling port for clogging and clean if necessary to ensure proper lubrication of the guide bar (2) and saw chain (3) during operation. Use a soft wire small enough to insert into the oil discharge hole.
3. Remove any dirt accumulated inside the guide bar (2) slots using a plastic putty knife (not provided).

4. Check the guide bar "rail" for wear: Hold a ruler (straight edge) against the side of the guide bar (2) and "cutter side plates". If there is a gap between the ruler and guide bar (2) the guide bar "rail" is normal. If there is no gap (ruler flush against the side of the guide bar (2)) the guide bar "rail" is worn and needs to be replaced with a new one of the same type (Fig. 34).

34

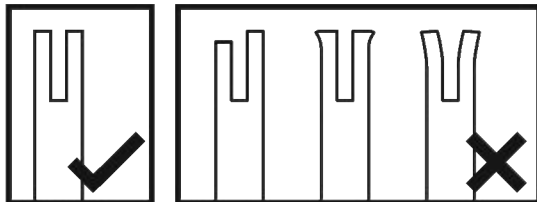

5. Clean the nose sprocket at the tip of the guide bar (2).
6. Refit the saw chain (3) and the guide bar (2) as described in "Assembly".
7. Using a disposable lube gun, insert the needle nose into the lubrication hole (1) (Fig. 35). Inject grease until it appears at the outside edge of the sprocket.

35

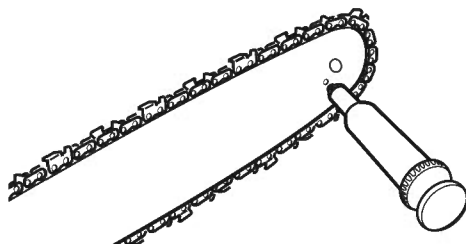

8. Make sure that the chain brake is disengaged. Rotate the saw chain (3) by hand. Repeat the lubrication procedure until the entire sprocket has been greased.

13.6.2 Saw chain sharpening

⚠ WARNING Risk of injury!

- ▶ Improper chain sharpening increases the potential of kickback.
- ▶ Failure to replace or repair a damaged chain can cause serious injury.
- ▶ If cutter teeth on the saw chain have hit hard objects, such as nails and stones, or have been abraded by mud or sand on the wood, have the saw chain sharpened by a professional repair center.

NOTICE

- ▶ A properly sharpened saw chain cuts through wood effortlessly, even with very little pressure. Never use a dull or damaged saw chain. A dull saw chain cutter leads to increased physical strain, increased vibration load, unsatisfactory cutting results and increased wear.
 - ▶ For smooth and fast cutting, the saw chain needs to be maintained properly. The saw chain requires sharpening when the wood chips are small and powdery, the machine must be forced through the wood during cutting, or the machine cuts to one side.
 - ▶ Be sure to file all cutters to the specified angles and to the same length, as fast cutting can be obtained only when all cutters are uniform.
 - ▶ Occasionally remove filings from the file with a wire brush (not included).
1. Properly tension the saw chain (3) prior to sharpening.
 2. Using a 4 mm diameter round file (not included), perform the filing at the middle position of the guide bar (2) by hand.
 3. Keep the file level with the top plate of the cutting tooth. Do not let the file dip or rock.
 4. Keep a correct sharpening angle of 30° between the file and the saw chain (3) (Fig. 36).

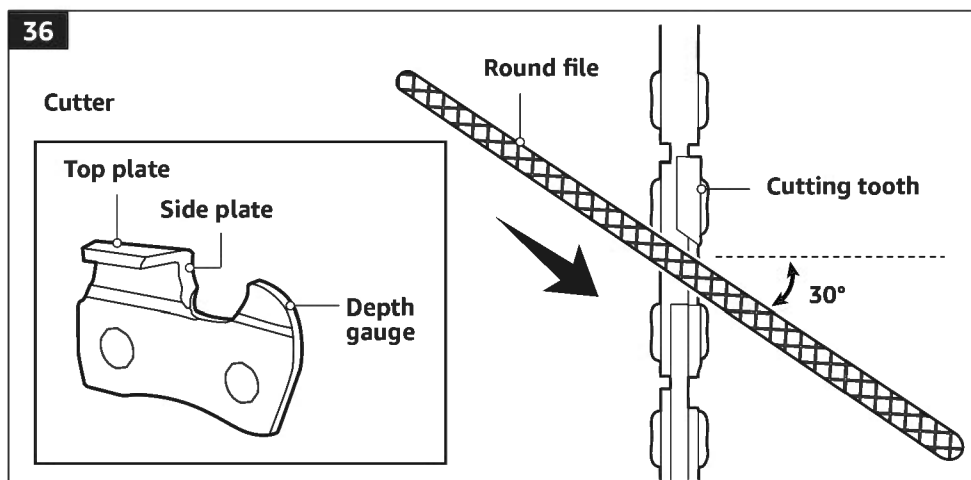

5. Using light but firm pressure, perform a stroke towards the front corner of the tooth. Lift the file away from the steel on each return stroke.

6. Make a few firm strokes on every tooth. File all left-hand cutters in one direction. Then move to the other side and file the right-hand cutters in the opposite direction (Fig. 37).

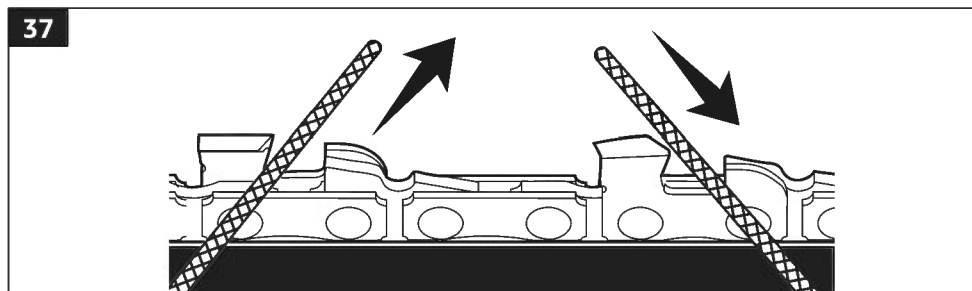

7. Check the depth gauge clearance every time the saw chain is filed. Use a flat file and a depth gauge jointer (not included) to lower all gauges uniformly. The depth gauge should be maintained at a clearance of 0.025" (0.6 mm) (Fig. 38).

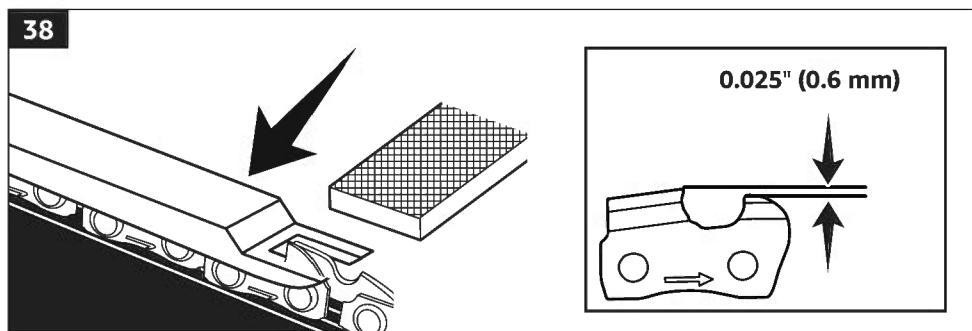

13.7 Spare parts/replacement parts

⚠ WARNING Risk of injury!

Using parts that are not compatible with the machine may cause accidents that can result in serious injury.

Parts	Model no. or Specification
Guide bar	Trilink M1431245-1041
Saw chain	Trilink CL14345PB (low kickback saw chain)
Battery pack	ABY5196B-00, ABY5197B-00
Battery charger	ASC5358B-00, ASC5358B-02, ASC5385B-00

13.8 Repair

This machine does not contain any parts that can be repaired by the operator. Contact a professional repair center or a professional technician to have the machine checked and repaired.

14. Frequently Asked Questions

Problem	Solution
The motor does not run.	<ul style="list-style-type: none"> ▶ Check if the battery pack has charge. ▶ Check if the battery pack is attached to the machine properly. ▶ Check if battery pack of correct type is connected. ▶ Depress the lock-off button before pressing the trigger switch. ▶ Disengage the chain brake by pushing the front hand guard towards the front handle.
The motor runs but the saw chain does not rotate.	Reassembling the saw chain in a correct direction. Make sure the drive links on the saw chain are fully seated on the drive sprocket and nose sprocket at the tip of the guide bar.
The saw chain does not come up to speed.	<ul style="list-style-type: none"> ▶ Motor is overheated. Switch the machine off, clean the ventilation openings and allow the motor to cool down before trying again. ▶ Motor is overloaded. Reduce the pressure on the machine. ▶ Battery is low. Recharge the battery pack or use a fully charged battery pack.
Chain brake cannot be engaged.	<ul style="list-style-type: none"> ▶ Remove debris from the front handle. ▶ Have the machine repaired by a professional repair center.
The machine does not cut properly.	<ul style="list-style-type: none"> ▶ The chain tension is insufficient. Have the saw chain tensioned properly. ▶ The saw chain is dull. Sharpen the saw chain. If the saw chain is worn, have it replaced by the same type. ▶ Reassembling the saw chain in a correct direction. Make sure the drive links on the saw chain are fully seated on the drive sprocket and nose sprocket at the tip of the guide bar. ▶ The saw chain is dry or excessively stretched. Check and refill the oil tank if needed.
The guide bar and saw chain are running hot and smoking.	<ul style="list-style-type: none"> ▶ The saw chain is over-tightened. Adjust the chain tension. ▶ Check and refill the oil tank if needed to ensure sufficient lubrication. ▶ Remove any dirt accumulated inside the guide bar slots using a plastic putty knife.
The battery pack is overheated.	Stop the machine and allow the battery pack to cool before trying again.

15. Feedback and Help

We would love to hear your feedback. To ensure we are providing the best customer experience possible, please consider writing a customer review.

Scan QR Code below with your phone camera or QR reader:



If you need help with your Denali product, please use the website or number below.



amazon.com/gp/help/customer/contact-us



+1 877-485-0385

Table des Matières

1. Avertissements de sécurité	45
1.1 Avertissements de sécurité généraux pour la machine	45
1.2 Avertissements de sécurité de la tronçonneuse	47
2. Description des symboles	49
2.1 Termes d'avertissement	49
2.2 Explication des symboles	49
3. Énoncé d'Industrie Canada (IC)	50
4. Caractéristiques	50
5. Description de la machine	51
6. Utilisation Prévue	52
7. Avant la Première Utilisation	52
8. Montage	53
8.1 Montage du guide-chaîne et de la chaîne coupante	53
8.2 Réglage de la tension de la chaîne	57
9. Remplissage du réservoir d'huile	59
10. Fixation/détachement du bloc batterie	61
10.1 Fixation du bloc batterie	61
10.2 Détachement du bloc batterie	62
11. Utilisation	62
11.1 Commandes d'utilisation	62
11.2 Équipements de sécurité	63
11.3 Avant chaque utilisation	64
11.4 Test du frein de chaîne	65
11.5 Précautions dans la zone de travail	66
11.6 Démarrage/arrêt de la machine	67
11.7 Coupe de base	68
11.8 Effet de rebond	70
11.9 Dégagement d'une machine coincée	70
11.10 Abattage d'un arbre	71
11.11 Ébranchage et élagage	73
11.12 Débitage d'un tronc	74
12. Nettoyage et Entretien	76
12.1 Nettoyage du boîtier	76
12.2 Nettoyage de la chaîne coupante	77
12.3 Nettoyage du guide-chaîne	77
12.4 Rangement	77
12.5 Transport	78
12.6 Entretien	78
12.7 Pièces détachées/pièces de rechange	82
12.8 Réparation	82
13. Foire aux Questions	82
14. Vos Avis et Aide	83

1. Avertissements de sécurité

1.1 Avertissements de sécurité généraux pour la machine

⚠ AVERTISSEMENT Lire tous les avertissements de sécurité, les instructions, les illustrations et les spécifications fournis avec cette machine.

Ne pas suivre les instructions énumérées ci-dessous peut provoquer un choc électrique, un incendie et/ou une blessure sérieuse.

Conserver tous les avertissements et toutes les instructions pour pouvoir s'y reporter ultérieurement.

Le terme "machine" dans les avertissements fait référence à votre machine alimentée par le secteur (avec cordon d'alimentation) ou votre machine fonctionnant sur batterie (sans cordon d'alimentation).

1.1.1 Sécurité de la zone de travail

1. **Conserver la zone de travail propre et bien éclairée.** *Les zones en désordre ou sombres sont propices aux accidents.*
2. **Ne pas faire fonctionner les machines en atmosphère explosive, par exemple en présence de liquides inflammables, de gaz ou de poussières.** *Les machines produisent des étincelles qui peuvent enflammer les poussières ou les fumées.*
3. **Maintenir les enfants et les personnes présentes à l'écart pendant l'utilisation de la machine.** *Les distractions peuvent vous faire perdre le contrôle de l'outil.*

1.1.2 Sécurité électrique

1. **Il faut que les fiches de la machine soient adaptées au socle. Ne jamais modifier la fiche de quelque façon que ce soit. Ne pas utiliser d'adaptateurs avec des machines à branchement de terre.** *Des fiches non modifiées et des socles adaptés réduisent le risque de choc électrique.*
2. **Éviter tout contact du corps avec des surfaces reliées à la terre telles que les tuyaux, les radiateurs, les cuisinières et les réfrigérateurs.** *Il existe un risque accru de choc électrique si votre corps est relié à la terre.*
3. **Ne pas exposer la machine à la pluie ou à des conditions humides.** *La pénétration d'eau à l'intérieur d'une machine augmente le risque de choc électrique.*
4. **Ne pas maltraiter le cordon. Ne jamais utiliser le cordon pour porter, tirer ou débrancher la machine. Maintenir le cordon à l'écart de la chaleur, du lubrifiant, des arêtes vives ou des parties en mouvement.** *Des cordons endommagés ou emmêlés augmentent le risque de choc électrique.*
5. **Lorsqu'on utilise une machine à l'extérieur, utiliser un prolongateur adapté à l'utilisation extérieure.** *L'utilisation d'un cordon adapté à l'utilisation extérieure réduit le risque de choc électrique.*
6. **Si l'usage d'une machine dans un emplacement humide est inévitable, utiliser une alimentation protégée par un dispositif à courant différentiel résiduel (RCD).** *L'usage d'un RCD réduit le risque de choc électrique.*

1.1.3 Sécurité individuelle

1. **Rester vigilant, regarder ce que vous êtes en train de faire et faire preuve de bon sens dans votre utilisation de la machine. Ne pas utiliser une machine lorsque vous êtes fatigué ou sous l'emprise de drogues, de l'alcool ou de médicaments.** *Un moment d'inattention en cours d'utilisation d'une machine peut entraîner des blessures graves.*
2. **Utiliser un équipement de protection individuelle. Toujours porter une protection pour les yeux.** *Les équipements de protection individuelle tels que les masques contre les poussières, les chaussures de sécurité antidérapantes, les casques ou les protections auditives utilisés pour les conditions appropriées réduisent les blessures.*
3. **Éviter tout démarrage intempestif. S'assurer que l'interrupteur est en position arrêt avant de brancher la machine au secteur et/ou au bloc de batteries, de la ramasser ou de la porter. Porter les machines en ayant le doigt sur l'interrupteur ou brancher des machines dont l'interrupteur est en position marche est source d'accidents.**
4. **Retirer toute clé de réglage avant de mettre la machine en marche. Une clé laissée fixée sur une partie tournante de la machine peut donner lieu à des blessures.**

5. **Ne pas se précipiter. Garder une position et un équilibre adaptés à tout moment.** *Cela permet un meilleur contrôle de la machine dans des situations inattendues.*
6. **S'habiller de manière adaptée. Ne pas porter de vêtements amples ou de bijoux. Garder les cheveux et les vêtements à distance des parties en mouvement.** *Des vêtements amples, des bijoux ou les cheveux longs peuvent être pris dans des parties en mouvement.*
7. **Si des dispositifs sont fournis pour le raccordement d'équipements pour l'extraction et la récupération des poussières, s'assurer qu'ils sont connectés et correctement utilisés.** *Utiliser des collecteurs de poussière peut réduire les risques dus aux poussières.*
8. **Rester vigilant et ne pas négliger les principes de sécurité de la machine sous prétexte que vous avez l'habitude de l'utiliser.** *Une fraction de seconde d'inattention peut provoquer une blessure grave.*

1.1.4 Utilisation et entretien de la machine

1. **Ne pas forcer la machine. Utiliser la machine adapté à votre application.** *La machine adaptée réalise mieux le travail et de manière plus sûre au régime pour lequel elle a été construite.*
2. **Ne pas utiliser la machine si l'interrupteur ne permet pas de passer de marche à arrêt et inversement.** *Toute machine qui ne peut pas être commandée par l'interrupteur est dangereuse et il faut la réparer.*
3. **Débrancher la fiche de la source d'alimentation et/ou enlever le bloc de batteries, s'il est amovible, avant tout réglage, changement d'accessoires ou avant de ranger la machine.** *De telles mesures de sécurité préventives réduisent le risque de démarrage accidentel de la machine.*
4. **Conserver les machines à l'arrêt hors de la portée des enfants et ne pas permettre à des personnes ne connaissant pas la machine ou les présentes instructions de la faire fonctionner.** *Les machines sont dangereuses entre les mains d'utilisateurs novices.*
5. **Observer la maintenance des machines et des accessoires. Vérifier qu'il n'y a pas de mauvais alignement ou de blocage des parties mobiles, des pièces cassées ou toute autre condition pouvant affecter le fonctionnement de la machine. En cas de dommages, faire réparer la machine avant de l'utiliser.** *De nombreux accidents sont dus à des machines mal entretenues.*
6. **Garder affûtés et propres les outils permettant de couper.** *Des outils destinés à couper correctement entretenus avec des pièces coupantes tranchantes sont moins susceptibles de bloquer et sont plus faciles à contrôler.*
7. **Utiliser la machine, les accessoires et les lames etc., conformément à ces instructions, en tenant compte des conditions de travail et du travail à réaliser.** *L'utilisation de la machine pour des opérations différentes de celles prévues peut donner lieu à des situations dangereuses.*
8. **Il faut que les poignées et les surfaces de préhension restent sèches, propres et dépourvues d'huiles et de graisses.** *Des poignées et des surfaces de préhension glissantes rendent impossibles la manipulation et le contrôle en toute sécurité de la machine dans les situations inattendues.*

1.1.5 Utilisation des machines fonctionnant sur batteries et précautions d'emploi

1. **Ne recharger qu'avec le chargeur spécifié par le fabricant.** *Un chargeur qui est adapté à un type de bloc de batteries peut créer un risque de feu lorsqu'il est utilisé avec un autre type de bloc de batteries.*
2. **N'utiliser les machines qu'avec des blocs de batteries spécifiquement désignés.** *L'utilisation de tout autre bloc de batteries peut créer un risque de blessure et de feu.*
3. **Lorsqu'un bloc batterie n'est pas utilisé, maintenez-le à l'écart de tout autre objet métallique, notamment trombones, pièces de monnaie, clés, clous, vis ou tous autres objets de petite taille qui sont susceptibles d'établir le contact entre deux bornes.** *Le court-circuitage des bornes d'une batterie entre elles peut causer des brûlures ou un feu.*
4. **Dans de mauvaises conditions, du liquide peut être éjecté de la batterie; éviter tout contact. En cas de contact accidentel, nettoyer à l'eau. Si le liquide entre en contact avec les yeux, rechercher en plus une aide médicale.** *Le liquide éjecté des batteries peut causer des irritations ou des brûlures.*
5. **Ne pas utiliser un bloc de batteries ou une machine fonctionnant sur batteries ayant été endommagé ou modifié.** *Les batteries endommagées ou modifiées peuvent avoir un comportement imprévisible provoquant un feu, une explosion ou un risque de blessure.*
6. **Ne pas exposer un bloc de batteries ou une machine fonctionnant sur batteries au feu ou à une température excessive.** *Une exposition au feu ou à une température supérieure à 266 °F (130 °C) peut provoquer une explosion.*
7. **Suivre toutes les instructions de charge et ne pas charger le bloc de batteries ou la machine fonctionnant sur batteries hors de la plage de températures spécifiée dans les instructions.** *Un chargement incorrect ou à des températures hors de la plage spécifiée de températures peut endommager la batterie et augmenter le risque de feu.*

1.1.6 Entretien

1. **Faire entretenir la machine par un réparateur qualifié utilisant uniquement des pièces de rechange identiques.** *Cela assure le maintien de la sécurité de la machine.*
2. **Ne jamais effectuer d'opération d'entretien sur des blocs de batteries endommagés.** *Il convient que l'entretien des blocs de batteries ne soit effectué que par le fabricant ou les fournisseurs de service autorisés.*

1.2 Avertissements de sécurité de la tronçonneuse

1.2.1 Avertissements de sécurité généraux pour la tronçonneuse

1. **Maintenez toutes les parties du corps éloignées de la chaîne coupante lorsque la tronçonneuse est en fonctionnement.** *Avant de démarrer la tronçonneuse, assurez-vous que rien n'est en contact avec la chaîne coupante. Un moment d'inattention en cours d'utilisation des tronçonneuses peut entraîner l'accrochage de vos vêtements ou de votre corps avec la chaîne coupante.*
2. **Tenez toujours la tronçonneuse avec votre main droite sur la poignée arrière et votre main gauche sur la poignée avant.** *La préhension de la tronçonneuse en ayant une position des mains inversée augmente les risques de blessures et ne doit jamais être adoptée.*
3. **Tenir la tronçonneuse seulement par des surfaces de préhension isolées au cours d'une opération où la tronçonneuse peut être en contact avec des fils dissimulés.** *Des chaînes en contact avec un fil "sous tension" peuvent mettre des parties métalliques exposées de la tronçonneuse "sous tension" et provoquer un choc électrique chez l'opérateur.*
4. **Porter une protection pour les yeux.** *Nous vous recommandons également des équipements de protection pour les oreilles, la tête, les mains, les jambes et les pieds. Des équipements de protection appropriés réduisent les risques de blessures corporelles causées par des projections de débris ou par un contact accidentel avec la chaîne.*
5. **Ne pas faire fonctionner une tronçonneuse en vous tenant dans un arbre ou sur une échelle, ou à partir d'un toit ou de tout autre support instable.** *L'utilisation d'une tronçonneuse dans ces conditions peut entraîner des blessures corporelles graves.*
6. **Gardez en permanence une bonne stabilité et utilisez la tronçonneuse uniquement en vous tenant debout sur une surface stable, sûre et nivelée.** *Les surfaces glissantes ou instables peuvent entraîner une perte d'équilibre ou de contrôle de la tronçonneuse.*
7. **Lorsque vous coupez une branche qui est tendue, prêtez attention au phénomène de retour élastique.** *Après relâchement de la tension exercée sur les fibres de bois, la branche mue comme par un ressort peut percuter l'utilisateur et/ou projeter la tronçonneuse hors de tout contrôle.*
8. **Redoublez de prudence lorsque vous coupez des arbrisseaux et de jeunes arbres.** *Le matériau peu épais peut s'accrocher à la chaîne coupante et vous fouetter ou vous faire perdre l'équilibre.*
9. **Transportez la tronçonneuse par la poignée avant, la tronçonneuse étant mise hors tension et éloignée de votre corps.** *Lors du transport ou du rangement de la tronçonneuse, fixez toujours le cache du guide-chaîne. Une préhension correcte de la tronçonneuse permet de réduire tout risque de contact accidentel avec la chaîne coupante en mouvement.*
10. **Respectez les instructions relatives à la lubrification, à la tension de la chaîne et au remplacement du guide-chaîne et de la chaîne.** *Une chaîne tendue ou lubrifiée de manière inappropriée peut se rompre ou augmenter les risques d'effet de rebond.*
11. **Coupez exclusivement du bois.** *Ne pas utiliser la tronçonneuse à des fins non prévues. Par exemple : Ne pas utiliser la tronçonneuse pour couper du métal, du plastique, de la maçonnerie ou des matériaux de construction autres que du bois. L'utilisation de la tronçonneuse pour des opérations différentes de celles prévues peut donner lieu à des situations dangereuses.*
12. **Ne pas essayer d'abattre un arbre avant d'avoir bien compris les risques inhérents et la façon de les éviter.** *Des blessures graves peuvent être infligées à l'utilisateur ou aux personnes présentes lors de l'abattage d'un arbre.*
13. **Respectez toutes les consignes lors du dégagement de matériaux coincés, du rangement et de l'entretien ou de la réparation de la tronçonneuse.** *Assurez-vous que le commutateur est positionné sur Arrêt et que le bloc batterie est retiré. Un actionnement inopiné de la tronçonneuse lors du dégagement de matériaux coincés ou de l'entretien ou de la réparation peut entraîner des blessures corporelles graves.*

1.2.2 Causes de l'effet de rebond et prévention par l'utilisateur

Un effet de rebond peut se produire lorsque l'extrémité ou la pointe du guide-chaîne entre en contact avec un objet, ou lorsque le bois se referme et pince la chaîne coupante dans la coupe.

Dans certains cas, le contact de la pointe peut provoquer une contre-réaction soudaine, provoquant un effet de rebond du guide-chaîne vers le haut et vers l'arrière en direction de l'utilisateur.

Le pincement de la chaîne coupante le long de la partie supérieure du guide-chaîne peut rabattre rapidement le guide-chaîne vers l'utilisateur.

Chacune de ces deux réactions peut vous faire perdre le contrôle de la scie, entraînant ainsi des blessures corporelles graves. Ne pas se fier exclusivement aux dispositifs de sécurité intégrés à votre scie. En tant qu'utilisateur de la tronçonneuse, vous devez prendre toutes les mesures nécessaires afin d'éviter tout accident ou toute blessure lors de vos travaux de coupe.

Le recul est le résultat d'un mauvais usage de la tronçonneuse et/ou de procédures ou de conditions de fonctionnement incorrectes et peut être évité en prenant les précautions adéquates spécifiées ci-dessous.

1. **Tenir la tronçonneuse fermement des deux mains et positionner le corps et les bras de manière à résister aux forces de recul.** *Les forces de recul peuvent être maîtrisées par l'opérateur, si les précautions adéquates sont prises. Ne pas lâcher la tronçonneuse.*
2. **Ne pas se pencher trop en avant ni effectuer de coupes au-dessus de la hauteur des épaules.** *Cela permet d'éviter tout contact involontaire avec la pointe et de mieux contrôler la tronçonneuse en situations inattendues.*
3. **Utilisez exclusivement des guide-chaînes et des chaînes coupantes de rechange prescrits par le fabricant.** *Des guide-chaînes et des chaînes coupantes de rechange inadaptés peuvent provoquer des cassures de chaîne et/ou un effet de rebond.*
4. **Respectez les instructions d'affûtage et d'entretien du fabricant concernant la chaîne coupante.** *La diminution de la hauteur des jauges de profondeur peut entraîner des effets de rebond plus importants.*

1.2.3 Réduction des vibrations et des bruits

Afin de réduire les incidences des émissions sonores et de vibrations, limitez la durée d'utilisation, utilisez des modes de fonctionnement sans vibrations et silencieux et portez des équipements de protection individuelle (EPI).

Veillez prendre en compte les points suivants afin de réduire au maximum tout risque d'exposition aux vibrations et aux bruits :

- Utilisez la tronçonneuse exclusivement aux fins prévues par sa conception et dans le respect des présentes instructions.
- Assurez-vous que la tronçonneuse est en bon état et convenablement entretenue.
- Utilisez des accessoires adaptés à la tronçonneuse et assurez-vous qu'ils sont en bon état.
- Maintenez une prise ferme sur les poignées ou sur les surfaces de préhension.
- Entretenez la tronçonneuse conformément aux présentes instructions et gardez-la convenablement lubrifiée (le cas échéant).
- Planifiez le programme de travail afin de répartir toute utilisation d'outils à fortes vibrations sur une période prolongée.

1.2.4 Risques résiduels

Même si vous utilisez cette tronçonneuse conformément à toutes les exigences de sécurité, des risques potentiels de blessures et de dommages subsistent. Les dangers suivants peuvent survenir en relation avec la structure et la conception de cette tronçonneuse :

- Problèmes de santé résultant des émissions de vibrations en cas d'utilisation prolongée ou de gestion inappropriée et d'entretien incorrect de la tronçonneuse.
- Blessures et dommages matériels dus à des accessoires abîmés ou à l'impact soudain d'objets dissimulés en cours d'utilisation.
- Risques de blessures et de dommages matériels occasionnés par des objets projetés.
- Risques de happement par le moteur de la tronçonneuse.
- Risques d'inhalation et de présence de poussières et de particules fines dans les poumons.
- Perte auditive due à une exposition prolongée aux bruits.

2. Description des symboles

Les symboles et abréviations qui suivent sont en utilisation dans les présentes instructions et apposés sur les étiquettes de la machine. Veuillez vous familiariser avec la signification de ces symboles et abréviations avant d'utiliser la machine. Ne pas suivre les instructions énumérées ci-dessous peut provoquer un choc électrique, un incendie et/ou une blessure sérieuse.

2.1 Termes d'avertissement

DANGER

Le mot DANGER indique une situation dangereuse qui, si elle n'est pas évitée, entraîne des blessures graves, voire la mort.

AVERTISSEMENT

Le mot AVERTISSEMENT indique une situation dangereuse qui, si elle n'est pas évitée, peut entraîner la mort ou des blessures graves.







ATTENTION









Le mot ATTENTION, utilisé avec le symbole de vigilance, indique une situation dangereuse qui, si elle n'est pas évitée, peut entraîner des blessures bénignes ou modérées.

REMARQUE

Le mot REMARQUE est utilisé pour désigner des pratiques sans rapports avec des blessures corporelles.

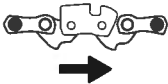
2.2 Explication des symboles

Symbole	Nom/explication	Symbole	Nom/explication
V	Volts	on	Onces
A	Ampères	ml	Millimètre
Hz	Hertz	pi	Pieds
W	Watts	cm	Centimètre
kg	Kilogrammes	s	Secondes
lb	Livres	m	Mètre
mm	Millimètre	Wh	Watts-heures
Ah	Ampères-heures	∅	Diamètre
n _o	Vitesse à vide	≡	Courant continu (CC)
	 AVERTISSEMENT Pour réduire le risque de blessure, l'utilisateur doit lire le manuel d'utilisation		Porter un masque anti-poussière
	Porter des lunettes de protection Porter une protection auditive/ protection des oreilles		Porter des gants de protection
	Porter des vêtements de protection.		Ne pas exposer l'appareil à la pluie.

Symbole	Nom/explication	Symbole	Nom/explication
	Les flammes nues sont interdites dans la zone de travail, autour de la machine et à proximité de matériaux inflammables.		Ne pas fumer dans la zone de travail, autour de la machine et à proximité de matériaux inflammables.
	Faites attention à l'effet de rebond de la tronçonneuse et évitez tout contact avec l'extrémité du guide-chaîne.		Utilisez toujours la tronçonneuse à deux mains.
	Sens de rotation de la chaîne coupante.	MIN	Niveau minimal d'huile.
	Pour huile pour chaîne.		La position désengagée du frein de chaîne.
	La position engagée du frein de chaîne.		

3. Énoncé d'Industrie Canada (IC)

Cet appareil numérique de Classe B est conforme à la norme canadienne CAN ICES-003(B) / NMB-003(B).

4. Caractéristiques

Référence du modèle	ACS4562B-00
Tension nominale	20 V 
Capacité du réservoir d'huile	6,09 onces liquides (180 ml)
Marque et modèle du guide-chaîne	TriLink M1431245-1041
Longueur du guide-chaîne	12 po (30 cm)
Marque et modèle de la chaîne coupante	TriLink CL14345PB
Jauge de la chaîne coupante	0,043 po (1,1 mm)
Pas de chaîne coupante	3/8 po (9,525 mm) LP
Vélocité de chaîne coupante n_0	25,9 pi/s (7,9 m/s)
Température recommandée de fonctionnement	de 14 à 104 °F (de -10 à +40 °C)
Température recommandée de rangement	de 32 à 104 °F (de 0 à +40 °C)
Température recommandée de chargement	de 41 à 104 °F (de +5 à +40 °C)
Poids net	env. 4,52 lb (2,05 kg) (sans batterie, guide-chaîne, chaîne coupante, ni cache du guide-chaîne)
Dimensions (L x H x P)	env. 12,4 x 7,9 x 9,4 po (31,5 x 20 x 24 cm) (sans batterie, guide-chaîne, chaîne coupante, ni cache du guide-chaîne)

5. Description de la machine

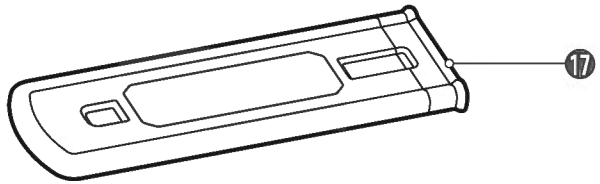
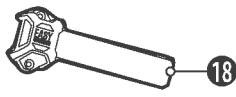
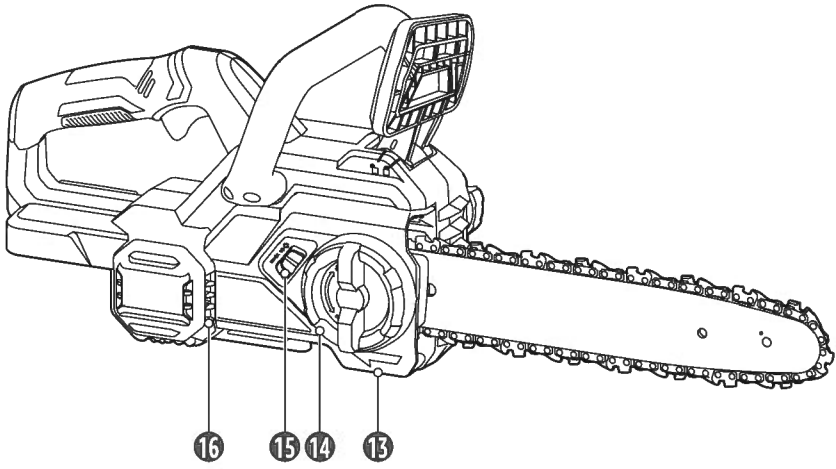
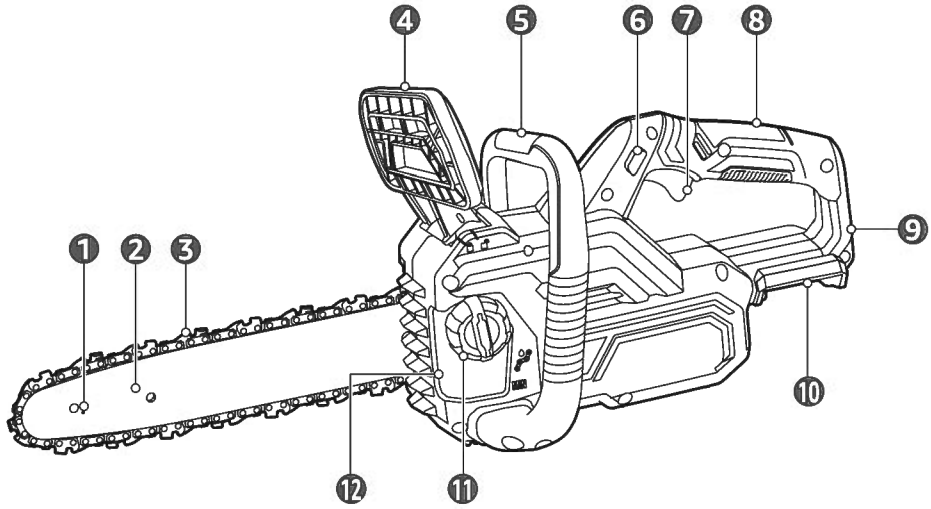

- | | |
|--|------------------------------------|
| 1 Orifices de lubrification (des deux côtés) | 10 Logement de la batterie |
| 2 Guide-chaîne | 11 Bouchon du réservoir d'huile |
| 3 Chaîne coupante | 12 Réservoir d'huile |
| 4 Garde-main avant (avec frein de chaîne) | 13 Cache du pignon d'entraînement |
| 5 Poignée avant (pour la main gauche) | 14 Bouton de blocage |
| 6 Bouton de sécurité | 15 Molette de tension de la chaîne |
| 7 Commutateur à gâchette | 16 Ouvertures d'aération |
| 8 Poignée arrière (pour la main droite) | 17 Cache du guide-chaîne |
| 9 Garde-main arrière | 18 Support de montage mural |

6. Utilisation Prévue

- ▶ Cette machine est conçue pour scier le bois, notamment les poutres, les planches, les branches et les troncs d'arbre. Lors du sciage d'un arbre, les coupes peuvent être réalisées dans le sens de la fibre ou transversalement.
- ▶ Cette machine est conçue pour l'abattage basique, l'ébranchage, l'élagage et la coupe de bois de charpente et d'arbres.
- ▶ Cette machine n'est pas conçue pour un usage professionnel.
- ▶ Cette machine n'est pas conçue pour couper d'autres matériaux, notamment plastique, pierres, métal ou bois contenant des corps étrangers.
- ▶ Cette machine est conçue pour une utilisation privée exclusivement.
- ▶ À utiliser dans des espaces convenablement aérés.

7. Avant la Première Utilisation

⚠ DANGER Risques d'étouffement!

Conservez tous les matériaux d'emballage hors de la portée des enfants et des animaux familiers : ces matériaux constituent une source de danger potentiel, p. ex. étouffement.

- ▶ Retirez-en tous les matériaux d'emballage.
- ▶ Retirez, puis examinez l'état de tous les composants avant toute utilisation.
- ▶ Vérifiez l'état de la machine afin de déceler tout dommage éventuel dû au transport.
- ▶ Ne pas utiliser la machine si elle semble endommagée.

8. Montage

⚠ AVERTISSEMENT Risques de blessures!

- ▶ Retirez le bloc batterie de la machine avant son montage pour éviter tout démarrage accidentel de celle-ci.
- ▶ Utilisez la machine uniquement avec la combinaison guide-chaîne (2)/chaîne coupante (3) indiquée dans les présentes consignes. L'utilisation de tous autres types ou dimensions est interdite et peut entraîner des blessures corporelles graves.
- ▶ Utilisez exclusivement une chaîne coupante de rechange équivalente à la chaîne coupante d'origine ou répondant aux exigences de performances en matière d'effet de rebond. Une chaîne coupante ordinaire sans les maillons de protection permettant de réduire tout effet de rebond doit être utilisée exclusivement par un professionnel expérimenté.
- ▶ Portez des gants de protection lorsque vous manipulez la chaîne coupante (3). Les dents de la chaîne coupante (3) sont très coupantes.
- ▶ La machine doit être entièrement montée avant toute utilisation. Ne pas utiliser une machine qui n'est que partiellement montée.

8.1 Montage du guide-chaîne et de la chaîne coupante

1. Tirez le garde-main avant (4) vers la poignée avant (5) afin de désengager le frein de chaîne (Ill. 1).

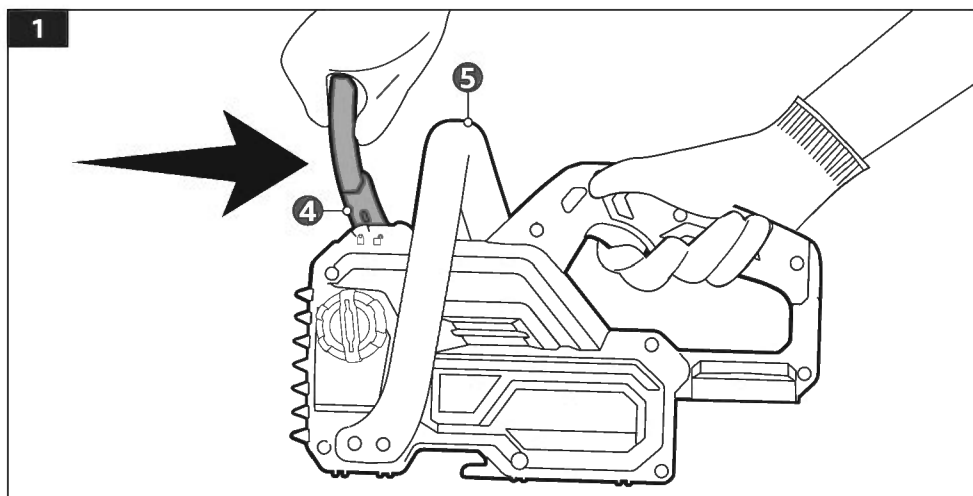

2. Posez la machine sur le côté, sur une surface plane et stable, le cache du pignon d'entraînement (13) étant orienté vers le haut.

3. Tournez le bouton de blocage (14) dans le sens inverse des aiguilles d'une montre pour retirer le cache du pignon d'entraînement (13) (Ill. 2).

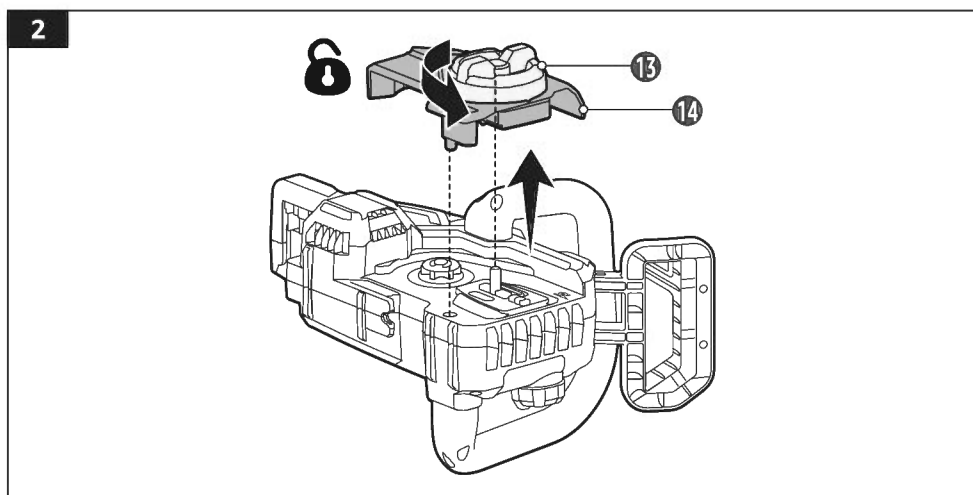

4. Faites glisser la chaîne coupante (3) dans la fente qui fait le tour du guide-chaîne (2). La chaîne coupante (3) doit être orientée dans le sens correct correspondant au symbole indiqué sur le guide-chaîne (2) (Ill. 3).

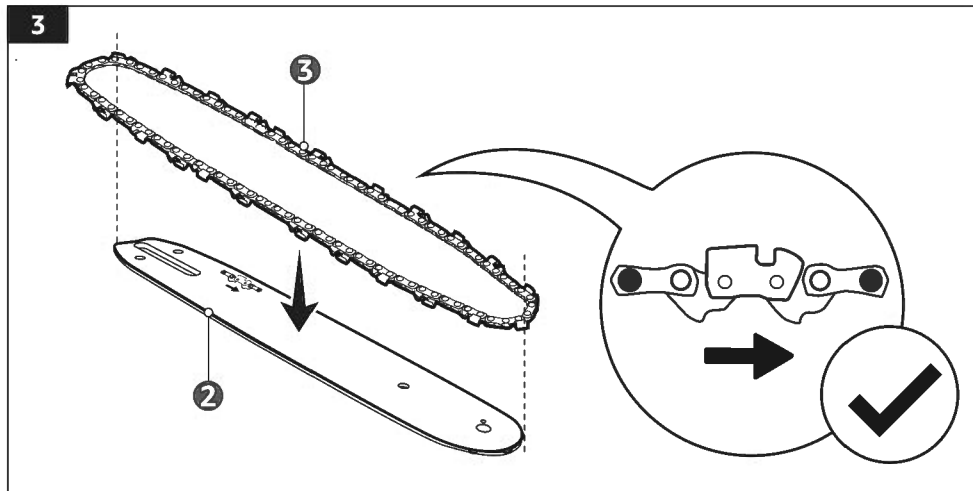

5. Placez le guide-chaîne (2) avec la chaîne coupante (3) sur le boulon et les languettes. Assurez-vous que la chaîne coupante (3) entoure bien le pignon d'entraînement et le pignon de renvoi à l'extrémité du guide-chaîne (2) (Ill. 4).

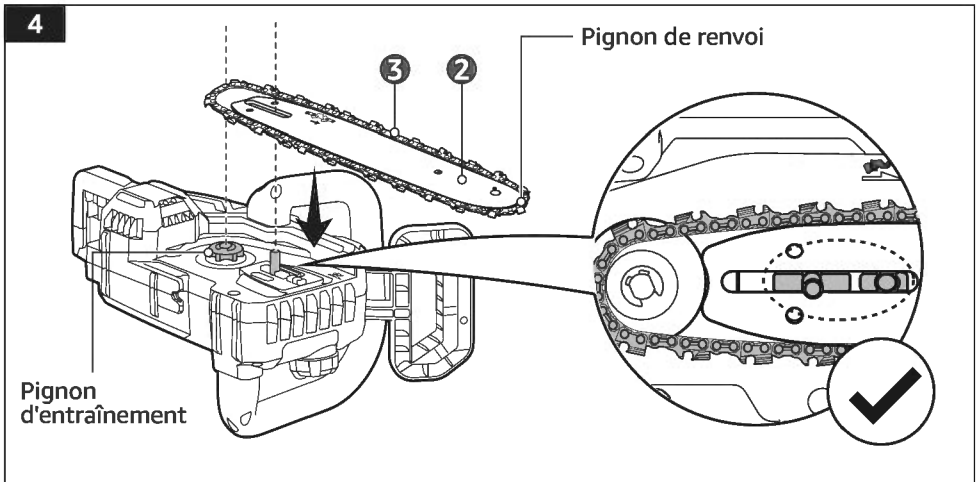

6. Tirez avec précaution le guide-chaîne (2) vers la droite pour tendre la chaîne coupante (3) (Ill. 5). Assurez-vous que les maillons d'entraînement (c.-à-d. les pièces inférieures de la chaîne coupante (3)) sont correctement montés dans le pignon d'entraînement et le pignon de renvoi.

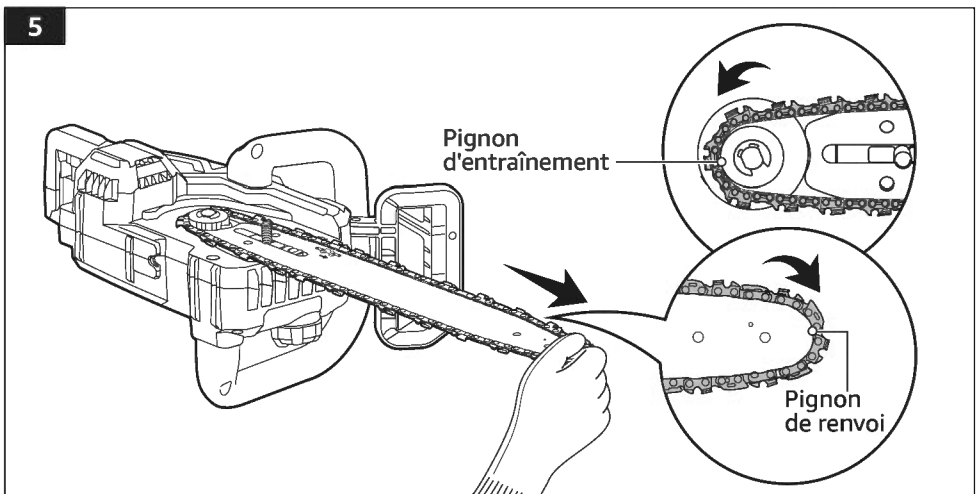

7. Alignez la goupille du tendeur située sur le côté intérieur du cache du pignon d'entraînement (13) sur l'orifice inférieur du guide-chaîne (2) avant de remettre le cache du pignon d'entraînement (13) en place. Pour aligner la goupille du tendeur, tournez la molette de tension de chaînes (15) (ill. 6).

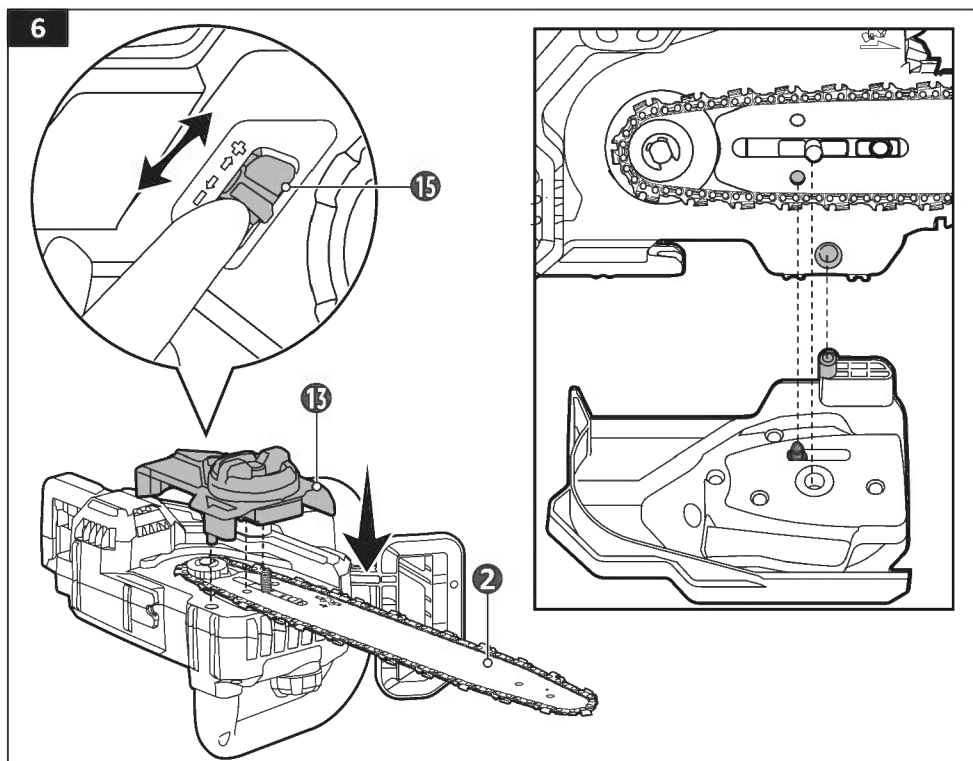

8. Remettez en place le cache du pignon d'entraînement (13), puis fixez-le en tournant le bouton de blocage (14) dans le sens des aiguilles d'une montre (ill. 7).

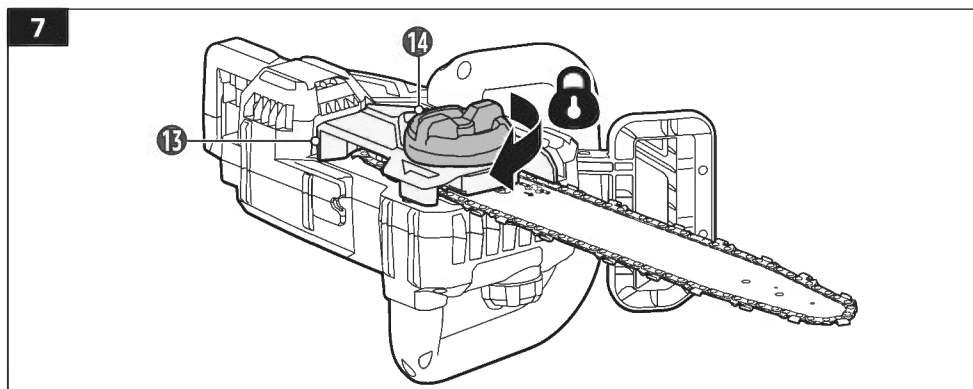

8.2 Réglage de la tension de la chaîne

⚠ AVERTISSEMENT Risques de blessures!

- ▶ Maintenez toujours une tension de chaîne appropriée. Une chaîne lâche peut augmenter le risque de rebond et une chaîne trop serrée peut surcharger la machine, occasionnant des blessures graves et des dommages importants à la machine.
- ▶ Vérifiez toujours la tension de la chaîne avant chaque utilisation, après les premières coupes et régulièrement en cours d'utilisation (environ toutes les 10 minutes). Réglez la tension de la chaîne lorsque cela s'impose.

REMARQUE

- ▶ Lors de la première utilisation, les chaînes neuves peuvent s'allonger considérablement.
 - ▶ La durée de vie de la chaîne dépend principalement d'une tension correcte et d'une lubrification suffisante.
 - ▶ Évitez de tendre la chaîne lorsqu'elle est chaude, car elle sera trop tendue lorsqu'elle refroidira.
1. Desserrez légèrement la molette de blocage (14) pendant que le guide-chaîne (2) est encore maintenu en position. Soulevez légèrement l'extrémité du guide-chaîne (2). Maintenez-le dans cette position pour régler la tension de la chaîne (Ill. 8).

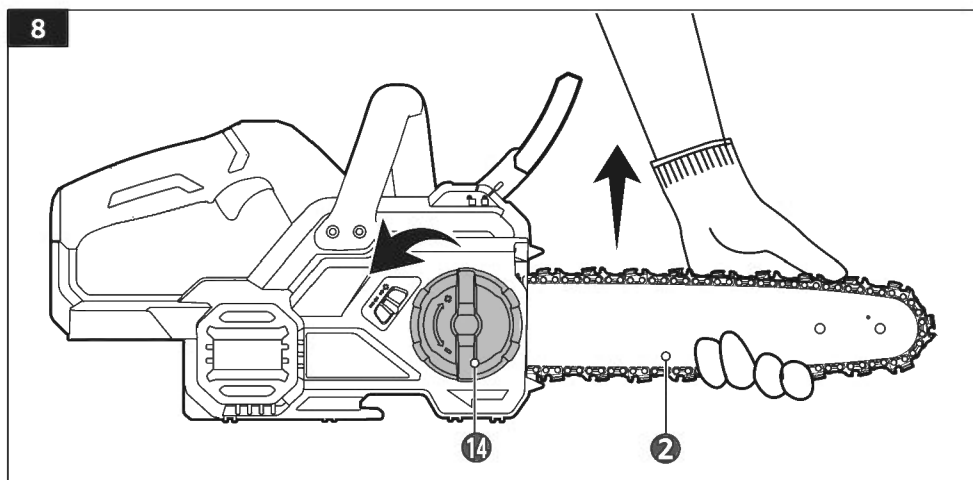

2. Tournez la molette de tension de chaînes (15) jusqu'à ce que les maillons d'entraînement les plus bas remontent et entrent en contact la partie inférieure du guide-chaîne (2) (Ill. 9).

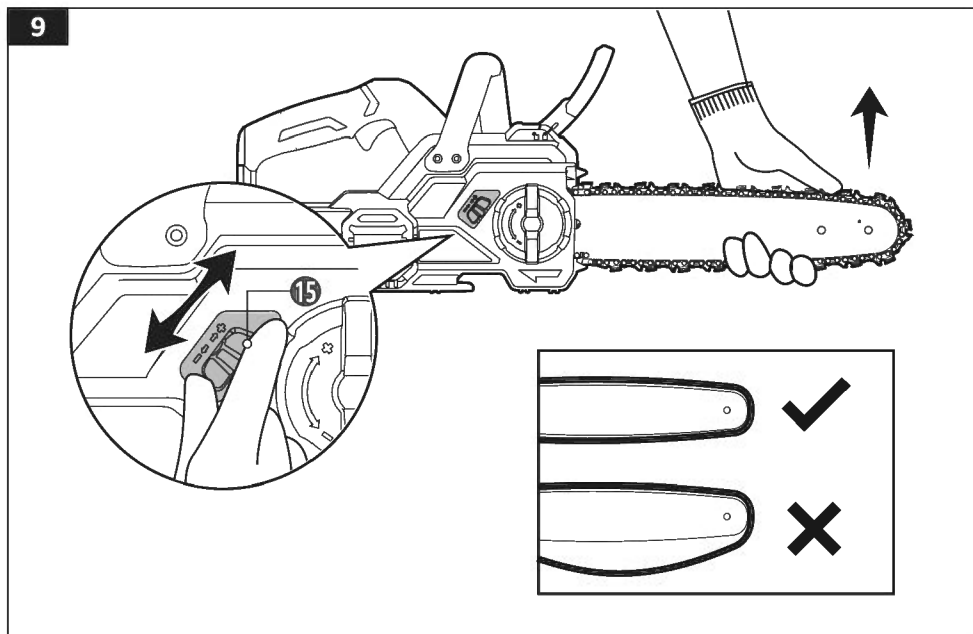

REMARQUE La tension correcte de la chaîne coupante (3) peut être soulevée d'environ 0,197 po (5 mm) du bord du guide-chaîne (2) (Ill. 10).

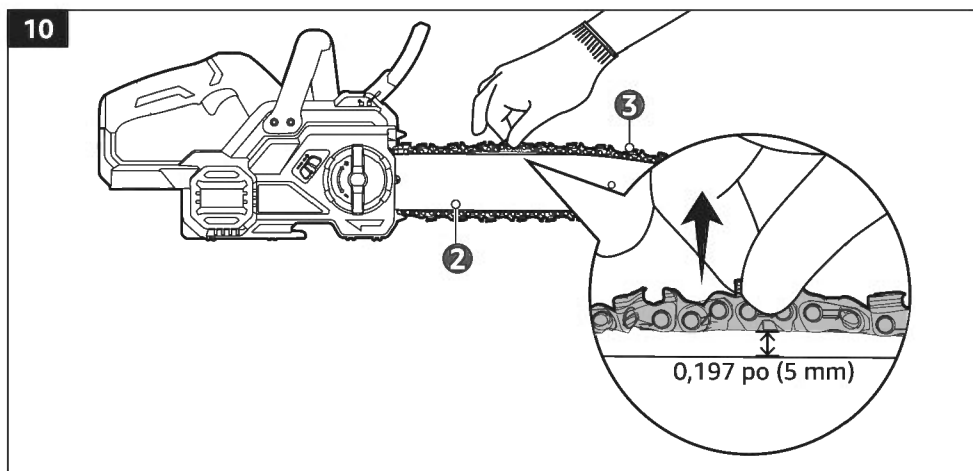

3. Serrez à fond le bouton de blocage (14) afin de maintenir le guide-chaîne (2) et le cache du pignon d'entraînement (13) en position (Ill. 11).

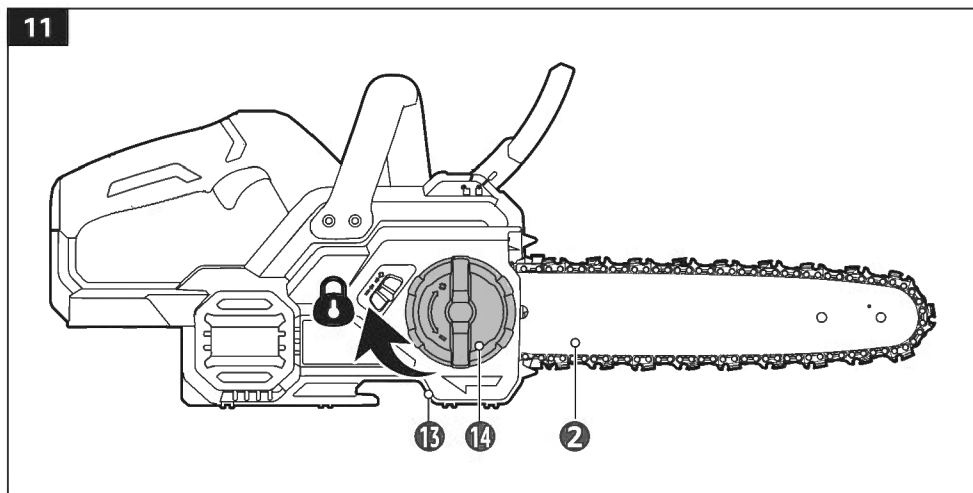

9. Remplissage du réservoir d'huile

⚠️ AVERTISSEMENT Risques d'incendie!

Ne pas fumer ni apporter du feu ou des flammes à proximité de l'huile pour chaîne ou de la machine. L'huile peut se répandre et provoquer un incendie.

⚠️ AVERTISSEMENT Risques de blessures!

Retirez le bloc batterie de la machine avant le remplissage du réservoir d'huile afin d'éviter tout démarrage accidentel de la machine.

ATTENTION Risques d'endommagement!

- ▶ La machine n'est pas livrée avec un plein d'huile pour chaîne. Remplissez la machine d'huile pour chaîne avant de l'utiliser. La chaîne coupante (3) est automatiquement lubrifiée avec de l'huile pour chaîne en cours de fonctionnement.
- ▶ Nous vous recommandons d'utiliser une huile pour chaîne facilement biodégradable. Ne pas utiliser d'huile ni tous autres lubrifiants qui ne seraient pas spécifiquement conçus pour être utilisés avec des guide-chaînes et des chaînes coupantes. Ne pas utiliser d'huile sale, usagée ou souillée de toute autre manière.
- ▶ Une lubrification adéquate de la chaîne coupante (3) pendant les travaux de coupe est essentielle afin de réduire au maximum tout frottement avec le guide-chaîne (2).
- ▶ L'utilisation de la machine sans huile pour chaîne peut l'endommager considérablement.

ATTENTION Risques d'endommagement!

- ▶ Vérifiez le niveau d'huile pour chaîne dans le réservoir d'huile avant chaque utilisation et régulièrement pendant les travaux de coupe. Remplissez d'huile pour chaîne lorsque le niveau d'huile est inférieur au repère **MIN** (minimum). Une huile pour chaîne insuffisante se manifeste par de la fumée ou une décoloration anormale du guide-chaîne (2).
- ▶ L'utilisation de la chaîne coupante (3) à sec ou avec trop peu d'huile pour chaîne peut réduire les performances de coupe, réduire sa durée de vie et provoquer une usure rapide de la chaîne coupante (3) et du guide-chaîne (2) par échauffement excessif.

REMARQUE Nettoyez le bouchon du réservoir d'huile (11) et la zone autour de celui-ci pour éviter la chute de saletés dans le réservoir d'huile (12).

1. Placez un chiffon ininflammable sur une surface plane et stable. Posez la machine sur le côté, sur le chiffon, le bouchon du réservoir d'huile (11) étant orienté vers le haut.
2. Dévissez le bouchon du réservoir d'huile (11) en le tournant dans le sens inverse des aiguilles d'une montre (ill. 12).
3. Versez avec précaution l'huile pour chaîne dans le réservoir d'huile (12). Veillez à ce que l'huile ne se déverse pas par l'ouverture.

REMARQUE Ne pas remplir excessivement, mais laissez un espace d'environ 0,2 po (5 mm) entre le niveau d'huile et le bord du réservoir d'huile (12) afin d'en permettre la dilatation.

12

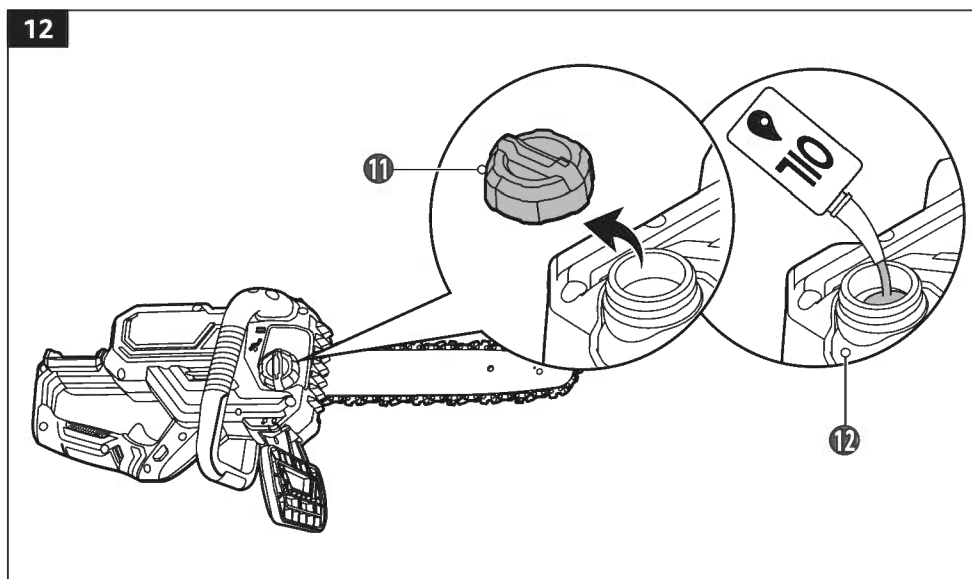

4. Essuyez tout excédent d'huile à l'aide d'un chiffon doux.
5. Repositionnez, puis serrez le bouchon du réservoir d'huile (11).

REMARQUE Mettez toujours au rebut l'huile pour chaîne usagée et les objets contaminés par l'huile pour chaîne conformément aux réglementations locales.

10. Fixation/détachement du bloc batterie

⚠ AVERTISSEMENT Risques de blessures!

Les machines à batterie sont toujours en état de fonctionnement. Par conséquent, retirez le bloc batterie lorsque vous n'utilisez pas la machine, lors du montage de pièces, lors des réglages, lors du nettoyage ou lorsque l'utilisateur transporte la machine.

REMARQUE

- ▶ Utilisez la machine avec un bloc batterie entièrement chargé et adapté à cette machine. Utilisez cette machine exclusivement avec le bloc batterie et le chargeur fournis. L'utilisation de blocs batteries et de chargeurs non conformes peut entraîner des risques d'incendie et/ou d'explosion.
- ▶ Lorsque vous installez le bloc batterie sur la machine, assurez-vous que la nervure saillante du bloc batterie s'aligne sur la rainure située à l'intérieur de la machine et que les loquets s'enclenchent correctement. Une fixation incorrecte du bloc batterie risque d'endommager les composants internes.

10.1 Fixation du bloc batterie

1. Alignez les nervures saillantes du bloc batterie sur le logement de batterie (10) situé sur la machine.
2. Faites glisser le bloc batterie sur la machine (Ill. 13). Le bloc batterie s'enclenche et se verrouille en place.

13

Modèle de bloc batterie :

ABY5196B-00

ABY5197B-00

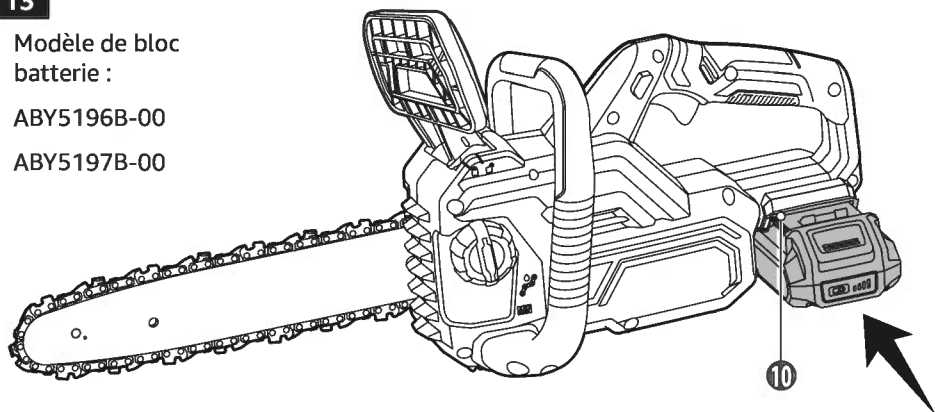

10.2 Détachement du bloc batterie

1. Appuyez sur la touche de dégagement de la batterie située à l'avant du bloc batterie et maintenez-la enfoncée.
2. Faites glisser le bloc batterie hors de la machine pour le dégager du logement de batterie (10) (Ill. 14).

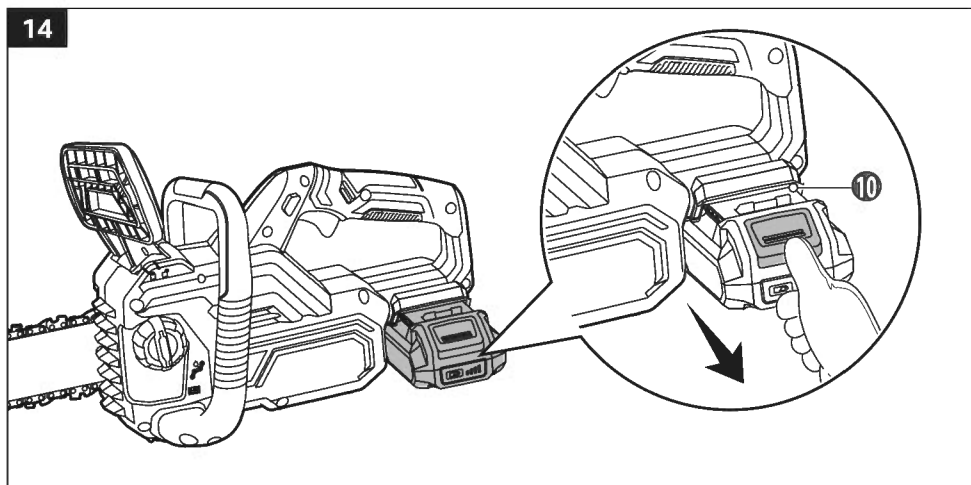

11. Utilisation

11.1 Commandes d'utilisation

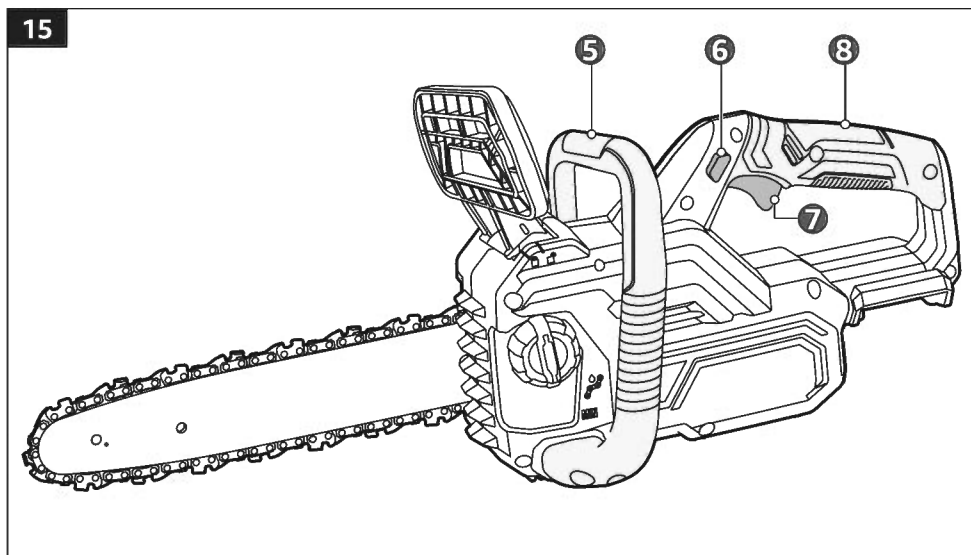

11.1.1 Poignée avant

La poignée avant (5) est la poignée de maintien conçue pour la main gauche.

11.1.2 Poignée arrière

La poignée arrière (8) est la poignée de maintien conçue pour la main droite.

11.1.3 Commutateur à gâchette

Appuyez sur le commutateur à gâchette (7) pour mettre la machine en marche lorsque le bouton de sécurité (6) est enfoncé. Relâchez le commutateur à gâchette (7) pour mettre hors tension la machine.

11.1.4 Bouton de sécurité

Le bouton de sécurité (6) empêche tout déclenchement accidentel du commutateur à gâchette (7). Le commutateur à gâchette (7) peut être actionné seulement lorsque le bouton de sécurité (6) est enfoncé.

11.2 Équipements de sécurité

▲ AVERTISSEMENT Risques de blessures!

Utilisez la machine seulement si vous ne constatez aucune anomalie. Si l'un des équipements de sécurité est défectueux, cessez d'utiliser la machine, puis faites-le remplacer dans un centre de réparation spécialisé avant toute utilisation ultérieure.

16

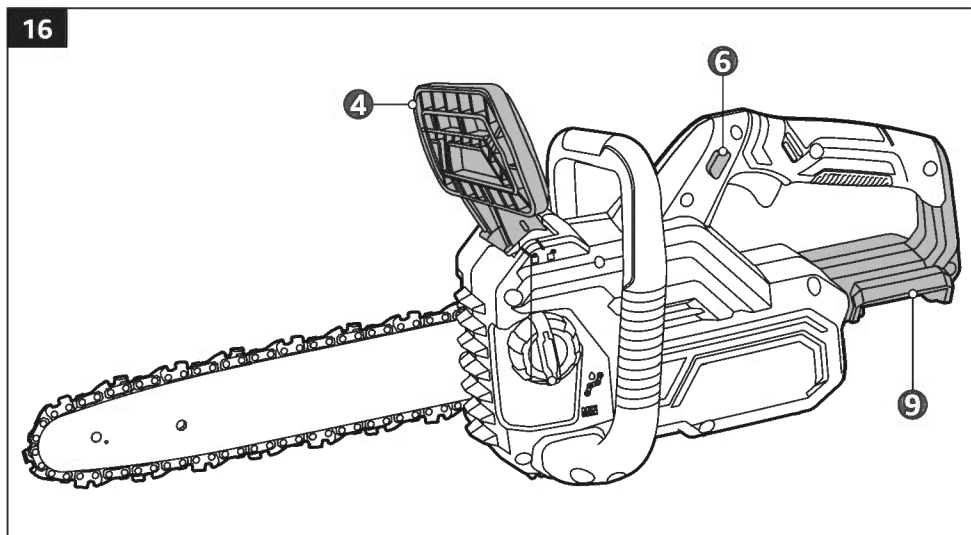

11.2.1 Garde-main avant (avec frein de chaîne)

- ▶ Le garde-main avant (4) est un dispositif de sécurité qui arrête la chaîne coupante (3) immédiatement lorsqu'elle est repoussée vers l'utilisateur en cas d'effet de rebond.
- ▶ Le frein de chaîne est un dispositif de sécurité actionné par le garde-main avant (4). En cas d'effet de rebond, la chaîne coupante (3) s'arrête immédiatement.

11.2.2 Garde-main arrière

Le garde-main arrière (9) de la poignée arrière (8) est conçu pour protéger la main d'une chaîne coupante (3) cassée ou qui saute.

11.2.3 Bouton de sécurité

Le bouton de sécurité (6) empêche tout déclenchement accidentel du commutateur à gâchette (7). Le commutateur à gâchette (7) peut être actionné seulement lorsque le bouton de sécurité (6) est enfoncé.

11.3 Avant chaque utilisation

- Porter un équipement de protection individuelle (EPI). En fonction de l'utilisation, utilisez un écran facial, des lunettes-masques de protection ou des lunettes de protection. Le cas échéant, portez un masque anti-poussière, des protections auditives, des gants et une combinaison intégrale capable d'arrêter les petits éclats de la surface abrasive ou de la pièce à travailler (Ill. 17).

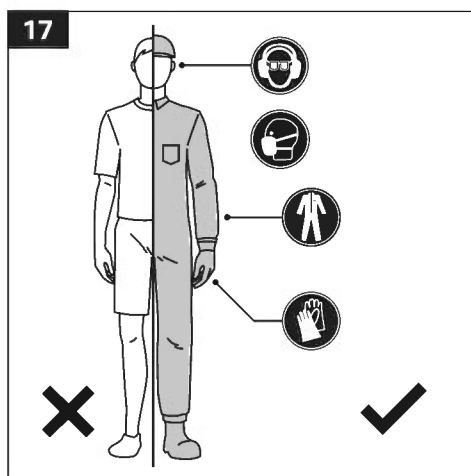

- Tout nouvel utilisateur doit recevoir des instructions pratiques sur le fonctionnement de la machine et sur les équipements de protection de la part d'un utilisateur expérimenté. La première mise en pratique doit consister à couper des bûches sur une table de sciage ou un banc de sciage.
- Assurez-vous que la machine et ses accessoires ne sont pas endommagés. Ne pas utiliser la machine si elle est endommagée ou usée.
- Vérifier qu'il n'y a pas de vis desserrées, mauvais alignement ou de blocage des parties mobiles ou toute autre condition pouvant affecter le fonctionnement. En cas de vibrations ou des bruits anormaux, arrêtez immédiatement la machine et faites corriger le problème avant d'en poursuivre l'utilisation.
- Ne pas essayer de modifier cette machine ou de créer des accessoires non recommandés pour celle-ci. Toute altération ou modification de ce type constitue une mauvaise utilisation et peut entraîner une situation dangereuse susceptible de provoquer des blessures graves.
- Vérifiez l'état du bloc batterie. Chargez le bloc batterie si nécessaire. Ne pas utiliser le bloc de batteries s'il est bombé ou chaud.
- Vérifiez le niveau d'huile dans le réservoir d'huile (12). Remplissez d'huile pour chaîne lorsque le niveau d'huile est inférieur au repère **MIN** (minimum).

- ▶ Assurez-vous que le garde-main avant (4) peut se déplacer facilement d'avant en arrière. Réalisez un test du frein de chaîne avant chaque utilisation. Ne pas modifier ni essayer de désactiver le frein de chaîne.
- ▶ Assurez-vous que le bouton de blocage (14) est serré et que le cache du pignon d'entraînement (13) est solidement en place.
- ▶ Assurez-vous que le guide-chaîne (2) et la chaîne coupante (3) sont correctement montés, et que la chaîne coupante (3) est correctement tendue.
- ▶ Vérifiez l'affûtage des dents de la chaîne coupante (3).
- ▶ Saisissez toujours la poignée avant (5) avec la main gauche et la poignée arrière (8) avec la main droite (Ill. 18). Ne jamais utiliser une poignée croisée ou une position qui pourrait placer votre corps ou votre bras en travers du fil de la chaîne.

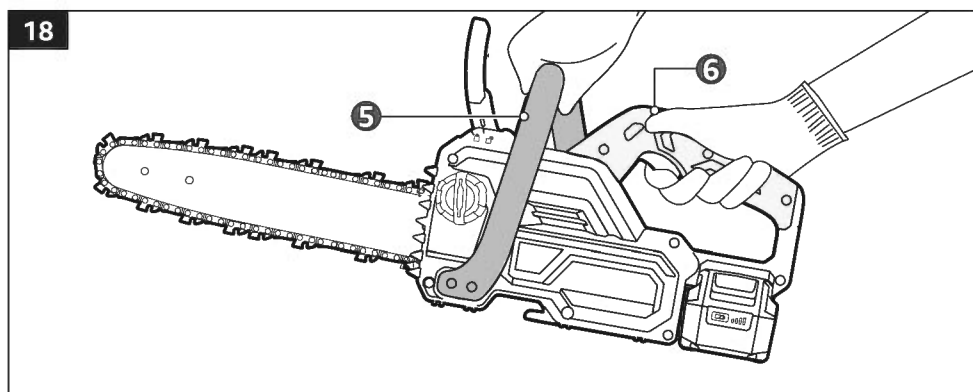

- ▶ Assurez-vous que les ouvertures d'aération (16) ne sont pas obstruées. Des ouvertures d'aération (16) obstruées peuvent provoquer une surchauffe. Nettoyez la machine avec de l'air comprimé sec si nécessaire.
- ▶ Assurez-vous que la chaîne coupante (3) n'entre pas en contact avec le sol ni aucun objet.
- ▶ Veillez à ce que le bois ne dépasse pas la longueur de coupe maximale de la machine. L'extrémité du guide-chaîne doit toujours être maintenue à au moins 2 po (5 cm) à l'extérieur du pourtour de la bille de bois.

11.4 Test du frein de chaîne

Le frein de chaîne arrête à la fois le moteur et la course de la chaîne coupante (3) en cas d'effet de rebond. Exécutez les étapes suivantes pour tester le fonctionnement du frein de chaîne :

1. Placez la machine sur une surface plane et stable. Assurez-vous qu'aucun objet ou obstacle susceptible d'entrer en contact avec le guide-chaîne (2) ou la chaîne coupante (3) ne se trouve à proximité immédiate.
2. Désengagez le frein de chaîne en tirant le garde-main avant (4) vers la poignée avant (5) (Ill. 19).

19

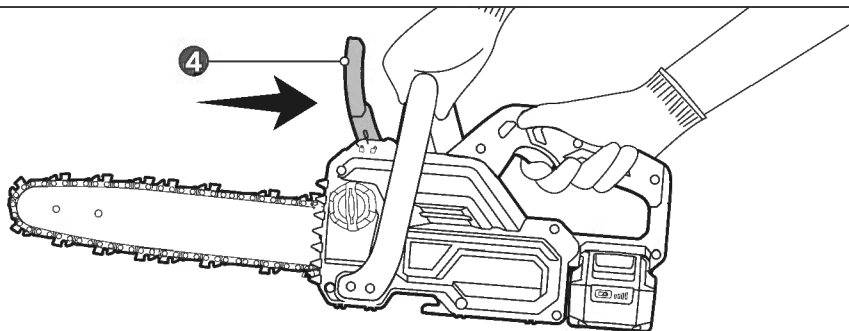

3. Maintenez enfoncé le bouton de sécurité (6), puis appuyez sur le commutateur à gâchette (7) pour commencer l'utilisation.
4. Poussez le garde-main avant (4) vers l'extrémité du guide-chaîne (2) afin d'engager le frein de chaîne (Ill. 20). Un frein de chaîne qui fonctionne correctement peut arrêter immédiatement la course de la chaîne coupante.

20

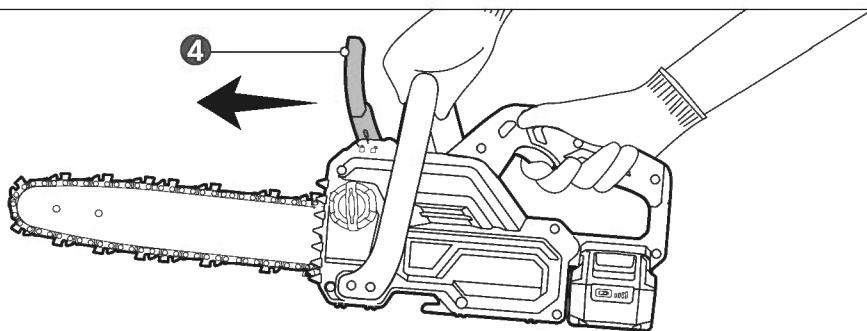

⚠ AVERTISSEMENT Risques de blessures!

Si la chaîne coupante (3) ne s'arrête pas lorsque le frein de chaîne est engagé, ne pas utiliser la machine avant qu'elle ait été réparée dans un centre de réparation spécialisé.

11.5 Précautions dans la zone de travail

- ▶ Coupez exclusivement du bois ou des matériaux en bois; ne pas couper de tôle, de plastique, de maçonnerie ou de matériaux de construction autres que le bois.
- ▶ Les arbres ne doivent pas être abattus d'une manière qui risque de mettre en danger toute personne ou tout animal, ni entraîner des dommages matériels. Lorsque vous abattez un arbre, maintenez les personnes présentes, les enfants et les animaux à bonne distance de la zone de coupe :
 - Pendant les travaux d'abattage, la distance de sécurité doit être au moins égale à deux fois la hauteur des plus grands arbres de la zone d'abattage.
 - Pendant des travaux de débitage, gardez une distance minimale de 15 pi (4,5 m).
- ▶ Ne pas abattre d'arbres à proximité de lignes électriques ou de bâtiments.

- ▶ Ne coupez que lorsque la visibilité et la lumière sont suffisantes pour que votre vision soit claire.
- ▶ Assurez-vous d'avoir les pieds en position sûre et équilibrée. Faites attention aux obstacles tels que les souches d'arbres, les racines et les ornières qui pourraient constituer un risque de trébuchement.

11.6 Démarrage/arrêt de la machine

⚠ AVERTISSEMENT Risques de blessures!

- ▶ Assurez-vous qu'aucun objet ou obstacle susceptible d'entrer en contact avec le guide-chaîne (2) et la chaîne coupante (3) ne se trouve à proximité immédiate. Ne tentez pas de démarrer la machine lorsqu'elle se trouve dans une coupe ou en contact avec une surface quelconque.
 - ▶ Garder une position et un équilibre adaptés à tout moment.
 - ▶ Ne pas utiliser la machine si elle est endommagée ou mal réglée, ni si elle n'est pas complètement et solidement montée. Assurez-vous que la chaîne coupante (3) arrête sa course lorsque vous relâchez le commutateur à gâchette (7).
 - ▶ Tenez toujours fermement la machine par ses poignées, à 2 mains. Gardez la machine propre et portez des gants de protection propres afin de maintenir une prise ferme en cours d'utilisation.
 - ▶ Effectuez toujours des coupes avec la machine tournant à plein régime. Appuyez à fond sur le commutateur à gâchette (7) et maintenez la vitesse de coupe.
 - ▶ Cessez immédiatement d'utiliser la machine si des personnes présentes ou des animaux interrompent les opérations. Ne jamais poser la machine avant l'arrêt complet de la chaîne coupante (3). La chaîne coupante (3) en mouvement risque de s'accrocher à la surface et de vous faire perdre le contrôle de la machine.
1. Faites glisser le bloc batterie sur la machine.
 2. Tirez le garde-main avant (4) vers la poignée avant (5) pour désengager le frein de chaîne.
 3. Saisissez fermement la poignée avant (5) et la poignée arrière (8) à l'aide des deux mains.
 4. Maintenez enfoncé le bouton de sécurité (6), puis appuyez sur le commutateur à gâchette (7) pour commencer l'utilisation. Relâchez le bouton de sécurité (6) et continuez à appuyer sur le commutateur à gâchette (7) pour une utilisation en continu.
 5. Pour arrêter la machine, éloignez-la de la zone de coupe, puis relâchez le commutateur à gâchette (7).

⚠ AVERTISSEMENT Risques de blessures!

- ▶ Au terme de la coupe, patientez jusqu'à l'arrêt complet de la machine avant de la poser.
- ▶ Retirez le bloc batterie de la machine pendant les pauses et au terme des travaux.

REMARQUE Il est normal que de l'huile suinte de la machine lorsque vous ne l'utilisez pas. Afin de prévenir tout suintement, videz le réservoir d'huile (12) après chaque utilisation et faites tourner la machine pendant 1 minute.

11.7 Coupe de base

⚠ AVERTISSEMENT Risques de blessures!

- ▶ Lorsque la machine est arrêtée en raison d'un pincement en cours de coupe, relâchez le commutateur à gâchette (7), retirez la chaîne coupante (3) et le guide-chaîne (2) du bois, puis redémarrez la machine.
- ▶ Ne jamais démarrer la machine lorsqu'elle est en contact avec le bois. Laissez toujours la machine atteindre sa vitesse maximale avant d'appliquer la chaîne coupante (3) et le guide-chaîne (2) sur le bois.
- ▶ Afin d'éviter tout effet de rebond, gardez la zone de coupe dégagée. Veillez à ce qu'aucun objet n'entre en contact avec le guide-chaîne (2) ou la chaîne coupante (3) en cours de coupe.

- ▶ Familiarisez-vous avec toutes les commandes et tous les commutateurs. Exercez-vous à exécuter tous les mouvements avec la machine mise hors tension.
- ▶ La force de réaction est toujours opposée au sens de déplacement de la chaîne coupante (3) à l'endroit où le contact avec le bois est établi. Lorsque vous coupez le long du bord supérieur du bois, soyez prêt à contrôler la force de poussée; lorsque vous coupez sur le bord inférieur du bois, soyez prêt à contrôler la force de traction (Ill. 21).

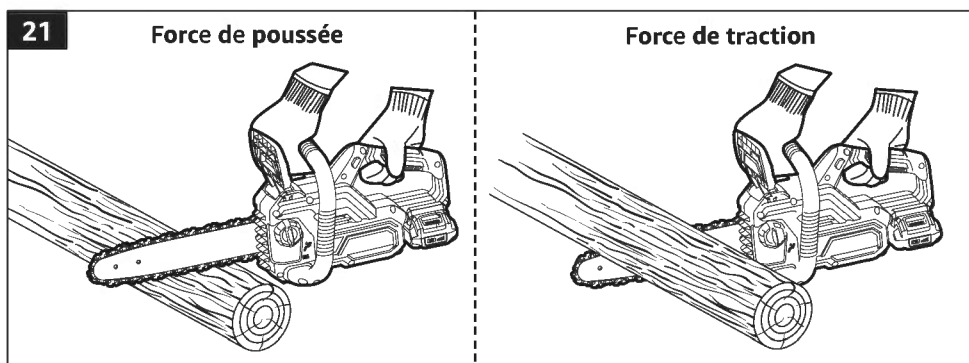

- ▶ Effectuez toujours les coupes avec les deux pieds sur un sol ferme afin d'éviter tout déséquilibre.
- ▶ Ne pas effectuer de coupes au-delà de la hauteur du torse. La préhension de la machine en hauteur la rend difficile à contrôler par rapport aux forces d'effet de rebond.
- ▶ Assurez-vous que la zone dans laquelle vous effectuez des coupes est exempte de toutes obstructions. Ne pas laisser le pignon de renvoi du guide-chaîne (2) entrer en contact avec une bûche, une branche, une clôture ou tout autre obstacle qui pourrait être heurté en cours d'utilisation de la machine.

- Utilisez la machine uniquement en adoptant une position sûre. Tenez la machine sur le côté droit de votre corps. Le bras gauche doit être tendu, avec le coude bloqué (Ill. 22).

22

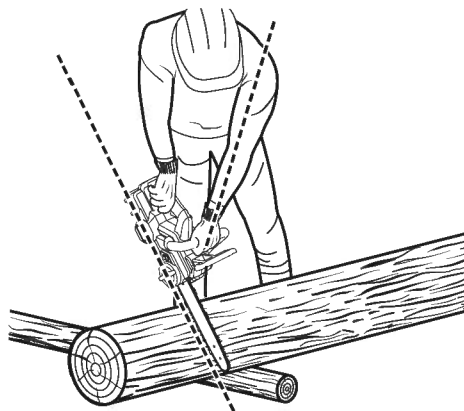

- Avant de couper le bois, assurez-vous de l'absence de clous, de fil métallique ou de tous autres corps étrangers.
- Coupez une seule pièce de bois à la fois.
- Commencez la coupe en appuyant légèrement le guide-chaîne (2) et la chaîne coupante (3) contre le bois. Exercez seulement une légère pression, laissez la machine faire le travail.
- Faites attention lorsque vous atteignez la fin de la coupe. Le poids de la machine peut changer de façon inattendue lorsqu'elle se dégage du bois. Cela peut causer des blessures aux jambes et aux pieds. Extrayez toujours la machine d'une coupe de bois pendant que la machine fonctionne. Relâchez le commutateur à gâchette (7) dès que la coupe est terminée, pour permettre à la chaîne coupante (3) de s'arrêter complètement.
- Ne pas effectuer des travaux avec la machine en continu pendant de longues périodes. Faites des pauses entre les différentes tâches afin d'être pleinement capable de vous concentrer sur l'utilisation de la machine.
- Une coupe agressive ou excessive ou une mauvaise utilisation de la machine, notamment l'utilisation du guide-chaîne (2) en guise de levier, peut entraîner une usure prématurée du guide-chaîne (2) ou de la chaîne coupante (3), et entraîner un effet de rebond, une éjection de la chaîne ou des projections de matériaux.

11.8 Effet de rebond

⚠ AVERTISSEMENT Risques de blessures!

- ▶ Méfiez-vous de l'effet de rebond. Un effet de rebond peut entraîner une perte de contrôle dangereuse de la machine et infliger des blessures graves ou mortelles à l'utilisateur ou à toute personne se tenant à proximité.
- ▶ À l'aide d'une compréhension élémentaire de « l'effet de rebond », l'élément de surprise peut être réduit ou éliminé. L'élément de surprise est responsable de la majorité des accidents.
- ▶ Lorsque la machine tourne, tenez fermement la machine à deux mains, la main droite sur la poignée arrière (8) et la main gauche sur la poignée avant (5). Maintenez une prise ferme avec les pouces et les doigts encerclant les poignées. Une bonne prise en main vous permettra de réduire « l'effet de rebond » et de garder le contrôle de la machine.

L'effet de rebond en rotation se produit lorsque la pointe ou le pignon de renvoi du guide-chaîne (2) entre en contact avec un objet, et l'effet de rebond linéaire se produit si le bois pince la machine dans la coupe (Ill. 23).

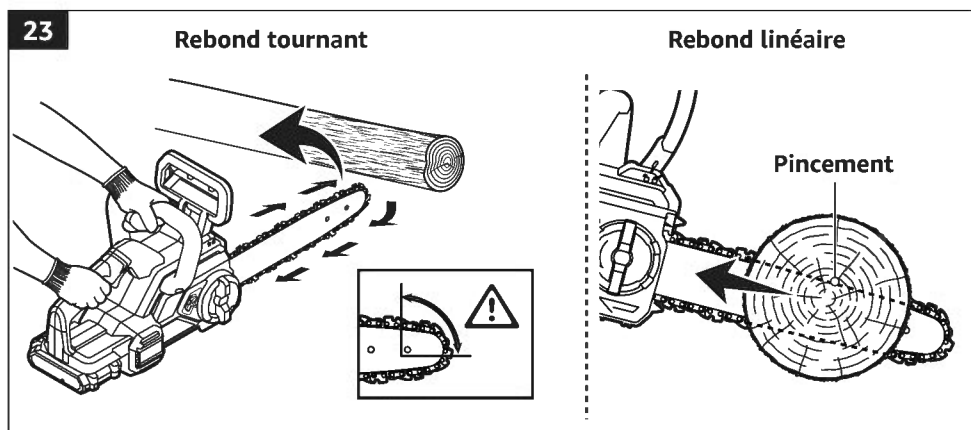

Afin d'éviter tout effet de rebond :

- ▶ Sciez avec le guide-chaîne (2) formant un angle plat.
- ▶ Assurez-vous toujours que la tension de la chaîne est correcte. Ne jamais effectuer des travaux avec une chaîne coupante (2) lâche, très tendue ou très usée.
- ▶ Assurez-vous que la chaîne coupante (2) est correctement affûtée. Respectez les instructions d'affûtage et d'entretien du fabricant concernant la chaîne coupante (2).
- ▶ Ne pas laisser la pointe ou le pignon de renvoi du guide-chaîne (2) entrer en contact avec une bûche, une branche ou tout autre obstacle qui pourrait être heurté en cours d'utilisation de la machine.

11.9 Dégagement d'une machine coincée

Si la machine reste coincée ou bloquée en cours de coupe, l'utilisateur doit :

1. Mettre hors tension la machine et l'arrimer solidement à un point côté intérieur de l'arbre (c.-à-d. vers le tronc) par rapport à la coupe ou à un fil distinct dédié à l'outil.

2. Extraire la machine de l'entaille en soulevant la branche si nécessaire.
3. Utiliser une scie à main ou une deuxième tronçonneuse pour dégager la machine coincée en coupant à une distance minimale de 12 pouces (30 cm) de la machine coincée. Les coupes de dégagement doivent toujours être des coupes extérieures (vers les extrémités de la branche).

11.10 Abattage d'un arbre

⚠ AVERTISSEMENT Risques de blessures!

- ▶ Ne pas abattre d'arbres pendant les épisodes de vent fort ou de fortes précipitations. Patientez jusqu'à la fin des intempéries.
- ▶ Ne pas abattre les arbres qui se penchent à des angles extrêmes ou les grands arbres dont les branches sont pourries, l'écorce détachée ou les troncs creux. Il est préférable de pousser ou de tirer ces arbres à l'aide d'équipements lourds, puis de les couper.
- ▶ Ne pas abattre d'arbres à proximité de lignes électriques ou de bâtiments.
- ▶ Assurez-vous que l'arbre ne comporte pas de branches endommagées ou mortes qui pourraient tomber et vous heurter en cours d'abattage.
- ▶ Jetez par moments un coup d'œil à la cime de l'arbre en cours de coupe arrière afin de vous assurer que l'arbre va tomber dans la direction souhaitée.
- ▶ Si l'arbre commence à tomber dans la mauvaise direction, ou si la machine se coince ou s'accroche en cours de chute, abandonnez la machine et protégez-vous.

11.10.1 Préparation à l'abattage d'arbres

- ▶ Lorsque des travaux de débitage et d'abattage sont effectués par deux personnes ou plus simultanément, la tâche d'abattage doit être séparée des travaux de débitage par une distance d'au moins deux fois la hauteur de l'arbre coupé. Les arbres ne doivent pas être abattus d'une manière qui risque de mettre en danger une personne, percuter une ligne de distribution électrique ou causer des dommages matériels. Si l'arbre entre toutefois en contact avec une ligne de distribution électrique, il convient d'en informer immédiatement la compagnie d'électricité.
- ▶ L'utilisateur doit se tenir en amont du terrain, car l'arbre risque de rouler ou de glisser vers le bas de la pente après avoir été abattu.
- ▶ Avant de procéder à des coupes, déterminez votre itinéraire de repli (ou vos itinéraires, au cas où l'itinéraire prévu serait bloqué). Dégagez la zone entourant l'arbre et assurez-vous de l'absence de tous obstacles sur vos itinéraires de repli. Dégagez une voie de repli sûre à environ 135° de la ligne de chute prévue. La voie de repli doit se trouver à l'opposé et en diagonale de la ligne de chute prévue (Ill. 24).

24

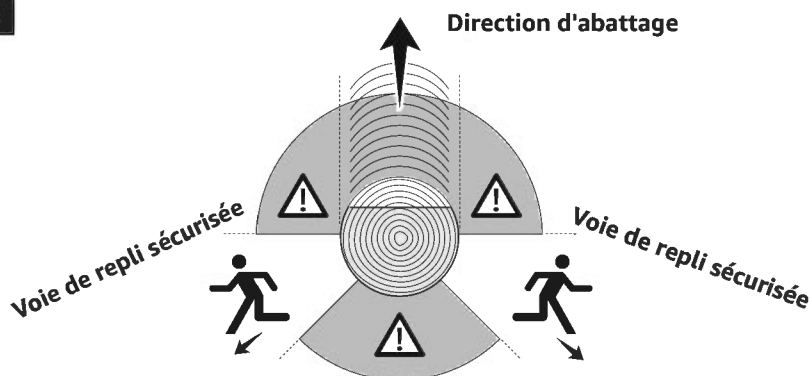

- ▶ Avant de commencer l'abattage, tenez compte de l'inclinaison naturelle de l'arbre, de l'emplacement des branches les plus grosses et de la direction du vent pour déterminer dans quelle direction l'arbre va tomber.
- ▶ Éliminez les saletés, les pierres, l'écorce, les clous, les agrafes ou, le fil de fer de l'arbre où les coupes d'abattage doivent être effectuées.

11.10.2 Entaille de direction

Exécutez une entaille de $1/3$ du diamètre de l'arbre, perpendiculairement à la direction de la chute (Ill. 25).

REMARQUE Exécutez en premier lieu l'entaille horizontale inférieure. Cela permettra d'éviter de pincer la chaîne coupante (3) ou le guide-chaîne (2) lors de l'exécution de la deuxième entaille.

25

Sens de la chute ←

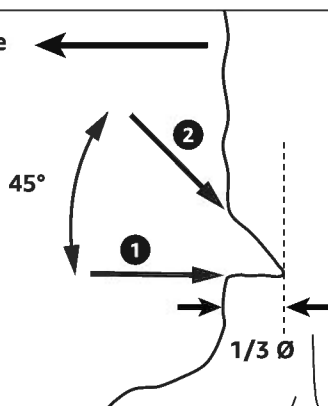

11.10.3 Trait d'abattage

1. Découpez le trait d'abattage au moins 2 po (50 mm) plus haut que l'entaille horizontale (Ill. 26). Gardez le trait d'abattage parallèle à l'entaille horizontale. Faites en sorte que le trait d'abattage soit coupé de façon à ce qu'il reste suffisamment de bois pour tenir lieu de charnière. La charnière (Ill. 26) empêche l'arbre de se tordre et de tomber dans la mauvaise direction. Ne pas couper la charnière.

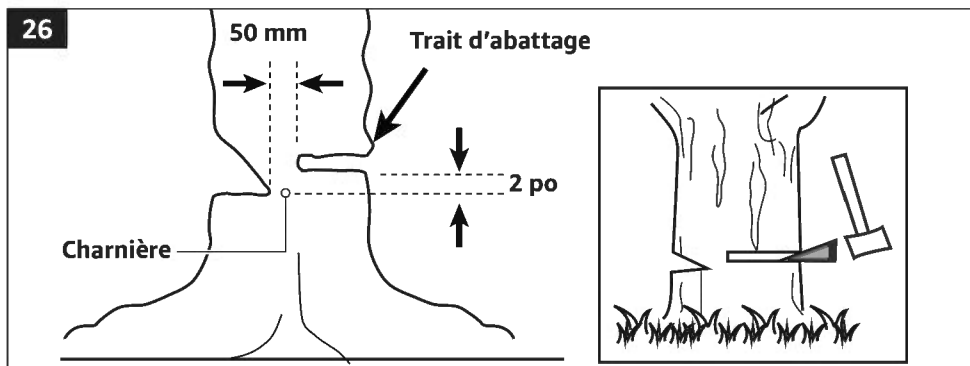

2. Lorsque le trait d'abattage se rapproche de la charnière, l'arbre devrait commencer à tomber. S'il existe un risque que l'arbre ne tombe pas dans la direction souhaitée ou s'il penche vers l'arrière et retient la chaîne coupante (3), arrêtez de couper avant que le trait d'abattage ne soit achevé et utilisez des coins de bois, de plastique ou d'aluminium pour ouvrir la coupe et laisser tomber l'arbre le long de la ligne de chute souhaitée.
3. Lorsque l'arbre commence à tomber, extrayez la machine de la coupe, coupez le moteur, posez la machine, puis empruntez la voie de repli prévue. Faites attention à la chute des branches qui vous surplombent et surveillez votre stabilité.

11.11 Ébranchage et élagage

⚠ AVERTISSEMENT Risques de blessures!

- ▶ La plupart des accidents dus aux rebonds surviennent pendant l'ébranchage. Faites preuve de prudence et évitez de toucher la bûche ou d'autres branches avec l'extrémité du guide-chaîne (2).
- ▶ Ne taillez que les branches situées en dessous de la hauteur du torse. Ne grimpez pas dans un arbre pour ébrancher ou élaguer. Ne vous tenez pas sur une échelle, une plate-forme, une bûche ou dans une position qui pourrait vous faire perdre l'équilibre ou le contrôle de la machine.
- ▶ Lors de l'élagage des arbres, il est important de ne pas faire la coupe à ras de la branche principale ou du tronc avant d'avoir coupé la branche plus loin pour réduire son poids. Cela évite d'arracher l'écorce de la branche principale.

L'ébranchage est l'action de couper les branches d'un arbre abattu. Lors de l'ébranchage, laissez les plus grosses branches inférieures tenir le tronc à distance du sol. Éliminez les petites branches d'une seule coupe (Ill. 27). Les branches tendues doivent être coupées de bas en haut pour éviter le grippage de la machine.

27

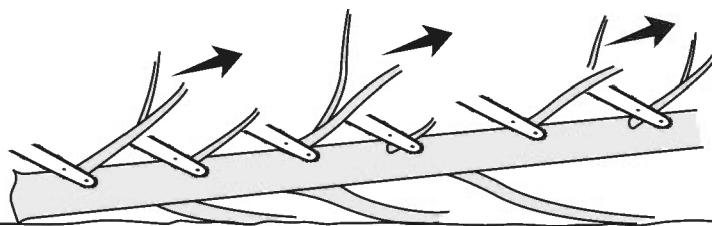

11.12 Débitage d'un tronc

⚠ AVERTISSEMENT Risques de blessures!

- ▶ Gardez une zone de coupe dégagée. Veillez à ce qu'aucun objet ne puisse entrer en contact avec l'extrémité du guide-chaîne (2) en cours de coupe.
- ▶ Gardez toujours un contrôle total lorsque vous coupez dans le matériau. Relâchez la pression de coupe vers la fin de la coupe sans relâcher votre prise sur les poignées. Ne pas laisser la chaîne coupante (3) entrer en contact avec le sol.
- ▶ Au terme de la coupe, arrêtez la machine, puis patientez jusqu'à l'arrêt complet de la chaîne coupante (3) avant de déplacer la machine. Coupez toujours le moteur avant de passer d'un arbre à l'autre.

REMARQUE

- ▶ Pour effectuer un débitage par le haut, commencez par le côté supérieur de la bûche avec la partie inférieure de la machine contre la bûche (Ill. 28); exercez une légère pression vers le bas. La machine a tendance à s'éloigner de vous.
- ▶ Pour effectuer un débitage par le bas, commencez par le dessous de la bûche avec le haut de la machine contre la bûche (Ill. 28); exercez une légère pression vers le haut. La machine a tendance à vous repousser.

28

Débitage par le haut

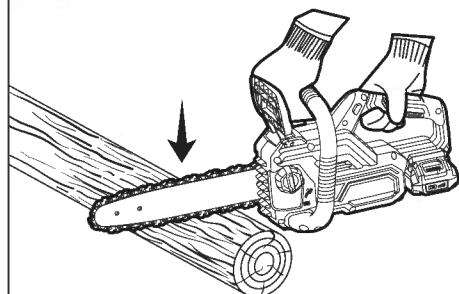

Débitage par le bas

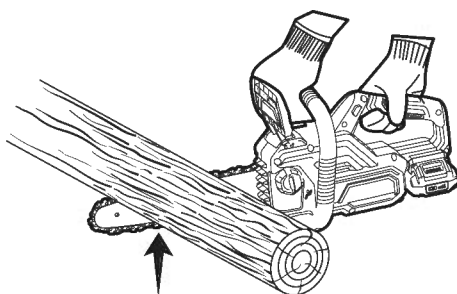

Le débitage consiste à couper un tronc en rondins. Il est important de vous assurer que votre stabilité repose sur une surface ferme et que votre poids est réparti uniformément sur vos deux pieds. Dans la mesure du possible, le tronc doit être soulevé et soutenu à l'aide de branches, de bûches ou de cales.

- ▶ Lorsque la bûche est soutenue sur toute sa longueur, la coupe intervient par le haut (Ill. 29).

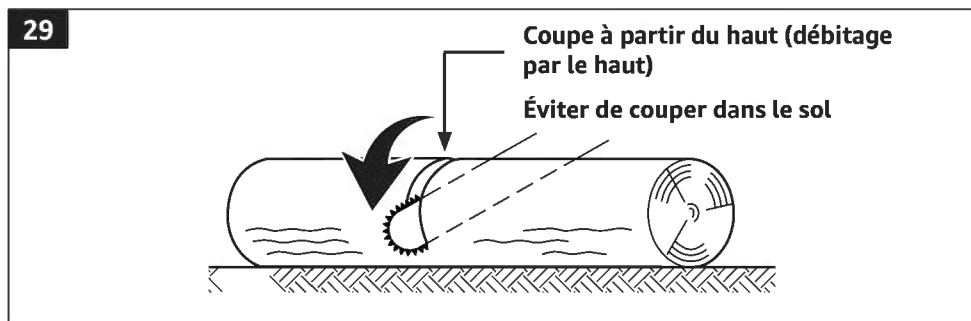

- ▶ Lorsque la bûche est soutenue à une extrémité, coupez 1/3 du diamètre par la face inférieure de la bûche. Effectuez ensuite la coupe finale par le dessus pour rejoindre la première coupe (Ill. 30).

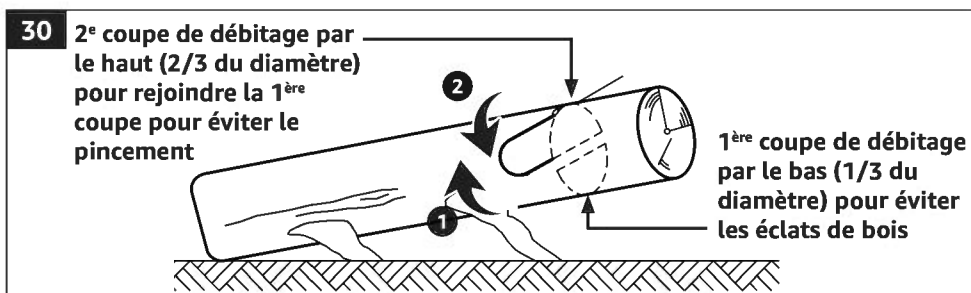

- ▶ Lorsque la bûche est soutenue aux deux extrémités, coupez 1/3 du diamètre par le dessus de la bûche. Effectuez ensuite la coupe finale par le dessous sur les 2/3 restants pour rejoindre la première coupe (Ill. 31).

31

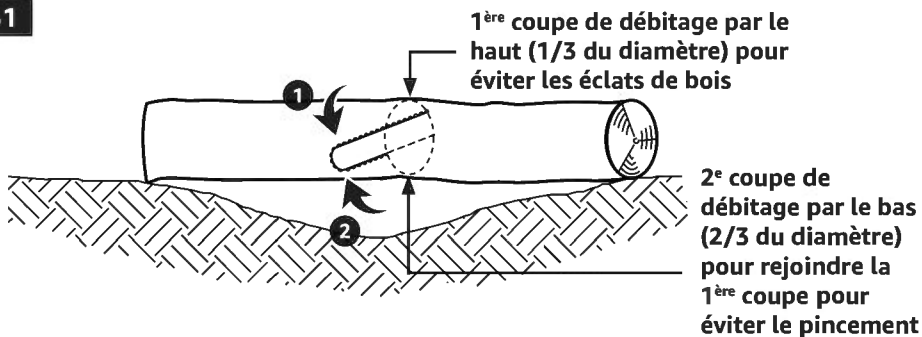

- ▶ En cas de débitage sur une pente, tenez-vous toujours en amont de la bûche (Ill. 32).

32

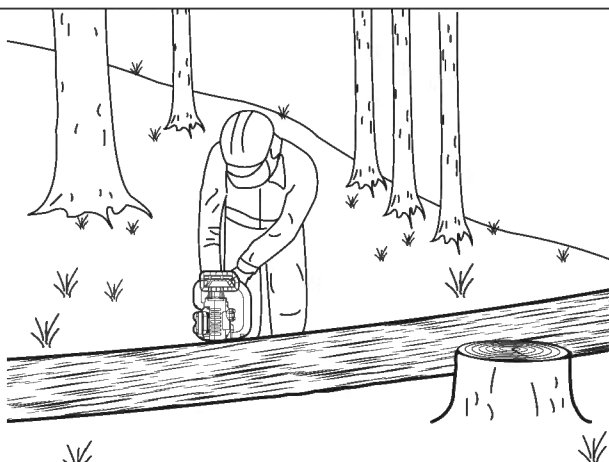

12. Nettoyage et Entretien

⚠ AVERTISSEMENT Risques de blessures!

Détachez le bloc batterie de la machine avant tout nettoyage, entretien, rangement ou transport.

REMARQUE Ne pas plonger la machine dans l'eau ni dans tout autre liquide. Ne jamais exposer la machine à l'eau courante.

12.1 Nettoyage du boîtier

- ▶ Nettoyez le boîtier extérieur à l'aide d'un chiffon sec et non pelucheux. Essayez-le après nettoyage.
- ▶ Débouchez les ouvertures d'aération (16) à l'aide d'une brosse douce si nécessaire.
- ▶ Ne jamais utiliser de détergents corrosifs, de brosses métalliques, de lavettes abrasives ou d'ustensiles tranchants ou en métal pour nettoyer la machine.

12.2 Nettoyage de la chaîne coupante

- ▶ Utilisez une brosse en plastique souple pour nettoyer la chaîne coupante (3) de toute saleté.
- ▶ Utilisez un solvant de résine (non fourni) pour nettoyer la chaîne coupante (3). Veuillez lire les consignes du fabricant du solvant de résine avant de poursuivre.
- ▶ Pour protéger la chaîne coupante de toute formation de rouille et d'oxydation, lubrifiez-la avec une huile dédiée aux chaînes coupantes (non fournie) après le nettoyage.

12.3 Nettoyage du guide-chaîne

- ▶ Démontez le guide-chaîne (2) et la chaîne coupante dans l'ordre inverse de montage.
- ▶ Éliminez toute saleté accumulée sur le bord du guide-chaîne (2) à l'aide d'un couteau à mastic en plastique (non fourni).
- ▶ Utilisez un chiffon humide non pelucheux pour nettoyer la surface.
- ▶ Essuyez ensuite la surface à l'aide d'un chiffon sec.

12.4 Rangement

- ▶ Nettoyez la machine avant de la ranger.
- ▶ Videz le réservoir d'huile (12), puis mettez au rebut l'huile pour chaîne usagée en accord avec les réglementations locales.
- ▶ Lubrifiez légèrement la chaîne coupante (3) et les pignons du guide-chaîne (2) avant tout rangement de longue durée pour prévenir toute formation de rouille et d'oxydation.
- ▶ Fixez le cache du guide-chaîne (17) sur le guide-chaîne (2).
- ▶ Rangez la machine dans un endroit sec. Gardez-la hors de portée des enfants et des animaux familiers.
- ▶ Le support de montage mural (18) permet de suspendre la machine. Fixez solidement le support de montage mural (18) de manière horizontale sur un mur à l'aide de 2 vis (non fournies). Suspendez la machine au support de montage mural (18) (Ill. 33).

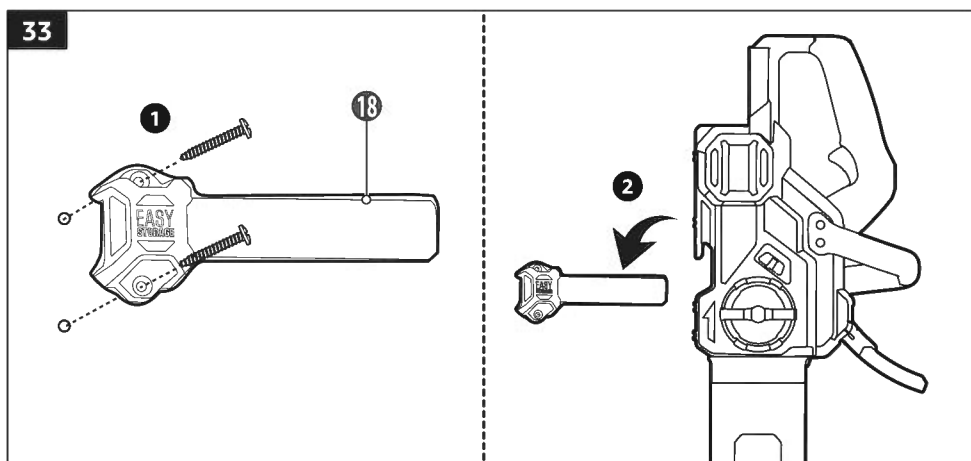

REMARQUE Avant le montage, déterminez l'emplacement de montage approprié. Le support de montage mural (18) doit être fixé à une cloison en bois ou à un mur en maçonnerie/béton à l'aide de fixations qui conviennent à la surface de montage. Ne pas installer sur des cloisons sèches, des panneaux muraux ou des contreplaqués minces. La surface de montage doit être capable de supporter le poids cumulé de la machine et du bloc batterie.

12.5 Transport

- ▶ Engagez le frein de chaîne et retirez la batterie de la machine avant tout transport de la machine.
- ▶ Videz le réservoir d'huile (12), puis mettez au rebut l'huile pour chaîne usagée en accord avec les réglementations locales.
- ▶ Fixez le cache du guide-chaîne (17) sur le guide-chaîne (2) pendant le transport.
- ▶ Ne portez la machine qu'en position horizontale. Saisissez la poignée avant (5) de manière à ce que la machine soit équilibrée horizontalement.
- ▶ Immobilisez la machine lorsque vous la transportez dans un véhicule afin d'éviter tout risque de basculement, de fuite de carburant et de dommage causé à la machine. Utilisez une corde ou une pince de verrouillage à cliquet au besoin.

12.6 Entretien

⚠ AVERTISSEMENT Risques de blessures!

Tout entretien effectué par du personnel non agréé peut entraîner le mauvais positionnement des fils et composants internes, ce qui risque d'entraîner des blessures graves.

Tous travaux de réparation ou d'entretien autres que ceux mentionnés dans le présent manuel doivent être effectués dans un centre de réparation professionnel.

Pièces	Tâche	Avant/après chaque utilisation	Autant que nécessaire
Ensemble	Contrôler	✓	
	Nettoyer	✓	
Chaîne coupante	Contrôler	✓	
	Nettoyer	✓	
	Lubrifier	✓	
	Affûter		✓
	Remplacer		✓
Guide-chaîne	Contrôler	✓	
	Nettoyer		✓
	Lubrifier		✓
	Remplacer		✓

Pièces	Tâche	Avant/après chaque utilisation	Autant que nécessaire
Pignon de renvoi	Nettoyer		✓
	Lubrifier		✓
Pignon d'entraînement	Contrôler	✓	
Réservoir d'huile	Contrôler et remplir	✓	✓

12.6.1 Entretien du guide-chaîne et de la chaîne coupante

⚠ ATTENTION Risques de blessures!

Portez toujours des gants de protection lorsque vous manipulez la chaîne coupante (3). Les éléments de la chaîne coupante (3) sont tranchants et peuvent présenter des ébarbures.

REMARQUE Vérifiez régulièrement l'état du pignon d'entraînement. S'il est usé ou déformé, faites-le remplacer dans un centre de réparation spécialisé. Ne pas monter une chaîne coupante neuve sur un pignon d'entraînement usé.

- Démontez le guide-chaîne (2) et la chaîne coupante (3) dans l'ordre inverse de montage.
- Assurez-vous que l'orifice de lubrification n'est pas obstrué et nettoyez-le si nécessaire pour assurer une lubrification correcte du guide-chaîne (2) et de la chaîne coupante (3) en cours de fonctionnement. Utilisez un fil souple suffisamment fin pour être inséré dans l'orifice de vidange d'huile.
- Éliminez la saleté accumulée à l'intérieur des rainures du guide-chaîne (2) à l'aide d'un couteau à mastic en plastique (non fourni).
- Examinez l'état du « rail » du guide-chaîne afin de déceler toute usure éventuelle : Tenez une règle (règle droite) plaquée contre le côté du guide-chaîne (2) et contre « les plaques latérales du dispositif de coupe ». S'il y a un espace entre la règle et le guide-chaîne (2), le « rail » du guide-chaîne est en bon état. S'il n'y a pas d'espace (règle au ras du côté du guide-chaîne (2)), le « rail » du guide-chaîne est usé et doit être remplacé par un neuf du même type (Ill. 34).

34

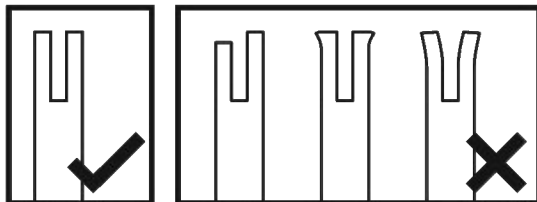

- Nettoyez le pignon de renvoi situé à l'extrémité du guide-chaîne (2).

6. Remontez la chaîne coupante (3) et le guide-chaîne (2) conformément aux descriptions de la section « **Montage** ».
7. À l'aide d'une burette jetable, insérez le bec effilé dans l'orifice de lubrification (1) (Ill. 35). Injectez la graisse jusqu'à ce qu'elle apparaisse sur le bord extérieur du pignon.

35

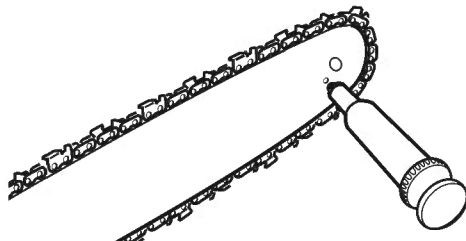

8. Assurez-vous que le frein de chaîne est désengagé. Faites tourner la chaîne coupante (3) à la main. Renouvelez l'opération de lubrification jusqu'au graissage complet du pignon.

12.6.2 Affûtage de la chaîne coupante

⚠ AVERTISSEMENT Risques de blessures!

- ▶ Un affûtage incorrect de la chaîne augmente les risques d'effet de rebond.
- ▶ Le non-remplacement ou la non-réparation d'une chaîne endommagée peut entraîner des blessures graves.
- ▶ Si les dents de coupe de la chaîne coupante ont heurté des objets durs, notamment clous et pierres, ou ont été érodées par de la boue ou du sable sur le bois, faites affûter la chaîne coupante dans un centre de réparation spécialisé.

REMARQUE

- ▶ Une chaîne coupante correctement affûtée coupe le bois sans effort, même avec très peu de pression. Ne jamais utiliser une chaîne coupante émoussée ou endommagée. Une chaîne coupante émoussée entraîne une augmentation des contraintes physiques, des vibrations, des résultats de coupe non satisfaisants et une usure accrue.
- ▶ Pour effectuer des coupes rapides et régulières, la chaîne coupante doit être entretenue correctement. La chaîne coupante doit être affûtée lorsque les copeaux de bois sont petits et poudreux, lorsque la machine doit être forcée à travers le bois en cours de coupe, ou lorsque la machine coupe uniquement vers un côté.
- ▶ Veillez à limer tous les dispositifs de coupe aux angles indiqués et à la même longueur, car une coupe rapide ne peut être obtenue que si tous les dispositifs de coupe sont uniformes.
- ▶ Retirez régulièrement la limaille de la lime à l'aide d'une brosse métallique (non fournie).

1. Tendez correctement la chaîne coupante (3) avant de l'affûter.

2. À l'aide d'une lime ronde de 4 mm de diamètre (non fournie), réalisez le limage à la main au milieu du guide-chaîne (2).
3. Maintenez la lime de niveau avec la plaque supérieure de la dent coupante. Ne pas laisser la lime s'incliner ni basculer.
4. Maintenez un angle d'affûtage correct de 30° entre la lime et la chaîne coupante (3) (Ill. 36).

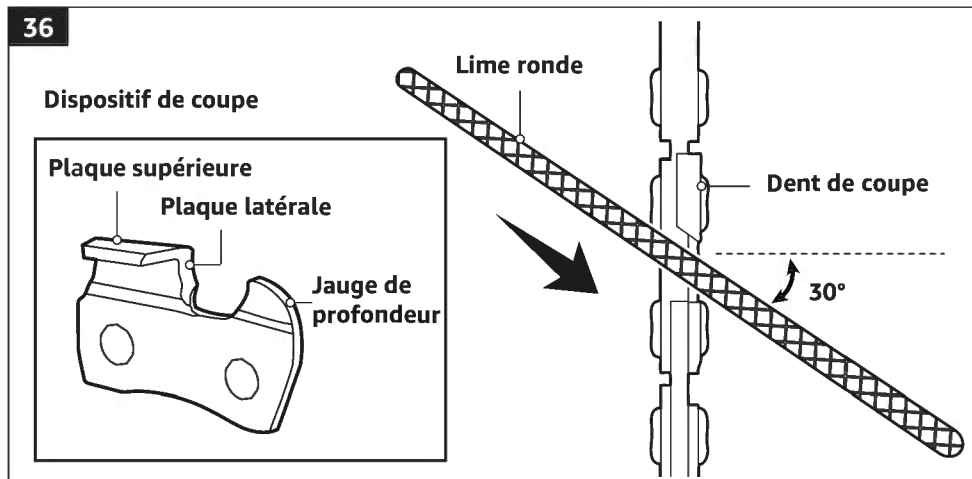

5. En exerçant une pression légère mais ferme, effectuez un mouvement vers le coin avant de la dent. Soulevez la lime pour l'éloigner de l'acier à chaque retour.
6. Donnez quelques coups fermes sur chaque dent. Limez tous les dispositifs de coupe de gauche dans un sens. Passez ensuite de l'autre côté, puis limez les dispositifs de coupe droites dans le sens contraire (Ill. 37).

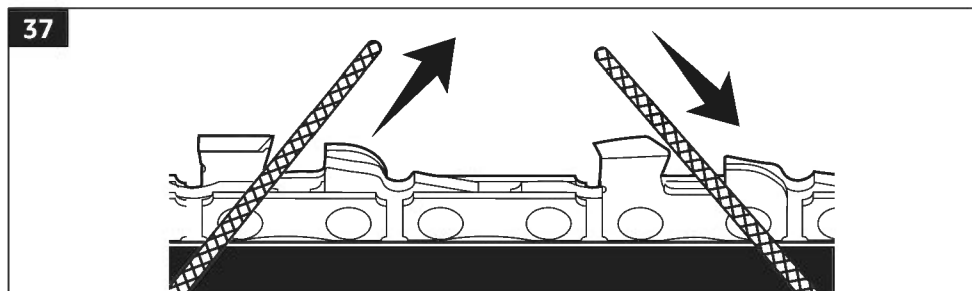

7. Vérifiez l'espacement de la jauge de profondeur chaque fois que la chaîne coupante est limée. Utilisez une lime plate et une jointure de jauge de profondeur (non fourni) pour abaisser uniformément toutes les jauges. La jauge de profondeur doit être maintenue à un écart de 0,025 *po* 0,6 mm (Ill. 38).

38

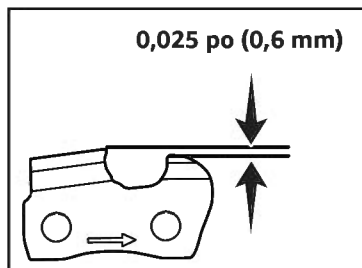
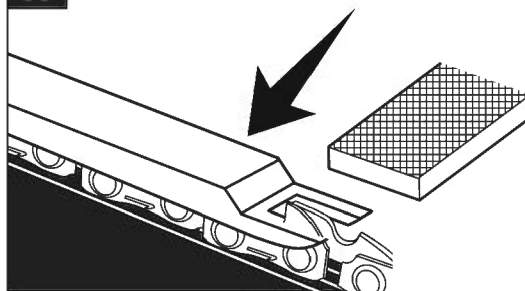

12.7 Pièces détachées/pièces de rechange

⚠️ AVERTISSEMENT Risques de blessures!

L'utilisation de pièces non compatibles avec la machine peut provoquer des accidents pouvant occasionner des blessures graves.

Pièces	Numéro de modèle ou caractéristiques
Guide-chaîne	Trilink M1431245-1041
Chaîne coupante	Trilink CL14345PB (chaîne coupante à faible effet de rebond)
Bloc batterie	ABY5196B-00, ABY5197B-00
Chargeur de batteries	ASC5358B-00, ASC5358B-02, ASC5385B-00

12.8 Réparation

Cette machine ne contient aucune pièce susceptible d'être réparée par l'utilisateur. Contactez un centre de réparation spécialisé ou un technicien qualifié pour faire contrôler et réparer la machine.

13. Foire aux Questions

Problème	Solution
Le moteur ne fonctionne pas.	<ul style="list-style-type: none"> ▶ Vérifiez si le bloc batterie est chargé. ▶ Assurez-vous que le bloc batterie est correctement fixé sur la machine. ▶ Assurez-vous que le bloc batterie branché est du bon type. ▶ Appuyez sur le bouton de sécurité avant de appuyer sur le commutateur à gâchette. ▶ Désengagez le frein de chaîne en poussant le garde-main avant vers la poignée avant.
Le moteur fonctionne mais la chaîne coupante ne tourne pas.	Remontez la chaîne coupante dans le bon sens de rotation. Assurez-vous que les maillons d'entraînement de la chaîne coupante sont bien en place sur le pignon d'entraînement et le pignon de renvoi à l'extrémité du guide-chaîne.

Problème	Solution
La chaîne n'atteint pas sa vitesse maximale.	<ul style="list-style-type: none"> ▶ Le moteur est en surchauffe. Mettez hors tension la machine, nettoyez les ouvertures d'aération, puis laissez refroidir le moteur avant de réessayer. ▶ Le moteur est surchargé. Réduisez la pression exercée sur la machine. ▶ La batterie est faible. Rechargez le bloc batterie ou utilisez un bloc batterie complètement chargé.
Le frein de chaîne ne peut pas être engagé.	<ul style="list-style-type: none"> ▶ Retirez les débris de la poignée avant. ▶ Faites réparer la machine dans un centre de réparation spécialisé.
La machine ne coupe pas correctement.	<ul style="list-style-type: none"> ▶ La tension de la chaîne est insuffisante. Faites en sorte que la chaîne coupante soit correctement tendue. ▶ La chaîne coupante est émoussée. Affûtez la chaîne coupante. Si la chaîne coupante est usée, faites-la remplacer par une chaîne du même type. ▶ Remontez la chaîne coupante dans le bon sens de rotation. Assurez-vous que les maillons d'entraînement de la chaîne coupante sont bien en place sur le pignon d'entraînement et le pignon de renvoi à l'extrémité du guide-chaîne. ▶ La chaîne coupante est sèche ou excessivement tendue. Vérifiez et remplissez le réservoir d'huile si nécessaire.
Le guide-chaîne et la chaîne coupante chauffent et dégagent de la fumée.	<ul style="list-style-type: none"> ▶ La chaîne coupante est trop tendue. Réglez la tension de la chaîne. ▶ Vérifiez et remplissez le réservoir d'huile si nécessaire pour assurer une lubrification suffisante. ▶ Éliminez la saleté accumulée à l'intérieur des rainures du guide-chaîne à l'aide d'un couteau à mastic en plastique.
Le bloc batterie est en surchauffe.	Arrêtez la machine, puis laissez refroidir le bloc batterie avant de réessayer.

14. Vos Avis et Aide

Nous serions ravis de connaître votre avis. Afin de nous assurer de fournir la meilleure expérience client possible, veuillez considérer la rédaction d'un commentaire client.



amazon.com/review/review-your-purchases#

Si vous avez besoin d'assistance concernant votre produit Denali, veuillez consulter le site web suivant.



amazon.ca/gp/help/customer/contact-us

Tabla de contenido

1. Advertencias de seguridad	85
1.1 Advertencias de seguridad generales de la máquina	85
1.2 Advertencias de seguridad de la motosierra	87
2. Descripción de los símbolos	88
2.1 Palabras de advertencia	89
2.2 Significado de los símbolos	89
3. Especificaciones	90
4. Descripción de la máquina	91
5. Uso Previsto	92
6. Antes del Primer Uso	92
7. Montaje	93
7.1 Instalación de la barra guía y de la cadena de corte	93
7.2 Ajuste de la tensión de la cadena	97
8. Llenado del depósito de aceite	99
9. Colocar/Retirar la batería	101
9.1 Colocar la batería	101
9.2 Retirar la batería	102
10. Uso	102
10.1 Controles de funcionamiento	102
10.2 Equipo de seguridad	103
10.3 Antes de cada uso	104
10.4 Prueba del freno de la cadena	105
10.5 Precauciones en la zona de trabajo	106
10.6 Arranque/parada de la máquina	107
10.7 Corte básico	108
10.8 Rebote	110
10.9 Liberación de una máquina atrapada	110
10.10 Tala de un árbol	111
10.11 Desramado y poda	113
10.12 Aserrado de un tronco	114
11. Limpieza y Mantenimiento	116
11.1 Limpieza de la carcasa	116
11.2 Limpieza de la cadena de corte	117
11.3 Limpieza de la barra guía	117
11.4 Almacenamiento	117
11.5 Transporte	118
11.6 Mantenimiento	118
11.7 Repuestos	122
11.8 Reparación	122
12. Preguntas frecuentes	122
13. Comentarios y Ayuda	123

1. Advertencias de seguridad

1.1 Advertencias de seguridad generales de la máquina

⚠ ADVERTENCIA Lea todas las advertencias de seguridad, instrucciones, ilustraciones y especificaciones que se incluyen con esta máquina.

Si no sigue todas las instrucciones que se enumeran a continuación, puede provocar una descarga eléctrica, un incendio y/o lesiones graves.

Guarde estas advertencias e instrucciones para futuras consultas.

El término "máquina" en las advertencias hace referencia a su máquina eléctrica conectada a la red (con cable) o a su máquina eléctrica alimentada con batería (inalámbrica).

1.1.1 Seguridad en el área de trabajo

1. **Mantenga el área de trabajo limpia y bien iluminada.** *Las áreas desordenadas u oscuras pueden causar accidentes.*
2. **No utilice máquinas en atmósferas explosivas, como en presencia de líquidos, gases o polvos inflamables.** *Las máquinas generan chispas que pueden encender el polvo o los vapores.*
3. **Mantenga a los niños y transeúntes alejados mientras utiliza una máquina.** *Las distracciones pueden hacerle perder el control.*

1.1.2 Seguridad eléctrica

1. **Los enchufes de la máquina deben coincidir con la toma de corriente. No modifique el enchufe de ninguna forma. No utilice enchufes adaptadores con máquinas con conexión a tierra.** *Usar enchufes no modificados y tomas de corriente adecuadas reduce el riesgo de descarga eléctrica.*
2. **Evite el contacto corporal con superficies conectadas a tierra, como tuberías, radiadores, cocinas y refrigeradores.** *Existe un mayor riesgo de descarga eléctrica si su cuerpo está conectado a tierra.*
3. **No exponga la máquina a la lluvia o a condiciones de humedad.** *Si entra agua en una máquina, aumenta el riesgo de descarga eléctrica.*
4. **No haga un mal uso del cable. Nunca utilice el cable para transportar, tirar o desenchufar la máquina. Mantenga el cable alejado de fuentes de calor, aceite, bordes afilados o piezas móviles.** *Los cables dañados o enredados aumentan el riesgo de descarga eléctrica.*
5. **Cuando manipule una máquina al aire libre, use un cable alargador adecuados exteriores.** *El uso de un cable adecuado para uso en exteriores reduce el riesgo de descarga eléctrica.*
6. **Si es inevitable utilizar una máquina en un lugar húmedo, utilice una fuente de alimentación protegida por un interruptor diferencial (ID).** *El uso de un ID reduce el riesgo de descarga eléctrica.*

1.1.3 Seguridad personal

1. **Manténgase alerta, preste atención a lo que está haciendo y use el sentido común al manipular la máquina. No use la máquina si está cansado o bajo los efectos de drogas, alcohol o medicamentos.** *Un momento de distracción al utilizar máquinas puede provocar lesiones personales graves.*
2. **Utilice equipos de protección individual. Siempre use protección ocular.** *El equipo de protección individual (máscara antipolvo, zapatos de seguridad antideslizantes, casco o protección auditiva) utilizado para las condiciones adecuadas, reduce las lesiones personales.*
3. **Evite el arranque no intencional. Compruebe que el interruptor está en la posición de apagado antes de conectar la fuente de alimentación y/o la batería, levantar o transportar la máquina.** *Transportar máquinas con el dedo en el interruptor o energizar máquinas con el interruptor encendido puede provocar accidentes.*
4. **Saque cualquier llave de ajuste o llave tuerca antes de encender la máquina.** *Una llave o llave de tuerca colocada en una parte giratoria de la máquina puede provocar lesiones personales.*
5. **No se estire demasiado. Mantenga la postura y el equilibrio en todo momento.** *Esto permite controlar mejor la máquina en situaciones imprevistas.*
6. **Vístase de forma adecuada. No use ropa suelta ni joyas. Mantenga el pelo y la ropa alejados de todas las piezas móviles.** *La ropa holgada, las joyas o el cabello largo pueden quedar atrapados en las piezas móviles.*

7. Si se proporcionan dispositivos para la conexión de instalaciones de extracción y recolección de polvo, asegúrese de que estén conectados y se utilicen correctamente. *El uso de recolectores de polvo puede reducir los peligros relacionados con el polvo.*
8. No permita que la familiaridad adquirida con el uso frecuente de las máquinas le vuelva displicente ni le lleve a ignorar los principios de seguridad de las máquinas. *Una acción descuidada puede causar lesiones graves en pocos segundos.*

1.1.4 Uso y cuidado de la máquina

1. No fuerce la máquina. Utilice la máquina correcta para cada aplicación. *La máquina correcta hará el trabajo mejor y con mayor seguridad a la velocidad para la que fue diseñada.*
2. No utilice la máquina si el interruptor no la enciende y la apaga. *Cualquier máquina que no se pueda controlar con el interruptor es peligrosa y debe repararse.*
3. Desconecte el enchufe de la fuente de alimentación y/o retire la batería (si es extraíble) de la máquina antes de realizar cualquier ajuste, cambiar accesorios o guardarla. *Estas medidas de seguridad preventivas reducen el riesgo de arrancar la máquina accidentalmente.*
4. Guarde las máquinas inactivas fuera del alcance de los niños y no las deje utilizar a personas que no estén familiarizadas con ellas o con estas instrucciones. *Las máquinas son peligrosas en las manos de usuarios sin formación.*
5. Realice el mantenimiento de las máquinas y sus accesorios. Revise en busca de desalineación o atascamiento de piezas móviles, rotura de piezas o cualquier otra condición que pueda afectar el funcionamiento de la máquina. Si la máquina está dañada, llévela a reparar antes de utilizarla. *Muchos accidentes se deben a un mantenimiento deficiente de las máquinas.*
6. Mantenga las herramientas de corte afiladas y limpias. *Las herramientas de corte con un mantenimiento adecuado y con los bordes cortantes afilados tienen menos probabilidades de atascarse y son más fáciles de controlar.*
7. Utilice la máquina, los accesorios, las brocas, etc. de acuerdo con estas instrucciones, teniendo en cuenta las condiciones de trabajo y el trabajo a realizar. *El uso de la máquina para operaciones diferentes a las previstas podría provocar una situación peligrosa.*
8. Mantenga las empuñaduras y las superficies de agarre secas, limpias y libres de aceite y grasa. *Las empuñaduras y superficies de agarre resbaladizas no permiten manejar y controlar la máquina en situaciones inesperadas.*

1.1.5 Uso y cuidado de una máquina a batería

1. Recargue solo con el cargador especificado por el fabricante. *Un cargador que sea adecuado para un tipo de batería puede crear un riesgo de incendio cuando se usa con una batería distinta.*
2. Use máquinas únicamente con sus baterías específicamente designadas. *El uso de cualquier otro tipo de batería puede suponer un riesgo de lesiones e incendio.*
3. Cuando la batería no esté en uso, manténgala alejada de otros objetos metálicos, como clips, monedas, llaves, clavos, tornillos u otros objetos metálicos pequeños, que puedan hacer una conexión entre un terminal y el otro. *Hacer cortocircuitos entre los terminales de la batería puede provocar quemaduras o un incendio.*
4. En condiciones de mal uso, la batería puede expulsar líquido; evite el contacto. Si se produce un contacto accidental, enjuáguese con agua. Si el líquido entra en contacto con los ojos, busque además ayuda médica. *El líquido que sale de la batería puede causar irritación o quemaduras.*
5. No utilice una batería o máquina que esté dañada o modificada. *Las baterías dañadas o modificadas pueden mostrar un comportamiento impredecible que puede resultar en un incendio, explosión o riesgo de lesiones.*
6. No exponga la batería o la máquina al fuego o a temperaturas excesivas. *La exposición al fuego o a temperaturas superiores a 266 °F (130 °C) puede causar una explosión.*
7. Siga todas las instrucciones de carga y no cargue la batería o la máquina fuera del rango de temperatura especificado en las instrucciones. *La carga incorrecta o a temperaturas fuera del rango especificado puede dañar la batería y aumentar el riesgo de incendio.*

1.1.6 Reparación

1. Las reparaciones de máquinas solo deben ser realizadas por un técnico calificado utilizando únicamente piezas de repuesto idénticas. *Esto garantizará que se mantenga la seguridad de la máquina.*

2. **Nunca repare baterías dañadas.** *La reparación de la batería solo debería ser realizada por el fabricante o proveedores de servicio técnico autorizados.*

1.2 Advertencias de seguridad de la motosierra

1.2.1 Advertencias generales de seguridad de la motosierra

1. **Mantenga su cuerpo alejado de la cadena de corte cuando la motosierra esté funcionando.** *Antes de arrancar la motosierra, asegúrese de que la cadena de corte no está en contacto con nada. Un momento de descuido durante la manipulación de la motosierra puede provocar que la ropa o el cuerpo se enreden con la cadena de corte.*
2. **Sujete siempre la motosierra con la mano derecha colocada en la empuñadura trasera y la mano izquierda en la empuñadura delantera.** *Sujetar la motosierra con una colocación inversa de las manos aumenta el riesgo de lesiones personales y nunca debería hacerse.*
3. **Sujete la motosierra solo por las superficies de agarre con aislante ya que la cadena de corte podría tocar algún cable oculto.** *Las cadenas de corte que entran en contacto con un cable "energizado" pueden provocar que las partes metálicas expuestas de la motosierra queden "energizadas" y causen una descarga eléctrica al operador.*
4. **Use protección ocular.** *Es recomendable el uso de otro equipo de protección auditiva, para la cabeza, las manos, las piernas y los pies. Un equipo de protección adecuado reducirá las lesiones personales provocadas por restos que salgan despedidos o por el contacto accidental con la cadena de corte.*
5. **No utilice una motosierra en un árbol, escalera, tejado o cualquier soporte inestable.** *Manipular la motosierra de esta manera puede provocar graves lesiones personales.*
6. **Mantenga siempre una posición correcta y manipule la motosierra solo si está sobre una superficie fija, segura y nivelada.** *Las superficies inestables o resbaladizas pueden provocar la pérdida de equilibrio o control de la motosierra.*
7. **Cuando corte una rama tensada, esté atento al retorno.** *Cuando se libera la tensión de las fibras de la madera, la rama en tensión puede golpear al operador y/o hacerle perder el control de la motosierra.*
8. **Extreme las precauciones al cortar matorrales y árboles jóvenes.** *El material fino puede atrapar la cadena de corte y rebotar hacia usted o hacerle perder el equilibrio.*
9. **Transporte la motosierra por la empuñadura delantera con la motosierra apagada y alejada del cuerpo.** *Cuando transporte o guarde la motosierra, coloque siempre la funda de la barra guía. Una manipulación adecuada de la motosierra reduce la probabilidad de contacto accidental con la cadena de corte en movimiento.*
10. **Siga las instrucciones para lubricar y tensar la cadena, y para cambiar la barra y la cadena.** *Una cadena mal tensada o lubricada puede romperse o aumentar la probabilidad de rebote.*
11. **Solo corte madera.** *No utilice la motosierra para otros fines no previstos. Por ejemplo: no utilice la motosierra para cortar metal, plástico, mampostería o materiales de construcción que no sean de madera. El uso de la motosierra para operaciones diferentes a las previstas podría provocar una situación peligrosa.*
12. **No intente hacer caer un árbol hasta que comprenda todos los riesgos y cómo evitarlos.** *El operador o los transeúntes podrían sufrir graves lesiones con la caída del árbol.*
13. **Siga todas las instrucciones al retirar material atascado, guardar o realizar tareas de mantenimiento en la motosierra.** *Asegúrese de que el interruptor está apagado y se ha extraído la batería. Una comportamiento imprevista de la motosierra al retirar material atascado o realizar tareas de mantenimiento puede causar lesiones personales graves.*

1.2.2 Causas y prevención del rebote por parte del operador

El rebote puede producirse cuando la punta de la barra guía toca un objeto, o cuando la madera se cierra y atrapa la cadena de corte en el corte.

En algunos casos, el contacto de la punta puede provocar una reacción inversa repentina, haciendo que la barra guía se levante y rebote hacia el operario.

Si la cadena de corte queda atrapada a lo largo de la parte superior de la barra guía, esto podría empujar la barra guía rápidamente hacia el operador.

Cualquiera de estas reacciones puede provocar que el operador pierda el control de la motosierra, lo que podría provocar graves lesiones personales. No confíe exclusivamente en los dispositivos de seguridad incorporados a la motosierra. Como usuario de una motosierra, debe tomar varias medidas para que sus trabajos de corte estén libres de accidentes o lesiones.

El rebote es el resultado de un uso incorrecto y/o de condiciones o procedimientos de funcionamiento incorrectos de la motosierra y se puede evitar tomando las precauciones adecuadas como se indica a continuación:

1. **Mantenga un agarre firme, con los pulgares y los dedos rodeando las empuñaduras de la motosierra, con ambas manos en la motosierra, y coloque el cuerpo y el brazo de forma que pueda resistir las fuerzas de rebote.** *Si se toman las precauciones adecuadas, el operador puede controlar las fuerzas de rebote. No suelte la motosierra.*
2. **No se estire demasiado y no corte por encima de la altura del hombro.** *Esto ayuda a evitar el contacto involuntario con la punta y permite controlar mejor la motosierra en situaciones imprevistas.*
3. **Utilice únicamente las barras guía y las cadenas de corte de repuesto especificadas por el fabricante.** *Usar barras guía o cadenas de corte de repuesto incorrectas pueden provocar la rotura de la cadena y/o rebotes.*
4. **Siga las instrucciones de afilado y mantenimiento del fabricante de la cadena de corte.** *La disminución de la altura del calibrador de profundidad puede provocar un aumento del rebote.*

1.2.3 Reducción de la vibración y el ruido

Para reducir el impacto de la emisión de ruido y vibraciones, limite el tiempo de operación, use modos de funcionamiento de baja vibración y bajo nivel de ruido y use equipos de protección individual (EPI).

Tenga en cuenta los siguientes puntos para minimizar los riesgos de exposición al ruido y a las vibraciones:

- Solo utilice la motosierra conforme a su diseño y a estas instrucciones.
- Asegúrese de que la motosierra está en buen estado y recibe un mantenimiento adecuado.
- Utilice los accesorios correctos para la motosierra y asegúrese de que están en buen estado.
- Sujete firmemente la superficie de agarre/empuñaduras.
- Realice el mantenimiento de la motosierra de acuerdo con estas instrucciones y manténgala bien lubricada (si corresponde).
- Planifique el calendario de trabajo para distribuir el uso de herramientas de alta vibración durante un periodo de tiempo más largo.

1.2.4 Riesgos residuales

Aunque utilice esta motosierra de acuerdo con todos los requisitos de seguridad, siguen existiendo riesgos potenciales de lesiones y daños. Los siguientes peligros pueden surgir en relación con la estructura y el diseño de esta motosierra:

- Problemas de salud resultantes de la emisión de vibraciones si la motosierra se utiliza durante largos períodos de tiempo, o no se realiza un mantenimiento adecuado de la misma.
- Lesiones personales y daños materiales debido a la rotura de accesorios o al impacto repentino de objetos ocultos durante el uso.
- Riesgo de lesiones y daños materiales causados por objetos despedidos.
- Riesgo de enredarse con el motor de la motosierra.
- Riesgo de inhalación de polvo y partículas pequeñas a los pulmones.
- Pérdida auditiva debido a una exposición prolongada al ruido.

2. Descripción de los símbolos

Los símbolos y abreviaciones que aparecen a continuación se utilizan en estas instrucciones y en las etiquetas de la máquina. Familiarícese con el significado de estos símbolos y abreviaciones antes de utilizar la máquina. Si no sigue todas las instrucciones que se enumeran a continuación, puede provocar una descarga eléctrica, un incendio y/o lesiones graves.

2.1 Palabras de advertencia

⚠ PELIGRO

PELIGRO indica una situación de peligro que, si no se evita, provocará lesiones graves o la muerte.

⚠ ADVERTENCIA

ADVERTENCIA indica una situación de peligro que, si no se evita, podría provocar lesiones graves o la muerte.

⚠ PRECAUCIÓN

PRECAUCIÓN, cuando se usa con el símbolo de alerta de seguridad, indica una situación de peligro que, si no se evita, podría provocar lesiones leves o moderadas.

ATENCIÓN

ATENCIÓN se usa para señalar prácticas que no están relacionadas con lesiones físicas.

2.2 Significado de los símbolos

Símbolo	Nombre/explicación	Símbolo	Nombre/explicación
V	Voltios	oz	Onzas
A	Amperios	ml	Mililitro
Hz	Hertz	pies	Pies
W	Vatios	cm	Centímetros
kg	Kilogramos	s	Segundos
lbs	Libras	m	Metro
mm	Milímetro	Wh	Vatios-hora
Ah	Amperios-hora	∅	Diámetro
n _o	Velocidad en vacío	≡	Corriente continua (CC)



⚠ ADVERTENCIA

Para reducir el riesgo de lesiones, el usuario debe leer el manual de instrucciones



Utilizar mascarilla antipolvo



Utilizar protección ocular Utilizar protección auditiva



Utilizar guantes protectores



Utilizar ropa de protección.









No exponer a la lluvia.



Se prohíbe el uso de llamas abiertas en la zona de trabajo, alrededor de la máquina y cerca de materiales inflamables.

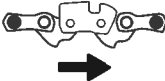

No fume en la zona de trabajo, alrededor de la máquina ni cerca de materiales inflamables.

Símbolo	Nombre/explicación	Símbolo	Nombre/explicación
	Tenga cuidado con el rebote de la motosierra y evite el contacto con la punta de la barra.		Siempre utilice la motosierra con las dos manos.
	Dirección de la cadena de corte.	MIN	Nivel mínimo de aceite.
	Para el aceite para cadenas.		La posición de freno de la cadena desactivado.
	La posición de freno de la cadena activado.		

3. Especificaciones

Número de modelo	ACS4562B-00
Tensión nominal	20 V 
Capacidad del depósito de aceite	6.09 fl. oz (180 ml)
Modelo/marca de la barra guía	TriLink M1431245-1041
Largo de la barra guía	12 pulgadas (30 cm)
Modelo/marca de la cadena de corte	TriLink CL14345PB
Calibre de la cadena de corte	0.043 pulgadas (1.1 mm)
Paso de la cadena de corte	3/8 pulgadas (9.525 mm) LP
Velocidad de la cadena de corte n_0	25.9 pies/s (7.9 m/s)
Temperatura de funcionamiento recomendada	de 14 a 104 °F (de -10 a +40 °C)
Temperatura de almacenamiento recomendada	de 32 a 104 °F (de 0 a +40 °C)
Temperatura de carga recomendada	de 41 a 104 °F (de +5 a +40 °C)
Peso neto	aprox. 4.52 lbs (2.05 kg) (sin batería, barra guía, cadena de corte y funda de la barra guía)
Dimensiones (An. x Al. x Pr.)	aprox. 12.4 x 7.9 x 9.4 pulgadas (31.5 x 20 x 24 cm) (sin batería, barra guía, cadena de corte y funda de la barra guía)

4. Descripción de la máquina

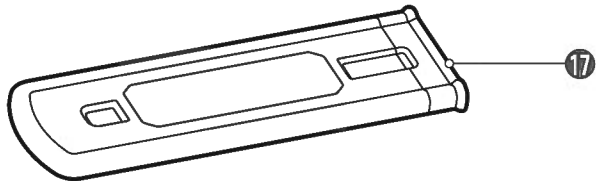
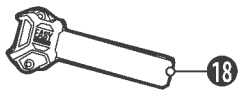
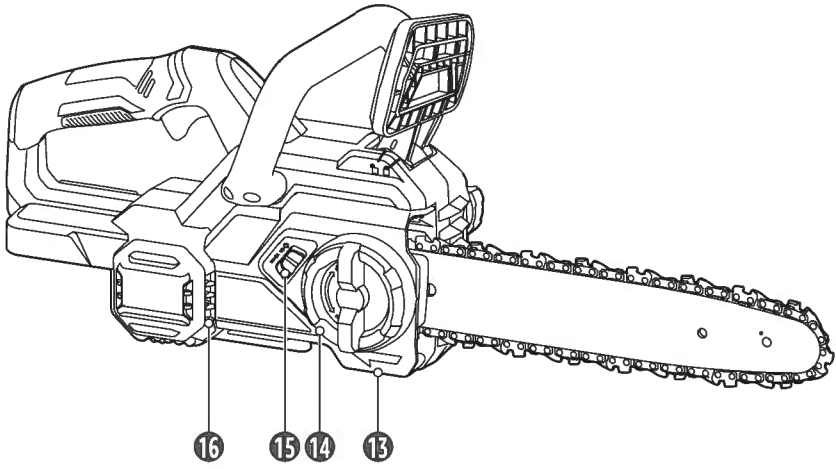
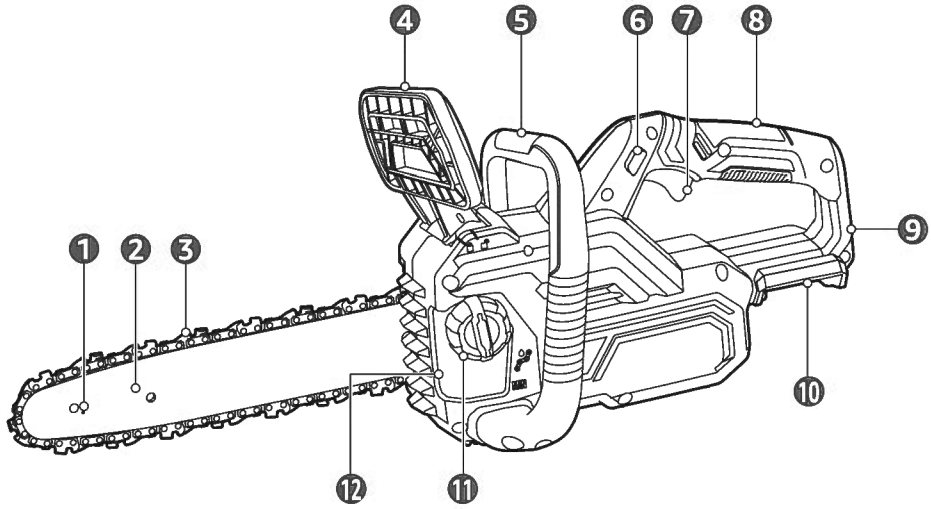

- | | |
|--|----------------------------------|
| 1 Orificios de lubricación (en ambos lados) | 10 Ranura para la batería |
| 2 Barra guía | 11 Tapón del depósito de aceite |
| 3 Cadena de corte | 12 Depósito de aceite |
| 4 Guardamanos delantero (con freno de la cadena) | 13 Tapa del piñón motriz |
| 5 Empuñadura delantera (para la mano izquierda) | 14 Perilla de bloqueo |
| 6 Botón de seguridad | 15 Rueda de tensado de la cadena |
| 7 Interruptor de gatillo | 16 Rejillas de ventilación |
| 8 Empuñadura trasera (para la mano derecha) | 17 Funda de la barra guía |
| 9 Guardamanos trasero | 18 Soporte de pared |

5. Uso Previsto

- ▶ Esta máquina se ha diseñado para serrar madera, incluyendo vigas de madera, tablones, ramas y troncos de árboles. Al serrar árboles, los cortes pueden realizarse con o a través de la veta.
- ▶ Esta máquina se ha diseñado para la tala básica, el desrame, la poda y el corte de madera de árboles.
- ▶ Esta máquina no está diseñada para uso profesional.
- ▶ Esta máquina no se ha diseñado para cortar otros materiales como plástico, piedra, metal o madera que contenga objetos extraños.
- ▶ Esta máquina está hecha solo para uso doméstico.
- ▶ Use solo en zonas bien ventiladas.

6. Antes del Primer Uso

⚠ PELIGRO ¡Riesgo de asfixia!

Mantenga los materiales de empaque lejos de los niños y mascotas, ya que estos materiales son una posible fuente de peligro (p. ej. por asfixia).

- ▶ Saque todos los materiales del empaque.
- ▶ Extraiga y revise todos los componentes antes de usarlos.
- ▶ Revise que la máquina no haya sufrido daños por transporte.
- ▶ No utilice la máquina si parece tener daños.

7. Montaje

⚠ ADVERTENCIA ¡Riesgo de lesiones!

- ▶ Saque la batería de la máquina antes del ensamblaje para evitar que arranque accidentalmente.
- ▶ Utilice la máquina únicamente con la combinación de barra guía (2)/cadena de corte (3) indicada en estas instrucciones. Usar otros tipos o tamaños no está permitido y puede provocar lesiones personales graves.
- ▶ Utilice únicamente una cadena de corte de repuesto que sea equivalente a la cadena de corte original o que cumpla con el requisito de comportamiento de rebotes. Solo un operador profesional con experiencia debería usar una cadena de corte estándar sin eslabones de protección para reducir el rebote.
- ▶ Utilice guantes de protección al manipular la cadena de corte (3). Los dientes de la cadena de corte (3) son muy afilados.
- ▶ La máquina debe estar totalmente ensamblada antes de hacerla funcionar. No utilice una máquina que esté parcialmente ensamblada.

7.1 Instalación de la barra guía y de la cadena de corte

1. Tire del guardamanos delantero (4) hacia la empuñadura delantera (5) para desactivar el freno de la cadena (Fig. 1).

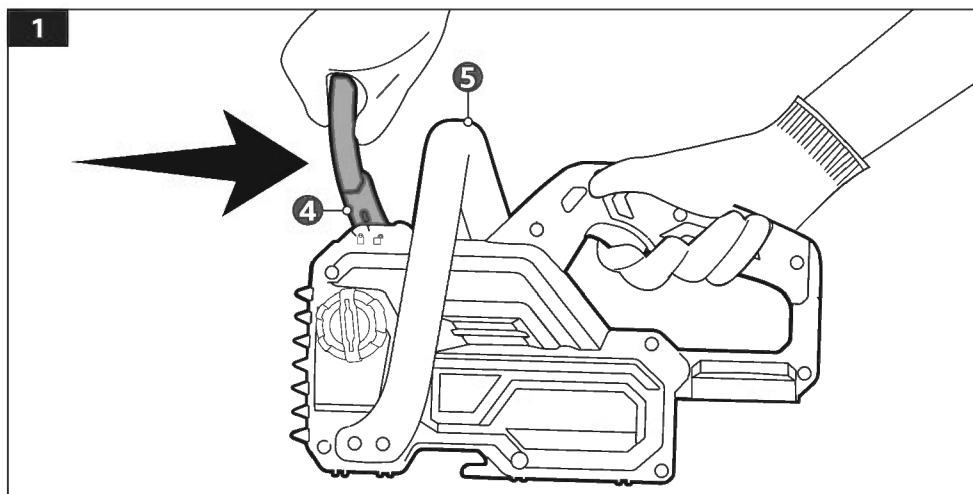

2. Coloque la máquina de lado sobre una superficie plana y estable con la tapa del piñón motriz (13) hacia arriba.

3. Gire el mando de bloqueo (14) hacia la izquierda para sacar la tapa del piñón motriz (13) (Fig. 2).

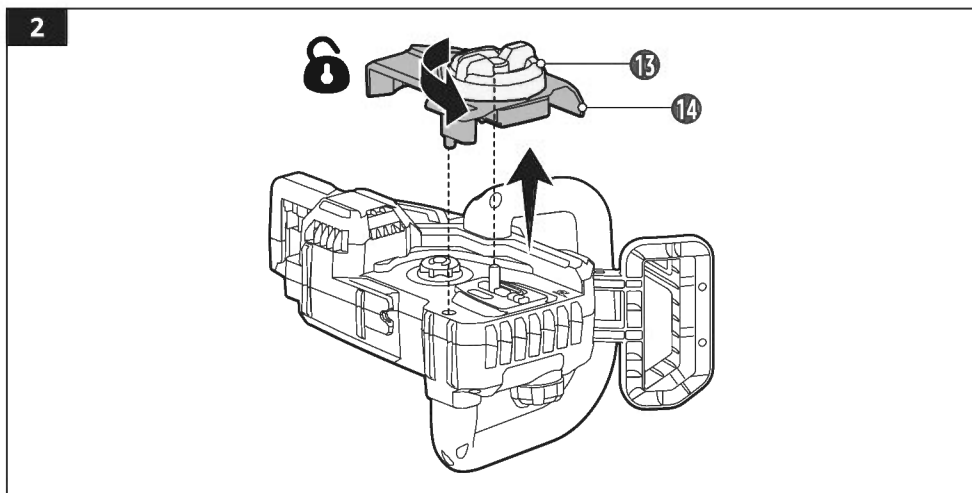

4. Deslice la cadena de corte (3) en la ranura alrededor de la barra guía (2). La cadena de corte (3) debe estar en la dirección correcta que coincida con el símbolo marcado en la barra guía (2) (Fig. 3).



5. Coloque la barra guía (2) junto con la cadena de corte (3) sobre el perno y las lengüetas. Asegúrese de que la cadena de corte (3) encaja alrededor del piñón motriz y de la rueda dentada delantera en la punta de la barra guía (2) (Fig. 4).

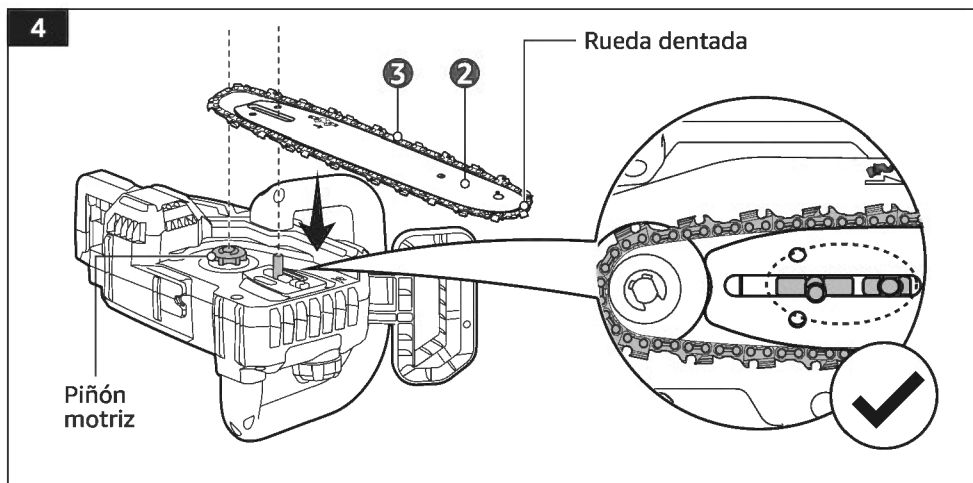

6. Tire con cuidado de la barra guía (2) hacia la derecha para tensar la cadena de corte (3) (Fig. 5). Asegúrese de que los eslabones de accionamiento (es decir, las partes inferiores de la cadena de corte (3)) estén bien encajados en el piñón motriz y en la rueda dentada.

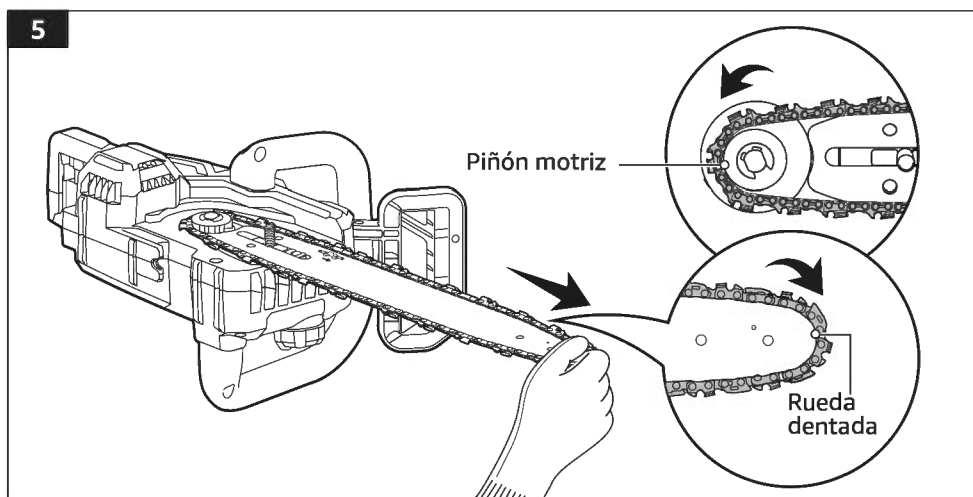

7. Alinee el pasador de ajuste de tensión en el lado interior de la tapa del piñón motriz (13) con el orificio inferior de la barra guía (2) antes de volver a colocar la tapa del piñón motriz (13). Para alinear el pasador de ajuste de tensión, gire la rueda de tensado de la cadena (15) (Fig. 6).

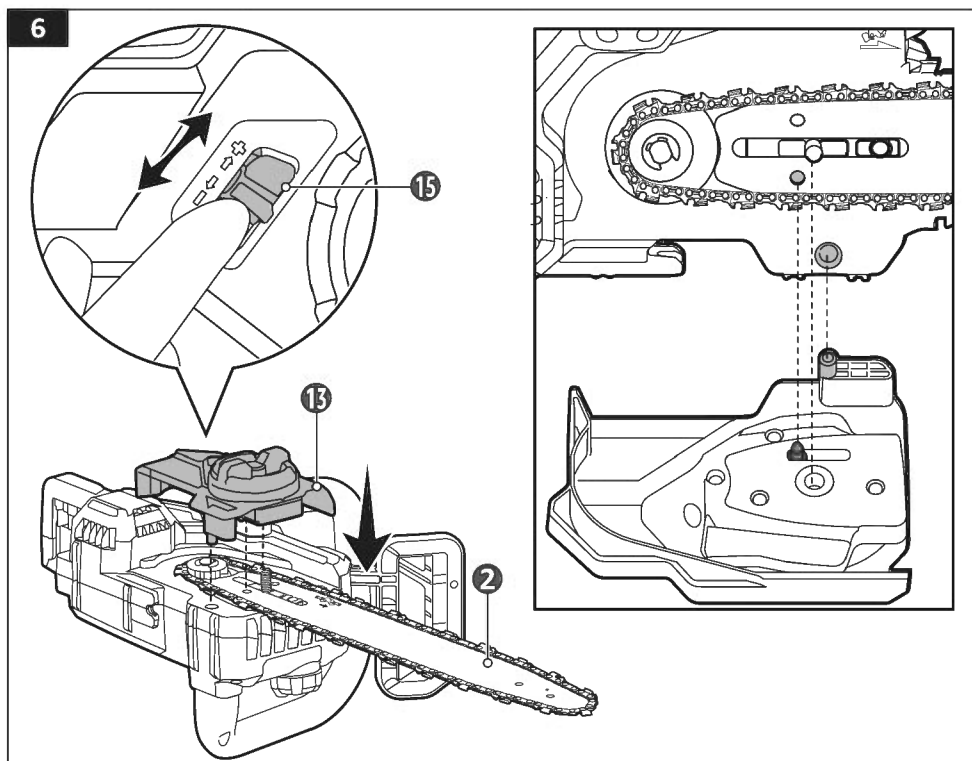

8. Vuelva a colocar la tapa del piñón motriz (13) y fíjela girando el mando de bloqueo (14) hacia la derecha (Fig. 7).

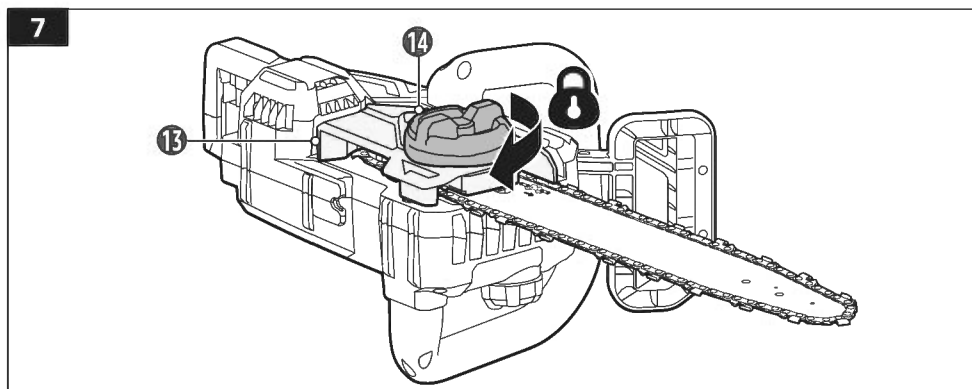

7.2 Ajuste de la tensión de la cadena

⚠ ADVERTENCIA ¡Riesgo de lesiones!

- ▶ Mantenga siempre una tensión correcta de la cadena. Una cadena floja puede aumentar el riesgo de rebote, mientras que una cadena excesivamente tensada puede sobrecargar la máquina, provocando graves lesiones personales y graves daños a la máquina.
- ▶ Compruebe siempre la tensión de la cadena antes de cada uso, después de los primeros cortes y regularmente durante el uso (aproximadamente cada 10 minutos). Ajuste la tensión de la cadena cuando sea necesario.

ATENCIÓN

- ▶ Al usar por primera vez, las cadenas nuevas pueden estirarse considerablemente.
 - ▶ La vida útil de la cadena depende principalmente de un tensado correcto y una lubricación eficiente.
 - ▶ Evite tensar la cadena cuando esté caliente, ya que se tensará en exceso cuando se enfríe.
1. Afloje ligeramente el mando de bloqueo (14) mientras la barra guía (2) está todavía colocada. Levante ligeramente la punta de la barra guía (2). Sujétela en esa posición para ajustar la tensión de la cadena (Fig. 8).

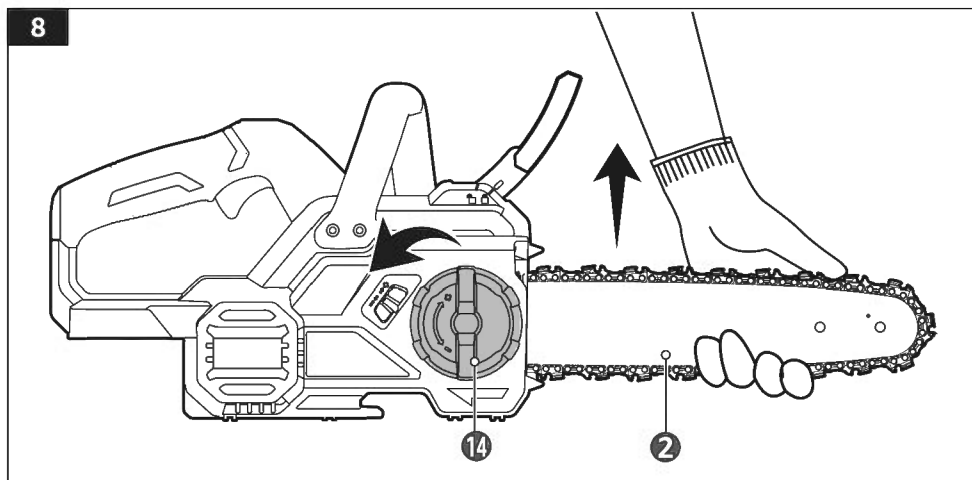

2. Gire la rueda de tensado de la cadena (15) hasta que los eslabones inferiores suban y toquen la parte inferior de la barra guía (2) (Fig. 9).

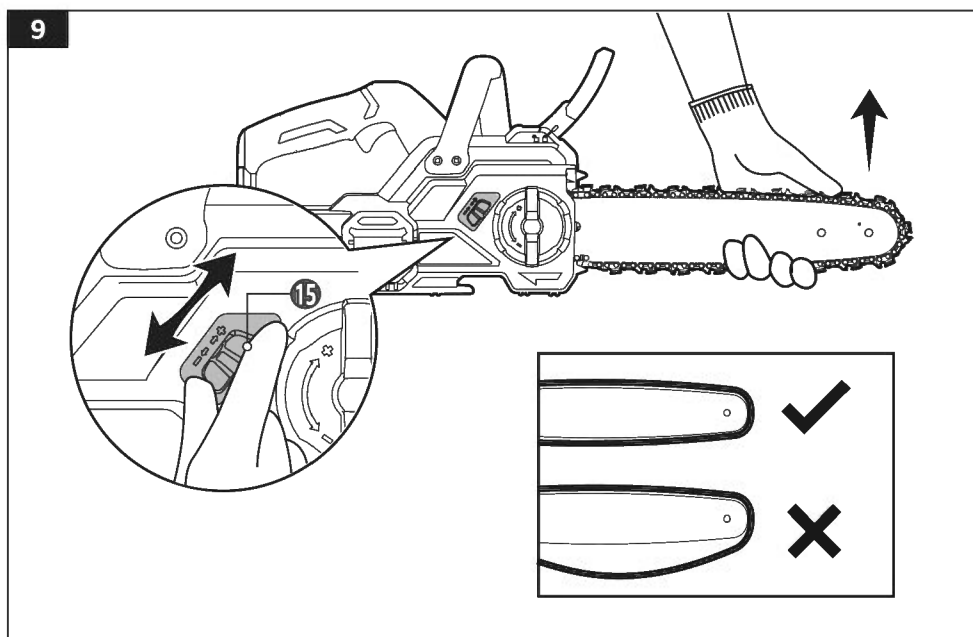

ATENCIÓN La tensión correcta de la cadena se alcanza cuando la cadena de corte (3) puede levantarse aproximadamente 0.197 pulgadas (5 mm) del borde de la barra guía (2) (Fig. 10).

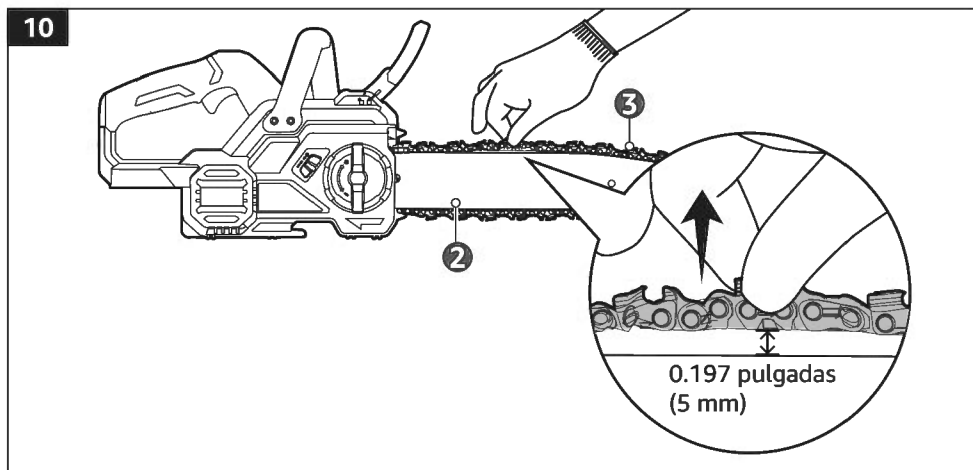

3. Apriete completamente el mando de bloqueo (14) para fijar la barra guía (2) y la tapa del piñón motriz (13) en su sitio (Fig. 11).

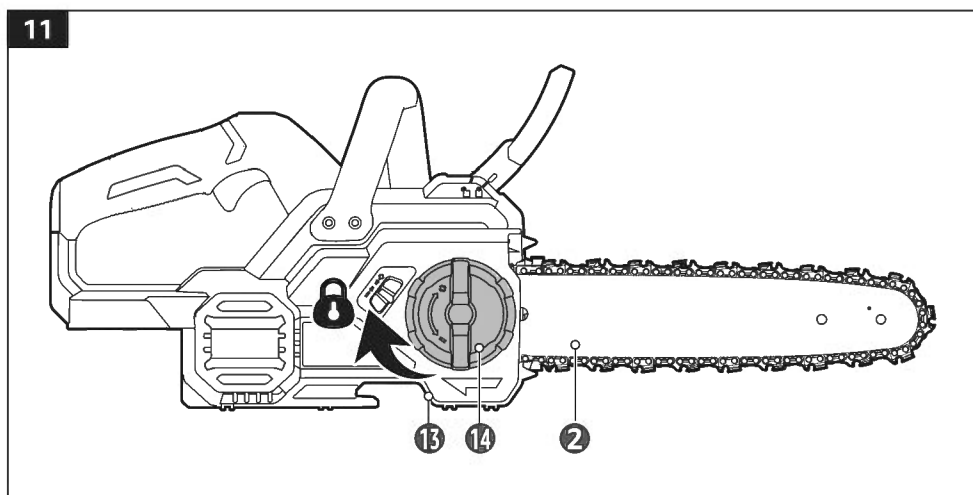

8. Llenado del depósito de aceite

⚠ ADVERTENCIA ¡Riesgo de incendio!

No fume ni acerque fuego o llamas al aceite para cadenas o a la máquina. El aceite podría derramarse y producir un incendio.

⚠ ADVERTENCIA ¡Riesgo de lesiones!

Saque la batería de la máquina antes de llenar el depósito de aceite para evitar que la máquina arranque accidentalmente.

PRECAUCIÓN ¡Riesgo de daños!

- ▶ La máquina no se entrega llena de aceite para cadenas. Llene la máquina con aceite para cadenas antes de usarla. La cadena de corte (3) se lubrica automáticamente con aceite para cadenas durante el uso.
- ▶ Se recomienda usar aceite para cadenas fácilmente biodegradable. No use aceites o lubricantes que no estén diseñados específicamente para usarse con la barra guía y la cadena de corte. No use aceite sucio, usado o contaminado.
- ▶ Una lubricación adecuada de la cadena de corte (3) durante las operaciones de corte es esencial para minimizar la fricción con la barra guía (2).
- ▶ Utilizar la máquina sin el aceite para cadenas puede provocar graves daños a la máquina.

PRECAUCIÓN ¡Riesgo de daños!

- ▶ Revise el nivel de aceite de la cadena en el depósito de aceite antes de cada uso y periódicamente durante la operación de corte. Rellene con aceite para cadenas cuando el nivel de aceite sea inferior a la marca **MIN**. Una cantidad insuficiente de aceite para cadenas se hará evidente por el humo anormal o por la decoloración de la barra guía (2).
- ▶ Utilizar la cadena de corte (3) en seco o con muy poco aceite para cadenas puede disminuir la eficiencia de corte, acortar su vida útil y causar un rápido desgaste de la cadena de corte (3) y de la barra guía (2) por sobrecalentamiento.

ATENCIÓN Limpie el tapón del depósito de aceite (11) y el área circundante para asegurarse de que no caiga suciedad dentro del depósito de aceite (12).

1. Coloque una manta no inflamable en una superficie plana y estable. Coloque la máquina de lado sobre la plancha con el tapón del depósito de aceite (11) hacia arriba.
2. Gire el tapón del depósito de aceite (11) a la izquierda para desenroscarlo (Fig. 12).
3. Vierta con cuidado el aceite para cadenas en el depósito de aceite (12). Tenga cuidado de que no se derrame aceite desde la abertura.

ATENCIÓN No llene más de la cuenta y deje aproximadamente 0.2 pulgadas (5 mm) de espacio entre el nivel de aceite y el borde interior del depósito de aceite (12) para dejar espacio de expansión suficiente.

12

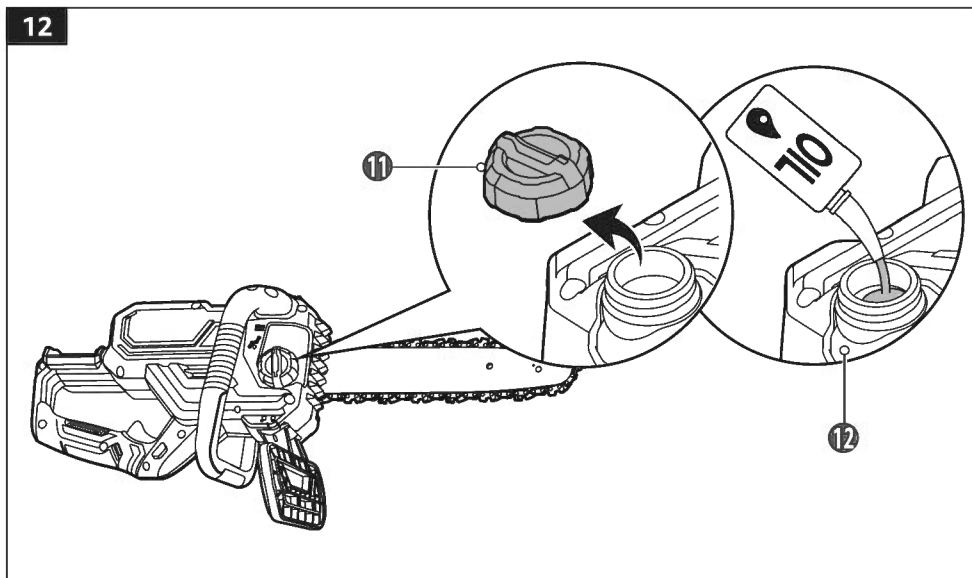

4. Retire el exceso de aceite con un paño suave.
5. Vuelva a colocar el tapón del depósito de aceite (11) y apriételo.

ATENCIÓN Siempre deseche el aceite para cadenas utilizado y los objetos contaminados con aceite para cadenas según las normativas locales.

9. Colocar/Retirar la batería

⚠ ADVERTENCIA ¡Riesgo de lesiones!

Las máquinas con batería siempre están en condiciones de funcionamiento. Por lo tanto, saque la batería en todo momento en que la máquina no esté en uso, cuando se monten piezas, se realicen ajustes, se limpie o cuando el operador la esté transportando.

ATENCIÓN

- ▶ Utilice la máquina con una batería completamente cargada que sea adecuada para ella. Utilice esta máquina solo con la batería y el cargador incluidos. Usar baterías y cargadores que no cumplan con las especificaciones del fabricante podrían causar riesgos de incendio o explosión.
- ▶ Cuando coloque la batería en la máquina, asegúrese de que la nervaduras levantadas de la batería se alinee con la ranura del interior de la máquina y que los enganches encajen correctamente. Una colocación incorrecta de la batería puede causar daños en los componentes internos.

9.1 Colocar la batería

1. Alinee las nervaduras levantadas de la batería con la ranura para la batería (10) en la máquina.
2. Deslice la batería para engancharla a la máquina (Fig. 13). La batería debe encajar y trabarse en su lugar.

13

Modelo de batería:

ABY5196B-00

ABY5197B-00

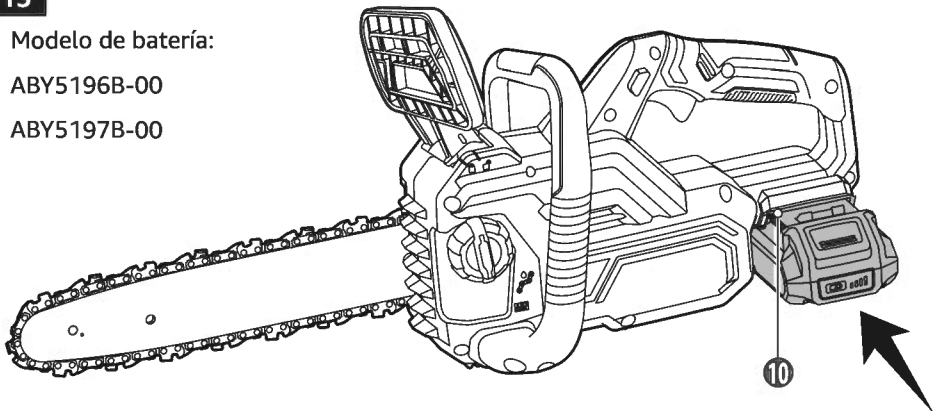

9.2 Retirar la batería

1. Presione y mantenga presionado el botón de liberación de la batería de la parte delantera de la batería.
2. Deslice la batería de la máquina para sacarla de la ranura para la batería (10) (Fig. 14).

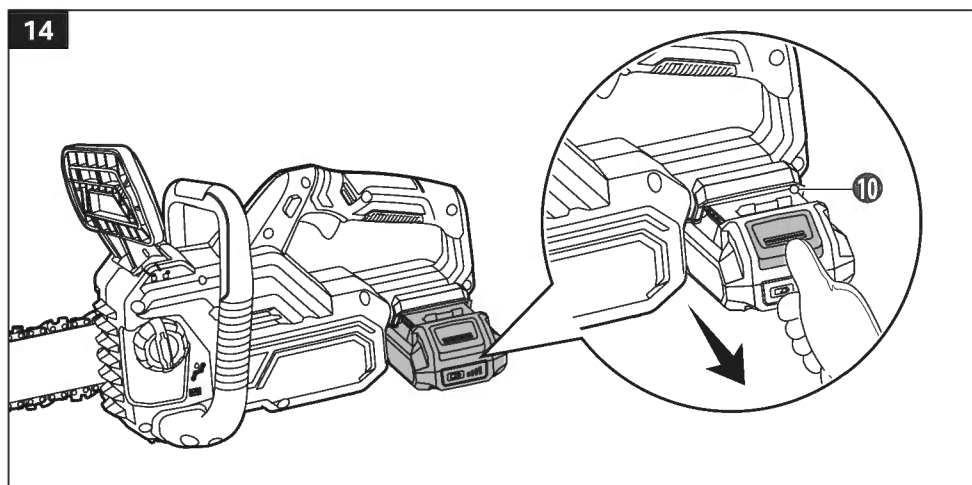

10. Uso

10.1 Controles de funcionamiento

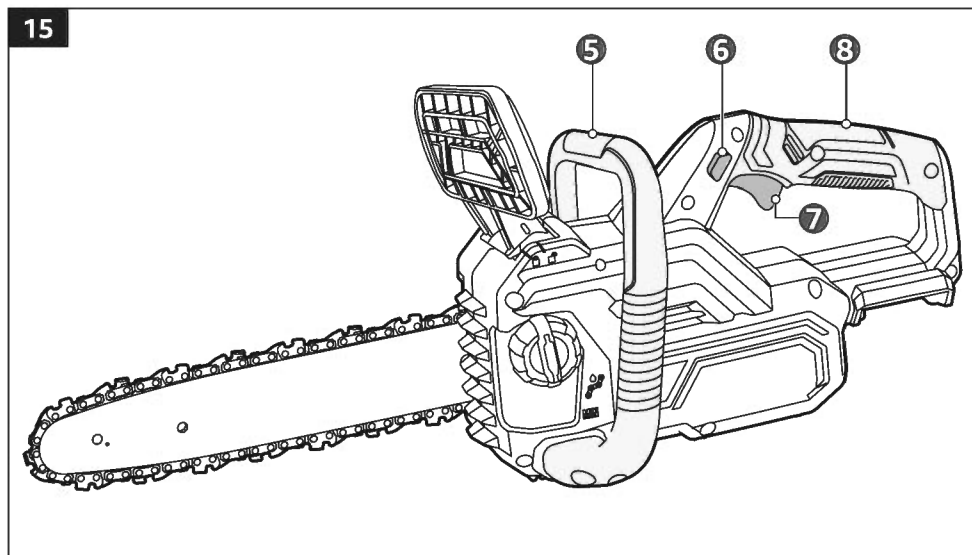

10.1.1 Empuñadura delantera

La empuñadura delantera (5) es la empuñadura de soporte para la mano izquierda.

10.1.2 Empuñadura trasera

La empuñadura trasera (8) es la empuñadura de soporte para la mano derecha.

10.1.3 Interruptor de gatillo

Apriete el interruptor de gatillo (7) para encender la máquina cuando el botón de seguridad (6) esté presionado. Suelte el interruptor de gatillo (7) para apagar la máquina.

10.1.4 Botón de seguridad

El botón de seguridad (6) evita la activación accidental del interruptor de gatillo (7). El interruptor de gatillo (7) solo se puede activar si el botón de seguridad (6) está presionado.

10.2 Equipo de seguridad

⚠ ADVERTENCIA ¡Riesgo de lesiones!

Utilice la máquina sólo si no se detectan desperfectos. Si alguno de los equipos de seguridad está defectuoso, deje de utilizar la máquina y hágalo sustituir en un centro de reparación profesional antes de volver a utilizarla.

16

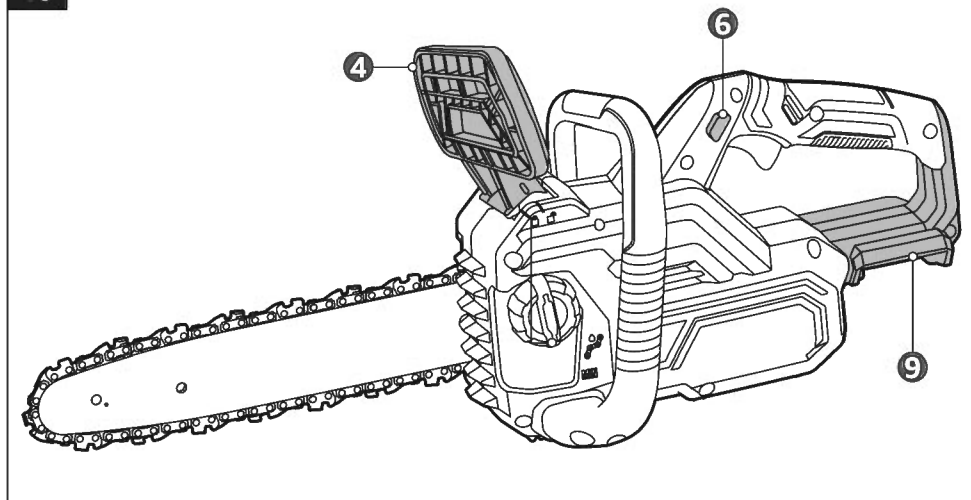

10.2.1 Guardamanos delantero (con freno de la cadena)

- ▶ El guardamanos delantero (4) es un mecanismo de seguridad que detiene la cadena de corte (3) inmediatamente si el operador lo empuja en caso de rebote.
- ▶ El freno de la cadena es un mecanismo de seguridad que se activa mediante el guardamanos delantero (4). Si se produce un rebote, la cadena de corte (3) se detiene inmediatamente.

10.2.2 Guardamanos trasero

El guardamanos trasero (9) de la empuñadura trasera (8) está diseñado para proteger la mano contra una cadena de corte que se rompa o salte (3).

10.2.3 Botón de seguridad

El botón de seguridad (6) evita la activación accidental del interruptor de gatillo (7). El interruptor de gatillo (7) solo se puede activar si el botón de seguridad (6) está presionado.

10.3 Antes de cada uso

- Use un equipo de protección individual (EPI). En función de la aplicación, utilice una pantalla facial, gafas de seguridad o gafas de protección. Según el caso, utilice máscara antipolvo, protectores auditivos, guantes y traje completo capaz de detener pequeños fragmentos abrasivo o de la pieza de trabajo (Fig. 17).

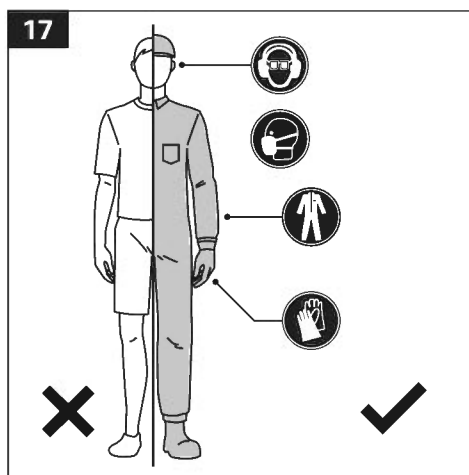

- La primera vez que un operador utilice la máquina debe recibir instrucciones prácticas sobre el uso de la máquina y del equipo de protección por parte de un operador experimentado y la práctica inicial debe consistir en cortar troncos en un caballete de sierra o en un soporte.
- Compruebe que la máquina y sus accesorios no estén dañados. No use la máquina si está dañada o desgastada.
- Verifique que no haya tornillos flojos, partes móviles desalineadas o atascadas o cualquier otra condición que pueda afectar el funcionamiento. Si se producen vibraciones o ruidos anormales, apague inmediatamente la máquina y corrija el problema antes de seguir utilizándola.
- No intente modificar esta máquina ni crear accesorios no recomendados para usarse con ella. Cualquier alteración o modificación de este tipo es un uso indebido y podría provocar una condición peligrosa capaz de generar posibles lesiones graves.
- Revise el estado de la batería. Cargue la batería si es necesario. No utilice la batería si está hinchada o caliente.
- Verifique el nivel de aceite en el depósito de aceite (12). Rellene con aceite para cadenas cuando el nivel de aceite sea inferior a la marca **MIN**.
- Compruebe que el guardamanos delantero (4) pueda moverse hacia adelante y hacia atrás con suavidad. Realice una prueba del freno de la cadena antes de cada uso. No modifique ni intente deshabilitar el freno de la cadena.

- ▶ Compruebe que el mando de bloqueo (14) esté apretado y que la tapa del piñón motriz (13) esté bien colocada.
- ▶ Compruebe que la barra guía (2) y la cadena de corte (3) estén bien montadas, y que la cadena de corte (3) esté bien tensada.
- ▶ Compruebe el afilado de los dientes de corte de la cadena de corte (3).
- ▶ Agarre siempre la empuñadura delantera (5) con la mano izquierda y la empuñadura trasera (8) con la mano derecha (Fig. 18). Nunca cruce las manos para agarrar las empuñaduras ni adopte ninguna postura que pueda situar el cuerpo o el brazo en la línea de la cadena.

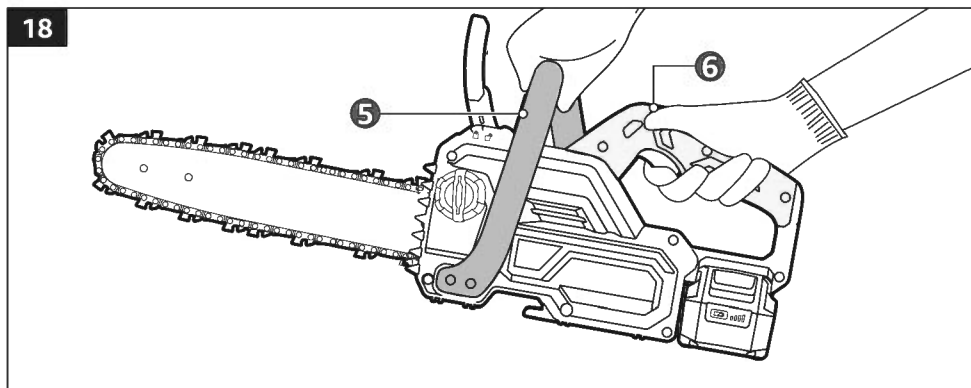

- ▶ Compruebe que las rejillas de ventilación (16) no estén obstruidas. Las rejillas de ventilación obstruidas (16) pueden provocar un sobrecalentamiento. Limpie la máquina con aire seco comprimido si es necesario.
- ▶ Asegúrese de que la cadena de corte (3) no esté tocando el suelo ni otros objetos.
- ▶ Asegúrese de que la madera no supera la longitud de corte máxima de la máquina. La punta de la barra guía debe sobresalir siempre al menos 2 pulgadas (5 cm) del borde de la madera.

10.4 Prueba del freno de la cadena

El freno de la cadena detiene el motor y el movimiento de la cadena de corte (3) cuando se produce el rebote. Realice los siguientes pasos para comprobar el funcionamiento del freno de la cadena:

1. Coloque la máquina sobre una superficie plana y estable. Asegúrese de no haya objetos u obstrucciones cerca que puedan tocar la barra guía (2) o la cadena de corte (3).
2. Desactive el freno de la cadena tirando del guardamanos delantero (4) hacia la empuñadura delantera (5) (Fig. 19).

19

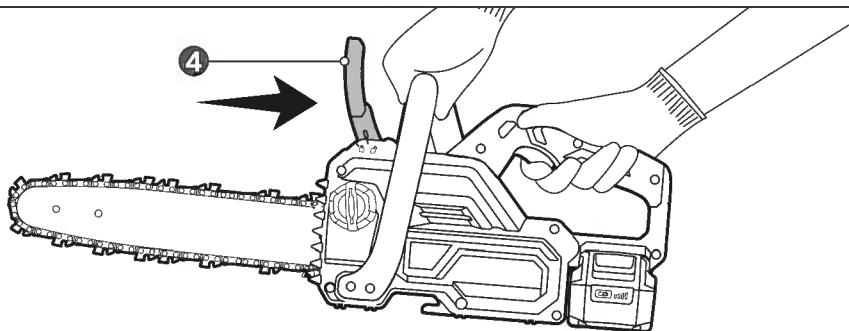

3. Mantenga presionado el botón de seguridad (6) y luego apriete el interruptor de gatillo (7) para arrancar la máquina.
4. Apriete el guardamanos delantero (4) hacia la punta de la barra guía (2) para accionar el freno de la cadena (Fig. 20). Un freno de la cadena que funcione correctamente puede detener el movimiento de la cadena de corte inmediatamente.

20

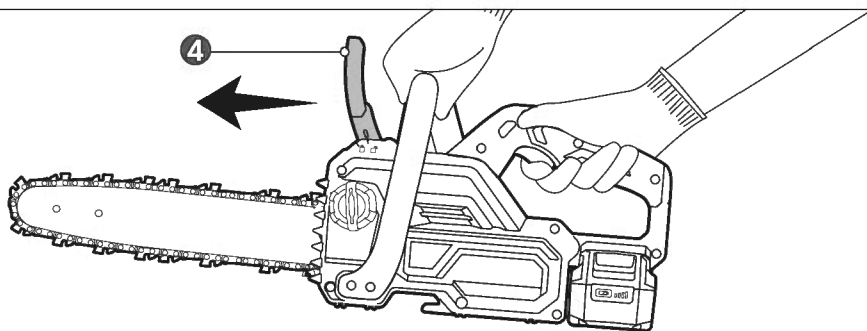

⚠ ADVERTENCIA ¡Riesgo de lesiones!

Si la cadena de corte (3) no se detiene cuando el freno de la cadena está activado, no utilice la máquina hasta que haya sido reparada en un centro de reparación profesional.

10.5 Precauciones en la zona de trabajo

- ▶ Corte sólo madera o materiales hechos de madera; no corte láminas metálicas, plásticos, mampostería o materiales de construcción que no sean de madera.
- ▶ Los árboles no deben ser talados de manera que puedan poner en peligro a cualquier persona o animal, o causar cualquier daño a la propiedad. Al talar un árbol, mantenga a los transeúntes, los niños y los animales a una distancia segura de la zona de corte:
 - Durante las operaciones de tala, la distancia de seguridad debe ser como mínimo el doble de la altura de los árboles más grandes de la zona de tala.
 - Durante las operaciones de tronzado, mantenga una distancia mínima de 15 pies (4.5 m).

- ▶ No tale árboles cerca de cables eléctricos o edificios.
- ▶ Corte sólo cuando la visibilidad y la luz sean adecuadas para ver con claridad.
- ▶ Asegúrese de pisar de forma segura y equilibrada. Tenga cuidado con obstáculos como tocones, raíces y zanjas que puedan suponer un peligro de tropiezo.

10.6 Arranque/parada de la máquina

⚠ ADVERTENCIA ¡Riesgo de lesiones!

- ▶ Asegúrese de que no haya objetos u obstrucciones cerca que puedan tocar la barra guía (2) y la cadena de corte (3). No intente arrancar la máquina cuando esté dentro de un corte o en contacto con otra superficie.
- ▶ Mantenga la postura y el equilibrio en todo momento.
- ▶ No utilice la máquina si está dañada o mal ajustada o si no está ensamblada de forma completa y segura. Asegúrese de que la cadena de corte (3) deja de moverse al soltar el interruptor de gatillo (7).
- ▶ Sujete siempre firmemente la máquina por sus empuñaduras con las 2 manos. Mantenga la máquina limpia y utilice guantes de protección limpios para sujetarla firmemente mientras la utiliza.
- ▶ Siempre corte con la máquina funcionando a toda velocidad. Apriete el interruptor de gatillo (7) y mantenga la velocidad de corte.
- ▶ Pare inmediatamente la máquina si hay personas o animales que interrumpen el trabajo. Nunca apoye la máquina hasta que la cadena de corte (3) se haya parado completamente. La cadena de corte (3) en movimiento puede agarrarse a la superficie y tirar de la máquina haciendo que el usuario pierda el control.

1. Deslice la batería para colocarla en la máquina.
2. Tire del guardamanos delantero (4) hacia la empuñadura delantera (5) para desactivar el freno de la cadena.
3. Sujete la empuñadura delantera (5) y la empuñadura trasera (8) firmemente y con las dos manos.
4. Mantenga presionado el botón de seguridad (6) y luego apriete el interruptor de gatillo (7) para arrancar la máquina. Suelte el botón de seguridad (6) y siga apretando el interruptor de gatillo (7) para un funcionamiento continuado.
5. Para detener la máquina, apártela de la zona de corte y suelte el interruptor de gatillo (7).

⚠ ADVERTENCIA ¡Riesgo de lesiones!

- ▶ Una vez completado el corte, espere a que la máquina se detenga por completo antes de apoyarla.
- ▶ Saque la batería de la máquina durante las pausas de trabajo y después de terminar el trabajo.

ATENCIÓN Es normal que el aceite escurra de la máquina cuando no esté en uso. Para evitar escurrimientos, vacíe el depósito de aceite (12) después de cada uso y haga funcionar la máquina durante 1 minuto.

10.7 Corte básico

⚠ ADVERTENCIA ¡Riesgo de lesiones!

- ▶ Cuando la máquina se detenga debido a que ha quedado pinzada durante el corte, suelte el interruptor de gatillo (7), saque la cadena de corte (3) y la barra guía (2) de la madera, y vuelva a arrancar la máquina.
 - ▶ Nunca arranque de la máquina si está en contacto con la madera. Deje siempre que la máquina alcance su velocidad máxima antes de aplicar la cadena de corte (3) y la barra guía (2) a la madera.
 - ▶ Para evitar el rebote, mantenga la zona de corte limpia. Asegúrese de que no haya objetos que puedan entrar en contacto con la barra guía (2) y la cadena de corte (3) durante el corte.
- ▶ Familiarícese con todos los controles e interruptores. Practique todos los movimientos con la máquina apagada.
 - ▶ La fuerza de reacción es siempre opuesta a la dirección de movimiento de la cadena de corte (3) donde se produce el contacto con la madera. Cuando corte a lo largo del borde superior de la madera, prepárese para controlar la fuerza de empuje; cuando corte en el borde inferior de la madera, prepárese para controlar la fuerza de tracción (Fig. 21).

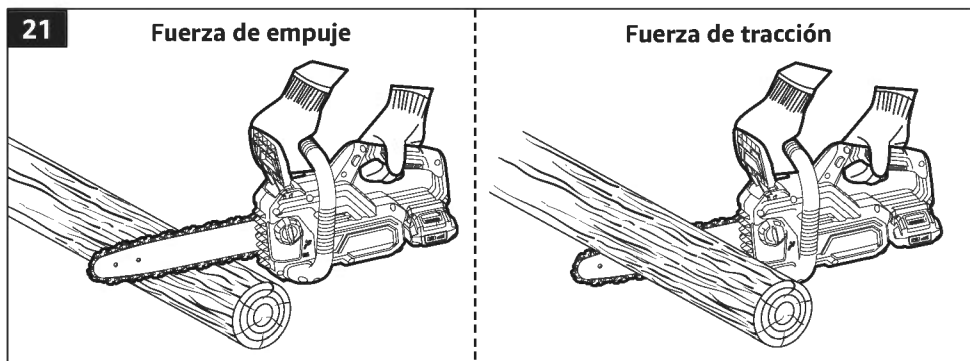

- ▶ Corte siempre con los dos pies apoyados en el suelo para no perder el equilibrio.
- ▶ No corte por encima de la altura del pecho. Es difícil controlar las fuerzas de rebote cuando se sostiene la máquina elevada.
- ▶ Asegúrese de que el área en la que está cortando está libre de obstáculos. No deje que la rueda dentada de la barra guía (2) entre en contacto con un tronco, una rama, una valla o cualquier otro obstáculo con el que pueda chocar mientras utiliza la máquina.

- ▶ Utilice la máquina únicamente con una postura segura. Sujete la máquina por el lado derecho de su cuerpo. El brazo izquierdo debe estar recto, con el codo bloqueado (Fig. 22).

22

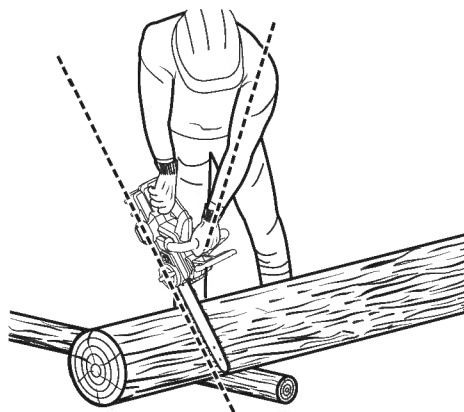

- ▶ Inspeccione la madera en busca de clavos, alambres u otros objetos extraños antes de cortar.
- ▶ Corte sólo una pieza de madera a la vez.
- ▶ Comience a cortar presionando ligeramente la barra guía (2) y la cadena de corte (3) contra la madera. Aplique sólo una ligera presión, dejando que la máquina haga el trabajo.
- ▶ Tenga cuidado al llegar al final del corte. El peso de la máquina puede cambiar inesperadamente cuando se libera de la madera. Esto puede causar accidentes en las piernas y los pies. Siempre saque la máquina de un corte de madera con la máquina en funcionamiento. Suelte el interruptor de gatillo (7) tan pronto como se haya completado el corte, permitiendo que la cadena de corte (3) se detenga por completo.
- ▶ No trabaje continuamente con la máquina durante mucho tiempo seguido. Realice pausas entre los trabajos para garantizar la plena concentración durante el uso de la máquina.
- ▶ El corte agresivo o abusivo o el mal uso de la máquina, como el uso de la barra guía (2) como palanca, puede causar un desgaste prematuro de la barra guía (2) o de la cadena de corte (3), provocando un rebote, el lanzamiento de la cadena o la expulsión de material.

10.8 Rebote

⚠ ADVERTENCIA ¡Riesgo de lesiones!

- ▶ Tenga cuidado con los rebotes. El rebote puede provocar una peligrosa pérdida de control de la máquina y causar lesiones graves o mortales al operador o a cualquier persona que se encuentre cerca.
- ▶ Con un conocimiento básico del “rebote”, el elemento de sorpresa puede reducirse o eliminarse. La sorpresa repentina contribuye a la mayoría de los accidentes.
- ▶ Sujete bien la máquina con ambas manos, la mano derecha en la empuñadura trasera (8) y la mano izquierda en la empuñadura delantera (5), cuando la máquina esté en funcionamiento. Mantenga un agarre firme con los pulgares y los dedos rodeando las empuñaduras. Un agarre firme le ayudará a reducir el “rebote” y a mantener el control de la máquina.

El rebote por rotación se produce cuando la punta o la rueda dentada de la barra guía (2) tocan un objeto, y el rebote lineal se produce si la madera pinza la máquina en el corte (Fig. 23).

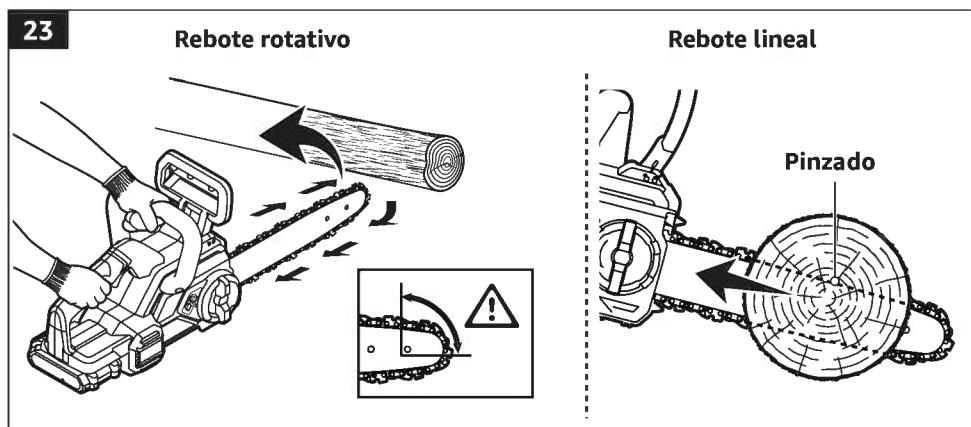

Para evitar el rebote:

- ▶ Sierra con la barra guía (2) en ángulo plano.
- ▶ Asegúrese siempre de que la tensión de la cadena sea correcta. No trabaje nunca con una cadena de corte (2) floja, muy estirada o muy desgastada.
- ▶ Asegúrese de que la cadena de corte (2) esté correctamente afilada. Siga las instrucciones de afilado y mantenimiento del fabricante de la cadena de corte (2).
- ▶ No permita que la punta o la rueda dentada de la barra guía (2) entre en contacto con un tronco, una rama, una valla o cualquier otro obstáculo con el que pueda chocar mientras utiliza la máquina.

10.9 Liberación de una máquina atrapada

Si la máquina queda atrapada o atascada durante el corte, los operadores deben:

1. Apagar la máquina y sujetarla firmemente en el interior (es decir, hacia el lado del tronco) del corte o a una línea de herramientas separada,
2. Sacar la máquina del corte mientras se levanta la rama si es necesario.

3. Para liberar una máquina atrapada, use una sierra de mano o una segunda motosierra cortando a un mínimo de 12 pulgadas (30 cm) de distancia de la misma. Los cortes de liberación deben ser siempre exteriores (hacia las puntas de la rama).

10.10 Tala de un árbol

⚠ ADVERTENCIA ¡Riesgo de lesiones!

- ▶ No tale árboles durante periodos de fuertes vientos o precipitaciones. Espere a que el tiempo peligroso haya terminado.
- ▶ No tale árboles inclinados en ángulos extremos o árboles grandes con ramas podridas, corteza suelta o troncos huecos. En su lugar, empuje o arrastre estos árboles hacia abajo con equipo pesado y luego córtelos.
- ▶ No tale árboles cerca de cables eléctricos o edificios.
- ▶ Compruebe si hay ramas dañadas o muertas que puedan caer y golpearle durante la tala.
- ▶ Eche un vistazo periódicamente a la copa del árbol durante el corte trasero para asegurarse de que el árbol va a caer en la dirección deseada.
- ▶ Si el árbol empieza a caer en la dirección equivocada, o si la máquina se engancha o se atasca durante la caída, abandone la máquina y sálvese.

10.10.1 Preparación para la tala de árboles

- ▶ Cuando dos o más personas realicen al mismo tiempo las operaciones de tala y derribo, la operación de tala deberá estar separada de la operación de derribo por una distancia de al menos el doble de la altura del árbol que se está derribando. Los árboles no deben talarse de manera que puedan poner en peligro a cualquier persona, golpear una línea eléctrica, o causar daños a la propiedad. Si el árbol entra en contacto con cualquier línea eléctrica, la compañía eléctrica debe ser notificada inmediatamente.
- ▶ El operario debe situarse en el lado ascendente del terreno ya que es probable que el árbol ruede o se deslice cuesta abajo una vez talado.
- ▶ Antes de iniciar cualquier corte, elija su ruta de escape (o rutas, en caso de que la ruta prevista esté bloqueada). Despeje la zona inmediata al árbol y asegúrese de que no haya obstáculos en las rutas de escape previstas. Despeje una ruta de escape segura aproximadamente a 135° de la línea de caída prevista. El camino de escape debe extenderse hacia atrás y en diagonal a la parte posterior de la línea de caída prevista (Fig. 24).

24

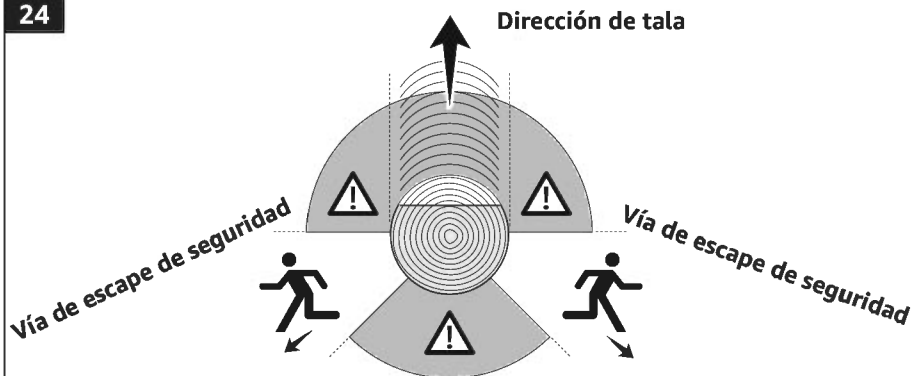

- ▶ Antes de comenzar la tala, tenga en cuenta la inclinación natural del árbol, la ubicación de las ramas más grandes y la dirección del viento para juzgar hacia dónde caerá.
- ▶ Elimine la suciedad, las piedras, la corteza suelta, los clavos, las grapas y el alambre del árbol donde se vayan a realizar los cortes de tala.

10.10.2 Muestras de tala

Haga una muesca de $1/3$ del diámetro del árbol, perpendicular a la dirección de caída (Fig. 25).

ATENCIÓN Realice primero el corte de muesca horizontal inferior. Esto ayudará a evitar que la cadena de corte (3) o la barra guía (2) queden pinzadas cuando se haga la segunda muesca.

25

Dirección de la caída ←

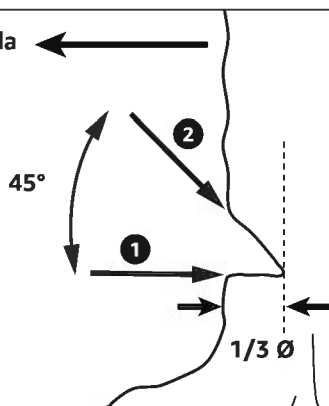

10.10.3 Corte auxiliar de tala

1. Haga el corte auxiliar de tala al menos 2 pulgadas (50 mm) más alto que el corte de muesca horizontal (Fig. 26). Mantenga el corte auxiliar de tala paralelo al corte de muesca horizontal. Realice el corte auxiliar de tala de manera que quede madera suficiente para que funcione como una bisagra. La bisagra (Fig. 26) evita que el árbol gire y caiga en la dirección incorrecta. No corte a través de la bisagra.

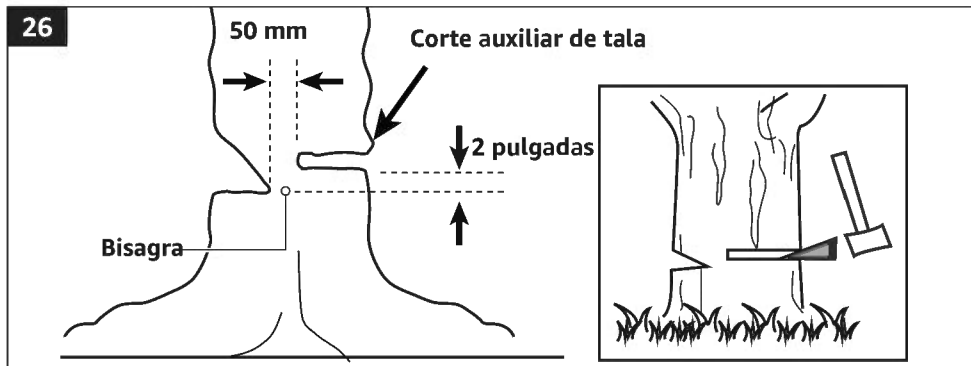

2. A medida que el corte de tala se acerca a la bisagra, el árbol debería comenzar a caer. Si existe alguna posibilidad de que el árbol no caiga en la dirección deseada o se balancee hacia atrás y trabaje la cadena de corte (3), detenga el corte antes de completar el corte de tala y utilice cuñas de madera, plástico o aluminio para abrir el corte y tirar el árbol hacia la línea de caída prevista.
3. Cuando el árbol comience a caer, retire la máquina del corte, detenga el motor, coloque la máquina en el suelo y luego utilice el trayecto de escape planificado. Preste atención a la caída de ramas y también mire cuidadosamente por dónde camina.

10.11 Desramado y poda

⚠ ADVERTENCIA ¡Riesgo de lesiones!

- ▶ La mayoría de accidentes por rebote suceden durante el desramado. Tenga cuidado y evite el contacto del tronco u otras ramas con la punta de la barra guía (2).
- ▶ Solo ponde las ramas por debajo de la altura del pecho. Nunca suba a un árbol para desramar o podar. No se pare sobre escaleras, plataformas, troncos ni en ninguna posición que pueda hacer que pierda el equilibrio o el control de la máquina.
- ▶ Al podar árboles, es importante no hacer el corte al ras junto a la rama principal o el tronco hasta que haya cortado la rama más hacia afuera para reducir el peso. Esto evita arrancar la corteza de la rama principal.

El desramado es la eliminación de las ramas de un árbol caído. Cuando realice un desramado, deje las ramas inferiores más grandes para soportar el tronco separado del suelo. Retire las ramas pequeñas en un solo corte (Fig. 27). Las ramas bajo tensión deben cortarse desde abajo hacia arriba para evitar que la máquina se atasque.

27

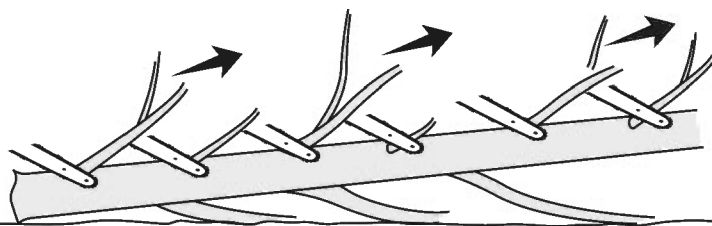

10.12 Aserrado de un tronco

⚠ ADVERTENCIA ¡Riesgo de lesiones!

- ▶ Mantenga la zona de corte limpia. Asegúrese de que ningún objeto pueda entrar en contacto con la punta de la barra guía (2) durante el corte.
- ▶ Mantenga siempre un control total al cortar el material. Suelte la presión de corte cerca del final del corte sin relajar el agarre de las empuñaduras. No permita que la cadena de corte (3) entre en contacto con el suelo.
- ▶ Después de completar el corte, detenga la máquina y espere a que la cadena de corte (3) se detenga completamente antes de mover la máquina. Detenga siempre el motor antes de pasar de un árbol a otro.

ATENCIÓN

- ▶ Para cortar desde la parte superior, empiece en la parte superior del tronco con la parte inferior de la máquina contra el tronco (Fig. 28) y haga una ligera presión hacia abajo. La máquina tiende a alejarse del operador.
- ▶ Para cortar desde la parte inferior, empiece en la parte inferior del tronco con la parte superior de la máquina contra el tronco (Fig. 28) y haga una ligera presión hacia arriba. La máquina tiende a empujar al operador.

28

Corte desde la parte superior

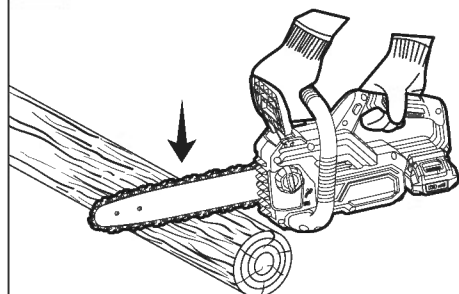

Corte desde la parte inferior

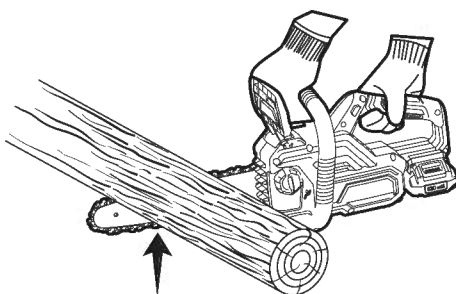

El aserrado es el corte de un árbol talado en trozos. Es importante asegurarse de que los pies estén firmes y de que el peso esté distribuido uniformemente entre ambos pies. Siempre que sea posible, el tronco debe elevarse y apoyarse mediante el uso de ramas, troncos o cuñas.

- ▶ Cuando el tronco está apoyado en toda su longitud, se corta por la parte superior (Fig. 29).

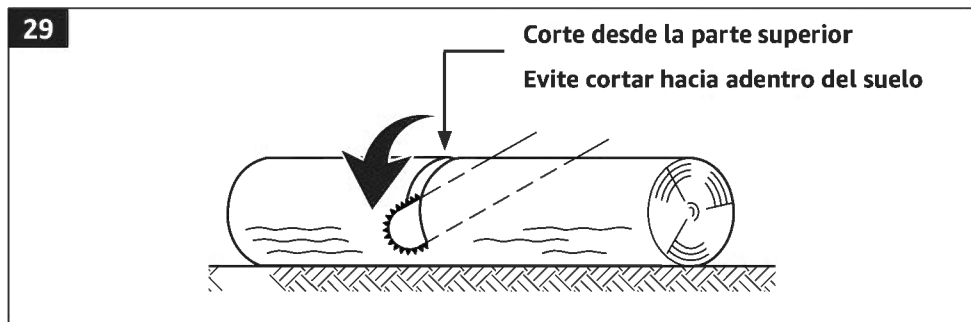

- ▶ Cuando el tronco esté apoyado en un extremo, corte $1/3$ de ese diámetro desde la parte inferior. A continuación, realice el corte final desde la parte superior hasta llegar al primer corte (Fig. 30).

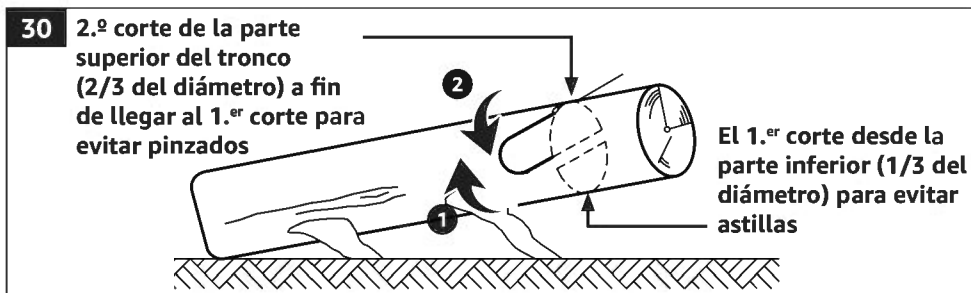

- ▶ Cuando el tronco esté apoyado en ambos extremos, corte $1/3$ de ese diámetro desde la parte superior. Después, realice el corte de acabado cortando desde abajo los $2/3$ inferiores para llegar al primer corte (Fig. 31).

31

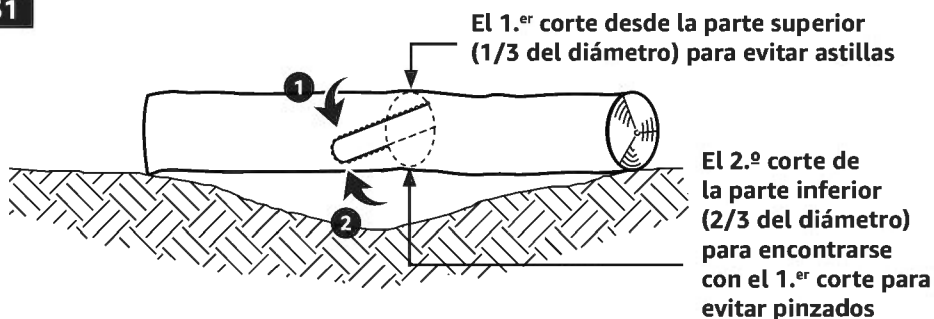

- ▶ Cuando realice el aserrado en una pendiente, permanezca siempre en el lado más elevado del tronco (Fig. 32).

32

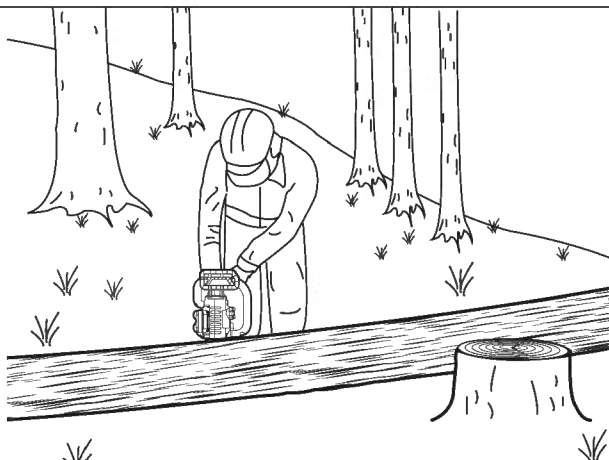

11. Limpieza y Mantenimiento

⚠ ADVERTENCIA ¡Riesgo de lesiones!

Extraiga la batería de la máquina antes de la limpieza, mantenimiento, almacenamiento o transporte.

ATENCIÓN No sumerja la máquina en agua u otros líquidos. Nunca ponga la máquina bajo un chorro de agua corriente.

11.1 Limpieza de la carcasa

- ▶ Limpie la carcasa exterior con un paño húmedo que no suelte pelusas. Después de limpiarla, séquela con un paño seco.
- ▶ Destape las rejillas de ventilación (16) con un cepillo suave si fuera necesario.
- ▶ Nunca utilice detergentes corrosivos, cepillos de alambre, estropajos abrasivos, utensilios metálicos o puntiagudos para limpiar la máquina.

11.2 Limpieza de la cadena de corte

- ▶ Utilice un cepillo de plástico suave para eliminar la suciedad de la cadena de corte (3).
- ▶ Utilice un disolvente de resina (no incluido) para limpiar la cadena de corte (3). Lea las instrucciones del fabricante del disolvente de resina antes de proceder.
- ▶ Para proteger la cadena de corte de la oxidación, lubríquela con un aceite especial para cadenas de corte (no incluido) después de limpiarla.

11.3 Limpieza de la barra guía

- ▶ Desmonte la barra guía (2) y la cadena de corte en el orden inverso al del montaje.
- ▶ Elimine la suciedad acumulada en el borde de la barra guía (2) con una espátula de plástico (no incluida).
- ▶ Utilice un paño húmedo y sin pelusa para limpiar la superficie.
- ▶ A continuación, limpie la superficie con un paño seco.

11.4 Almacenamiento

- ▶ Limpie la máquina antes de guardarla.
- ▶ Vacíe el depósito de aceite (12) y deseche el aceite para cadena usado según la normativa local.
- ▶ Lubrique ligeramente la cadena de corte (3) y los piñones de la barra guía (2) antes de guardarla durante un tiempo prolongado para evitar la oxidación.
- ▶ Coloque la funda de la barra guía (17) en la barra guía (2).
- ▶ Guarde la máquina en una zona seca. Manténgala fuera del alcance de niños y animales domésticos.
- ▶ El soporte de pared (18) se utiliza para colgar la máquina. Fije el soporte de pared (18) en la pared con 2 tornillos (no incluidos). Cuelgue la máquina en el soporte de pared (18) (Fig. 33).

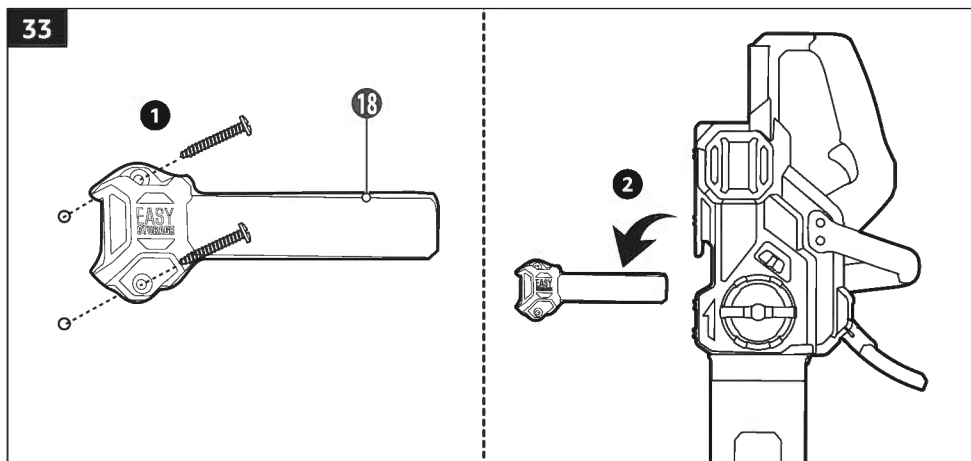

ATENCIÓN Antes del montaje, determine el lugar de montaje adecuado. El soporte de pared (18) debe instalarse en una pared de madera o mampostería/cemento con tornillos adecuados para la superficie de montaje. No instale el producto en paredes de yeso, cartón-yeso o madera contrachapada (plywood) delgada. La superficie de montaje debe ser lo bastante resistente como para soportar el peso combinado de la máquina y la batería.

11.5 Transporte

- ▶ Active el freno de la cadena y saque la batería de la máquina antes de transportarla.
- ▶ Vacíe el depósito de aceite (12) y deseche el aceite para cadena usado según la normativa local.
- ▶ Coloque la funda de la barra guía (17) en la barra guía (2) durante el transporte.
- ▶ Transporte la máquina solo en posición horizontal. Sujete la empuñadura delantera (5) de manera que la máquina esté equilibrada horizontalmente.
- ▶ Fije la máquina cuando la transporte en un vehículo para evitar que vuelque, el combustible se derrame y se dañe la máquina. Use cuerdas o un amarre de trinquete de ser necesario.

11.6 Mantenimiento

⚠ ADVERTENCIA ¡Riesgo de lesiones!

Si el mantenimiento es realizado por personal no autorizado, podría provocar que los cables y componentes internos no queden en el lugar correcto, lo que podría causar lesiones graves.

Cualquier otra reparación aparte de las mencionadas en este manual se deberá realizar en un centro de reparación profesional.

Partes	Tarea	Antes/después de cada uso	Cuando sea necesario
Global	Comprobación	✓	
	Limpiar	✓	
Cadena de corte	Comprobación	✓	
	Limpiar	✓	
	Lubricación	✓	
	Afilado		✓
	Sustitución		✓
Barra guía	Comprobación	✓	
	Limpiar		✓
	Lubricación		✓
	Sustitución		✓

Partes	Tarea	Antes/después de cada uso	Cuando sea necesario
Rueda dentada	Limpiar		✓
	Lubricación		✓
Piñón motriz	Comprobación	✓	
Depósito de aceite	Comprobación y llenado	✓	✓

11.6.1 Mantenimiento de la barra guía y la cadena de corte

⚠ PRECAUCIÓN ¡Riesgo de lesiones!

Utilice siempre guantes de protección al manipular la cadena de corte (3). Los componentes de la cadena de corte (3) están afilados y pueden contener rebabas.

ATENCIÓN Inspeccione regularmente el estado del piñón motriz. Si está desgastado o dañado debido al uso, lleve la máquina a un centro de reparación profesional para que lo sustituyan. No monte una cadena de corte nueva en un piñón de motriz desgastado.

1. Desmonte la barra guía (2) y la cadena de corte (3) en el orden inverso al del montaje.
2. Compruebe que el puerto de lubricado no está obstruido y límpielo si es necesario para garantizar la correcta lubricación de la barra guía (2) y la cadena de corte (3) durante el funcionamiento. Utilice un alambre suave lo suficientemente pequeño como para introducirlo en el orificio de descarga de aceite.
3. Elimine la suciedad acumulada en el interior de las ranuras de la barra guía (2) con una espátula de plástico (no incluida).
4. Verifique que el "riel" de la barra guía no muestre señales de desgaste. Sujete una regla (borde recto) contra un lado de la barra guía (2) y de las "placas laterales de la gubia". Si hay un espacio entre la regla y la barra guía (2), el "riel" de la barra guía está normal. Si no hay espacio (la regla se apoya completamente en el lado de la barra guía (2)), el "riel" de la barra guía está desgastado y debe ser reemplazado con uno nuevo del mismo tipo (Fig. 34).

34

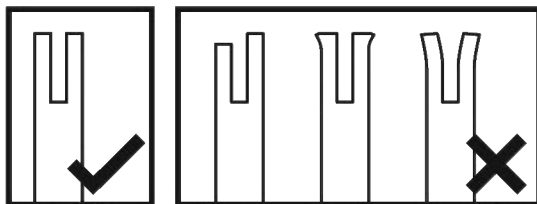

5. Limpie la rueda dentada de la punta de la barra guía (2).
6. Vuelva a colocar la cadena de corte (3) y la barra guía (2) como se describe en la sección de "Montaje".

7. Tome una pistola de lubricación desechable e inserte la punta en el orificio de lubricación (1) (Fig. 35). Inyecte grasa hasta que aparezca en el borde exterior del piñón.

35

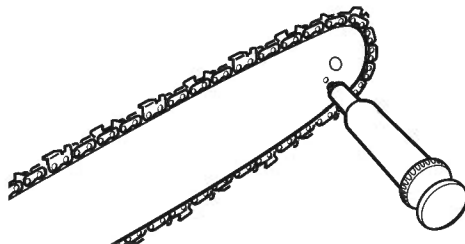

8. Asegúrese de que el freno de la cadena esté desactivado. Gire la cadena de corte (3) con la mano. Repita el proceso de lubricación hasta que se haya engrasado todo el piñón.

11.6.2 Afilado de la cadena de corte

⚠ ADVERTENCIA ¡Riesgo de lesiones!

- ▶ Un afilado inadecuado de la cadena aumenta la probabilidad de rebote.
- ▶ No reemplazar o reparar una cadena dañada puede provocar lesiones graves.
- ▶ Si los dientes de las gubias de la cadena de corte han golpeado objetos duros como clavos y piedras, o si se han desgastado por la presencia de lodo o arena en la madera, llévela a un centro de reparación profesional para que afilen la cadena.

ATENCIÓN

- ▶ Una cadena de corte correctamente afilada corta la madera sin esfuerzo, incluso con muy poca presión. Nunca use una cadena de corte dañada o sin filo. Una cadena de corte sin filo en las gubias provoca una mayor tensión física, una mayor carga de vibración, resultados de corte insatisfactorios y mayor desgaste.
 - ▶ Se debe realizar un mantenimiento adecuado a la cadena de corte para lograr cortes rápidos y fluidos. La cadena de corte se debe afilar cuando las virutas de madera sean pequeñas y polvorientas, si es necesario forzar la máquina para atravesar la madera durante el corte o si la máquina corta a un lado.
 - ▶ Tenga cuidado de afilar todas las gubias en los ángulos especificados y al mismo largo, ya que un corte rápido se logra solo cuando todas las cortadores son uniformes.
 - ▶ Quite ocasionalmente los restos de la lima con un cepillo de alambre (no incluido).
1. Tense adecuadamente la cadena de corte (3) antes de afilarla.
 2. Con una lima redonda de 4 mm de diámetro y un soporte (no incluidos), realice el limado en la posición media de la barra guía (2) a mano.
 3. Mantenga la lima nivelada con la placa superior del diente de corte. No deje que la lima se hunda o se balancee.
 4. Mantenga un ángulo de afilado correcto de 30° entre la lima y la cadena de corte (3) (Fig. 36).

36

Gubia

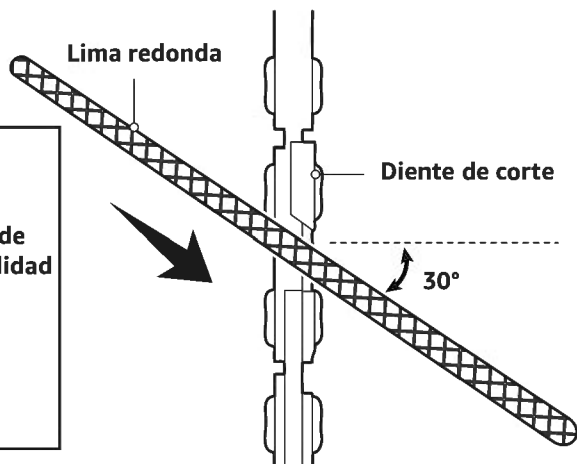
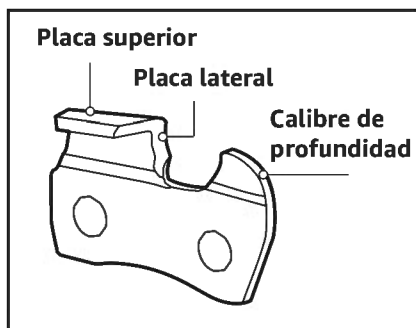

5. Use una presión ligera y firme, realizando un movimiento hacia adelante de la esquina frontal del diente. Levante la lima del acero en cada movimiento de regreso.
6. Realice algunos movimientos firmes sobre cada diente. Lime todas las cuchillas de corte de la izquierda en una dirección. Luego muévase hacia el otro lado y lime todas las gubias de la derecha en la dirección opuesta (Fig. 37).

37

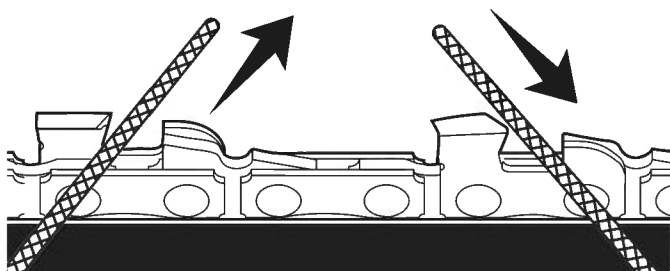

7. Inspeccione el despeje del calibre de profundidad cada vez que se lime la cadena de corte. Use una lima plana y un igualador de calibre de profundidad (no incluidos) para reducir todos los calibres de manera uniforme. El calibrador de profundidad debe mantenerse a una distancia de 0.025 pulgadas (0.6 mm) (Fig. 38).

38

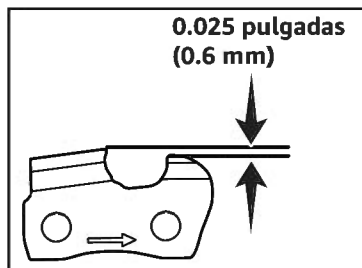
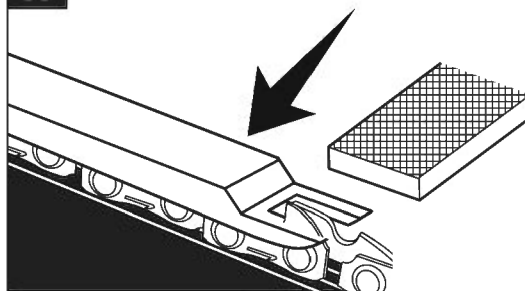

11.7 Repuestos

⚠ ADVERTENCIA ¡Riesgo de lesiones!

El uso de piezas no compatibles con la máquina puede provocar accidentes que pueden resultar en lesiones graves.

Partes	N.º de modelo o especificación
Barra guía	Trilink M1431245-1041
Cadena de corte	Trilink CL14345PB (cadena de corte con poco rebote)
Batería	ABY5196B-00, ABY5197B-00
Cargador de baterías	ASC5358B-00, ASC5358B-02, ASC5385B-00

11.8 Reparación

Esta máquina no contiene piezas que pueda reparar el usuario. Contacte con un centro de reparación profesional o con un técnico profesional para que revise y repare la máquina.

12. Preguntas frecuentes

Problema	Solución
El motor no funciona.	<ul style="list-style-type: none"> ▶ Compruebe si la batería está cargada. ▶ Compruebe si la batería está bien acoplada a la máquina. ▶ Compruebe si la batería conectada es del tipo correcto. ▶ Presione el botón de seguridad antes de pulsar el interruptor de gatillo. ▶ Desactive el freno de la cadena apretando el guardamanos delantero hacia la empuñadura delantera.

Problema	Solución
El motor funciona pero la cadena de corte no gira.	Vuelva a montar la cadena de corte en la dirección correcta. Asegúrese de que los eslabones de la cadena de corte encajan alrededor del piñón motriz y de la rueda dentada delantera en la punta de la barra guía.
La cadena de corte no alcanza velocidad adecuada.	<ul style="list-style-type: none"> ▶ El motor está sobrecalentado. Apague la máquina, limpie las rejillas de ventilación y deje enfriar el motor antes de volver a probarlo. ▶ El motor está sobrecargado. Reduzca la presión sobre la máquina. ▶ La batería está descargada. Recargue la batería o utilice una batería totalmente cargada.
El freno de la cadena no se puede activar.	<ul style="list-style-type: none"> ▶ Retire los residuos de la empuñadura delantera. ▶ Lleve la máquina a un centro de reparaciones profesional para que la reparen.
La máquina no corta correctamente.	<ul style="list-style-type: none"> ▶ No hay suficiente tensión en la cadena. Tense la cadena de corte correctamente. ▶ La cadena de corte no está afilada. Afile la cadena de corte. Si la cadena de corte está desgastada, sustitúyala por otra del mismo tipo. ▶ Vuelva a montar la cadena de corte en la dirección correcta. Asegúrese de que los eslabones de la cadena de corte encajan alrededor del piñón motriz y de la rueda dentada delantera en la punta de la barra guía. ▶ La cadena de corte está seca excesivamente estirada. Revise y rellene el depósito de aceite si fuera necesario.
La barra guía y la cadena de corte están calientes y echan humo.	<ul style="list-style-type: none"> ▶ La cadena de corte está demasiado tensada. Ajuste la tensión de la cadena. ▶ Revise y rellene el depósito de aceite si fuera necesario para garantizar una lubricación suficiente. ▶ Elimine la suciedad acumulada en el interior de las ranuras de la barra guía con una espátula de plástico.
La batería está sobrecalentada.	Pare la máquina y deje enfriar la batería antes de volver a intentarlo.

13. Comentarios y Ayuda

Nos encantaría conocer su opinión. Para obtener la mejor experiencia posible, le agradeceremos que escriba una opinión del cliente.



amazon.com.mx/review/review-your-purchases#

Si necesita ayuda con su producto Denali, utilice el siguiente sitio web.



amazon.com.mx/gp/help/customer/contact-us



amazon.com/denali

MADE IN CHINA
FABRIQUÉ EN CHINE
HECHO EN CHINA

V02-11/22