

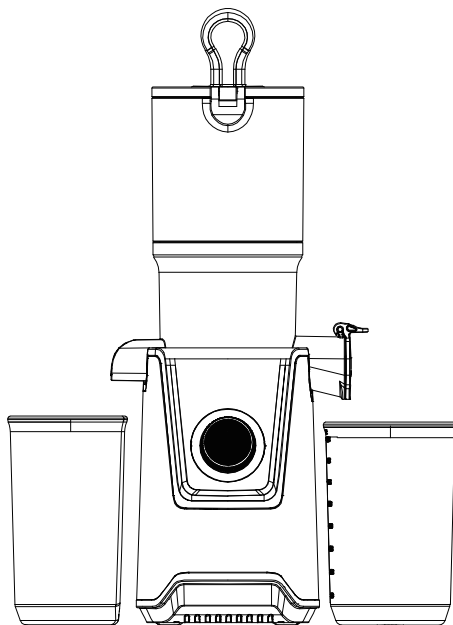

INSTRUCTION MANUAL SLOW JUICER



Brand:amzchef

Model:SJ-047G

220-240V~ 50/60Hz 200W

**PLEASE READ INSTRUCTIONS CAREFULLY BEFORE ASSEMBLY
RETAIN THIS MANUAL FOR FUTURE REFERENCE**

INHALT

DEUTSCH

Kapitel I.	Vorsichtsmaßnahmen für den sicheren Gebrauch	1
Kapitel II.	Teile und Funktionen	4
Kapitel III.	Montage- und Demontageverfahren	5
Kapitel IV.	Arbeitsmethoden	7
Kapitel V.	Auswahl der Zutaten und Tipps zur Handhabung	7
Kapitel VI.	Reinigungsrichtlinien und Wartung	8
Kapitel VII.	Fehlersuche	10
Kapitel VIII.	Sicherheitshinweise	11
Kapitel IX.	Garantie	12

CONTENU

FRANÇAIS

Chapitre I.	Précautions d'emploi	13
Chapitre II.	Parties et fonctions	16
Chapitre III.	Méthodes d'assemblage et de démontage	17
Chapitre IV.	Méthodes d'utilisation	19
Chapitre V.	Sélection des ingrédients et conseils de manipulation	19
Chapitre VI.	Directives de nettoyage et d'entretien	20
Chapitre VII.	Dépannage	22
Chapitre VIII.	Indices de sécurité	23
Chapitre IX.	Garantie	24

CONTENIDO

ESPAÑOL

Capítulo I.	Precauciones para una utilización segura	25
Capítulo II.	Piezas y funciones	28
Capítulo III.	Métodos de Montaje y Desmontaje	29
Capítulo IV.	Métodos de Funcionamiento	31
Capítulo V.	Selección de Ingredientes y Consejos de Manipulación	31
Capítulo VI.	Pautas de limpieza y mantenimiento	32
Capítulo VII.	Resolución de problemas	34
Capítulo VIII.	Índices de seguridad	35
Capítulo IX.	Garantía	36

CONTENUTO

ITALIANA

Capitolo I.	Precauzioni per un Uso Sicuro	37
Capitolo II.	Parti e Funzioni	40
Capitolo III.	Metodi di Montaggio e Smontaggio	41
Capitolo IV.	Metodi di Funzionamento	43
Capitolo V.	Selezione Ingredienti e Consigli sulla Gestione	43
Capitolo VI.	Linee Guida Pulizia e Manutenzione	44
Capitolo VII.	Risoluzione dei Problemi	46
Capitolo VIII.	Indici di Sicurezza	47
Capitolo IX.	Garanzia	48

CONTENT

ENGLISH

Chapter I.	Precautions for Safe Use	49
Chapter II.	Parts and Functions	52
Chapter III.	Assembly and Disassembly Methods	53
Chapter IV.	Methods of Operation	55
Chapter V.	Ingredient Selection and Handling Tips	55
Chapter VI.	Cleaning Guidelines and Maintenance	56
Chapter VII.	Troubleshooting	58
Chapter VIII.	Safety Indexes	59
Chapter IX.	Warranty	60



The device meets the requirements of Regulation.



This marking indicates that this product should not be disposed with other household wastes throughout the EU. To prevent possible harm to the environment or human health from uncontrolled waste disposal, recycle it responsibly to promote the sustainable reuse of material resources. To return your used device, please use the return and collection systems or contact the retailer where the product was purchased. They can take this product for environmental safe recycling.



Manufacturer: Islow Electric (Zhongshan) **Co., Ltd**

Add: No.1 Zheng'an Road, West District, Zhongshan City, Guangdong China

Contact: Emily Tel: +1 (838) 910 8317 E-Mail: info01@iamzchef.com



Name: EUREP GmbH

Add.: Unterlettenweg 1a 85051 Ingolstadt Germany

Contact: Wells Yan Tel: +49 841 8869 7744

E-Mail: eurep@eurep-gmbh.com

Kapitel I. Vorsichtsmaßnahmen für den sicheren Gebrauch

Alle Benutzer dieses Geräts müssen diese Sicherheitsvorkehrungen vor der Inbetriebnahme lesen und verstehen.

ZEICHENBEISPIELE



Dieses Symbol weist auf Inhalte hin, die die Gefahr eines Brandes oder eines elektrischen Schlages verursachen können.

Spezifische Warnhinweise sind auf dem Symbol angegeben.



Dieses Symbol weist auf Inhalte hin, die Handlungen regeln oder anordnen.

Spezifische Verbote sind um das Symbol herum oder darin geschrieben.



Dieses Symbol weist auf verbotene Handlungen hin.

Spezifische Verbote sind um das Symbol herum oder in das Symbol geschrieben.

PRECAUTIONS FOR SAFE USE



1. NICHT MIT NASSEN HÄNDEN EINSTECKEN ODER AUSSTECKEN.

Dies kann zu einem elektrischen Schlag oder zu Verletzungen führen.



2. NICHT MIT EINER ANDEREN ALS DER NENNSPANNUNG VERWENDEN.

Eine andere Spannung kann die Lebensdauer des Motors verkürzen oder einen Ausfall verursachen.



3. SCHLIESSEN SIE DAS NETZKABEL RICHTIG AN UND STECKEN SIE ES FEST IN EINE STECKDOSE.

Sonst kann es zu einem elektrischen Schlag oder Brand kommen.



4. WENN DAS NETZKABEL BESCHÄDIGT IST, MUSS ES VOM HERSTELLER, SEINEM KUNDENDIENST ODER ÄHNLICH QUALIFIZIERTEN PERSONEN AUSGETAUSCHT WERDEN, UM GEFAHREN ZU VERMEIDEN.

Wenn das Netzkabel beschädigt ist, kann es zu einem elektrischen Schlag oder einem Brand kommen.



5. VERÄNDERN SIE NIEMALS DAS GERÄT. AUCH NICHT SELBST ZERLEGEN ODER REPARIEREN. STECKEN SIE KEINE FINGER, FREMDKÖRPER ODER GEGENSTÄNDE, WIE Z. B. STIFTE, IN DIE SPALTEN ODER LÖCHER DES SOCKELS.

Dies kann einen Brand, einen elektrischen Schlag oder eine Störung verursachen. Für technische Unterstützung wenden Sie sich bitte an ein autorisiertes Kundendienstzentrum vor Ort.



6. FEUCHTEN SIE DEN SOCKEL NICHT AN UND SPRITZEN SIE KEIN WASSER AUF DEN SOCKEL.

Dies kann zu einem elektrischen Schlag oder Brand führen.



7. WENN DAS NETZKABEL ODER DAS KABEL GEBROCHEN ODER BESCHÄDIGT IST ODER SICH DER STECKER LÖST. TEIL LOCKER WIRD, DARF ES NICHT IN BETRIEB GENOMMEN WERDEN.

Dies kann einen elektrischen Schlag, einen Brand oder eine Verletzung verursachen.



8. VERWENDEN SIE IMMER EINE STECKDOSE MIT ERDANSCHLUSS.

Verwenden Sie aus Sicherheitsgründen immer eine Steckdose mit Erdungsanschluss, aber erden Sie niemals Gasleitungen, Kunststoffwasserleitungen, Telefonleitungen usw. Andernfalls besteht die Gefahr eines elektrischen Schlages, eines Brandes oder einer Fehlfunktion und Explosion.



9. DEMONTIEREN SIE WÄHREND DES BETRIEBES NIEMALS ZUBEHÖRTEILE UND STECKEN SIE NIEMALS FINGER, FREMDKÖRPER WIE GABELN, LÖFFEL ETC. IN DEN FÜLLSCHLAUCH ODER DEN SAFTAUSLASS.

Dies kann zu Verletzungen, Unfällen oder Fehlfunktionen führen. Ersetzen Sie den Spiralschieber niemals durch andere Gegenstände, und achten Sie darauf, dass die Augen nicht zu nahe an die Einfüllöffnung gelangen, da dies zu Unfällen führen kann.



10. DIESES GERÄT IST NICHT DAFÜR BESTIMMT, DURCH PERSONEN (EINSCHLIESSLICH KINDER) MIT EINGESCHRÄNKTEN PHYSISCHEN, SENSORISCHEN ODER GEISTIGEN FÄHIGKEITEN ODER MANGELS ERFAHRUNG UND MANGELS WISSEN BENUTZT ZU WERDEN, ES SEI DENN, SIE WERDEN DURCH EINE FÜR IHRE SICHERHEIT ZUSTÄNDIGE PERSON BEAUSICHTIGT ODER ERHIELTEN VON IHR ANWEISUNGEN, WIE DAS GERÄT ZU BENUTZEN IST.

Kinder sollten beaufsichtigt werden, um sicherzustellen, dass sie nicht mit dem Gerät spielen. Kinder dürfen das Gerät nicht ohne Aufsicht reinigen oder Wartungsarbeiten durchführen.



11. BETREIBEN SIE DAS GERÄT NICHT, OHNE DEN TRICHTER ORDNUNGSGEMÄSS ZU VERRIEGELN.

Dies kann zu Verletzungen oder einem Ausfall führen.



12. WENN EIN GASLECK ENTDECKT WIRD, SCHLIESSEN SIE DAS NETZKABEL DES GERÄTS NICHT AN EINE STECKDOSE AN. LÜFTEN SIE SOFORT DEN RAUM, INDEM SIE EIN FENSTER ÖFFNEN, UND LASSEN SIE DEN RAUM VOLLSTÄNDIG LÜFTEN, BEVOR SIE DAS GERÄT WIEDER EINSTECKEN.

Andernfalls kann es zu Verletzungen oder einem Defekt kommen.



13. WENN DER SCHLACKENAUSSTRAG NICHT GLEICHMÄßIG ERFOLGT ODER DIE DREHUNG BLOCKIERT IST, DREHEN SIE DEN DREHKNOPF AUF "REV", UND DIE SCHNECKE BEGINNT RÜCKWÄRTS ZU LAUFEN. LASSEN SIE DEN SCHLÜSSEL LOS, UM DEN RÜCKLAUF ZU STOPPEN.

Wenn ein solches Stoppereignis während des Betriebs andauert, können die Teile beschädigt werden und die Leistung kann sich aufgrund einer Überhitzung des Motors verschlechtern. Wenn das Problem weiterhin besteht, schalten Sie das Gerät sofort aus und wenden Sie sich an das örtliche Kundendienstzentrum.



14.VORSICHT

1. Bitte überprüfen Sie vor Gebrauch Netzkabel, Stecker, Saffilter, Schnecke, Gehäuse, Fleischwolf und andere Teile und setzen Sie sich im Fall einer Beschädigung sofort mit unserem Kundendienst in Verbindung. Verwenden Sie das Gerät nicht weiter und wenden Sie sich an unseren Kundendienst oder senden Sie das Gerät an unser autorisiertes Kundendienstzentrum, um Gefahren zu vermeiden.
2. Bevor ein kabel mit strom verbunden wird, muss unbedingt sichergestellt werden, dass alle auseinanderzurrenden elemente auseinandergenommen werden können.
3. Das Obst/Gemüse muss in Stücke geschnitten werden, damit es durch den Einlass zum Mahlwerk gelangt. Alles Obst/Gemüse muss vor der Verarbeitung von harten Kernen, Samen und Schalen befreit werden.
4. Wer ein bestimmtes nahrungsmittel hinzufügt, sollte nicht zu sehr gedrängt werden.
5. Saffilter, Abdeckung und Schnecke können während des Betriebs durch den Saft verfärbt werden, was normal ist und keinen Einfluss auf die Genießbarkeit und die Gesundheit hat.
6. Beim Umgang mit Schneidmessern ist Vorsicht geboten, insbesondere beim Herausnehmen des Messers aus dem Behälter, beim Entleeren des Behälters und bei der Reinigung.
7. Demontieren Sie die abnehmbaren Teile des Geräts nicht sofort nach dem Gebrauch, sondern erst dann, wenn sowohl der Motor als auch der Spiralschieber zum Stillstand gekommen sind und die Stromversorgung unterbrochen wurde.
8. Sterilisieren Sie keine Zubehörteile des Geräts mit heißem Wasser mit einer Temperatur von mehr als 50 °C (122 °F) oder einem Mikrowellenherd, da sie sonst erhitzt, verformt und beschädigt werden können. Die Materialien aller Teile, die mit Lebensmitteln in Berührung kommen, müssen der Lebensmittelhygienezertifizierung entsprechen und sauber, hygienisch und zuverlässig sein.
9. Verwenden Sie keine Stahlwolle, Scheuermittel oder korrosive Flüssigkeiten wie Benzin oder Aceton, um dieses Produkt zu reinigen.
10. Dieses Produkt ist nur für den Gebrauch im privaten Haushalt bestimmt.
11. Für Zubehör, das nicht zum Lieferumfang des Geräts gehört, sind Anweisungen für den sicheren Gebrauch beigelegt.
12. Der gefährliche Betrieb kann zu leichten Verletzungen oder Geräteschäden führen. Bei der Handhabung und Reinigung der Schnecke ist Vorsicht geboten.

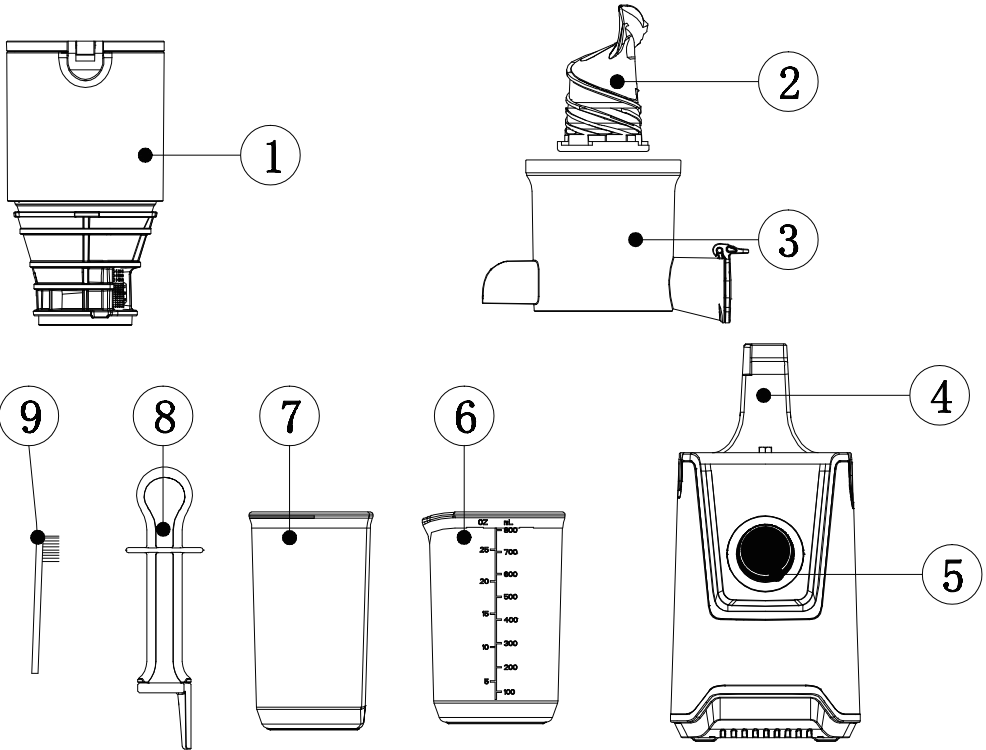

Kapitel II. Teile und Funktionen



- | | |
|---------------------------------|---------------------|
| 1. Mit Füllung bedecken | 6. Saftbecher |
| 2. Die Schraube zusammendrücken | 7. Pulp-Behälter |
| 3. Der Quetschbügel | 8. Drücker |
| 4. Der Motorblock | 9. Reinigungsbürste |
| 5. Der ON/OFF-Schalter | |

Kapitel III. Montage- und Demontageverfahren

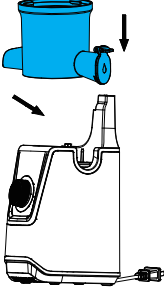
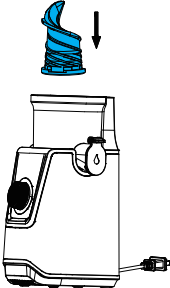
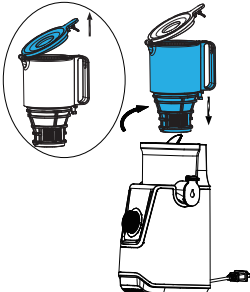
1. Montageanleitung

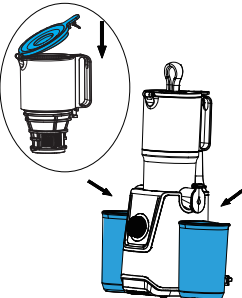
	1	<p>1. Montieren Sie den Entsaftungsbecher: Setzen Sie den Saftbecher auf die Strombasis und richten Sie dabei die Position der Ausgießer und der Achse aus.</p>
	2	<p>Setzen Sie die Schnecke ein: Drücken Sie die Pressschnecke fest in die Mitte des Saftbehälters und achten Sie darauf, dass sie den Boden berührt, da sich der Deckel sonst nicht schließen lässt.</p>
	3	<p>Bringen Sie die Abdeckung des Entsafters an: 1. Öffnen Sie den Deckel 2. Setzen Sie den Schacht auf die Schüssel, so dass das ▲ mit dem  übereinstimmt, und drehen Sie ihn im Uhrzeigersinn, bis der Sicherheitsverschluss einrastet. Achten Sie darauf, dass der Pfeil ▲ auf dem Deckel mit der Verriegelungsgrafik auf der Schüssel übereinstimmt. </p>
	4	<p>Setzen Sie den Saftbehälter und den Fruchtfleischbehälter ein: Stellen Sie den Saftbehälter und den Tresterbehälter unter die entsprechenden Ausgüsse.</p>

2. Anleitung zur Demontage

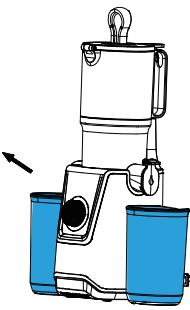
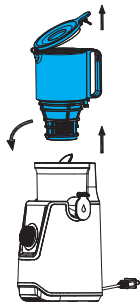
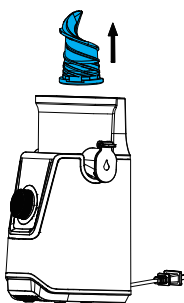
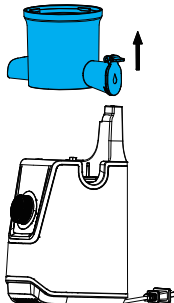
	<p>1</p>	<p>Entfernen Sie den Saft- und Tresterbehälter;</p>
	<p>2</p>	<p>Entfernen Sie die Abdeckung der Schüssel: . Öffnen Sie die Schalenabdeckung, drehen Sie die Abdeckung gegen den Uhrzeigersinn, bis die ▲ Abdeckung mit der Verriegelung □ des Motorblocks übereinstimmt, und ziehen Sie dann die Abdeckung heraus.</p>
	<p>3</p>	<p>Entfernen Sie die Schnecke: . Entfernen Sie die Pressschnecke, indem Sie sie nach oben herausziehen. Wenn sie sehr fest ist, schwingen Sie vorsichtig und ziehen Sie;</p>
	<p>4</p>	<p>Entfernen Sie die Saftschale: Entfernen Sie die Saftschale, indem Sie sie senkrecht nach oben anheben.</p>

Kapitel IV. Arbeitsmethoden

	“ON”	Einschalten
	“OFF”	Aus
	“REV”	Rückwärtsmastikation (zur Lösung von Verstopfungsproblemen bei Inhaltsstoffen)

Bitte reinigen Sie die Teile, die mit Lebensmitteln in Berührung kommen, gründlich, bevor Sie das Produkt zum ersten Mal benutzen.

Kapitel V. Auswahl der Zutaten und Tipps zur Handhabung

1. Wie wählt man Zutaten aus?

- Vermeiden Sie bitte Lebensmittel, gegen die Sie allergisch sind.
- Bitte vermeiden Sie es, gefrorene Zutaten zu verwenden.
- Geben Sie keine Eiswürfel hinein.
- Bitte vermeiden Sie harte Lebensmittel wie Nüsse, Kaffeebohnen, Rohrzucker usw.
- Bitte vermeiden Sie Fleisch.
- Bitte vermeiden Sie gekochte Zutaten wie gekochte Kartoffeln und Karotten.

2. Wie sind die Zutaten zu reinigen?

- Spülen Sie das Obst oder Gemüse gründlich mit Wasser oder einer Obst- und Gemüsespülung.

3. Vorbereitung der Zutaten für beste Ergebnisse.

- Entfernen Sie große Steine aus Früchten wie Pfirsichen, Pflaumen, Mangos und Aprikosen, um Schäden am Entsafter zu vermeiden.
- Bitte schälen Sie zuerst harte und dicke Schalen von Früchten wie Zitrusfrüchten und Wassermelonen.
- Bitte entfernen Sie zuerst die Kerne, um den Geschmack des Saftes nicht zu beeinträchtigen, z. B. bei Orangen.
- Schneiden Sie langfaseriges Gemüse in kleine Stücke (ca. 3 cm), bevor Sie es einfüllen. Zum Beispiel Sellerie und Weizengras.
- Schneiden Sie große Lebensmittel in kleine Stücke, bevor Sie sie einfüllen, z. B. Karotten und Äpfel.

4. Wie lässt sich die Saftausbeute erhöhen?

- Weiche Früchte (z.B. Trauben und Wassermelone) bleiben leicht im Entsafter stecken, bitte reduzieren Sie die Einfüllgeschwindigkeit. Oder mischen Sie sie vor dem Einfüllen mit harten Früchten.
- Wenn Sie eine große Menge Saft extrahieren müssen, wiederholen Sie bitte die Schritte "Reinigen-Entsaften-Reinigen", um zu vermeiden, dass sich Fruchtfleisch im Filter ansammelt und das Sieb verstopft.
- Bitte schneiden Sie die Zutaten in ausreichend kleine Stücke.
- Drücken Sie die Lebensmittel nicht zu stark mit dem Stößel.



Hinweis: Beim Entsaften von weichem Obst und Gemüse (z. B. Trauben, Kiwi, Tomaten usw.) kann es aufgrund des hohen Saftgehalts leicht passieren, dass der Saft in der Trommel bleibt. Dies ist ein normales Phänomen. In diesem Fall sollte die Zufuhrgeschwindigkeit verlangsamt werden, bis der Saft herausfließt. Falls erforderlich, nehmen Sie das Gerät auseinander und reinigen Sie es rechtzeitig.

Kapitel VI. Reinigungsrichtlinien und Wartung

1. Tipps zur Reinigung

	<p>Vergewissern Sie sich vor der Reinigung, dass der Entsafter ausgeschaltet und der Strom abgestellt ist.</p>
	<p>Demontieren und trennen Sie das Zubehör des Entsafters (siehe Abschnitt "Anleitung zur Demontage").</p>
	<p>Bitte spülen Sie alle Zubehörteile und Becher unter fließendem Wasser ab und waschen Sie sie mit Seifenwasser.</p>
	<p>Verwenden Sie zur Reinigung keine Metallbürste, sondern die beigefügte Reinigungsbürste.</p>
	<p>Bitte geben Sie alle Zubehörteile und Becher nicht in die Spülmaschine.</p>

Um den Dichtungsring in der Mitte der Quetschschüssel zu reinigen, gehen Sie bitte wie folgt vor:

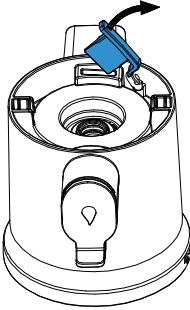
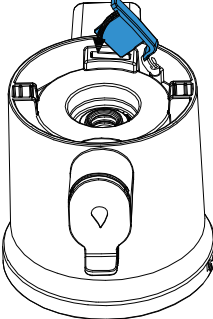
	1	Drehen Sie die Quetschschüssel zur leichteren Handhabung auf den Kopf, drücken Sie den Dichtungsring mit Ihrem Daumen heraus und reinigen Sie ihn mit Wasser.
	2	Nach Cleanness, bitte recover thissilicone Druckventil als Original für nextnormal Gebrauch.



Tauchen Sie den Motorsockel nicht in Wasser oder andere Flüssigkeiten ein.

2. Tipps für die Pflege

- Lassen Sie das Zubehör nach der Reinigung vollständig trocknen, bauen Sie es zusammen und stellen Sie es an einen kühlen und trockenen Ort.
- Die Maschine muss alle 10 Minuten ruhen, um den Motor zu schützen.
- Behandeln Sie die Zutaten richtig, bevor Sie sie einfüllen (siehe Abschnitt "Vorbereitung der Zutaten für beste Ergebnisse").
- Wenn Sie den Entsafter bewegen, halten Sie ihn immer am Sockel fest (und nicht am Zubehör des Entsafters).



Hinweis: Wenn das Gerät über einen längeren Zeitraum ununterbrochen arbeitet, schaltet es sich automatisch ab, um den Motor vor Überhitzung zu schützen. Bitte beachten Sie, dass dies nicht bedeutet, dass das Gerät kaputt ist, sondern dass es eine Pause braucht. Bitte schalten Sie das Gerät aus und warten Sie 30 Minuten lang, bis es abgekühlt ist, bevor Sie es wieder benutzen.

Kapitel VII. Fehlersuche

Störungsphänomen	Analyse der Ursache	Störungsbehebung
Das Gerät funktioniert nicht.	Der Netzstecker ist nicht eingesteckt oder der Netzschalter ist nicht gedrückt.	Schließen Sie das Gerät an die Stromversorgung an und drücken Sie die Einschalttaste.
	Das Gerät ist beschädigt.	Bitte kontaktieren Sie den Kundendienst per E-Mail: info01@iamzchef.com .
Schlechter Geruch.	Es ist normal, dass er bei der ersten Benutzung auftritt, und stellt kein Sicherheitsrisiko dar.	Er verschwindet nach ein paar Anwendungen.
	Das Problem ist vorher nicht aufgetreten, aber es tritt plötzlich während einer bestimmten Benutzung auf, was durch eine ununterbrochene Benutzung über einen längeren Zeitraum verursacht werden kann.	Machen Sie nach 10 Minuten ununterbrochener Benutzung eine Pause von 10 Minuten, bevor Sie das Gerät erneut starten.
Das Gerät funktioniert nicht mehr.	Überhitzungsschutz aufgrund von ununterbrochenem Gebrauch über einen längeren Zeitraum.	Schalten Sie das Gerät aus und warten Sie 0.5 Stunde, bevor Sie es wieder in Betrieb nehmen.
	Lebensmittel verstopfen im Entsafter.	Starten Sie die Maschine neu, nachdem Sie das Zubehör zerlegt und gereinigt haben.

Kapitel VIII. Sicherheitshinweise

Modell	SJ-047G
Nennspannung	220-240V
Nennleistung	200W
Nennfrequenz	50/60Hz
Kontinuierliche Betriebszeit	≤20 minutes
Intervallzeit	≥10 minutes
Schneckendrehzahl	40-55 rpm

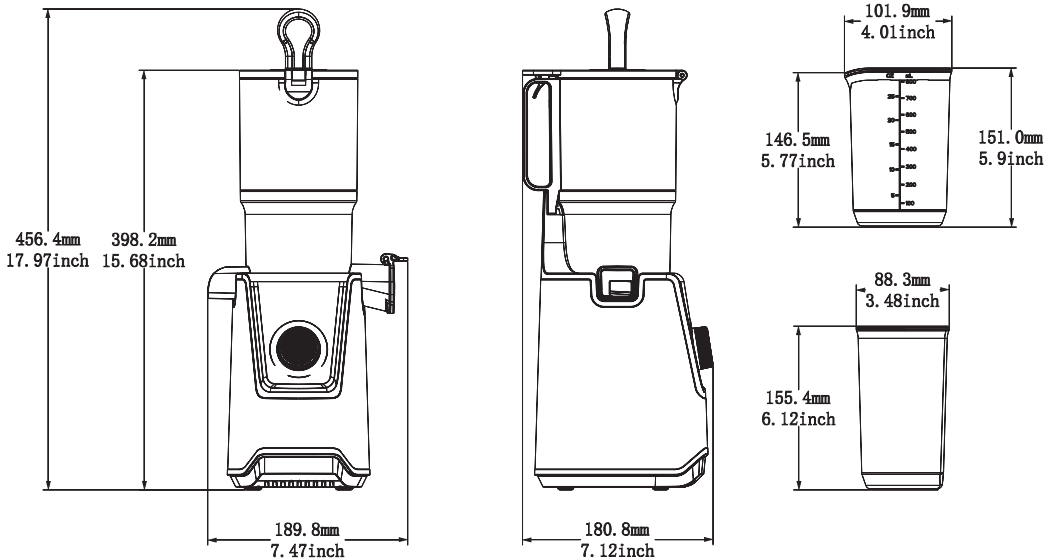

Bitte senden Sie Ihre Amazon-Bestellnummer an unsere E-Mail (info01@iamzchef.com), um sich als AMZCHEF-Supermitglied zu registrieren.

Sobald die E-Mail erfolgreich gesendet wurde:

- 1 Die Garantie wird automatisch von 12 Monaten auf 24 Monate erhöht, nachdem Sie die E-Mail gesendet haben.
- 2 Wenn irgendetwas mit Ihrem Produkt schief geht, werden wir Ihnen ein brandneues Gerät als Ersatz zur Verfügung stellen oder Ihnen eine volle Rückerstattung gewähren.
- 3 Wenn es ein Problem mit Ihren Teilen und Zubehör gibt, können Sie sie kostenlos ersetzen.



Senden: info01@iamzchef.com

Betreff: Garantie

Amazon Bestellnummer:: _____

Bitte beachten Sie: Bitte senden Sie uns Ihre Bestellnummer innerhalb von 2 Wochen nach Erhalt der Ware, um eine erfolgreiche Registrierung zu gewährleisten.

Chapitre I. Précautions d'emploi

Tous les utilisateurs de cet appareil doivent lire et comprendre ces précautions de sécurité avant de l'utiliser.

EXEMPLES DE SIGNES



Ce pictogramme indique un contenu qui peut entraîner un risque d'incendie ou de choc électrique.

Des avertissements spécifiques sont inscrits sur le pictogramme.



Ce pictogramme indique des actions réglementaires ou conseillées.

Des interdictions spécifiques sont écrites autour ou dans le pictogramme.



Ce signe indique les actes interdits.

Des interdictions spécifiques sont écrites autour ou dans le pictogramme.

PRÉCAUTIONS DE SÉCURITÉ



1. NE PAS BRANCHER OU DÉBRANCHER AVEC DES MAINS MOUILLÉES. Cela peut provoquer un choc électrique ou une blessure.

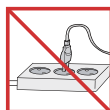

2. NE PAS UTILISER AVEC UNE TENSION AUTRE QUE LA TENSION NOMINALE. Car cela pourrait provoquer un choc électrique, un incendie ou des performances anormales. Si la tension est différente, cela pourrait réduire la durée de vie du moteur ou provoquer une panne.



3. BRANCHEZ CORRECTEMENT LE CORDON D'ALIMENTATION ET INSÉREZ-LE DANS UNE PRISE MURALE. Sinon, cela pourrait provoquer un choc électrique ou un incendie.



4. SI LE CORDON D'ALIMENTATION EST ENDOMMAGÉ, IL DOIT ÊTRE REMPLACÉ PAR LE FABRICANT, SON SERVICE OU DES PERSONNES DE QUALIFICATION SIMILAIRE AFIN D'ÉVITER TOUT DANGER. Si le cordon d'alimentation est endommagé, il peut provoquer un choc électrique ou un incendie.



5. NE MODIFIEZ JAMAIS L'APPAREIL. NE LE DÉMONTÉZ PAS ET NE LE RÉPAREZ PAS VOUS-MÊME. N'INSÉREZ PAS VOS DOIGTS, DES SUBSTANCES ÉTRANGÈRES OU DES OBJETS TELS QUE DES ÉPINGLETS DANS LES INTERSTICES OU LES TROUS DE LA BASE. Cela pourrait provoquer un incendie, un choc électrique ou une panne. Pour toute assistance technique, contactez le centre de service client local agréé.



6. N'HUMIDIFIEZ PAS LA BASE OU N'ÉCLABOUSSEZ PAS LA BASE AVEC DE L'EAU.

Cela pourrait provoquer un choc électrique ou un incendie.



7. LORSQUE LE CORDON D'ALIMENTATION, LE FIL EST CASSÉ OU ENDOMMAGÉ OU QUE LE BRANCHEMENT EST DÉFECTUEUX OU QU'UNE PARTIE SE DÉTACHE, NE L'UTILISEZ PAS.

Cela peut provoquer un choc électrique, un incendie ou une blessure.



8. UTILISEZ TOUJOURS UNE PRISE DE COURANT AVEC MISE À LA TERRE.

Par mesure de sécurité, utilisez toujours une prise de courant dotée d'une connexion à la terre, mais ne mettez jamais la terre sur des conduites de gaz, des tuyaux d'eau en plastique, des lignes téléphoniques, etc. Le non-respect de cette consigne peut entraîner une électrocution, un incendie ou un dysfonctionnement et une explosion.



9. NE DÉMONTÉZ JAMAIS LES ACCESSOIRES EN COURS D'UTILISATION ET N'Y INTRODUISEZ JAMAIS VOS DOIGTS OU DES OBJETS ÉTRANGERS TELS QUE FOURCHETTES, CUILLÈRES, ETC. DANS LE TUBE D'ALIMENTATION OU LA SORTIE DE JUS.

Cela peut provoquer une blessure, un accident ou une panne. Ne remplacez jamais le poussoir en spirale par un autre objet et ne rapprochez jamais vos yeux de l'orifice d'alimentation, sous peine de provoquer des accidents.



10. CET APPAREIL N'EST PAS DESTINÉ À ÊTRE UTILISÉ PAR DES PERSONNES (Y COMPRIS DES ENFANTS) DONT LES CAPACITÉS PHYSIQUES, SENSORIELLES OU MENTALES SONT RÉDUITES, OU QUI MANQUENT D'EXPÉRIENCE ET DE CONNAISSANCES, À MOINS QU'ELLES N'AIENT PU BÉNÉFICIER D'UNE SURVEILLANCE OU D'INSTRUCTIONS CONCERNANT L'UTILISATION DE L'APPAREIL DE LA PART D'UNE PERSONNE RESPONSABLE DE LEUR SÉCURITÉ.

Les enfants doivent être surveillés afin de s'assurer qu'ils ne jouent pas avec l'appareil. Les enfants ne sont pas autorisés à nettoyer et à effectuer l'entretien de l'appareil sans surveillance.



11. N'UTILISEZ PAS L'APPAREIL SANS VERROUILLER CORRECTEMENT LA TRÉMIE.

Cela pourrait causer des blessures ou une panne.



12. SI UNE FUITE DE GAZ EST DÉTECTÉE, NE BRANCHEZ PAS LE CORDON D'ALIMENTATION DE L'APPAREIL SUR UNE PRISE DE COURANT. AÉREZ IMMÉDIATEMENT LA PIÈCE EN OUVRANT UNE FENÊTRE ET LAISSEZ-LA S'AÉRER COMPLÈTEMENT AVANT DE BRANCHER L'APPAREIL.

Cela peut provoquer une blessure ou une panne.



13. LORSQUE LA DÉCHARGE DU LAITIER N'EST PAS RÉGULIÈRE OU QUE LA ROTATION EST BLOQUÉE, TOURNEZ LE BOUTON DE COMMANDE SUR "REV", ET LA VIS SANS FIN COMMENCE À RECULER. RELÂCHEZ LA CLÉ POUR ARRÊTER L'INVERSION.

Si ces arrêts persistent pendant le fonctionnement, les pièces peuvent être endommagées et les performances peuvent être réduites en raison de la surchauffe du moteur. Si le problème persiste, arrêtez immédiatement l'appareil et contactez le centre de service client local agréé.



14.VORSICHT

1. Avant de l'utiliser, veuillez vérifier le câble d'alimentation, la fiche, le filtre à jus, la spirale, l'arbre porte-lames, le hachoir à viande et les autres pièces. En cas de dommage, cessez immédiatement d'utiliser ce produit et contactez immédiatement notre service après-vente afin d'éviter tout danger potentiel.
2. Avant de brancher l'alimentation, assurez-vous que toutes les pièces amovibles telles que le corps de l'extracteur, la spirale, le filtre à jus et le couvercle de l'extracteur ont été montés en place.
3. Le produit alimentaire doit être coupé en morceaux appropriés de manière à passer à travers l'entrée de l'extracteur/hachoir. Tout fruit/légume doit être débarrassé de tout noyau dur, graine, peau ou coquille avant traitement.
4. Utilisez une force appropriée pour pousser le produit alimentaire à l'intérieur, pas de manière excessive mais suffisante pour qu'il soit coupé exactement.
5. Le filtre à jus, le couvercle de l'extracteur ou la spirale peuvent être teints par le jus pendant le fonctionnement, ce qui est un phénomène normal et n'a aucun effet sur la comestibilité et ne nuit pas à la santé.
6. Des précautions doivent être prises lors de la manipulation des lames de coupe, en particulier lors du retrait de la lame du bol, de la vidange du bol et du nettoyage.
7. Ne pas démonter les parties démontables de l'appareil immédiatement après utilisation, mais après l'arrêt du moteur et du poussoir de spirale et la coupure de l'alimentation électrique.
8. Ne stérilisez pas les accessoires de l'appareil avec de l'eau chaude à une température supérieure à 50°C (122°F) ou avec un four à micro-ondes, sinon ils pourraient être chauffés, déformés et endommagés. Les matériaux de toutes les parties en contact avec les ingrédients alimentaires doivent être conformes à la certification d'hygiène alimentaire et être propres, hygiéniques et fiables.
9. N'utilisez pas de laine d'acier, de nettoyant abrasif ou de liquide corrosif comme de l'essence ou de l'acétone pour nettoyer ce produit.
10. Ce produit est utilisé pour l'individu ou la famille seulement.
11. Éteignez l'appareil et coupez l'alimentation électrique avant de changer d'accessoire, de monter, de démonter, de nettoyer ou de déplacer l'appareil.
12. Les opérations dangereuses peuvent entraîner des blessures légères ou endommager l'équipement. Des précautions doivent être prises lors de la manipulation et du nettoyage de la vis sans fin.

Chapitre II. Parties et fonctions

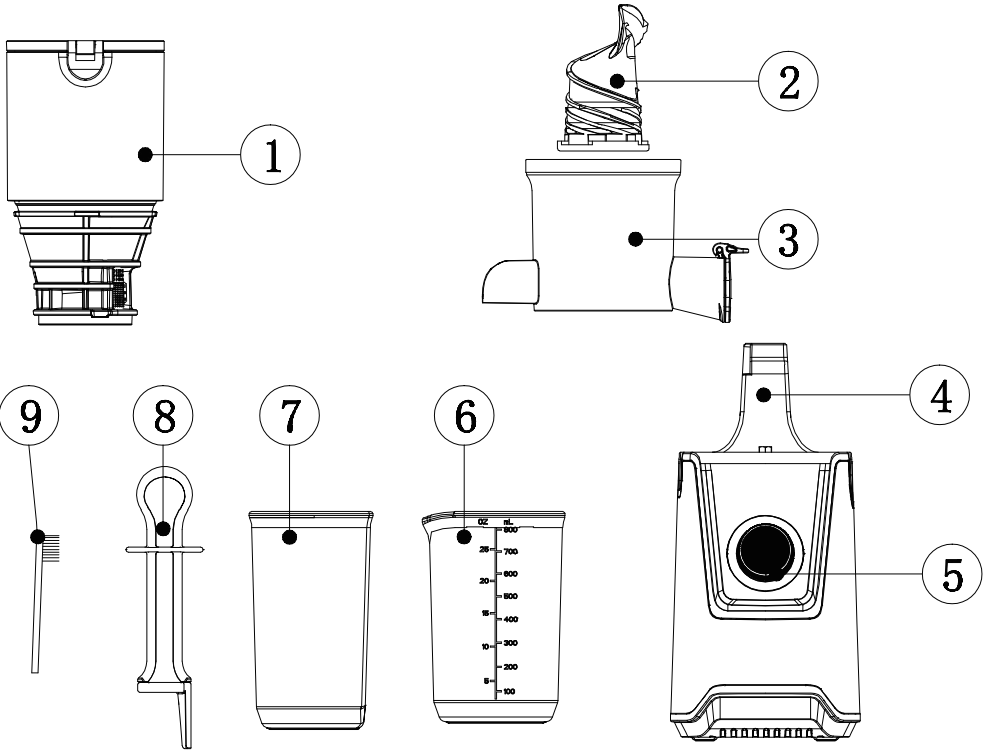

1. Couvrir avec le remplissage

2. Vis de serrage

3. Arc de compression

4. Bloc moteur

5. Interrupteur ON/OFF

6. Gobelet à jus



7. Gobelet à pulpe

8. Poussoir

9. Brosse de nettoyage

Chapitre III. Méthodes d'assemblage et de démontage

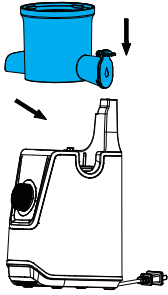
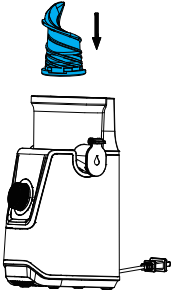
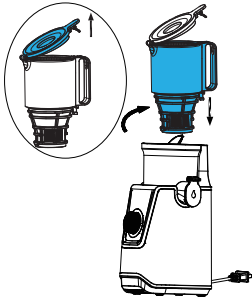
1. Guide d'assemblage

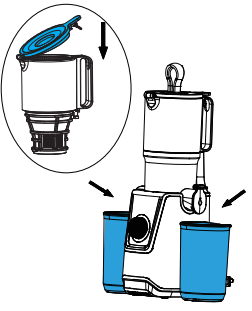
	1	<p>Installer le gobelet d'extraction:</p> <p>Positionnez la tasse à jus sur la base d'alimentation en alignant la position des becs et de l'axe.</p>
	2	<p>Installer la tarière:</p> <p>Pousser fermement la tarière de pressage au centre du gobelet d'extraction, en veillant à ce qu'elle touche le fond, sinon le couvercle ne pourra pas être fermé.</p>
	3	<p>Installer le couvercle du gobelet d'extraction:</p> <ol style="list-style-type: none"> 1.Ouvrir le couvercle 2.Positionnez la goulotte sur le bol pour aligner le ▲ sur le  et tournez-la dans le sens horaire jusqu'à ce qu'elle s'enclenche sur le verrou de sécurité. Veillez à ce que la flèche ▲ sur le  s'aligne sur le graphique de verrouillage du bol.
	4	<p>Installer la tasse à jus et la tasse à pulpe:</p> <p>Placez le récipient à jus et le récipient à pulpe sous les becs verseurs correspondants.</p>

2. Guide de démontage

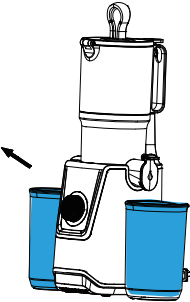
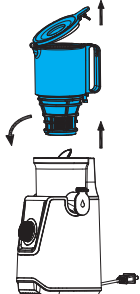
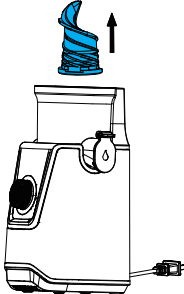
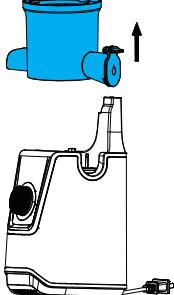
	<p>1</p>	<p>Retirer la tasse à jus et la tasse à pulpe ;</p>
	<p>2</p>	<p>Retirer le couvercle du bol: Ouvrez le couvercle de la cuvette, tournez le couvercle dans le sens inverse des aiguilles d'une montre, jusqu'à ce que le couvercle ▲ s'aligne sur le verrou 🔒 du bloc moteur, puis retirez le couvercle.</p>
	<p>3</p>	<p>Retirer la tarière: Retirez la tarière en la tirant vers le haut. Si c'est très difficile, balancez doucement et tirez ;</p>
	<p>4</p>	<p>Retirez le gobelet d'extraction : Retirez le bol à presser en le soulevant verticalement.</p>

Chapitre IV. Méthodes d'utilisation

	"ON"	Mise sous tension
	"OFF"	Arrêt
	"REV"	Mastication inversée (pour résoudre les problèmes de blocage des ingrédients)

Veillez nettoyer soigneusement les parties en contact avec les aliments avant d'utiliser le produit pour la première fois.

Chapitre V. Sélection des ingrédients et conseils de manipulation

1. Comment choisir les ingrédients ?

- Veuillez éviter les aliments auxquels vous êtes allergique.
- Veuillez éviter de mettre des ingrédients congelés.
- Ne mettez pas de glaçons.
- Évitez de mettre des aliments durs, tels que des noix, des grains de café, de la canne à sucre, etc.
- Évitez de mettre de la viande.
- Évitez de mettre des ingrédients cuits tels que des pommes de terre et des carottes bouillies.

2. Comment nettoyer les ingrédients ?

- Rincez soigneusement les fruits et légumes avec de l'eau ou un produit de lavage pour fruits et légumes.

3. Préparez les ingrédients pour obtenir les meilleurs résultats.

- Retirez les gros noyaux des fruits, tels que les pêches, les prunes, les mangues et les abricots, pour éviter d'endommager l'extracteur de jus.
- Veuillez d'abord éplucher la peau dure et épaisse des fruits, tels que les agrumes et la pastèque.
- Retirez d'abord les pépins pour éviter d'altérer le goût du jus, comme dans le cas des oranges.
- Veuillez couper les légumes à fibres longues en petits morceaux (environ 3 cm) avant de les introduire. Par exemple, le céleri et l'herbe de blé.
- Veuillez couper les gros morceaux de nourriture en petits morceaux avant de les mettre dans le bac, comme les carottes et les pommes.

4. Comment augmenter le rendement en jus ?

- Les fruits mous (par exemple le raisin et la pastèque) se coincent facilement dans l'extracteur de jus, réduisez la vitesse d'alimentation. Ou mélangez-les correctement avec des fruits durs lors de l'alimentation.
- Si vous avez besoin d'extraire une grande quantité de jus, répétez les étapes « nettoyage - extraction - nettoyage » pour éviter que la pulpe ne s'accumule dans le filtre et ne bloque le tamis.
- Veuillez couper les ingrédients en morceaux suffisamment petits.
- N'appuyez pas trop fort sur les aliments avec le poussoir d'aliments.



Remarque : Lors de l'extraction de fruits et légumes mous (tels que le raisin, le kiwi, la tomate, etc.), le jus reste souvent coincé dans le tambour. Il s'agit d'un phénomène normal. À ce moment-là, la vitesse d'alimentation doit être ralentie jusqu'à ce que le jus s'écoule. Si nécessaire, veuillez le démonter et le nettoyer en temps.

Chapitre VI. Directives de nettoyage et d'entretien

1. Conseils pour le nettoyage

	<p>Avant de procéder au nettoyage, assurez-vous que l'extracteur de jus est éteint et que l'alimentation est coupée.</p>
	<p>Démontez et séparez les accessoires de l'extracteur de jus (reportez-vous à la section « Guide de démontage »).</p>
	<p>Veuillez rincer tous les accessoires et les gobelets à l'eau courante et les laver à l'eau savonneuse.</p>
	<p>N'utilisez pas de brosse métallique pour nettoyer, vous pouvez utiliser la brosse de nettoyage livrée.</p>
	<p>Ne mettez pas les accessoires et les gobelets au lave-vaisselle.</p>

Pour nettoyer l'anneau d'étanchéité situé au centre du bol presseur, veuillez suivre les étapes suivantes :

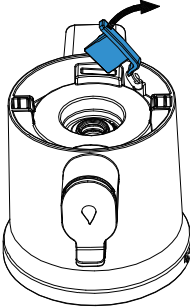
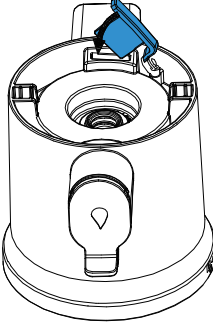
	1	<p>Tournez le bol de pressage à l'envers pour faciliter la manipulation, poussez l'anneau d'étanchéité avec votre pouce et nettoyez-le avec de l'eau.</p>
	2	<p>Après avoir été nettoyée, la valve de pression en silicone doit être remise en place comme elle l'était à l'origine, en vue d'une utilisation normale.</p>

Ne pas immerger la base du moteur dans l'eau ou dans d'autres liquides.

2. Conseils d'entretien

- Après avoir nettoyé les accessoires, laissez-les sécher complètement, puis assemblez-les et placez-les dans un endroit frais et sec.
- La machine doit se reposer toutes les 10 minutes pour protéger le moteur.
- Manipulez correctement les ingrédients avant de les introduire (veuillez vous référer à la section « Préparer les ingrédients pour obtenir les meilleurs résultats »).
- Lorsque vous déplacez l'extracteur de jus, tenez-le toujours par la base (et non par les accessoires d'extraction).

Remarque : Si la machine fonctionne en continu pendant une longue période, elle s'arrêtera automatiquement pour protéger le moteur de la surchauffe. Veuillez noter que cela ne signifie pas que la machine est cassée, mais qu'elle a besoin de se reposer. Dans ce cas, éteignez l'appareil et attendez qu'il refroidisse pendant 0.5 heure avant de le réutiliser.

Chapitre VII. Dépannage

Dysfonctionnement	Analyse de la cause	Résolution des dysfonctionnements
La machine ne fonctionne pas.	L'appareil n'est pas branché ou le bouton d'alimentation n'est pas enfoncé.	Branchez l'alimentation et appuyez sur le bouton d'alimentation.
	Machine endommagée.	Veuillez contacter le service après-vente à l'adresse suivante : info01@iamzchef.com .
Mauvaise odeur.	Il est normal qu'elle apparaisse lors des premières utilisations et il n'y a pas de risque pour la sécurité.	Elle disparaît après quelques utilisations.
	Ce problème n'est pas apparu auparavant, mais il se produit soudainement lors d'une certaine utilisation, qui peut être causée par une utilisation continue pendant une longue période.	Après 10 minutes d'utilisation continue, reposez pendant 10 minutes avant le prochain démarrage.
La machine cesse de fonctionner.	Protection contre la surchauffe en cas d'utilisation continue pendant une longue période.	Arrêtez et attendez 0.5 heure avant de redémarrer la machine.
	Les aliments se bloquent dans l'extracteur de jus.	Redémarrez la machine après avoir démonté et nettoyé les accessoires.

Chapitre VIII. Indices de sécurité

Modèle	SJ-047G
Tension nominale	220-240V
Puissance nominale	200W
Fréquence nominale	50/60Hz
Durée de fonctionnement continu	≤20 minutes
Temps d'intervalle	≥10 minutes
Vitesse de rotation de la tarière	40-55 rpm



Nos produits et emballages se recyclent, ne les jetez pas! Trouvez où les déposer sur le site www.quefairedemesdechets.fr.



FR
Cet appareil
et ses accessoires
se recyclent



Points de collecte sur www.quefairedemesdechets.fr
Privilégiez la réparation ou le don de votre appareil!

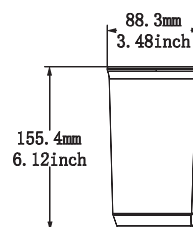
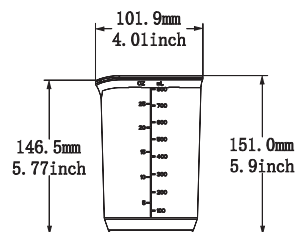
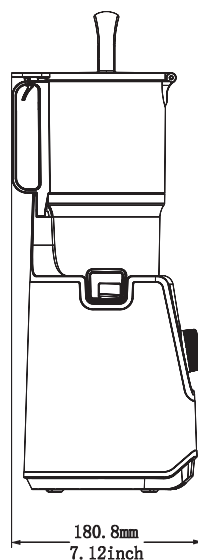
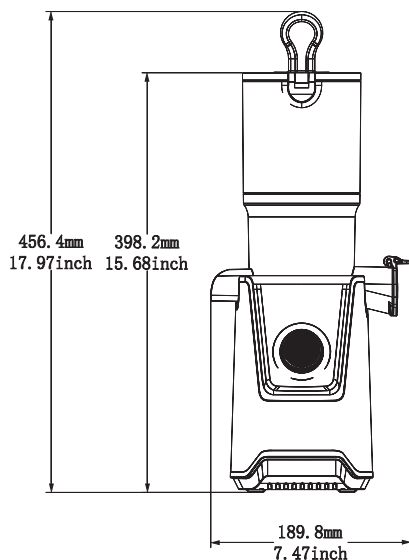

Veillez envoyer votre numéro de commande Amazon à notre adresse e-mail (info01@iamzchef.com) pour vous inscrire en tant que super membre AMZCHEF.

Une fois l' e-mail envoyé avec succès :

- ① La garantie passe automatiquement de 12 à 24 mois après l'envoi du courrier électronique.
- ② En cas de problème avec votre produit, nous vous fournirons un appareil neuf en remplacement ou nous vous rembourserons intégralement.
- ③ En cas de problème avec vos pièces et accessoires, vous pouvez les remplacer gratuitement.



Envoyer : info01@iamzchef.com

Objet : Garantie

ID de commande Amazon : _____

Veillez noter : Veuillez nous envoyer votre numéro de commande dans les deux semaines suivant la réception des marchandises afin de garantir un enregistrement réussi.

Capítulo I. Precauciones para una utilización segura

Todos los usuarios de este aparato deben leer y comprender estas precauciones de seguridad antes de utilizarlo.

MUESTRAS DE SIGNOS



Esta señal indica contenido que puede causar riesgo de incendio o descarga eléctrica.

Las advertencias específicas escritas en el letrero.



Este signo indica el contenido de las acciones reguladoras o directivas.

Las prohibiciones específicas están escritas alrededor o en el letrero.



Este signo indica actos prohibidos.

Las prohibiciones específicas están escritas alrededor o en el letrero.

PRECAUCIONES PARA UN USO SEGURO



1. NO ENCHUFE NI DESENCHUFE CON LAS MANOS MOJADAS.
Puede causar una descarga eléctrica o una lesión.

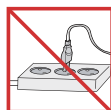

2. NO UTILIZAR CON UNA TENSIÓN DISTINTA A LA NOMINAL.
Puede causar descarga eléctrica, incendio o rendimiento anormal. Si el voltaje es diferente, puede acortar la vida útil del motor o causar fallos.



3. ENCHUFE CORRECTAMENTE EL CABLE DE ALIMENTACIÓN Y APRIÉTELO EN UNA TOMA DE CORRIENTE.
De lo contrario, puede provocar una descarga eléctrica o un incendio.



4. SI EL CABLE DE ALIMENTACIÓN ESTÁ DAÑADO, DEBE SER SUSTITUIDO POR EL FABRICANTE, SU SERVICIO TÉCNICO O PERSONAS CON CUALIFICACIÓN SIMILAR PARA EVITAR RIESGOS.
Si el cable de alimentación está dañado, puede provocar una descarga eléctrica o un incendio.



5. NO MODIFIQUE NUNCA EL APARATO. TAMPOCO LO DESMONTE O REPARE USTED MISMO. NO INTRODUZCA LOS DEDOS, SUSTANCIAS EXTRAÑAS U OBJETOS COMO ALFILERES EN LOS HUECOS U ORIFICIOS DE LA BASE.

Puede provocar incendios, una descargas eléctricas o fallos. Para cualquier soporte técnico, comuníquese con el Centro de Atención al Cliente local autorizado.



6. NO HUMEDEZCA LA BASE NI LA SALPIQUE CON AGUA.

Tenga cuidado de que no entren líquidos ni otras sustancias en el interruptor del aparato. **NO ACCIONE EL INTERRUPTOR CON LAS MANOS MOJADAS.** Puede causar una descarga eléctrica o un incendio.



7. CUANDO EL CABLE DE ALIMENTACIÓN, EL CABLE ESTÉ ROTO O DAÑADO O EL ENCHUFE ENCHUFE SE AFLOJE, NO LO UTILICE.

Puede causar una descarga eléctrica, un incendio o lesiones.



8. UTILICE SIEMPRE UNA TOMA DE CORRIENTE CON CONEXIÓN A TIERRA.

Para mayor seguridad, utilice siempre una toma de corriente con conexión a tierra, pero nunca conecte a tierra conductos de gas, tuberías de agua de plástico, líneas telefónicas, etc. De lo contrario, podrían producirse descargas eléctricas, incendios o fallos de funcionamiento y explosiones.



9. NUNCA DESMONTE LOS ACCESORIOS DURANTE EL FUNCIONAMIENTO NI INTRODUZCA LOS DEDOS, OBJETOS EXTRAÑOS COMO TENEADORES, CUCARAS, ETC. EN EL TUBO DE ALIMENTACIÓN O EN LA SALIDA DE ZUMO.

Puede causar una lesión, un accidente o fallos. Nunca reemplace el empujador con ningún otro objeto ni acerque los ojos al puerto de alimentación, de lo contrario pueden ocurrir accidentes.



10. ESTE APARATO NO ESTÁ DESTINADO A SER UTILIZADO POR PERSONAS (INCLUIDOS NIÑOS) CON CAPACIDADES FÍSICAS, SENSORIALES O MENTALES REDUCIDAS, O CON FALTA DE EXPERIENCIA Y CONOCIMIENTOS, A MENOS QUE HAYAN SIDO SUPERVISADAS O INSTRUIDAS ACERCA DEL USO DEL APARATO POR UNA PERSONA RESPONSABLE DE SU SEGURIDAD.

Por seguridad, los niños deben ser supervisados para asegurarse de que no jueguen con el aparato. Los niños no pueden limpiar ni realizar el mantenimiento sin supervisión.



11. NO OPERE SIN BLOQUEAR CORRECTAMENTE LA TOLVA.

Puede causar lesiones o fallos.



12. SI SE DETECTA UNA FUGA DE GAS, NO ENCHUFE EL CABLE DE ALIMENTACIÓN DEL APARATO A UNA TOMA DE CORRIENTE. VENTILE INMEDIATAMENTE LA HABITACIÓN ABRIENDO UNA VENTANA Y DEJE QUE SE VENTILE COMPLETAMENTE ANTES DE ENCHUFAR EL APARATO.

Puede causar lesiones o fallos.



13. CUANDO LA DESCARGA DE ESCORIA NO SEA SUAVE O LA ROTACIÓN ESTÉ BLOQUEADA, GIRE EL MANDO DE CONTROL A "REV", Y EL SINFIN EMPEZARÁ A RETROCEDER. SUELTE LA TECLA PARA DETENER LA MARCHA ATRÁS.

Puede deteriorarse debido al sobrecalentamiento del motor. Si el problema persiste, detenga inmediatamente el aparato y comuníquese con su centro de atención al cliente local.



14. PRECAUCIÓN

1. Antes del uso, compruebe el cable de alimentación, la clavija, el filtro de jugo, el tornillo sin fin, el cuerpo triturador, el molidor de carne y otras piezas y, en caso de algún daño, deje de usar este producto y póngase en contacto con nuestro servicio de atención al cliente de inmediato sin el desmontaje no autorizado o realice la reparación para evitar cualquier peligro potencial.
2. Antes de conectar el suministro de alimentación, asegúrese de que las piezas extraíbles como el cuerpo extractor, el tornillo sin fin, el filtro de jugo y la cubierta del extractor se hayan montado en su sitio.
3. El material de alimentos tiene que cortarse en piezas del tamaño adecuado de manera que pase a través de la entrada del extractor/triturador/molidor. Cualquier fruta o verdura que tenga un centro, semilla, piel o cáscara muy duros, retirelos antes de procesarlos.
4. Se debe usar la cantidad correcta de fuerza para empujar el alimento hacia el interior, sin ser excesiva pero la suficiente para procesar de forma efectiva.
5. El filtro de jugo, la tapa del extractor o el tornillo sin fin pueden adquirir un cierto tinte por el jugo durante la operación, sin embargo, esto es un fenómeno normal y no tiene efectos en la salud.
6. Es necesario tener cuidado al manipular las cuchillas de corte, especialmente al retirar la cuchilla de la cubeta, al vaciar la cubeta y durante la limpieza.
7. No desmonte las partes desmontables del aparato inmediatamente después de su uso, sino después de que se hayan parado tanto el motor como el empujador en espiral y se haya desconectado la alimentación eléctrica.
8. No esterilice ningún accesorio del aparato con agua caliente a una temperatura superior a 50 °C (122°F) o con un horno microondas, de lo contrario podrían calentarse, deformarse y dañarse. Los materiales de todas las partes en contacto con ingredientes alimentarios deben cumplir con la certificación de higiene alimentaria y ser limpios, higiénicos y fiables.
9. No use lana de acero, agente de limpieza abrasivo ni líquidos corrosivos, como gasolina o acetona, para limpiar este producto.
10. Este producto es de uso individual o doméstico solamente. 11. Accesorios, distintos de los suministrados con el aparato, incluyen instrucciones para su uso seguro.
11. Apague el aparato y desconecte la alimentación eléctrica antes de cambiar accesorios, montar, desmontar, limpiar o mover el aparato.
12. La operación peligrosa puede ocasionar lesiones personales leves o daños al equipo. Se debe tener cuidado durante la manipulación y limpieza del sinfín.

Capítulo II. Piezas y funciones

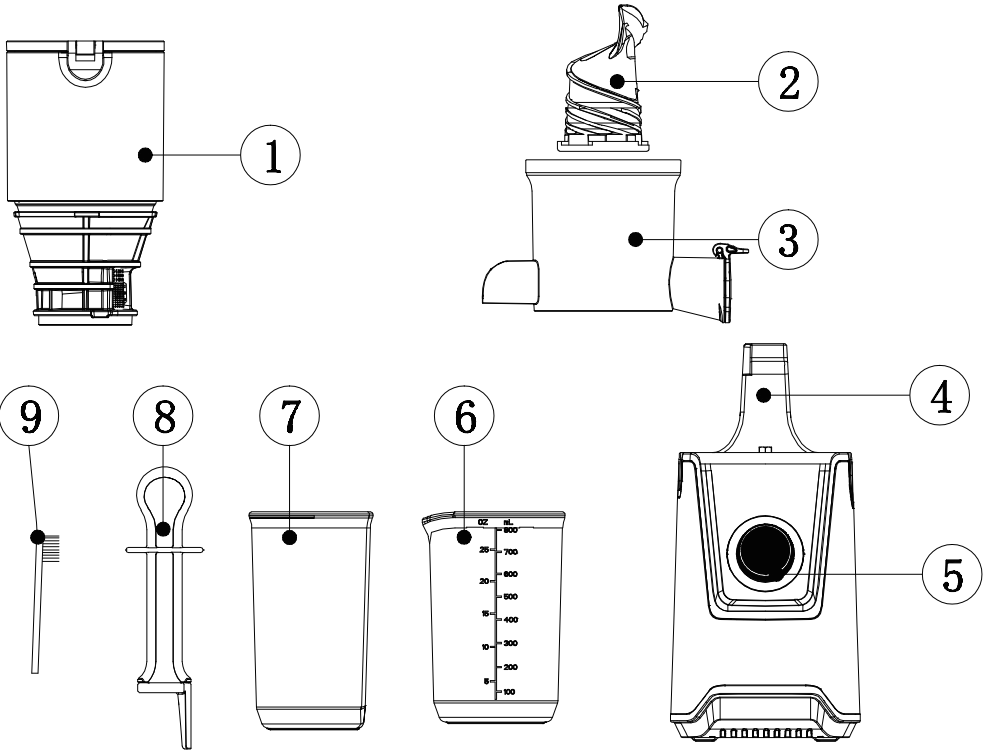

1. Tapa con relleno

2. Apretar tornillo

3. Arco de apriete

4. Bloque motor

5. Interruptor ON/OFF

6. Vaso de zumo



7. Vaso de pulpa

8. Empujador

9. Cepillo de limpieza

Capítulo III. Métodos de Montaje y Desmontaje

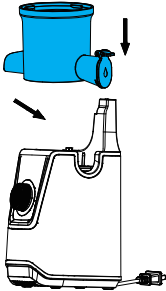
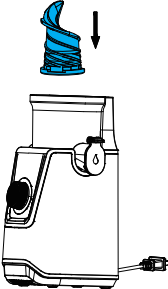
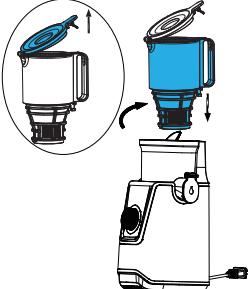
1. Guía de montaje

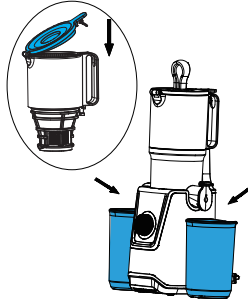
	<p>1</p>	<p>Instalar el vaso exprimidor: Coloque el vaso exprimidor en la base de alimentación alineando la posición de los pitorros y el eje.</p>
	<p>2</p>	<p>Instalar la barrena: Empuje firmemente la barrena exprimidora en el centro del vaso exprimidor, asegurándose de que toque hasta el fondo, de lo contrario la tapa no podrá cerrarse.</p>
	<p>3</p>	<p>Instale la tapa del vaso exprimidor: 1. Abrir la tapa 2. Coloque el vertedero en el bol para alinear el ▲ con el  y gírelo en el sentido de las agujas del reloj hasta que haga clic en el cierre de seguridad. Por favor, asegúrese de que la flecha ▲ en  la tapa se alinea con el gráfico de bloqueo en el Tazón.</p>
	<p>4</p>	<p>Instale el recipiente para zumo y el recipiente para pulpa: Coloque el recipiente para zumo y el recipiente para pulpa recipiente de pulpa debajo de los pitorros correspondientes.</p>

2. Guía de desmontaje

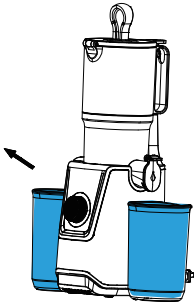
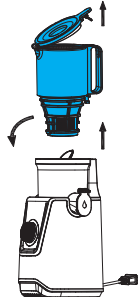
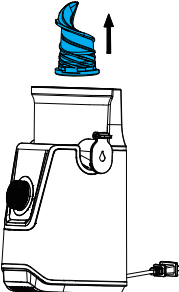
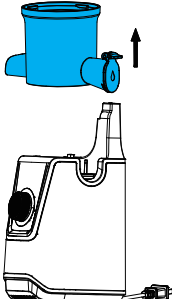
	<p>1</p>	<p>Retire el vaso de zumo y el vaso de pulpa;</p>
	<p>2</p>	<p>Retire la tapa de la taza: Abra la tapa de la taza, Gire la tapa con el sentido contrario a las agujas del reloj, hasta que el en la ▲ tapa se alinee con la cerradura □ del bloque del motor, luego saque la tapa.</p>
	<p>3</p>	<p>Retirar la barrena: . Retire la barrena de apriete tirando de ella hacia arriba. Si está muy duro, gire suavemente y tire;</p>
	<p>4</p>	<p>Retire el vaso exprimidor: Retire el vaso exprimidor levantándolo verticalmente hacia arriba.</p>

Capítulo IV. Métodos de Funcionamiento

	“ON”	Encendido
	“OFF”	Fuera de
	“REV”	Masticación inversa (Para solucionar problemas de obstrucción de ingredientes)

Por favor, limpie a fondo las partes en contacto con alimentos antes de usar el producto por primera vez.

Capítulo V. Selección de Ingredientes y Consejos de Manipulación

1. ¿Cómo elegir los ingredientes?

- Evite alimentos a los que sea alérgico.
- Evite poner ingredientes congelados.
- No ponga cubitos de hielo.
- Evite poner alimentos duros, como frutos secos, granos de café, caña de azúcar, etc.
- Evite poner carne.
- Evite poner ingredientes cocidos, como patatas y zanahorias hervidas.

2. ¿Cómo limpiar los ingredientes?

- Aclarar bien la fruta o verdura con agua o productos de lavado para frutas y verduras.

3. Preparación de los ingredientes para obtener los mejores resultados.

- Retire los huesos grandes de las frutas, como melocotones, ciruelas, mangos y albaricoques, para evitar dañar el exprimidor.
- Pele primero la piel dura y gruesa de las frutas, como los cítricos y la sandía.
- Retire primero las semillas, por ejemplo, de las naranjas, para no alterar el sabor del zumo.
- Corte las verduras de fibra larga en trozos pequeños (unos 3 cm) antes de introducirlas. Por ejemplo, el apio y la hierba de trigo.
- Corte los alimentos grandes en trozos pequeños antes de introducirlos, como las zanahorias y las manzanas.

4. ¿Cómo aumentar el rendimiento del zumo?

- Las frutas blandas (por ejemplo, uvas y sandía) se atascan fácilmente en el exprimidor, por favor reduzca la velocidad de alimentación. O mézclelas adecuadamente con frutas duras antes de alimentar.
- Si necesita extraer una gran cantidad de zumo, repita los pasos de "limpieza-exprimido-limpieza" para evitar que la pulpa se acumule en el filtro y bloquee la malla.
- Por favor, corte los ingredientes en trozos suficientemente pequeños.
- No presione los alimentos con fuerza con el empujador de alimentos.



Nota: Al hacer zumo de frutas y verduras blandas (como uvas, kiwi, tomate, etc.), debido al alto contenido de zumo, es fácil que el zumo se quede en el tambor. Se trata de un fenómeno normal. En ese momento, deberá reducirse la velocidad de alimentación hasta que salga el zumo. Si es necesario, desmonte el tambor y límpielo a tiempo.

Capítulo VI. Pautas de limpieza y mantenimiento

1. Consejos para la limpieza

	<p>Antes de limpiarlo, asegúrese de que el exprimidor está apagado y sin corriente.</p>
	<p>Desmonte y separe los accesorios del exprimidor (consulte la sección "Guía de desmontaje").</p>
	<p>Enjuague todos los accesorios y vasos con agua corriente y lávelos con agua jabonosa.</p>
	<p>No utilice un cepillo metálico para limpiar, puede utilizar el cepillo de limpieza adjunto para limpiar.</p>
	<p>No introduzca los accesorios ni las tazas en el lavavajillas.</p>

Para limpiar el anillo de sellado del centro del recipiente exprimidor, siga los pasos que se indican a continuación:

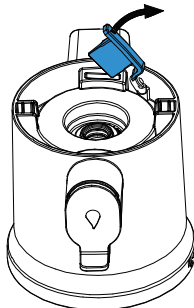
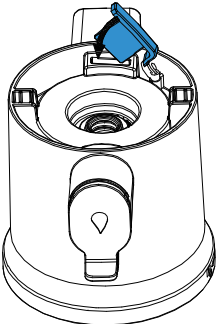
	<p>1</p>	<p>Gire el cuenco exprimidor para facilitar su manejo, empuje el anillo de sellado hacia fuera con el pulgar y límpielo con agua.</p>
	<p>2</p>	<p>Después de la limpieza, por favor recupere esta válvula de presión de silicona como original para el siguiente uso normal.</p>



No sumerja la base del motor en agua u otros líquidos.

2. Consejos para el mantenimiento

- Después de limpiar los accesorios, déjelos secar completamente y, a continuación, móntelos y colóquelos en un lugar fresco y seco.

La máquina necesita descansar cada 10 minutos para proteger el motor.

- Manipule correctamente los ingredientes antes de introducirlos (consulte la sección "Preparación de los ingredientes para obtener los mejores resultados").

- Cuando traslade el exprimidor, sujételo siempre por la base (y no por los accesorios del exprimidor).



Nota: Si la máquina trabaja continuamente durante mucho tiempo, se apagará automáticamente para proteger el motor del sobrecalentamiento. Tenga en cuenta que esto no significa que la máquina esté averiada, sino que necesita descansar. En ese momento, apague la máquina y espere a que se enfríe durante 0.5 hora antes de volver a utilizarla.

Capítulo VII. Resolución de problemas

Fenómeno de fallo	Análisis de la causa	Resolución de fallos
La máquina no funciona.	La alimentación no está conectada o el botón de encendido no está pulsado.	Conecta la alimentación y pulsa el botón de encendido.
	Daños en la máquina.	Póngase en contacto con el servicio posventa por correo electrónico: info01@iamzchef.com .
Mal olor.	Es normal que aparezca en las primeras veces de uso, y no habrá peligro para la seguridad.	Desaparece tras unos pocos usos.
	No se ha producido antes, pero aparece de repente durante un uso determinado, que puede estar causado por un uso continuado durante mucho tiempo.	Después de 10 minutos de uso continuo, descanse 10 minutos antes del siguiente inicio.
La máquina deja de funcionar.	Protección contra sobrecalentamiento por uso continuado durante mucho tiempo.	Apague y espere 0.5 hora antes de reiniciar la máquina.
	Los alimentos se atascan en el exprimidor.	Reinicie la máquina después de desmontar y limpiar los accesorios.

Capítulo VIII. Índices de seguridad

Modelo	SJ-047G
Tensión nominal	220-240V
Potencia nominal	200W
Frecuencia nominal	50/60Hz
Tiempo de funcionamiento continuo	≤20 minutos
Tiempo de intervalo	≥10 minutos
Velocidad del tornillo	40-55 rpm

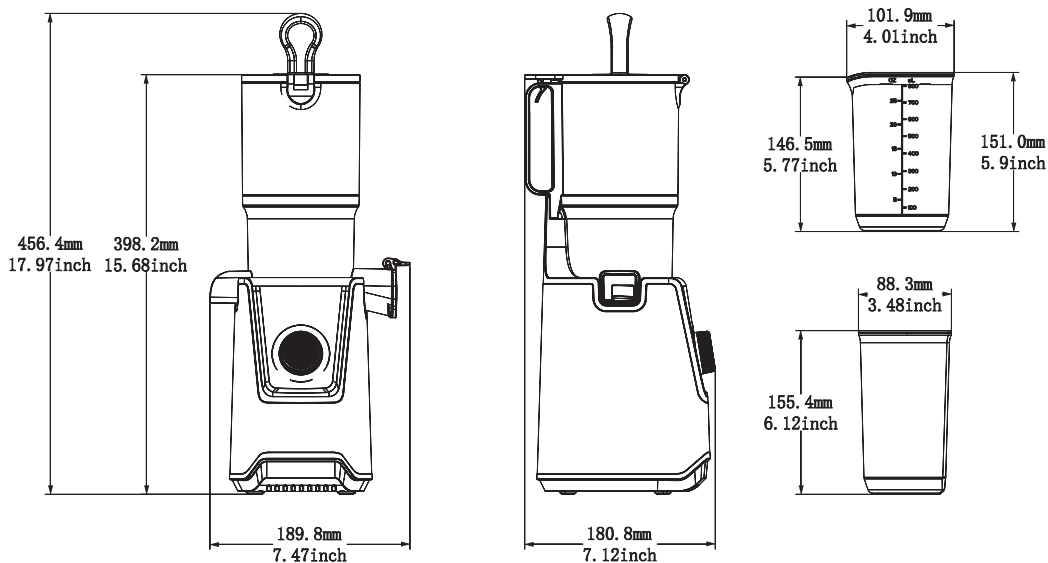

Por favor, envíe su número de pedido de Amazon a nuestro correo electrónico (info01@iamzchef.com) para registrarse AMZCHEF super miembro.

Una vez que el correo electrónico se haya enviado correctamente:

- 1 La garantía se amplía automáticamente de 12 a 24 meses tras el envío del correo electrónico.
- 2 Si algo va mal con su producto, le proporcionaremos una unidad nueva como reemplazo, o le proporcionaremos un reembolso completo.
- 3 Si hay algún problema con sus piezas y accesorios, puede sustituirlos gratuitamente.



Enviar: info01@iamzchef.com

Asunto: Garantía

ID de pedido de Amazon: _____

Nota: Envíenos su número de pedido en un plazo de 2 semanas tras la recepción de la mercancía para garantizar un registro correcto.

Capitolo I. Precauzioni per un Uso Sicuro

Tutti gli utenti di questo apparecchio devono leggere e capire queste precauzioni di sicurezza prima dell'utilizzo.

FIRMARE CAMPIONI



Questa segnaletica indica che possono esserci rischi di incendio o scossa elettrica.

All'interno del segnale sono riportate le specifiche avvertenze.



Questo segnale indica i contenuti che dirigono o regolano.

Specifici divieti sono scritti dentro o intorno al segnale.



Questo segnale indica atti proibiti.

Specifici divieti sono scritti dentro o intorno al segnale.

PRECAUTIONS FOR SAFE USE



1. NON COLLEGARE O SCOLLEGARE CON LE MANI BAGNATE.

Potrebbe causare lesioni o scosse elettriche.

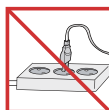

2. NON UTILIZZARE CON TENSIONE DIVERSA DA QUELLA NOMINALE.

Potrebbe causare scosse elettriche, funzionamento anomalo o incendio. Se la tensione è diversa, potrebbe ridurre la durata del motore o causare un guasto.



3. COLLEGA IL CAVO DI ALIMENTAZIONE CORRETTAMENTE E SPINGILO STRETTO NELLA PRESA A MURO.

Potrebbero verificarsi scosse elettriche o incendi.



4. SE IL CAVO DI ALIMENTAZIONE È DANNEGGIATO, DEVE ESSERE SOSTITUITO DAL PRODUTTORE, IL SUO SERVIZIO O PERSONE SIMILMENTE QUALIFICATE AL FINE DI EVITARE UN PERICOLO.

Se il cavo di alimentazione è danneggiato, potrebbe causare scosse elettriche o incendi.



5. NON ALTERARE MAI L'APPARECCHIO. INOLTRE NON SMONTARE O RIPARARE DA SOLI. NON INSERIRE LE DITA, SOSTANZE ESTRA NEE O OGGETTI COME SPILLI NEGLI SPAZI O FORI DELLA BASE.

Potrebbero verificarsi incendi, scosse elettriche o guasti. Per qualsiasi supporto tecnico, contattare il centro di assistenza clienti locale autorizzato.



6. NON INUMIDIRE LA BASE E NON SPRUZZARE ACQUA SULLA BASE.

Fare attenzione a non far entrare liquidi o altre sostanze nell interruttore dell'apparecchio. **NON AZIONARE L'INTERRUTTORE CON LE MANI BAGNATE.** Potrebbe causare incendio o scosse elettriche.



7. QUANDO IL CAVO DI ALIMENTAZIONE, IL FILO È ROTTO O DANNEGGIATO O LA SPINA. LA PARTE SI ALLENTA, NON UTILIZZARLA.

Potrebbero verificarsi scosse elettriche, incendi o lesioni.



8. UTILIZZARE SEMPRE UNA PRESA CON COLLEGAMENTO A TERRA.

Per sicurezza, utilizzare sempre una presa di corrente con collegamento a terra, ma non collegare mai a terra le linee del gas, i tubi di plastica dell'acqua, le linee telefoniche, ecc. In caso contrario, potrebbero verificarsi scosse elettriche, incendi o malfunzionamenti ed esplosioni.



9. MAI SMONTARE GLI ACCESSORI DURANTE L'UTILIZZO O INSERIRE DITA, OGGETTI ESTERNI COME ORCHETTE, CUCCHIAI ECC. NEL TUBO DI ALIMENTAZIONE O L'USCITA DEL SUCCO.

Potrebbe causare lesioni, incidenti o guasti. Non sostituire mai lo spintore a spirale con altri oggetti o avvicinare gli occhi alla porta di alimentazione, altrimenti potrebbero verificarsi incidenti.



10. QUESTO APPARECCHIO NON È DESTINATO ALL'USO DA PARTE DI PERSONE (INCLUSI I BAMBINI) CON CAPACITÀ FISICHE, SENSORIALI O MENTALI RIDOTTE, O MANCANZA DI ESPERIENZA E CONOSCENZA, A MENO CHE NON HANNO AVUTO SUPERVISIONE O ISTRUZIONI RIGUARDANTI L'USO DELL'APPARECCHIO DA PARTE DI UNA PERSONA RESPONSABILE DELLA LORO SICUREZZA.

I bambini devono essere sorvegliati per assicurarsi che non giochino con l'apparecchio. I bambini non sono autorizzati a pulire ed eseguire la manutenzione da parte dell'utente senza supervisione.



11. NON UTILIZZARE SENZA BLOCCARE PROPRIAMENTE LA TRAMOGGIA.

Ciò potrebbe causare lesioni o guasti.



12. SE VIENE RILEVATA UNA PERDITA DI GAS, NON COLLEGARE IL CAVO DI ALIMENTAZIONE DELL'APPARECCHIO A UNA PRESA DI CORRENTE. VENTILARE IMMEDIATAMENTE LA STANZA APRENDO UNA FINESTRA E LASCIARE VENTILARE COMPLETAMENTE PRIMA DI COLLEGARE L'APPARECCHIO.

Ciò potrebbe causare lesioni o guasti.



13. QUANDO LO SCARICO DELLE SCORIE NON È REGOLARE O LA ROTAZIONE È BLOCCATA, RUOTARE LA MANOPOLA DI COMANDO SU "REV" E LA COCCLEA INIZIA A INVERTIRE. RILASCIARE LA CHIAVE PER ARRESTARE L'INVERSIONE.

Se tale evento di arresto continua durante l'operazione, le parti potrebbero danneggiarsi e le prestazioni potrebbero deteriorarsi a causa del surriscaldamento del motore. Quando il problema persiste, arrestare immediatamente l'apparecchio e contattare il Centro di assistenza clienti locale.



14.ATTENZIONE

1. Prima di utilizzarlo, controlla il cavo di alimentazione, la spina, il filtro succo, la coclea, il corpo trituratore, il tritacarne e altre parti e, in caso di danni, interrompere l'uso di questo prodotto e contattare immediatamente il servizio per i clienti senza disassemblaggio non autorizzato o riparare per evitare potenziali pericoli.
2. Prima di collegare l'alimentatore, assicurarsi che tutte le parti rimovibili come il corpo dell'estrattore, la coclea, il filtro del succo e il coperchio dell'estrattore siano stati montati in posizione.
3. Il materiale alimentare deve essere tagliato in pezzi adeguati in modo da passare attraverso l'ingresso per estrattore /chopper / macinare. Qualsiasi frutto / verdura deve essere rimosso dal nucleo duro, dal seme, dalla pelle o dal guscio prima della lavorazione.
4. Necessario utilizzare una quantità di forza adeguata per spingere il materiale alimentare, non in modo eccessivo ma sufficiente per farlo tagliare esattamente.
5. Il filtro del succo, il coperchio dell'estrattore o la coclea possono essere tinti dal succo durante il funzionamento, che è un fenomeno normale e non ha alcun effetto sulla commestibilità e non nuoce alla salute.
6. È necessario prestare attenzione quando si maneggiano le lame di taglio, in particolare quando si rimuove la lama dalla ciotola, si svuota la ciotola e si pulisce.
7. Non smontare le parti smontabili dell'apparecchio subito dopo l'uso, ma dopo che il motore e lo spintore a spirale si sono fermati e l'alimentazione è stata scollegata.
8. Non sterilizzare gli accessori dell'apparecchio con acqua calda a temperatura superiore a 50 °C (122°F) o con un forno a microonde, altrimenti potrebbero riscaldarsi, deformarsi e danneggiarsi. I materiali di tutte le parti a contatto con gli ingredienti alimentari devono essere conformi alla certificazione di igiene alimentare e devono essere puliti, igienici e affidabili.
9. Non usare lana d'acciaio, detersivi abrasivi o liquidi corrosivi come benzina o acetone per pulire questo prodotto.
10. Questo prodotto è utilizzato solo per uso individuale o familiare.
11. Spegner l'apparecchio e scollegare l'alimentazione prima di cambiare gli accessori, montare, smontare, pulire o spostare l'apparecchio.
12. L'operazione pericolosa può provocare lievi lesioni personali o danni alle apparecchiature. Prestare attenzione durante la manipolazione e la pulizia della coclea.

Capitolo II. Parti e Funzioni

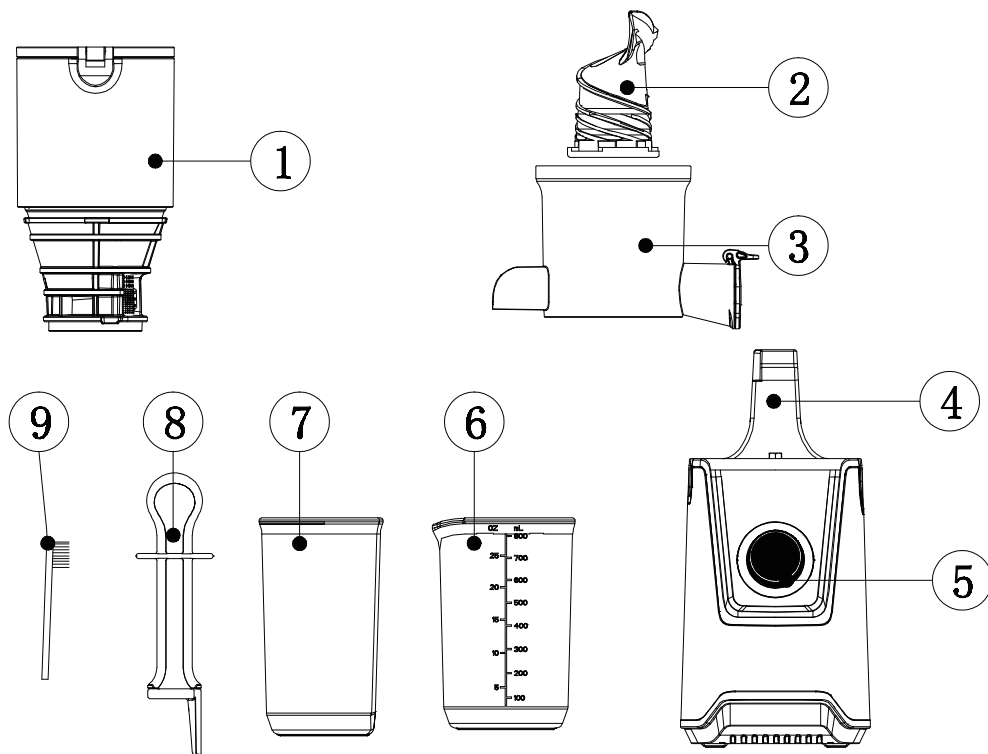

1. Cover con riempimento

2. Vite di spremitura

3. Arco di compressione

4. Blocco motore

5. Interruttore ON/OFF

6. Bicchiere del succo



7. Tazza per la polpa

8. Spingitore

9. Spazzola di pulizia

Capitolo III. Metodi di Montaggio e Smontaggio

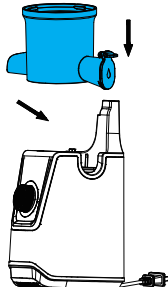
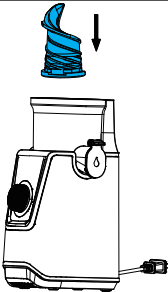
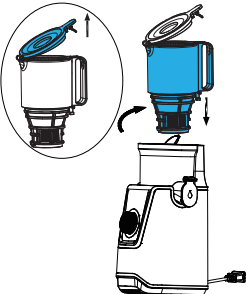
1. Guida d'Assemblaggio

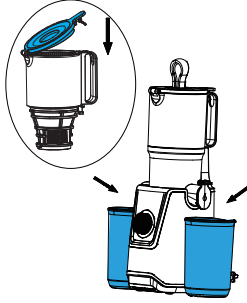
	1	<p>Installare la tazza di spremitura: Posizionare la tazza di spremitura sulla base di Alimentazione allineandola alla posizione dei beccucci e dell'asse.</p>
	2	<p>Installare la coclea: Spingere la coclea di spremitura fermamente al centro della tazza di spremitura, assicurandosi che tocchi il fondo, altrimenti non è possibile chiudere il coperchio.</p>
	3	<p>Installare il coperchio della tazza di spremitura:</p> <ol style="list-style-type: none"> 1. Aprire il coperchio 2. posizionare lo scivolo nella ciotola e allineare il ▲ su  <p>e ruotarlo in senso orario finché non scatta in posizione di blocco di sicurezza. Assicurarsi che la freccia ▲ sul  coperchio sia allineata con la grafica del lucchetto sulla ciotola.</p>
	4	<p>Installare la tazza del succo e la tazza della polpa: Sistemare il contenitore del succo e il contenitore della polpa sotto i relativi beccucci.</p>

2. Guida per lo Smontaggio

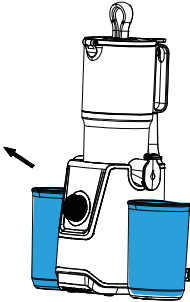
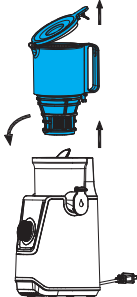
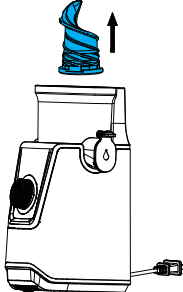
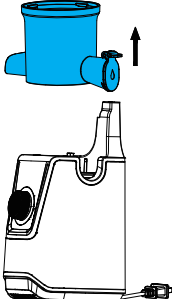
	1	Rimuovere la tazza del succo e la tazza della polpa;
	2	Rimuovere il coperchio della tazza Aprire il coperchio della tazza, ruotare il coperchio in senso antiorario, fino a quando il coperchio ▲ si allinea con il blocco 🔒 del blocco motore, quindi estrarre il coperchio.
	3	Rimuovere la coclea: Rimuovere la Coclea di Spremitura estraendolo verso l'alto. Se è molto duro, oscilla delicatamente e tira;
	4	Rimuovere la Tazza di Spremitura: Rimuovere la Ciotola di Spremitura sollevandolo verticalmente verso l'alto.

Capitolo IV. Metodi di Funzionamento

	"ON"	Accensione
	"OFF"	Spegnimento
	"REV"	Masticazione inversa (per risolvere i problemi di intasamento degli ingredienti)

Ti preghiamo di pulire accuratamente le parti a contatto con gli alimenti prima di utilizzare il prodotto per la prima volta.

Capitolo V. Selezione Ingredienti e Consigli sulla Gestione

1. Come scegliere gli ingredienti?

- Si prega di evitare cibi a cui si è allergici.
- Evita di inserire ingredienti congelati.
- Non inserire cubetti di ghiaccio.
- Evita di inserire cibi duri, come noci, chicchi di caffè, zucchero di canna, ecc.
- Si prega di evitare di mettere carne.
- Si prega di evitare di mettere ingredienti cotti come patate e carote bollite.

2. Come pulire gli ingredienti?

- Sciacquare accuratamente frutta o verdura con acqua o lavare prodotti per frutta e verdura.

3. Preparare gli ingredienti per un migliore risultato.

- Rimuovere i noccioli più grandi dalla frutta, come pesche, prugne, mango e albicocche per evitare danni all'estrattore.
- Rimuovere prima la buccia dura e spessa dalla frutta, come agrumi e anguria. Rimuovere prima i semi per evitare di alterarne il gusto, il succo come le arance.
- Tagliare la verdura a fibra lunga in piccoli pezzi (circa 3 cm) prima di inserirla. Come sedano ed erba di grano.
- Tagliare grandi pezzi di cibo in piccoli pezzi prima di inserirli, come carote e mele .

4. Come aumentare la resa del succo?

- I frutti di bosco (ad esempio uva e anguria) si incastrano facilmente nello spremitore, ridurre la velocità di inserimento. Oppure mescolalo correttamente con frutti duri prima di nutrirlo.
- Se è necessario estrarre una grande quantità di succo, ripetere i passaggi di "pulizia-spremitura-pulizia" per evitare che la polpa si accumuli nel filtro e blocchi la rete.
- Tagliare gli ingredienti in pezzi sufficientemente piccoli.
- Non premere con forza il cibo con il pestello.



Nota: Quando si spremono frutta e verdura morbida (come uva, kiwi, pomodoro, ecc.), a causa dell'elevato contenuto di succo, è facile che il succo rimanga nel cestello. Questo fenomeno è normale. In questo momento, la velocità di alimentazione dovrebbe essere rallentata finché il succo non fuoriesce. Se necessario, smontarlo e pulirlo in tempo.

Capitolo VI. Linee Guida Pulizia e Manutenzione

1. Consigli per la pulizia

	<p>Prima di pulirlo, assicuratevi che l'estrattore sia spento e la corrente venga interrotta.</p>
	<p>Smontare e separare gli accessori dall'estrattore (ti preghiamo di fare riferimento alle "Guida per lo Smontaggio" della sezione).</p>
	<p>Sciacquare tutti gli accessori e le tazze sotto l'acqua corrente e lavarli con acqua e sapone.</p>
	<p>Non utilizzare spugne metalliche per la pulizia, puoi utilizzare la spazzola per la pulizia in dotazione per pulire.</p>
	<p>Si prega di non mettere tutti gli accessori e le tazze nella lavastoviglie.</p>

Per pulire l'anello di tenuta al centro della vaschetta di spremitura, procedere come segue:

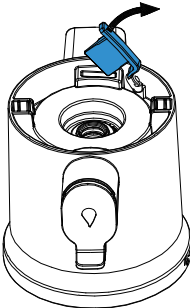
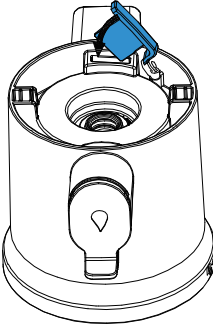
	1	Capovolgere la vaschetta di spremitura per facilitarne l'uso, spingere l'anello di tenuta con il pollice e pulirlo con acqua.
	2	Dopo la pulizia, recuperare la valvola a pressione in silicone come originale per l'uso normale.

Non immergere la base motore in acqua o altri liquidi.

2. Consigli per la manutenzione

- Dopo la pulizia degli accessori, asciugate completamente poi assemblate e sistemate in un posto fresco e asciutto.
- La macchina ha bisogno di riposo ogni 10 minuti per proteggere il motore.
- Ti preghiamo di maneggiare gli ingredienti correttamente prima di metterli (ti preghiamo di fare riferimento alla sezione "Preparare gli ingredienti per un migliore risultato.")
- Quando sposti l'estrattore, mantienilo sempre dalla base (e non dagli accessori dell'estrattore)

Nota: Se la macchina funziona ininterrottamente per un lungo periodo, si spegnerà automaticamente per proteggere il motore dal surriscaldamento. Tieni presente che ciò non significa che la macchina è rotta, ma significa che ha bisogno di riposare. A questo punto, spegnere la macchina e attendere che si raffreddi per 0.5 ora prima di riutilizzarla.

Capitolo VII. Risoluzione dei Problemi

Fenomeno di guasto	Analisi della causa	Risoluzione dei Guasti
La macchina non funziona.	L'alimentazione non è collegata o il pulsante di accensione non è premuto.	Collegare l'alimentazione e premere il pulsante di accensione.
	Danni alla macchina.	Preghiamo di contattare il servizio post-vendita alla email: info01@iamzchef.com .
Odore cattivo.	È normale che appaia durante le prime volte di utilizzo e non vi sarà alcun pericolo per la sicurezza.	Sparisce dopo alcuni utilizzi.
	Non si è verificato prima, ma si verifica improvvisamente durante un determinato utilizzo, il che può essere causato da un uso continuo per un lungo periodo.	Dopo 10 minuti di uso continuo, fermalo per 10 minuti prima del prossimo avvio.
La macchina finisce di funzionare.	Protezione dal surriscaldamento dovuto all'uso continuo per lungo tempo.	Spegnilo e aspetta 0.5 ora prima di riavviare la macchina.
	Il cibo si intasa nell'estrattore.	Riavvia la macchina dopo averla smontata e pulito gli accessori.

Capitolo VIII. Indici di Sicurezza

Modello	SJ-047G
Tensione Nominale	220-240V
Tensione Alimentazione	200W
Tensione Frequenza	50/60Hz
Tempo di Funzionamento Continuo	≤20 minutes
Intervallo di Tempo	≥10 minutes
Velocità di Rotazione della Vite	40-55 rpm

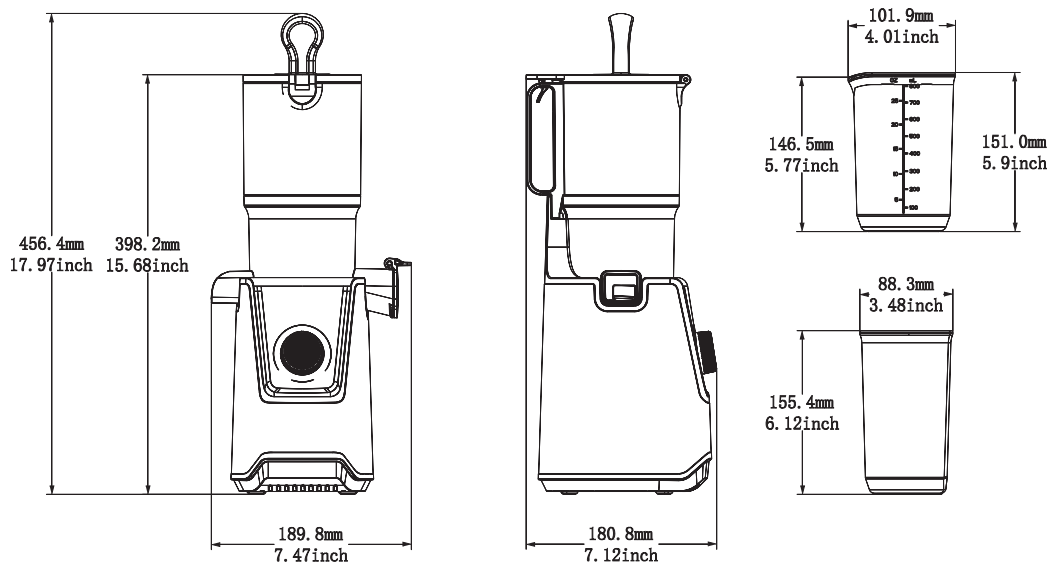

Ti preghiamo di inviarci il tuo numero d'ordine Amazon alla nostra email (info01@iamzchef.com) per registrare il super membro AMZCHEF.

Una volta che la email è spedita con successo:

- 1 Dopo aver inviato l'e-mail, la garanzia viene automaticamente estesa da 12 a 24 mesi.
- 2 Se qualcosa va storto con il tuo prodotto, ti forniremo un'unità nuova di zecca in sostituzione o ti rimborseremo completamente.
- 3 Se c'è un problema con le tue parti e accessori, puoi sostituirli gratuitamente.



Spedire: info01@iamzchef.com

Soggetto: Garanzia

ID Ordine Amazon: _____

Ti preghiamo di notare: Ti preghiamo di spedirci il tuo numero d'ordine entro due settimane che hai ricevuto il tuo bene per assicurarti il successo della registrazione.

Chapter I. Precautions for Safe Use

All users of this appliance must read and understand these safety precautions before operating.

SIGN SAMPLES



This sign indicates contents that may cause risk of a fire or an electrical shock.

Specific warnings are written in the sign.



This sign indicates contents of regulating or directing actions.

Specific prohibitions are written around or in the sign.



This sign indicates prohibited acts.

Specific prohibitions are written around or in the sign.

PRECAUTIONS FOR SAFE USE



1. DO NOT PLUG IN OR UNPLUG WITH WET HANDS.

It may cause an electric shock or an injury.



2. DO NOT USE WITH OTHER THAN RATED VOLTAGE.

It may cause an electric shock, a fire or abnormal performance. If the voltage is different, it may shorten the life of the motor or cause a failure.



3. PLUG THE POWER CORD CORRECTLY AND PUSH IT TIGHT IN A WALL SOCKET.

It may cause electric shock or a fire.



4. IF THE SUPPLY CORD IS DAMAGED, IT MUST BE REPLACED BY THE MANUFACTURER, ITS SERVICE OR SIMILARLY QUALIFIED PERSONS IN ORDER TO AVOID A HAZARD.

If the power cord is damaged, it may cause electric shock or a fire.



5. NEVER ALTER THE APPLIANCE. ALSO DO NOT DISASSEMBLE OR REPAIR BY YOURSELF. DO NOT INSERT FINGERS, FOREIGN SUBSTANCES OR OBJECTS SUCH AS PINS INTO GAPS OR HOLES IN THE BASE.

It may cause a fire, an electric shock or a failure. For any technical support, contact the authorized local Customer Care Center.



6. DO NOT MOISTEN THE BASE OR SPLASH WATER ON THE BASE.
Be careful not to let any liquids or other substances get into the switch on the appliance. **DO NOT OPERATE THE SWITCH WITH WET HANDS.** It may cause electric shock or a fire.



7. WHEN THE POWER CORD, WIRE IS BROKEN OR DAMAGED OR THE PLUG-IN. PART BECOMES LOOSE, DO NOT OPERATE IT.
It may cause an electric shock, a fire or an injury.



8. ALWAYS USE AN OUTLET WITH A GROUND CONNECTION.
To be safe, always use an outlet with a ground connection, but never ground on gas lines, plastic water pipes, telephone lines, etc. Failure to do so may result in electric shock, fire or malfunction and explosion.



9. NEVER DISASSEMBLE ACCESSORIES DURING OPERATION OR INSERT FINGERS, FOREIGN OBJECTS SUCH AS FORKS, SPOONS ETC. INTO FEEDING TUBE OR JUICE OUTLET.
It may cause an injury, an accident or a failure.
Never replace the spiral pusher with any other objects or have eyes get close to the feed port, otherwise accidents may happen.



10. THIS APPLIANCE IS NOT INTENDED FOR USE BY PERSONS (INCLUDING CHILDREN) WITH REDUCED PHYSICAL, SENSORY OR MENTAL CAPABILITIES, OR LACK OF EXPERIENCE AND KNOWLEDGE, UNLESS THEY HAVE BEEN GIVEN SUPERVISION OR INSTRUCTION CONCERNING USE OF THE APPLIANCE BY A PERSON RESPONSIBLE FOR THEIR SAFETY.
Children should be supervised to ensure that they do not play with the appliance. Children are not allowed to clean and perform user maintenance without supervision.



11. DO NOT OPERATE WITHOUT LOCKING THE HOPPER PROPERLY.
It may cause an injury or a failure.



12. IF A GAS LEAK IS DETECTED, DO NOT PLUG IN THE APPLIANCE'S POWER CORD INTO A POWER OUTLET. IMMEDIATELY VENTILATE THE ROOM BY OPENING A WINDOW, AND ALLOW TO FULLY VENTILATE BEFORE PLUGGING IN THE APPLIANCE.
It may cause an injury or a failure.



13. WHEN THE SLAG DISCHARGE IS NOT SMOOTH OR THE ROTATION IS BLOCKED, TURN THE CONTROL KNOB TO "REV", AND THE AUGER STARTS TO REVERSE. RELEASE THE KEY TO STOP REVERSING.

If such a stop event continues during the operation, the parts may be damaged and performance may be deteriorated due to overheating in a motor. When the problem continues, immediately stop the appliance and contact the local Customer Care Center.



14. CAUTION

1. Before use, please check if the power cord, the plug, the juice strainer, the spiral pusher and any other part is damaged. If any of the said part is damaged, stop using the appliance and contact our customer service department promptly. Do not dismantle and repair it by yourself, otherwise dangers may happen.
2. It is necessary before connecting the power supply to ensure that the juicing body, the spiral pusher, the juicing body cap and all other dismountable parts are properly installed.
3. Cut food ingredients into small blocks with sizes fitting the feed port of the juicing body. Do not begin to process any vegetables or fruits with cores, hard seeds or thick skin or shells until the cores, hard seeds or thick skin or shells are removed.
4. When feeding a food ingredient, do not make the pushing force too large but have it just enough to cut the food ingredient.
5. Dyeing of the juice strainer, the juicing body cap, the spiral pusher and other accessories after juicing of some vegetables or fruits is normal and will neither affect food eating nor do harm to health.
6. Care is needed when handling cutting blades, especially when removing the blade from the bowl, emptying the bowl and during cleaning.
7. Do not dismantle the dismountable parts of the appliance immediately after use but after both the motor and the spiral pusher have stopped and the power supply is disconnected.
8. Do not sterilize any accessories of the appliance with hot water with a temperature higher than 50°C (122°F) or a microwave oven, otherwise they may be heated, deformed and damaged. The materials of all parts in contact with food ingredients should comply with food hygiene certification and be clean, hygienic and reliable.
9. Do not clean the appliance with steel wool, abrasive cleaning agents or corrosive liquids (such as gasoline or acetone).
10. The appliance is applicable to use by individuals or families only.
11. Switch off the appliance and disconnect the power supply before changing accessories, assembling, disassembling, cleaning, or moving the appliance.
12. The hazardous operation may result in minor personal injury or equipment damage. Care should be taken during the handling and cleaning of the auger.

Chapter II. Parts and Functions

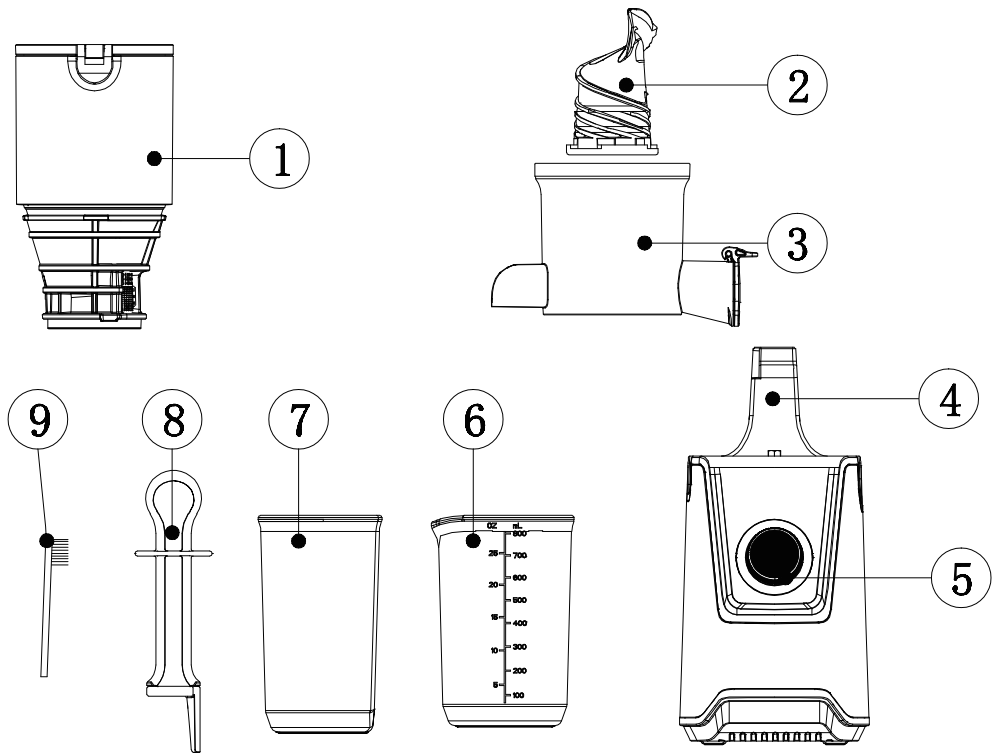



- 1.Cover with fill
- 2.Squeezing screw
- 3.Squeezing Bow
- 4.Motor block
- 5.ON/OFF switch

- 6.Juice cup
- 7.Pulp cup
- 8.Pusher
- 9.Cleaning brushr

Chapter III. Assembly and Disassembly Methods

1. Assembly Guide

	<p>1</p>	<p>Install the juicing cup: Position the juice cup on the Power base aligning the position of the spouts and the axle.</p>
	<p>2</p>	<p>Install the auger: Push the squeezing auger firmly into the center of the juicing cup, making sure that it touches down the bottom, or else the cover cannot be closed.</p>
	<p>3</p>	<p>Install the juicing cup cover: 1.Open the lid 2.Position the chute on the bowl to align ▲ the to the  and twist it clockwise until it clicks the safety lock. Please make sure that the arrow ▲ on  the cover aligns with the Lock graphic on the Bowl.</p>
	<p>4</p>	<p>Install the juice cup and pulp cup: Place the juice container and the pulp container under the relevant spouts.</p>

2. Disassembly Guide

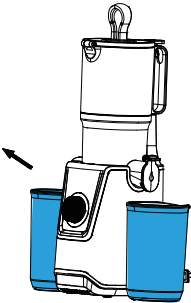
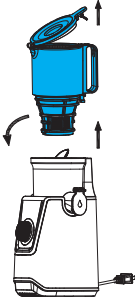
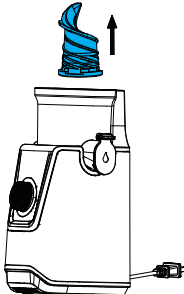
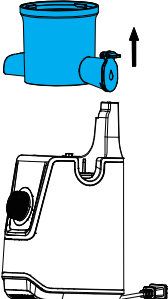
	<p>1</p>	<p>Remove the juice cup and pulp cup.</p>
	<p>2</p>	<p>Remove the cover of the bowl: Open the cup cover, Twist the cover with counterclockwise , until the ▲ on the cover aligns with the lock ◻ of the motor block, then pull out the cover.</p>
	<p>3</p>	<p>Remove the auger: Remove the Squeezing Auger by pulling it out upward. If it is very hard, swing gently and pull.</p>
	<p>4</p>	<p>Remove the Juicing Cup: Remove the Squeezing Bowl by lifting it upward vertically.</p>

Chapter IV. Methods of Operation

	RVE	Reverse mastication (For solving ingredient clogging problems).
	OFF	Power off.
	ON	Power on.

Please clean thoroughly the parts in contact with food before using the product for the first time.

Chapter V. Ingredient Selection and Handling Tips

1. How to choose ingredients?

- Please avoid foods that you are allergic to.
- Please avoid putting in frozen ingredients.
- Do not put ice cubes in.
- Please avoid putting hard food, such as nuts, coffee beans, sugar cane, etc.
- Please avoid putting meat.
- Please avoid putting cooked ingredients such as boiled potatoes and carrots.

2. How to clean the ingredients?

- Rinse fruit or vegetables thoroughly with water or produce wash for fruits and vegetables.

3. Preparing ingredients for best results.

- Remove large stones from fruits, such as peaches, plums, mangoes and apricots to avoid damage to the juicer.
- Please peel hard and thick skin from fruit first, such as citrus fruits, watermelon.
- Please remove the seeds first to avoid affecting the taste of the juice, such as oranges.
- Please cut the long fiber vegetable into small pieces (about 3cm) before putting it in. Such as celery and wheatgrass.
- Please cut large pieces of food into small pieces before putting them in, such as carrots and apples.

4. How to increase the juice yield?

- Soft fruits (e.g. grapes and watermelon) are easy to stuck in the juicer, please reduce the feeding speed. Or mix it properly with hard fruits before feeding.
- If you need to extract a large amount of juice, please repeat the steps of "cleaning-juicing-clean ing" to avoid pulp accumulating in the filter and blocking the mesh.
- Please cut the ingredients into small enough pieces.
- Do not press the food hard with the food pusher.



Note: When juicing soft fruits and vegetables (such as grapes, kiwi, tomato, etc.), due to the high juice content, it is easy to cause the juice to stay in the drum. This is a normal phenomenon. At this time, the feeding speed should be slowed down until the juice flows out. If necessary, please disassemble and clean it in time.

Chapter VI. Cleaning Guidelines and Maintenance

1. Tips for cleaning

	<p>Before cleaning, please make sure that the juicer is turned off and the power is cut off.</p>
	<p>Disassemble and separate the accessories of the juicer (please refer to the "Disassembly Guide" section).</p>
	<p>Please rinse all accessories and cups under running water and wash them with soapy water.</p>
	<p>Do not use a metal brush to clean, you can use the attached cleaning brush to clean.</p>
	<p>Please do not put all accessories and cups into the dishwasher.</p>

To clean the seal ring in the center of the squeezing bowl, please follow the steps as below:

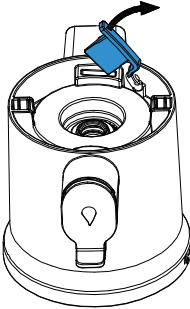
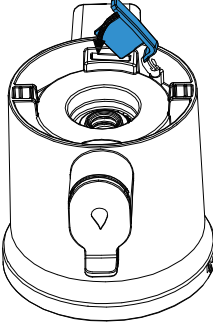
	<p>1</p>	<p>Turn the Squeezing Bowl upside down for easier handling, Push the seal ring out with your thumb and clean it with water.</p>
	<p>2</p>	<p>After Cleanness, please recover this silicone pressure valve as original for next normal usage.</p>

Do not immerse the motor base in water or other liquids.

2. Tips for maintenance

- After cleaning the accessories, let dry completely then assemble and place in a cool and dry place.
- The machine needs to rest every 10 minutes to protect the motor.
- Please handle the ingredients correctly before putting them in (please refer to the "Preparing ingredients for best results" section).
- When moving the juicer, always hold it by the base (and not the juicer accessories).

Note: If the machine works continuously for a long time, it will automatically shut down to protect the motor from overheating. Please note that this does not mean that the machine is broken, but it means that it needs to take a rest. At this time, please turn off the machine and wait for the machine to cool down for 0.5 hour before use it again.

Chapter VII. Troubleshooting

Fault Phenomenon	Analysis of cause	Fault Rresolution
Machine not working.	The power is not plugged in or the power button is not pressed.	Connect the power and press the power button.
	Machine damage.	Please contact the after-sales email: info01@iamzchef.com.
Bad smell.	It is normal that it appeared in the first few times of use, and there will be no safety hazard.	It disappears after a few uses.
	It has not occurred before, but it suddenly occurs during a certain use, which may be caused by continuous use for a long time.	After 10 minutes of continuous use, rest for 10 minutes before the next start.
Machine stops working.	Overheat protection due to continuous use for a long time.	Shut down and wait 0.5 hour before restarting the machine.
	Food clogs in the juicer.	Restart the machine after disassembling and cleaning the accessories.

Chapter VIII. Safety Indexes

Model	SJ-047G
Rated Voltage	220-240V
Rated Power	200W
Rated Frequency	50/60Hz
Continuous Operating Time	≤20 minutes
Interval Time	≥10 minutes
Screw Running Speed	40-55 rpm

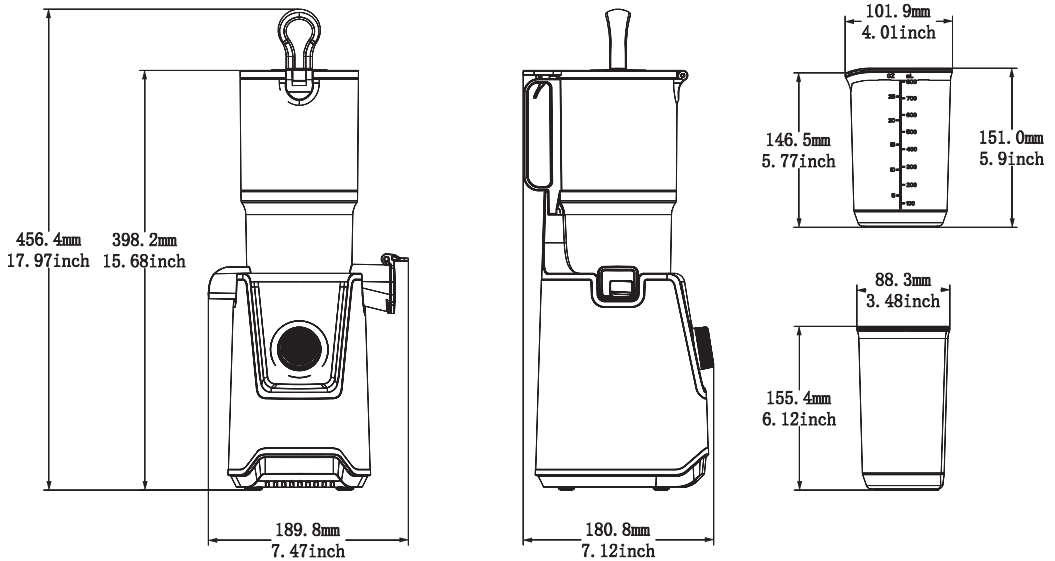

Please send your Amazon order number to our email (info01@iamzchef.com) to register AMZCHEF super member.

Once the email is successfully sent:

- ① The warranty is automatically upgraded from 12 months to 24 months after you send the email.
- ② If anything goes wrong with your product, we will provide you with a brand new unit as a replacement, or provide you with a full refund.
- ③ If there is a problem with your parts and accessories, you can replace them for free.



Send: info01@iamzchef.com

Subject: Warranty

Amazon Order ID: _____

Please note: Please send us your order number within 2 weeks of receiving the goods to ensure successful registration.