



**OWIM GmbH & Co. KG**

Stiftsbergstraße 1  
74167 Neckarsulm  
GERMANY

Model no.: HG11978

Version: 08/2024

IAN 460940\_2401





## **SPOTTING SCOPE 20-60X60**

**GB** **IE** **NL**

### **SPOTTING SCOPE 20-60X60**

Operation and safety notes

**DK**

### **SPEKTIV 20-60X60**

Brugs- og sikkerhedsanvisninger

**FR** **BE**

### **LONGUE-VUE 20-60 X 60**

Instructions d'utilisation et consignes de sécurité

**NL** **BE**

### **SPOTTING SCOPE 20-60X60**

Bedienings- en veiligheidsinstructies

**DE** **AT** **CH**

### **SPEKTIV 20-60 X 60**

Bedienungs- und Sicherheitshinweise

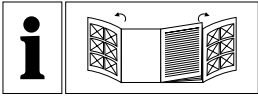

GB/IE/NL	Operation and safety notes	Page	5
DK	Brugs- og sikkerhedsanvisninger	Side	9
FR/BE	Instructions d'utilisation et consignes de sécurité	Page	13
NL/BE	Bedienings- en veiligheidsinstructies	Pagina	17
DE/AT/CH	Bedienungs- und Sicherheitshinweise	Seite	21

**A**







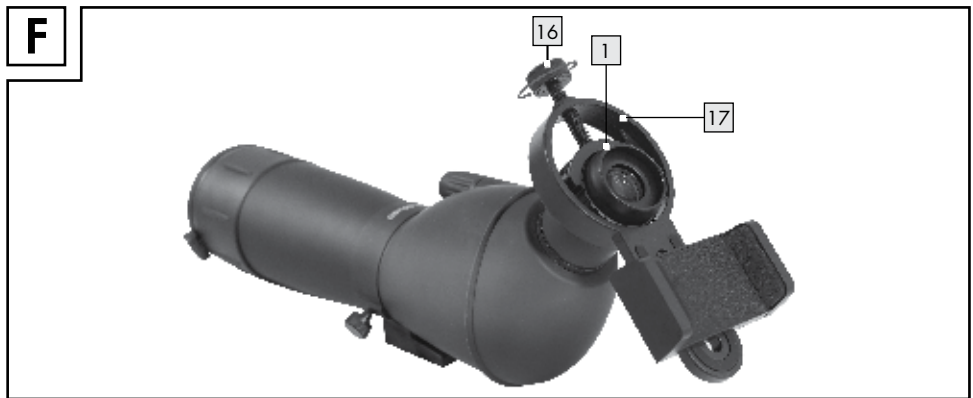
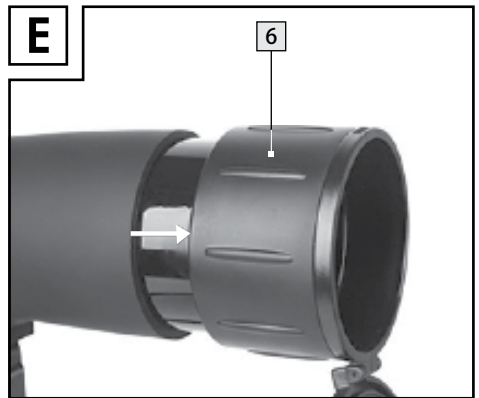
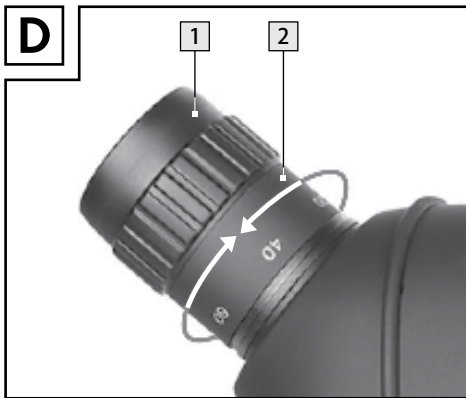
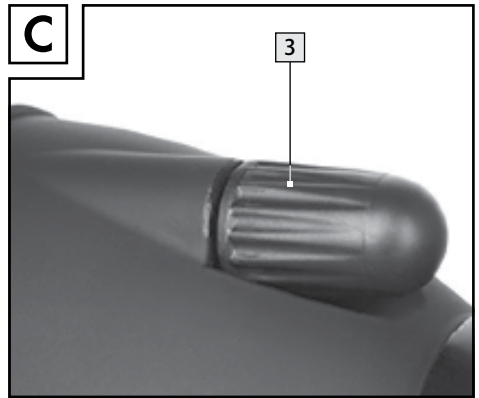
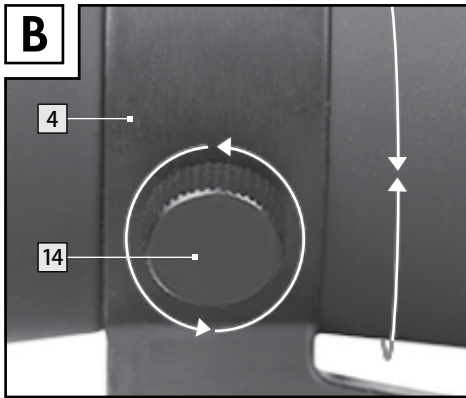





## List of pictograms used

	<p>Safety information Instructions for use.</p>		<p>Danger to life and risk of accidents for infants and children!</p>
	<p>Never look through the built-in lenses in direct sunlight.</p>		<p>Dispose of the packaging and device in an environmentally friendly manner!</p>

## SPOTTING SCOPE 20–60X60

### ● Introduction

We congratulate you on the purchase of your new product. You have chosen a high quality product. Familiarise yourself with the product before using it for the first time. In addition, please carefully refer to the operating instructions and the safety advice below. Only use the product as instructed and only for the indicated field of application. Keep these instructions in a safe place. If you pass the product on to anyone else, please ensure that you also pass on all the documentation with it.

### ● Intended use

This product is intended for the observation of distant objects, animals, trees etc. as magnified images. Optional smartphone holder is intended to use with smartphone for live monitor, taking photos or video recordings. The product is suitable for protected use in the open air. The product is not intended for commercial use.

### ● Description of parts (s. fig. A)

- 1 Eyepiece
- 2 Zoom wheel
- 3 Focus control
- 4 Tube clamp
- 5 Optical tube
- 6 Lens hood
- 7 Dust cap
- 8 Axes for vertical and horizontal movement
- 9 Tripod legs
- 10 Guiding handle with locking function

- 11 Mounting screw for tripod head
- 12 Tripod head with thread screw
- 13 Tripod mount
- 14 Locking screw for tube clamp
- 15 Carry bag for spotting scope
- 16 Screw for smartphone holder
- 17 Smartphone holder head
- 18 Smartphone clamps
- 19 Adjustment bar
- 20 Phone holder lock
- 21 Eyepiece cover
- 22 Cleaning cloth

### ● Technical data

- Magnification: 20x to 60x  
 Field of view: 29 m at 1000 m distance  
 (at 20 x)  
 Close range adjustment: from 12 m (at 20x)  
 Optical glass material: BK-7, fully coated  
 Lens: 60 mm  
 Internal width of  
 smartphone holder: 64–90mm

### ● Scope of delivery

- 1 Spotting scope
- 1 Table tripod
- 1 Cleaning cloth
- 1 Phone holder
- 1 Operating instructions
- 1 Carry bag for spotting scope



## Safety instructions

BEFORE USING THE PRODUCT, PLEASE FAMILIARISE YOURSELF WITH ALL OF THE SAFETY INFORMATION AND INSTRUCTIONS FOR USE! WHEN PASSING THIS PRODUCT ON TO OTHERS, PLEASE ALSO INCLUDE ALL THE DOCUMENTS!



### **⚠ WARNING! DANGER OF LOSS OF LIFE OR ACCIDENT TO INFANTS AND CHILDREN!**

Never leave children unsupervised with the packaging materials. Packaging materials present a suffocation hazard. Children often underestimate danger. Always keep the product out of reach of children.

- This device is not a toy. It does not belong in the hands of children. Children do not appreciate the dangers associated with the device.
- **CAUTION! FIRE HAZARD!** Never place the product directly in the sun.
- Please make sure that your product is kept in a dry and dust-free place.
- Always keep the product in the pouch.
- Do not subject your product to temperatures greater than 60°C.



Never look through the built-in lenses in direct sunlight. It could damage the retina!

- Do not use the product in heavy rain. Otherwise the product could be damaged.

**⚠ WARNING!** Check the stability each time after smartphone is mounted and/or the spotting scope is moved. Heavy smartphone could cause overturn of the product.

## ● Preparing for use

### Commissioning

- Take the supplied tripod out of the box and pull the legs **9** apart.
- Place the stand on a firm, level surface (e.g. table). Below the tube clamp **4** is the tripod mount **13**.
- Place the tripod mount **13** on the tripod head **12** and fix the spotting scope by tightening the Mounting screw for tripod head **11** (see fig A).

### Spotting scope to move

- With the grip, the spotting scope can be moved vertically and horizontally. Turn the guiding handle **10** clockwise to fix the position of the spotting scope. You unlock it by turning it counterclockwise.

### Focus

- With the help of the focus control **3**, the image can be focused (s. fig. C).

### Zoom

- The image section can be set individually by rotating the zoom wheel **2**. Turn clockwise to zoom in. Turn counterclockwise to zoom out (see figure D). The focus has to be readjusted after each zoom wheel **2** setting.

### Tube moving

- At the tube clamp **4** there is a locking screw **14**. If this screw is rotated counterclockwise, the tube **5** can be moved.
- Turn the screw **14** clockwise to fix the position once you have found the desired position. Tube **5** is no longer movable (see fig B).

## Lens hood

- Pull the lens hood [6] over the front of the spotting scope when there is bright sunlight or oblique lighting to avoid reflections (see fig E).
- NEVER look directly at the sun to avoid risk of blindness.

## Observation of the landscape / nature

- Restless air during summer temperature can cause a flickering image during observations of landscapes or distant objects. This is a physical phenomenon such as fog or haze which will effect the image quality.
- Use either the early morning hours for your observations or decrease the magnification to improve the image quality in such a situation.

## Using smartphone holder (optional)

- Adjust the zoom setting before mounting the smartphone holder. Zoom wheel [2] cannot be adjusted after smartphone holder is mounted.
- Mount the smartphone holder head [17] on the eyepiece [1] (see fig F). Tighten the screw for smartphone holder [16] by hand firmly.
- Place the smartphone securely in the clamps [18].
- Slightly loosen the phone holder lock [20].

Adjust the position and angle of the phone on adjustment bar [19] to align the camera exactly above the eyepiece [1]. Check the image is exactly centered on your display. Tighten the phone holder lock [20] by turning it clockwise.

- **Note:** Smartphone with multiple rear cameras may switch automatically during use. Set the phone to use one rear camera only. Please check with your smartphone manufacturer.
- Make sure that the smartphone cannot slip off the clamp [18].

- If the image is not clear on smartphone, try to adjust both the focus control [3] and the focus setting on smartphone.

- **Note:** Focusing setting may vary in different smartphone models. Please check with your smartphone manufacturer.

**⚠ WARNING!** Check the stability each time after smartphone is mounted and/or the spotting scope is moved. Heavy smartphone could cause overturn of the product.

- No responsibility for dropped and broken smartphones is carried due to incorrect handling.

## ● Cleaning and care

- Never take your product apart for cleaning.
- Do not press hard when cleaning the delicate lens surface.
- Use the cleaning cloth [22] provided or a soft cloth without threads to clean the product.
- If the lenses are still dirty, dampen the cloth with a little clear alcohol.
- Cover the lenses by dust cap [7] and eyepiece cover [21] when the product is not in use.

## ● Storage

- After each use, remove the tripod and phone holder from the spotting scope. Keep the spotting scope in the carry bag [15].
- **Note:** The tripod and the phone holder must be stored separately. Otherwise they may scratch the body of the spotting scope.
- Store in a cool and dry place. Keep away from direct sunlight.

## ● Disposal

The packaging is made entirely of recyclable materials, which you may dispose of at local recycling facilities.



Observe the marking of the packaging materials for waste separation, which are marked with abbreviations (a) and numbers (b) with following meaning: 1-7: plastics / 20-22: paper and fibreboard / 80-98: composite materials.



Contact your local refuse disposal authority for more details of how to dispose of your worn-out product.

## ● Warranty

The product has been manufactured to strict quality guidelines and meticulously examined before delivery. In the event of material or manufacturing defects you have legal rights against the retailer of this product. Your legal rights are not limited in any way by our warranty detailed below.

The warranty for this product is 5 years from the date of purchase. The warranty period begins on the date of purchase. Keep the original sales receipt in a safe location as this document is required as proof of purchase.

Any damage or defects already present at the time of purchase must be reported without delay after unpacking the product.

Should the product show any fault in materials or manufacture within 5 years from the date of purchase, we will repair or replace it – at our choice – free of charge to you. The warranty period is not extended as a result of a claim being granted. This also applies to replaced and repaired parts.

This warranty becomes void if the product has been damaged, or used or maintained improperly. The warranty covers material or manufacturing defects. This warranty does not cover product parts subject to normal wear and tear, thus considered consumables (e.g. batteries, rechargeable batteries, tubes, cartridges), nor damage to fragile parts, e.g. switches or glass parts.

## ● Warranty claim procedure

To ensure quick processing of your case, please observe the following instructions:

Please have the till receipt and the item number (IAN 460940\_2401) available as proof of purchase.

You will find the item number on the rating plate, an engraving, on the front page of the instructions for use (bottom left), or as a sticker on the rear or bottom of the product.

If functional or other defects occur, please contact the service department listed either by telephone or by e-mail.

You can return a defective product to us free of charge to the service address that will be provided to you. Ensure that you enclose the proof of purchase (till receipt) and information about what the defect is and when it occurred.

## ● Service



### **Service Great Britain**

Tel.: 08000569216

E-Mail: [owim@lidl.co.uk](mailto:owim@lidl.co.uk)



### **Service Ireland**

Tel.: 1800 200736

E-Mail: [owim@lidl.ie](mailto:owim@lidl.ie)







### **Service Northern Ireland**

Tel.: 0800 0927852

E-Mail: [owim@lidl.ie](mailto:owim@lidl.ie)

## Liste over brugte piktogrammer

	<p>Sikkerhedsoplysninger Brugsvejledning.</p>		<p>Livsfarligt og risiko for ulykker for spædbørn og børn!</p>
	<p>Kik aldrig gennem den indbyggede linse i direkte sollys.</p>		<p>Emballagen og enheden skal bortskaffes på en miljøvenlig måde!</p>

## SPEKTIV 20–60X60

### ● Indledning

Hjerteligt tillykke med købet af deres nye produkt. Du har besluttet dig for et produkt af høj kvalitet. Gør Dem fortrolig med apparatet inden første ibrugtagning. Læs derfor den efterfølgende brugsvejledning og sikkerhedsanvisningerne omhyggeligt. Brug kun produktet som beskrevet og kun til de angivne anvendelsesområder. Opbevar denne vejledning på et sikkert sted. Hvis De giver produktet videre til andre, skal alle dokumenter følge med.

### ● Anvendelsesformål

Dette produkt er beregnet til se genstande langt væk, såsom dyr, træer og lignende. Telefonholderen (ekstraudstyr) er beregnet til brug med en telefon til live overvågning, fotografering eller videooptagelser. Produktet er velegnet til beskyttet brug i det fri. Dette produkt er ikke beregnet til erhvervs-mæssig brug.

### ● Beskrivelse af delene (s. fig. A)

- 1 Okular
- 2 Zoom-hjul
- 3 Fokus
- 4 Rørklemme
- 5 Optisk rør
- 6 Linsehætte
- 7 Støvdæksel
- 8 Akser til lodret og vandret bevægelse
- 9 Stativben
- 10 Styrehåndtag til låsefunktion

11 Monteringskrue til stativhoved

12 Skrue til stativhoved

13 Stativbeslag

14 Låseskrue til rørklemme

15 Bæretaske til kikkert

16 Skrue til telefonholder

17 Hoved på telefonholder

18 Klemmer til telefon

19 Justeringsstang

20 Lås til telefonholder

21 Dæksel til okular

22 Rengøringsklud

### ● Tekniske data

Forstørrelse: 20x til 60x  
Synsfelt: 29 meter på 1000 meters afstand (på 20 x)

Justering af genstande på tæt hold: fra 12 meter (på 20x)

Optisk glasmateriale: BK-7, fuld belagt

Linse: 60 mm

Telefonholderens indvendige bredde: 64–90mm

### ● Leveringsomfang

- 1 Spektiv
- 1 Bordstativ
- 1 Rengøringsklud
- 1 Telefonholder
- 1 Rengøringsvejledninger
- 1 Bæretaske til Kikkert



## Sikkerhedsinstruktioner

FØR PRODUKTET TAGES I BRUG, SKAL DU GØR DIG BEKENDT MED ALLE SIKKERHEDSOPLYSNINGERNE OG BRUGSINSTRUKTIONERNE! HVIS DETTE PRODUKT GIVES VIDERE TIL ANDRE, SKAL ALLE DOKUMENTERNE PRODUKTET FØLGE MED!

■  **ADVARSEL! RISIKO FOR SKADER OG LIVSFARLIGT FOR SPÆDBØRN OG BØRN!**

Børn må aldrig efterlades uden opsyn med emballagen. Emballagen udgør en fare for kvælning. Børn undervurderer ofte denne fare. Produktet skal holdes uden for børns rækkevidde.

- Dette produkt er ikke et legetøj. Det skal holdes uden for børns rækkevidde. Børn forstår ikke de risici, der er forbundet med dette produkt.

■ **FORSIGTIG! BRANDFARE!** Produktet må aldrig placeres i direkte sollys.

- Sørg for, at opbevare produktet på et tørt og støvfrit sted.

■ Produktet skal altid opbevares i tasken.

- Produktet må ikke udsættes for en temperatur over 60 °C.

■  Kik aldrig gennem den indbyggede linse i direkte sollys. Dette er skadeligt for nethinden!

- Produktet må ikke bruges i kraftigt regn. Dette kan beskadige produktet.

**ADVARSEL!** Hver gang en telefon sættes på eller Kikkerten flyttes, skal du sørge for at det står stabilt. Tunge telefoner kan vælte produktet.

## ● Klargøring til brug

### Sådan bruges produktet

- Tag det medfølgende stativ ud af pakken, og træk benene **9** ud.
- Stil stativet på en stabil og plan overflade (såsom et bord). Stativbeslaget **13** er under rørklemmen **4**.
- Sæt stativbeslaget **13** på stativhovedet **12** og spænd kikkerten fast, ved at stramme monteringskruen til stativhovedet **11** (se fig. A).

### Sådan flyttes Kikkerten

- Kikkerten kan flyttes lodret og vandret med grebet. Drej styrehåndtaget **10** med uret for, at spænde Kikkerten fast på plads. For at låse den op, skal den drejes mod uret.

### Fokus

- Brug fokussen **3** til, at fokusere billedet (s. fig. C).

### Zoom

- Billedet kan indstilles med dreje zoomhjulet **2**. Drej den med uret, for at zoome ind. Drej den mod uret, for at zoome ud (se fig. D) Fokussen skal justeres igen, når du har justeret zoomhjulet **2**.

### Sådan flyttes røret

- Der er en låseskrue **14** på rørklemmen **4**. Hvis denne skrue drejes mod uret, kan røret **5** flyttes.
- Drej skruen **14** med uret for, at spænde røret fast, når det er hvor det skal være. Herefter kan røret **5** ikke flyttes (se fig. B).

## Linsehætte

- Træk modlysblanderen [6] over Kikkertens forende, hvis der er skarpt sollys eller skrå belysning, så du undgår refleksioner (se fig. E).
- Kik ALDRIG direkte på solen, da dette kan gøre dig blind.

## Observation af landskabet/naturen

- Varmebølger i sommertemperaturen kan gøre, at billedet flimrer, når du kikker på landskaber eller genstande langt væk. Dette er et fysisk fænomen, såsom tåge eller dis, som kan påvirke billedkvaliteten.
- I dette tilfælde skal du enten bruge kikkerten i tidlige morgentimer, eller zoom ud for at forbedre billedkvaliteten.

## Brug af en telefonholder (ekstraudstyr)

- Juster zoomindstillingen, før telefonholderen monteres. Zoomhjulet [2] kan ikke justeres, når du først har sat telefonholderen på.
- Sæt telefonholderens hoved [17] på okularet [1] (se fig F). Spænd skruen til telefonholderen [16] ordentligt fast med hånden.
- Sæt telefonen ordentligt i klemmerne [18].
- Løsn låsen til telefonholderen [20] en smule. Juster telefonens placering og vinkel på justeringsstangen [19], så kameraet er på linje med okularet [1]. Sørg for, at billedet er nøjagtigt midt på skærmen. Spænd låsen til telefonholderen [20] ved, at dreje den med uret.
- **Bemærk:** Mobiltelefoner med flere kameraer på bagsiden skifter muligvis automatisk under brug. Sæt telefonen til kun at bruge et kamera på bagsiden. Spørg venligst producenten af din telefon.
- Sørg for, at telefonen ikke kan glide af klemmen [18].

- Hvis billedet på telefonen ikke er tydeligt, skal du prøve at justere fokussen [3] og fokusindstillingerne på telefonen.
- **Bemærk:** Fokussen indstilles forskelligt fra telefon til telefon. Spørg venligst producenten af din telefon.

**⚠ ADVARSEL!** Hver gang en telefon sættes på eller Kikkerten flyttes, skal du sørge for at det står stabilt. Tunge telefoner kan vælte produktet.

- Vi kan ikke holdes ansvarlig for tabte og ødelagte telefoner, som følge af forkert håndtering.

## ● Rengøre og pleje produktet

- Produktet må aldrig skilles ad for, at rengøre det.
- Undgå, at trykke for hårdt, når du rengør linserne, da de er skrøbelige.
- Rengør produktet med den medfølgende klud [22] eller en blød klud uden tråde.
- Hvis linserne stadig er beskidte, skal du fugte kluden med lidt klar alkohol.
- Sæt støvdækslerne [7] på linserne og sæt dækslet på okularet [21], når produktet ikke er i brug.

## ● Opbevaring

- Når du er færdig med, at bruge Kikkerten, skal du tage stativet og telefonholderen af. Opbevar Kikkerten i bæretasken [15].  
**Bemærk:** Stativet og telefonholderen skal opbevares separat. Eller kan Kikkertens kabinet blive ridset.
- Produktet skal opbevares på et køligt og tørt sted. Produktet skal holdes væk fra direkte sollys.

## ● Bortskaffelse

Indpakningen består af miljøvenlige materialer, som De kan bortskaffe over de lokale genbrugssteder.



Bemærk forpakkingsmaterialernes mærkning til affaldssorteringen, disse er mærket med forkortelser (a) og numre (b) med følgende betydning: 1-7: kunststoffer / 20-22: papir og pap / 80-98: kompositmaterialer.



De får oplyst muligheder til bortskaffelse af det udtjente produkt hos deres lokale myndigheder eller bystyre.

## ● Garanti

Produktet er blevet fremstillet efter strenge kvalitetsstandarder og kontrolleret nøje før udlevering. I tilfælde af materiale- eller produktionsfejl kan du i medfør af loven gøre krav gældende over for sælgeren af produktet. Dine lovmæssige rettigheder begrænses på ingen måde af den af os nedennævnte garanti.

Garantien på dette produkt gælder i 5 år regnet fra købsdatoen. Garantien gælder fra købsdatoen. Opbevar den originale kvittering et sikkert sted, da dette dokument forlanges forlagt som dokumentation for købet.

Alle skader eller mangler, der allerede forefindes på tidspunktet for købet, skal straks meddeles efter udpakningen af produktet.

Hvis der inden for 5 år regnet fra købsdatoen viser sig en materiale- eller produktionsfejl på produktet, reparerer eller udskifter vi det – efter vores valg – gratis for dig. Garantiperioden forlænges ikke som følge af et imødekommet krav om garanti. Dette gælder også for udskiftede og reparerede dele. Denne garanti bortfalder, hvis produktet er blevet beskadiget eller anvendt og vedligeholdt forkert. Garantien dækker materiale- og produktionsfejl. Denne garanti dækker hverken produktdele, der er udsat for normal slidage og derfor er at betragte som sliddele (f.eks. batterier, akkumulatorer, slanger, farvepatroner), eller skader på skrøbelige dele, f.eks. kontakter eller dele af glas.

## ● Afvikling af garantisager

For at kunne garantere en hurtig sagsbehandling af deres forespørgsel, bedes De følge følgende anvisninger:

Opbevar kassebon og artikelnummer (IAN 460940\_2401) som købsdokumentation, så disse kan fremlægges på forespørgsel.

Artikelnumrene er angivet på typeskiltet, ved en indgravering, på forsiden af vejledningen (nederst til venstre) eller på et mærkat på bag- eller undersiden.

Hvis der forekommer funktionsfejl eller andre mangler, skal De først kontakte nedenstående serviceafdeling telefonisk eller via e-mail.

Et produkt, der er registreret som defekt, kan De derefter sende portofrit til den meddelte serviceadresse ved vedlæggelse af købsbeviset (kassebon) og angivelsen af, hvori manglen består, og hvornår den er opstået.

## ● Service







### Service Danmark

Tel.: 80253972

E-Mail: [owim@lidl.dk](mailto:owim@lidl.dk)

## Liste des pictogrammes utilisés

 	<p>Consignes de sécurité Instructions d'utilisation</p>		<p>Danger de mort et risque d'accident pour les nourrissons et les enfants !</p>
	<p>N'observez jamais le soleil directement au travers des lentilles intégrées.</p>		<p>Éliminez l'emballage et l'appareil dans le respect de l'environnement !</p>

## LONGUE-VUE 20-60 X 60

### ● Introduction

Nous vous félicitons pour l'achat de votre nouveau produit. Vous avez opté pour un produit de grande qualité. Avant la première mise en service, vous devez vous familiariser avec toutes les fonctions du produit. Veuillez lire attentivement le mode d'emploi ci-dessous et les consignes de sécurité. N'utilisez le produit que pour l'usage décrit et les domaines d'application cités. Conserver ces instructions dans un lieu sûr. Si vous donnez le produit à des tiers, remettez-leur également la totalité des documents.

### ● Utilisation prévue

Ce produit est destiné à l'observation à distance d'objets, d'animaux, d'arbres, etc. sous la forme d'images agrandies. Le support en option pour smartphone est destiné à être utilisé avec un smartphone pour la surveillance en direct, la prise de photos ou l'enregistrement de vidéos. Ce produit convient à une utilisation protégée en extérieur. Le produit n'est pas destiné à un usage commercial.

### ● Description des pièces (fig. A)

- 1 Oculaire
- 2 Molette de zoom
- 3 Contrôle de mise au point
- 4 Collier de tube
- 5 Tube
- 6 Pare-soleil
- 7 Capuchon antipoussière
- 8 Axes pour déplacements horizontal et vertical
- 9 Pieds

- 10 Poignée de guidage avec fonction de blocage
- 11 Vis de fixation pour tête de trépied
- 12 Tête de trépied avec vis de fixation
- 13 Support de trépied
- 14 Vis de blocage pour collier de tube
- 15 Sac de transport pour longue-vue
- 16 Vis de support pour smartphone
- 17 Tête de support pour smartphone
- 18 Blocages pour smartphone
- 19 Rail de réglage
- 20 Verrou du support pour smartphone
- 21 Recouvrement d'oculaire
- 22 Chiffon de nettoyage

### ● Caractéristiques techniques

- Grossissement : 20x à 60x  
 Champ de vision : 29 m à une distance de 1000 m (à 20 x)  
 Réglage de proximité : à partir de 12 m (à 20 x)  
 Matériau de verre optique : BK-7, verre à couches  
 Oculaire : 60 mm  
 Largeur interne de support pour smartphone : 64-90mm

### ● Contenu de la livraison

- 1 longue-vue
- 1 trépied de table
- 1 chiffon de nettoyage
- 1 support pour smartphone
- 1 mode d'emploi
- 1 sac de transport pour longue-vue



## Instructions de sécurité

AVANT D'UTILISER LE PRODUIT, VEUILLEZ VOUS FAMILIARISER AVEC TOUTES LES NOTES DE SÉCURITÉ ET TOUTES LES INSTRUCTIONS D'UTILISATION ! LORSQUE VOUS TRANSMETTEZ CE PRODUIT À UN TIERS, JOIGNEZ-LUI TOUS LES DOCUMENTS !



**AVERTISSEMENT !**  
**DANGER DE MORT OU**  
**D'ACCIDENT POUR LES ENFANTS**  
**EN BAS ÂGE ET LES ENFANTS !**

Ne laissez jamais les enfants sans surveillance avec le matériel d'emballage. Le matériel d'emballage constitue un risque d'étouffement. Les enfants sous-estiment souvent le danger. Gardez toujours le produit hors de la portée des enfants.

- Ceci n'est pas un jouet. Il ne doit pas être manipulé par des enfants. Les enfants ne sont pas conscients des dangers liés à l'appareil.
- **ATTENTION ! RISQUE D'INCENDIE !** Ne placez jamais le produit en plein soleil.
- Veillez à ce que le produit soit conservé dans un endroit sec et sans poussière.
- Conservez toujours le produit dans l'étui.
- N'exposez pas le produit à des températures supérieures à 60 °C.



N'observez jamais le soleil directement au travers des lentilles intégrées. Cela pourrait endommager la rétine !

- N'utilisez pas le produit en cas de forte pluie. Cela pourrait en effet endommager le produit.

**AVERTISSEMENT !** Vérifiez à chaque fois la stabilité correcte après avoir installé le smartphone et/ou avoir déplacé la longue-vue. Un smartphone lourd peut faire basculer le produit.

## ● Préparatifs avant l'utilisation

### Installation

- Sortez le trépied fourni de l'emballage et écartez les pieds [9].
- Posez le trépied sur une surface stable et plane (p. ex. sur une table). Sous le collier de tube [4] se trouve le support du trépied [13].
- Placez le support de trépied [13] sur la tête de trépied [12] et fixez la longue-vue en serrant la vis de montage qui se trouve sur la tête de trépied [11] (voir fig. A).

### Longue-vue mobile

- La poignée permet de déplacer la longue-vue en directions verticale et horizontale. Tournez la poignée de guidage [10] dans le sens horaire pour fixer la position de la longue-vue. Une rotation dans le sens anti-horaire permet de desserrer la fixation.

### Mise au point

- Le contrôle de mise au point [3] permet d'obtenir une image nette (v. Fig. C).

### Zoom

- La molette de zoom [2] vous permet de définir individuellement la section d'image observée. Tournez dans le sens horaire pour effectuer un zoom avant. Tournez dans le sens anti-horaire pour effectuer un zoom arrière (voir Fig. D). Après chaque réglage de la molette de zoom [2], la mise au point doit être redéfinie.

### Réglage du tube

- Une vis de blocage [14] se trouve sur le collier de tube [4]. Si cette vis est tournée dans le sens anti-horaire, le tube [5] peut être déplacé.
- Tournez la vis de blocage [14] dans le sens horaire lorsque vous avez atteint la position souhaitée. Ceci vous permet de fixer le tube [5] (voir Fig. B).

## Pare-soleil

- En cas de fort ensoleillement ou de lumière en incidence oblique, tirez sur le pare-soleil [6] pour le placer sur la face avant de la longue-vue, ceci afin d'éviter les réflexions (voir Fig. E).
- N'observez JAMAIS directement le soleil afin d'éviter tout risque de cécité.

## Observation de paysages / de la nature

- Lors de l'observation de paysages ou d'objets lointains, les turbulences atmosphériques apparaissant par temps chaud peuvent provoquer des images vacillantes. Il s'agit d'un phénomène physique altérant la qualité de l'image en cas de brouillard ou de brume.
- Profitez des heures matinales pour effectuer vos observations ou diminuez le grossissement afin d'augmenter la qualité d'image si la situation l'exige.

## Utilisation du support pour smartphone (en option)

- Ajustez le réglage de zoom avant d'installer le support pour smartphone. La molette de zoom [2] ne peut plus être tournée une fois le support pour smartphone installé.
- Placez la tête de support pour smartphone [17] sur l'oculaire [1] (voir fig. F). Serrez fermement et à la main la vis de support pour smartphone [16].
- Insérez le smartphone en toute sécurité dans les blocages pour smartphone [18].
- Desserrez légèrement le verrou du support du smartphone [20]. Ajustez la position et l'angle du smartphone sur le rail de réglage [19] de sorte que la caméra se trouve exactement au-dessus de l'oculaire [1]. Contrôlez sur l'écran que l'image est centrée avec précision. Serrez le verrou du support pour smartphone [20] en le tournant dans le sens horaire.
- **Remarque :** Les smartphones dotés de plusieurs caméras arrière peuvent basculer d'une caméra à l'autre automatiquement en cours d'utilisation. Réglez le téléphone pour qu'il n'utilise qu'une seule caméra arrière. Veuillez donc consulter le mode d'emploi du fabricant de votre smartphone.

- Veillez à ce que le smartphone ne puisse pas glisser hors des blocages pour smartphone [18].
  - Si l'image sur le smartphone est floue, essayez d'ajuster le contrôle de mise au point [3] ainsi que le réglage de mise au point sur votre smartphone.
  - **Remarque :** Le réglage de mise au point peut fonctionner différemment selon le modèle de smartphone utilisé. Veuillez donc consulter le mode d'emploi du fabricant de votre smartphone.
- ⚠ AVERTISSEMENT !** Vérifiez à chaque fois la stabilité correcte après avoir installé le smartphone et/ou avoir déplacé la longue-vue. Un smartphone lourd peut faire basculer le produit.
- Nous ne sommes en aucun cas responsables en cas de chute de smartphones ou de smartphones détériorés suite à une erreur de manipulation.

## ● Nettoyage et entretien

- Ne démontez jamais le produit pour le nettoyer.
- N'appuyez pas trop fort lorsque vous nettoyez la surface délicate des oculaires.
- Utilisez le chiffon de nettoyage [22] fourni ou un chiffon doux sans fils pour nettoyer le produit.
- Si les oculaires sont toujours sales, humidifiez le chiffon avec un peu d'alcool blanc.
- Recouvrez les lentilles avec le capuchon antipoussière [7] et le recouvrement d'oculaire [21] lorsque le produit n'est pas utilisé.

## ● Stockage

- Après chaque utilisation, enlevez le trépied et le support pour smartphone. Conservez la longue-vue dans le sac de transport [15].  
**Remarque :** Le trépied et le support pour smartphone doivent être rangés séparément. Sinon, ils peuvent griffer le corps de la longue-vue.
- Rangez dans un endroit frais et sec. Tenez à l'écart de la lumière directe du soleil.

## ● **Mise au rebut**

L'emballage se compose de matières recyclables pouvant être mises au rebut dans les déchetteries locales.



Veillez respecter l'identification des matériaux d'emballage pour le tri sélectif, ils sont identifiés avec des abbréviations (a) et des chiffres (b) ayant la signification suivante : 1-7 : plastiques / 20-22 : papiers et cartons / 80-98 : matériaux composite.



Votre mairie ou votre municipalité vous renseigneront sur les possibilités de mise au rebut des produits usagés.

## ● **Garantie**

Le produit a été fabriqué selon des critères de qualité stricts, et contrôlé consciencieusement avant sa livraison. En cas de défaut de matériau ou de fabrication, vous avez des droits légaux vis-à-vis du vendeur du produit. Vos droits légaux ne sont en aucun cas limités par notre garantie mentionnée ci-dessous.

La garantie de ce produit est de 5 ans à partir de la date d'achat. La période de garantie commence à la date d'achat. Conservez l'original de la preuve d'achat dans un endroit sûr car ce document est nécessaire pour prouver l'achat. Tout dommage ou défaut déjà présent au moment de l'achat doit être signalé immédiatement après le déballage du produit.

Si le produit présente un défaut de matériau ou de fabrication dans les 5 ans qui suivent la date d'achat, nous le réparerons ou le remplacerons - à notre choix - gratuitement pour vous. La période de garantie n'est pas prolongée par une demande de garantie acceptée. Cette mesure s'applique également pour les pièces remplacées et réparées. Cette garantie est annulée si le produit a été endommagé ou utilisé ou entretenu de manière incorrecte.

La garantie couvre les défauts de matériels et de fabrication. Cette garantie ne couvre pas les pièces du produit soumises à une usure normale, et qui sont donc considérées comme des pièces d'usure (par exemple les piles, les piles rechargeables, tuyaux, les cartouches d'encre), ni les dommages aux pièces fragiles, par exemple les interrupteurs ou les pièces en verre.

## ● **Faire valoir sa garantie**

Pour garantir la rapidité d'exécution de la procédure de garantie, veuillez respecter les indications suivantes :

Veillez conserver le ticket de caisse et la référence du produit (IAN 460940\_2401) à titre de preuve d'achat pour toute demande.

Le numéro de référence de l'article est indiqué sur la plaque d'identification, gravé sur la page de titre de votre manuel (en bas à gauche) ou sur un autocollant apposé sur la face arrière ou inférieure du produit.

En cas de dysfonctionnement du produit, ou de tout autre défaut, contactez en premier lieu le service après-vente par téléphone ou par e-mail aux coordonnées indiquées ci-dessous.

Vous pouvez alors envoyer franco de port tout produit considéré comme défectueux au service clientèle indiqué, accompagné de la preuve d'achat (ticket de caisse) et d'une description écrite du défaut avec mention de sa date d'apparition.

## ● **Service après-vente**

### **(FR) Service après-vente France**

Tél.: 0800904879

E-Mail: [owim@lidl.fr](mailto:owim@lidl.fr)

### **(BE) Service après-vente Belgique**

Tél.: 080071011

Tél.: 80023970 (Luxembourg)

E-Mail: [owim@lidl.be](mailto:owim@lidl.be)

## Lijst van gebruikte pictogrammen

	<p>Veiligheidsinformatie Gebruiksaanwijzing.</p>		<p>Levensgevaar en kans op ongevallen voor kleuters en kinderen!</p>
	<p>Nooit door de ingebouwde lenzen direct in de zon kijken.</p>		<p>Voer de verpakking en het apparaat op een milieuvriendelijke manier af!</p>

## SPOTTING SCOPE 20–60X60

### ● Inleiding

Hartelijk gefeliciteerd met de aankoop van uw nieuwe product. U hebt voor een hoogwaardig product gekozen. Maak u voor de eerste ingebruikname vertrouwd met het product. Lees hiervoor aandachtig de volgende gebruiksaanwijzing en de veiligheidsvoorschriften. Gebruik het product alleen zoals beschreven en voor de aangegeven toepassingsgebieden. Bewaar deze gebruiksaanwijzing op een veilige plek. Geef, wanneer u het product doorgeeft aan derden, ook alle documenten mee.

### ● Beoogd gebruik

Dit product is bestemd voor het observeren van objecten, dieren, bomen, etc. in de verte die vergroot worden weergegeven. Een optionele smartphonehouder is bestemd voor gebruik met een smartphone als live-monitor, voor het nemen van foto's of opnemen van video's. Het product is geschikt voor beschermd gebruik in de open lucht. Het product is niet bestemd voor commercieel gebruik.

### ● Beschrijving van de onderdelen (zie afb. A)

- 1 Oculair
- 2 Zoomwiel
- 3 Focusregeling
- 4 Buisklem
- 5 Optische buis
- 6 Lenskap

- 7 Stofkap
- 8 Assen voor verticale en horizontale beweging
- 9 Statiefpoten
- 10 Verstelgreep met vergrendelingsfunctie
- 11 Bevestigingsschroef voor statiefkop
- 12 Statiefkop met bevestigingsschroef
- 13 Statiefbevestiging
- 14 Borgschroef voor buisklem
- 15 Opbergtas voor spotting scope
- 16 Schroef voor smartphonehouder
- 17 Smartphonehouderkop
- 18 Smartphoneklemmen
- 19 Instelrail
- 20 Telefoonhoudervergrendeling
- 21 Oculairdop
- 22 Schoonmaakdoekje

### ● Technische gegevens

Vergroting:	20x tot 60x
Gezichtsveld:	29 m op 1000 m afstand (bij 20 x)
Instelling voor dichtbij:	vanaf 12 m (bij 20 x)
Optisch glasmateriaal:	BK-7, volledig gecoat
Lens:	60 mm
Binnenbreedte van smartphonehouder:	64–90mm

### ● Leveringsomvang

- 1 Spotting scope
- 1 Tafelstatief
- 1 Schoonmaakdoekje
- 1 Telefoonhouder
- 1 Gebruiksaanwijzing
- 1 Opbergtas voor spotting scope



## Veiligheidsinstructies

MAAK UZELF VERTROUWD MET ALLE VEILIGHEIDSinFORMATIE EN GEBRUIKSINSTRUCTIES VOORDAT U HET APPARAAT IN GEBRUIK NEEMT! GEEF OOK ALLE DOCUMENTEN MEE WANNEER U HET PRODUCT AAN DERDEN DOORGEeft!



### **WAARSCHUWING!** **LEVENSGEVAAR EN RISICO OP** **ONGEVALLen BIJ KLEUTERS EN** **KINDEREN!**

- Laat kinderen nooit zonder toezicht bij het verpakkingsmateriaal achter. Verpakkingsmateriaal kan verstikkingsgevaar opleveren. Kinderen onderschatten vaak het gevaar. Houd het product altijd buiten het bereik van kinderen.
- Dit apparaat is geen speelgoed. Houd het buiten het bereik van kinderen. Kinderen onderschatten vaak de gevaren die aan het apparaat gekoppeld zijn.
- **VOORZICHTIG! BRANDGEVAAR!** Laat het product nooit in de felle zon achter.
- Berg uw product op in een droge en stofvrije plaats.
- Bewaar het product altijd in de tas.
- Stel uw product nooit bloot aan een temperatuur hoger dan 60°C.
-  Nooit door de ingebouwde lenzen direct in de zon kijken. Het netvlies kan beschadigd raken!
- Gebruik het product niet bij felle regen. Het product kan anders worden beschadigd.
- ▲ **WAARSCHUWING!** Controleer telkens de stabiliteit nadat u de smartphone hebt aangebracht en/of de spotting scope is verplaatst. Een zware smartphone kan ervoor zorgen dat het product omvalt.

## ● Voorbereiding

### Ingebruikname

- Haal het inbegrepen statief uit de doos en trek de poten [9] uit elkaar.
- Zet het statief op een stevig en vlak oppervlak (bijv. op een tafel). Onder de buisklem [4] bevindt zich de statiefbevestiging [13].
- Plaats de statiefbevestiging [13] op de statiefkop [12] en zet de spotting scope vast door de bevestigingsschroef voor statiefkop [11] vast te schroeven (zie afb. A).

### De spotting scope bewegen

- De spotting scope kan met behulp van de greep verticaal en horizontaal worden versteld. Draai de verstelgreep [10] met de klok mee om de positie van de spotting scope vast te zetten. Maak het product los door de greep tegen de klok in te draaien.

### Scherpstellen

- Het beeld kan worden scherpgesteld met behulp van de focusregeling [3]. (zie afb. C).

### Zoom

- Draai aan het zoomwiel [2] om de beeldsectie individueel af te stellen. Draai met de klok mee om in te zoomen. Draai tegen de klok in om uit te zoomen (zie afb. D). Na elke aanpassing van het zoomwiel [2] moet de focus opnieuw worden afgesteld.

### De buis afstellen

- Er bevindt zich een borgschroef [14] op de buisklem [4]. Als deze schroef tegen de klok in wordt gedraaid, kan de buis [5] worden afgesteld.
- Draai de schroef [14] met de klok mee om de positie vast te zetten wanneer gevonden. De buis [5] kan niet langer bewegen (zie afb. B).

## Lenskap

- Trek bij fel zonlicht of bij schuin invallend licht de lenskap **6** over de voorkant van de spotting scope om reflecties te vermijden (zie afb. E).
- Kijk **NOOIT** direct in de zon om het risico op blindheid te vermijden.

## Het landschap / de natuur observeren

- Tijdens het observeren van landschappen of verder gelegen objecten kan onstabiele lucht bij zomerse temperaturen een trillend beeld opleveren. Dit is een natuurkundig verschijnsel dat net als bij nevel of mist de beeldkwaliteit beïnvloedt.
- Observeer vroeg in de morgen of verminder de vergroting om de beeldkwaliteit in een dergelijke situatie te verbeteren.

## De smartphonehouder gebruiken (optioneel)

- Pas de zoominstelling aan voordat u de smartphonehouder aanbrengt. Het zoomwiel **2** kan na het aanbrengen van de smartphonehouder niet meer worden versteld.
- Maak de smartphonehouderkop **17** aan het oculair **1** vast (zie. afb F). Draai de schroef van de smartphonehouder **16** stevig met de hand vast.
- Zet de smartphone stevig in de smartphoneklemmen **18** vast.
- Draai de telefoonhoudervergrendeling **20** lichtjes los. Stel de positie en hoek van de telefoon op de instelrail **19** zo in dat de camera zich precies boven het oculair **1** bevindt. Controleer of het beeld op uw display mooi gecentreerd is. Zet de telefoonhoudervergrendeling **20** vast door deze met de klok mee te draaien.
- **Opmerking:** Een smartphone met meerdere camera's aan de achterkant kan automatisch tijdens gebruik wisselen. Stel de telefoon in om slechts één achterste camera te gebruiken. Neem contact op met de fabrikant van uw smartphone.

- Let erop dat de smartphone niet uit de klem **18** kan glijden.
- Als het beeld op de smartphone niet scherp is, probeer dan zowel de focusregeling **3** als de focusinstelling op de smartphone aan te passen.
- **Opmerking:** De focus-instelling kan bij de verschillende smartphone modellen anders zijn. Neem contact op met de fabrikant van uw smartphone.
- ⚠ **WAARSCHUWING!** Controleer telkens de stabiliteit nadat u de smartphone hebt aangebracht en/of de spotting scope is verplaatst. Een zware smartphone kan ervoor zorgen dat het product omvalt.
- De fabrikant is niet aansprakelijk voor gevallen en kapotte smartphones door een verkeerde bediening.

## ● Reiniging en onderhoud

- Haal uw product nooit uit elkaar om die te reinigen.
- Oefen geen druk uit wanneer u het delicate lensoppervlak reinigt.
- Gebruik het inbegrepen schoonmaakdoekje **22** of een zachte en pluisvrije doek om het product te reinigen.
- Als de lenzen nog vuil zijn, bevochtig het doekje met een beetje zuivere alcohol.
- Dek de lenzen met de stofkap **7** en de oculairkap **21** af wanneer het product niet wordt gebruikt.

## ● Opslag

- Verwijder na elk gebruik het statief en de smartphonehouder van de spotting scope. Bewaar de spotting scope in de draagtas **15**.  
**Opmerking:** Het statief en de smartphonehouder moeten apart worden opgeborgen, dit om krassen op de romp van de spotting scope te vermijden.
- Berg op in een koele en droge ruimte. Uit de buurt van direct zonlicht houden.

## ● Afvoer

De verpakking bestaat uit milieuvriendelijke grondstoffen die u via de plaatselijke recyclingcontainers kunt afvoeren.



Neem de aanduiding van de verpakkingsmaterialen voor de afvalscheiding in acht. Deze zijn gemarkeerd met de afkortingen (a) en een cijfers (b) met de volgende betekenis: 1-7: kunststoffen / 20-22: papier en vezelplaten / 80-98: composietmaterialen.



Informatie over de mogelijkheden om het uitgediende product na gebruik te verwijderen, verstrekt uw gemeentelijke overheid.

## ● Garantie

Het product werd volgens strenge kwaliteitsrichtlijnen gemaakt en voor de uitlevering zorgvuldig gecontroleerd. In geval van materiaal- of fabricagefouten hebt u tegenover de verkoper van het product wettelijke rechten. Uw wettelijke rechten worden op geen enkele manier door onze hieronder vermelde garantie beperkt.

De garantie voor dit product bedraagt 5 jaar vanaf aankoopdatum. De garantieperiode gaat in op de datum van aankoop. Bewaar het originele bewijs van aankoop op een veilige plek aangezien dit document nodig is als bewijs.

Alle beschadigingen of gebreken die reeds op het moment van aankoop aanwezig zijn, moeten meteen na het uitpakken van het product worden gemeld.

Mocht het product binnen 5 jaar na aankoopdatum een materiaal- of fabricagefout vertonen, zullen wij het - naar onze keuze - gratis voor u repareren of vervangen. De garantieperiode wordt door een plaatsgevonden garantieverlening niet verlengd. Dit geldt ook voor vervangen en gerepareerde onderdelen.

Deze garantie vervalt als het product werd beschadigd of onjuist is gebruikt of onderhouden.

De garantie dekt materiaal- en fabricagefouten af. Deze garantie dekt geen productonderdelen die aan normale slijtage onderhevig zijn en daarom als verbruiksartikelen worden beschouwd (bv. batterijen, oplaadbare batterijen, slangen, inktpatronen), noch dekt zij schade aan breekbare onderdelen, bv. schakelaars of onderdelen die van glas zijn gemaakt.

## ● Afwikkeling in geval van garantie

Om een snelle afhandeling van uw reclamatie te waarborgen dient u de volgende instructies in acht te nemen:

Houd bij alle vragen alstublieft de kassabon en het artikelnummer (IAN 460940\_2401) als bewijs van aankoop bij de hand.

Het artikelnummer vindt u op de typeplaat, ingegraveerd, op het titelblad van uw handleiding (linksonder) of als sticker op de achter- of onderzijde.

Wanneer er storingen in de werking of andere gebreken optreden, dient u eerst telefonisch of per e-mail contact met de onderstaande serviceafdeling op te nemen.

Een als defect geregistreerd product kunt u dan samen met uw aankoopbewijs (kassabon) en vermelding van de concrete schade alsmede het tijdstip van optreden voor u franco aan het u meegedeelde servicepunt verzenden.

## ● Service

### **(NL) Service Nederland**

Tel.: 08000225537

E-Mail: [owim@lidl.nl](mailto:owim@lidl.nl)





### **(BE) Service België**

Tel.: 080071011

Tel.: 80023970 (Luxemburg)

E-Mail: [owim@lidl.be](mailto:owim@lidl.be)

## Legende der verwendeten Piktogramme

 Sicherheitshinweise  Handlungsanweisungen	 Lebens- und Unfallgefahr für Kleinkinder und Kinder!
 Niemals durch die eingebauten Linsen direkt in die Sonne blicken, da die Netzhaut verletzt werden könnte!	 Entsorgen Sie Verpackung und Gerät umweltgerecht!

## SPEKTIV 20–60X60

### ● Einleitung

Wir beglückwünschen Sie zum Kauf Ihres neuen Produkts. Sie haben sich damit für ein hochwertiges Produkt entschieden. Machen Sie sich vor der ersten Inbetriebnahme mit dem Produkt vertraut. Lesen Sie hierzu aufmerksam die nachfolgende Bedienungsanleitung und die Sicherheitshinweise. Benutzen Sie das Produkt nur wie beschrieben und für die angegebenen Einsatzbereiche. Bewahren Sie diese Anleitung an einem sicheren Ort auf. Händigen Sie alle Unterlagen bei Weitergabe des Produktes an Dritte mit aus.

### ● Bestimmungsgemäße Verwendung

Dieses Fernglas ist zur vergrößerten Beobachtung von weiter entfernten Objekten, Tieren, Bäumen, usw. geeignet. Zusätzlich ist die Smartphone-Halterung für die Verwendung mit einem Smartphone als Live-Monitor bzw. zum Aufnehmen von Fotos oder Videoaufnahmen vorgesehen. Das Produkt ist für den geschützten Gebrauch im Freien geeignet. Das Produkt ist nicht für den gewerblichen Einsatz bestimmt.

### ● Teilebeschreibung (s. Abb. A)

- 1 Okular
- 2 Zoomrad
- 3 Fokussteuerung
- 4 Rohrklemme
- 5 Rohr
- 6 Streulichtblende
- 7 Staubschutzkappe

- 8 Achsen für vertikale und horizontale Bewegung
- 9 Bein
- 10 Führungsriff
- 11 Befestigungsschraube für Stativkopf
- 12 Stativkopf mit Befestigungsschraube
- 13 Stativhalterung
- 14 Verriegelungsschraube für Rohrklemme
- 15 Tragetasche für Spektiv
- 16 Schraube der Smartphone-Halterung
- 17 Smartphone-Halterungskopf
- 18 Smartphone-Klemme
- 19 Einstellschiene
- 20 Klemme des Smartphone-Halters
- 21 Okularabdeckung
- 22 Reinigungstuch

### ● Technische Daten

Vergrößerung:	20 x bis 60 x
Sichtfeld:	29 m auf 1000 m Entfernung (bei 20 x)
Nahbereichseinstellung:	ab 12 m (bei 20 x)
Material des optischen Glases:	BK-7, voll beschichtet
Linse:	60 mm
Innere Breite der Smartphone-Halterung:	64–90mm

### ● Lieferumfang

- 1 Spektiv
- 1 Tischstativ
- 1 Reinigungstuch
- 1 Smartphonehalterung
- 1 Gebrauchsanweisung
- 1 Tragetasche für Spektiv



## Sicherheitshinweise

MACHEN SIE SICH VOR DER ERSTEN BENUTZUNG DES PRODUKTS MIT ALLEN BEDIENUNG UND SICHERHEITSHINWEISEN VERTRAUT! HÄNDIGEN SIE ALLE UNTERLAGEN BEI WEITERGABE DES PRODUKTS AN DRITTE EBENFALLS MIT AUS!



### **⚠️ WARNUNG! LEBENS- UND UNFALLGEFAHR FÜR KLEINKINDER UND KINDER!**

Lassen Sie Kinder niemals unbeaufsichtigt mit dem Verpackungsmaterial. Es besteht Erstickungsgefahr durch Verpackungsmaterial. Kinder unterschätzen häufig die Gefahren. Halten Sie Kinder stets vom Produkt fern.

- Dieses Gerät ist kein Spielzeug, es gehört nicht in Kinderhände. Kinder können die Gefahren, die im Umgang mit dem Gerät entstehen, nicht erkennen.

### **■ VORSICHT! BRANDGEFAHR!**

Setzen Sie das Produkt niemals direkter Sonneneinstrahlung aus.

- Bitte achten Sie darauf, dass Ihr Produkt an einem trockenen und staubfreien Ort aufbewahrt wird.
- Bewahren Sie das Produkt immer in der Verpackung auf.
- Setzen Sie Ihr Produkt niemals Temperaturen über 60°C aus.



Niemals durch die eingebauten Linsen direkt in die Sonne blicken, da die Netzhaut verletzt werden könnte!

- Benutzen Sie das Produkt nicht bei heftigem Regen. Ansonsten könnte das Produkt beschädigt werden.

**⚠️ ACHTUNG!** Überprüfen jedes Mal den sicheren Stand, nachdem Sie das Smartphone angebracht und/oder das Produkt bewegt haben. Ein schweres Smartphone kann zum Umkippen des Produkts führen.

## ● Inbetriebnahme

### Installation

- Nehmen Sie das mitgelieferte Stativ aus der Verpackung und ziehen Sie dessen Beine **9** auseinander.
- Stellen Sie das Stativ auf eine stabile, ebene Oberfläche (z. B. auf einen Tisch). Unterhalb der Rohrklemme **4** befindet sich die Stativhalterung **13**.
- Setzen Sie die Stativhalterung **13** auf den Stativkopf **12** und fixieren Sie das Spektiv, indem Sie die Befestigungsschraube für Stativkopf **11** festziehen (siehe Abb. A).

### Bewegliches Spektiv

- Mit dem Griff lässt sich das Spektiv vertikal und horizontal bewegen. Drehen Sie den Führungsriff **10** im Uhrzeigersinn, um die Position des Spektivs zu fixieren. Durch Drehen entgegen dem Uhrzeigersinn lösen Sie die Fixierung.

### Scharfeinstellung

- Mit Hilfe der Fokussteuerung **3** kann das Bild fokussiert werden (s. Abb. C).

### Zoom

- Durch Drehen des Zoomrads **2** können Sie den Bildausschnitt individuell einstellen. Drehen Sie es im Uhrzeigersinn, um heran zu zoomen. Drehen Sie es zum Herauszoomen gegen den Uhrzeigersinn (siehe Abb. D). Nach jeder Einstellung des Zoomrads **2** muss der Fokus neu eingestellt werden.

### Tubuseinstellung

- An der Rohrklemme **4** befindet sich eine Verriegelungsschraube **14**. Wenn diese entgegen dem Uhrzeigersinn gedreht wird, kann das Rohr **5** bewegt werden.
- Drehen Sie die Verriegelungsschraube **14** im Uhrzeigersinn, wenn Sie die gewünschte Position erreicht haben. Auf diese Weise fixieren Sie das Rohr **5** (siehe Abb. B).

## Gegenlichtblende

- Ziehen Sie bei grellem Sonnenlicht oder bei schräg einfallendem Licht die Streulichtblende **6** über die Vorderseite des Spektivs, um Reflexionen zu vermeiden (siehe Abb. E).
- Schauen Sie NIEMALS direkt in die Sonne, um das Risiko einer Erblindung zu vermeiden.

## Beobachtung der Landschaft / Natur

- Bei der Beobachtung von Landschaften oder entfernten Objekten kann unruhige Luft bei Sommertemperaturen zu einem flimmernden Bild führen. Dies ist ein physikalisches Phänomen, das sich wie Nebel oder Dunst auf die Bildqualität auswirkt.
- Nutzen Sie entweder die frühen Morgenstunden für Ihre Beobachtungen oder verringern Sie die Vergrößerung, um die Bildqualität in einer derartigen Situation zu erhöhen.

## Verwendung des Smartphone-Halters (optional)

- Passen Sie die Zoomeinstellung an, bevor Sie die Smartphone-Halterung anbringen. Das Zoomrad **2** kann nach dem Anbringen der Smartphone-Halterung nicht mehr gedreht werden.
- Bringen Sie den Smartphone-Halterungskopf **17** am Okular **1** an (siehe Abb. F). Ziehen Sie die Schraube der Smartphone-Halterung **16** mit der Hand fest an.
- Setzen Sie das Smartphone sicher in die Smartphone-Klemmen **18** ein.
- Lösen Sie die Klemme des Smartphone-Halters **20** ein wenig. Stellen Sie Position und Winkel des Smartphones auf der Einstellschiene **19** so ein, dass sich die Kamera genau über dem Okular **1** befindet. Prüfen Sie, ob das Bild auf Ihrem Display genau zentriert ist. Ziehen Sie die Arretierung des Smartphone-Halters **20** fest, indem Sie diese im Uhrzeigersinn drehen.

- **Hinweis:** Smartphones mit mehreren rückseitigen Kameras können während der Nutzung automatisch umschalten. Stellen Sie das Smartphone so ein, dass nur eine rückseitige Kamera verwendet wird. Wenden Sie sich bitte an den Hersteller Ihres Smartphones.
- Achten Sie darauf, dass das Smartphone nicht aus der Smartphone-Klemme **18** rutschen kann.
- Wenn das Bild auf dem Smartphone nicht klar ist, versuchen Sie, sowohl die Fokussteuerung **3** als auch die Fokuseinstellung auf dem Smartphone anzupassen.
- **Hinweis:** Die Fokuseinstellung kann bei verschiedenen Smartphone-Modellen unterschiedlich funktionieren. Bitte ziehen Sie die Bedienungsanleitung des Smartphone-Herstellers zu Rate.
- ⚠ **ACHTUNG!** Überprüfen jedes Mal den sicheren Stand, nachdem Sie das Smartphone angebracht und/oder das Produkt bewegt haben. Ein schweres Smartphone kann zum Umkippen des Produkts führen.
- Es wird keine Verantwortung für durch falsche Handhabung heruntergefallene und zerbrochene Smartphones übernommen.

## ● Reinigung und Pflege

- Nehmen Sie dieses Produkt zur Reinigung niemals auseinander.
- Die Reinigung der empfindlichen Linsen sollte ohne starken Druck erfolgen.
- Benutzen Sie das mitgelieferte Reinigungstuch **22** oder ein weiches fadenloses Tuch, um das Produkt zu reinigen.
- Falls noch Schmutzreste auf den Linsen bleiben, befeuchten Sie das Tuch mit etwas reinem Alkohol.
- Decken Sie die Linsen mit der Staubschutzkappe **7** und der Okularabdeckung **21** ab, wenn das Produkt nicht verwendet wird.

## ● **Aufbewahrung**

- Nehmen Sie nach jedem Gebrauch das Stativ und die Telefonhalterung vom Spektiv ab. Bewahren Sie das Spektiv in der Tragetasche **15** auf.

**Hinweis:** Das Stativ und die Telefonhalterung müssen separat aufbewahrt werden. Andernfalls kann das Gehäuse des Spektivs zerkratzt werden.

- Bewahren Sie alles an einem kühlen und trockenen Ort auf. Von direkter Sonneneinstrahlung fernhalten.

## ● **Entsorgung**

Die Verpackung besteht aus umweltfreundlichen Materialien, die Sie über die örtlichen Recyclingstellen entsorgen können.



Beachten Sie die Kennzeichnung der Verpackungsmaterialien bei der Abfalltrennung, diese sind gekennzeichnet mit Abkürzungen (a) und Nummern (b) mit folgender Bedeutung: 1-7: Kunststoffe / 20-22: Papier und Pappe / 80-98: Verbundstoffe.



Möglichkeiten zur Entsorgung des ausgedienten Produkts erfahren Sie bei Ihrer Gemeinde- oder Stadtverwaltung.

## ● **Garantie**

Das Produkt wurde nach strengen Qualitätsrichtlinien hergestellt und vor der Auslieferung sorgfältig geprüft. Im Falle von Material- oder Herstellungsfehlern haben Sie gegenüber dem Verkäufer des Produkts gesetzliche Rechte. Ihre gesetzlichen Rechte werden in keiner Weise durch unsere unten aufgeführte Garantie eingeschränkt.

Die Garantie für dieses Produkt beträgt 5 Jahre ab Kaufdatum. Die Garantiezeit beginnt mit dem Kaufdatum. Bewahren Sie den Originalkaufbeleg an einem sicheren Ort auf, da dieses Dokument als Nachweis des Kaufs erforderlich ist.

Alle Schäden oder Mängel, die bereits zum Zeitpunkt des Kaufs vorhanden sind, müssen unverzüglich nach dem Auspacken des Produkts gemeldet werden.

Sollte das Produkt innerhalb von 5 Jahren ab Kaufdatum einen Material- oder Herstellungsfehler aufweisen, werden wir es – nach unserer Wahl – kostenlos für Sie reparieren oder ersetzen.

Die Garantiezeit verlängert sich durch einen stattgegebenen Gewährleistungsanspruch nicht. Dies gilt auch für ersetzte und reparierte Teile. Diese Garantie erlischt, wenn das Produkt beschädigt oder unsachgemäß verwendet oder gewartet wurde.

Die Garantie deckt Material- und Herstellungsfehler ab. Diese Garantie erstreckt sich weder auf Produktteile, die normalem Verschleiß unterliegen, und somit als Verschleißteile gelten (z. B. Batterien, Akkus, Schläuche, Farbpatronen), noch auf Schäden an zerbrechlichen Teilen, z. B. Schalter oder Teile aus Glas.

## ● **Abwicklung im Garantiefall**

Um eine schnelle Bearbeitung Ihres Anliegens zu gewährleisten, folgen Sie bitte den folgenden Hinweisen:

Bitte halten Sie für alle Anfragen den Kassenbon und die Artikelnummer (IAN 460940\_2401) als Nachweis für den Kauf bereit.

Die Artikelnummer entnehmen Sie bitte dem Typenschild, einer Gravur, auf dem Titelblatt Ihrer Bedienungsanleitung (unten links) oder als Aufkleber auf der Rück- oder Unterseite des Produkts.

Sollten Funktionsfehler oder sonstige Mängel auftreten, kontaktieren Sie zunächst die nachfolgend benannte Serviceabteilung telefonisch oder per E-Mail.

Ein als defekt erfasstes Produkt können Sie dann unter Beifügung des Kaufbelegs (Kassenbon) und der Angabe, worin der Mangel besteht und wann er aufgetreten ist, für Sie portofrei an die Ihnen mitgeteilte Service-Anschrift übersenden.

## ● Service

### **DE Service Deutschland**

Tel.: 0800 5435 111

E-Mail: [owim@lidl.de](mailto:owim@lidl.de)

### **AT Service Österreich**

Tel.: 0800 292726

E-Mail: [owim@lidl.at](mailto:owim@lidl.at)

### **CH Service Schweiz**

Tel.: 0800562153

E-Mail: [owim@lidl.ch](mailto:owim@lidl.ch)