

Blackstar[★]

AMPLIFICATION



AMPED 1

DEPT. 10 | 100W AMP PEDAL

Owner's Manual

the sound in your head

IMPORTANT SAFETY INSTRUCTIONS

1. Read these instructions.
2. Keep these instructions.
3. Heed all warnings.
4. Follow all instructions.
5. Do not use this apparatus near water.
6. Clean only with a dry cloth.
7. Do not block any ventilation openings.
8. Install in accordance with the manufacturer's instructions.
9. Do not install near any heat sources such as radiators, heat registers, stoves, or other apparatus (including amplifiers) that produce heat.
10. Do not defeat the safety purpose of the polarized or grounding-type plug. A polarized plug has two blades with one wider than the other. A grounding type plug has two blades and a third grounding prong. The wide blade or the third prong are provided for your safety. If the provided plug does not fit into your outlet, consult an electrician for replacement of the obsolete outlet.
11. Protect the power cord from being walked on or pinched particularly at plugs, convenience receptacles, and the point where they exit from the apparatus.
12. Only use attachments/accessories specified by the manufacturer.
13. Unplug this apparatus during lightning storms or when unused for long periods of time.
14. Refer all servicing to qualified service personnel. Servicing is required when the apparatus has been damaged in any way, such as power-supply cord or plug is damaged, liquid has been spilled or objects have fallen into the apparatus, the apparatus has been exposed to rain or moisture, does not operate normally, or has been dropped.

“TO COMPLETELY DISCONNECT THIS APPARATUS FROM THE AC MAINS, DISCONNECT THE POWER SUPPLY CORD PLUG FROM THE AC RECEPTACLE”.

“WARNING: TO REDUCE THE RISK OF FIRE OR ELECTRIC SHOCK, DO NOT EXPOSE THIS APPARATUS TO RAIN OR MOISTURE AND OBJECTS FILLED WITH LIQUIDS, SUCH AS VASES, SHOULD NOT BE PLACED ON THIS APPARATUS”.



This symbol is intended to alert the user to the presence of important operation and maintenance (servicing) instructions in the literature accompanying the appliance.



This symbol is intended to alert the user to the presence of uninsulated “dangerous voltage” within the product’s enclosure that may be of sufficient magnitude to constitute a risk of electric shock to persons.



Warning!

Important safety information!

READ THE FOLLOWING INFORMATION CAREFULLY. SAVE ALL INSTRUCTIONS FOR FUTURE REFERENCE!

Follow all warnings and instructions marked on the product!

Danger! High internal operating voltages.

Do not open the equipment case. There are no user serviceable parts in this equipment. Refer all servicing to qualified service personnel.

Clean only with a dry cloth.

Condensation can form on the inside of an amplifier if it is moved from a cold environment to a warmer location. Before switching the unit on, it is recommended that the unit be allowed to reach room temperature.

Unauthorised modification of this equipment is expressly forbidden by Blackstar Amplification Ltd.

Never push objects of any kind into ventilation slots on the equipment casing.

Do not expose this apparatus to rain, liquids or moisture of any type.

Avoid placing vessels filled with liquid on top of the amplifier.

Do not place this product on an unstable trolley, stand or table. The product may fall, causing serious damage to the product or to persons!

Do not cover or block ventilation slots or openings.

This product should not be placed near a source of heat such as a stove, radiator, or another heat producing amplifier.

Use only the supplied power adaptor which is compatible with the mains voltage supply in your area.

The power supply adaptor should always be handled carefully and should be replaced if damaged in any way.

Never break off the earth (ground) pin on the power supply adaptor.

The power supply adaptor should be unplugged when the unit is to be unused for long periods of time.

Before the unit is switched on, the loudspeaker should be connected as described in the handbook using the lead recommended by the manufacturer.

Always replace damaged fuses with the correct rating and type.

Never disconnect the protective mains earth connection.

High loudspeaker levels can cause permanent hearing damage. You should therefore avoid the direct vicinity of loudspeakers operating at high levels. Wear hearing protection if continuously exposed to high levels.

If the product does not operate normally when the operating instructions are followed, then refer the product to a qualified service engineer.

Only suitable for safe use under non-tropical climate conditions.
Maximum ambient temperature for operation: 35°C

Always make sure that the power adaptor is connected to a socket/outlet with an earthed connection.

Mains Voltage: 100-240V~ 50/60Hz.

This amplifier is only designed and evaluated for safety at a maximum altitude of 2000m.

The U.S. Government's Occupational Safety and Health Administration (OSHA) has specified the following permissible noise level exposures:

Duration Per Day In Hours	Sound Level dBA, Slow Response
8	90
6	92
4	95
3	97
2	100
1½	102
1	105
½	110
¼ or less	115

According to OSHA, any exposure in excess of the above permissible limits could result in some hearing loss.

Ear plug protectors in the ear canals or over the ears must be worn when operating this amplification system in order to prevent a permanent hearing loss if exposure is in excess of the limits as set forth above. To ensure against potentially dangerous exposure to high sound pressure levels, it is recommended that all persons exposed to equipment capable of producing high sound pressure levels such as this amplification system be protected by hearing protectors while this unit is in operation.



All electrical and electronic products should be disposed of separately from the municipal waste stream via designated collection facilities appointed by the government or the local authorities.



Introduction

Thank you for purchasing this Dept. 10 AMPED guitar amplifier pedal. Like all our products, this floorboard rig is the result of countless hours of painstaking Research and Development by our world-class design team. Based in Northampton (UK), the Blackstar team are all experienced musicians themselves and the sole aim of the development process is to provide guitarists with the ultimate tools for self-expression. All Blackstar products are subjected to extensive laboratory and road testing to ensure that they are truly uncompromising in terms of reliability, quality and above all TONE.

The Dept. 10 AMPED series is packed with innovative, ground-breaking technology allowing the sound in your head to be more portable than ever before.

Please read through this handbook carefully to ensure you get the maximum benefit from your new Blackstar product.

To find out more about the Blackstar range of products please visit our website at www.blackstaramps.com.

Thanks!

The Blackstar Team

Features

Since our launch in 2007, Blackstar has led the way in the innovation of guitar amplification. The Dept.10 AMPED 1 represents the culmination of years of technical research and development. Amped 1 has an intuitive control set like a traditional amp, but the versatility of programmability and Pro Digital Technology.

Amped 1 is a 100W, no compromise, pedal platform floorboard amp capable of delivering the tone and feel of traditional valve amps. Therefore, the USA and UK voices offer two of the most revered and popular platforms for pedals and effects. In addition to these traditional guitar amp voices, the Flat voice provides the ability to plug your favourite amp modeller or preamp pedal directly into your Amped 1 without colouring your tone.

Via the Response control, Amped 1 offers 5 distinctly different power valve responses and a Linear response for transparent power amplification. The power valve responses (EL84, 6V6, EL34, 6L6, and KT88) deliver the response, dynamics, sag and break up characteristics of their analogue counterparts. The 6 responses are delivered with 100W of power at 8 or 16 ohms in a compact package that fits in your gig bag. Use the Flat voice with the standard power valve responses or in combination with the Linear response for totally transparent power amplification. AMPED 1 provides the opportunity to experience any modeller, profiler, preamp pedal at its absolute best.

CabRig is Blackstar's next-generation DSP speaker simulator and begets a fundamental shift in the accessibility of professional recording and performing. CabRig awards budding musicians the ability to access previously unattainable technology, that has long been reserved for professional sound engineers and producers. The CabRig outputs enable you to get the sound in your head from any speaker including headphones, studio monitors and front of house. AMPED 1 can also be used as an audio interface, recording the same tones you use live straight into your computer via USB-C.

Front Panel

1. Voice

The Voice control changes the preamp voicing. Select a preamp character and sound that suits you.

■ **USA** - Inspired by classic American amps of the mid '60s. Very clean, dynamic and bright, but with a solid low-end and controlled mids. A perfect pedal platform.

■ **UK** - 'Classic' valve preamp based on a much-loved British Class A amplifier of the early '60s. A low to medium gain preamp that can be used clean, warm or mildly overdriven. Popular choice for a 'pedal platform' or as a responsive crunch tone. The valve power stage is set as 'open-loop', which has a looser feel with a resonant bottom end and lively highs.

■ **Flat** - Neutral preamp for use with external preamps and amp modellers. Features a semi-parametric EQ, transparent with controls set to 12 o'clock

This setting is saved when you store a preset.

2. Gain

The Gain control adjusts the amount of overdrive or distortion. Low settings, counter clockwise, will deliver a clean and articulate tone. As the Gain control is turned clockwise the sound will become more overdriven, moving through beautiful crunch tones, with maximum distortion in the full clockwise position. This setting is saved when you store a preset.

3. Bass

The Bass control adjusts the level of low-end frequencies in your tone. The tone controls are tailored to the selected voice. The USA Voice has a more pronounced low end, whereas the UK Voice has a more controlled bass response. This setting is saved when you store a preset.

4. Middle

The Middle control adjusts the level of mid-range frequencies in your tone. The mid-range frequencies are particularly important in setting the amount of 'body' your tone has. With the Middle control set to its minimum position (fully counter clockwise) the sound will be scooped. As the Middle control is increased (clockwise) the amount of 'body' is increased. This setting is saved when you store a preset.

5. Treble

The Treble control adjusts the level of high frequencies in your tone. At low settings the sound will be warm and dark in character. As the Treble control is increased the sound will become brighter. This setting is saved when you store a preset.

6. Reverb

The Reverb knob controls the amount of Reverb applied to your guitar tone, with low settings in the counter clockwise direction and high settings clockwise. This setting is saved when you store a preset. The Reverb type, time and tone can be customised using Blackstar's Architect deep-editing software and saved to your amp.

7. Reverb Footswitch

The Reverb footswitch toggles the Reverb on and off. The LED will light up when the Reverb is active. This setting is saved when you store a preset. When the Reverb is active, holding the Reverb footswitch will activate the 'Freeze' effect. Whilst the Reverb footswitch is held down and the 'Freeze' effect is active, the Reverb will decay over a much longer period of time, achieving a synth pad-like effect. Notes played whilst the Reverb footswitch is held will be added to this freeze effect.

8. Response

The Response control uses our patented TVP design to allow the sonic character of the power amplifier to be varied between five distinctly different and authentic power valve responses – KT88, 6L6, EL34, 6V6, EL84. Each setting delivers the response, dynamics, sag and break-up characteristics of the selected valve power amp. The Linear response offers transparent power amplification, for use in combination with the Flat voice when pairing your AMPED 1 with an external amp modeller.

Blackstar's power valve responses change the characteristics of the sound from dynamic and tight to compressed and spongy.

- **KT88** – Tight, bold and dynamic Class A/B with strong low end
- **6L6** – Tight dynamic Class A/B with extended high and lows
- **EL34** – Classic British Class A/B full bodied crunch with focussed mids
- **6V6** – Crisp Class A with high compression and tight mids
- **EL84** – Bell-like full bodied Class A with lots of compression and soft break-up
- **Linear** – Transparent and high headroom

As you move from KT88 to EL84 the amount of compression and overdrive available from each valve response is increased. This setting is saved when you store a preset.

9. Power

This 3-way toggle switch allows use to switch between three different power output settings:

- **100W** – This is the full power setting which will give the loudest clean headroom. Ideal for live and stage use.
- **20W** – This setting reduces the output power to a maximum of 20 Watts. Use for smaller gigs, when rehearsing, or when a more power amp overdriven tone is desired at a lower level.
- **1W** – This is the lowest power setting and reduces the output power down to 1 Watt. Perfect for practising, recording or when a power amp overdriven tone is desired at low volume.

10. Master

This controls the overall volume of your amplifier. Turning it clockwise increases the volume. High levels of volume will introduce the effect of valve power amp distortion and compression, the character of which depends on the Response (7) setting you have selected.

Power level is a global setting and not saved when storing a preset.

11. Preset

Recall the stored Preset by pressing this footswitch. When you activate the switch, the LED above the footswitch will light up and the settings stored in the Preset will be applied, overwriting the physical state of the controls. Deactivating the Preset will revert the settings to the physical state of the controls. Holding the Preset footswitch for 2 seconds will store the current settings to the Preset. The Recall Indicator and Preset LEDs will flash to confirm a successful save.

NOTE: GAIN, VOICE, BASS, MIDDLE, TREBLE, REVERB level, REVERB state and RESPONSE will be saved to the Preset. The POWER and MASTER settings will not be saved to the Preset.

12. Recall Indicator LED

The Recall Indicator shows if there is a mismatch between the current value of a parameter within the amplifier and the corresponding physical front panel control. For example, when you load the Preset the controls on the front panel may not always reflect the setting you are hearing.

To prevent unexpected level jumps in the control you are adjusting, the front panel knobs will have no effect on the sound until the knob reaches the current parameter value. Once reached, the Recall Indicator will flash once, the knob will 'take control' of the value and it will then increase or decrease the value.

The recall indicator will flash once each time the physical knob 'passes through' the value currently stored in the current patch. The recall indicator will flash when the saved values for GAIN, BASS, MIDDLE, TREBLE and REVERB are recalled.

Rear Panel

1. Mains Input

The supplied detachable mains lead is connected here. Dept. 10 AMPED products use a universal input power supply. This means that the mains input range is rated at 100Vac to 240Vac and capable of operating at 50Hz and 60Hz.

Therefore, these products can be used anywhere in the world without needing to adjust anything. Along with the size and weight benefits, this makes them ideal for a musician who travels internationally.

NOTE: The mains input can only be connected to a power outlet that is compatible with the voltage, power and frequency requirements stated on the rear panel. If in doubt, seek advice from a qualified technician.

2. Power Switch

This switch is used to turn the amplifier on and off.

3. In

Plug your guitar or preamplified signal from your preamp pedal or amp modeller into this input. Always use a good quality screened instrument lead.

4. Loop

The mono effects loop handles both the send and return with a single socket using a TRS connection. Use the supplied TRS signal splitter cable to separate the send and return and place your own external effects and stomp boxes 'in the loop' for the best sonic performance. Connect the mono input of external effects units to the effects send and the output of external effects units to the effects return. The effects loop send is taken before the Master control.

The default for the effects loop is for it to be placed before the onboard Reverb in the signal chain. This setting can be changed using Blackstar's Architect software and saved to the amp.

The effects loop is set to series routing as default. The effects loop can also be configured to operate in parallel. Use Blackstar's Architect software to change and save the effects loop routing. When set to parallel, Architect also provides control over the effects loop return level.

TIP: The typical use of a parallel effects loop is to run the looped effects on full 'wet' or 'kill dry'. This eliminates the dry signal from the effects loop and offers more control over the wet/dry mix within the amplifier.

NOTE: If the effects loop is set to parallel, running effects in the loop that contain a dry signal will result in a level boost when mixed back with the dry pass-through at the effects loop return.

5. Speaker Outputs

Connect a suitable guitar speaker cabinet to the matching impedance Speaker Output:

The output marked '16 OHM' is for the connection of a single 16 ohm speaker cabinet.

The output marked '8 OHM' is for the connection of a single 8 ohm speaker cabinet.

AMPED 1 can deliver its full 100W of power at 8 or 16 ohm impedances.

NOTE: Always use a good quality speaker cable for speaker outputs.

WARNING: Do not use both speaker outputs at the same time, doing so will damage your amplifier. Connect the speaker cable to your cabinet first, then your AMPED pedal.

NOTE: If the speaker lead is disconnected at the amplifier end then your AMPED pedal will automatically switch to a safe, low power consumption mode. Therefore, for example, if you wish to record using the output from either the XLR, stereo jack, or USB, then you can set it on your desk without any need to be connected to a speaker load.

IMPORTANT NOTE: The protection sensing is at the speaker output jacks on the unit. Do not disconnect at the speaker end only. Disconnect at the amp!

6. Outputs

Use the two 9V DC outputs to power your external pedals up to a maximum combined current of 500mA.

WARNING: Do not exceed a combined total current of 500mA from the two outputs.

7. USB – CabRig Audio Output

Use the supplied USB-C cable to connect your AMPED 1 to your computer. This is for USB digital audio output for recording directly into your computer and for connecting to Blackstar's Architect editing software.

Standard audio drivers are used to connect the amplifier to a PC, Mac or other applicable recording device. No specific drivers are required. For a guide on low latency USB recording visit: www.blackstaramps.com/usbrecording

NOTE: Always connect the amplifier via a main USB port, avoid using USB Hubs where possible.

CabRig is a next-generation advanced speaker simulator that reproduces the sound and feel of mic'd up guitar speaker cabs in incredible detail. The sound is dependent on the CabRig switch setting (see 'Side Panel' section for more information) and the more in-depth settings within the CabRig section of Blackstar's Architect software.

Your Dept. 10 AMPED pedal is capable of multiple simultaneous inputs and outputs via USB. The amplifier will appear as an audio capture device within recording software. The audio output via USB from your amplifier directly to your computer is carried across four independent, simultaneous channels:

- Channel 1: CabRig, left channel – The fully processed guitar sound, with power amp and speaker cabinet emulation. This will include the left channel of the CabRig Room. This signal is taken after the Master volume control.
- Channel 2: CabRig, right channel – The fully processed guitar sound, with power amp and speaker cabinet emulation. This will include the right channel of the CabRig Room. This signal is taken after the Master volume control.
- Channel 3: Preamp output – The sound of the preamp voices and EQ stages, taken before the reverb and without any speaker or cabinet emulation. Ideal for use with your own effects and power amp/cabinet emulation plugins within your recording software/DAW. This signal is not affected by the Master volume control or any controls within CabRig, it can be attenuated by up to 20dB using the CabRig Outputs 'Level' control on the side panel.
- Channel 4: Unprocessed dry guitar signal – This is the direct signal from your guitar as received by the input stage of the amp. This signal is ideal for reamping. This signal is not affected by any of the amplifier's controls.

These audio streams can be recorded simultaneously within your chosen recording software/DAW. Control the output levels of Channels 1 and 2 using CabRig within Blackstar's Architect software.

TIP: To record a stereo Room sound, pan the stereo CabRig left channel 100% left in the mix and pan the right channel 100% right.

Your AMPED pedal can also receive audio input from your computer:

- Channel 1: Line input, left channel – Used for audio monitoring or backing track playback via the XLR and Line Out CabRig outputs.
- Channel 2: Line input, right channel – Used for audio monitoring or backing track playback via the Balanced XLR and Line Out CabRig outputs.

8. MIDI In

To receive MIDI messages, connect your MIDI device here using the supplied TRS MIDI to 5 pin MIDI adaptor. Always use a good quality MIDI lead. The default for receiving MIDI messages via the MIDI In is channel 1. The MIDI channel can be changed using Blackstar's Architect software.

Please refer to the MIDI table at the end of this manual for more details.

Side Panel

1. Balanced – Mono XLR CabRig Output

Use a 3 pin XLR cable to connect this output to an audio interface, stage box or mixing desk. This provides a low noise, low impedance, high quality connection for recording or live use.

The signal from this output is the fully processed guitar sound, with power amp and CabRig speaker cabinet emulation.

This signal can also be attenuated by up to 20dB using the CabRig Outputs 'Level' control. The stereo Line input signal via USB will also be affected by the Level control.

NOTE: This signal is taken after the Master volume control.

2. Line Out – Stereo CabRig Output

This ¼" TRS jack socket provides a stereo connection to a recording device, mixing desk or headphones. Always use a good quality TRS (stereo) type lead or TRS to 2 x TS (mono) lead (see diagram below).

The signal from this output is the fully processed guitar sound, with power amp and CabRig speaker cabinet emulation. The sound is dependent on the CabRig switch (3) setting and the more in-depth settings within the CabRig section of Blackstar's Architect software.

The CabRig signal level can also be attenuated by up to 20dB using the Level control (4). The stereo Line input signal via USB will also be affected by the Level control.

NOTE: This signal is taken after the Master volume control.

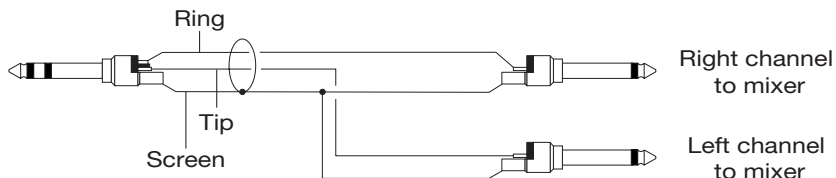

3. CabRig Switch

Use this to switch between the three CabRig settings currently stored in the pedal. You can customise the three factory patches using the CabRig section of Blackstar's Architect software.

4. Level Control – CabRig Outputs

This control allows quick access, physical control over the XLR, Line Out and USB audio channel 3 output level. At maximum (fully clockwise), this control has no effect on the signal level. At minimum (fully anti-clockwise), this control attenuates the signal on these outputs by 20dB.

CabRig

To access edit CabRig settings you will need Blackstar's Architect software.

Download Architect from the Blackstar website:

<https://blackstaramps.com/architect>

Cabinet Channel Strip

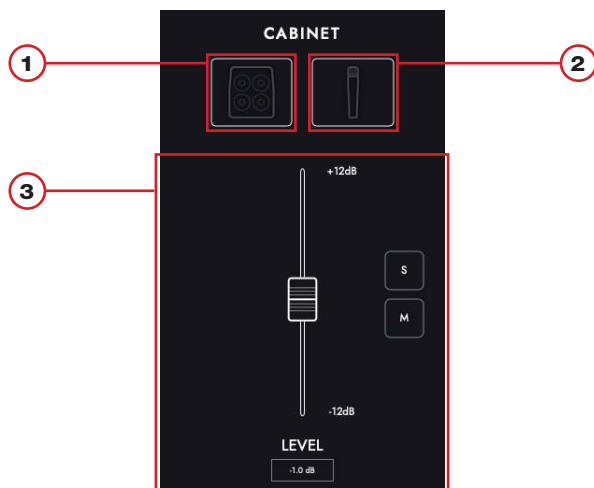

The Cab Channel strip allows you to craft and control your virtual cabinet tone.

Microphone	Character
57 - Dynamic	Bright and cutting, with controlled lows. A classic microphone choice for recording guitar cabinets. Use this microphone off-axis for a less sharp, mid-focussed tone.
421 - Dynamic	Aggressive and tight. Use this microphone for an up-front sound or off-axis for a more mellow sound.
67 - Condenser	Balanced with extended top end. Off-axis this microphone gives a similar tone to a ribbon, but with a controlled low end.
414 - Condenser	Rich and bold. The extended top and bottom end of this microphone gives your tone a larger-than-life sound.
121 - Ribbon	Thick and warm. A great choice for a vintage sound. Try off axis for a super smooth sound.
160 - Ribbon	Punchy mids with smooth highs. Use this microphone for a more controlled ribbon sound or off-axis for a richer tone.

Mix Controls

Balance the levels of your cabs using the channel faders. Use the solo button to isolate your cab and room, or the mute button to silence it.

Below is the signal chain for CabRig:

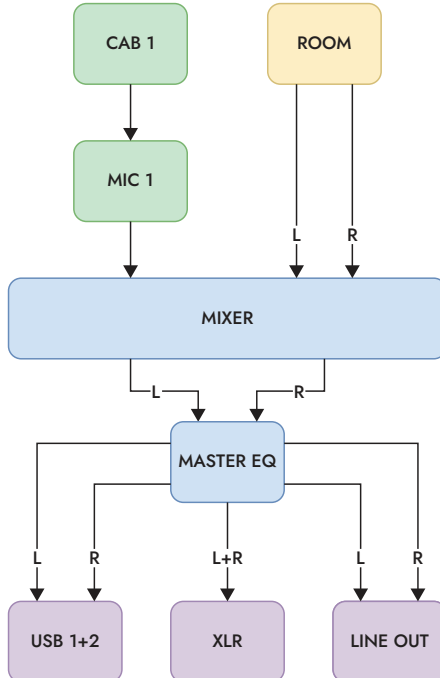

Room

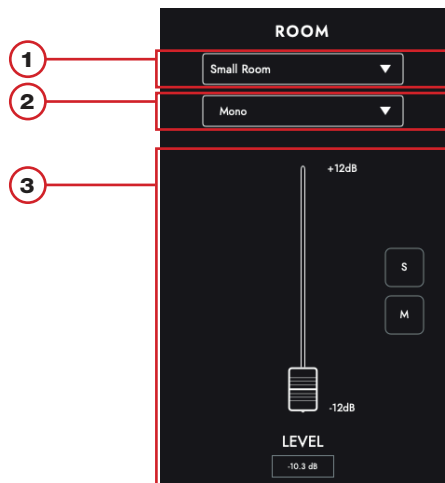

1. Room Selection

Support your cab and mic selection with room ambience. Select the type of room using the drop-down menu. Each room type has a “Damped” option; selecting this will result in a shorter and more refined sound.

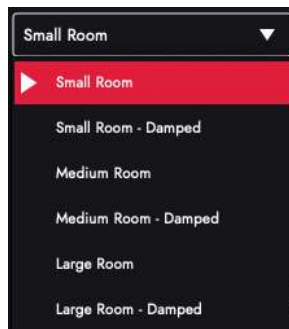

2. Width Selection

Adjust the stereo width of your room choice using this drop-down. These are emulations of three different micing techniques (shown below): mono mic, XY pair and spaced pair.

NOTE: The “Wide” setting will enhance and widen the stereo image, resulting in an expansive stereo experience.

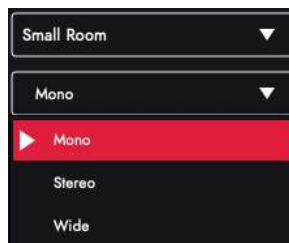

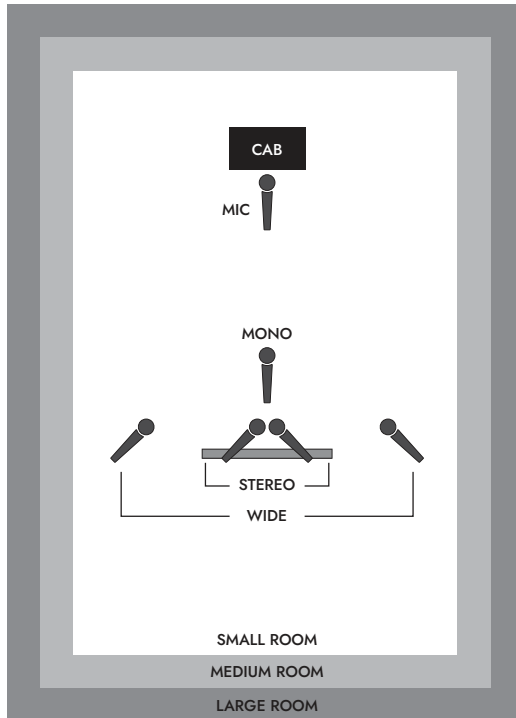

Master

1. EQ



The channel EQs provide the ability to shape the tone of each of your cab and mic combinations individually. The EQ can be bypassed for a quick comparison.

- **LOW-CUT:** Controls a 2nd order high pass filter
- **LOW:** Controls a low shelf filter at 120Hz +/- 10dB
- **LOW MIDS:** Controls a peak filter at 400Hz +/- 10dB
- **HIGH MIDS:** Controls a peak filter at 1KHz +/- 10dB
- **HIGH:** Controls a high shelf filter at 4KHz +/- 10dB
- **HI-CUT:** Controls a 2nd order low pass filter

TIP: Choose one of the EQ Presets from the drop-down box (shown below) for a good place to start. This is like having your own sound engineer, getting you to the sound you want quickly. The EQ Presets also provide a great platform for experimentation should you wish to tweak your tone further.

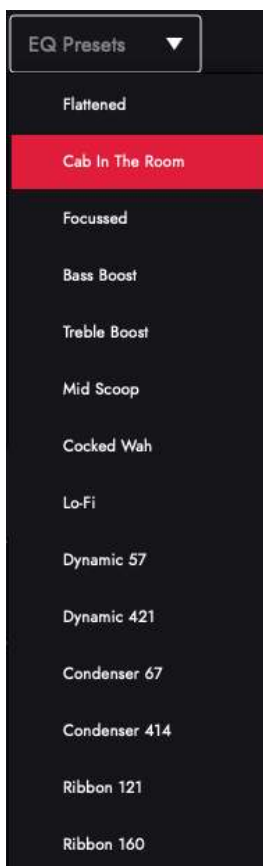

Patches and Presets



Device (AMPED 1) Patches

These are the patches that are currently loaded on your amplifier, selectable via the CabRig switch. Press the save button and “Save Patch to Device” to save your current CabRig settings to one of your “Device Patches”.

Local Patches

“Local Patches” are saved on your computer (Documents – Blackstar – Saved Patches), instead of loaded onto your amp.

To save a local patch, click the save button and “Save Local Patch”. You can save as many “Local Patches” as you like and these can be recalled at any point by double clicking on the patch in the patches panel or right clicking on the patch and selecting “Load Patch”.

TIP: To organise your “Local Patches” in the patch panel go to “Documents – Blackstar – Saved Patches” and create your own folders. Simply drag your patches into the folders you have created and your folders will appear in the patch panel.

Settings Panel



Click the gear icon to open the settings panel.

Audio

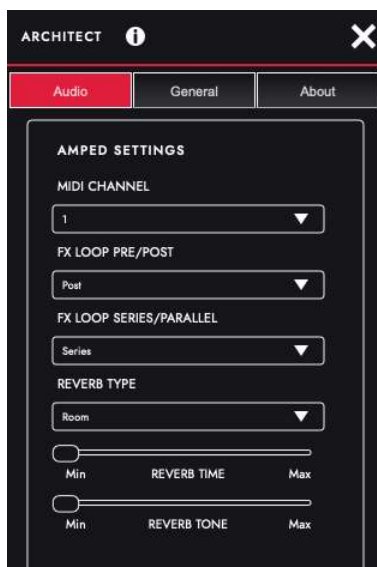

Adjust the MIDI channel, FX Loop and Reverb settings here. Changes made here will automatically update, but will not be permanently saved to the amp. To save your changes, click "Save Amp Settings" at the bottom of the page.

General

Adjust various Architect settings here.

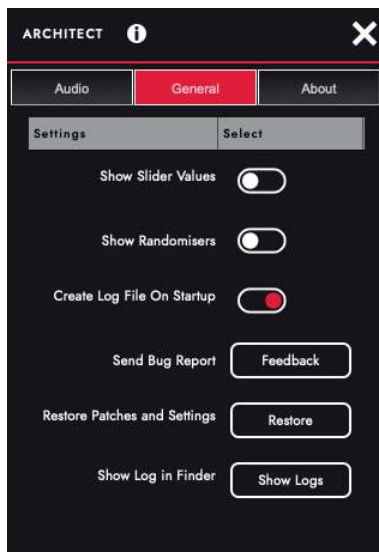

About

Information about your amplifier will be displayed here.

Reset Default Patches and Settings

The default factory amp patches, CabRig patches and settings can be restored to your amplifier at any time. This can only be done using Blackstar's Architect software.

Navigate to the 'General' settings panel within Architect and click 'Restore Patches and Settings'. Follow the on screen instructions to complete the reset.

IMPORTANT NOTE: This process will overwrite any user content saved to the amp.

Firmware Upgrade

When a firmware upgrade for your amplifier is available, Architect will automatically prompt you upon connection to upgrade to the latest version. Follow the on-screen instructions to perform the firmware upgrade.

MIDI Table

	Function	CC Number	Value
Voice	USA	1	127 = On
	UK	2	127 = On
	Flat	3	127 = On
Preamp	Bass	4	0-127
	Middle	5	0-127
	Treble	6	0-127
	Gain	7	0-127
Response	EL84	8	127 = On
	EL34	10	127 = On
	6L6	12	127 = On
	Master Volume	16	0-127
Response	KT88	18	127 = On
	6V6	20	127 = On
	LINEAR	22	127 = On
FX Loop	FX Loop Pre	75	127 = On
	FX Loop Post	76	127 = On
	FX Loop Series	77	127 = On
	FX Loop Parallel	78	127 = On
Reverb	Reverb Footswitch	86	0 = Off 127 = On
	Reverb Level	91	0-127
	Reverb Hold	92	0 = Off 127 = On
	Preset Footswitch	99	0 = Off 127 = On
Power Level	1W	110	127 = On
	20W	111	127 = On
	100W	112	127 = On

Technical Specifications

AMPED 1

Power (RMS): 100W

Weight (kg): 1.28

Dimensions (mm): 200(W) x 81(H) x 149(D)

Warnung!

Wichtige Sicherheitshinweise!

LESEN SIE DIE FOLGENDEN INFORMATIONEN SORGFÄLTIG DURCH. HEBEN SIE ALLE ANLEITUNGEN FÜR REFERENZZWECKE AUF!

Beachten Sie alle Warnungen und folgen Sie den auf dem Produkt angebrachten Anweisungen!

Gefahr! Hohe interne Betriebsspannungen.

Öffnen Sie niemals das Gehäuse. Es befinden sich keine vom Anwender austauschbaren Teile im Gerät. Lassen Sie alle Wartungsarbeiten von qualifiziertem Fachpersonal ausführen.

Verwenden Sie zum Reinigen des Geräts ausschließlich ein trockenes Tuch.

Im Inneren von Verstärkern kann sich Kondensfeuchtigkeit bilden, wenn der Verstärker aus einer kalten in eine wärmere Umgebung gebracht wird. Warten Sie vor dem Einschalten, bis das Gerät die Raumtemperatur erreicht hat.

Nicht autorisierte Modifikationen am Gerät sind von Blackstar Amplification Ltd. ausdrücklich untersagt.

Führen Sie in keinem Fall irgendwelche Gegenstände in die Lüftungsschlitze im Gehäuse ein.

Setzen Sie das Gerät niemals Regen oder Feuchtigkeit aus.

Stellen Sie keine mit Flüssigkeit gefüllten Gefäße auf dem Verstärker ab.

Platzieren Sie das Gerät nicht auf instabilen Rollwagen, Ständern oder Tischen. Andernfalls könnte das Gerät herunterfallen und schwere Schäden am Produkt oder Verletzungen verursachen!

Die Lüftungsschlitze dürfen nicht verdeckt werden.

Dieses Produkt darf nicht in der Nähe von Wärmequellen wie Öfen, Heizkörpern oder einem anderen Wärme produzierenden Verstärker betrieben werden.

Verwenden Sie ausschließlich das mitgelieferte, mit dem Stromnetz in Ihrer Region kompatible Netzkabel.

Netzkabel müssen sehr sorgfältig behandelt und bei jeglichem Defekt umgehend ausgetauscht werden.

Entfernen Sie niemals den Erdungskontakt des Netzkabels.

Wenn Sie das Gerät längere Zeit nicht verwenden, ziehen Sie das Netzkabel ab.

Vor dem Einschalten muss der Lautsprecher wie in diesem Handbuch beschrieben mit dem vom Hersteller empfohlenen Kabel angeschlossen werden.

Ersetzen Sie beschädigte Sicherungen immer durch Sicherungen gleichen Typs.

Manipulieren Sie niemals den Schutzleiter des Netzsteckers.

Hohe Lautsprecherpegel können zu dauerhaften Hörschäden führen. Halten Sie sich nicht in direkter Nähe von mit hoher Lautstärke betriebenen Lautsprechern

auf. Falls Sie längere Zeit hohen Lautstärken ausgesetzt sind, verwenden Sie einen Gehörschutz.

Wenn das Gerät offenbar nicht normal arbeitet, obwohl Sie die Inbetriebnahme wie beschrieben vorgenommen haben, wenden Sie sich an einen qualifizierten Service-Techniker.

Der sichere Betrieb ist nur unter nicht-tropischen Bedingungen gewährleistet
Maximale Umgebungstemperatur während des Betriebes: 35°C

Stellen Sie immer sicher, dass das Netzkabel mit einer geerdeten Steckdose verbunden ist.

Netzspannung: 100-240V~ 50/60Hz

Dieser Verstärker wurde ausschließlich für den sicheren Betrieb auf einer maximalen Höhe von 2000 m über dem Meeresspiegel konstruiert.

Das amerikanische Amt für Sicherheit und Gesundheitsschutz am Arbeitsplatz (OSHA) hat folgende Grenzwerte für Lärmbelastung festgelegt:

Dauer pro Tag in Stunden	Lärmpegel in dBA, langsame Ansprechzeit
8	90
6	92
4	95
3	97
2	100
1½	102
1	105
½	110
¼ oder weniger	115

Gemäß der OSHA kann eine anhaltende Beschallung über diese Grenzwerte hinaus zu Hörverlusten führen.

Für den Betrieb dieses Verstärkersystems empfiehlt es sich, einen Hörschutz im Gehörkanal oder über den Ohren zu tragen, um einen dauerhaften Hörverlust zu vermeiden, wenn die genannten Grenzwerte nicht eingehalten werden. Um sich gegen die potenziellen Gefahren hoher Schalldruckpegel zu schützen, sollten alle Personen, die mit Geräten, die zur Ausgabe hoher Schalldruckpegel geeignet sind (z. B. dieser Verstärker), für die Dauer des Betriebs solcher Geräte einen Gehörschutz tragen.



Elektrische und elektronische Geräte dürfen nicht in den Hausmüll gegeben, sondern müssen entsprechend den staatlichen bzw. kommunalen Vorgaben entsorgt werden.



Einleitung

Vielen Dank, dass Sie sich für das Dept. 10 AMPED Gitarrenverstärker-Pedal entschieden haben. Dieses Bodeneffekt-Rig ist wie alle unsere Produkte das Ergebnis unzähliger Stunden akribischer Forschungs- und Entwicklungsarbeit durch unser erstklassiges Entwickler-Team. Die erfahrenen Musiker des Blackstar-Teams aus Northampton (UK) verfolgen ein einziges Ziel: Gitarristen die bestmöglichen Werkzeuge zur Verfügung zu stellen, damit diese sich optimal selbstverwirklichen können. Alle Blackstar-Produkte wurden sowohl während der Entwicklung als auch im Live-Betrieb auf Herz und Nieren getestet, um sicherzustellen, dass sie in puncto Zuverlässigkeit, Qualität und SOUND absolut kompromisslose Ergebnisse liefern.

Die Dept. 10 AMPED Serie ist vollgepackt mit innovativer, bahnbrechender Technologie, die den Sound aus Ihren Vorstellungen portabler macht als je zuvor.

Bitte lesen Sie dieses Handbuch aufmerksam durch, um Ihr neues Blackstar-Produkt optimal nutzen zu können.

Besuchen Sie unsere Webseite unter www.blackstaramps.com, um mehr über die Blackstar-Produktpalette zu erfahren.

Vielen Dank!

Das Blackstar-Team

Merkmale

Seit unserer Gründung im Jahr 2007 haben Blackstar sehr viel für die Innovation von Gitarrenverstärkern getan. Der Dept.10 AMPED 1 ist das Ergebnis jahrelanger technischer Forschung und Entwicklung. Der AMPED 1 bieten die gewohnten, intuitiven Bedienelemente eines traditionellen Amps, gleichzeitig aber auch die Programmierbarkeit und Vielseitigkeit professioneller digitaler Technologie.

Bei AMPED 1 handelt es sich um einen 100 Watt-Floorboard-Verstärker im Format eines Bodeneffekts, der den Klang und das Spielgefühl herkömmlicher Röhrenverstärker bietet. Über die Voices USA und UK stehen die zwei beliebtesten und bekanntesten Plattformen für Pedale und Effekte zur Verfügung. Neben diesen traditionellen Gitarrenverstärker-Voices empfiehlt sich die Voice FLAT, um einen eigenen Amp-Modeller oder ein Preamp-Pedal direkt und ohne Klangfärbung am AMPED 1 anzuschließen.

Über den Schalter Response stellt der AMPED 1 das Ansprechverhalten von fünf unterschiedlichen Endstufenröhren sowie die Option LINEAR für eine transparente Endstufenverstärkung zur Auswahl. Für das Verhalten der Endstufenröhren (EL84, 6V6, EL34, 6L6 und KT88) wird die jeweilige Ansprache, Dynamik, das „Sagging“ sowie das Durchsetzungsvermögen des analogen Vorbilds nachempfunden. Die sechs Response-Optionen werden mit einer Leistung von 100 Watt an 8 oder 16 Ohm in einem extrem kompakten Format bereitgestellt, das Sie problemlos

in Ihrem Gigbag verstauen können. Sie können die FLAT-Voice mit dem Standard-Response-Verhalten der Endstufenröhren oder in Kombination mit der LINEAR-Response-Option für eine extrem transparente Endstufenverstärkung nutzen. Der AMPED 1 bietet die Möglichkeit, jedes Modeller-, Profiler- oder Preamp-Pedal bestmöglich zu übertragen.

CabRig ist die moderne und fortschrittliche DSP-Lautsprechersimulation von Blackstar, die im Bereich professioneller Aufnahmen und Live-Performances für einen grundlegenden Wandel sorgt. CabRig bietet angehenden Musikern Zugriff auf eine bisher unerreichbare Technologie, die lange Zeit nur professionellen Toningenieuren und Produzenten vorbehalten war. Über die CabRig-Ausgänge können Sie den Sound aus Ihren Vorstellungen über jeden beliebigen Schallwandler wie Kopfhörer, Studiomonitore und PA-Lautsprecher ausgeben. Der AMPED 1 kann zudem als Audio-Interface genutzt werden, um dieselben Sounds, die Sie live verwenden, über USB-C in Ihrem Computer aufzunehmen.

Oberseite

1. Voice

Mit dem Schalter Voice wählen Sie das Preamp-Voicing aus. Wählen Sie einen Preamp-Charakter und -Sound, der zu Ihnen passt.

■ **USA** - Von klassischen amerikanischen Verstärkern aus der Mitte der 60er Jahre inspiriert. Sehr cleaner, dynamischer und höhenreicher Grundsound, der aber zudem einen kräftigen Bassbereich und differenzierte Mitten bietet. Eine perfekte Plattform für Effektpedale.

■ **UK** - „Klassischer“ Röhren-Preamp auf Basis der beliebten britischen Class-A-Verstärker aus den frühen 60ern. Ein für geringes bis mittleres Gain ausgelegter Preamp, der sich für cleane oder dezent übersteuerte Sounds empfiehlt. Ideal zum Vorschalten von Effektpedalen oder als Crunch-Sound mit dynamischer Ansprache.

■ **Flat** - Neutraler Preamp für den Betrieb mit externen Preamps und Amp-Modellern. Bietet einen halbparametrischen EQ, der besonders transparent klingt, wenn alle Regler auf 12-Uhr eingestellt sind.

Diese Einstellung wird beim Sichern eines Presets gespeichert.

2. Gain

Mit dem Gain-Regler steuern Sie den Grad der Übersteuerung bzw. Verzerrung. Niedrige Einstellungen (gegen den Uhrzeigersinn) sorgen für einen cleanen und definierten Sound. Wenn der Gain-Regler im Uhrzeigersinn aufgedreht wird, nimmt die Verzerrung mehr und mehr zu und wechselt von einem schönen Crunch hin zu maximaler Distortion bei Rechtsanschlag. Diese Einstellung wird beim Sichern eines Presets gespeichert.

3. Bass

Der Bass-Regler steuert den Pegel der tiefen Frequenzen im Sound. Die Klangregler sind auf die gewählte Voice zugeschnitten. Die USA-Voice bietet ein ausgeprägtes Low-End, während die Basswiedergabe bei der UK-Voice deutlich definierter ist. Diese Einstellung wird beim Sichern eines Presets gespeichert.

4. Middle

Der Middle-Regler steuert den Mittenbereich im Sound aus. Der Mittenbereich ist insbesondere für das Durchsetzungsvermögen Ihres Sounds entscheidend. Im Linksanschlag des Middle-Reglers (gegen den Uhrzeigersinn) klingt der Sound hohl. Wenn Sie den Middle-Regler (im Uhrzeigersinn) aufdrehen, erhält Ihr Sound immer mehr „Body“. Diese Einstellung wird beim Sichern eines Presets gespeichert.

5. Treble

Der Regler Treble steuert den Pegel der hohen Frequenzen im Gesamtsound. Bei niedrigen Einstellungen hat der Sound einen warmen und dunklen Charakter. Wenn Sie den Treble-Regler aufdrehen, wird der Sound immer höhenreicher. Diese Einstellung wird beim Sichern eines Presets gespeichert.

6. Reverb

Mit dem Reverb-Regler steuern Sie den Hallanteil, der Ihrem Gitarren-Sound hinzugefügt wird: Gegen den Uhrzeigersinn senken Sie den Anteil ab, im Uhrzeigersinn heben Sie ihn an. Diese Einstellung wird beim Sichern eines Presets gespeichert. Der Reverb-Typ kann ebenso wie die Reverb-Zeit und der -Klang mit der Blackstar Architect Software detailliert bearbeitet und in Ihrem Amp gespeichert werden.

7. Reverb-Fußschalter

Der Reverb-Fußschalter schaltet das Reverb an oder aus. Die LED leuchtet, wenn das Reverb aktiv ist. Diese Einstellung wird beim Sichern eines Presets gespeichert. Wenn das Reverb aktiv ist, können Sie durch Drücken und Halten des Reverb-Fußschalters den „Freeze“-Effekt aktivieren. Während Sie den Reverb-Fußschalter gedrückt halten und der „Freeze“-Effekt aktiv ist, klingt das Reverb über einen deutlich längeren Zeitraum aus und sorgt dann für einen Synth-Pad-artigen Effekt. Noten, die Sie bei gehaltenem Reverb-Fußschalter spielen, werden dem Freeze-Effekt hinzugefügt.

8. Response

Der Wahlschalter Response nutzt unsere patentierte TVP-Schaltung, mit der sich das Ansprechverhalten der Endstufe zwischen fünf sehr unterschiedlichen und authentisch klingenden Röhren-Schaltungen (KT88, 6L6, EL34, 6V6, EL84) variieren lässt. Je nach Einstellung werden die Ansprache, Dynamik sowie das „Sag“- und „Break-Up“-Verhalten der entsprechenden Röhren-Endstufe erzeugt. Die Response-Option LINEAR liefert eine transparente Leistungsverstärkung, die Sie in Verbindung mit der FLAT-Voice für den Betrieb Ihres AMPED 1 mit einem externen Amp-Modeller verwenden können.

Das Blackstar-Ansprechverhalten der Endstufenröhre variiert den Klangcharakter von dynamisch und knackig bis hin zu komprimiert und druckvoll.

- **KT88** – Straffer und fett-dynamischer Class-A/B-Sound mit kräftigem Bass-Fundament
- **6L6** – Kraftvoller, dynamischer Class-A/B-Sound mit betonten Bässen und Höhen
- **EL34** – Klassischer britischer Class A/B-Sound mit kraftvollem Crunch und betonten Mitten
- **6V6** – Knackiger Class-A-Sound mit starker Kompression und straffen Mitten
- **EL84** – Glockig-kräftiger Class-A-Sound mit viel Kompression und einer angenehmen Übersteuerung
- **Linear** – Transparent mit viel Übersteuerungsreserven

Wenn Sie von KT88 auf EL84 umschalten, werden der Kompressionsgrad und die Übersteuerungsreserve in der Röhrenansprache verstärkt. Diese Einstellung wird beim Sichern eines Presets gespeichert.

9. Power

Der 3-Wege-Kippschalter erlaubt eine Umschaltung der Ausgangsleistung zwischen drei verschiedenen Einstellungen:

- **100W** – In dieser Einstellung wird die maximale Leistung ausgegeben, die zudem den lautesten und saubersten Headroom liefert. Ideal für den Live- und Bühneneinsatz.
- **20W** – Diese Einstellung reduziert die Ausgangsleistung auf einen Maximalwert von 20 Watt. Empfiehlt sich für kleinere Gigs, den Proberaum oder wenn mehr Endstufenübersteuerung bei einer geringeren Lautstärke gewünscht wird.
- **1W** – Diese Einstellung senkt die Ausgangsleistung auf den niedrigsten Wert 1 Watt ab. Perfekt für das Üben, für Aufnahmen oder wenn ein übersteuerter Endstufen-Sound bei geringer Lautstärke benötigt wird.

10. Master

Dieser Regler steuert die Gesamtlautstärke Ihres Verstärkers. Im Uhrzeigersinn heben Sie die Lautstärke an. Abhängig von der Einstellung für Response (7) tritt bei höherer Lautstärke ein charakteristischer Sättigungs- und Kompressionseffekt in der Röhren-Endstufe auf.

Bei der über Power eingestellten Leistung handelt es sich um einen globalen Wert, der nicht innerhalb eines Presets gespeichert wird.

11. Preset

Durch Drücken dieses Fußschalters rufen Sie das gespeicherte Preset auf. Wenn Sie den Schalter aktivieren, leuchtet die zugehörige LED und die im Preset gespeicherten Einstellungen werden unabhängig von der physikalischen Position der Bedienelemente aktiviert. Wenn Sie das Preset deaktivieren, werden die aktuellen Einstellungen der Bedienelemente wieder aktiviert. Wenn Sie den Preset-Fußschalter für zwei Sekunden gedrückt halten, werden die aktuellen Einstellungen als Preset abgespeichert. Die Recall- und Preset-LEDs blinken und bestätigen damit, dass die Speicherung erfolgreich war.

HINWEIS: Das Preset speichert die Einstellungen für GAIN, VOICE, BASS, MIDDLE, TREBLE, den REVERB-Pegel, den REVERB-Status sowie RESPONSE. Die Einstellungen POWER und MASTER werden dagegen nicht im Preset gespeichert.

12. Recall-Anzeige-LED

Die Recall-Anzeige zeigt, ob der aktuelle Parameterwert im Verstärker mit der physikalischen Position des zugehörigen Reglers auf der Vorderseite übereinstimmt oder nicht. Wenn Sie beispielsweise das Preset laden, entsprechen die Regler-Einstellungen auf der Oberseite mit Sicherheit nicht den Einstellungen, die Sie hören.

Um unerwünschte Pegelsprünge beim Einstellen der Parameter zu verhindern, haben die Regler auf der Front keine Funktion, bis die physikalische Position den aktuellen Parameterwert erreicht hat. In diesem Moment blinkt die Recall-Anzeige einmal und der Regler „übernimmt“ die Parametersteuerung, sodass Sie den Wert anheben oder absenken können.

Die Recall-Anzeige blinkt jeweils einmal, wenn ein physikalischer Regler über den im aktuellen Patch gespeicherten Wert bewegt wird. Die Recall-Anzeige blinkt, wenn die gespeicherten Werte für GAIN, BASS, MIDDLE, TREBLE und REVERB geladen werden.

Merkmale auf der Rückseite

1. Netzanschluss

Hier wird das mitgelieferte Kaltgerätenetzkabel angeschlossen. Die Dept. 10 AMPED-Produkte verfügen über ein Universalnetzteil. Das bedeutet, dass der Netzeingang im Bereich von 100 VAC bis 240 VAC und mit 50 und 60 Hz belegt werden kann.

Aus diesem Grund können diese Produkte überall auf der Welt ohne vorherige Anpassung betrieben werden. Neben Vorteilen in puncto Größe und Gewicht empfehlen sie sich dadurch für Musiker, die international unterwegs sind.

HINWEIS: Der Netzeingang darf nur an einer Steckdose angeschlossen werden, die in puncto Spannung, Leistung und Netzfrequenz den auf der Rückseite vermerkten Spezifikationen entspricht. Im Zweifelsfall wenden Sie sich an einen qualifizierten Techniker/Elektriker.

2. Power-Schalter

Mit diesem Schalter schalten Sie den Verstärker ein bzw. aus.

3. In

Schließen Sie Ihre Gitarre oder das vorverstärkte Signal Ihres Preamps oder Amp-Modellers an diesem Eingang an. Verwenden Sie in jedem Fall ein hochwertiges geschirmtes Instrumentenkabel.

4. Loop

Der monophone Effekt-Einschleifweg verwaltet sowohl den Aus- wie den Eingang über eine einzige TRS-Klinkenbuchse. Verwenden Sie das mitgelieferte TRS-Signal-Splitterkabel, um den Sound und den Return aufzutrennen. Anschließend können Sie Ihre eigenen Effekte und „Bodentreter“ für die bestmögliche Klangqualität im Loop einsetzen. Verbinden Sie den Monoeingang einer externen Effekteinheit mit dem Effekt-Send und den Ausgang der Effekteinheit mit dem Effekt-Return. Der Send des Effekt-Loops wird vor dem Master-Regler abgegriffen.

Ab Werk sitzt der Effekt-Return im Signalfuss vor dem internen Reverb. Diese Einstellung kann mit Hilfe der Blackstar Architect Software geändert und im Verstärker gespeichert werden.

Das Routing für den Effekt-Loop ist ab Werk zudem seriell ausgelegt. Der Effekt-Loop kann allerdings auch für einen parallelen Betrieb eingerichtet werden. Verwenden Sie die Blackstar Architect Software, um das Routing des Effekt-Loops zu verändern und zu speichern. Im parallelen Betrieb bietet Architect zudem die Möglichkeit, den Return-Pegel des Effekt-Loops auszusteuern.

TIPP: Im typischen Einsatz für den parallelen Effekt-Loop werden die eingeschliffenen Effekte in der Regel komplett „wet“ oder mit „kill dry“ eingebunden. Dabei wird das unbearbeitete Signal aus dem Effekt-Loop ausgeschlossen und Sie haben direkt im Verstärker mehr Kontrolle über den Wet/Dry-Mix.

HINWEIS: Wenn der Effekt-Loop auf parallel eingestellt ist, sorgt das Einschleifen von Effekten, die das unbearbeitete Signal anteilig übertragen, für eine Pegelanhebung, wenn es wieder mit dem unbearbeiteten, durchgeschliffenen Signal am Return des Effekt-Loops zusammengemischt wird.

5. Speaker Outputs

Schließen Sie eine geeignete Lautsprecherbox an dem Speaker Output mit der passenden Impedanz an:

Der mit „16 OHM“ beschriftete Ausgang dient zum Anschluss einer einzelnen 16-Ohm-Lautsprecherbox.

Der mit „8 OHM“ beschriftete Ausgang dient zum Anschluss einer einzelnen 8-Ohm-Lautsprecherbox.

Der AMPED 1 kann eine Maximalleistung von 100 W an einer Impedanz von 8 oder 16 Ohm abgeben.

HINWEIS: Verwenden Sie ausschließlich hochwertige Lautsprecherkabel für die Speaker Outputs.

WARNUNG: Verwenden Sie die beiden Speaker Outputs NIEMALS gleichzeitig, andernfalls kann Ihr Verstärker beschädigt werden. Schließen Sie das Lautsprecherkabel zuerst an Ihrer Lautsprecherbox und danach erst an Ihrem AMPED-Pedal an.

HINWEIS: Wenn das Lautsprecherkabel von Ihrem AMPED-Pedal abgezogen wird, schaltet der Amp automatisch in einen abgesicherten, stromsparenden Modus. Wenn Sie also beispielsweise aufnehmen und das Ausgangssignal wahlweise über XLR, die Stereoklinkenbuchse oder über USB abgreifen möchten, können Sie es einfach an Ihren Schreibtisch stellen, ohne dass es an einer Lautsprecherlast angeschlossen ist.

WICHTIGER HINWEIS: Die Schutzabtastrung sitzt an den Lautsprecherausgangsbuchsen des Geräts. Ziehen Sie das Kabel niemals ausschließlich auf der Lautsprecherseite ab. Ziehen Sie es in jedem Fall am Verstärker ab!

6. Outputs

Verwenden Sie die beiden 9V DC-Outputs, um Ihre externen Bodeneffekte mit bis zu 500 mA mit Strom zu versorgen.

WARNUNG: Überschreiten Sie in keinem Falle eine kombinierte Gesamtstromausgabe von 500 mA an beiden Outputs.

7. USB – CabRig Audio Output

Verwenden Sie das mitgelieferte USB-C-Kabel, um Ihren AMPED 1 mit Ihrem Computer zu verbinden. Hierbei handelt es sich um den USB-Digitalausgang für die Direktaufnahme auf dem Computer und zum Anschluss an die Blackstar Architect Editor-Software.

Die Kommunikation des Verstärkers mit einem PC, Mac oder einem anderen kompatiblen Aufnahmegerät erfolgt über Standard-Audiotreiber. Es werden keine spezifischen Treiber benötigt. Eine kurze Anleitung zur USB-Aufnahme mit minimaler Latenz finden Sie unter: www.blackstaramps.com/usbrecording

HINWEIS: Schließen Sie den Verstärker immer an einem Haupt-USB-Port an und vermeiden Sie USB-Hubs, sofern möglich.

CabRig ist eine moderne DSP-gestützte Lautsprecher-Simulation, die den Sound und das Spielgefühl mit einer mikrofonierten Gitarrenlautsprecherbox extrem präzise abbildet. Der Sound ist von der Stellung des CabRig-Schalters (weitere Informationen finden Sie im Abschnitt „Merkmale auf der Gehäuseseite“) und von den detaillierten Einstellungen in der CabRig-Sektion der Blackstar Architect Software abhängig.

Ihr Dept. 10 AMPED-Pedal kann über USB mehrere Ein- und Ausgänge gleichzeitig zu verwalten. Der Verstärker erscheint innerhalb der Aufnahme-Software auf dem Computer als Audio-Interface. Das Audiosignal Ihres Verstärkers wird über den USB-Anschluss gleichzeitig über vier unabhängige Kanäle an Ihren Computer ausgegeben:

- Kanal 1: CabRig, linker Kanal – Der vollständig bearbeitete Gitarren-Sound, mit Endstufen- und Lautsprecher-Emulation. Zudem wird hier der linke Kanal von CabRig Room übertragen. Dieses Signal wird hinter dem Master-Lautstärkereger abgegriffen.
- Kanal 2: CabRig, rechter Kanal – Der vollständig bearbeitete Gitarren-Sound, mit Endstufen- und Lautsprecher-Emulation. Zudem wird hier der rechte Kanal von CabRig Room übertragen. Dieses Signal wird hinter dem Master-Lautstärkereger abgegriffen.
- Kanal 3: Preamp-Ausgang – Das Signal der Preamp-Voices und der EQ-Stufen, Abgriff vor dem Reverb und ohne jegliche Lautsprecher-Emulation. Ideal geeignet für den Einsatz mit Ihren eigenen Effekten und Plug-Ins zur Endstufen-/Lautsprechersimulation in Ihrer Aufnahmesoftware/DAW. Dieses Signal wird nicht vom Master-Lautstärkereger oder anderen Reglern in CabRig beeinflusst, sondern kann mit dem “Level”-Regler für die CAB RIG OUTPUTS auf der Gehäuseseite um bis zu 20 dB abgesenkt werden.
- Kanal 4: Unbearbeitetes Gitarrensignal – Hierbei handelt es sich um das Direktsignal Ihrer Gitarre, das auch an der Eingangsstufe des Verstärkers anliegt. Dieses Signal empfiehlt sich für das Reamping. Dieses Signal wird von keinem Regler des Verstärkers beeinflusst.

Diese Audiostreams können gleichzeitig mit Ihrer Aufnahmesoftware/DAW aufgenommen werden. Steuern Sie die Ausgangspegel der Kanäle 1 und 2 über CabRig in der Blackstar Architect Software aus.

TIPP: Um den Sound mit einem Raumklang aufzunehmen, pannen Sie den linken bzw. rechten Kanal von CabRig im Mix zu 100% nach links bzw. rechts.

Ihr AMPED-Pedal lässt sich auch mit einem Audiosignal von Ihrem Computer speisen:

- Kanal 1: Line-Eingang, linker Kanal – für das Monitoring oder die Wiedergabe von Dateien und Backing-Tracks über die XLR- und CabRig-Line-Ausgänge.
- Kanal 2: Line-Eingang, rechter Kanal – für das Monitoring oder die Wiedergabe von Dateien und Backing-Tracks über die symmetrischen XLR- und CabRig-Line-Ausgänge.

8. MIDI In

Für den Empfang von MIDI-Befehlen schließen Sie Ihr MIDI-Gerät über den mitgelieferten TRS-MIDI-auf-5-Pol-MIDI-Adapter an dieser Buchse an. Verwenden Sie in jedem Fall hochwertige MIDI-Kabel. Die Vorgabe für den Empfang von MIDI-Daten über den MIDI In ist Kanal 1. Der MIDI-Kanal kann über die Blackstar Architect Software geändert werden.

Weitere Einzelheiten finden Sie in der MIDI-Tabelle.

Merkmale auf der Gehäuseseite

1. Balanced – Monophoner XLR CabRig Output

Verbinden Sie diesen Ausgang über ein 3-poliges XLR-Kabel mit einem Audio-Interface, einer Stage-Box oder einem Mischpult. Dadurch wird ein rauscharmer, niederohmiger und hochwertiger Anschluss für die Aufnahme oder den Live-Einsatz bereitgestellt.

Das Signal dieses Ausgangs entspricht dem vollständig bearbeiteten Gitarren-Sound, mit Endstufen- und CabRig-Lautsprecher-Emulation.

Dieses Signal kann über den „Level“-Regler für die CabRig Outputs um 20 dB abgesenkt werden. Das stereophone Line-Eingangssignal über USB wird auch über diesen Level-Regler beeinflusst.

HINWEIS: Dieses Signal wird hinter dem Master-Lautstärkereglern abgegriffen.

2. Line Out – Stereo CabRig Output

Diese 6,35 mm TRS-Klinkenbuchse ist als Stereoanschluss für ein Aufnahmegerät, Mischpult oder einen Kopfhörer ausgeführt. Verwenden Sie in jedem Fall ein hochwertiges (Stereo-)TRS-Klinkenkabel oder ein Kabel mit TRS auf 2 x TS (mono – siehe Abbildung unten).

Das Signal dieses Ausgangs entspricht dem vollständig bearbeiteten Gitarren-Sound, mit Endstufen- und Cab Rig Lautsprecher-Emulation. Der Sound ist von der Stellung des CabRig-Schalters (3) und von den detaillierten Einstellungen in der CabRig-Sektion der Blackstar Architect Software abhängig.

Der CabRig-Signalpegel kann ebenfalls über den Level-Regler (4) um 20 dB abgesenkt werden. Das stereophone Line-Eingangssignal über USB wird auch über diesen Level-Regler beeinflusst.

HINWEIS: Dieses Signal wird hinter dem Master-Lautstärkereglern abgegriffen.

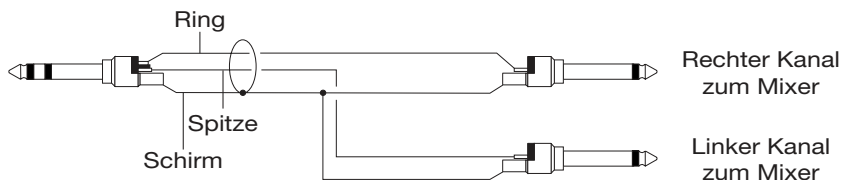

3. CabRig-Schalter

Mit diesem Schalter wählen Sie eine der drei im Pedal gespeicherten CabRig-Einstellungen aus. Sie können die drei Werks-Patches in der CabRig-Sektion der Blackstar Architect Software anpassen.

4. Level-Regler – CabRig Outputs

Dieser Regler bietet einen schnellen physikalischen Zugriff auf den Ausgangspegel für XLR, Line Out und den USB-Audiokanal 3. In der Maximalstellung (Rechtsanschlag) hat dieser Regler keinen Effekt auf den Signalpegel. In der Minimalstellung (Linksanschlag) senkt dieser Regler den Signalpegel an diesen Ausgängen um 20 dB ab.

CabRig

Sie benötigen die Blackstar Architect Software, um auf die CabRig-Einstellungen zuzugreifen.

Laden Sie Architect von der Blackstar-Webseite herunter:

<https://blackstaramps.com/architect>

Cabinet Channel Strip

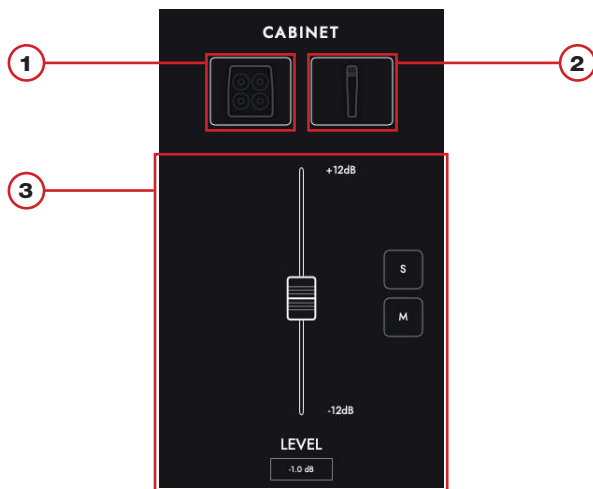

Mikrofon	Charakter
57 - Dynamic	Höhenreich und durchsetzungsstark, mit einem kontrollierten Bassbereich. Eine klassische Mikrofonauswahl für die Aufnahme von Gitarrenlautsprecherboxen. Richten Sie dieses Mikrofon Off-Axis aus, um einen weniger scharfen, mittenbetonten Klang zu erzielen.
421 - Dynamic	Aggressiv und akkurat. Verwenden Sie dieses Mikrofon, um einen weicheren Klang bei der frontalen oder Off-Axis-Abnahme zu erzielen.
67 - Condenser	Ausgewogen mit erweitertem Top-End. Im Modus Off-Axis liefert dieses Mikrofon einen ähnlichen Klang wie ein Bändchen-Mikrofon, allerdings mit einem differenzierten Bassbereich.
414 - Condenser	Ausgewogen mit erweitertem Top-End. Im Modus Off-Axis liefert dieses Mikrofon einen ähnlichen Klang wie ein Bändchen-Mikrofon, allerdings mit einem differenzierten Bassbereich.
121 - Ribbon	Dick und warm. Eine großartige Wahl für Vintage-Sounds. Versuchen Sie es Off-Axis, um einen extrem weichen Sound zu erzielen.
160 - Ribbon	Druckvolle Mitten mit weichen Höhen. Verwenden Sie dieses Mikrofon für einen akkurateren Bändchen-Sound oder Off-Axis für einen satteren Sound.

Mix-Regler

Steuern Sie die Pegel Ihrer Lautsprecherboxen über die Kanalfader aus. Verwenden Sie die Solo-Taste, um Ihre Lautsprecherbox und den Raum voneinander zu isolieren, oder die Mute-Taste, um die Signale stummzuschalten.

Im Folgenden ist der Signalfluss von CabRig abgebildet:

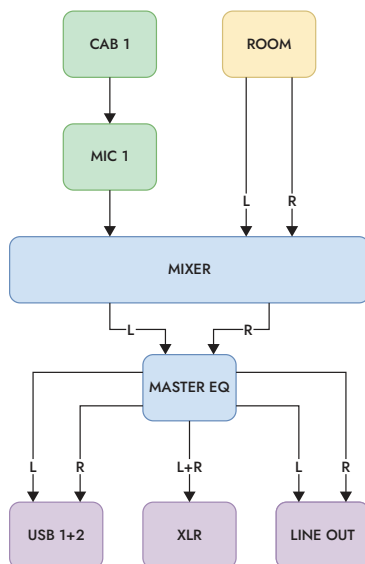

Room

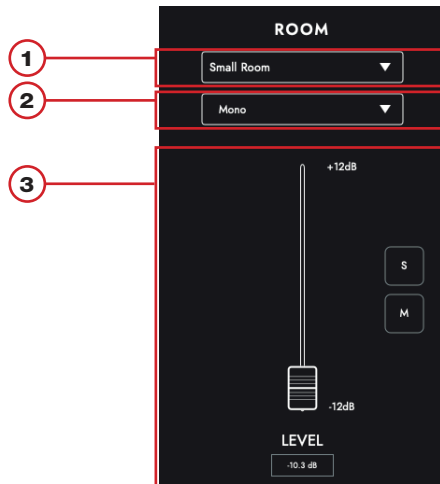

1. Room-Auswahl

Unterstützen Sie Ihre Lautsprecher- und Mikrofon-Auswahl mit einer Room Ambience. Wählen Sie den Raum-Typ über das Dropdown-Menü aus. Jeder Raum-Typ bietet eine „Damped“-Option: Diese Variante bietet einen kürzeren und etwas feineren Klang.

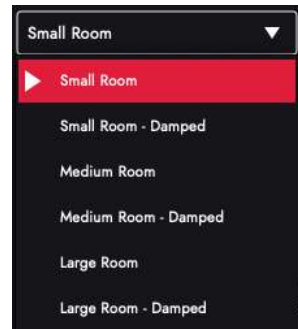

2. Width-Auswahl

Stellen Sie die Stereobreite für Ihren gewählten Raum über diese Dropdown-Liste ein. Hierbei handelt es sich um Emulationen von drei unterschiedlichen Mikrofonierungsarten (siehe unten): Mono Mic, XY Pair und Spaced Pair.

HINWEIS: Mit der Einstellung „Wide“ verstärken und verbreitern Sie das Stereobild und erzielen so eine intensive Stereoerfahrung.

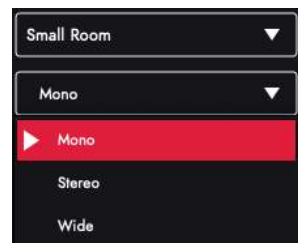

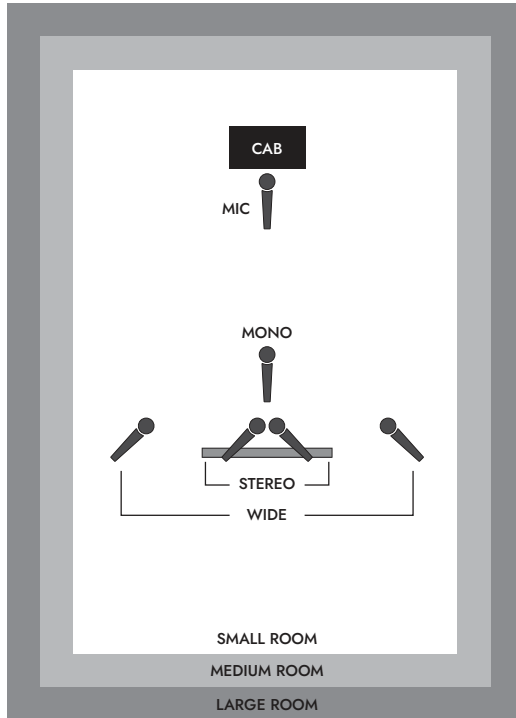

Master

1. EQ



Die Kanal-EQs bieten die Möglichkeit, den Klang jeder Lautsprecher- und Mikrofon-Kombination individuell zu gestalten. Der EQ kann zu Vergleichszwecken auf Bypass geschaltet werden.

- **LOW-CUT:** Steuert einen Hochpassfilter zweiter Ordnung
- **LOW:** Steuert einen Low-Shelf-Filter bei 120 Hz um +/- 10 dB aus
- **LOW MIDS:** Steuert einen Peak-Filter bei 400 Hz um +/- 10 dB aus
- **HIGH MIDS:** Steuert einen Peak-Filter bei 1 kHz um +/- 10 dB aus
- **HIGH:** Steuert einen High-Shelf-Filter bei 4 kHz um +/- 10 dB aus
- **HI-CUT:** Steuert einen Tiefpassfilter zweiter Ordnung

TIPP: Wählen Sie eines der EQ-Presets aus dem Dropdown-Feld (siehe unten) als Ausgangspunkt aus. Das ist so, als hätten Sie Ihren eigenen Toningenieur dabei, der ganz schnell den gewünschten Sound einstellt. Die EQ-Presets eignen sich auch hervorragend als Ausgangsbasis zum Experimentieren, sofern Sie Ihren Sound noch weiter optimieren möchten.

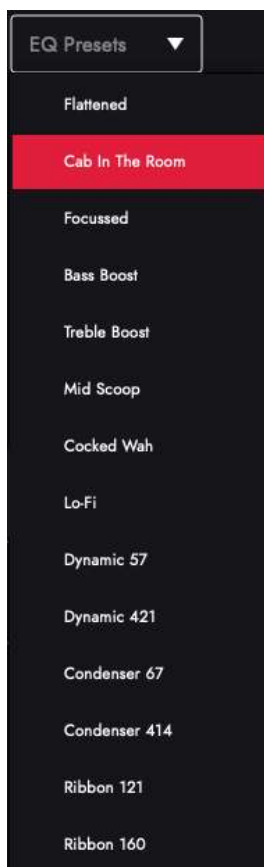

Patches and Presets



Device (AMPED 1) Patches

Hierbei handelt es sich die Patches, die aktuell in Ihren Verstärker geladen sind und über den CabRig-Schalter ausgewählt werden können. Drücken Sie die Save-Taste und „Save Patch to Device“, um Ihre aktuellen CabRig-Einstellungen auf eines Ihrer „Device Patches“ zu speichern.

Local Patches

„Local Patches“ werden auf Ihrem Computer (Dokumente – Blackstar – Saved Patches) gespeichert, anstatt dass sie auf Ihren Verstärker geladen werden.

Um ein lokales Patch zu speichern, klicken Sie auf die Save-Taste und dann auf „Save Local Patch“. Sie können beliebig viele „Local Patches“ speichern und diese dann zu jeder Zeit laden, indem Sie auf ein Patch im Patches-Feld doppelt oder mit der rechten Maustaste klicken und „Load Patch“ wählen.

TIPP: Um Ihre „Local Patches“ im Patch-Feld zu organisieren, gehen Sie zu „Dokumente - Blackstar - Saved Patches“ und erstellen Sie Ihre eigenen Ordner. Ziehen Sie Ihre Patches einfach in die von Ihnen erstellten Ordner, die dann im Patch-Feld dargestellt werden.

Settings-Feld

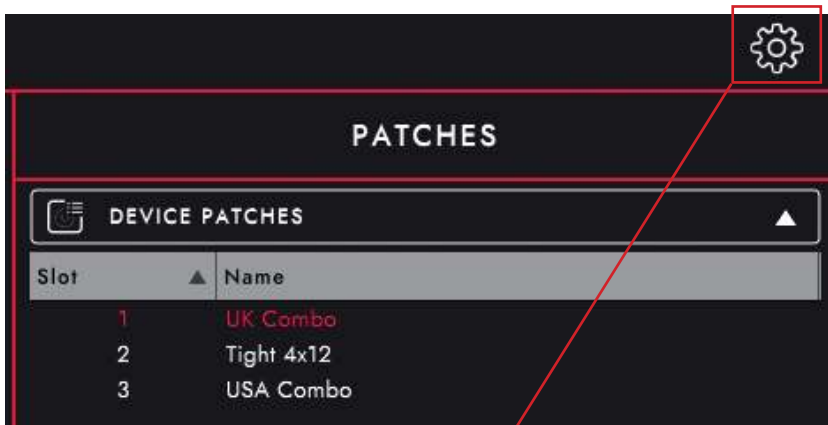

Klicken Sie auf das Zahnradsymbol, um das Feld mit den Einstellungen zu öffnen.

Audio

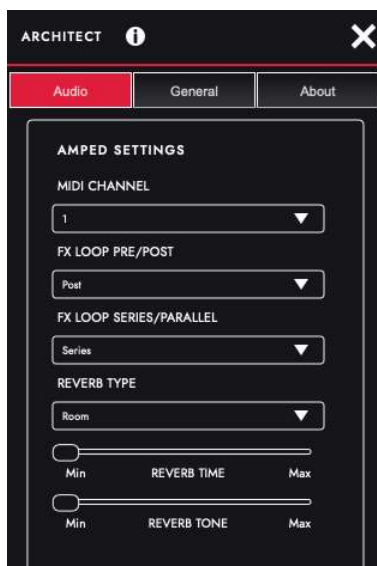

Hier passen Sie den MIDI-Kanal, den FX-Loop und die Reverb-Einstellungen an. Die hier vorgenommenen Änderungen werden automatisch im Verstärker aktualisiert, aber nicht dauerhaft gespeichert. Um die Änderungen zu speichern, klicken Sie unten auf der Seite auf „Save Amp Settings“.

General

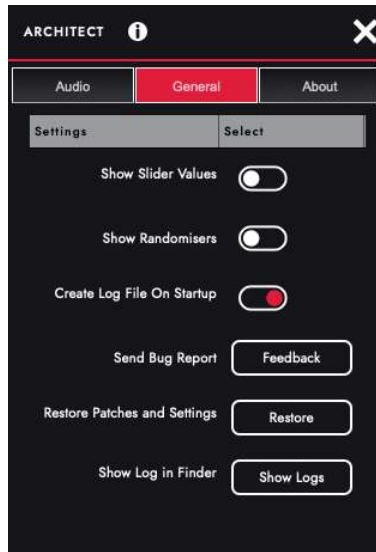

Hier passen Sie verschiedene Architect-Einstellungen an.

About

Hier werden Informationen zu Ihrem Verstärker dargestellt.

Zurücksetzen auf die Werks-Patches und -Einstellungen

Die Werks-Patches und -Einstellungen für den Amp und CabRig können in Ihrem Verstärker zu jeder Zeit wiederhergestellt werden. Dies ist nur über die Blackstar Architect Software möglich.

Navigieren Sie in Architect zu dem Settings-Feld „General“ und klicken Sie auf „Restore Patches and Settings“. Folgen Sie den Anweisungen auf dem Bildschirm, um das Zurücksetzen abzuschließen.

WICHTIGER HINWEIS: Dieser Vorgang überschreibt alle vom Anwender gespeicherten Inhalte.

Firmware-Aktualisierung

Wenn eine Firmware-Aktualisierung für Ihren Verstärker zur Verfügung steht, werden Sie von Architect beim Anschließen automatisch aufgefordert, auf die neueste Version zu aktualisieren. Folgen Sie den Anweisungen auf dem Bildschirm, um die Firmware-Aktualisierung auszuführen.

MIDI-Tabelle

	Funktion	CC Nummer	Wert
Voice	USA	1	127 = An
	UK	2	127 = An
	Flat	3	127 = An
Preamp	Bass	4	0 bis 127
	Middle	5	0 bis 127
	Treble	6	0 bis 127
	Gain	7	0 bis 127
Ansprache	EL84	8	127 = An
	EL34	10	127 = An
	6L6	12	127 = An
	Master Volume	16	0 bis 127
Ansprache	KT88	18	127 = An
	6V6	20	127 = An
	LINEAR	22	127 = An
FX Loop	FX Loop Pre	75	127 = An
	FX Loop Post	76	127 = An
	FX Loop Series	77	127 = An
	FX Loop Parallel	78	127 = An
Reverb	Reverb-Fußschalter	86	0 = Aus 127 = An
	Reverb Level	91	0 bis 127
	Reverb Hold	92	0 = Aus 127 = An
	Preset Footswitch	99	0 = Aus 127 = An
Power Level	1W	110	127 = An
	20W	111	127 = An
	100W	112	127 = An

Technische Spezifikationen

AMPED 1

Leistung (RMS): 100 Watt

Gewicht (kg): 1,28 kg

Abmessungen (mm): 200 (B) x 80,47 (H) x 149,12 (T)

Avertissement !

Instructions de sécurité importantes !

LISEZ ATTENTIVEMENT LES INFORMATIONS SUIVANTES.

CONSERVEZ TOUTES LES INSTRUCTIONS POUR VOUS Y RÉFÉRER ULTÉRIEUREMENT !

Respectez tous les avertissements et instructions figurant sur le produit !

Danger ! Hautes tensions de fonctionnement internes.

N'ouvrez pas le boîtier de l'équipement. Aucune pièce de cet équipement n'est réparable par l'utilisateur. Confiez toute réparation à des techniciens de maintenance qualifiés.

Nettoyez-le uniquement avec un chiffon sec.

De la condensation peut se former à l'intérieur d'un amplificateur s'il est déplacé d'un milieu froid à un environnement plus chaud. Avant la mise sous tension de l'unité, il est recommandé de la laisser revenir à la température ambiante.

Toute modification non autorisée de cet équipement est expressément interdite par Blackstar Amplification Ltd.

Ne faites jamais entrer d'objets quels qu'ils soient dans les ouvertures de ventilation du boîtier de l'équipement.

N'exposez pas cet appareil à la pluie, à des liquides ou à une quelconque humidité.

Évitez de placer des récipients remplis de liquide sur l'amplificateur.

Ne placez pas ce produit sur un chariot, stand ou table instable. Le produit pourrait tomber, entraînant de graves dommages pour lui-même ou des personnes !

Ne recouvrez et n'obstruez pas les fentes ou ouvertures de ventilation.

Ce produit ne doit pas être placé près d'une source de chaleur telle qu'un poêle, un radiateur, ou un amplificateur dégageant de la chaleur.

N'utilisez que le cordon d'alimentation fourni qui est compatible avec les prises de courant de votre région.

Les cordons d'alimentation électrique doivent toujours être manipulés avec soin et remplacés s'ils sont endommagés de quelque façon que ce soit.

Ne neutralisez jamais la broche de mise à la terre du cordon d'alimentation.

Le cordon d'alimentation électrique doit être débranché avant toute longue période d'inutilisation de l'unité.

Avant de mettre l'unité sous tension, le haut-parleur doit être connecté comme décrit dans le manuel à l'aide du cordon recommandé par le fabricant.

Remplacez toujours les fusibles grillés par des modèles de type et de valeur corrects.

Convient uniquement pour une utilisation en toute sécurité dans des conditions climatiques non tropicales.

Température ambiante maximale de fonctionnement: 35 °C

Assurez-vous toujours que le câble d'alimentation est connecté à une prise avec une connexion mise à la terre. Tension secteur: 100-240V ~ 50 / 60Hz

Cet amplificateur est uniquement conçu et évalué pour la sécurité jusqu'à une altitude de 2000 m.

Des haut-parleurs utilisés à fort volume peuvent causer des dommages auditifs permanents. Vous devez donc éviter la proximité directe avec des haut-parleurs fonctionnant à haut niveau. Portez des protections auditives si vous êtes continuellement exposé à de hauts niveaux de volume audio.

Si le produit ne fonctionne pas normalement alors que les instructions d'utilisation sont correctement suivies, veuillez rapporter le produit à un service après-vente qualifié.

L'Occupational Safety and Health Administration (OSHA) du gouvernement des USA a spécifié les niveaux d'exposition au bruit acceptables :

Nombre d'heures par jour	Niveau acoustique en dBA, réponse lente
8	90
6	92
4	95
3	97
2	100
1½	102
1	105
½	110
¼ ou moins	115

Selon l'OSHA, toute exposition supérieure aux limites admissibles indiquées ci-dessus peut entraîner une perte auditive.

Des bouchons de protection d'oreille dans les conduits auditifs ou un casque de protection doivent être portés lors du fonctionnement de ce système d'amplification pour éviter les pertes auditives permanentes si l'exposition dépasse les limites indiquées ci-dessus. Pour se prémunir contre une exposition potentiellement dangereuse à des niveaux de pression acoustique élevés, il est recommandé à toutes les personnes exposées à un équipement pouvant produire de hauts niveaux de pression acoustique, tel que ce système d'amplification, d'utiliser des protections des oreilles quand cet équipement est en service.



Tous les produits électriques et électroniques doivent être traités séparément de la collecte municipale d'ordures ménagères dans des points de collecte désignés par les services publics ou les autorités locales.



Introduction

Merci d'avoir acheté ce pédalier amplificateur de guitare Dept. 10 AMPED. Comme tous nos produits, ce pédalier est le résultat d'innombrables heures de recherche et de développement minutieux par notre équipe de conception de réputation mondiale. Basée à Northampton (R-U), l'équipe Blackstar est composée de musiciens chevronnés dont le seul but est de fournir aux guitaristes leurs outils d'expression ultimes. Tous les produits Blackstar sont soumis à des tests complets en laboratoire et en conditions réelles pour s'affranchir véritablement de tout compromis en termes de fiabilité, de qualité et avant tout de SON.

La série Dept. 10 AMPED est dotée d'une technologie innovante et révolutionnaire rendant plus portable que jamais le son que vous avez en tête.

Veuillez lire attentivement la totalité de ce mode d'emploi pour vous garantir de profiter au maximum de votre nouveau produit Blackstar.

Pour en savoir plus sur la gamme des produits Blackstar, veuillez visiter notre site web à l'adresse www.blackstaramps.com.

Merci !

L'équipe Blackstar

Caractéristiques

Depuis notre lancement en 2007, Blackstar a ouvert la voie de l'innovation en amplification pour guitare. Le Dept.10 AMPED 1 représente l'aboutissement d'années de recherche et de développement techniques. L'AMPED 1 a le jeu de commandes intuitif d'un ampli traditionnel mais la polyvalence que lui offre la possibilité d'être programmé et une technologie numérique professionnelle.

L'AMPED 1 est un pédalier avec effets et ampli de 100 W capable d'offrir sans compromis le son et les sensations des amplis à lampes traditionnels. Les sons (« Voices ») USA et UK offrent deux des plateformes les plus vénérées et les plus populaires pour les pédales et les effets, et en plus de ces sons d'ampli guitare traditionnel, le son Flat permet de brancher votre modélisateur d'ampli ou votre pédale de préampli préférés directement dans votre AMPED 1 sans colorer votre son.

Grâce à la commande Response, l'AMPED 1 offre 5 réponses de lampe de puissance distinctes et une réponse linéaire (Linear) pour une amplification de puissance transparente. Les réponses des lampes de puissance (EL84, 6V6, EL34, 6L6 et KT88) offrent la réponse, la dynamique, le « sag » (chute de tension/compression due à la lampe redresseuse) et les caractéristiques de break-up de leurs homologues analogiques. Les 6 réponses sont fournies avec 100 W de puissance sous 8 ou 16 ohms dans un boîtier compact qui tient dans votre sac de concert.

Utilisez le son Flat avec les réponses standard des lampes de puissance ou en combinaison avec la réponse Linear pour une amplification de puissance totalement transparente. L'AMPED 1 offre la possibilité d'exploiter au mieux n'importe quelle pédale de modélisation, de profilage ou de préamplification.

CabRig est le simulateur de baffle à DSP de nouvelle génération de Blackstar et il engendre un changement fondamental dans l'accessibilité à un niveau professionnel d'enregistrement et de jeu sur scène. CabRig offre aux musiciens en devenir la possibilité d'accéder à des technologies jusqu'alors réservées aux ingénieurs du son et producteurs professionnels. Les sorties CabRig vous permettent d'obtenir le son que vous avez en tête avec n'importe quel système d'écoute, qu'il s'agisse d'un casque, de moniteurs de studio ou d'une sonorisation. L'AMPED 1 peut également servir d'interface audio, pour enregistrer les sons que vous utilisez en live directement sur votre ordinateur par USB-C.

Face avant

1. Voice

Le sélecteur Voice change le son du préampli. Sélectionnez le caractère et le son de préampli qui vous conviennent.

■ **USA** - Inspiré par les amplis américains classiques du milieu des années 60. Sonorité très claire, dynamique et brillante, mais avec des graves solides et des médiums bien maîtrisés. Parfait pour un pédalier.

■ **UK** - Un son « classique » basé sur un amplificateur britannique de classe A très apprécié du début des années 60. Un préampli dont le gain faible à moyen peut être utilisé pour un son clair ou légèrement saturé. Un choix très populaire pour un pédalier ou comme son crunch réactif.

■ **Flat** - Préampli neutre pour l'emploi avec des préamplis externes et des modélisateurs d'ampli. Comprend un égaliseur semi-paramétrique, transparent lorsque les commandes sont réglées au milieu (sur 12 heures).

Ce réglage est sauvegardé quand vous mémorisez un preset.

2. Gain

La commande Gain règle l'ampleur de la saturation ou de la distorsion. Des réglages bas, dans le sens anti-horaire, donneront un son clair et bien articulé. Quand on tourne la commande Gain dans le sens horaire, le son devient plus saturé, allant vers de superbes sons crunch, avec une distorsion maximale en bout de course. Ce réglage est sauvegardé quand vous mémorisez un preset.

3. Bass

La commande Bass détermine le niveau des basses fréquences (graves) dans votre son. Les commandes de tonalité sont adaptées à la sélection faite avec Voice. Si Voice est réglé sur USA, les basses sont plus prononcées, tandis que sur UK, la réponse dans les basses est plus contrôlée. Ce réglage est sauvegardé quand vous mémorisez un preset.

4. Middle

La commande Middle détermine le niveau des fréquences moyennes (médiums) dans votre son. Les médiums sont particulièrement importants pour le « coffre » de votre son. Lorsque la commande Middle est au minimum (à fond dans le sens anti-horaire), le son est creusé dans les médiums. En montant la commande Middle (dans le sens horaire), votre son prend plus de « coffre ». Ce réglage est sauvegardé quand vous mémorisez un preset.

5. Treble

La commande Treble détermine le niveau des hautes fréquences (aigus) dans votre son. Avec des réglages bas, le son aura un caractère chaud et sourd. Plus on monte la commande Treble et plus le son devient brillant. Ce réglage est sauvegardé quand vous mémorisez un preset.

6. Reverb

Le bouton Reverb contrôle la quantité de réverbération appliquée à votre son de guitare, avec des réglages bas dans le sens anti-horaire et des réglages élevés dans le sens horaire. Ce réglage est sauvegardé quand vous mémorisez un preset. Le type, la durée et la tonalité de la réverbération peuvent être personnalisés à l'aide d'Architect, le logiciel d'édition détaillée de Blackstar, et sauvegardés dans votre ampli.

7. Footswitch Reverb

Le footswitch Reverb permet d'activer et de désactiver la réverbération. La LED s'allume lorsque la réverbération est activée. Ce réglage est sauvegardé quand vous mémorisez un preset. Lorsque la réverbération est activée, maintenir le footswitch Reverb active l'effet « Freeze ». Lorsque le footswitch Reverb est maintenu enfoncé et que l'effet « Freeze » est ainsi activé, la réverbération décline beaucoup plus lentement, ce qui donne un effet de type nappe de synthé. Les notes jouées alors que le footswitch Reverb est maintenu enfoncé s'ajoutent à cet effet de gel du son.

8. Response

Le sélecteur Response utilise notre technologie brevetée TVP pour permettre de faire varier le caractère sonore de l'amplificateur de puissance entre cinq réponses authentiques de différentes lampes de puissance : KT88, 6L6, EL34, 6V6, EL84. Chaque réglage apporte la réponse, la dynamique, les caractéristiques de sag et de break-up de l'ampli de puissance à lampes sélectionné. La réponse linéaire (Linear) offre une amplification de puissance transparente, à utiliser en combinaison avec le réglage Flat de Voice pour associer votre AMPED 1 à un modélisateur d'ampli externe.

Les réponses des lampes de puissance de Blackstar changent les caractéristiques du son, de dynamique et nerveux à compressé et souple.

- **KT88** – Son dynamique, musclé et nerveux de classe A/B avec de solides graves
- **6L6** – Son dynamique et nerveux de classe A/B avec aigus et graves étendus
- **EL34** – Son crunch britannique classique de classe A/B, riche et axé sur les médiums
- **6V6** – Son net et précis de classe A avec une forte compression et des médiums nerveux
- **EL84** – Son plein et carillonnant de classe A avec beaucoup de compression et un break-up doux
- **Linear** – Son transparent et grande réserve de niveau

De la KT88 à la EL84, la quantité de compression et de saturation offerte par la réponse de chaque lampe augmente. Ce réglage est sauvegardé quand vous mémorisez un preset.

9. Power

Ce sélecteur à 3 positions permet à l'utilisateur de choisir entre trois réglages de puissance :

■ **100W** – C'est le réglage de pleine puissance qui donnera la plus grande réserve de niveau avec un son clair. Idéal pour une utilisation en live et sur scène.

■ **20W** – Ce réglage réduit la puissance de sortie à un maximum de 20 watts. À utiliser pour les petits concerts, les répétitions, ou lorsqu'un son d'ampli de puissance plus saturé est souhaité à un niveau plus bas.

■ **1W** – C'est le réglage le plus bas qui réduit la puissance de sortie à 1 watt. Parfait pour s'entraîner, enregistrer ou quand on veut un son d'ampli de puissance saturé à bas volume.

10. Master

Contrôle le volume général de votre amplificateur. Le tourner dans le sens horaire augmente le volume. De hauts niveaux de volume introduiront l'effet de distorsion et de compression d'un ampli de puissance à lampes, dont le caractère dépend du réglage sélectionné avec Response (8).

Le niveau de puissance est un réglage global non sauvegardé quand vous mémorisez un preset.

11. Preset

Rappelez le preset mémorisé en appuyant sur ce footswitch. Quand vous l'activez, la LED du dessus s'allume et les réglages conservés dans le preset sont appliqués, écrasant ceux voulus par les commandes physiques. Désactiver le preset ramène les réglages à l'état physique des commandes. Si vous maintenez le footswitch Preset pendant 2 secondes, les réglages actuels sont enregistrés dans le preset. Les témoins Recall et Preset clignotent pour confirmer la réussite de la sauvegarde.

NOTE : les réglages de GAIN, VOICE, BASS, MIDDLE, TREBLE, niveau de REVERB, état de REVERB et RESPONSE sont sauvegardés dans le preset. Les réglages POWER et MASTER ne seront pas sauvegardés dans le preset.

12. LED de l'indicateur de rappel Recall

L'indicateur de rappel signale une disparité entre la valeur actuelle d'un paramètre dans l'ampli et la position de la commande physique correspondante en façade. Par exemple, quand vous chargez le preset, les commandes de la face avant peuvent ne plus refléter les réglages que vous entendez.

Pour éviter des sauts de niveau malvenus quand vous réglez une commande, les commandes de la face avant n'ont pas d'effet sur le son tant que vous ne leur avez pas fait rejoindre la valeur actuelle du paramètre. Une fois celle-ci atteinte, l'indicateur de rappel clignote une fois et la commande « reprend le contrôle » de la valeur, ce qui lui permet alors de l'augmenter ou de la diminuer.

L'indicateur de rappel clignote une fois à chaque fois que la commande physique « passe par » la valeur mémorisée dans le preset actuel. L'indicateur de rappel clignote lorsque les valeurs sauvegardées pour GAIN, BASS, MIDDLE, TREBLE et REVERB sont rappelées.

Caractéristiques de la face arrière

1. Mains Input (entrée d'alimentation secteur)

Le cordon d'alimentation secteur détachable fourni se branche ici. Les produits Dept. 10 AMPED utilisent une alimentation électrique universelle. Cela signifie que l'alimentation secteur (courant alternatif) admissible va de 100 V à 240 V, à une fréquence de 50 Hz ou 60 Hz

Par conséquent, ces produits peuvent être utilisés partout dans le monde sans qu'il soit nécessaire de régler quoi que ce soit. Outre les avantages de taille et de poids, ils sont ainsi parfaits pour un musicien qui voyage à l'étranger.

NOTE : l'entrée d'alimentation ne doit être branchée qu'à une prise secteur compatible avec les besoins de tension, puissance et fréquence électriques indiqués en face arrière. En cas de doute, demandez conseil à un technicien qualifié.

2. Interrupteur d'alimentation

Cet interrupteur sert à allumer et à éteindre l'amplificateur.

3. In

Branchez votre guitare ou le signal préamplifié de votre pédale de préamplification ou de votre modélisateur d'ampli à cette entrée. Utilisez toujours un câble d'instrument blindé de bonne qualité.

4. Loop

La boucle (« loop ») d'effets mono gère à la fois le départ et le retour sur une seule prise à connexion TRS (3 points : pointe, bague, manchon). Utilisez le câble séparateur de signaux TRS fourni pour séparer l'envoi et le retour et placez vos propres effets externes et pédales « dans la boucle » afin d'obtenir les meilleures performances sonores. Connectez l'entrée mono des unités d'effets externes au départ de la boucle d'effets et leur sortie au retour de cette boucle. Le départ de la boucle d'effets se fait avant la commande Master.

Par défaut, la boucle d'effets est placée avant la réverbération intégrée dans la chaîne du signal. Cela peut être modifié et sauvegardé dans l'ampli en utilisant le logiciel Architect de Blackstar.

La boucle d'effets est réglée par défaut pour une connexion en série. Elle peut également être configurée pour fonctionner en parallèle. Utilisez le logiciel Architect de Blackstar pour modifier et enregistrer le routage de la boucle d'effets. En parallèle, Architect permet également de contrôler le niveau de retour de la boucle d'effets.

ASTUCE : l'utilisation typique d'une boucle d'effets en parallèle consiste à faire fonctionner les effets en boucle en mode effet pur, sans son d'origine. Cela permet d'éliminer le signal sec de la boucle d'effets et d'offrir un meilleur contrôle du mélange son sec/son d'effet dans l'amplificateur.

NOTE : si la boucle d'effets est configurée en parallèle, l'emploi dans la boucle d'un effet contenant du signal sec entraînera une augmentation du niveau lors du mixage avec le son sec en sortie de la boucle d'effets.

5. Speaker Outputs (sorties pour baffle)

Connectez un baffle de guitare approprié à la sortie Speaker Outputs d'impédance adaptée :

La sortie « 16 OHM » est destinée à la connexion d'un unique baffle 16 ohms.

La sortie « 8 OHM » est destinée à la connexion d'un unique baffle 8 ohms.

L'AMPED 1 peut produire sa pleine puissance de 100 W à des impédances de 8 ou 16 ohms.

NOTE : utilisez toujours un câble pour baffle de bonne qualité sur les sorties pour baffle.

AVERTISSEMENT : n'utilisez pas les deux sorties pour baffle en même temps, cela endommagerait votre amplificateur. Connectez d'abord le câble à votre baffle, puis à votre pédalier AMPED.

NOTE : si le câble du baffle est débranché côté amplificateur, votre pédalier AMPED passe automatiquement en mode de sécurité à faible consommation d'énergie. Ainsi, par exemple, si vous souhaitez enregistrer à l'aide de la sortie par prise XLR, jack stéréo ou USB, vous pouvez l'installer sur votre bureau sans avoir besoin d'y connecter une charge de baffle.

NOTE IMPORTANTE : la détection de protection se fait au niveau des prises de sortie pour baffle de l'appareil. Ne déconnectez donc pas le câble uniquement du côté baffle. Déconnectez-le de l'ampli !

6. Outputs (sorties)

Utilisez les deux sorties CC 9 V pour alimenter vos pédales externes jusqu'à un courant combiné maximal de 500 mA.

AVERTISSEMENT : ne dépassez pas un courant total combiné de 500 mA pour les deux sorties.

7. USB – Sortie audio CabRig

Utilisez le câble USB-C fourni pour connecter votre AMPED 1 à votre ordinateur. C'est la sortie audio numérique USB pour l'enregistrement direct sur votre ordinateur et pour la connexion au logiciel d'édition Architect de Blackstar.

Des pilotes audio standard sont utilisés pour connecter l'amplificateur à un PC, Mac ou autre périphérique d'enregistrement utilisable. Aucun pilote spécifique n'est requis. Pour des renseignements sur l'enregistrement USB à faible latence, consultez : www.blackstaramps.com/usbreording

NOTE : connectez toujours l'amplificateur à un port USB principal, évitez si possible d'utiliser des concentrateurs (« hubs ») USB.

CabRig est un simulateur de baffle sophistiqué de nouvelle génération, qui reproduit avec des détails incroyables le son et les sensations de baffles de guitare repris au micro. Le son dépend du réglage du sélecteur CabRig (voir la section « Face latérale » pour plus d'informations) et des réglages plus détaillés de la section CabRig du logiciel Architect de Blackstar.

Votre pédalier Dept. 10 AMPED est capable de gérer plusieurs entrées et sorties simultanées par USB. L'amplificateur apparaîtra dans le logiciel d'enregistrement comme un périphérique de capture audio. La sortie audio de votre amplificateur par USB se fait au travers de quatre canaux indépendants envoyés directement et simultanément à votre ordinateur :

- Canal 1 : CabRig, canal gauche – Le son de guitare entièrement traité, avec ampli de puissance et simulation de baffle. Il comprend le canal gauche du son Room de CabRig. Ce signal est pris après la commande de volume Master.
- Canal 2 : CabRig, canal droit – Le son de guitare entièrement traité, avec ampli de puissance et simulation de baffle. Il comprend le canal droit du son Room de CabRig. Ce signal est pris après la commande de volume Master.
- Canal 3 : sortie de préampli – Le son des étages Voice et EQ du préampli, avant réverbération et sans aucune émulation de haut-parleur/baffle. Idéal pour l'emploi de vos propres effets et plug-ins d'émulation d'ampli de puissance/baffle dans votre logiciel d'enregistrement/station de travail audio numérique. Ce signal n'est pas affecté par la commande de volume Master ni par toute autre commande dans CabRig, il peut être atténué de jusqu'à 20 dB à l'aide de la commande de niveau « Level » des sorties CabRig sur le côté.
- Canal 4 : signal sec de guitare non traité – C'est le signal direct de votre guitare tel qu'il est reçu par l'étage d'entrée de l'ampli. Ce signal est idéal pour la réamplification. Ce signal n'est affecté par aucune des commandes de l'amplificateur.

Ces flux audio peuvent être enregistrés simultanément dans le logiciel d'enregistrement/station de travail audio numérique de votre choix. Contrôlez les niveaux de sortie des canaux 1 et 2 en utilisant CabRig dans le logiciel Architect de Blackstar.

ASTUCE : pour enregistrer un son d'ambiance Room stéréo, panoramisez le canal gauche du signal CabRig stéréo à 100 % à gauche dans le mixage et le canal droit à 100 % à droite.

Votre pédalier AMPED peut également recevoir des signaux audio de votre ordinateur :

- Canal 1 : entrée ligne, canal gauche – Sert à l'écoute de contrôle audio ou à la lecture de pistes d'accompagnement par les sorties CabRig Line Out et XLR.
- Canal 2 : entrée ligne, canal droit – Sert à l'écoute de contrôle audio ou à la lecture de pistes d'accompagnement par les sorties CabRig Line Out et XLR symétrique.

8. MIDI In

Pour recevoir des messages MIDI, connectez ici votre appareil MIDI à l'aide de l'adaptateur MIDI TRS vers MIDI 5 broches fourni. Utilisez toujours un câble MIDI de bonne qualité. La réception des messages MIDI en entrée MIDI In se fait par défaut sur le canal 1. Le canal MIDI peut être modifié à l'aide du logiciel Architect de Blackstar.

Veuillez vous référer au tableau MIDI pour plus de détails.

Caractéristiques de la face latérale

1. Balanced – Sortie CabRig mono sur XLR symétrique

Utilisez un câble XLR à 3 broches pour connecter cette sortie à une interface audio, un boîtier de scène ou une table de mixage. Elle permet une connexion de haute qualité, à faible bruit et basse impédance, pour l'enregistrement ou l'utilisation en live.

Le signal de cette sortie est le son de guitare entièrement traité, avec ampli de puissance et simulation de baffle CabRig.

Ce signal peut également être atténué de jusqu'à 20 dB par la commande de niveau « Level » des sorties CabRig. Le signal d'entrée ligne stéréo par USB sera aussi affecté par la commande Level.

NOTE : ce signal est pris après la commande de volume Master.

2. Line Out – Sortie ligne CabRig stéréo

Cette prise jack 6,35 mm 3 points (TRS) fournit une connexion stéréo pour un appareil d'enregistrement, une table de mixage ou un casque d'écoute. Utilisez toujours un câble de bonne qualité à jacks TRS (stéréo) ou jack TRS vers 2 jacks TS (mono) (voir le schéma ci-dessous).

Le signal de cette sortie est le son de guitare entièrement traité, avec ampli de puissance et simulation de baffle CabRig. Le son dépend du réglage du sélecteur CabRig (3) et des réglages plus détaillés de la section CabRig dans le logiciel Architect de Blackstar.

Le niveau du signal CabRig peut également être atténué de jusqu'à 20dB à l'aide de la commande Level (4). Le signal d'entrée ligne stéréo par USB sera aussi affecté par la commande Level.

NOTE : ce signal est pris après la commande de volume Master.

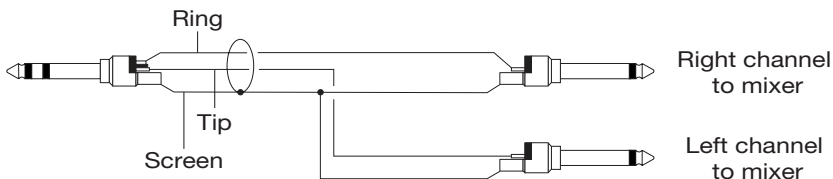

3. Sélecteur CabRig

Utilisez-le pour choisir entre les trois réglages CabRig actuellement enregistrés dans le pédalier. Vous pouvez personnaliser les trois patches d'usine au moyen de la section CabRig du logiciel Architect de Blackstar.

4. Commande Level – Niveau des sorties CabRig

Cette commande permet un accès rapide au contrôle physique du niveau des sorties XLR, Line Out et du canal 3 de l'audio USB. Au maximum (à fond dans le sens horaire), cette commande n'a aucun effet sur le niveau du signal. Au minimum (à fond dans le sens anti-horaire), cette commande atténue de 20 dB le signal à ces sorties.

CabRig

Pour pouvoir modifier les paramètres de CabRig, vous aurez besoin du logiciel Architect de Blackstar.

Téléchargez Architect depuis le site web de Blackstar :

<https://blackstaramps.com/architect>

Tranche de canal de baffle (Cab pour « Cabinet »)

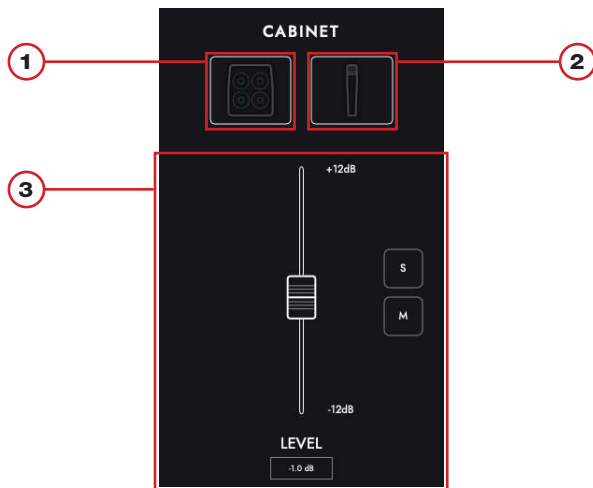

1. Sélection du baffle



Sélectionnez votre baffle virtuel à l'aide du panneau de sélection des baffles. Choisissez parmi 23 baffles distincts ou sélectionnez DI (boîte de direct) pour la sortie directe de l'ampli de puissance.

NOTE : pour une utilisation avec des chargeurs de réponse impulsionnelle (IR/ Impulse Response) tiers, sélectionnez l'option DI. Le signal DI est pris après l'ampli de puissance.

2. Sélection du micro

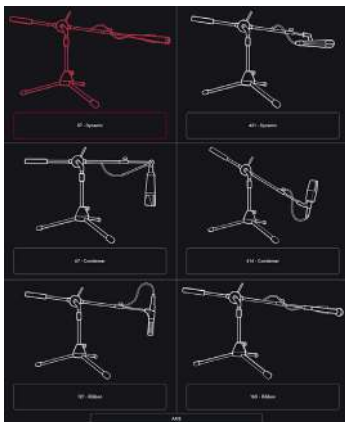

Captez votre baffle virtuel au micro avec un choix de 6 microphones de référence du secteur. Changez l'axe du microphone choisi pour obtenir une nuance tonale différente. En général, OFF AXIS (hors axe) assourdit votre son et modifie le caractère des médiums.

Microphone	Caractère
57 - Dynamic	Brillant et tranchant, avec des basses bien contrôlées. Un choix de micro classique pour l'enregistrement des baffles de guitare. Utilisez ce microphone hors axe pour obtenir un son moins chirurgical, à focalisation moyenne.
421 - Dynamic	Agressif et nerveux. Utilisez ce microphone en capture frontale ou hors axe pour un son plus doux.
67 - Condenser	Équilibré avec une extension dans les aigus. Hors axe, ce microphone donne un son similaire à celui d'un ruban, mais avec des basses bien contrôlées.
414 - Condenser	Riche et audacieux. Les plages étendues de ce microphone dans les graves et les aigus vous donnent un son plus grand que nature.
121 - Ribbon	Gros et chaud. Un excellent choix pour un son vintage. Essayez hors axe pour un son super doux.
160 - Ribbon	Des médiums percutants et des aigus doux. Utilisez ce microphone pour un son à ruban plus contrôlé ou hors axe pour un son plus riche.

Commandes de mixage

Faites la balance des niveaux de vos baffles au moyen des faders des canaux. Utilisez le bouton solo pour isoler le son de votre baffle et celui de la pièce, ou le bouton mute pour les réduire au silence.

Voici la chaîne du signal pour CabRig :

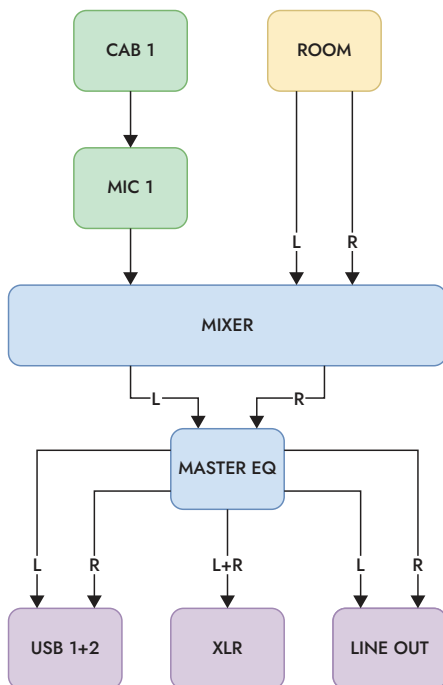

Room (pièce)

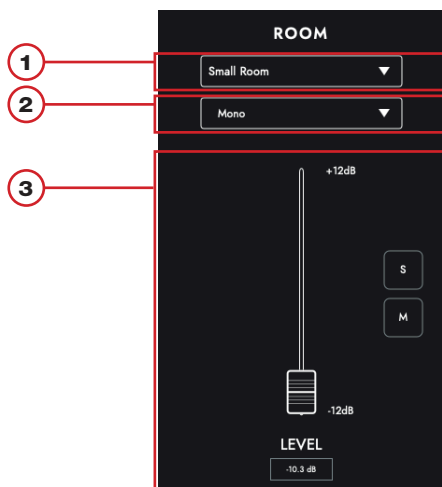

1. Sélection de la pièce

Complétez votre sélection de baffle et de micro avec l'ambiance d'une pièce. Sélectionnez le type de pièce voulu dans le menu déroulant. Chaque type de pièce dispose d'une option « Damped » ; en sélectionnant cette option d'amortissement, vous obtiendrez un son plus court et plus raffiné.

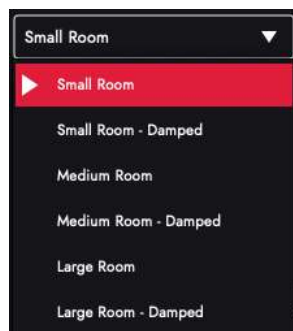

2. Sélection de la largeur

Réglez la largeur stéréo de la pièce choisie dans ce menu déroulant. Ce sont des émulations de trois techniques de prise de son au micro (illustrées ci-dessous) : micro mono (Mono), paire XY (Stereo) et paire espacée (Wide).

NOTE : le réglage « Wide » permet d'améliorer et d'élargir l'image stéréo, pour une sensation stéréo plus ample.

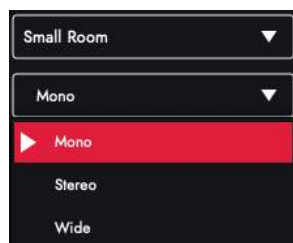

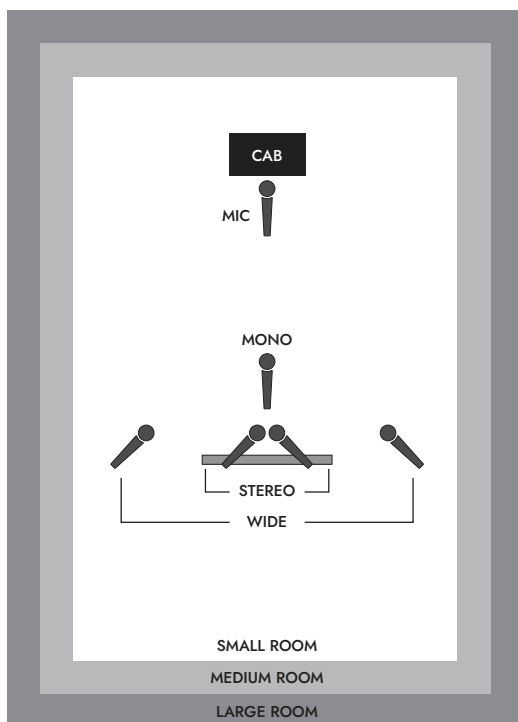

Master

1. EQ (égaliseur)



Les égaliseurs de canal permettent de façonner individuellement le son de chacune de vos combinaisons baffle et micro. L'égaliseur peut être court-circuité pour une comparaison rapide.

- **LO-CUT** : Contrôle un filtre passe-haut du 2e ordre
- **LOW** : Contrôle un filtre de graves +/- 10 dB en plateau à 120 Hz
- **LOW MIDS** : Contrôle un filtre +/- 10 dB en cloche à 400 Hz
- **HIGH MIDS** : Contrôle un filtre +/- 10 dB en cloche à 1 kHz
- **HIGH** : Contrôle un filtre d'aigus +/- 10 dB en plateau à 4 kHz
- **HI-CUT** : Contrôle un filtre passe-bas du 2e ordre

ASTUCE : pour commencer, choisissez l'un des presets d'égaliseur dans la liste déroulante (illustrée ci-dessous). C'est comme si vous aviez votre propre ingénieur du son, qui vous permet d'obtenir rapidement le son que vous souhaitez. Les presets d'égaliseur constituent également une excellente base d'expérimentation pour affiner votre son.

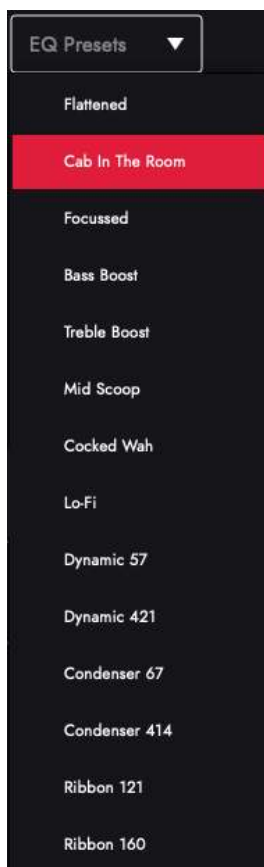

Patches et presets



Device Patches (patches d'appareil [AMPED 1])

Ce sont les patches qui sont actuellement chargés dans votre amplificateur, et donc sélectionnables avec le sélecteur CabRig. Cliquez sur le bouton de sauvegarde Save et sur « Save Patch to Device » pour enregistrer vos réglages actuels de CabRig dans l'un de vos « Device Patches » (patches d'appareil [AMPED 1]).

Local Patches (patches locaux)

Ces patches locaux sont sauvegardés sur votre ordinateur (Documents > Blackstar > Saved Patches) et non chargés dans votre ampli.

Pour sauvegarder dans un patch local, cliquez sur le bouton de sauvegarde Save et sur « Save Local Patch ». Vous pouvez sauvegarder autant de patches locaux que vous le souhaitez et ceux-ci peuvent être rappelés à tout moment en double-cliquant dessus dans le panneau des patches ou par clic droit sur le patch et sélection de « Load Patch » (charger le patch).

ASTUCE : pour organiser vos patches locaux dans le panneau des patches, allez dans « Documents > Blackstar > Saved Patches » et créez vos propres dossiers. Il suffit de faire glisser vos patches dans les dossiers que vous avez créés et vos dossiers apparaîtront dans le panneau des patches.

Panneau des réglages

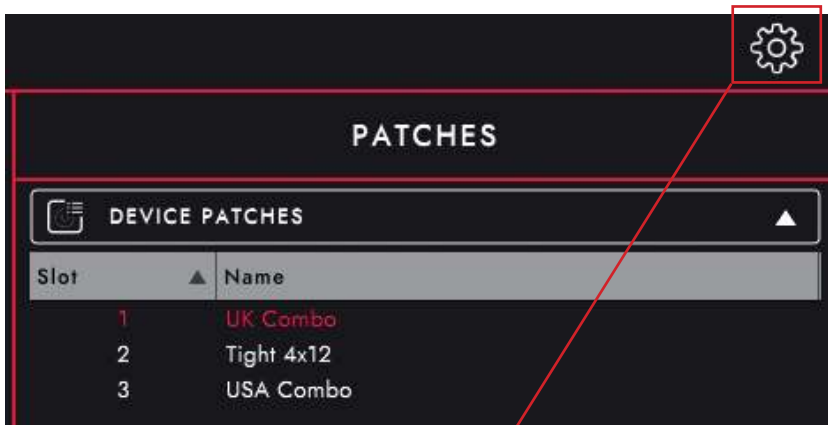

Cliquez sur l'icône d'engrenage pour ouvrir le panneau des réglages.

Audio

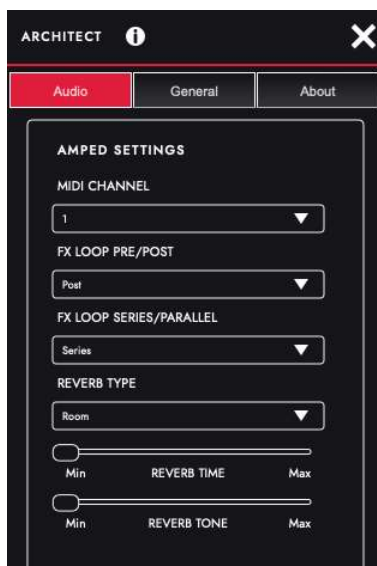

Réglez ici le canal MIDI, la boucle d'effet (FX Loop) et la réverbération. Les changements effectués ici entreront automatiquement en vigueur, mais ne seront pas enregistrés de façon permanente dans l'ampli. Pour les enregistrer, cliquez sur « Save Amp Settings » en bas de la page.

General (paramètres généraux)

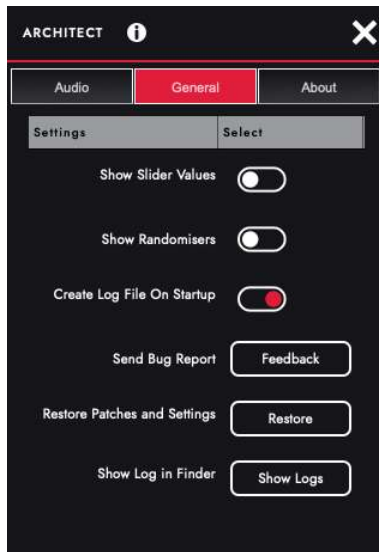

Réglez ici divers paramètres d'Architect.

About (à propos de)

Des informations sur votre amplificateur seront affichées ici.

Ramener patches et réglages à leurs valeurs par défaut

Les patches d'ampli, patches CabRig et réglages d'usine par défaut peuvent à tout moment être restaurés dans votre amplificateur. Cela peut également se faire dans le logiciel Architect de Blackstar.

Accédez au panneau de réglages « General » dans Architect et cliquez sur « Restore Patches and Settings » (restaurer les patches et les réglages). Suivez les instructions à l'écran pour effectuer la réinitialisation.

NOTE IMPORTANTE : cette procédure écrase tout le contenu enregistré par l'utilisateur dans l'ampli.

Mise à jour du firmware (micrologiciel interne)

Lorsqu'une mise à niveau du firmware de votre amplificateur est disponible, Architect vous invite automatiquement, lors de la connexion, à effectuer cette mise à niveau pour bénéficier de la dernière version. Suivez les instructions à l'écran pour effectuer la mise à niveau du firmware.

Tableau MIDI

	Fonction	N° de CC	Valeur
Voice	USA	1	127 = On
	UK	2	127 = On
	Flat	3	127 = On
Préampli	Bass	4	0-127
	Middle	5	0-127
	Treble	6	0-127
	Gain	7	0-127
Response	EL84	8	127 = On
	EL34	10	127 = On
	6L6	12	127 = On
	Volume Master	16	0-127
Response	KT88	18	127 = On
	6V6	20	127 = On
	LINEAR	22	127 = On
Boucle d'effets	Boucle d'effets pré	75	127 = On
	Boucle d'effets post	76	127 = On
	Boucle d'effets en série	77	127 = On
	Boucle d'effets en parallèle	78	127 = On
Reverb	Footswitch Reverb	86	0 = Off 127 = On
	Niveau de reverb	91	0-127
	Maintien de reverb	92	0 = Off 127 = On
	Footswitch Preset	99	0 = Off 127 = On
Niveau de puissance	1 W	110	127 = On
	20 W	111	127 = On
	100 W	112	127 = On

Caractéristiques techniques

AMPED 1

Puissance (RMS) : 100 W

Poids (kg) : 1,28 kg

Dimensions (mm) : 200 (L) x 80,47 (H) x 149,12 (P)

INSTRUCCIONES IMPORTANTES DE SEGURIDAD

1. Lea estas instrucciones.
2. Guarde estas instrucciones.
3. Preste atención a todas las advertencias.
4. Siga todas las instrucciones.
5. No utilice este aparato cerca del agua.
6. Solo limpiar con un trapo seco.
7. No bloquee ninguna salida de ventilación.
8. Haga la instalación acorde con las instrucciones del fabricante.
9. No lo instale cerca de fuentes de calor como radiadores, estufas u otros aparatos (por ejemplo amplificadores) que producen calor.
10. No anule el propósito de seguridad del enchufe polarizado o con conexión a tierra. Los enchufes polarizados disponen de dos clavijas, una de mayor tamaño que la otra. Un enchufe de toma a tierra tiene dos clavijas y una tercera de toma a tierra. La clavija ancha en el enchufe polarizado o la tercera clavija en el de toma a tierra se proporcionan para su seguridad. Si el enchufe suministrado no encaja en la toma, póngase en contacto con un electricista para sustituir la toma antigua.
11. Proteja el cable de alimentación para no caminar sobre él ni pellizcarlo, particularmente en los enchufes, los receptáculos de conveniencia y en el punto donde éstos salen del aparato.
12. Use sólo los acoples/accesorios especificados por el fabricante.
13. Desenchufe el aparato durante tormentas eléctricas o cuando no se utilice por periodos prolongados.
14. Toda reparación debe ser realizada por personal cualificado. Las reparaciones deberán realizarse cuando el aparato se estropee de cualquier forma, cuando se dañe la clavija o el cable de alimentación, se derramen líquidos o caigan objetos dentro del aparato, cuando éste hay sido expuesto a la lluvia o a la humedad, cuando no funcione de manera normal o cuando se haya caído.

“PARA DESCONECTAR POR COMPLETO ESTE APARATO DE LA ELECTRICIDAD, DESENCHUFE EL CABLE DE ALIMENTACIÓN DE LA TOMA PERTINENTE TOMA DEL PANEL POSTERIOR DEL MISMO”.

“ADVERTENCIA: PARA REDUCIR EL RIESGO DE INCENDIOS Y DESCARGAS ELÉCTRICAS, NO EXPONGA ESTE APARATO A LLUVIA NI HUMEDAD. EL APARATO NO DEBERÁ EXPONERSE A GOTEOS NI SALPICADURAS Y NINGÚN OBJETO CON LÍQUIDO, COMO UN JARRÓN, DEBERÁ COLOCARSE SOBRE EL APARATO”.



Éste símbolo tiene la intención de alertar al usuario de que existen instrucciones de operación y mantenimiento importantes en esta guía que acompaña al aparato.



Este símbolo está destinado a alertar al usuario de la presencia de “tensión peligrosa” sin aislamiento dentro del gabinete del producto, que puede tener la suficiente magnitud para producir descarga eléctrica.



¡AVISO!

Información importante de seguridad.

LEA LA SIGUIENTE INFORMACIÓN DETENIDAMENTE Y CONSERVE LAS INSTRUCCIONES PARA FUTURAS CONSULTAS.

SIGA TODOS LOS AVISOS E INSTRUCCIONES MARCADAS EN LOS PRODUCTOS.

¡PELIGRO! Alto voltaje interno.

No abra la caja del equipo. Este equipo no contiene piezas que el usuario pueda reparar. Remita todo servicio a personal técnico cualificado.

Utilice trapos secos para su limpieza.

Se puede formar condensación dentro del amplificador si este se ha movido de un lugar frío a otro más cálido. En el caso de que se moviera el amplificador de un sitio más frío a otro más cálido o a la inversa, deje un rato el amplificador sin encender para que este alcance la temperatura media del nuevo lugar.

Blackstar Amplification Limited prohíbe expresamente la modificación no autorizada de este equipo.

Nunca introduzca objetos de ningún tipo en las ranuras de ventilación de la carcasa del equipo.

No exponga este aparato a la lluvia, los líquidos o la humedad de ningún tipo.

No ponga los equipos en carretillas o mesas inestables. El equipo puede caer dañándose seriamente, así como a otras personas.

No cubra o bloquee los agujeros de ventilación y apertura.

Este producto no debe ser expuesto cerca de una fuente de calor como puede ser un radiador, estufa o cualquier productor de calor o amplificador.

Use sólo la adaptador que sea compatible con los voltajes utilizados en el área donde esté.

La adaptador debe ser manejada con cuidado y debe ser reemplazada en caso de cualquier daño.

Nunca rompa la toma de tierra del cable de corriente.

El cable de la corriente deberá ser desconectado cuando la unidad no vaya a ser usada durante un tiempo.

Antes de encender un cabezal, la pantalla deberá estar conectada como se describe en el libro de instrucciones utilizando los cables recomendados por el fabricante.

Reemplace siempre los fusibles dañados por otros de características idénticas.

Nunca desconecte el protector de la toma de tierra.

La potencia de sonido de los altavoces cuando los niveles son altos puede causar daño permanente. Se debe evitar por tanto la exposición directa a los altavoces cuando estos estén operando a un alto nivel. Usa siempre protectores auditivos ante una exposición prolongada.

Si el producto no funcionara una vez seguidas todas las instrucciones, remítalo a un servicio técnico cualificado.

Sólo es adecuado su uso en condiciones climáticas no tropicales.

Máxima temperatura ambiente para el correcto funcionamiento: 35°C

Asegúrese siempre de que el cable de corriente está conectado a un enchufe con toma tierra.

Voltaje: 100-240V~ 50/60Hz

Este amplificador ha sido solamente diseñado y testado hasta una altura máxima de 2000m.

La oficina Americana de Protección de la Salud ha especificado los siguientes niveles admisibles de exposición de ruido:

DURACIÓN POR DÍA Y HORAS	NIVEL DE SONIDO DBA BAJA RESPUESTA
8	90
6	92
4	95
3	97
2	100
1½	102
1	105
½	110
¼ or less	115

Cualquier exposición por encima de los límites mencionados puede provocar pérdidas auditivas.

Los tapones protectores deben ser utilizados cuando se opere este amplificador para prevenir una pérdida de oído permanente si la exposición es excesiva o está por encima de los límites descritos arriba. Para prevenir contra una exposición peligrosa a altos niveles de sonido se recomienda a todas las personas que puedan estar expuestas a niveles producidos por un amplificador como éste que protejan sus oídos mientras la unidad esté en funcionamiento.



All electrical and electronic products should be disposed of separately from the municipal waste stream via designated collection facilities appointed by the government or the local authorities.



Introducción

Gracias por comprar este pedal amplificador de guitarra Dept. 10 AMPED. Al igual que todos nuestros productos, este pedal amplificador es el resultado de innumerables horas de minuciosa investigación y desarrollo por parte de nuestro equipo de diseño de categoría mundial. Con sede en Northampton (Reino Unido), el equipo de Blackstar está formado por músicos experimentados y el único objetivo del proceso de desarrollo es proporcionar a los guitarristas las herramientas definitivas para la expresarse por sí mismos. Todos los productos de Blackstar se someten a exhaustivas pruebas de laboratorio y de rodaje para garantizar que son realmente insuperables en términos de fiabilidad, calidad y, sobre todo, TONO.

La serie Dept. 10 AMPED está repleta de tecnología innovadora y rompedora que permite que el sonido que tenga en mente sea más portátil que nunca.

Lea atentamente este manual para asegurarse de que obtiene el máximo beneficio de su nuevo producto Blackstar.

Para obtener más información sobre la gama de productos Blackstar, visite nuestro sitio web en www.blackstaramps.com.

Gracias.

El equipo de Blackstar

Características

Desde nuestros comienzos en 2007, Blackstar ha liderado la innovación en la amplificación de guitarras. El Dept.10 AMPED 1 representa la culminación de años de investigación y desarrollo técnico. AMPED 1 tiene un conjunto de controles intuitivos como un amplificador tradicional, pero la versatilidad de la programabilidad y la tecnología Pro Digital.

El AMPED 1 es un amplificador de suelo de 100W y una plataforma de pedales capaz de ofrecer el tono y la sensación de los amplificadores de válvulas tradicionales. Las voces USA y UK ofrecen dos de las plataformas más veneradas y populares para pedales y efectos, y además de estas voces tradicionales de amplificador de guitarra, la voz Flat ofrece la posibilidad de conectar su modelador de amplificador o pedal de preamplificación favorito directamente a su AMPED 1 sin colorear su tono.

A través del control de respuesta, AMPED 1 ofrece 5 respuestas de válvulas de potencia distintas y una respuesta lineal para una amplificación de potencia transparente. Las respuestas de las válvulas de potencia (EL84, 6V6, EL34, 6L6 y KT88) ofrecen la respuesta, la dinámica, el sag y las características de ruptura de sus homólogos analógicos. Las 6 respuestas se entregan con 100W de potencia a 8 o 16 Ohms en un paquete compacto que cabe en en su bolsa de conciertos. Utilice la voz Flat con las respuestas de válvulas de potencia estándar o en combinación con la respuesta Linear para una amplificación de potencia totalmente transparente. AMPED 1 ofrece la oportunidad de experimentar cualquier modelador, perfilador y pedal de preamplificación en su máxima expresión.

CabRig es el simulador de altavoces DSP de última generación de Blackstar y supone un cambio fundamental en la accesibilidad de la grabación y la interpretación profesional. CabRig otorga a los músicos en ciernes la capacidad de acceder a una tecnología antes inalcanzable, que durante mucho tiempo ha estado reservada a los ingenieros de sonido y productores profesionales. Las salidas CabRig le permiten obtener el sonido que tiene en mente desde cualquier altavoz, incluidos los auriculares, los monitores de estudio y de directo. AMPED 1 también puede utilizarse como interfaz de audio, grabando los mismos tonos que utilizas en directo directamente en tu ordenador a través de USB-C.

Panel frontal

1. Voz

El control Voice cambia el sonido del preamplificador. Seleccione el carácter y el sonido del preamplificador que más le convenga.

■ **USA** - Inspirado en los clásicos amplificadores americanos de mediados de los 60. Muy limpio, dinámico y brillante, pero con una gama baja sólida y un rango medio controlado. Una plataforma de pedal perfecta.

■ **UK** - Un sonido “clásico” basado en un amplificador británico de clase A muy querido de principios de los 60. Un preamplificador de baja a media ganancia que puede utilizarse limpio o ligeramente sobrecargado. Una opción popular para una plataforma de pedal o como un tono crunch sensible.

■ **Flat** - Preamplificador neutro para usar con preamplificadores externos y modeladores de amplificadores. Cuenta con un ecualizador semiparamétrico, transparente con los controles ajustados a las 12 en punto.

Este ajuste se guarda cuando se almacena un preset.

2. Ganancia

El control de ganancia ajusta la cantidad de overdrive o distorsión. Los ajustes bajos, en sentido contrario a las agujas del reloj, proporcionarán un tono limpio y articulado. A medida que se gira el control de ganancia en el sentido de las agujas del reloj, el sonido se vuelve más sobredimensionado, pasando por hermosos tonos crunch, con la máxima distorsión en la posición completa de las agujas del reloj. Este ajuste se guarda cuando se almacena un preset..

3. Graves

El control de graves ajusta el nivel de las frecuencias bajas en su tono. Los controles de tono se adaptan a la voz seleccionada. La voz USA tiene un extremo bajo más pronunciado, mientras que la voz UK tiene una respuesta de bajos más controlada. Este ajuste se guarda cuando se almacena un preset.

4. Medios

El control de medios ajusta el nivel de las frecuencias de rango medio en su tono. Las frecuencias de rango medio son particularmente importantes para establecer la cantidad de “cuerpo” que tiene su tono. Con el control de los medios ajustado en su posición mínima (totalmente en sentido contrario a las agujas del reloj) el sonido será más agudo. A medida que se aumenta el control del medio (en el sentido de las agujas del reloj) se incrementa la cantidad de “cuerpo”. Este ajuste se guarda cuando se almacena un preset.

5. Agudos

El control de agudos ajusta el nivel de las frecuencias altas en su tono. En los ajustes bajos el sonido será cálido y de carácter oscuro. A medida que se aumenta el control de agudos, el sonido será más brillante. Este ajuste se guarda cuando se almacena un preset.

6. Reverb

El mando de Reverb controla la cantidad de Reverb aplicada al tono de su guitarra, con ajustes bajos en el sentido contrario a las agujas del reloj y ajustes altos en el sentido de las agujas del reloj. Este ajuste se guarda cuando se almacena un preset. El tipo de reverberación, el tiempo y el tono pueden personalizarse con el software de edición profunda Architect de Blackstar y guardarse en el amplificador.

7. Interruptor de pie de reverberación

El pedal de Reverb activa y desactiva la Reverb. El LED se ilumina cuando la reverberación está activa. Este ajuste se guarda cuando guardas un preset. Cuando la reverberación está activada, si mantiene pulsado el interruptor de pie de la reverberación, se activará el efecto "Freeze". Mientras el interruptor de pie de la Reverb se mantiene pulsado y el efecto 'Freeze' está activo, la Reverb decaerá durante un periodo de tiempo mucho más largo, consiguiendo un efecto similar al de un pad de sintetizador. Las notas que se tocan mientras se mantiene el interruptor de pie de Reverb se añadirán a este efecto de congelación.

8. Respuesta

El control Response utiliza nuestro diseño patentado TVP para permitir que el carácter sónico del amplificador de potencia varíe entre cinco respuestas de válvulas de potencia distintas y auténticas: KT88, 6L6, EL34, 6V6, EL84. Cada ajuste proporciona la respuesta, la dinámica, el sag y las características de ruptura del amplificador de potencia de válvulas seleccionado. La respuesta lineal ofrece una amplificación de potencia transparente, para utilizarla en combinación con la voz Flat cuando se empareja el AMPED 1 con un modelador de amplificadores externo.

Las respuestas de las válvulas de potencia de Blackstar cambian las características del sonido de dinámico y ajustado a comprimido y esponjoso.

- **KT88** – Clase A/B firme, atrevida y dinámica con un fuerte extremo inferior
- **6L6** – Clase A/B dinámica y ajustada con altos y bajos extendidos
- **EL34** – Clásico Clase A/B británico con cuerpo y crujiente con medios enfocados
- **6V6** – Clase A crujiente con alta compresión y medios ajustados
- **EL84** – Clase A con cuerpo de campana, con mucha compresión y una ruptura suave
- **Linear** – Transparente y con alto headroom

Al pasar de KT88 a EL84 se incrementa la cantidad de compresión y overdrive disponible en la respuesta de cada válvula. Este ajuste se guarda cuando se almacena un preset.

9. Potencia

Este conmutador de 3 vías permite cambiar entre tres ajustes de potencia diferentes:

- **100W** – Este es el ajuste de potencia máxima que le dará el mayor espacio libre limpio. Ideal para el uso en directo y en el escenario.
- **20W** – Este ajuste reduce la potencia de salida a un máximo de 20 vatios. Utilícelo para conciertos más pequeños, cuando ensaye, o cuando desee un tono de amplificador más potente a un nivel más bajo.
- **1W** – Este es el ajuste de potencia más bajo y reduce la potencia de salida a 1 vatio. Perfecto para ensayar, grabar o cuando se desea un tono de amplificador de potencia sobredimensionado a bajo volumen.

10. Master

Esto controla el volumen general de su amplificador. Girándolo en el sentido de las agujas del reloj aumenta el volumen. Los niveles altos de volumen introducirán el efecto de distorsión y compresión de un amplificador de válvulas, cuyo carácter depende del ajuste de Respuesta (7) que haya seleccionado.

El nivel de potencia es un ajuste global y no se guarda al almacenar un preset.

11. Preset

Recupere el preset almacenado pulsando este interruptor de pie. Al activarlo, el LED situado encima del pedal se iluminará y se aplicarán los ajustes almacenados en el Preset, sobrescribiendo el estado físico de los controles. Al desactivar el Preset, los ajustes volverán al estado físico de los controles. Si mantienes pulsado el interruptor de pie de Preset durante 2 segundos, los ajustes actuales se almacenarán en el Preset. El indicador de recuperación y los LEDs de preset parpadearán para confirmar que se ha guardado con éxito.

NOTA: GAIN, VOICE, BASS, MIDDLE, TREBLE, REVERB level, REVERB state y RESPONSE se guardarán en el preset. Los ajustes de POWER y MASTER no se guardarán en el Preset.

12. LED indicador de recuperación

El indicador Recall muestra si hay un desajuste entre el valor actual de un parámetro dentro del amplificador y el correspondiente control físico del panel frontal. Por ejemplo, cuando se carga el Preset los controles del panel frontal pueden no reflejar siempre el ajuste que se está escuchando.

Para evitar saltos de nivel inesperados en el control que está ajustando, los mandos del panel frontal no tendrán efecto sobre el sonido hasta que el mando alcance el valor actual del parámetro. Una vez alcanzado, el indicador de recuperación parpadeará una vez, el mando “tomará el control” del valor y entonces aumentará o disminuirá el valor.

El indicador recall parpadeará una vez cada vez que el mando físico ‘pase por’ el valor guardado en el patch actual. El indicador de recuperación parpadeará cuando se recuperen los valores guardados para GAIN, BASS, MIDDLE, TREBLE y REVERB

Características del Panel trasero

1. Entrada de red

Aquí se conecta el cable de alimentación desmontable suministrado. Los productos del Dpto. 10 AMPED utilizan una fuente de alimentación de entrada universal. Esto significa que el rango de entrada de red está clasificado entre 100Vac y 240Vac y es capaz de operar a 50Hz y 60Hz.

Por lo tanto, estos productos pueden utilizarse en cualquier parte del mundo sin necesidad de ajustar nada. Junto con las ventajas de tamaño y peso, esto los hace ideales para un músico que viaja internacionalmente.

NOTA: La entrada de red sólo puede conectarse a una toma de corriente que sea compatible con los requisitos de voltaje, potencia y frecuencia indicados en el panel posterior. En caso de duda, pida consejo a un técnico cualificado.

2. Interruptor de encendido

Este interruptor se utiliza para encender y apagar el amplificador.

3. Entrada

Conecte su guitarra o la señal preamplificada de su pedal de preamplificación o modelador de amplificadores en esta entrada. Utilice siempre un cable de instrumento apantallado de buena calidad.

4. Bucle

El bucle de efectos mono maneja tanto el envío como el retorno con una sola toma que utiliza una conexión TRS. Utilice el cable divisor de señal TRS suministrado para separar el envío y el retorno y coloque sus propios efectos externos y pedales "en el bucle" para obtener el mejor rendimiento sonoro. Conecte la entrada mono de las unidades de efectos externas al envío de efectos y la salida de las unidades de efectos externas al retorno de efectos. El envío del bucle de efectos se toma antes del control Master.

Por defecto, el bucle de efectos se coloca antes de la reverberación incorporada en la cadena de señal. Este ajuste puede cambiarse con el software Architect de Blackstar y guardarse en el amplificador.

El bucle de efectos está configurado por defecto para el enrutamiento en serie. El bucle de efectos también se puede configurar para que funcione en paralelo. Utilice el software Architect de Blackstar para cambiar y guardar el enrutamiento del bucle de efectos. Cuando se configura en paralelo, Architect también proporciona control sobre el nivel de retorno del bucle de efectos.

SUGERENCIA: El uso típico de un bucle de efectos en paralelo es ejecutar los efectos en bucle en pleno "wet" o "kill dry". Esto elimina la señal seca del bucle de efectos y ofrece más control sobre la mezcla húmeda/seca dentro del amplificador.

NOTA: Si el bucle de efectos está ajustado en paralelo, la ejecución de efectos en el bucle que contengan una señal seca dará lugar a un aumento de nivel cuando se mezcle con el paso de la señal seca en el retorno del bucle de efectos.

5. Salidas de altavoces

Conecte un altavoz de guitarra adecuado a la salida de altavoces de impedancia adecuada:

La salida marcada como '16 OHM' es para la conexión de un solo altavoz de 16 Ohm.

La salida marcada como '8 OHM' es para la conexión de un solo altavoz de 8 Ohm.

El AMPED 1 puede suministrar toda su potencia de 100W con impedancias de 8 o 16 OHM.

NOTA: Utilice siempre un cable de altavoz de buena calidad para las salidas de altavoz.

ADVERTENCIA: No utilice las dos salidas de altavoz al mismo tiempo, ya que esto dañará su amplificador. Conecte primero el cable de altavoz a su caja acústica y después a su pedal AMPED.

NOTA: Si el cable de los altavoces se desconecta en el extremo del amplificador, su pedal AMPED cambiará automáticamente a un modo seguro de bajo consumo. Por lo tanto, si, por ejemplo, desea grabar utilizando la salida del XLR, del jack estéreo o del USB, entonces puede colocarlo en su mesa sin necesidad de estar conectado a una carga de altavoces.

NOTA IMPORTANTE: La detección de protección está en las tomas de salida de los altavoces de la unidad. No lo desconecte sólo en el extremo del altavoz. Desconecte en el amplificador.

6. Salidas

Utilice las dos salidas de 9V DC para alimentar sus pedales externos hasta una corriente máxima combinada de 500mA.

ADVERTENCIA: No exceda una corriente total combinada de 500mA desde las dos salidas.

7. USB - Salida de audio CabRig

Utilice el cable USB-C suministrado para conectar su AMPED 1 a su ordenador. Esto es para la salida de audio digital USB para grabar directamente en su ordenador y para conectarse al software de edición Architect de Blackstar.

Los controladores de audio estándar se utilizan para conectar el amplificador a un PC, Mac u otro dispositivo de grabación aplicable. No se necesitan controladores específicos. Para obtener una guía sobre la grabación USB de baja latencia, visite: www.blackstaramps.com/usbreording

NOTA: Conecte siempre el amplificador a través de un puerto USB principal, evite utilizar Hubs USB siempre que sea posible.

CabRig es un simulador de altavoces avanzado de última generación que reproduce el sonido y la sensación de las pantallas de amplificadores de guitarra con micrófono con un detalle increíble. El sonido depende de la configuración

del interruptor CabRig (consulte la sección “Panel lateral” para obtener más información) y de los ajustes más profundos de la sección CabRig del software Architect de Blackstar.

Su pedal Dept. 10 AMPED tiene capacidad para múltiples entradas y salidas simultáneas vía USB. El amplificador aparecerá como un dispositivo de captura de audio dentro del software de grabación. La salida de audio vía USB de su amplificador directamente a su ordenador se transmite a través de cuatro canales independientes y simultáneos:

- Canal 1: CabRig, canal izquierdo - El sonido de guitarra totalmente procesado, con emulación de amplificador y caja acústica. Esto incluirá el canal izquierdo del CabRig Room. Esta señal se toma después del control de volumen Master.
- Canal 2: CabRig, canal derecho - El sonido de guitarra totalmente procesado, con emulación de etapa de potencia y caja acústica. Esto incluirá el canal derecho del CabRig Room. Esta señal se toma después del control de volumen Master.
- Canal 3: Salida de preamplificación - El sonido de las voces de preamplificación y las etapas de ecualización, tomadas antes de la reverberación y sin ninguna emulación de altavoz o caja acústica. Ideal para usar con sus propios efectos y plugins de emulación de amplificadores o pantallas dentro de su software de grabación/DAW. Esta señal no se ve afectada por el control de volumen Master ni por ningún otro control dentro de CabRig, puede ser atenuada hasta 20dB utilizando el control de “Nivel” de las salidas de CabRig en el panel lateral.
- Canal 4: Señal de guitarra sin procesar - Esta es la señal directa de su guitarra tal y como la recibe la etapa de entrada del amplificador. Esta señal es ideal para la reamplificación. Esta señal no se ve afectada por ninguno de los controles del amplificador.

Estos flujos de audio pueden ser grabados simultáneamente dentro de su software de grabación/DAW elegido. Controle los niveles de salida de los canales 1 y 2 utilizando CabRig dentro del software Architect de Blackstar.

CONSEJO: Para grabar un sonido de sala estéreo, panoramice el canal izquierdo estéreo de CabRig al 100% a la izquierda en la mezcla y panoramice el canal derecho al 100% a la derecha.

Su pedal AMPED también puede recibir la entrada de audio de su ordenador:

- Canal 1: Entrada de línea, canal izquierdo - Se utiliza para la monitorización de audio o la reproducción de pistas de acompañamiento a través de las salidas XLR y Line Out CabRig.
- Canal 2: Entrada de línea, canal derecho - Se utiliza para la monitorización de audio o la reproducción de pistas de acompañamiento a través de las salidas XLR balanceadas y Line Out CabRig.

8. Entrada MIDI

Para recibir mensajes MIDI, conecte aquí su dispositivo MIDI utilizando el adaptador MIDI TRS a 5 pines suministrado. Utilice siempre un cable MIDI de buena calidad. El canal por defecto para recibir mensajes MIDI a través de la entrada MIDI es el 1. El canal MIDI se puede cambiar con el software Architect de Blackstar.

Consulte la tabla MIDI para obtener más detalles.

Características Panel lateral

1. Salida XLR CabRig balanceada - Mono

Utilice un cable XLR de 3 pines para conectar esta salida a una interfaz de audio, caja de escenario o mesa de mezclas. Esto proporciona una conexión de bajo ruido, baja impedancia y alta calidad para la grabación o el uso en vivo.

La señal de esta salida es el sonido de guitarra totalmente procesado, con emulación de etapa de potencia y caja acústica CabRig.

Esta señal también puede ser atenuada hasta 20dB utilizando el control de "Nivel" de las salidas CabRig. La señal de entrada de línea estéreo a través de USB también se verá afectada por el control de nivel.

NOTA: Esta señal se toma después del control de volumen Master.

2. Line Out - Salida CabRig estéreo

Esta toma de ¼" TRS proporciona una conexión estéreo a un dispositivo de grabación, mesa de mezclas o auriculares. Utilice siempre un cable de buena calidad del tipo TRS (estéreo) o un cable TRS a 2 x TS (mono) (véase el diagrama siguiente).

La señal de esta salida es el sonido de la guitarra totalmente procesado, con la emulación de la etapa de potencia y la caja acústica CabRig. El sonido depende de la configuración del interruptor CabRig (3) y de los ajustes más profundos de la sección CabRig del software Architect de Blackstar.

El nivel de la señal CabRig también se puede atenuar hasta 20dB utilizando el control Level (4). La señal de entrada de línea estéreo a través de USB también se verá afectada por el control Level.

NOTA: Esta señal se toma después del control de volumen Master

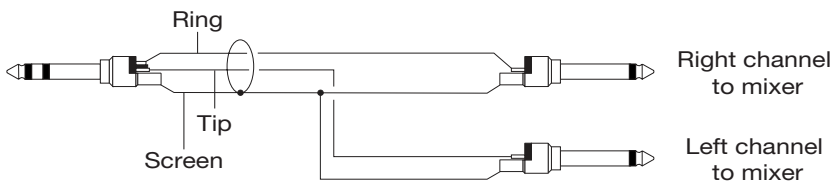

3. Interruptor CabRig

Utilícelo para cambiar entre los tres ajustes CabRig almacenados actualmente en el pedal. Puede personalizar los tres parches de fábrica utilizando la sección CabRig del software Architect de Blackstar.

4. Control de nivel - Salidas CabRig

Este control permite un acceso rápido a un control físico sobre el nivel de salida del canal 3 de audio XLR, Line Out y USB. Al máximo (totalmente en el sentido de las agujas del reloj), este control no tiene efecto sobre el nivel de la señal. Al mínimo (totalmente en sentido contrario a las agujas del reloj), este control atenúa la señal en estas salidas en 20dB.

CabRig

Para acceder a la edición de los ajustes de CabRig necesitará el software Architect de Blackstar. Descargue Architect desde el sitio web de Blackstar: <https://blackstaramps.com/architect>

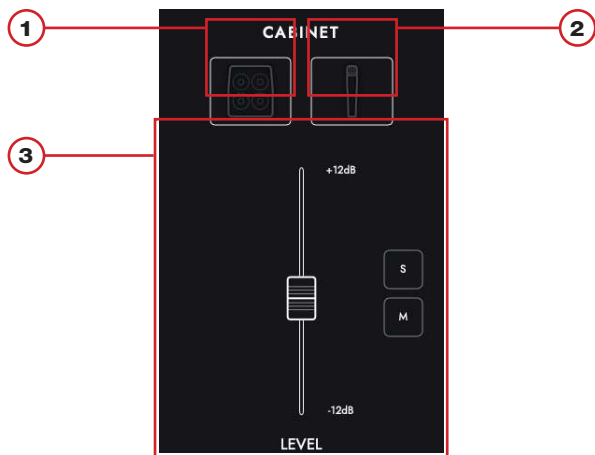

Cuadro de Control de Pantalla

El cuadro de control de pantalla le permite elaborar y controlar su tono de pantalla virtual.

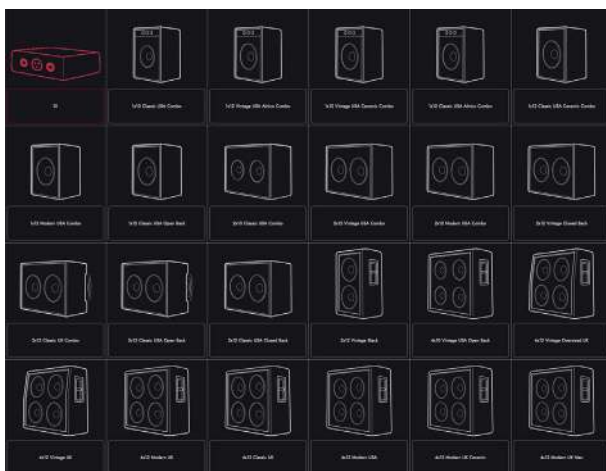

1. Selección de Pantalla

Selecciona tu pantalla virtual con el panel de selección de pantalla. Elija entre 23 pantallas distintas o seleccione DI (inyección directa) para la salida directa del amplificador.

NOTA: Para usar con cargadores IR (Respuesta al Impulso) de terceros, seleccione la opción DI. La DI se toma después del amplificador de potencia.

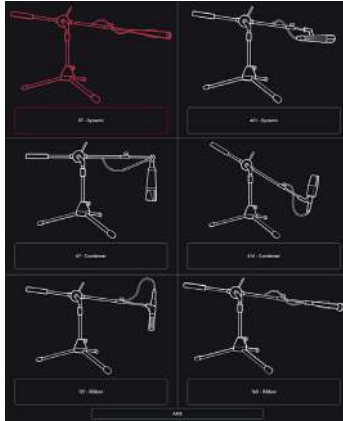

2. Selección de micrófono

Ponle un micrófono a tu pantalla virtual con una selección de 6 micrófonos estándar de la industria. Cambia el eje de tu elección de micrófono para obtener un color tonal diferente. En general, el EJE APAGADO oscurecerá tu tono y cambiará el carácter de los medios.

Microphone	Character
57 - Dynamic	Brillante y cortante, con bajos controlados. Una elección de micrófono clásica para la grabación de amplificadores de guitarra. Utilice este micrófono fuera del eje para obtener un tono menos nítido y centrado en los medios.
421 - Dynamic	Agresivo y ajustado. Utiliza este micrófono para obtener un sonido frontal o fuera del eje para un sonido más suave.
67 - Condenser	Equilibrado con un extremo superior extendido. Fuera del eje, este micrófono ofrece un tono similar al de una cinta, pero con un extremo inferior controlado.
414 - Condenser	Rico y audaz. El extremo superior e inferior ampliado de este micrófono le da a su tono un sonido "larger-than-life"
121 - Ribbon	Grueso y cálido. Una gran elección para un sonido vintage. Prueba fuera del eje para un sonido súper suave.
160 - Ribbon	Medios potentes con agudos suaves. Utilice este micrófono para obtener un sonido de cinta más controlado o fuera del eje para obtener un tono más rico.

Controles de mezcla

Equilibra los niveles de tus pantallas utilizando los faders de los canales. Utiliza el botón solo para aislar tu pantalla y ambientación de sala, o el botón mute para silenciarla.

A continuación, se muestra la cadena de señal de CabRig:

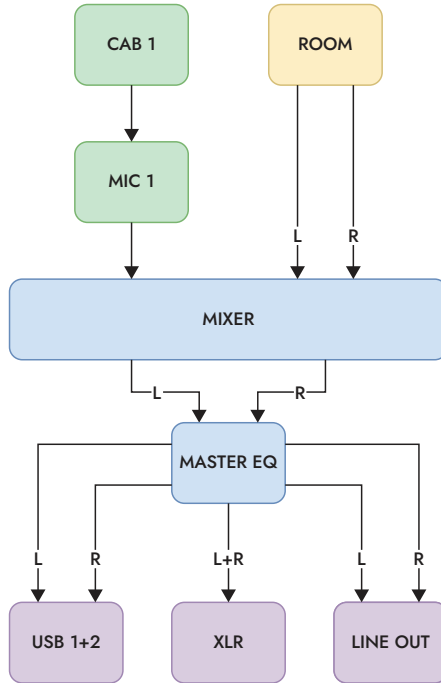

Ambientación de sala (Room)

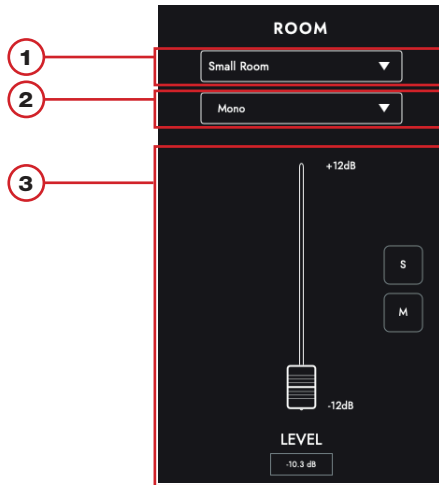

1. Selección Ambientación

Haga su selección de pantalla y micrófono con la ambientación de sala. Seleccione el tipo de sala mediante el menú desplegable. Cada tipo de sala tiene una opción de "Amortiguación"; si la seleccionas, obtendrás un sonido más corto y refinado.

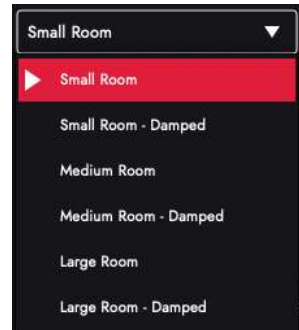

2. Selección ancho estéreo

Ajuste la anchura estéreo de su elección de sala mediante este desplegable. Se trata de emulaciones de tres técnicas de microfónica diferentes (mostradas a continuación): microfónica mono, par XY y par espaciado.

NOTA: El ajuste "Wide" realzará y ampliará la imagen estéreo, dando como resultado una experiencia estéreo expansiva.

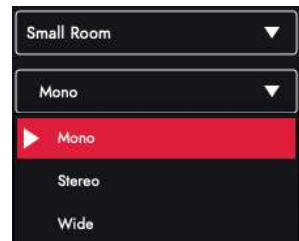

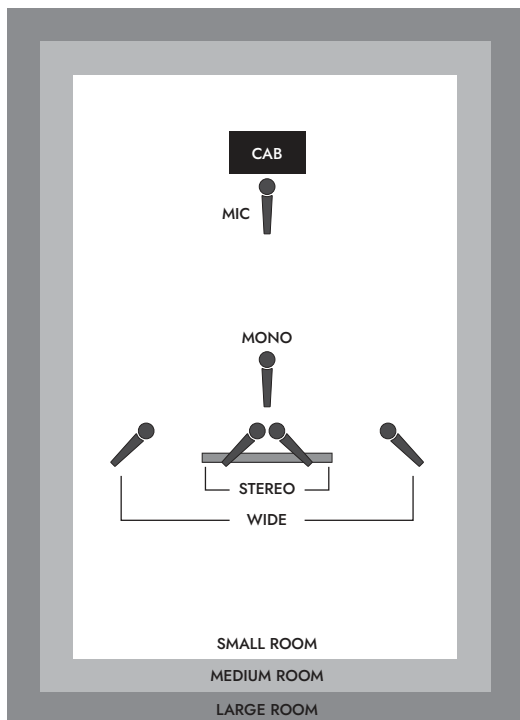

Master

1. EQ

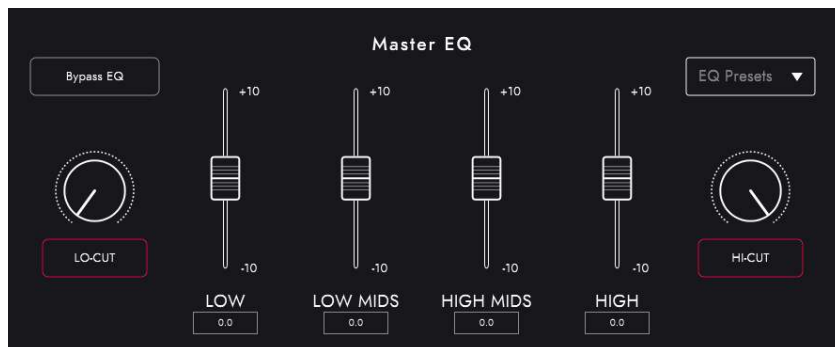

Los ecualizadores de canal proporcionan la capacidad de dar forma al tono de cada una de las combinaciones de pantalla y micrófono de forma individual. El ecualizador se puede anular momentáneamente para una comparación rápida.

- **LOW-CUT:** Controla un filtro paso alto de 2º orden
- **LOW:** Controla un filtro de graves a 120Hz +/- 10dB
- **LOW MIDS:** Controla un filtro de pico a 400Hz +/- 10dB
- **HIGH MIDS:** Controla un filtro de pico a 1KHz +/- 10dB
- **HIGH:** Controla un filtro de estante alto a 4KHz +/- 10dB
- **HI-CUT:** Controla un filtro paso bajo de 2º orden

CONSEJO: Elige uno de los preajustes de ecualización del cuadro desplegable (mostrado abajo) para tener un buen punto de partida. Esto es como tener su propio ingeniero de sonido, consiguiendo el sonido que desea rápidamente. Los preajustes de ecualización también proporcionan una gran plataforma para la experimentación en caso de que desee ajustar su tono aún más.

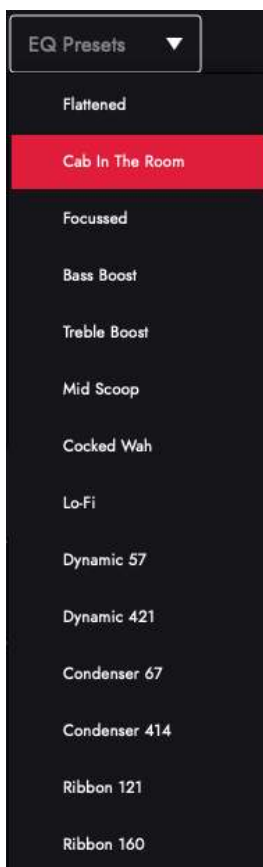

Parches y preajustes



Parches del dispositivo (AMPED 1)

Estos son los parches que están actualmente cargados en su amplificador, seleccionables a través del interruptor CabRig. Pulse el botón de guardar y “Save Patch to Device” para guardar los ajustes actuales de CabRig en uno de sus “Device Patches”.

Parches locales

Ces patches locaux sont sauvegardés sur votre ordinateur (Documents > Blackstar > Saved Patches) et non chargés dans votre ampli.

Los “parches locales” se guardan en su ordenador (Documentos - Blackstar - Parches guardados), en lugar de cargarse en su amplificador.

Para guardar un patch local, haz clic en el botón de guardar y “Save Local Patch”. Puede guardar tantos “parches locales” como desee y estos pueden recuperarse en cualquier momento haciendo doble clic en el parche en el panel de parches o haciendo clic con el botón derecho en el parche y seleccionando “Cargar parche”.

CONSEJO: Para organizar sus “parches locales” en el panel de parches, vaya a “Documents - Blackstar - Saved Patches” y cree sus propias carpetas. Simplemente arrastre sus parches a las carpetas que ha creado y sus carpetas aparecerán en el panel de parches.

Panel de Configuración

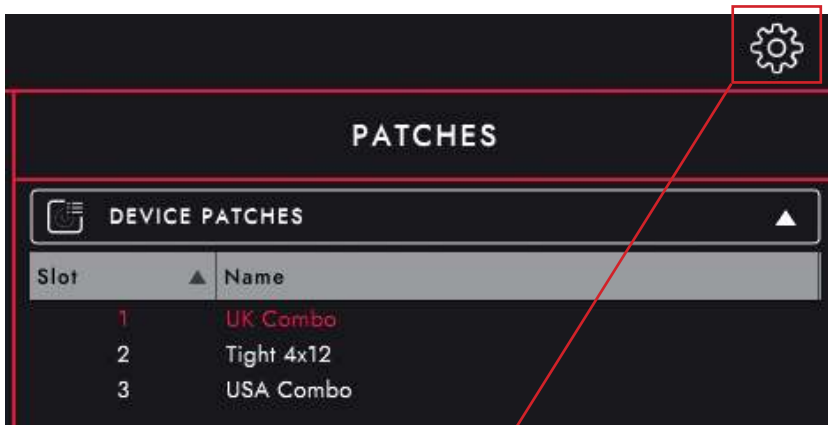

Haga clic en el icono de la rueda para abrir el panel de configuración.

Audio

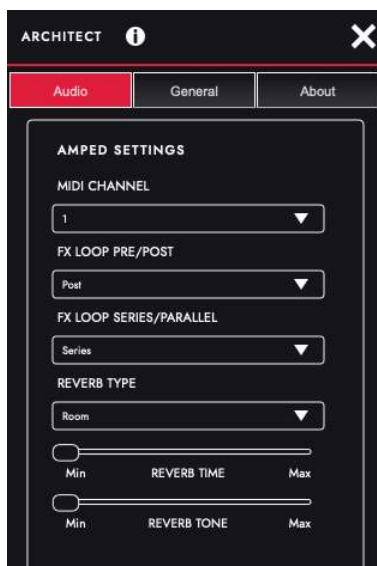

Ajusta aquí el canal MIDI, el bucle de efectos y la reverberación. Los cambios realizados aquí se actualizarán automáticamente, pero no se guardarán permanentemente en el amplificador. Para guardar los cambios, haz clic en “Save Amp Settings” en la parte inferior de la página.

General

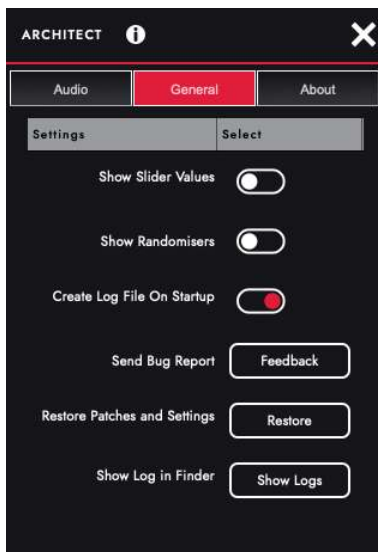

Ajusta aquí varios parámetros de Architect

Acerca de

Aquí se mostrará información sobre su amplificador.

Restablecer parches y ajustes por defecto

Los parches de fábrica del amplificador, los parches CabRig y los ajustes se pueden restaurar en su amplificador en cualquier momento. Esto sólo puede hacerse utilizando el software Architect de Blackstar.

Vaya al panel de configuración "General" dentro de Architect y haga clic en "Restore Patches and Settings". Siga las instrucciones en pantalla para completar el restablecimiento.

NOTA IMPORTANTE: Este proceso sobrescribirá cualquier contenido del usuario guardado en el amplificador.

Actualización del firmware

Cuando esté disponible una actualización de firmware para su amplificador, Architect le pedirá automáticamente al conectarse que se actualice a la última versión. Siga las instrucciones en pantalla para realizar la actualización del firmware.

MIDI Table

	Function	CC Number	Value
Voice	USA	1	127 = On
	UK	2	127 = On
	Flat	3	127 = On
Preamp	Bass	4	0-127
	Middle	5	0-127
	Treble	6	0-127
	Gain	7	0-127
Response	EL84	8	127 = On
	EL34	10	127 = On
	6L6	12	127 = On
	Master Volume	16	0-127
Response	KT88	18	127 = On
	6V6	20	127 = On
	LINEAR	22	127 = On
FX Loop	FX Loop Pre	75	127 = On
	FX Loop Post	76	127 = On
	FX Loop Series	77	127 = On
	FX Loop Parallel	78	127 = On
Reverb	Reverb Footswitch	86	0 = Off 127 = On
	Reverb Level	91	0-127
	Reverb Hold	92	0 = Off 127 = On
	Preset Footswitch	99	0 = Off 127 = On
Power Level	1W	110	127 = On
	20W	111	127 = On
	100W	112	127 = On

Especificaciones técnicas

AMPED 1



Potencia (RMS): 100W

Peso (kg): 1.28kg

Dimensiones (mm): 200(W) x 80.47(H) x 149.12(D)

安全上のご注意

- ご使用になる前に、この「安全上のご注意」を良くお読みの上、正しくお使いください。
- お読みになったあとは、必ず保管してください。
- 機器本体に表示・貼付されているマークには、次のような意味があります。

	注意 感電の恐れあり キャビネットをあげるな	
<p>注意：高温になる箇所がありますので、むやみに手を触れないでください。 この機器の内部には、お客様が修理・交換できる部品はありません。 ご使用前に取扱説明書をよくお読みください。</p>		

	<p>このマークは、機器の内部に絶縁されていない「危険な電圧」が存在し、感電の危険があることを警告しています。</p>
---	---

	<p>このマークは、注意喚起シンボルであり、取扱説明書などに、一般的な注意、警告、危険の説明が記載されていることを表しています。</p>
---	--





警告 この表示を無視して、誤った取り扱いをすると、人が死亡または重傷を負う可能性が想定される内容を表示しています。

電源電圧について	
	<p>表示された電圧(AC100V)以外の電圧で使用しないでください。 火災・感電の原因になります。</p>

分解・改造について	
	<p>この機器を分解したり、改造したりしないでください。火災・感電・故障の原因となります。内部にはお客様が修理・交換できる部品はありませんので、修理はお買い上げの販売店にご依頼ください。</p>

温度について	
	<p>この機器は正常に動作しているときでも、真空管、放熱板、及び各種トランスの表面は高温になります。この機器の使用中和、電源を切ってから30分以内は、火傷の恐れがあるので、開口部よりキャビネットの中に手を入れないでください。</p>

液体・異物について	
	<p>この機器、もしくはキャビネットの中に、付属品以外の機器、異物（燃えやすいもの、硬貨、針金など）や、液体（水やジュースなど）を絶対に入れたり、こぼしたりしないでください。また、この機器の上に飲物を置くのもやめてください。万一、異物が入ったり、液体がこぼれたときは、直ちに電源スイッチを切り、電源コードなどを取り外し、お買い上げの販売店に修理を依頼してください。</p>

電源コードの取り扱いについて	
	<p>電源コードを無理に曲げたり、上に重いものを乗せたりしないでください。電源コードに傷がつきますし、電源コードやプラグが破損して火災、感電の原因になります。</p>

雷について	
	<p>雷が発生して、雷鳴が聞こえるときは、すぐに電源プラグをコンセントから抜いて使用を中止してください。直接の落雷でなくとも、近距離に落雷があったときは、コンセントに高電圧が発生し、感電する危険があります。</p>

音量について	
	<p>この機器を単独で、あるいはヘッドフォン、アンプ、スピーカーと組み合わせて使用した場合、設定によっては、永久的な難聴になる程度の音量になります。大音量や不快なほどの音量で、長時間使用しないでください。万一、聴力低下や耳鳴りを感じたら、専門の医師に相談してください。</p>

開口部・ファンについて	
	<p>この機器のすべての開口部をカーテンや褥、その他の物体で塞がないでください。放熱が正常にできなくなり、発熱、火災の原因になります。また、放熱ファンにひも、電線、針金などを近づけないでください。もしこれらのものがファンに入ると、ファンの回転で引き込まれ重大な事故の原因となります。</p>

使用場所・保存について



次のような場所での使用や保存はしないでください。火災・感電の原因となります。

- 温度が極端に高い場所。(直射日光の当たる場所、暖房器具の近く、発熱する機器の上など)
- 水気の近く(風呂場、洗面台、濡れた床など)や温度の高い場所。
- ホコリの多い場所。
- 振動の多い場所。
- 雨天の野外。



注意

この表示を無視して、誤った取り扱いをすると、人が障害を負う可能性が想定される内容及び物的障害の発生が想定される内容を表示しています。

電源コード・電源プラグについて



- ◆ 電源コードを抜き差しするときは、必ず電源プラグを持って行ってください。コードが傷つき、火災・感電の原因となることがあります。
- ◆ 濡れた手で電源プラグに触れないでください。感電することがあり、危険です。
- ◆ 長時間使用しない場合は、電源コードをコンセントから外してください。

修理について



修理に出される場合、記憶した内容が失われる場合があります。必要な記憶内容はメモなどに保管しておいてください。消失した記憶内容に関しては、修復、補償も含めて、ご容赦願います。

ヒューズ交換について



※外にヒューズホルダーが取り付けられている機種でヒューズが切れた場合、交換せずにそのままお買い上げの販売店に修理を依頼してください。ヒューズが切れた原因は内部の故障にありますので、故障を直さずに再び電源を入れるのは、火災の原因となり危険です。

取り扱いについてのご注意

本機は精密機器です。以下の注意事項を守って大事にお取り扱いください。

- 湿気、雨または水、直射日光にさらしたり、非常に高温になる場所には設置しないでください。
- アンプが正しくグラウンドに接地されていることを常に確認してください。
- ヒューズや真空管を交換する前には、必ずACコードを抜いてください。
- 熱くなった真空管には直接触れないでください。
- アンプの背面は、換気ができるように十分な空間を確保してください。
- アンプは小さなお子様の手の届かない場所に設置してください。
- AC電源は、必ず機器の裏側に記されている電源の規格に従って接続してください。
- 落雷の危険がある場合は、コンセントからプラグを抜いてください。
- 結露の恐れがある場合は、本機が環境温度になってから電源を入れてください。
- スピーカーと他の再生機器の損傷を防ぐために、機器の接続を行う前は電源を切っておいてください。
- スイッチやキーに過度の力を加えることはおやめください。
- 本機を長時間使用しない場合は、電源プラグをコンセントから抜いておいてください。
- 本機を掃除する場合、外面を柔らかいクロスで拭いてください。
- ベンジンやシンナーなどの溶剤を使用することは絶対におやめください。
- 安全な使用上、熱帯地域以外の気候条件のみ適しています。動作時の最高周囲温度:35℃
- 電源ケーブルは必ず接地接続されたコンセントに接続してください。
- 主電源電圧:100-240V~ 50/60Hz
- 本アンプは、最高高度2000mでの安全性のみを考慮して設計・評価されています。

■ 本機は大音量を発します。

■ ボリュームを上げた状態で聴き続けると、聴力を永久に失う恐れがあります。

■ 内部にはユーザーが交換可能なパーツはありません。

■ 修理は有資格の技術者にご相談ください。

■ シャーシを取り外す前に、必ずAC電源コンセントから電源プラグを抜いてください。

■ 必ず正しい電圧(100V)でご使用ください。

警告!

この度は、Dept.10 AMPEDをお買い上げいただきありがとうございます。このフロアボードのペダルは、他の製品と同様、弊社のワールドクラスのデザインチームによる、数え切れないほどの時間を費やした研究開発の成果です。英国のノーザンプトンを拠点とするBlackstarのチームは、全員が経験豊富なミュージシャンです。そして、その開発プロセスのたったひとつの目的は、自己表現のための究極のツールをプレイヤーに提供すること。Blackstarの全製品は、信頼性、品質、そして何よりもトーンの面で妥協のない製品であることを保証するために、実験室と現場での徹底的なテストが行なわれています。

Dept.10 AMPEDシリーズは、革新的で画期的なテクノロジーを満載し、あなたの頭の中のサウンドを、かつてないほどの可搬性で実現できます。

このハンドブックは、Blackstarの新製品を最大限に活用するために、よくお読みください。

Blackstar製品の詳細については、当社ウェブサイトwww.blackstaramps.com をご覧ください。

ありがとうございます。

Blackstar チーム

特徴

2007年の設立以来、Blackstarはギターアンプの技術革新をリードしてきました。Dept.10 AMPED 1は、長年の技術的な研究と開発の集大成です。AMPED 1は、従来のアンプのように直感的なコントロールでありながら、プログラマビリティとプロ・デジタル・テクノロジーによる汎用性を備えています。

AMPED 1は100Wのフロアボード・アンプ、言い換えるとペダル型のプラットフォームであり、伝統的な真空管アンプのトーンとフィーリングを妥協なく実現することができます。USAボイスとUKボイスは、最もリスペクトされ、今なお人気を誇るアンプのトーンを再現しており、お手持ちのペダルやエフェクトを活かせる環境を提供します。これらの伝統的なギターアンプのボイスに加え、フラットボイスでは、お気に入りのアンプモデラーやプリアンプペダルを、トーンを色付けせずに直接AMPED 1に接続することが可能です。

レスポンス・コントロールにより、AMPED 1は5つの異なるパワーバルブ・レスポンスと、クリアなパワーアンプ用のリニア・レスポンスを提供します。パワーバルブ・レスポンス(EL84、6V6、EL34、6L6、KT88)は、アナログに匹敵するレスポンスやダイナミクス、サグ、そしてブレイクアップの特性を実現します。これら6つのレスポンスを元に、ギグバッグに収まるコンパクトな筐体ながら、8Ωまたは16Ωで100Wのパワーを実現します。

フラット・ボイスは標準的なパワーバルブ・レスポンスと組み合わせたり、またはリニア・レスポンスと組み合わせ、完全にトランスペアレント型のパワーアンプとして使用することができます。AMPED 1は、あらゆるモデラー、プロファイラー、プリアンプ・ペダルを最高の状態で体感できる機能を持っています。

CabRigとは、Blackstarの次世代DSPスピーカー・シミュレーターで、プロのレコーディング現場などにおいて、演奏の可能性を根本的に変えることでしょう。CabRigは、プロのサウンド・エンジニアやプロデューサーのみに許されてきた、これまで到達できなかったテクノロジーにアクセスする能力を、新進のミュージシャンに提供します。CabRigの出力により、ヘッドフォン、スタジオ・モニター、会場のメインスピーカーを含むあらゆるスピーカーから、あなたの頭の中にあるサウンドを出力することができます。また、AMPED 1はオーディオ・インターフェースとしても使用でき、ライブで使用する場合と同じ音色をUSB-C経由でコンピューターに直接録音することができます。

フロントパネル

1. Voice(ボイス)

Voiceコントロールは、プリアンプのボイスングを変更します。自分に合ったプリアンプのキャラクターとサウンドを選択します。

■ **USA** - 60年代半ばのクラシックなアメリカン・アンプにインスパイアされています。非常にクリーンでダイナミック、かつブライトでありながら、しっかりとしたローエンドと制御されたミッドレンジを備えています。接続するペダルの完璧な土台となることでしよう。

■ **UK** - 60年代初期に愛されたイギリスのクラスAアンプをベースとした「クラシック」なサウンド。クリーンでも、マイルドなオーバードライブでも使用できるロー～ミディアムゲインのプリアンプです。ペダルのサウンドを活かすための土台として、またはレスポンスの良いクランチ・トーンとして人気があります。

■ **Flat** - Flat - 外部プリアンプやアンプモデラーに使用できるニュートラルなプリアンプ。セミパラメトリックEQを搭載し、コントロールを12時方向にセットするとトランスペアレントな状態になります。

この設定は、プリセットを保存する際に保存されます。

2. Gain(ゲイン)

Gain コントロールは、オーバードライブやディストーションの量を調整します。反時計回りで低めに設定すると、クリーンで明瞭なトーンになります。時計回りに回すとオーバードライブが強くなり、美しいクランチトーンへと変化し、時計回り一杯の位置で最大の歪みとなります。この設定は、プリセットを保存する際に保存されます。

3. Bass(ベース)

低音域のレベルを調整します。トーン・コントロールは、選択したボイスに合わせて調整されます。USAボイスは低域が強調され、UKボイスは低域のレスポンスが抑えられます。この設定は、プリセットを保存する際に保存されます。

4. Middle(ミドル)

MIDDLEコントロールは、音色に含まれる中音域のレベルを調整します。中音域は、音色に厚みを持たせるために特に重要です。ミドル・コントロールが最小の位置(反時計回り方向一杯)に設定している場合、スクープされたようなサウンドになります。ミドルコントロールを大きくすると(時計回り)、「ボディ」の量が増加します。この設定は、プリセットを保存する際に保存されます。

5. Treble(トレブル)

Trebleコントロールは、音色に含まれる高音域のレベルを調整します。低い設定では、音は暖かく、暗いサウンドになります。トレブル・コントロールを上げると、音はより明るくなります。この設定は、プリセットを保存する際に保存されます。

6. Reverbリバーブ

Reverb コントロールは、ギターのトーンに適用するリバーブの量をコントロールします。低く設定するときには反時計回りに、高い設定にするときは時計回りに回します。この設定は、プリセットを保存する際に保存されます。Reverbのタイプや時間、トーンは、Blackstarのエディティング・ソフトウェアArchitectを使用することで、より詳細に設定をカスタマイズすることができます。この設定も保存することが可能です。

7. Reverb Footswitch Reverbフットスイッチ

Reverbフットスイッチは、Reverbのオン/オフを切り替えます。Reverbがアクティブになると、LEDが点灯します。この設定は、プリセットを保存する際に保存されません。Reverbがアクティブの時、Reverbフットスイッチを押し続けると、「Freeze」エフェクトが作動します。Reverbフットスイッチを押しながら「Freeze」エフェクトを有効にすると、Reverbはより長い時間かけて減衰し、シンセパッドのような効果が得られます。Reverbフットスイッチを押している間に演奏した音は、このフリーズ効果に追加されます。

8. Response レスポンス

Responseコントロールは、特許取得済みのTVPデザインを採用しており、パワーアンプのサウンドキャラクターを、KT88、6L6、EL34、6V6、EL84の5種類の異なる本物のパワーバルブ・レスポンスに変更することが可能です。各設定は、選択したバルブパワーアンプのレスポンス、ダイナミクス、サグ、ブレイクアップ特性を提供します。Linearレスポンスは、AMPED 1と外部アンプ・モデラーをベアリングする際にFlatボイスと組み合わせることで、透明なパワーアンプを実現します。

Blackstarのパワーバルブ・レスポンスは、ダイナミックでタイトなサウンドからコンプレッションされたスポンジのようなサウンドまで、その特性を変化させます。

- **KT88** – タイトで大胆、かつダイナミックなクラスA/Bで、強力なローエンドを実現。
- **6L6** – 高域と低域が伸びたタイトでダイナミックなClass A/Bのサウンドです。
- **EL34** – クラシックなブリティッシュクラスA/Bフルボディックランチと、フォーカスされたミッドエンド。
- **6V6** – ハイコンプレッションでタイトな中音域を持つクリスプなクラスA。
- **EL84** – ベルのようなフルボディッククラスA、高いコンプレッションとソフトなブレイクアップ。
- **Linear** – 透明感があり、高いヘッドルームを持つクラスAアンプのサウンド。

KT88からEL84に移行するにつれて、各バルブ・レスポンスから得られるコンプレッションとオーバードライブの量が増えていきます。この設定は、プリセットを保存する際に保存されません。

9. Power パワー

3種類の出力を切り替えることができる3ウェイ・トグルスイッチです。

- **100W** – 最も大きなクリーンヘッドルームを得られる、フルパワーのセッティングです。ライブやステージでの使用に最適です。
- **20W** – この設定では、出力パワーを最大20Wまで下げます。小規模なライブやリハーサル、よりパワーアンプのオーバードライブ・トーンを低レベルで得たい場合に使用します。
- **1W** – 最も低い出力設定で、出力は1Wまで下がります。練習やレコーディング、または小音量でパワーアンプ・オーバードライブのトーンが必要な場合に最適です。

10. Master (マスター)

アンプの全体的な音量を調節します。時計回りに回すと音量が大きくなります。音量を上げると、真空管パワーアンプの歪みとコンプレッションの効果が得られますが、その特性は、選択したレスポンス(7)の設定に依存します。

Power levelはグローバルな設定であり、プリセットを保存する際には保存されません。

11. Preset (プリセット)

このフットスイッチを押すと、保存されているプリセットを呼び出すことができます。スイッチをオンにすると、フットスイッチの上のLEDが点灯し、プリセットに保存された設定が適用され、コントロールの物理的な状態が上書きされます。プリセットを解除すると、設定はコントロールの物理的な状態に戻されます。プリセット・フットスイッチを2秒間押し続けると、現在の設定がプリセットに保存されます。リコールインジケータとプリセットLEDが点滅し、保存が成功したことを確認します。

注: GAIN、VOICE、BASS、MIDDLE、TREBLE、REVERBレベル、REVERBステート、RESPONSEはプリセットに保存されます。POWERとMASTERの設定は、プリセットに保存されません。

12. Recall Indicator LED (リコールインジケータLED)

リコールインジケータは、アンプ内のパラメータの現在値と、それに対応するフロントパネルの物理的なコントロールの間に不一致がある場合に表示されます。例えば、プリセットをロードした際、フロントパネルのコントロールが必ずしも聴いた設定値を反映しているとは限りません。

調整中のコントロールが予期せぬレベルジャンプを起こさないように、フロントパネルのノブは、ノブが現在のパラメータ値に達するまで音に影響を与えません。到達すると、リコール・インジケータが1回点滅し、ノブが値を「コントロール」できるようになり、その値を増減させます。

物理的なノブが、現在のパッチに保存されている値を通過するたびに、リコール・インジケータは1回点滅します。GAIN、BASS、MIDDLE、TREBLE、REVERBの保存された値が呼び出されると、リコール・インジケータは点滅します。

Rear Panel Features - リアパネルの特徴

1. Mains Input (主電源入力)

付属の着脱式電源ケーブルをここに接続します。AMPEDシリーズは、ユニバーサル入力電源を使用しており、主電源入力は100V ACから240V ACで、50Hzと60Hzで動作可能です。

つまり、世界のどこでも、何も調整する必要なく使用することができます。ユニバーサル入力電源は、サイズと重量の利点とともに、国をまたいで移動するミュージシャンにとって理想的です。

注: 主電源は、リアパネルに記載されている電圧、電力、周波数の要件に適合する電源コンセントにのみ接続できます。疑問などがある場合は、専門技術者の助言を仰いでください。

2. Power Switch (電源スイッチ)

このスイッチでアンプの電源をオン/オフします。

3. In (インプット)

ギター、またはリアアンプペダルやアンプモデラーで増幅された信号をこのインプットに接続します。必ず、良質の楽器用シールドケーブルを使用してください。

4. Loop (ループ)

モノラル・エフェクト・ループは、センドとリターンを 1 つのソケットで TRS 接続します。付属のTRS信号スプリッターケーブルを使用してセンドとリターンを分離し、外部エフェクトやストップボックスをループ内に設置すると、最高の音質でパフォーマンスを得ることができます。外部エフェクターのモノラル入力をエフェクトセンドに、外部エフェクターの出力をエフェクトリターンに接続します。エフェクト・ループ・センドは、Master コントロールの前段に配置されます。

デフォルトでは、エフェクト・ループはシグナル・チェーンの中でオンボード・リバーブの前に配置されます。この設定は Blackstarのソフトウェア「Architect」でコントロールし、アンプに保存することができます。

エフェクト・ループは、デフォルトで直列に設定されています。エフェクト・ループは、パラレルに設定することも可能です。BlackstarのソフトウェアArchitectを使用して、エフェクト・ループのルーティングを変更して保存してください。パラレルに設定した場合、エフェクト・ループのリターン・レベルをコントロールすることも可能です。

ヒント:パラレル・エフェクト・ループの典型的な使用法は、ループしたエフェクトを「フルウェット」または「キルドライ」で動作させることです。これにより、エフェクトループからドライ信号を排除し、アンプ内のウェット / ドライミックスをより詳細に制御することができます。

注意:エフェクトループをパラレルに設定した場合、ドライシグナルを含むエフェクトをループ内で実行すると、エフェクトループのリターンでドライパススルー音とミックスバックした際にレベルがブーストされる結果となります。

5. Speaker Outputs (スピーカー出力)

適切なギター・スピーカー・キャビネットを、マッチング・インピーダンスのスピーカー・アウトプットに接続します。

「16 OHM」と記された出力は、16 オームのスピーカー・キャビネットを 1 台接続するためのものです。

「8 OHM」と記された出力は、8オームのスピーカー・キャビネットを 1 台接続するためのものです。

AMPED 1 は、8オーム、または 16オームのインピーダンスで 100W のフルパワーを供給することができます。

注:スピーカー出力には、必ず良質のスピーカーケーブルを使用してください。

警告:両方のスピーカー出力を同時に使用しないでください。スピーカーケーブルを最初にキャビネットに接続し、次にAMPEDペダルに接続します。

注意:スピーカーケーブルがアンプ側で切断されている場合、AMPEDペダルは自動的に安全な低消費電力モードに切り替わります。したがって、例えばXLRやステレオジャック、USBのいずれかの出力を使ってレコーディングする場合、スピーカーに接続することなく、机上などに設置することができます。

重要な注意:保護センシングは、本機のスピーカー出力端子で行なっています。先にスピーカー側の接続を切らず、アンプ側からケーブルを抜いてください。

6. Outputs (出力端子)

2つのDC9V出力を使用して、最大合計電流 500mA までの外部ペダルに電力を供給します。

注意:2つの出力の合計電流が500mAを超えないようにしてください。

7. USB - CabRig Audio Output (USB - CabRig オーディオ出力)

付属の USB-C ケーブルを使用して、AMPED 1 をコンピューターに接続します。これは、コンピューターに直接録音したり、Blackstarの編集ソフトウェア「Architect」に接続するためのUSBデジタル・オーディオ出力用です。

アンプをPC、Mac、その他該当する録音機器に接続するには、標準的なオーディオ・ドライバを使用します。特定のドライバは必要ありません。低レイテンシーを実現したUSBレコーディングのガイドについては、

www.blackstaramps.com/usbrecording (英語のみ) をご覧ください。

注意:アンプは必ずメインのUSBポートから接続し、USBハブの使用は可能な限り避けてください。

CabRigは、マイクを通したギタースピーカーのキャビネットのサウンドとフィーリングを、驚くほど詳細に再現する、次世代の高度なスピーカーシミュレーターです。そのサウンドは、CabRigスイッチの設定(詳細は「サイドパネル」セクションを参照)と、BlackstarのソフトウェアArchitectのCabRigセクションで作られた詳細な設定に依存します。

Dept.10 AMPED 1は、USB経由で複数の同時入出力が可能です。レコーディング・ソフトウェアでは、アンプがオーディオ・キャプチャ・デバイスとして表示されます。アンプからUSB経由でコンピュータに直接出力されるオーディオは、4つの独立した同時チャンネルに渡って伝送されます。

Channel 1: CabRig、左チャンネル - パワーアンプとスピーカー・キャビネットのエミュレーションによる、完全に処理されたギター・サウンドです。CabRig Roomの左チャンネルが含まれます。この信号はマスター・ボリューム・コントロールの後に入力されます。

Channel 2: CabRig、right channel - パワーアンプとスピーカー・キャビネットをエミュレートした、完全に処理されたギター・サウンドです。CabRig Roomの右チャンネルも含まれます。この信号はマスター・ボリューム・コントロールの後に入力されます。

Channel 3: プリアンプ出力 - リバース前のプリアンプのボイスとEQステージのサウンドで、スピーカーやキャビネットのエミュレーションはありません。レコーディング・ソフトウェアやDAWのエフェクト、パワーアンプやキャビネットのエミュレーション・プラグインとの使用に最適です。この信号はマスター・ボリューム・コントロールやCabRig内のコントロールの影響を受けず、サイドパネルのCabRig Outputs「Level」コントロールで最大20dBまで減衰させることが可能です。

Channel 4: 未処理のドライ・ギター信号 - アンプの入力段で受信したギターからのダイレクト信号です。この信号はリアンプに最適です。この信号は、アンプのどのコントロールにも影響されません。

これらのオーディオ・ストリームは、選択したレコーディング・ソフトウェア/DAWで同時に録音することができます。BlackstarのソフトウェアArchitectの CabRigを使用して、チャンネル1と2の出力レベルを制御します。

ヒント:ステレオのルーム・サウンドを録音するには、ステレオCabRigの左チャンネルをミックス内で100%左にパンし、右チャンネルを100%右にパンしてください。

AMPED 1は、コンピューターからのオーディオ入力も受け取ることができます。

チャンネル1:ライン入力、左チャンネル - XLRとラインアウトのCabRig出力で、オーディオ・モニタリングやバックিং・トラックの再生に使用します。

チャンネル2:ライン入力、右チャンネル-バランスXLRとラインアウトCabRig出力によるオーディオ・モニタリングまたはバックিং・トラック・プレイバックに使用されます。

8. MIDI In (MIDIイン)

MIDI信号を受けるには、付属のTRS MIDI - 5 ピン MIDI アダプターを使用して、ここに MIDI デバイスを接続します。必ず良質のMIDIリード線を使用してください。MIDI In でMIDI信号を受ける際のデフォルトはチャンネル 1 です。MIDI チャンネルは Blackstar のArchitectで変更することができます。

詳しくは MIDI テーブルをご覧ください。

Side Panel Features

1. Balanced - Mono XLR CabRig Output バランス - モノ XLR CabRig 出力

3 ピンのXLR ケーブルを使用して、この出力をオーディオ・インターフェース、ステージ・ボックス、ミキシング・デスクに接続します。レコーディングやライブで、低ノイズ、低インピーダンス、高音質な接続を実現します。

この出力からの信号は、パワーアンプとCabRigスピーカー・キャビネット・エミュレーションによって完全に処理されたギター・サウンドとなります。

この信号は、CabRig出力の「Level」コントロールで最大20dBまで減衰させることも可能です。USB経由のステレオ・ライン入力信号も、Levelコントロールの影響を受けます。

注:この信号は、マスター・ボリューム・コントロールの後に入力されます。

2. Line Out - Stereo CabRig Output ライン・アウト - ステレオCabRig出力

1/4インチTRSジャックソケットにより、レコーディング機器、ミキシングデスク、ヘッドフォンへのステレオ接続が可能になります。必ず良質のTRS(ステレオ)タイプのケーブル、またはTRS-2xTS(モノラル)のケーブルを使用してください(下図を参照)。

この出力からの信号は、パワーアンプとCabRigスピーカー・キャビネットをエミュレートしたギター・サウンドになります。CabRig スイッチ(3)と、ソフトウェアArchitectのCabRig セクションでの設定が反映されます。

また、Level コントロール (4) を使って、CabRig の信号レベルを最大 20dB まで減衰させることができます。USB経由のステレオ・ライン入力信号も、Levelコントロールの影響を受けます。

注:この信号は、マスター・ボリューム・コントロールの後に入力されます。

3. CabRig Switch (CabRigスイッチ)

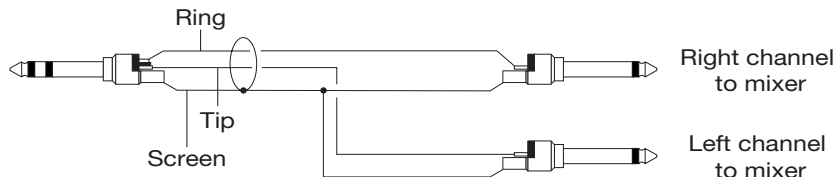

ペダルに保存されている3つのCabRig設定を切り替えることができます。ソフトウェアArchitectのCabRigセクションを使用して、3つのファクトリーパッチをカスタマイズすることができます。

4. Level Control - CabRig Outputs (レベル・コントロール - CabRigアウトプット)

このコントロールは、XLR、ライン・アウト、USBオーディオ・チャンネル3の出力レベルに素早くアクセスし、物理的にコントロールすることが可能です。最大値(時計回りに振り切った状態)では、このコントロールは信号レベルに影響を与えません。最小値(反時計回りいっぱい)では、これらの出力の信号を20dB減衰させます。

CabRig

CabRig の設定にアクセスするには、Blackstar 社のソフトウェア「Architect」が必要です。

Blackstar 社のウェブサイト <https://blackstaramps.com/architect> からダウンロードしてください。

Cab Channel Strip(キャブ・チャンネル・ストリップ)

Cab Channel ストリップを使用すると、バーチャルのキャビネットのトーンを作り、コントロールすることができます。

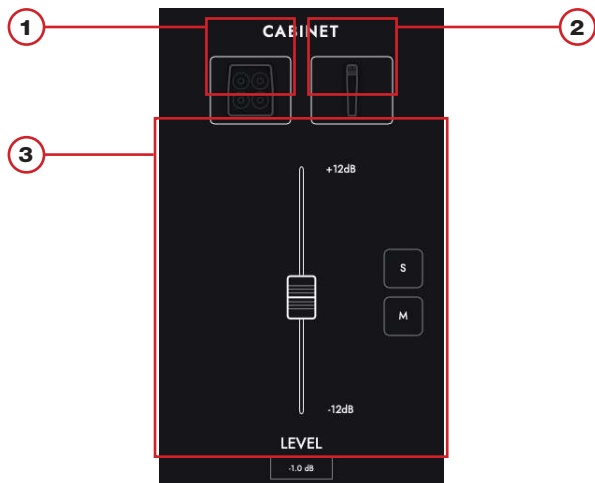

1. Cab Selection(キャビネットの選択)



キャビネット選択パネルでバーチャル・キャビネットを選択します。23種類のスピーカー・キャビネットから選択できるほか、パワーアンプを直接出力するDI(ダイレクト・インジェクション)も選択可能です。

注: サードパーティ製のIR(インパルスレスポンス)ローダーで使用する場合は、DIオプションを選択してください。DIはパワーアンプの後段から出力されます。

2. Mic Selection

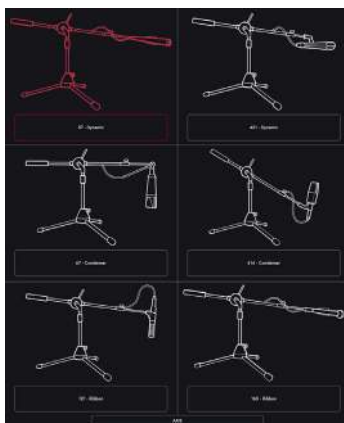

6本の業界標準マイクを選択して、仮想キャビネットにマイキングできます。マイクの軸を切り替えることで、異なる音色を得ることができます。一般的に、OFF AXISは音色を暗くし、中音域のキャラクターをソフトさせます。

Mix Controls(ミックスコントロール)

マイク・タイプ	キャラクター
57 - Dynamic	ブライトでカッティング、コントロールされた低域を持ちます。ギターキャビネットのレコーディングに最適なクラシックなマイクです。このマイクをOFF AXISで使用すると、シャープではないミッドフォーカスのトーンになります。
421 - Dynamic	アグレッシブでタイトなサウンドです。アップフロントなサウンドや、OFF AXISでメロウなサウンドを得たい場合に使用します。
67 - Condenser	バランスが良く、トップエンドが伸びる特性となります。OFF AXISではリボンのようなトーンになりますが、ローエンドは調節されています。
414 - Condenser	リッチで大胆なサウンドです。このマイクの伸びやかなトップエンドとボトムエンドは、あなたのトーンをよりビッグにします。
121 - Ribbon	厚みがあり、温かみのあるサウンドです。ヴィンテージなサウンドに最適で、OFF AXISで使用すると、非常に滑らかなサウンドを得ることができます。
160 - Ribbon	パンチの効いた中音域とスムーズな高音域が特徴です。より調整されたリボンサウンドを得るにはこのマイクを選択し、リッチなトーンを得るにはオフ・アクシスで使用します。

チャンネルフェーダーで各キャビネットのレベルのバランスを調節します。ソロボタンでキャビネットとルームを分離し、ミュートボタンでサイレントにすることができます。

以下は、CabRigのシグナル・チェーンです。

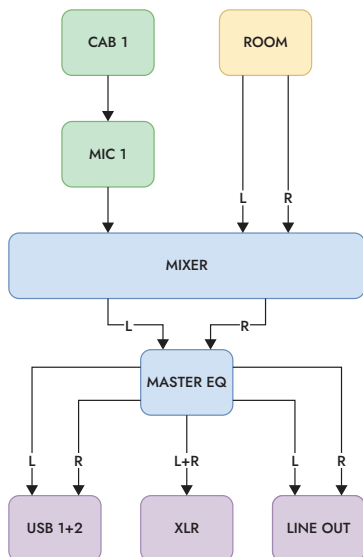

Room

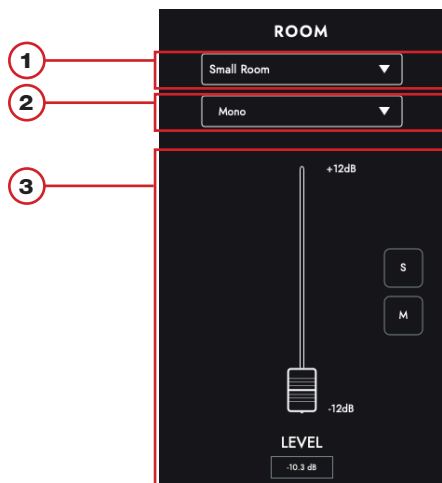

1. Room Selection (ルームの選択)

ルーム・アンビエンスで、キャビネットやマイクの種類をサポートします。ドロップダウンメニューでルームの種類を選択します。各ルームタイプには「Damped」オプションがあり、これを選択すると、より短く、より洗練されたサウンドになります。

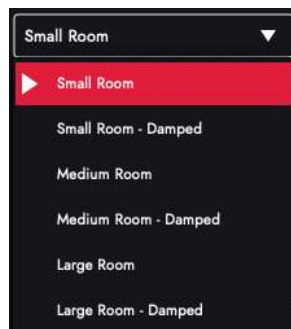

2. Width Selection (幅の選択)

このドロップダウンメニューで、選択した部屋のステレオ幅を調整します。モノ・マイク、XYペア、スペーシング・ペアの3種類のマイキング・テクニック(下図)をエミュレートしています。

注意:「Wide」に設定すると、ステレオイメージが強調されて、広がりのあるステレオ体験が得られます。

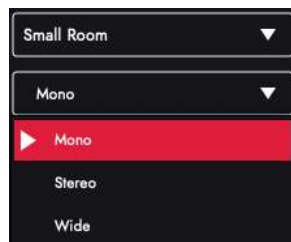

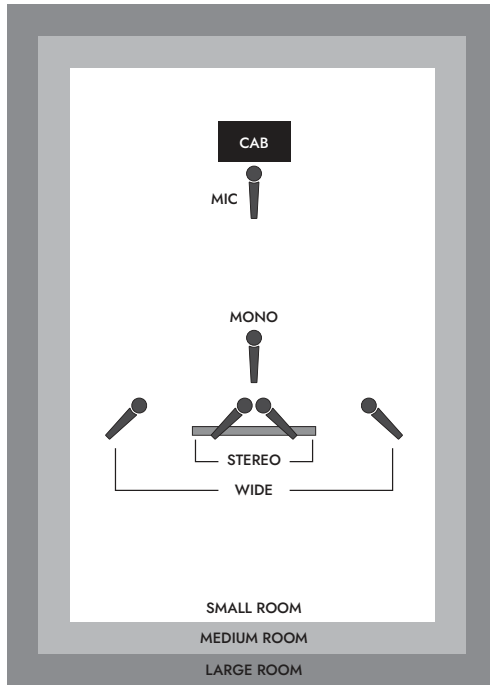

Master

1. EQ



チャンネル EQ は、キャビネットとマイクの組み合わせのトーンを個別にシェーピングする機能を備えています。EQはバイパスすることも可能で、簡単に比較することができます。

- **LOW-CUT:** 2次オーダーのハイパスフィルターをコントロールします
- **LOW:** 120Hz +/- 10dBのローシェルフ・フィルターをコントロールします。
- **LOW MIDS:** 400Hz +/- 10dBのピークフィルターをコントロールします。
- **HIGH MIDS:** 1KHz +/- 10dBのピーク・フィルターを制御します。
- **HIGH:** ハイシェルフ・フィルターを4KHz +/- 10dBでコントロールします。
- **HI-CUT:** 2次ローパスフィルターをコントロールします。

ヒント: ドロップダウンボックス(下図)から EQ プリセットを選択し、作業を開始してください。まるで自分専属のサウンドエンジニアのように、思い通りのサウンドに素早く仕上げることができるでしょう。また、EQプリセットは、トーンをさらに微調整したい場合に、実験的なプラットフォームとしても役立ちます。

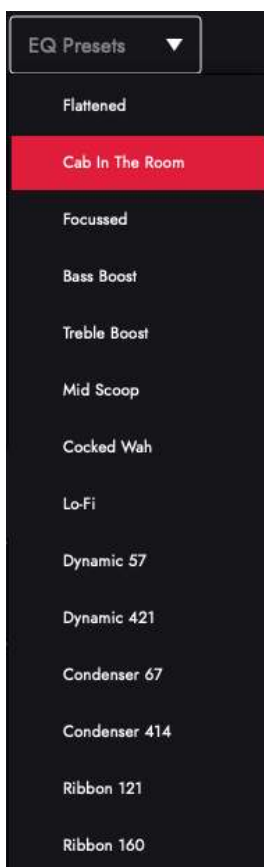

Patches and Presets(パッチとプリセット)



Device (AMPED 1) Patches(デバイス・パッチ)

これらは現在アンプにロードされているパッチで、CabRigスイッチで選択可能です。Saveボタンを押し、“Save Patch to Device”を押すと、現在のCabRigの設定が“Device Patches”の一つに保存されます。

Local Patches(ローカル・パッチ)

「ローカル・パッチ」は、アンプにロードするのではなく、コンピューターに保存されます。(Documents - Blackstar - Saved Patches)。

ローカル・パッチを保存するには、保存ボタンをクリックし、「Save Local Patch」をクリックします。ローカル・パッチはいくつでも保存でき、パッチ・パネルでパッチをダブルクリックするか、パッチを右クリックして「ロード・パッチ」を選択すれば、いつでも呼び出すことができます。

ヒント：パッチ・パネル内の「ローカル・パッチ」を整理するには、「ドキュメント - Blackstar - Saved Patches」に移動し、独自のフォルダを作成します。作成したフォルダにパッチをドラッグすると、パッチ・パネルにフォルダが表示されます。

Settings Panel(セッティング・パネル)

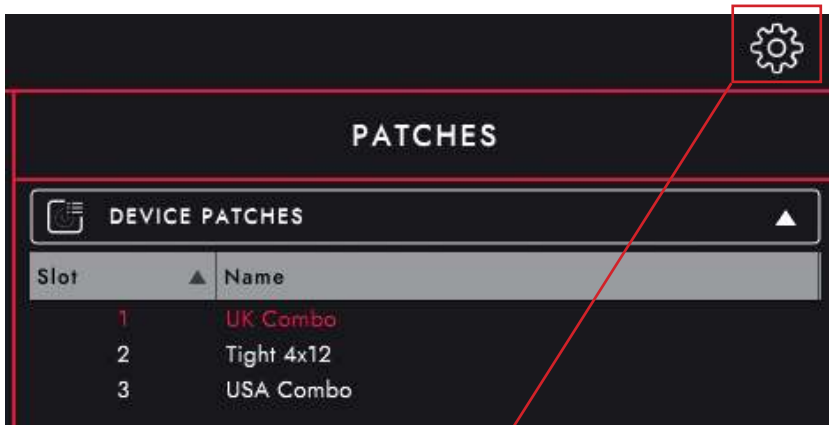

歯車のアイコンをクリックすると、設定パネルが表示されます。

Audio

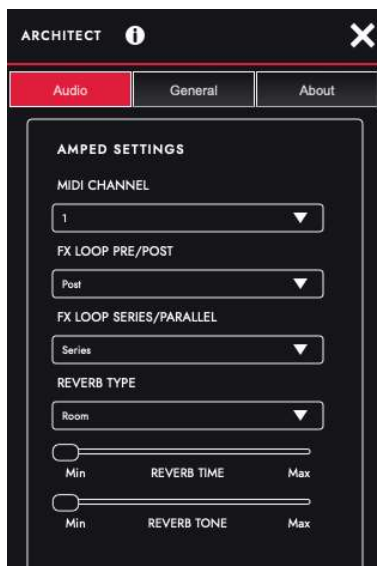

MIDIチャンネル、FXループ、Reverbの設定をここで調整します。ここで行った変更は自動的に更新されますが、アンプに永久に保存されるわけではありません。変更を保存するには、ページの一番下にある“Save Amp Settings”をクリックします。

General(一般設定)

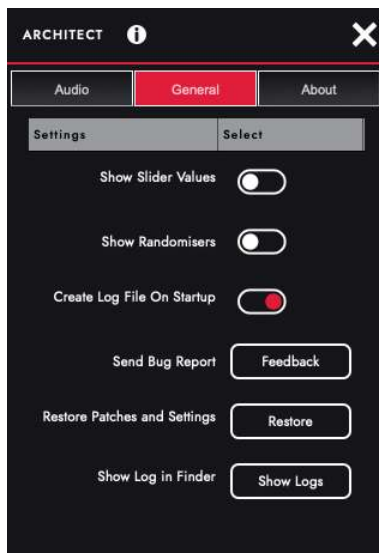

Architectの各種設定をここで調整します。

About(アンブについて)

アンブに関する情報

デフォルト・パッチと設定のリセット

アンブ・パッチ、CabRig パッチ、セッティングは、いつでも工場出荷時に戻すことができます。これは、ソフトウェアArchitectを使用してのみ行なうことができます。

Architectの「General」設定パネルに移動し、「Restore Patches and Settings」をクリックします。画面の指示に従って、リセットを完了します。

重要:この操作を行なうと、アンブに保存されているユーザーコンテンツはすべて上書きされます。

ファームウェアのアップグレード

アンブのファームウェアのアップグレードが可能な場合、接続時に自動的に最新バージョンにアップグレードするよう促されます。画面上の指示に従って、ファームウェアのアップグレードを実行してください。

ファームウェアアップデート

AMPED 1のファームウェアのアップグレードが案内される際には、Architectの接続時に自動的に最新バージョンにアップグレードするように指示が表示されます。画面上の指示に従って、ファームウェアのアップグレードを実行してください。

MIDI Table

	Function	CC Number	Value
Voice	USA	1	127 = On
	UK	2	127 = On
	Flat	3	127 = On
Preamp	Bass	4	0-127
	Middle	5	0-127
	Treble	6	0-127
	Gain	7	0-127
Response	EL84	8	127 = On
	EL34	10	127 = On
	6L6	12	127 = On
	Master Volume	16	0-127
Response	KT88	18	127 = On
	6V6	20	127 = On
	LINEAR	22	127 = On
FX Loop	FX Loop Pre	75	127 = On
	FX Loop Post	76	127 = On
	FX Loop Series	77	127 = On
	FX Loop Parallel	78	127 = On
Reverb	Reverb Footswitch	86	0 = Off 127 = On
	Reverb Level	91	0-127
	Reverb Hold	92	0 = Off 127 = On
	Preset Footswitch	99	0 = Off 127 = On
Power Level	1W	110	127 = On
	20W	111	127 = On
	100W	112	127 = On

Technical Specification

AMPED 1

出力 (RMS): 100W

重量 (kg): 1.28kg

寸法 (mm): 200(W) x 80.47(H) x 149.12(D)

警告！

重要安全信息

仔细阅读以下信息。保存所有指示以供将来参考。

遵循产品上的所有警示和指示标志

危险！高内部工作电压。

请勿打开设备外壳。设备内部没有用户可维修的部件。所有维修均应由合格的维修人员执行。

只用干布清洁。

若将功放器从寒冷的环境中移动到温暖的位置，功放器内部可能会发生冷凝。打开仪器前，建议将仪器置于接近室温的环境下。

未经授权修改本设备是被Blackstar公司明确禁止的

请勿在设备外壳上塞入任何物品到通风口。请勿讲此设备暴露在雨中，液体或潮湿的环境下。

请勿将此产品放置于不平稳的手推车、架子或桌子上。产品可能会掉落，会对产品或人造成严重的损害。

请勿覆盖或阻塞通风口或开口。

请勿将此产品放置于任何热源头附近，例如暖房装置，暖气的通风调节设置，火炉，或者是其他发热的仪器（包括扩音器）

只能使用与你区域供应的电源电压相配的附带的电源线。

需小心使用电源线并在电源线有损坏时替换。

请勿断开电源线的接地插头。

若长时间不用此设备应拔去电源线插头。

打开设备前，应按照制造商建议的手册上的说明连接扬声器。

按照标准替换被损坏的保险丝。

永不关闭防护电源的接地线。

高音量的喇叭声会造成永久性听力损伤，应避免在扬声器放很大音量的情况下在附近。当持续处于高音量的情况下应佩戴听力保护。

若按照使用说明书操作仪器时还不能正常运转，请将其退回给合格的维修人员。

仅适用于非热带气候条件下安全使用
最高工作环境温度35°C

请确保电源线连接到一个有接地的插座。

电源输入：100~240V~ 50/60Hz

仅适用于海拔2000m及以下地区安全使用

美国的职业安全与健康管理局已明确地规定了一下可暴露噪音的分贝：

Duration Per Day In Hours	Sound Level dBA, Slow Response
8	90
6	92
4	95
3	97
2	100
1½	102
1	105
½	110
¼ or less	115

根据职业安全与卫生条例，任何超过以上容许限度的曝光噪音都可能会导致一定程度的听力丧失。

扩音设备的操作者应在佩戴防噪耳塞保护装置为了避免暴露在上述所永久性的听力损伤。为了确保远离潜在的危险暴露在高声压级，我们建议所有要暴露在生产高声压级的设备如此放大器系统，就应在此设备运转时佩戴防噪耳塞。



All electrical and electronic products should be disposed of separately from the municipal waste stream via designated collection facilities appointed by the government or the local authorities.



介绍

感谢您购买 Dept. 10 AMPED 吉他放大器踏板。与我们所有的产品一样，这款落地箱头是我们世界级设计团队无数小时艰苦研发的成果。Blackstar 团队总部位于英国北安普顿，他们本身都是经验丰富的音乐家，开发过程的唯一目标是为吉他手提供终极的自我表达工具。所有 Blackstar 产品都经过大量的实验室和现场测试，以确保它们在可靠性、质量和最重要的音色方面毫不妥协。

Dept. 10 AMPED 系列采用创新的突破性技术，让您脑海中的声音比以往任何时候都更加便携。

请仔细阅读本手册，以确保您从新的 Blackstar 产品中获得最大收益。

要了解有关 Blackstar 系列产品的更多信息，请访问我们的网站：

www.blackstaramps.com

谢谢！

黑星团队

特点

自 2007 年推出以来，Blackstar 一直引领吉他放大器的创新。Dept.10 AMPED 1 是多年技术研发的结晶。AMPED 1 具有与传统放大器一样的直观控制面板，且具有可编程性和 Pro Digital 技术的多功能性。

AMPED 1 是一个 100W 的落地式放大器和效果器平台，能够提供传统电子管放大器的音色和手感。美式音色和英式音色为踏板和效果器提供了两个最受推崇和流行的平台，除了这些传统的吉他放大器音色之外，Flat 音色还可以将您最喜欢的音箱或前置增益效果器直接连接您的 AMPED 1，而不会有任何音染。

通过响应控制，AMPED 1 提供 5 种截然不同的后级电子管响应和用于透明功率放大的线性响应。后级电子管响应 (EL84、6V6、EL34、6L6 和 KT88) 提供了其模拟对应电子管的响应、动态、sag 和 crunch 特性。6 个响应以 8 或 16 欧姆的 100W 功率提供，紧凑型的外观更加适合你的演出背包。将平坦的声音与标准的电子管响应结合使用，或与线性响应结合使用以实现完全透明的功率放大。AMPED 1 提供了体验任何建模器、分析器、前级效果器的绝对最佳状态。

CabRig 是 Blackstar 的下一代 DSP 扬声器模拟器，它为专业录音和表演的可访问性带来了根本性的转变。CabRig 授予崭露头角的音乐家使用以前无法实现的技术的能力，这些技术长期以来一直为专业音响工程师和制作人保留。CabRig 输出使您能够从任何扬声器（包括耳机、录音室监听）中获得声音。AMPED 1 还可用作音频接口，通过 USB-C 将您使用的相同音色直接录制到计算机中。

前面板

1. Tone

音色控制改变前置放大器的声音。选择适合您的前置放大器型号和声音。

■ **美国** - 灵感来自 60 年代中期的经典美国放大器。非常清音、动态和明亮，但具有坚实的低频和可控的中频。一个完美的效果器平台。

■ **英国** - 基于 60 年代初深受喜爱的英国 A 类放大器的“经典”声音。一种中低增益前置放大器，可用于清音或轻度过载。效果器平台或Crunch的流行选择。

■ **平坦的** - 中性前置放大器与外部前置放大器和放大器建模器一起使用。具有半数均衡器，无音染控制设置为 12 点钟方向。

此设置会在您存储预设时保存。

2. Gain

增益控制调整过载或失真的量。逆时针方向的设置将提供清音清晰的音色。当增益控制顺时针转动时，声音将变得更加过载，通过优美的crunch声移动，在完全顺时针位置具有最大失真。此设置会在您存储预设时保存。

3. Bass

低音旋钮可调整音色中低频的电平。音色旋钮是根据所选声音定制的。美国之声具有更明显的低频，而英国之声具有更可控的低频响应。此设置会在您存储预设时保存。

4. Middle

中频旋钮可调整音色中的中频。中频对于设置音色的“主体”量特别重要。将中间旋钮设置到其最小位置（完全逆时针），声音将非常凹陷。随着中间控制增加（顺时针），“中频”的数量增加。此设置会在您存储预设时保存。

5. Treble

高频控制可调整音色中的高频电平。在低设置下，声音的特性会温暖而黑暗。随着高频控制的增加，声音会变得更亮。此设置会在您存储预设时保存。

6. Reverb

混响旋钮控制对应到吉他音色的混响量，逆时针方向设置为低，顺时针方向设置为高。此设置会在您存储预设时保存。混响类型、混响时间和音色可以使用 Blackstar 的 Architect 深度编辑软件进行自定义并保存到您的放大器中。

7. Reverb Footswitch

Reverb 脚踏开关用于打开和关闭 Reverb。混响激活时 LED 将亮起。此设置会在您存储预设时保存。当混响激活时，按住混响脚踏开关将激活“Freeze”效果。当按下 Reverb 脚踏开关且“Freeze”效果处于激活状态时，Reverb 会在更长的时间内衰减，从而实现类似于合成器的效果。按住 Reverb 脚踏开关时演奏的音符将被添加到此“Freeze”效果中。

8. Response

响应控制使用我们的专利 TVP 设计，允许功率放大器的声音特性在五种截然不同且真实的电子管响应之间变化 - KT88、6L6、EL34、6V6、EL84。每个设置都提供所选电子管功率放大器的响应、动态、下垂和中断特性。线性响应提供透明的功率放大，当您 AMPED 1 与外部放大器建模器配对时，可与 Flat 音色结合使用。

Blackstar 的电子管响应将声音的特性从动态和紧凑变为压缩和松软。

- **KT88** - 紧凑、大胆和充满活力的 A/B 类，低频强劲
- **6L6** - 紧动态 A/B 类，具有扩展的高点和低点
- **EL34** - 经典的英式 A/B 级浓郁紧缩，中频集中
- **6V6** - 清澈的 A 类，具有高压缩和紧凑的中频
- **EL84** - 清脆的 A 类放大器，具有大量压缩和柔和的分解音色
- **Linear** - 无音染的通道

当您从 KT88 移动到 EL84 时，每个阀门响应的可用压缩量和过载量都会增加。此设置会在您存储预设时保存。

9. Power

这个 3 向拨动开关允许在三种不同的功率输出设置之间切换：

- **100W** - 这是全功率设置，可提供最响亮的动态余量。非常适合现场和舞台使用。
- **20W** - 此设置将输出功率降低到最大 20 瓦。用于较小的演出，排练时，或在较低音量需要更大功率放大器过载音色时。
- **1W** - 这是最低功率设置，可将输出功率降低到 1 瓦。非常适合练习、录音或低音量时需要功率放大器过载音色时。

10. Master

这可以控制放大器的整体音量。顺时针转动会增加音量。高频量会引入电子管功放失真和压缩的效果，其特性取决于您选择的 Response 设置。

功率级别是全局设置，在存储预设时不会保存。

11. 预设

按下此脚踏开关可调用存储的预设。当您激活开关时，脚踏开关上方的 LED 将亮起，并应用存储在 Preset 中的设置，覆盖旋钮的物理状态。停用预设会将设置恢复为旋钮的物理状态。按住 Preset 脚踏开关 2 秒会将当前设置存储到 Preset。调用指示灯和预设 LED 将闪烁以确认保存成功。

注意：GAIN、VOICE、BASS、MIDDLE、TREBLE、REVERB 电平、REVERB 状态和 RESPONSE 将被保存到预设中。POWER 和 MASTER 设置不会保存到预设中。

12. 1 调用指示器LED

调用指示器显示放大器内参数的当前值是否与相应的物理前面板旋钮匹配。例如，当您加载 Preset 时，前面板上的控制旋钮可能并不总是反映您听到的设置。

为防止您正在调节的旋钮出现意外的电平跳跃，前面板旋钮将不会对声音产生影响，直到旋钮达到当前参数值。一旦达到，调用指示灯将闪烁一次，旋钮将“控制”该值，然后增加或减少该值。

每次物理旋钮“通过”存储在当前补丁中的值时，调用指示灯将闪烁一次。当 GAIN、BASS、MIDDLE、TREBLE 和 REVERB 的保存值被调用时，调用指示灯将闪烁。

后面板功能

1. 电源输入

随附的可拆卸电源线在此处连接。Dept. 10 AMPED 产品使用通用输入电源。这意味着电源输入范围额定为 100Vac 至 240Vac，并且能够在 50Hz 和 60Hz 下运行。

因此，这些产品可以在世界任何地方使用，无需进行任何调整。除了尺寸和重量优势外，这也使它们成为周游世界的音乐家的理想选择。

注意：电源输入只能连接到与后面板上规定的电压、功率和频率要求兼容的电源插座。如有疑问，请咨询合格的技术人员。

2. 电源开关

此开关用于打开和关闭放大器。

3. Input

将您的吉他或来自前置放大器踏板或放大器建模器的前置放大信号插入此输入。请始终使用优质的屏蔽式乐器连接线。

4. Loop

单声道效果循环使用 TRS 连接通过单个套接字处理发送和返回。使用随附的 TRS 信号分离器电缆将发送和返回分开，并将您自己的外部效果器和单块效果器置于“LOOP”中以获得最佳声音性能。将外部效果器的单声道输入连接到效果器发送，将外部效果器的输出连接到效果器返回。效果循环发送在主控制之前进行。

效果循环的默认设置是放置在信号链中的板载混响之前。可以使用 Blackstar 的 Architect 软件更改此设置并将其保存到放大器。

效果循环默认设置为串联路由。效果循环也可以配置为并行运行。使用 Blackstar 的 Architect 软件更改和保存效果循环路由。当设置为并行时，Architect 还提供对效果循环返回级别的控制。

提示：并行效果循环的典型用途是在完全“湿”或“干”上运行循环效果。这消除了效果回路中的干信号，并提供了对放大器内湿/干混音的更多控制。

注意：如果效果循环设置为并行，则在包含干信号的循环中运行效果将在与效果循环返回处的干直通混合时导致电平提升。

5. 扬声器输出

将合适的吉他音箱连接到匹配阻抗的扬声器输出：

标有“16 OHM”的输出用于连接单个 16 OHM 扬声器箱体。

标有“8 OHM”的输出用于连接单个 8 OHM 音箱。

AMPED 1 可以在 8 或 16 欧姆阻抗下提供 100W 的全部功率。

注意：始终为扬声器输出使用优质的扬声器电缆。

警告：不要同时使用两个扬声器输出，这样做会损坏您的放大器。首先将扬声器电缆连接到您的音箱，然后连接到您的 AMPED 踏板。

注意：如果扬声器连接线在放大器端断开，则您的 AMPED 踏板将自动切换到安全、低功耗模式。因此，例如，如果您希望使用 XLR、立体声插孔或 USB 的输出进行录音，则可以将其设置在桌面上，而无需连接到扬声器负载。

重要提示：保护感应位于设备的扬声器输出插孔处。请勿仅在扬声器端断开连接。在放大器上断开连接！

6. Output

使用两个 9V DC 输出为您的外部踏板供电，最大组合电流为 500mA。

警告：两个输出的总电流不要超过 500mA。

7. USB – CabRig 音频输出

使用随附的 USB-C 数据线将您的 AMPED 1 连接到您的计算机。这是用于 USB 数字音频输出，用于直接录制到您的计算机并连接到 Blackstar 的 Architect 编辑软件。

标准音频驱动程序用于将放大器连接到 PC、Mac 或其他适用的录音设备。不需要特定的驱动程序。有关低延迟 USB 录制的指南，请访问：www.blackstaramps.com/usbreording

注意：始终通过主 USB 端口连接放大器，尽可能避免使用 USB 集线器。

CabRig 是下一代高级扬声器模拟器，可以以令人难以置信的细节再现带有麦克风的吉他扬声器的声音和感觉。声音取决于 CabRig 开关设置（有关更多信息，请参阅“侧面板”部分）以及 Blackstar Architect 软件的 CabRig 部分中更深入的设置。

您的 Dept. 10 AMPED 踏板能够通过 USB 进行多个同时输入和输出。放大器将在录音软件中显示为音频捕获设备。通过 USB 从放大器直接输出到计算机的音频通过四个独立的同步通道传输：

- 通道 1: CabRig, 左通道 - 完全处理的吉他声音，带有功率放大器和扬声器箱体模拟。这将包括 CabRig Room 的左声道。该信号是在主音量控制之后获取的。
- 通道 2: CabRig, 右通道 - 完全处理的吉他声音，带有功率放大器和扬声器箱体模拟。这将包括 CabRig Room 的右声道。该信号是在主音量控制之后获取的。
- 通道 3: 前置放大器输出——前置放大器声音和 EQ 阶段的声音，在混响之前采集，没有任何扬声器或箱体模拟。非常适合在您的录音软件/DAW 中与您自己

的效果和功率放大器/机柜模拟插件一起使用。该信号不受主音量控制或 CabRig 中的任何控制的影响，使用侧面板上的 CabRig 输出“电平”控制可以将其衰减高达 20dB。

■ 通道 4：未处理的干吉他信号——这是放大器输入级接收到的来自吉他的直接信号。该信号非常适合重新放大。该信号不受任何放大器控制的影响。

这些音频流可以在您选择的录音软件/DAW 中同时录制。使用 Blackstar Architect 软件中的 CabRig 控制通道 1 和 2 的输出电平。

提示：要录制立体声录音室声音，请将立体声 CabRig 左声道在混音中平移 100% 左，并将右声道平移 100% 右。

您的 AMPED 踏板还可以接收来自计算机的音频输入：

■ 通道 1：线路输入，左通道 - 用于通过 XLR 和线路输出 CabRig 输出进行音频监听或背景音轨播放。

■ 通道 2：线路输入，右通道 - 用于通过平衡 XLR 和线路输出 CabRig 输出进行音频监听或背景音轨播放。

8. MIDI 输入

要接收 MIDI 信息，请使用提供的 TRS MIDI 到 5 针 MIDI 适配器在此处连接您的 MIDI 设备。始终使用优质的 MIDI 主线。通过 MIDI In 接收 MIDI 信息的默认设置是通道 1。可以使用 Blackstar 的 Architect 软件更改 MIDI 通道。

详情请参阅 MIDI 表。

侧面板功能

1. 平衡 - 单声道 XLR CabRig 输出

使用 3 针 XLR 电缆将此输出连接到音频接口、舞台箱或混音台。这为录音或现场使用提供了低噪音、低阻抗、高质量的连接。

此输出的信号是经过完全处理的吉他声音，带有功率放大器和 CabRig 音箱模拟。

使用 CabRig 输出的“电平”控制，该信号也可以最多衰减 20dB。通过 USB 输入的立体声线路输入信号也会受到电平控制的影响。

注意：此信号是在主音量控制之后获取的。

2. 线路输出 - 立体声 CabRig 输出

此 1/4" TRS 插孔提供与录音设备、调音台或耳机的立体声连接。始终使用优质 TRS (立体声) 型连接线或 TRS 转 2 x TS (单声道) 导线 (见下图)。

此输出的信号是经过完全处理的吉他声音，带有功率放大器和 CabRig 音箱模拟。声音取决于 CabRig 开关 (3) 设置以及 Blackstar Architect 软件的 CabRig 部分中更深入的设置。

CabRig 信号电平也可以使用电平控制 (4) 最多衰减 20dB。通过 USB 输入的立体声线路输入信号也会受到电平控制的影响。

注意：此信号是在主音量控制之后获取的。

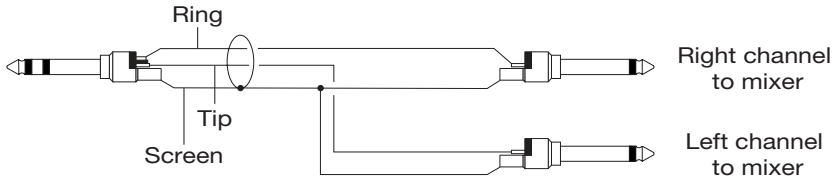

3. CabRig 开关

使用它在当前存储在踏板中的三个 CabRig 设置之间切换。您可以使用 Blackstar Architect 软件的 CabRig 部分自定义三个出厂预设。

4. 电平控制 - CabRig 输出

此旋钮允许快速访问，对 XLR、线路输出和 USB 音频通道 3 输出电平进行物理控制。最大时（完全顺时针），此控制对信号电平没有影响。至少（完全逆时针），此控制将这些输出上的信号衰减 20dB。

箱体模拟

要访问编辑 CabRig 设置，您需要 Blackstar 的 Architect 软件。
从 Blackstar 网站下载 Architect: <https://blackstaramps.com/architect/>

箱体模拟通道条

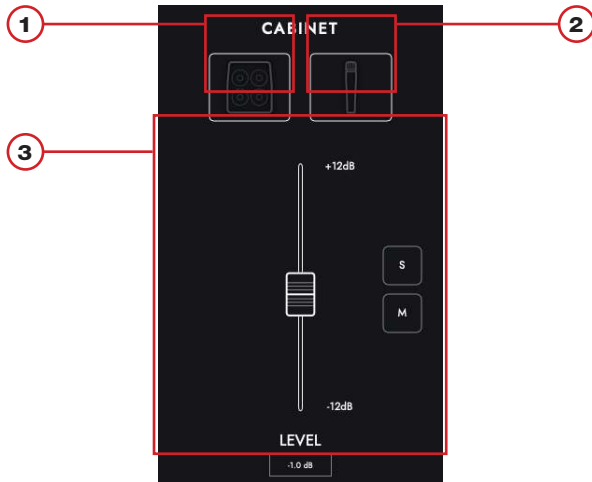

Cab 通道条允许您制作和控制您的虚拟箱体音色。

1. 箱体选择



使用选择面板选择您的虚拟箱体。从 23 种不同的扬声器箱中进行选择，或选择 DI（直接注入）作为直接功率放大器输出。

注意：要与第 3 方 IR（脉冲响应）加载器一起使用，请选择 DI 选项。DI取自功率放大器之后。

2. 麦克风选择

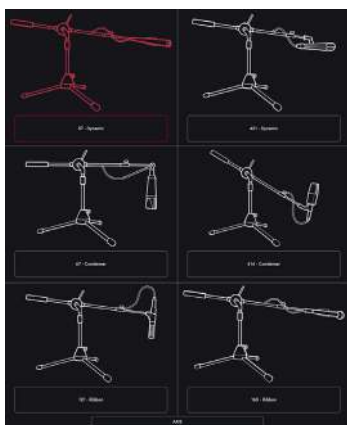

使用 6 个行业标准麦克风选择您的虚拟箱体。切换麦克风选择的轴以获得不同的音色。一般而言，OFF AXIS 会使您的音色变暗并改变中频特征。

麦克风	特点
57 - Dynamic	明亮，低频受控。用于录制吉他箱体的经典麦克风选择。使用此麦克风离轴，以获得不那么尖锐、集中的音色。
421 - Dynamic	激进而结实。使用此麦克风可实现前置声音或偏轴以获得更圆润的声音。
67 - Condenser	与扩展的顶端平衡。离轴这个麦克风发出平滑的音色，且具有受控的低频。
414 - Condenser	丰富而大胆。这款麦克风加长的顶端和底端为您的音色提供了超乎寻常的声音。
121 - Ribbon	厚实而温暖。复古声音的绝佳选择。尝试调整不同的距离以获得超级流畅的声音。
160 - Ribbon	强劲的中频，平滑的高频。使用此麦克风可获得更可控的带状音色，或使用离轴获得更丰富的音色。

混合控制

使用通道推子平衡箱体的电平。使用独奏按钮区别箱体和录音室，或使用静音按钮使其静音。

下面是 CabRig 的信号链：

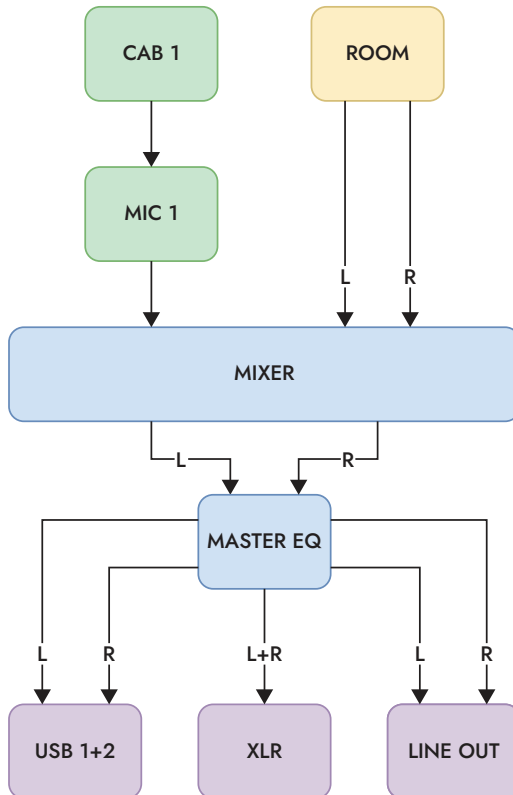

1. 箱体选择



使用选择面板选择您的虚拟箱体。从 23 种不同的扬声器箱中进行选择，或选择 DI（直接注入）作为直接功率放大器输出。

注意：要与第 3 方 IR（脉冲响应）加载器一起使用，请选择 DI 选项。DI取自功率放大器之后。

2. 麦克风选择

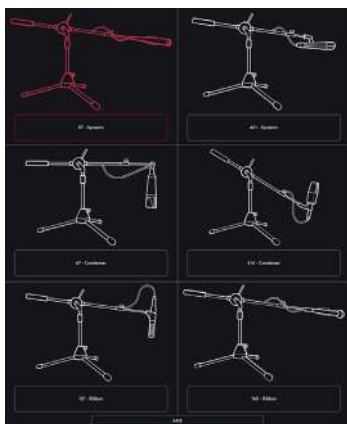

使用 6 个行业标准麦克风选择您的虚拟箱体。切换麦克风选择的轴以获得不同的音色。一般而言，OFF AXIS 会使您的音色变暗并改变中频特征。

麦克风	特点
57 - Dynamic	明亮，低频受控。用于录制吉他箱体的经典麦克风选择。使用此麦克风离轴，以获得不那么尖锐、集中的音色。
421 - Dynamic	激进而结实。使用此麦克风可实现前置声音或偏轴以获得更圆润的声音。
67 - Condenser	与扩展的顶端平衡。离轴这个麦克风发出平滑的音色，且具有受控的低频。
414 - Condenser	丰富而大胆。这款麦克风加长的顶端和底端为您的音色提供了超乎寻常的声音。
121 - Ribbon	厚实而温暖。复古声音的绝佳选择。尝试调整不同的距离以获得超级流畅的声音。
160 - Ribbon	强劲的中频，平滑的高频。使用此麦克风可获得更可控的带状音色，或使用离轴获得更丰富的音色。

混合控制

使用通道推子平衡箱体的电平。使用独奏按钮区别箱体和录音室，或使用静音按钮使其静音。

下面是 CabRig 的信号链：

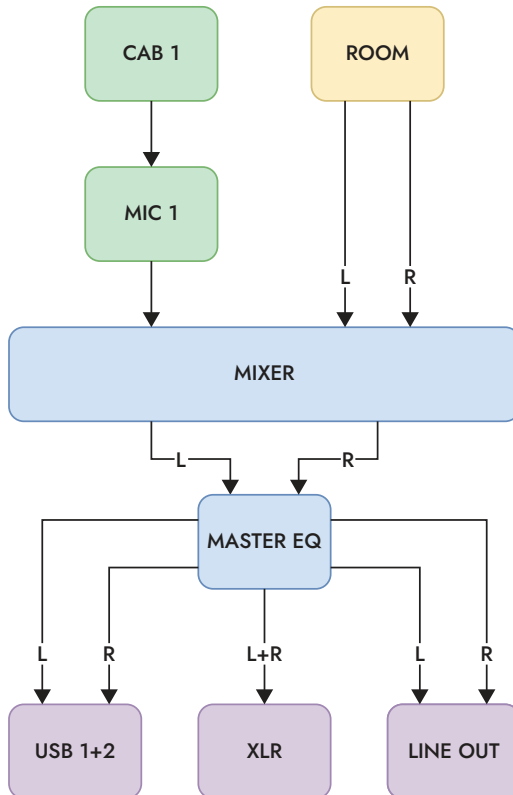

录音室

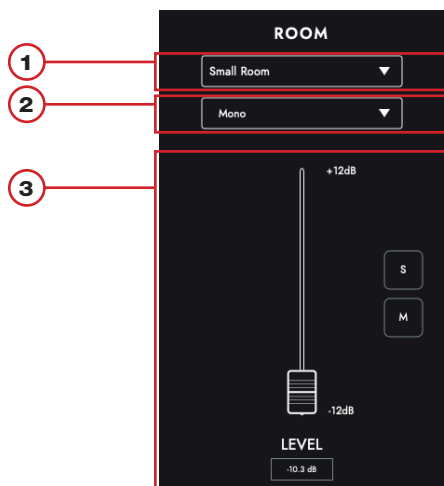

1. 录音室选择

通过录音室氛围支持您的箱体和麦克风选择。使用下拉菜单选择录音室类型。每种录音室都有“阻尼”选项；选择此项将产生更短且更精致的声音。

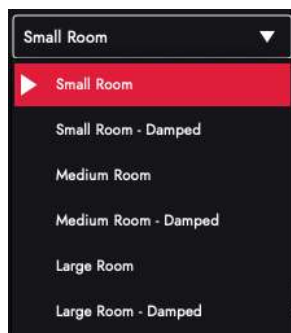

2. 声道选择

使用此下拉菜单调整您的录音室选择的立体声宽度。这些是三种不同麦克风技术的模拟（如下所示）：单声道麦克风、XY 对和间隔对。

注意：“Wide”设置将增强和扩大立体图像，从而带来广阔的立体体验。

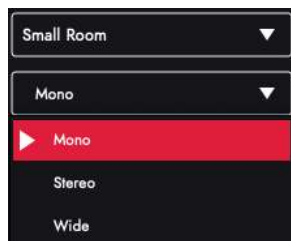

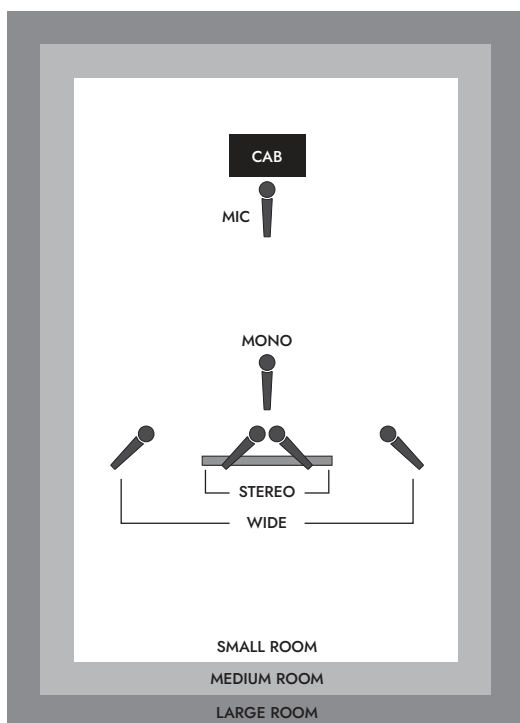

控制

1. EQ

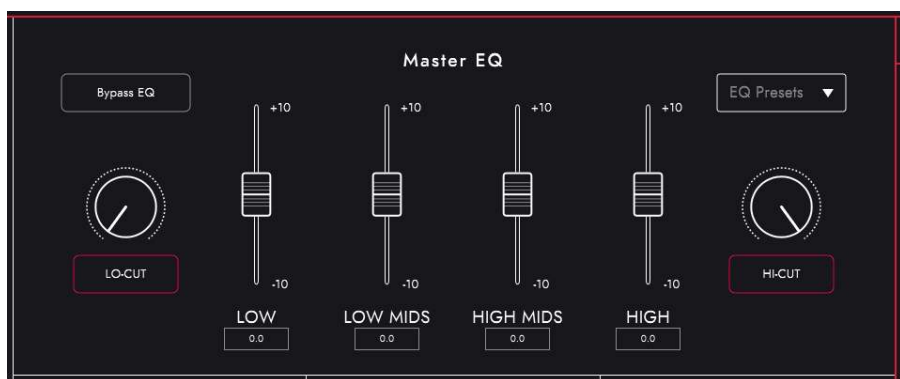

通道均衡器能够单独塑造每个箱体和麦克风组合的音色。可以绕过 EQ 进行快速比较。

低切： 控制二阶高通滤波器

低频： 控制 120Hz +/- 10dB 的低频滤波器

中低频： 控制 400Hz +/- 10dB 的峰值滤波器

中高频： 控制 1KHz +/- 10dB 的峰值滤波器

高频： 控制 4KHz +/- 10dB 的高频滤波器

高切： 控制二阶低通滤波器

提示： 从下拉框中选择一个 EQ 预设（如下所示）作为开始的好地方。这就像拥有自己的音响工程师，让您快速获得您想要的声音。如果您希望进一步调整音色，EQ 预设还提供了一个很好的设置平台。

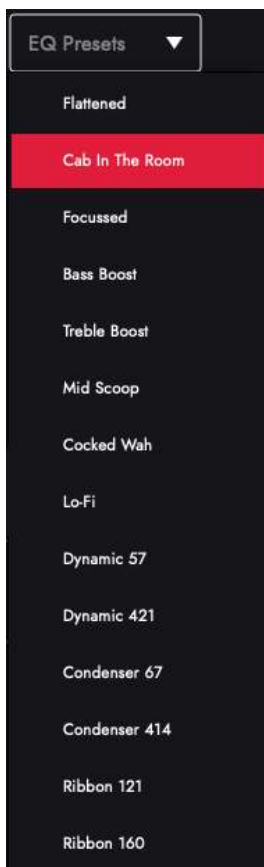

补丁和预设



设备 (AMPED 1) 补丁

这些是当前加载到您的放大器上的补丁，可通过 CabRig 开关进行选择。按保存按钮和“将补丁程序保存到设备”以将当前的 CabRig 设置保存到您的“设备补丁程序”之一。

本地补丁

“本地补丁”保存在您的计算机上（文档 - Blackstar - 保存的补丁），而不是加载到您的放大器上。

要保存本地补丁，请单击保存按钮和“保存本地补丁”。您可以根据需要保存任意数量的“本地补丁”，并且可以随时通过双击补丁面板中的补丁或右键单击补丁并选择“加载补丁”来调用这些补丁。

提示：要在补丁面板中组织您的“本地补丁”，请转到“文档 - Blackstar - 保存的补丁”并创建您自己的文件夹。只需将您的补丁拖到您创建的文件夹中，您的文件夹就会出现在补丁面板中。

设置面板



单击齿轮图标以打开设置面板。

音频设置

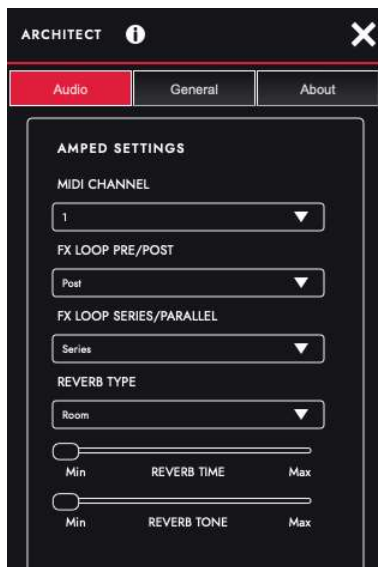

在此处调整 MIDI 通道、FX Loop 和混响设置。此处所做的更改将自动更新，但不会永久保存到放大器。要保存更改，请单击页面底部的“保存放大器设置”。

通用设置

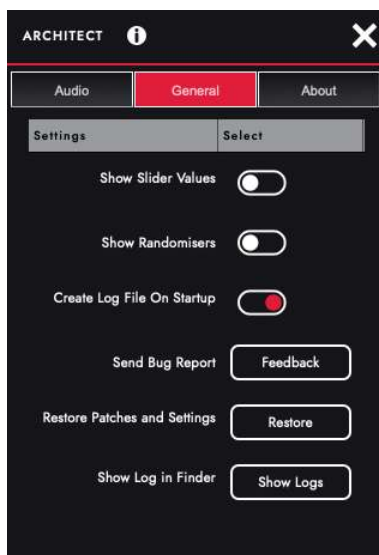

在此处调整各种 Architect 设置。

关于

此处将显示有关您的放大器的信息。

重置默认补丁和设置

默认的预设放大器补丁、CabRig 补丁和设置可以随时恢复到您的放大器。这只能使用 Blackstar 的 Architect 软件来完成。

导航到 Architect 中的“通用”设置面板，然后单击“恢复补丁和设置”。按照屏幕上的说明完成重置。

重要提示：此过程将覆盖保存到放大器的所有用户内容。

MIDI 表

	Function	CC Number	Value
Voice	USA	1	127 = On
	UK	2	127 = On
	Flat	3	127 = On
Preamp	Bass	4	0-127
	Middle	5	0-127
	Treble	6	0-127
	Gain	7	0-127
Response	EL84	8	127 = On
	EL34	10	127 = On
	6L6	12	127 = On
	Master Volume	16	0-127
Response	KT88	18	127 = On
	6V6	20	127 = On
	LINEAR	22	127 = On
FX Loop	FX Loop Pre	75	127 = On
	FX Loop Post	76	127 = On
	FX Loop Series	77	127 = On
	FX Loop Parallel	78	127 = On
Reverb	Reverb Footswitch	86	0 = Off 127 = On
	Reverb Level	91	0-127
	Reverb Hold	92	0 = Off 127 = On
	Preset Footswitch	99	0 = Off 127 = On
Power Level	1W	110	127 = On
	20W	111	127 = On
	100W	112	127 = On

技术规格

AMPED 1

功率 (有效值) : 100W

重量 (公斤) : 1.28公斤

尺寸 (毫米) : 200 (宽) x 80.47 (高) x 149.12 (深)

AMPED 1 Top View



AMPED 1 Rear View

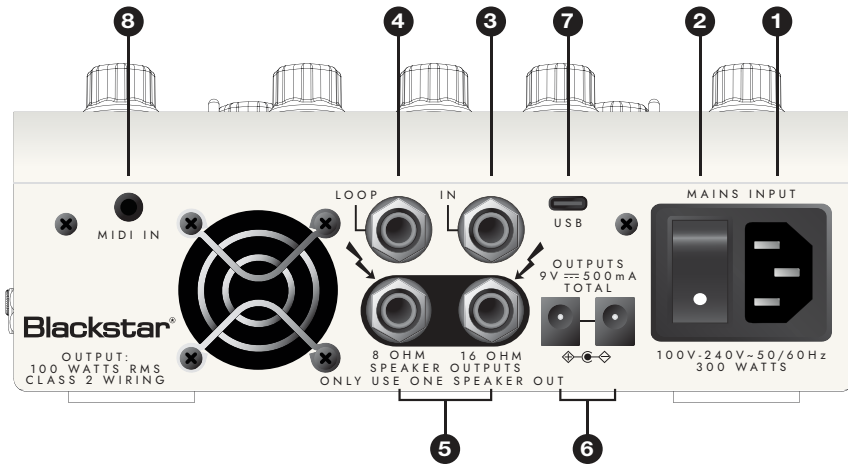

AMPED 1 Side View

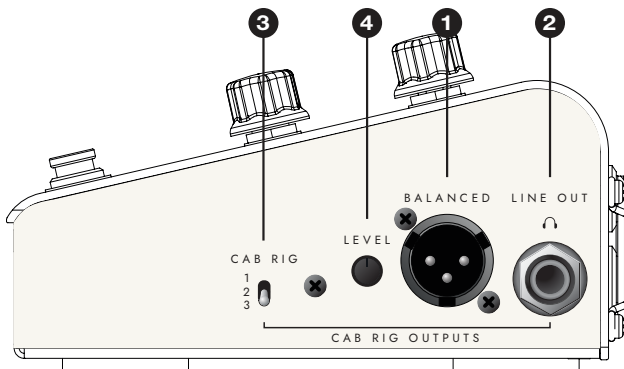

Blackstar Amplification Ltd, Beckett House, 14 Billing Road, Northampton, NN1 5AW, UK
For the latest information go to: www.blackstaramps.com

Whilst the information contained herein is correct at the time of publication, due to our policy of constant improvement and development, Blackstar Amplification Ltd reserves the right to alter specifications without prior notice.