

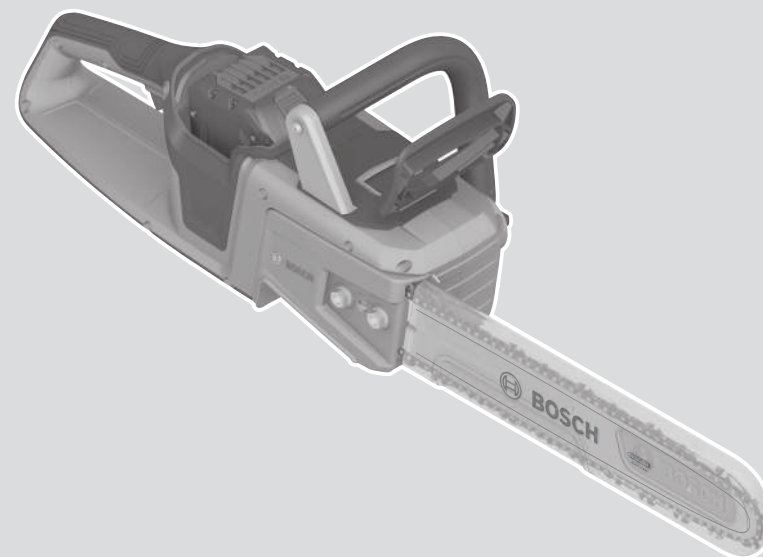

GKE 18V-40 - Maintenance of Sprocket Wheel, Chain Bar and Saw Chain



Robert Bosch Power Tools GmbH
70538 Stuttgart
GERMANY

www.bosch-pt.com

F 016 L94 968 (2025.11) 0 / 59



F 016 L94 968

de Originalbetriebsanleitung	ru Оригинальное руководство по эксплуатации	lt Originali instrukcija
en Original instructions	uk Оригінальна інструкція з експлуатації	zh 正本使用说明书
fr Notice originale	kk Пайдалану нұсқаулығының түпнұсқасы	zh 原始使用說明書
es Manual original	ro Instrucțiuni originale	ko 사용 설명서 원본
pt Manual original	bg Оригинална инструкция	th หนังสือคู่มือการใช้งานฉบับต้นแบบ
it Istruzioni originali	mk Оригиналنو упатство за работа	id Petunjuk-Petunjuk untuk Penggunaan Orisinal
nl Oorspronkelijke gebruiksaanwijzing	sr Originalno uputstvo za rad	vi Bản gốc hướng dẫn sử dụng
da Original brugsanvisning	sl Izvirna navodila	ar دليل التشغيل الأصلي
sv Bruksanvisning i original	hr Originalne upute za rad	fa دفترچه راهنمای اصلی
no Original driftsinstruks	et Algpärane kasutusjuhend	
fi Alkuperäiset ohjeet	lv Instrukcijas oriģinālvalodā	
el Πρωτότυπο οδηγίων χρήσης		
tr Orijinal işletme talimatı		
pl Instrukcja oryginalna		
cs Původní návod k používání		
sk Pôvodný návod na použitie		
hu Eredeti használati utasítás		

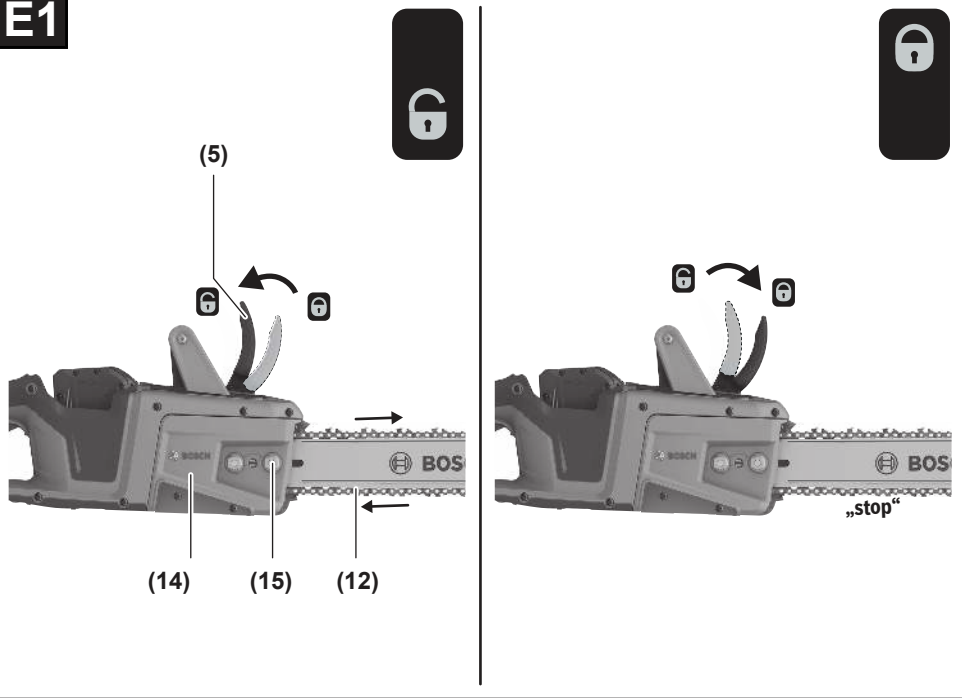
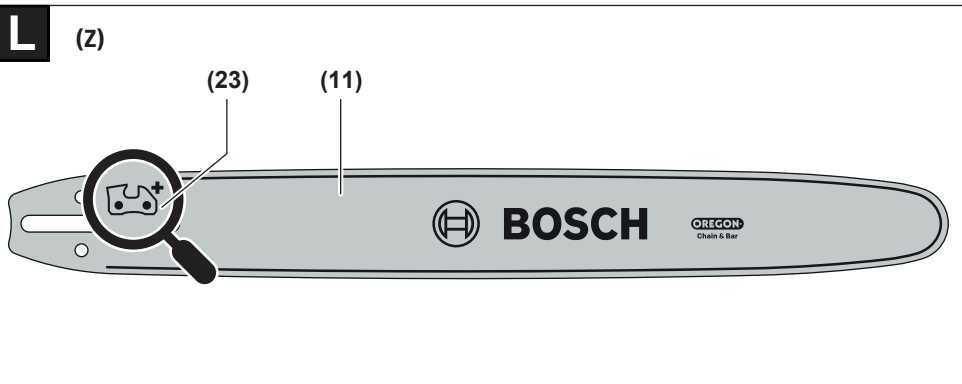

Deutsch	Seite	5
English	Page	6
Français	Page	7
Español	Página	9
Portugués	Página	10
Italiano	Página	12
Nederlands	Página	13
Dansk	Side	14
Svensk	Sidan	16
Norsk	Side	17
Suomi	Sivu	18
Ελληνικά	Σελίδα	20
Türkçe	Sayfa	21
Polski	Strona	22
Čeština	Stránka	24
Slovenčina	Stránka	25
Magyar	Oldal	26
Русский	Страница	28
Українська	Сторінка	29
Қазақ	Бет	31
Română	Pagina	32
Български	Страница	34
Македонски	Страница	35
Srpski	Strana	37
Slovenščina	Stran	38
Hrvatski	Stranica	39
Eesti	Lehekülg	41
Latviešu	Lappuse	42
Lietuvių k.	Puslapis	43
中文	页	45
繁體中文	頁	46
한국어	페이지	47
ไทย	หน้า	49
Bahasa Indonesia	Halaman	50
Tiếng Việt	Trang	52
عربي	الصفحة	54
فارسی	صفحه	56

E1**L** (Z)

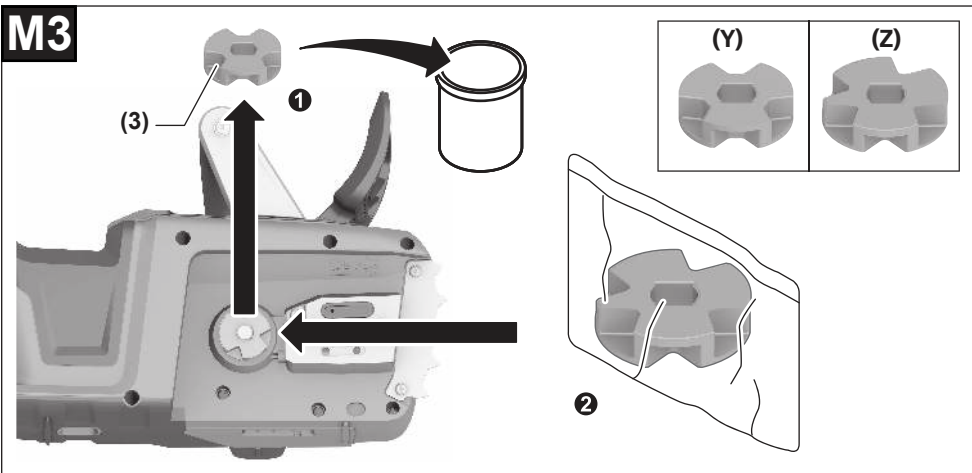
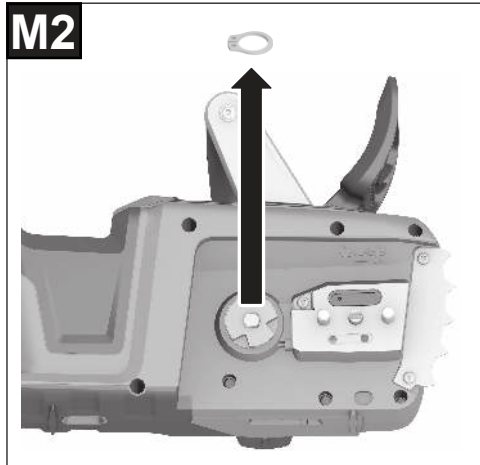
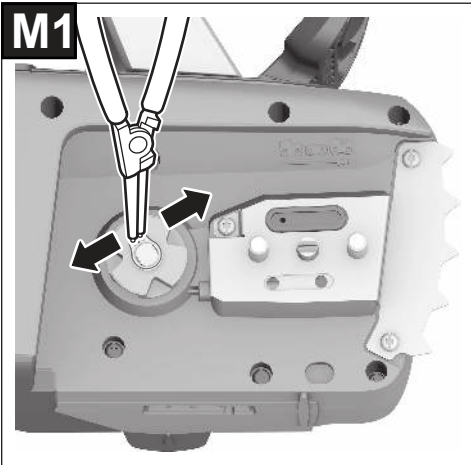
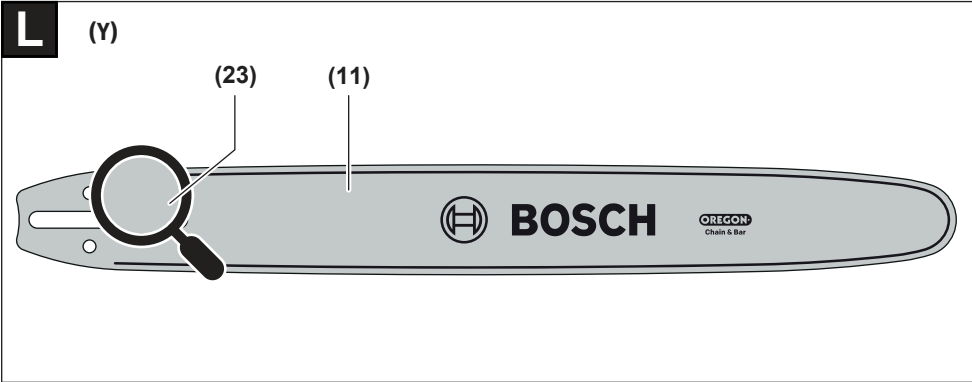

Deutsch

Abgebildete Komponenten

Die Nummerierung der abgebildeten Komponenten bezieht sich auf die Darstellung des Elektrowerkzeugs auf der Grafikseite.

(3) Kettenrad

- (4) Vorderer Handgriff (isolierte Grifffläche)
- (5) Handschutz/Hebel zur Aktivierung der Rückschlagbremse
- (11) Schwert
- (12) Sägekette
- (14) Abdeckung
- (15) Befestigungsmutter
- (23) Erkennungszeichen

Wartung von Kettenrad, Schwert und Sägekette

Schwert- und Sägekettenkombinationen

Schwert		Sägekette			Oregon Markierung	
Schwertlänge, cm	kompatibles Schwert	Sägekettenteilung, inch	Tiefenbegrenzer, mm	Typ	Länge, Treibglieder	Zubehör Sachnummer
40	Y	3/8"	1,1	Bosch PRO 40 cm Sägekette (1,1 mm, 3/8")	57	F 016 800 647
40		3/8"	1,1	-	56	- 90PX056G
40	Z	0.325"	1,1	Bosch PRO 40 cm Sägekette (1,1 mm, 0.325")	64	F 016 800 700

Identifizierung des Schwertes

Zur Lokalisierung der Kennzeichnung (L)

Schwert			Umbausatz Kettenrad & Schwert
	Schwertlänge, cm	Sägekettenteilung, inch	Erkennungszeichen
Y	40	3/8"	Erhältlich über unseren Kundendienst und Anwendungsservice www.bosch-pt.com
Z	40	0.325"	1 607 000 GC4 ^{A)} 1 607 000 GC5 ^{B)}

A) Umstellung auf Bosch PRO 40 cm Sägekette (1,1 mm, .325")

B) Umstellung auf Bosch PRO 40 cm Sägekette (1,1 mm, .3/8")

Überprüfung und Wartung des Kettenrads

Zu Ihrer Sicherheit

- ▶ **Achtung! Schalten Sie vor Wartungs- oder Reinigungsarbeiten das Elektrowerkzeug aus und entfernen Sie den Akku.**
- ▶ **Vorsicht! Die Kette ist scharf. Tragen Sie bei der Arbeit mit der Kette immer Schutzhandschuhe.**

- ▶ **Betreiben Sie die Kettensäge auf keinen Fall in der Nähe von Personen, Kindern oder Tieren, ebenso nicht nach dem Konsum von Alkohol, Drogen oder der Einnahme von betäubenden Medikamenten.**
- ▶ **Benutzen Sie die Kettensäge nur, wenn die Abdeckung korrekt mit den Befestigungsbolzen gesichert ist.**
- ▶ Die folgende Text enthält Hinweise zum Austauschen des Kettenrads und des Schwerts Ihrer Kettensäge, da das von Bosch erhältliche Kettenzubehör zwei verschiedene

- Kettenteilungen aufweist. Je nach der von Ihnen gewählten Kette kann es erforderlich sein, das Kettenrad und das Schwert auszutauschen. Umrüstsätze für Kettenräder und Schwert sind über unseren Kundendienst und Anwendungsservice www.bosch-pt.com erhältlich.
- ▶ Prüfen Sie stets die Kettenlehre, um das kompatible Schwert zu bestimmen. Das Symbol **(23)** auf dem Schwert entspricht der obigen Tabelle zur Identifizierung von Schwertern.
 - Schieben Sie den Hebel zum Aktivieren der Rücktrittsbremse **(5)** von Position 1 auf Position 2 nach vorne, weg vom vorderen Griff **(4)**.
 - Entfernen Sie zunächst das Schwert und die Sägekette - siehe Abschnitt „Montage“ in 1/2 Ihrer Originalbetriebsanleitung: „Demontage der Sägekette und des Ketten-schwertes“.
 - Überprüfen Sie die Abdeckung des Kettenrads auf Verschleißspuren.
 - Bosch empfiehlt, dass Ketten, Schwert und Kettenräder von Bosch verwendet werden, um eine optimale Funktion der Kettenbremse zu gewährleisten.
 - Entfernen Sie den Sicherungsring mit einer Sicherungsringzange **(M1)**.
 - Entfernen Sie die Unterlegscheibe (bei Schwert Z ignorieren) **(M2)**.
 - Ersetzen Sie das alte Kettenrad durch ein neues, wobei die Flächen auszurichten sind **(M3)**.
 - Wechseln Sie die Unterlegscheibe (Ignorieren, wenn Sie von Kettenträger Y auf Kettenträger Z wechseln) und den Sprengring mit einer Sprengringzange.
 - Abschließend tauschen Sie das Schwert und die Sägekette - siehe Abschnitt „Montage“ in 1/2 Ihrer Originalbetriebsanleitung: „Montage des Kettenschwertes und Spannen der Sägekette (siehe Abbildungen B1 - B4 in der Originalbetriebsanleitung).

English

Product Features

The numbering of the product features refers to the diagram of the power tool on the graphics page.

- (3)** Sprocket wheel
- (4)** Front handle (insulated gripping surface)
- (5)** Hand guard/lever for activating the kickback brake
- (11)** Chain bar
- (12)** Saw chain
- (14)** Cover
- (15)** Fastening nut
- (23)** Recognition marking

Maintenance of Sprocket Wheel, Chain Bar and Saw Chain

Chain Bar and Saw Chain Combinations

Chain bar				Saw chain			Oregon marker
Chain bar length, cm	Compatible chain bar	Saw chain pitch, inches	Depth limiter, mm	Type	Length, drive links	Accessory article number	
40	Y	3/8"	1.1	Bosch PRO 40 cm saw chain (1.1 mm, 3/8")	57	F 016 800 647	
40		3/8"	1.1	-	56	-	90PX056G
40	Z	0.325"	1.1	Bosch PRO 40 cm saw chain (1.1 mm, 0.325")	64	F 016 800 700	

Chain Bar Identification

For locating the identification (L)

	Chain bar			Sprocket wheel and chain bar conversion kit
	Chain bar length, cm	Saw chain pitch, inches	Recognition marking	Available via our customer service and application service www.bosch-pt.com
Y	40	3/8"		1 607 000 GC4 ^{A)}
Z	40	0.325"		1 607 000 GC5 ^{B)}

A) Conversion to Bosch PRO 40 cm saw chain (1.1 mm, 0.325")

B) Conversion to Bosch PRO 40 cm saw chain (1.1 mm, 3/8")

Checking and Maintaining the Sprocket Wheel

For Your Safety

- ▶ **Warning! Switch off and remove battery from power tool before adjusting or cleaning.**
- ▶ **Caution! The chain is sharp. Always wear protective gloves when working with the chain.**
- ▶ **Do not operate the chain saw near other people, children or animals. Do not operate the chain saw after drinking alcohol or under the influence of intoxicating drugs or medication.**
- ▶ **Only use the chain saw with the cover correctly secured with the fastening bolts .**
- ▶ The following text contains information about replacing the sprocket wheel and the chain bar of your chain saw. This is because the chain accessories available from Bosch have two different chain pitches. Depending on the chain you have selected, it may be necessary to replace the sprocket wheel and the chain bar. Conversion kits for sprocket wheels and the chain bar are available via our customer service and application service at www.bosch-pt.com.
- ▶ Continuously check the chain gauge to determine the compatible chain bar. The **(23)** symbol on the chain bar corresponds to the table above for identifying chain bars.
 - Slide the lever for activating the back-pedal brake **(5)** forwards from position 1 to position 2, away from the front handle **(4)**.
 - First remove the chain bar and saw chain – see the “Assembly” section in 1/2 of your original operating instructions: “Removing the saw chain and chain bar”.
 - Check the sprocket wheel cover for signs of wear.

- Bosch recommends that chains, chain bars and sprocket wheels by Bosch are used to ensure that the chain brake functions optimally.
- Remove the securing ring with securing ring pliers **(M1)**.
- Remove the washer (ignore for chain bar Z) **(M2)**.
- Replace the old sprocket wheel with a new one, aligning the surfaces **(M3)**.
- Replace the washer (ignore if you switch from chain support Y to chain support Z) and the spring ring using spring ring pliers.
- Finally, replace the chain bar and saw chain – see the “Assembly” section in 1/2 of your original operating instructions: “Assembly of the chain saw and tensioning the saw chain” (see figures B1–B4 in the original operating instructions).

Français

Éléments constitutifs

La numérotation des éléments se réfère à la représentation de l'outil électroportatif sur la page graphique.

- (3)** Pignon de chaîne
- (4)** Poignée avant (surface de prise en main isolée)
- (5)** Protège-main/levier d'activation du frein antirecul
- (11)** Guide-chaîne
- (12)** Chaîne
- (14)** Cache
- (15)** Écrou de fixation
- (23)** Marque distinctive

Entretien du pignon de chaîne, du guide-chaîne et de la chaîne

Combinaisons guide-chaîne / chaîne

Guide-chaîne					Chaîne		Marquage Oregon
Longueur du guide-chaîne, en cm	Guide-chaîne compatible	Pas de la chaîne, en pouces	Limiteur de profondeur, en mm	Type	Longueur, maillons entraîneurs	Référence accessoire	
40	Y	3/8"	1,1	Chaîne Bosch PRO de 40 cm (1,1 mm, 3/8")	57	F 016 800 647	
40		3/8"	1,1	-	56	-	90PX056G
40	Z	0,325"	1,1	Chaîne Bosch PRO de 40 cm (1,1 mm, 0,325")	64	F 016 800 700	

Identification du guide-chaîne

Pour la localisation du marquage (L)

Guide-chaîne				Kit de transformation pignon de chaîne et guide-chaîne
	Longueur du guide-chaîne, en cm	Pas de la chaîne, en pouces	Marque distinctive	Disponible via notre service après-vente et auprès du service utilisations www.bosch-pt.com
Y	40	3/8"		1 607 000 GC4 ^{A)}
Z	40	0,325"		1 607 000 GC5 ^{B)}

A) Remplacement par chaîne Bosch PRO de 40 cm (1,1 mm, 3/8")

B) Remplacement par chaîne Bosch PRO de 40 cm (1,1 mm, 3/8")

Examen et entretien du pignon de chaîne

Pour votre sécurité

- ▶ **Attention ! Arrêtez l'outil électroportatif et retirez l'accu avant d'effectuer des réparations ou de nettoyer l'outil électroportatif.**
- ▶ **Attention ! La chaîne est tranchante. Toujours porter des gants de protection lors du travail.**
- ▶ **En aucun cas n'utiliser la tronçonneuse à chaîne lorsque des personnes, des enfants ou des animaux se trouvent à proximité, ni après avoir consommé de l'alcool, des drogues ou avoir pris des tranquillisants.**
- ▶ **N'utiliser la tronçonneuse qu'avec couvercle correctement bloqué à l'aide du boulon de fixation .**
- ▶ Le texte qui suit donne des indications pour le remplacement du pignon de chaîne et du guide-chaîne de votre tronçonneuse, sachant que Bosch propose des chaînes avec deux pas de chaîne différents. Il peut s'avérer nécessaire, suivant la chaîne choisie, de remplacer le pignon de chaîne et le guide-chaîne. Les kits de transformation pour pignon de chaîne et guide-chaîne sont disponibles via

notre service après-vente et auprès du service utilisations www.bosch-pt.com.

- ▶ Utilisez toujours le gabarit de chaîne pour déterminer le guide-chaîne compatible. Reportez-vous au tableau « Identification du guide-chaîne » pour savoir auquel correspond le symbole **(23)** présent sur le guide-chaîne.
 - Poussez le levier d'activation du frein antirecul **(5)** vers l'avant, dans le sens opposé à la poignée avant **(4)**, pour le faire passer de la position 1 à la position 2.
 - Retirez d'abord le guide-chaîne et la chaîne - voir la rubrique « Montage » de la notice d'utilisation d'origine : « Retrait de la chaîne et du guide-chaîne ».
 - Vérifiez si le cache du pignon de chaîne présente des traces d'usure.
 - Pour garantir un fonctionnement optimal du frein anti-rebond, Bosch recommande d'utiliser des chaînes, guide-chaînes et pignons de chaîne Bosch d'origine.
 - Retirez le circlip avec une pince à circlips **(M1)**.
 - Retirez la rondelle (à ignorer dans le cas du guide-chaîne Z) **(M2)**.
 - Remplacez le pignon de chaîne en veillant à aligner les surfaces **(M3)**.

- Remplacez la rondelle (à ignorer en cas de remplacement d'un porte-chaîne Y par un porte-chaîne Z) et le circlip avec une pince à circlips.
 - Remplacez ensuite le guide-chaîne et la chaîne - voir la rubrique « Montage » de la notice d'utilisation d'origine : « Montage du guide-chaîne et serrage de la chaîne (voir les figures B1 - B4 de la notice d'utilisation d'origine).
- (3) Rueda de cadena
 - (4) Empuñadura delantera (zona de agarre aislada)
 - (5) Protección para las manos / palanca de activación del freno de retroceso
 - (11) Espada
 - (12) Cadena de sierra
 - (14) Tapa
 - (15) Tuerca de fijación
 - (23) Distintivo

Español

Componentes representados

La numeración de los componentes representados se refiere a la imagen de la herramienta eléctrica en la página ilustrada.

Mantenimiento de la rueda de cadena, la espada y la cadena de sierra

Combinaciones de espadas y cadenas de sierra

Espada				Cadena de sierra		Marca Oregon
Longitud de la espada, cm	Espadas compatibles	Parte de la cadena de sierra, pulgada	Limitador de profundidad, mm	Modelo	Longitud, elementos impulsos	Número de artículo del accesorio
40	Y	3/8"	1,1	Cadena de sierra Bosch PRO 40 cm (1,1 mm, 3/8")	57	F 016 800 647
40		3/8"	1,1	-	56	- 90PX056G
40	Z	0,325"	1,1	Cadena de sierra Bosch PRO 40 cm (1,1 mm, 0,325")	64	F 016 800 700

Identificación de la espada

Para la localización del etiquetado (L)

Espada				Juego de conversión de rueda de cadena y espada
	Longitud de la espada, cm	Parte de la cadena de sierra, pulgada	Distintivo	Disponible a través de nuestro servicio técnico y de aplicaciones www.bosch-pt.com
Y	40	3/8"		1 607 000 GC4 ^{A)}
Z	40	0,325"		1 607 000 GC5 ^{B)}

A) Conversión de cadena de sierra Bosch PRO 40 cm (1,1 mm, 0,325")

B) Conversión de cadena de sierra Bosch PRO 40 cm (1,1 mm, 3/8")

Revisión y mantenimiento de la rueda de cadena

Para su seguridad

- ▶ **¡Atención! Antes de realizar trabajos de mantenimiento y limpieza desconecte la herramienta eléctrica y retire el acumulador.**
- ▶ **¡Cuidado! La cadena está afilada. Utilice siempre guantes de protección cuando trabaje con la cadena.**
- ▶ **En ningún caso deje funcionar la sierra de cadena cerca de personas, niños o animales, ni tras haber consumido alcohol, drogas o medicamentos narcotizantes.**
- ▶ **Utilice la sierra de cadena solo cuando la cubierta esté correctamente fijada con los pernos de sujeción.**
- ▶ El siguiente texto contiene indicaciones para cambiar la rueda de cadena y la espada de su sierra de cadena, ya que los accesorios de cadena disponibles en Bosch tienen dos pasos de cadena diferentes. Dependiendo de la cadena que haya seleccionado, puede ser necesario sustituir la rueda de cadena y la espada. El kit de conversión para las ruedas de cadena y las espadas están disponibles a través de nuestro servicio técnico y de aplicaciones www.bosch-pt.com.
- ▶ Compruebe siempre el calibre de la cadena para determinar la espada compatible. El símbolo **(23)** en la espada corresponde a la tabla anterior para identificar espadas.
 - Para activar el freno de contrapedal **(5)**, mueva la palanca hacia delante desde la posición 1 a la posición 2, alejándola de la empuñadura delantera **(4)**.
 - Primero, desmonte la espada y la cadena de sierra; ver el apartado «Montaje» en 1/2 de su manual de instrucciones original: «Desmontaje de la cadena de sierra y de la espada de cadena».
 - Compruebe si la cubierta de la rueda de cadena presenta signos de desgaste.

- Bosch recomienda utilizar cadenas, espadas y ruedas de cadena de Bosch para garantizar el funcionamiento óptimo del freno de cadena.
- Retire el anillo de seguridad con unas tenazas para anillos de seguridad **(M1)**.
- Retire la arandela (ignorar para espada Z) **(M2)**.
- Sustituya la rueda de cadena anterior por una nueva alineando las superficies **(M3)**.
- Cambie la arandela (ignorar cuando cambie del portacadenas Y al portacadenas Z) y el anillo de sujeción con unas tenazas para anillos de sujeción.
- Por último, vuelva a colocar la espada y la cadena de sierra; ver el apartado «Montaje» en 1/2 de su manual de instrucciones original: «Montaje de la espada de cadena y tensado de la cadena de sierra» (ver ilustraciones B1 - B4 en el manual de instrucciones original).

Português

Componentes ilustrados

A numeração dos componentes ilustrados refere-se à apresentação da ferramenta elétrica na página de esquemas.

- (3)** Pinhão
- (4)** Punho dianteiro (superfície do punho isolada)
- (5)** Proteção para as mãos/alavanca para a ativação do travão de segurança
- (11)** Barra
- (12)** Corrente de serra
- (14)** Cobertura
- (15)** Porca de fixação
- (23)** Marca de identificação

Manutenção do pinhão, barra e corrente de serra

Combinações de barra e correntes de serra

Barra		Corrente de serra			Marcação Oregon		
Comprimento da barra, cm	Barra compatível	Passo de corrente de serra, polegada	Limitador de profundidade, mm	Tipo	Comprimento, elos de tração	Número de produto acessórios	
40	Y	3/8"	1,1	Corrente de serra Bosch PRO 40 cm (1,1 mm, 3/8")	57	F 016 800 647	
40		3/8"	1,1	-	56	-	90PX056G
40	Z	0.325"	1,1	Corrente de serra Bosch	64	F 016 800 700	

Barra		Corrente de serra		Marcação Oregon
Comprimento da barra, cm	Barra compatível	Passo de corrente de serra, polegada	Limitador de profundidade, mm	Tipo
				Comprimento, elos de tração
				Número de produto acessórios

PRO 40 cm
(1,1 mm,
0.325")

Identificação da barra

Para localização da marcação (L)

Barra			Conjunto de conversão pinhão e barra
Comprimento da barra, cm	Passo de corrente de serra, polegada	Marca de identificação	Disponível na nossa oficina de serviço pós-venda e serviço de aplicação www.bosch-pt.com
Y	40	3/8"	1 607 000 GC4 ^{A)}
Z	40	0.325"	 1 607 000 GC5 ^{B)}

A) Conversão para corrente de serra Bosch PRO 40 cm (1,1 mm, .325")

B) Conversão para corrente de serra Bosch PRO 40 cm (1,1 mm, .3/8")

Verificação e manutenção do pinhão

Para sua segurança

- ▶ **Atenção! Desligar a ferramenta elétrica e remover a bateria antes de todos os trabalhos de manutenção e de limpeza.**
- ▶ **Cuidado! A corrente é afiada. Use sempre luvas de proteção ao trabalhar com a corrente.**
- ▶ **A eletrosserra não deve jamais ser operada perto de outras pessoas, crianças ou animais, e também não após o consumo de álcool, drogas ou de medicamentos entorpecentes.**
- ▶ **Utilize a eletrosserra apenas se a cobertura estiver corretamente fixada com as cavilhas de fixação ..**
- ▶ O texto a seguir contém instruções para a substituição do pinhão e da barra da sua eletrosserra, uma vez que os acessórios de corrente disponíveis da Bosch têm dois passos de corrente diferentes. Em função da corrente que escolher, pode ser necessário substituir o pinhão e a barra. Conjuntos de conversão para pinhão e barra estão disponíveis na nossa oficina de serviço pós-venda e serviço de aplicação www.bosch-pt.com.
- ▶ Verifique sempre o calibre da corrente para determinar a barra compatível. O símbolo **(23)** na barra corresponde à tabela acima para a identificação das barras.
- Empurre a alavanca para ativar o travão de segurança **(5)** da posição 1 para a posição 2, afastado do punho dianteiro **(4)**.

- Primeiro, remova a barra e a corrente da serra - consulte a secção "Montagem" em 1/2 das suas instruções de utilização originais: "Desmontagem da corrente da serra e da barra da corrente".
- Verifique se há sinais de desgaste na tampa do pinhão.
- A Bosch recomenda que sejam usadas correntes, barras e pinhões da Bosch para garantir o funcionamento ideal do travão da corrente.
- Remova o anel de segurança com um alicate para anel de segurança **(M1)**.
- Remova a anilha plana (ignorar na barra Z) **(M2)**.
- Substitua o pinhão antigo por um novo, alinhando as superfícies **(M3)**.
- Troque a anilha plana (ignore na troca do porta-corrente Y para o porta-corrente Z) e o anel de retenção usando um alicate para anel de retenção.
- Por fim, substitua a barra e a corrente da serra - consulte a secção "Montagem" em 1/2 das suas instruções de utilização originais: "Montagem da corrente da serra e da barra da corrente" (ver figuras B1 - B4 nas instruções de utilização originais).

Italiano

Componenti illustrati

La numerazione dei componenti raffigurati è riferita all'illustrazione dell'elettrotensile nella pagina con rappresentazione grafica.

(3) Ingranaggio della catena

- (4) Impugnatura anteriore (superficie di presa isolata)
- (5) Protezione per le mani/leva per l'attivazione del freno di sicurezza
- (11) Barra
- (12) Catena
- (14) Copertura
- (15) Dado di fissaggio
- (23) Segno di riconoscimento

Manutenzione di ingranaggio della catena, barra e catena

Combinazioni di barra e catena

Barra				Catena		Marcatura Oregon	
Lunghezza barra, cm	Barra compatibile	Passo della catena, inch	Limitatore di profondità, mm	Tipo	Lunghezza, maglie	Codice prodotto accessorio	
40	Y	3/8"	1,1	Catena Bosch PRO da 40 cm (1,1 mm, 3/8")	57	F 016 800 647	
40		3/8"	1,1	-	56	-	90PX056G
40	Z	0,325"	1,1	Catena Bosch PRO da 40 cm (1,1 mm, 0,325")	64	F 016 800 700	

Identificazione della barra

Per la localizzazione della marcatura (L)

Barra			Segno di riconoscimento	Kit di conversione ingranaggio della catena e barra
Lunghezza barra, cm	Passo della catena, inch			
Y	40	3/8"		Disponibili presso il nostro servizio clienti post-vendita e il nostro servizio di consulenza www.bosch-pt.com 1 607 000 GC4 ^{A)}
Z	40	0,325"		1 607 000 GC5 ^{B)}

A) Conversione alla catena Bosch PRO da 40 cm (1,1 mm, .325")

B) Conversione alla catena Bosch PRO da 40 cm (1,1 mm, .3/8")

Controllo e manutenzione dell'ingranaggio della catena

Per la Vostra sicurezza

► **Attenzione!** Prima di interventi di manutenzione o di pulizia spegnere l'elettrotensile e rimuovere la batteria ricaricabile.

- **Cautela!** La catena è affilata. Durante i lavori con la catena indossare sempre guanti di protezione.
- **Non utilizzare in nessun caso la sega a catena nelle vicinanze di persone, di bambini oppure di animali; altrettanto non utilizzare l'elettrotensile dopo l'assunzione di alcolici, droghe oppure dopo aver ingerito medicinali anestetizzanti.**

- ▶ **Utilizzare la sega a catena esclusivamente se la copertura è fissata correttamente con i bulloni di fissaggio.**
- ▶ Il testo seguente contiene informazioni sulla sostituzione dell'ingranaggio della catena e della barra della sega a catena, poiché gli accessori per catene disponibili presso Bosch presentano due diversi passi della catena. A seconda della catena scelta, potrebbe essere necessario sostituire l'ingranaggio della catena e la barra. I kit di conversione per gli ingranaggi della catena e la barra sono disponibili presso il nostro servizio clienti post-vendita e il nostro servizio di consulenza www.bosch-pt.com.
- ▶ Controllare sempre il calibro della catena per determinare la barra compatibile. Il simbolo **(23)** sulla barra corrisponde alla tabella riportata sopra per l'identificazione delle barre.
 - Spingere in avanti la leva per l'attivazione del freno di sicurezza **(5)** dalla posizione 1 alla posizione 2, allontanandola dall'impugnatura anteriore **(4)**.
 - Anzitutto rimuovere la barra e la catena – vedere la sezione «Montaggio» in 1/2 delle istruzioni d'uso originali: «Smontaggio della catena e della barra».
 - Controllare che la copertura dell'ingranaggio della catena non presenti tracce di usura.
 - Bosch raccomanda l'utilizzo di catene, barre e ingranaggi catena Bosch per garantire un funzionamento ottimale del freno della catena.
 - Rimuovere l'anello di sicurezza con una pinza apposita **(M1)**.
 - Rimuovere la rondella (ignorare in caso di barra Z) **(M2)**.
- Sostituire l'ingranaggio della catena vecchio con uno nuovo, allineando correttamente le superfici **(M3)**.
- Sostituire la rondella (ignorare in caso di passaggio dal supporto catena Y al supporto catena Z) e l'anello elastico utilizzando una pinza per anelli elastici.
- Quindi sostituire la barra e la catena – vedere la sezione «Montaggio» in 1/2 delle istruzioni d'uso originali: «Montaggio della barra e tensionamento della catena» (vedere figg. B1 - B4 nelle istruzioni d'uso originali).

Nederlands

Afgebeelde componenten

De componenten zijn genummerd zoals op de afbeelding van het elektrische gereedschap op de pagina met afbeeldingen.

- (3)** Aandrijfwiel
- (4)** Voorste handgreep (geïsoleerd greepvlak)
- (5)** Handbescherming/hendel voor activering van terugslagrem
- (11)** Zwaard
- (12)** Zaagketting
- (14)** Afdekking
- (15)** Bevestigingsmoer
- (23)** Identificatieteken

Onderhoud van kettingwiel, zwaard en zaagketting

Zwaard- en zaagkettingcombinaties

Zwaardlengte, cm	Zwaard			Type	Zaagketting		Oregon markering
	Compatibel zwaard	Zaagkettingsteek, inch	Dieptebe-grenzer, mm		Lengte, aandrijfschakels	Productnummer accessoire	
40	Y	3/8"	1,1	Bosch PRO 40 cm zaagketting (1,1 mm, 3/8")	57	F 016 800 647	
40		3/8"	1,1	–	56	–	90PX056G
40	Z	0.325"	1,1	Bosch PRO 40 cm zaagketting (1,1 mm, 0.325")	64	F 016 800 700	

Identificatie van het zwaard

Voor het lokaliseren van de aanduiding (L)

	Zwaard			Ombouwset kettingwiel en zwaard
	Zwaardlengte, cm	Zaagkettingsteek, inch	Identificatieteken	Verkrijgbaar via onze klantenservice en gebruiksservice www.bosch-pt.com
Y	40	3/8"		1 607 000 GC4 ^{A)}
Z	40	0.325"		1 607 000 GC5 ^{B)}

A) Aanpassing naar Bosch PRO 40 cm zaagketting (1,1 mm, .325")

B) Aanpassing naar Bosch PRO 40 cm zaagketting (1,1 mm, .3/8")

Controle en onderhoud van het kettingwiel

Voor uw veiligheid

- ▶ **Let op! Schakel vóór onderhouds- en reinigingswerkzaamheden het elektrische gereedschap uit en verwijder de accu.**
- ▶ **Voorzichtig! De ketting is scherp. Draag tijdens werkzaamheden met de ketting altijd werkhandschoenen.**
- ▶ **Gebruik de kettingzaag in geen geval in de buurt van personen, kinderen of dieren en evenmin na het gebruik van alcohol, drugs of verdoovende medicijnen.**
- ▶ **Gebruik de kettingzaag alleen wanneer de afdekking op de juiste wijze met de bevestigingsbouten geborgd is.**
- ▶ De volgende tekst bevat aanwijzingen voor het vervangen van het kettingwiel en zwaard van uw kettingzaag, omdat de bij Bosch verkrijgbare kettingaccessoires twee verschillende kettingsteken hebben. Afhankelijk van de door u gekozen ketting kan het nodig zijn om het kettingwiel en zwaard te vervangen. Ombouwsets voor kettingwielen en zwaard zijn verkrijgbaar via onze klantenservice en gebruiksservice www.bosch-pt.com.
- ▶ Controleer altijd de kettingmal om het compatibele zwaard te bepalen. Het symbool **(23)** op het zwaard komt overeen met de bovenstaande tabel voor de identificatie van zwaarden.
 - Schuif de hendel voor het activeren van de terugtraprem **(5)** van stand 1 naar stand 2 naar voren, weg van de voorste handgreep **(4)**.
 - Verwijder eerst het zwaard en de zaagketting - zie hoofdstuk „Montage“ in 1/2 van uw oorspronkelijke gebruiksaanwijzing: „Zaagketting en kettingzwaard demonteren“.
 - Controleer de afdekking van het kettingwiel op sporen van slijtage.

- Bosch adviseert het gebruik van kettingen, zwaard en kettingwielen van Bosch om een optimale werking van de kettingrem te waarborgen.
- Verwijder de borgring met een borgringtang **(M1)**.
- Verwijder de onderlegging (bij zwaard Z negeren) **(M2)**.
- Vervang het oude kettingwiel door een nieuw, waarbij de vlakken moeten worden uitgelijnd **(M3)**.
- Wissel de onderlegging (negeer dit als u van kettingdrager Y naar kettingdrager Z wisselt) en de borgring met een borgringtang.
- Ten slotte vervangt u het zwaard en de zaagketting - zie hoofdstuk „Montage“ in 1/2 van uw oorspronkelijke gebruiksaanwijzing: „Kettingzwaard monteren en zaagketting spannen (zie afbeeldingen B1 - B4 in de oorspronkelijke gebruiksaanwijzing)“.

Dansk

Viste komponenter

Nummereringen af de illustrerede komponenter refererer til illustrationen af el-værktøjet på illustrationssiden.

- (3)** Kædehjul
- (4)** Forreste håndtag (isoleret grebsflade)
- (5)** Håndbeskyttelse/arm til aktivering af tilbageslagsbremsen
- (11)** Sværd
- (12)** Savkæde
- (14)** Afdækning
- (15)** Monteringsmøtrik
- (23)** Kendetegn

Vedligeholdelse af kædehjul, sværd og savkæde

Sværd- og savkædekombinationer

Sværd		Savkæde		Oregon-mar- kering	
Sværdlæng- de, cm	kompatibelt sværd	Savkædeind- deling, tom- mer	Dybdeanslag, Type mm	Længde, driv- led	Tilbehør, va- renummer
40	Y	3/8"	1,1	Bosch PRO 40-cm-savkæ- de (1,1 mm, 3/8")	57 F 016 800 647
40		3/8"	1,1	-	56 -
40	Z	0.325"	1,1	Bosch PRO 40-cm-savkæ- de (1,1 mm, 0.325")	64 F 016 800 700

Identifikation af sværdet

Til lokalisering af kendetegn (L)

Sværd			Ombygningssæt, kæ- dehjul og sværd
Sværdlængde, cm	Savkædeinddeling, tommer	Kendetegn	Fås via vores kunde- service og applika- tionsservice www.bosch-pt.com
Y	40	3/8"	1 607 000 GC4 ^{A)}
Z	40	0.325"	 1 607 000 GC5 ^{B)}

A) Omstilling til Bosch PRO 40-cm-savkæde (1,1 mm, 0.325")

B) Omstilling til Bosch PRO 40-cm-savkæde (1,1 mm, 0.3/8")

Kontrol og vedligeholdelse af kædehjulet

For din egen sikkerheds skyld

- ▶ **Bemærk! Sluk for el-værktøjet og fjern akkuen, før vedligeholdelses- eller rengøringsarbejde udføres.**
- ▶ **Pas på! Kæden er skarp. Brug altid beskyttelseshandsker, når der arbejdes med kæden.**
- ▶ **Brug under ingen omstændigheder kædesaven i nærheden af personer, børn eller dyr. Kædesaven må heller ikke benyttes, hvis du har nydt alkohol eller hvis du er påvirket af medikamenter eller euforiserende stoffer.**
- ▶ **Brug kun kædesaven, hvis afdækningen er sikret korrekt med fastspændingsboltene.**
- ▶ Den følgende tekst indeholder oplysninger om udskiftning af kædehjulet og sværdet på din kædesav, da kædeudstyret fra Bosch har to forskellige kædedelinger. Afhængigt af den valgte kæde kan det være nødvendigt at udskifte kædehjulet og sværdet. Ombygningssæt til kædehjul og sværd kan fås via vores kundeservice og applikationsservice www.bosch-pt.com.

- ▶ Kontrollér altid kædemåleren for at afgøre, hvilket sværd der er kompatibelt. Symbolet **(23)** på sværdet svarer til ovenstående tabel til identifikation af sværd.
- Skub håndtaget til aktivering af returbremsen **(5)** fremad fra position 1 til position 2 væk fra det forreste greb **(4)**.
- Fjern derefter sværdet og savkæden – se afsnittet "Montering" i 1/2 af den originale brugsanvisning: "Afmontning af savkæde og kædesværd".
- Kontrollér afdækningen af kædehjulet for slidspor.
- Bosch anbefaler, at der anvendes kæde, sværd og kædehjul fra Bosch, så kædebremsen virker optimalt.
- Fjern låseringen med en låseringstang **(M1)**.
- Fjern underlægsskiven (ikke nødvendigt ved sværdtype Z) **(M2)**.
- Udskift det gamle kædehjul med et nyt, hvor fladerne skal justeres **(M3)**.
- Udskift underlægsskiven (ikke nødvendigt hvis du skifter fra kædeholder Y til kædeholder Z), og udskift sprængringen med en sprængringstang.
- Udskift derefter sværd og savkæde – se afsnittet "Montering" i 1/2 af den originale brugsanvisning: "Montering af kædesværd og spænding af savkæde (se figur B1-B4 i den originale brugsanvisning).

Svensk

Komponenter på bilden

Numreringen av de avbildade komponenterna refererar till framställningen av elverktyget på grafiksidan.

(3) Kedjehjul

(4) Främre handtag (isolerad greppyta)

(5) Handskydd/spak för aktivering av kastskyddet/broms

(11) Svärd

(12) Sågkedja

(14) Kåpa

(15) Fästmutter

(23) Identifieringsmärke

Underhåll av kedjehjul, svärd och sågkedja

Svärd- och sågkedjekombinationer

Svärd					Sågkedja		Oregon- markering
Svärdlängd, cm	kompatibelt svärd	Sågkedjedeln ing, tum	Djupbegräns are, mm	Typ	Längd, drivlänkar	Tillhör artikelnumm er	
40	Y	3/8"	1,1	Bosch PRO 40 cm sågkedja (1,1 mm, 3/8")	57	F 016 800 647	
40		3/8"	1,1	-	56	-	90PX056G
40	Z	0.325"	1,1	Bosch PRO 40 cm sågkedja (1,1 mm, 0.325")	64	F 016 800 700	

Identifiering av svärd

För lokalisering av märkningen (L)

Svärd				Ombyggnadssats kedjehjul och svärd
	Svärdlängd, cm	Sågkedjedelning, tum	Identifieringsmärke	Tillgänglig via vår kundtjänst och användarsupport www.bosch-pt.com
Y	40	3/8"		1 607 000 GC ^{A)}
Z	40	0.325"		1 607 000 GC ^{B)}

A) Anpassning för Bosch PRO 40 cm sågkedja (1,1 mm, 3/8")

B) Anpassning för Bosch PRO 40 cm sågkedja (1,1 mm, 3/8")

Kontroll och underhåll av kedjehjul

För din säkerhet

- ▶ **Observera! Innan underhålls- och rengöringsarbeten utförs ska elverktyget slås från och batteriet tas bort.**
- ▶ **Försiktigt! Kedjan är vass. Bär alltid skyddshandskar vid arbete med kedjan.**
- ▶ **Kedjesågen får absolut inte användas i närheten av personer, barn eller djur och inte heller när du är**

påverkad av alkohol, droger eller mediciner med bedövande verkan.

- ▶ **Använd kedjesågen endast då kåpan är korrekt säkrad fästbultarna .**
- ▶ Följande text innehåller information om hur du byter kedjehjul och svärd på din kedjesåg, eftersom kedjetillbehören från Bosch finns med två olika kedjedelningar. Beroende på vilken kedja du väljer kan det vara nödvändigt att byta kedjehjul och svärd. Ombyggnadssatser för kedjehjul och svärd finns

tillgängliga via vår kundtjänst och användarsupport på www.bosch-pt.com.

- Kontrollera alltid kedjemåttet för att fastställa vilket svärd som är kompatibelt. Symbolen **(23)** på svärdet motsvarar tabellen ovan för identifiering av svärd.
- Skjut spaken för att aktivera returbronsen **(5)** från position 1 till position 2 framåt, bort från det främre handtaget **(4)**.
- Ta först bort svärdet och sågkedjan – se avsnittet "Montering" i del 1/2 av din originalbruksanvisning: "Demontering av sågkedjan och kedjesvärdet".
- Kontrollera kedjehjulsskyddet med avseende på slitage.
- Bosch rekommenderar att kedjor, svärd och kedjehjul från Bosch används för att säkerställa optimal funktion hos kedjebromsen.
- Ta bort låsringen med en låsringstång **(M1)**.
- Ta bort brickan (ignorera för svärd Z) **(M2)**.
- Byt ut det gamla kedjehjulet mot ett nytt, och se till att ytorna är korrekt inriktade **(M3)**.
- Byt brickan (ignorera om du byter från kedjebärare Y till kedjebärare Z) och låsringen med en låsringstång.
- Avslutningsvis byter du svärdet och sågkedjan – se avsnittet "Montering" i del 1/2 av din

originalbruksanvisning: "Montering av svärdet och spänning av sågkedjan (se illustrationer B1–B4 i originalbruksanvisningen)".

Norsk

Illustrerte komponenter

Nummereringen av de illustrerte komponentene refererer til bildet av elektroverktøyet på illustrasjonssiden.

- (3)** Kjedehjul
- (4)** Fremre håndtak (isolert grepsflate)
- (5)** Håndbeskyttelse/hendel for aktivering av tilbakeslagsbremsen
- (11)** Sverd
- (12)** Sagkjede
- (14)** Deksel
- (15)** Festemutter
- (23)** Kjennermerke

Vedlikehold av kjedehjul, sverd og sagkjede

Kombinasjoner av sverd og sagkjede

Sverd		Sagkjede		Oregon-merke			
Sverdlengde, cm	Kompatibelt sverd	Sagkjededeling, tommer	Dybdebegrensning, mm	Type	Lengde, drivledd	Tilbehør delenummer	
40	Y	3/8"	1,1	Bosch PRO 40 cm sagkjede (1,1 mm, 3/8")	57	F 016 800 647	
40		3/8"	1,1	-	56	-	90PX056G
40	Z	0.325"	1,1	Bosch PRO 40 cm sagkjede (1,1 mm, 0.325")	64	F 016 800 700	

Identifisering av sverdet

Slik finner du merkingen (L)

Sverd			Konverteringssett for kjedehjul og sverd
Sverdlengde, cm	Sagkjededeling, tommer	Kjennermerke	Tilgjengelig via vår kundeservice og brukertjeneste www.bosch-pt.com
Y	40	3/8"	1 607 000 GC4 ^{A)}

Sverd			Konverteringssett for kjedehjul og sverd
Sverdlengde, cm	Sagkjededeling, tommer	Kjennermerke	Tilgjengelig via vår kundeservice og brukertjeneste www.bosch-pt.com
Z	40	0.325" 	1 607 000 GC5 ^{B)}

A) Omstilling til Bosch PRO 40 cm sagkjede (1,1 mm, .325")

B) Omstilling til Bosch PRO 40 cm sagkjede (1,1 mm, .3/8")

Kontroll og vedlikehold av kjedehjulet

For din egen sikkerhet

- ▶ **OBS! Slå av elektroverktøyet og fjern batteriet før du utfører vedlikeholds- eller rengjøringsarbeider.**
- ▶ **Forsiktig! Kjedet er skarpt. Bruk alltid vernehansker ved arbeidet med kjedet.**
- ▶ **Bruk aldri kjedesagen i nærheten av personer, barn eller dyr, heller ikke ved påvirkning av alkohol, narkotika eller bedøvende medikamenter.**
- ▶ **Bruk kjedesagen bare når dekselet er korrekt sikret med festeboltene .**
- ▶ Følgende tekst inneholder instruksjoner for utskifting av kjedehjulet og sverdet på motorsagen, ettersom kjedetilbehøret som er tilgjengelig fra Bosch, har to forskjellige inndelinger. Avhengig av hvilket kjede du har valgt, kan det være nødvendig å skifte ut kjedehjulet og sverdet. Konverteringssett for kjedehjul og sverd er tilgjengelig fra vår kundeservice og brukertjeneste www.bosch-pt.com.
- ▶ Bruk alltid kjedelæren for å finne ut hvilket sverd som er kompatibelt. Symbolet **(23)** på sverdet finnes på tabellen over for identifisering av sverd.
 - For å aktivere tilbakestegsbremsen **(5)** flytter du spaken forover fra posisjon 1 til posisjon 2, bort fra det fremre håndtaket **(4)**.
 - Ta først av sverdet og sagkjedet - se avsnittet «Montering» i 1/2 av den originale bruksanvisningen: «Demontering av sagkjedet og sverdet».
 - Kontroller kjedehjulets deksel for tegn på slitasje.

- Bosch anbefaler at det brukes kjeder, sverd og kjedehjul fra Bosch for å sikre at kjedebremsen fungerer optimalt.
- Fjern låseringen med en låseringstang **(M1)**.
- Fjern underlagsskiven (ikke relevant for sverd Z) **(M2)**.
- Bytt ut det gamle kjedehjulet med et nytt, og juster overflatene **(M3)**.
- Skift ut underlagsskiven (ikke relevant ved bytte fra kjedebærer Y til kjedebærer Z) og låseringen ved hjelp av en låseringstang.
- Til slutt fester du sverdet og sagkjedet - se avsnittet «Montering» i 1/2 av den originale bruksanvisningen: «Montering av sverdet og stramming av sagkjedet (se figur B1 - B4 i den originale bruksanvisningen).

Suomi

Kuvatut osat

Kuvattujen osien numerointi viittaa kuvasivulla olevaan sähkökalun kuvaan.

- (3)** Ketjupyörä
- (4)** Etukahva (eristetty kahvapinta)
- (5)** Käsisuojus / takaiskujarrun aktivointivipu
- (11)** Terälaippa
- (12)** Teräketju
- (14)** Suojus
- (15)** Kiinnitysmutteri
- (23)** Tunnusmerkki

Ketjupyörän, terälaipan ja teräketjun huolto

Terälaippa ja -ketjuhdistelmät

Terälaippa		Teräketju			Oregon-merkintä	
Terälaipan pituus, cm	Yhteensopiva terälaippa	Teräketjun jako, tuumaa	Syvyysdenrajoitin, mm	Tyyppi	Pituus, veto- lenkkejä	Tarvikkeen tuotenumero
40	Y	3/8"	1,1	Bosch PRO 40 cm:n teräketju	57	F 016 800 647

Terälaippa		Teräketju		Oregon-mer- kintä			
Terälaipan pi- tuus, cm	Yhteensopiva terälaippa	Teräketjun jako, tuumaa	Syvyydenra- joitin, mm	Tyyppi	Pituus, veto- lenkkejä	Tarvikkeen tuotenumero	
				(1,1 mm, 3/8")			
40		3/8"	1,1	-	56	-	90PX056G
40	Z	0,325"	1,1	Bosch PRO 40 cm:n terä- ketju (1,1 mm, 0,325")	64	F 016 800 700	

Terälaipan tunnistaminen

Merkinnän (L) paikantamiseen

Terälaippa			Ketjupyörän ja terälai- pan muutossarja
Terälaipan pituus, cm	Teräketjun jako, tuu- maa	Tunnusmerkki	Saatavilla asiakaspal- velumme ja käyttö- neuvontamme kautta verkko-osoitteesta www.bosch-pt.com
Y	40	3/8"	1 607 000 GC4 ^{A)}
Z	40	0,325"	 1 607 000 GC5 ^{B)}

A) Vaihto Bosch PRO 40 cm:n teräketjun (1,1 mm, „325") käyttöön

B) Vaihto Bosch PRO 40 cm:n teräketjun (1,1 mm, „3/8") käyttöön

Ketjupyörän tarkistus ja huolto

Turvallisuussyistä

- ▶ **Huomio! Pysäytä sähkötyökalu ja irrota akku ennen huolto- ja puhdistustöitä.**
- ▶ **Varo! Ketju on terävä. Käytä aina suojakäsineitä ketjun kanssa työskennellessäsi.**
- ▶ **Älä missään tapauksessa käytä ketjusahaa henkilöiden, lapsien tai eläinten lähellä tai alkoholin, huumeiden tai huumaavien lääkeaineiden vaikutuksen alaisena.**
- ▶ **Käytä ketjusahaa ainoastaan, kun kotelon kiinnitys on varmistettu oikealla tavalla kiinnityspulteilla .**
- ▶ Seuraava teksti sisältää ohjeet ketjusahan ketjupyörän ja ketjulaipan vaihtoon, koska Boschin ketjutarvikkeita on saatavilla kahdella eri ketjujaolla. Valitsemastasi ketjusta riippuen voi olla tarpeen vaihtaa ketjupyörä ja ketjulaippa. Ketjupyörän ja terälaippojen muutossarjoja voi tilata asiakaspalvelumme ja käyttöneuvontamme kautta verkko-osoitteesta www.bosch-pt.com.
- ▶ Tarkista aina ketjumalli yhteensopivan terälaipan määrittämiseksi. Terälaipassa oleva symboli **(23)** vastaa yllä olevan terälaippojen tunnistustaulukon merkintää.
- Siirrä takaiskujarrun aktivointivipua **(5)** eteenpäin asennosta 1 asentoon 2 etukahvasta **(4)** pois päin.

- Irrota ensin terälaippa ja teräketju – katso alkuperäisten käyttöohjeiden puolivälissä oleva kappale ”Asentaminen”: ”Teräketjun ja terälaipan irrottaminen”.
- Tarkista ketjupyörän suojuksen kuluneisuus.
- Ketjujarrun optimaalisen toiminnan varmistamiseksi Bosch suosittelee käyttämään Boschin teräketjuja, terälaippoja ja ketjupyöriä.
- Irrota lukkorengas lukkorengaspihdeillä **(M1)**.
- Irrota aluslevy (jätä tämä ohje huomiotta, jos kyseessä on terälaippa Z) **(M2)**.
- Korvaa vanha ketjupyörä uudella ja kohdista pinnat **(M3)**.
- Vaihda aluslevy (jätä tämä ohje huomiotta, jos vaihdat laipan Y tilalle laipan Z) ja lukkorengas lukkorengaspihdeillä.
- Vaihda lopuksi terälaippa ja teräketju – katso alkuperäisten käyttöohjeiden puolivälissä oleva kappale ”Asentaminen”: ”Terälaipan asentaminen ja teräketjun kiristäminen” (katso alkuperäisissä käyttöohjeissa olevat kuvat B1–B4).

Ελληνικά

Απεικονιζόμενα στοιχεία

Η αριθμηση των απεικονιζόμενων στοιχείων βασίζεται στην απεικόνιση του ηλεκτρικού εργαλείου στη σελίδα γραφικών.

(3) Τροχός αλυσίδας

(4) Μπροστινή χειρολαβή (μονωμένη επιφάνεια λαβής)

(5) Προστασία χεριού/Μοχλός ενεργοποίησης του φρένου ανάκρουσης

(11) Λάμα

(12) Αλυσίδα πριονιού

(14) Κάλυμμα

(15) Παξιμάδι στερέωσης

(23) Σημάδι αναγνώρισης

Συντήρηση τροχού αλυσίδας, λάμας και αλυσίδας πριονιού

Συνδυασμοί λαμών και αλυσίδων πριονιού

Λάμα		Αλυσίδα πριονιού			Μαρκάρισμα Oregon		
Μήκος λάμας, cm	Συμβατή λάμα	Βήμα αλυσίδας πριονιού, inch	Περιοριστής βάθους, mm	Τύπος	Μήκος, κρίκοι αλυσίδας	Κωδικός αριθμός εξαρτήματος	
40	Y	3/8"	1,1	Αλυσίδα πριονιού Bosch PRO 40 cm (1,1 mm, 3/8")	57	F 016 800 647	
40		3/8"	1,1	-	56	-	90PX056G
40	Z	0.325"	1,1	Αλυσίδα πριονιού Bosch PRO 40 cm (1,1 mm, 0.325")	64	F 016 800 700	

Αναγνώριση της λάμας

Για τον εντοπισμό του χαρακτηρισμού (L)

Λάμα			Σετ μετατροπής τροχού αλυσίδας και λάμας
Μήκος λάμας, cm	Βήμα αλυσίδας πριονιού, inch	Σημάδι αναγνώρισης	Διαθέσιμο μέσω του σέρβις πελατών της εταιρείας και της υπηρεσίας εφαρμογής www.bosch-pt.com
Y	40	3/8"	1 607 000 GC4 ^{A)}
Z	40	0.325"	 1 607 000 GC5 ^{B)}

A) Αλλαγή σε αλυσίδα πριονιού Bosch PRO 40 cm (1,1 mm, .325")

B) Αλλαγή σε αλυσίδα πριονιού Bosch PRO 40 cm (1,1 mm, 3/8")

'Έλεγχος και συντήρηση του τροχού αλυσίδας

Για την ασφάλειά σας

► Προσοχή! Πριν από κάθε εργασία συντήρησης ή καθαρισμού να θέτετε το ηλεκτρικό εργαλείο εκτός λειτουργίας και να αφαιρείτε την μπαταρία.

► Προσοχή! Η αλυσίδα είναι κοφτερή. Όταν χειρίζεστε το αλυσοπρίο να φοράτε πάντοτε προστατευτικά γάντια.

► Μην χειρίζεστε σε καμιά περίπτωση το αλυσοπρίο κοντά σε άτομα, παιδιά ή ζώα καθώς επίσης όταν έχετε καταναλώσει οιονοπνευματώδη ποτά, ναρκωτικά ή όταν έχετε πάρει αναισθητικά φάρμακα.

- Χρησιμοποιείτε το αλυσοπρίονο μόνο όταν το κάλυμμα είναι σωστά στερεωμένο με τους πείρους στερέωσης.
- Το ακόλουθο κείμενο περιλαμβάνει υποδείξεις για την αλλαγή του τροχού αλυσίδας και της λάμας του αλυσοπριονιού σας, επειδή τα διαθέσιμα από την Bosch εξαρτήματα αλυσίδας εμφανίζουν δύο διαφορετικά βήματα αλυσίδας. Ανάλογα με την επιλεγμένη από εσάς αλυσίδα μπορεί να είναι απαραίτητη, η αλλαγή του τροχού αλυσίδας και της λάμας. Σετ μετατροπής για τροχούς αλυσίδας και λάμες είναι διαθέσιμα μέσω του σέρβις πελατών της εταιρείας και της υπηρεσίας εφαρμογής www.bosch-pt.com.
- Ελέγχετε πάντοτε τον μετροπή αλυσίδας, για τον καθορισμό της συμβατής λάμας. Το σύμβολο (23) πάνω στη λάμα αντιστοιχεί στον επάνω πίνακα για την αναγνώριση λαμών.
 - Σπρώξτε προς τα μπροστά τον μοχλό για την ενεργοποίηση του κόντρα φρένου (5) από τη θέση 1 στη θέση 2, μακριά από την μπροστινή λαβή (4).
 - Αφαιρέστε πρώτα τη λάμα και την αλυσίδα του πριονιού - βλέπε στην ενότητα «Συναρμολόγηση» στο 1/2 του πρωτότυπου οδηγιών χρήσης: «Συναρμολόγηση της αλυσίδας πριονιού και της λάμας».
 - Ελέγξτε το κάλυμμα του τροχού αλυσίδας για ίχνη φθοράς.
 - Η Bosch συνιστά, τη χρήση αλυσίδων, λαμών και τροχών αλυσίδας της Bosch, για την εξασφάλιση μιας ιδανικής λειτουργίας του φρένου αλυσίδας.
 - Αφαιρέστε τον δακτύλιο ασφαλείας με μια τσιμπίδα δακτυλίου συγκράτησης (M1).
 - Αφαιρέστε τη ροδέλα (αγνοήστε το σε περίπτωση λάμας Z) (M2).

- Αντικαταστήστε τον παλιό τροχό αλυσίδας με έναν νέο, σε αυτή την περίπτωση πρέπει να ευθυγραμμιστούν οι επιφάνειες (M3).
- Αντικαταστήστε τη ροδέλα (αγνοήστε το, εάν αλλάξετε από φορέα αλυσίδας Y σε φορέα αλυσίδας Z) και τον παράκκο ασφαλείας με ένα μωτοσίμπιδο παράκκου ασφαλείας.
- Στη συνέχεια, αντικαταστήστε τη λάμα και την αλυσίδα πριονιού - βλέπε στην ενότητα «Συναρμολόγηση» στο 1/2 του πρωτότυπου οδηγιών χρήσης: «Συναρμολόγηση της λάμας και σφίξιμο της αλυσίδας πριονιού» (βλέπε εικόνες B1 - B4 στο πρωτότυπο οδηγιών χρήσης).

Türkçe

Gösterilen bileşenler

Şekli gösterilen elemanların numaraları ile grafik sayfasındaki elektrikli el aleti resmindeki numaralar aynıdır.

- (3) Zincir çarkı
- (4) Ön tutamak (izolasyonlu tutamak yüzeyi)
- (5) Kontrol freni için el koruma parçası/kol
- (11) Pala
- (12) Testere zinciri
- (14) Muhafaza
- (15) Sabitleme somunu
- (23) Tanımlama işareti

Zincir dişlisi, pala ve testere zincirinin bakımı

Pala ve testere zinciri kombinasyonları

Pala uzunluğu, cm	Pala			Tip	Testere zinciri		Oregon işareti
	Uyumlu pala	Testere zinciri aralığı, inç	Derinlik sınırlayıcı, mm		Uzunluk, tahrik elemanları	Aksesuarlar sipariş numarası	
40	Y	3/8"	1,1	Bosch PRO 40 cm testere zinciri (1,1 mm, 3/8")	57	F 016 800 647	
40		3/8"	1,1	-	56	-	90PX056G
40	Z	0.325"	1,1	Bosch PRO 40 cm testere zinciri (1,1 mm, 0.325")	64	F 016 800 700	

Pala tanımlaması

İşaretleme (L) konumlandırmak için

	Pala			Zincir dişlisi ve Pala dönüşüm kiti
	Pala uzunluğu, cm	Testere zinciri aralığı, inç	Tanımlama işareti	Müşteri hizmetlerimiz ve uygulama hizmetimiz (www.bosch-pt.com) üzerinden temin edilebilir
Y	40	3/8"		1 607 000 GC4 ^{A)}
Z	40	0.325"		1 607 000 GC5 ^{B)}

A) Bosch PRO 40 cm testere zinciri (1,1 mm, .325") için dönüştürme

B) Bosch PRO 40 cm testere zinciri (1,1 mm, .3/8") için dönüştürme

Zincir dişlisinin kontrolü ve bakımı

Güvenliğiniz için

- ▶ **Dikkat! Bakım ve temizlik işlerine başlamadan önce elektrikli el aletini kapatın ve aküyü çıkarın.**
- ▶ **Dikkat! Zincir keskindir. Zincirle çalışırken daima koruyucu eldiven kullanın.**
- ▶ **Zincirli ağaç kesme testeresini hiçbir zaman başkalarının, çocukların veya hayvanların yakınında; alkol ve hapların etkisi altında veya uyuturucu ilaçların etkisi altında iken kullanmayın.**
- ▶ Zincirli ağaç kesme testeresini sadece kapağı sabitleme civataları ile doğru şekilde sabitlendiğinde **kullanın**.
- ▶ Aşağıdaki metin, Bosch'tan temin edilebilen zincir aksesuarlarının iki farklı zincir aralığına sahip olması nedeniyle, zincirli ağaç kesme makinenizin zincir dişlisini ve palasını değiştirmeye ilişkin bilgiler içermektedir. Seçtiğiniz zincire bağlı olarak, zincir dişlisini ve palayı değiştirmeniz gerekebilir. Zincir dişlileri ve pala için dönüşüm kitleri, müşteri hizmetleri ve uygulama hizmeti (www.bosch-pt.com) üzerinden temin edilebilir.
- ▶ Uyumlu palayı belirlemek için daima zincir masterını kontrol edin. Pala üzerindeki **(23)** sembolü, yukarıdaki pala tanımlama tablosuna karşılık gelir.
 - Geri tepme frenini etkinleştirmek için kolu **(5)** öne, ilgili 1 konumundan 2 konumuna doğru, ön tutamaktan uzağa **(4)** itin.
 - Öncelikle palayı ve testere zincirini çıkarın - orijinal kullanım kılavuzunuzun 1/2 bölümündeki "Montaj" alt bölümüne bakın: "Testere zincirinin ve zincir palasının sökülmesi".
 - Zincir dişlisi kapağında aşınma izi olup olmadığını kontrol edin.
 - Bosch; zincir freninin en iyi şekilde çalışmasını sağlamak için Bosch zincirlerini, palasını ve zincir dişlilerini kullanmanızı önerir.

- Emniyet halkasını bir emniyet halkası pensesi **(M1)** kullanarak çıkarın.
- Altlık pulunu çıkarın (Z pala için dikkate almayın) **(M2)**.
- Eski zincir dişlisini yenisiyle değiştirin, yüzeyleri hizalayın **(M3)**.
- Altlık pulunu (zincir taşıyıcı Y'den zincir taşıyıcı Z'ye geçiyorsanız dikkate almayın) ve bilyeli yatak yuvasını bir gergi rondelası pensesi ile değiştirin.
- Son olarak, palayı ve testere zincirini değiştirin - orijinal kullanım kılavuzunuzun 1/2 bölümündeki "Montaj" kısmına bakın: "Zincir palasının montajı ve testere zincirinin gerilmesi (orijinal kullanım kılavuzundaki şekil B1 - B4'e bakın).

Polski

Przedstawione graficznie komponenty

Numeracja przedstawionych komponentów odnosi się do schematu elektronarzędzia, znajdującego się na stronie graficznej.

- (3)** Zębatka
- (4)** Rękojeść przednia (powierzchnia izolowana)
- (5)** Osłona dłoni / dźwignia do aktywacji hamulca przeciwdrzutowego
- (11)** Prowadnica
- (12)** Łańcuch
- (14)** Osłona
- (15)** Nakrętka mocująca
- (23)** Symbol rozpoznawczy

Konserwacja zębatki, prowadnicy i łańcucha

Możliwe kombinacje prowadnicy i łańcucha

Prowadnica					Łańcuch		Oznaczenie Oregon
Długość prowadnicy, cm	Kompatybilna prowadnica	Podziałka łańcucha, cale	Ogranicznik głębokości, mm	Typ	Długość, ogniwa	Numer katalogowy osprzętu	
40	Y	3/8"	1,1	Bosch PRO Łańcuch 40 cm (1,1 mm, 3/8")	57	F 016 800 647	
40		3/8"	1,1	–	56	–	90PX056G
40	Z	0,325"	1,1	Bosch PRO Łańcuch 40 cm (1,1 mm, 0,325")	64	F 016 800 700	

Identyfikacja prowadnicy

W celu lokalizacji oznaczenia (L)

Prowadnica			Zestaw montażowy zębataki + prowadnica
	Długość prowadnicy, cm	Podziałka łańcucha, cale	Symbol rozpoznawczy
Y	40	3/8"	Dostępny za pośrednictwem naszego działu obsługi klienta oraz infolinii technicznej: www.bosch-pt.com
Z	40	0,325"	 1 607 000 GC5 ^{B)}

A) Zmiana na Bosch PRO Łańcuch 40 cm (1,1 mm, 0,325")

B) Zmiana na Bosch PRO Łańcuch 40 cm (1,1 mm, 3/8")

Kontrola i konserwacja zębataki

Dla własnego bezpieczeństwa

- ▶ **Uwaga! Przed przystąpieniem do prac konserwacyjnych i obsługowych przy urządzeniu, urządzenie należy wyłączyć i wyjąć z niego akumulator:**
- ▶ **Ostrożnie! Łańcuch jest ostry. W trakcie wykonywania czynności dotyczących łańcucha należy stosować rękawice ochronne.**
- ▶ **Nie wolno pracować pilarką łańcuchową, jeżeli w pobliżu znajdują się osoby postronne, dzieci lub zwierzęta, a także po spożyciu alkoholu, narkotyków lub po zażyciu leków.**
- ▶ **Eksploatuj piłę łańcuchową tylko wtedy, gdy pokrywa jest prawidłowo zabezpieczona za pomocą trzpienia mocującego.**
- ▶ Poniższy tekst zawiera wskazówki dotyczące wymiany zębataki i prowadnicy w pile łańcuchowej, ponieważ dostępny w Bosch osprzęt do pił łańcuchowych posiada dwie różne podziałki łańcucha. W zależności od łańcucha wybranego przez użytkownika może okazać się konieczna wymiana zębataki i prowadnicy. Zestawy montażowe do

zębataki i prowadnicy są dostępne za pośrednictwem działu obsługi klienta oraz infolinii: www.bosch-pt.com.

- ▶ Zawsze należy zmierzyć łańcuch za pomocą przymiaru, aby ustalić kompatybilną prowadnicę. Symbol **(23)** na prowadnicy odpowiada górnej tabeli do identyfikacji prowadnic.
 - Przesunąć dźwignię do aktywacji hamulca przeciwozrutowego **(5)** z pozycji 1 w pozycję 2 do przodu, dalej od rękoności przedniej **(4)**.
 - Zdjąć najpierw prowadnicę i łańcuch – patrz punkt „Montaż” w połowie oryginalnej instrukcji obsługi: „Demontaż łańcucha i prowadnicy”.
 - Sprawdzić, czy na osłonie zębataki nie występują ślady zużycia.
 - Bosch zaleca stosowanie łańcuchów, prowadnicy i zębataki marki Bosch, aby zapewnić optymalne działanie hamulca łańcucha.
 - Wyjąć pierścieni zabezpieczający za pomocą szczypiec do pierścieni zabezpieczających **(M1)**.
 - Wyjąć podkładkę (w przypadku prowadnicy Z pominąć ten krok) **(M2)**.

- Wymienić starą zębatkę na nową, zapewniając przy tym wyrównanie powierzchni (**M3**).
- Wymienić podkładkę (pomiąć ten krok, jeśli użytkownik wymienia wspornik łańcucha Y na wspornik łańcucha Z) oraz pierścien osadczy za pomocą szczypiec do pierścieni osadczych.
- Następnie wymienić prowadnicę i łańcuch – patrz punkt „Montaż” w połowie oryginalnej instrukcji obsługi: „Montaż prowadnicy i napinanie łańcucha (zob. rys. B1–B4 w oryginalnej instrukcji obsługi).

Čeština

Zobrazené součásti

Číslování zobrazených součástí se vztahuje k vyobrazení elektrického nářadí na straně s obrázky.

- (3) Hnací řetězové kolo
- (4) Přední rukojeť (izolovaná plocha pro uchopení)
- (5) Chránící ruky / páka pro aktivaci brzdy zpětného rázu
- (11) Lišta
- (12) Pilový řetěz
- (14) Kryt
- (15) Upevňovací matice
- (23) Identifikační značka

Údržba řetězového kola, lišty a pilového řetězu

Kombinace lišty a pilového řetězu

Lišta					Pilový řetěz		Značení Oregon
Délka lišty, cm	Kompatibilní lišta	Rozteč pilového řetězu, palec	Omezovač hloubky, mm	Typ	Délka, hnací články	Příslušenství číslo zboží	
40	Y	3/8"	1,1	Pilový řetěz Bosch PRO 40 cm (1,1 mm, 3/8")	57	F 016 800 647	
40		3/8"	1,1	–	56	–	90PX056G
40	Z	0.325"	1,1	Pilový řetěz Bosch PRO 40 cm (1,1 mm, 0.325")	64	F 016 800 700	

Identifikace lišty

Lokalizace označení (L)

Lišta			Sada pro přestavbu řetězového kola a lišty
	Délka lišty, cm	Rozteč pilového řetězu, palec	Identifikační značka
Y	40	3/8"	K dispozici prostřednictvím našeho zákaznického servisu a aplikačního servisu www.bosch-pt.com
Z	40	0.325"	 K dispozici prostřednictvím našeho zákaznického servisu a aplikačního servisu www.bosch-pt.com

A) Změna na pilový řetěz Bosch PRO 40 cm (1,1 mm, 3/8")

B) Změna na pilový řetěz Bosch PRO 40 cm (1,1 mm, 3/8")

Kontrola a údržba řetězového kola

Pro Vaši bezpečnost

- ▶ **Pozor! Před pracemi údržby a čištění elektronářadí vypněte a odstraňte akumulátor.**
- ▶ **Pozor! Řetěz je ostrý. Při práci s řetězem vždy noste ochranné rukavice.**
- ▶ **Řetězovou pilu v žádném případě neprovazujte v blízkosti osob, dětí nebo zvířat, rovněž ne po požití alkoholu, drog nebo omamných léků.**
- ▶ **Řetězovou pilu používejte pouze, pokud je kryt správně zajištěný upevňovacími čepy .**
- ▶ Následující text obsahuje pokyny pro výměnu řetězového kola a lišty řetězové pily, protože příslušenství řetězu, které je k dispozici u společnosti Bosch, má dvě různé rozteče řetězu. V závislosti na zvoleném řetězu může být nutné vyměnit řetězové kolo a lištu. Přestavbové sady pro řetězová kola a lišty k dispozici prostřednictvím našeho zákaznického servisu a aplikačního servisu www.bosch-pt.com.
- ▶ Kompatibilní lištu vždy zkontrolujte na měřidle řetězu. Symbol **(23)** na liště odpovídá výše uvedené tabulce pro identifikaci lišt.
 - Přesuňte páku pro aktivaci zpětné brzdy **(5)** z polohy 1 do polohy 2 směrem od přední rukojeti **(4)**.
 - Nejprve sejměte lištu a pilový řetěz – viz část „Montáž“ v 1/2 vašeho originálního návodu k obsluze: „Demontáž pilového řetězu a lišty“.
 - Zkontrolujte, zda kryt řetězového kola nejeví známky opotřebení.
 - Bosch doporučuje používat řetězy, lišty a řetězová kola Bosch, aby byla zajištěna optimální funkce řetězové brzdy.

- Pomocí kleští na pojistné kroužky **(M1)** odstraňte pojistný kroužek.
- Odstraňte podložku (u lišty Z ji ignorujte) **(M2)**.
- Vyměňte staré řetězové kolo za nové a vyrovnejte plochy **(M3)**.
- Vyměňte podložku (při přechodu z nosiče řetězu Y na nosič řetězu Z ji ignorujte) a pojistný kroužek pomocí kleští na pojistné kroužky.
- Nakonec vyměňte lištu a pilový řetěz – viz část „Montáž“ v 1/2 originálního návodu k obsluze: „Montáž lišty a napínání pilového řetězu“ (viz obrázky B1 – B4 v originálním návodu k obsluze).

Slovenčina

Zobrazené komponenty

Číslovanie zobrazených komponentov sa vzťahuje na znázornenie elektrického náradia na grafickej strane.

- (3)** Reťazové koleso
- (4)** Predná rukoväť (izolovaná úchopová plocha)
- (5)** Ochrana rúk/páčka na aktiváciu brzdy spätného rázu
- (11)** Lišta
- (12)** Pilový reťaz
- (14)** Kryt
- (15)** Upevňovacia matica
- (23)** Identifikačná značka

Údržba reťazového kolesa, lišty a pilovej reťaze

Kombinácie lišty a pilovej reťaze

Dĺžka lišty, cm	Lišta			Typ	Pilový reťaz		Oregon označenie
	Kompatibilná vodiaca lišta	Rozstup pilovej reťaze, inch	Obmedzovač hĺbky, mm		Dĺžka, hnačie články	Príslušenstvo Číslo položky	
40	Y	3/8"	1,1	Pilový reťaz Bosch PRO 40 cm (1,1 mm, 3/8")	57	F 016 800 647	
40		3/8"	1,1	–	56	–	90PX056G
40	Z	0.325"	1,1	Pilový reťaz Bosch PRO 40 cm (1,1 mm, 0.325")	64	F 016 800 700	

Určenie lišty

Lokalizácia označenia (L)

	Lišta			Prestavovacia súprava reťazového kolesa a lišty K dispozícii prostredníctvom nášho zákazníckeho servisu a aplikácieho servisu www.bosch-pt.com
	Dĺžka lišty, cm	Rozstup pilovej reťaze, inch	Identifikačná značka	
Y	40	3/8"		1 607 000 GC4 ^{A)}
Z	40	0.325"		1 607 000 GC5 ^{B)}

A) Prestavba na pilový reťaz Bosch PRO 40 cm (1,1 mm, .325")

B) Prestavba na pilový reťaz Bosch PRO 40 cm (1,1 mm, .3/8")

Kontrola a údržba reťazového kolesa**Pre Vašu bezpečnosť**

- ▶ **Pozor! Pred údržbou a čistením ručné elektrické náradie vždy vypnite a vyberte z neho akumulátor.**
- ▶ **Upozornenie! Reťaz je ostrá. Pri práci s reťazou vždy používajte ochranné rukavice.**
- ▶ **Nepoužívajte v žiadnom prípade reťazovú pílu v blízkosti iných osôb, detí alebo zvierat, takisto ju nepoužívajte vtedy, ak ste požíli alkoholický nápoj, drogu alebo lieky s omamujúcim účinkom.**
- ▶ **Reťazovú pílu používajte iba vtedy, keď je kryt správne zaistený upevňovacím svorníkom.**
- ▶ Nasledujúci text obsahuje pokyny na výmenu reťazového kolesa a lišty vašej reťazovej píly, pretože príslušenstvo reťaze ponúkané spoločnosťou Bosch má dva rôzne rozstupy reťaze. V závislosti od zvolenej reťaze môže byť potrebné vymeniť reťazové koleso a lištu. Prestavovacie súpravy pre reťazové kolesá a lištu sú k dispozícii prostredníctvom nášho zákazníckeho servisu a aplikácieho servisu www.bosch-pt.com.
- ▶ Vždy skontrolujte mierku reťaze, aby ste zistili kompatibilnú lištu. Symbol **(23)** na lište zodpovedá hornej tabuľke pre určovanie lišt.
 - Posuňte páčku na aktiváciu bezpečnostnej brzdy **(5)** z polohy 1 do polohy 2 dopredu, preč od prednej rukoväti **(4)**.
 - Najprv demontujte lištu a pilový reťaz – pozri časť „Montáž“ v 1/2 pôvodného návodu na obsluhu: „Demontáž pilovej reťaze a reťazovej lišty“.
 - Skontrolujte kryt reťazového kolesa, či nejaví známky opotrebovania.

- Bosch odporúča používať reťaze, lišty a reťazové kolesá Bosch, aby sa zabezpečila optimálna funkčnosť reťazovej brzdy.
- Odoberte poistný krúžok pomocou klieští na poistné krúžky **(M1)**.
- Odoberte podložku (pri lište Z ignorujte) **(M2)**.
- Vymeňte staré reťazové koleso za nové, pričom je potrebné zarovnať plochy **(M3)**.
- Vymeňte podložku (ignorujte, ak meníte z nosiča reťaze Y na nosič reťaze Z) a poistný krúžok pomocou klieští na poistné krúžky.
- Nakoniec vymeňte lištu a pilový reťaz – pozri časť „Montáž“ v 1/2 vášho pôvodného návodu na obsluhu: „Montáž reťazovej lišty a napnutie pilovej reťaze (pozri obrázky B1 – B4 v pôvodnom návode na obsluhu).“

Magyar**Az ábrákon szereplő komponensek**

Az ábrázolt alkatrészek sorszámozása megfelel az elektromos kéziszerszám ábrájának, az ábrákat tartalmazó oldalón.

- (3)** Lánckerék
- (4)** Elelső fogantyú (szigetelt markolatfelület)
- (5)** Kézvédő/kar a visszacsapó fék aktiválására
- (11)** Lánctvezető
- (12)** Fűrészlánc
- (14)** Fedél
- (15)** Rögzítőanya
- (23)** Azonosítójel

Lánckerék, lánctvezető és fűrészlánc karbantartása

Lánctvezető- és fűrészlánc-kombinációk

Láncvezető					Fűrészlánc	Oregon jelölés	
Láncvezető-hossz, cm	Kompatibilis láncvezető	Fűrészlánc-osztás, col	Mélységghatároló, mm	Típus	Hossz, hajtószemek	Tartozék, cikkszám	
40	Y	3/8"	1,1	Bosch PRO 40 cm-es fűrészlánc (1,1 mm, 3/8")	57	F 016 800 647	
40		3/8"	1,1	-	56	-	90PX056G
40	Z	0.325"	1,1	Bosch PRO 40 cm-es fűrészlánc (1,1 mm, 0,325")	64	F 016 800 700	

A láncvezető azonosítása

A jelölés lokalizálása (L)

Láncvezető				Lánckerék és láncvezető átalakító készlet
Láncvezetőhossz, cm	Fűrészláncosztás, col	Azonosítójel		Elérhető a vevőszolgálaton és az alkalmazáshoz szervizen keresztül: www.bosch-pt.com
Y	40	3/8"		1 607 000 GC4 ^{A)}
Z	40	0.325"		1 607 000 GC5 ^{B)}

A) Átállítás Bosch PRO 40 cm-es fűrészláncra (1,1 mm, „325”)

B) Átállítás Bosch PRO 40 cm-es fűrészláncra (1,1 mm, „3/8”)

A lánckerék ellenőrzése és karbantartása

Az Ön biztonságáért

- ▶ **Figyelem! A karbantartási vagy tisztítási munkák megkezdése előtt kapcsolja ki az elektromos kéziszerszámot és vegye ki belőle az akkumulátort.**
- ▶ **Vigyázat! A lánc éles. A láncal végzett munkákhoz viseljen mindig védőkesztyűt.**
- ▶ **Semmiképpen se üzemeltesse a láncfűrész személyek, gyerekek vagy állatok közelében, valamint akkor sem, ha előtte alkoholt vagy kábítószer fogyasztott, vagy kábító hatású orvosságok hatása alatt áll.**
- ▶ **Csak akkor használja a láncfűrész, ha a fedél a rögzítőcsavarokkal helyesen rögzítve van.**
- ▶ A következő szöveg a láncfűrész lánckerékének és láncvezetőjének cseréjére vonatkozó utasításokat tartalmazza, mivel a Bosch által forgalmazott lánctartozékok két különböző lánctávolsággal rendelkeznek. A kiválasztott lánctól függően szükség lehet a lánckerék és a láncvezető cseréjére. Átszerelőkészletek a lánckerékekhez és láncvezetőhöz elérhetők a vevőszolgálaton és az alkalmazáshoz szervizen keresztül: www.bosch-pt.com.

- ▶ A kompatibilis láncvezető meghatározásához mindig ellenőrizze a vezetőszárat. A láncvezetőn található szimbólum **(23)** megtalálható a láncvezetők azonosítására szolgáló fenti táblázatban.
- Mozgassa a visszalépő fék aktiválására szolgáló kart **(5)** 1-esről 2-es pozícióba előre, elfele az elülső fogantyútól **(4)**.
- Ezután távolítsa el a láncvezetőt és a fűrészláncot – lásd az eredeti használati utasítás 1/2 részében a „Szerelés” című részt: „A fűrészlánc és a láncvezető eltávolítása”.
- Ellenőrizze a lánckerék burkolatot a kopás jelei miatt.
- A Bosch azt ajánlja, hogy a lánccfék optimális működésének biztosítása érdekében Bosch lánccokat, láncvezetőket és lánckerekeket használjon.
- Távolítsa el a biztosítógyűrűt a biztosítógyűrű-fogóval **(M1)**.
- Távolítsa el az alátétet (a Z láncvezető esetében nem) **(M2)**.
- Cserélje ki a régi lánckereket egy újra, a felületeket összehangolva **(M3)**.
- Cserélje ki az alátétet (az Y lánctartóról a Z lánctartóra való átváltáskor nem) és a rögzítőgyűrűt a rögzítőgyűrűfogóval.

- Végül cserélje vissza a láncvezetőt és a fűrészláncot – lásd az eredeti használati utasítás 1/2 részében a „Szerelés” című részt: „A láncvezető összeszerelése és a fűrészlánc feszítése (lásd az eredeti használati utasítás B1 - B4 ábráit).

- (3) Цепная звездочка
- (4) Передняя рукоятка (изолированная поверхность для хвата)
- (5) Защита рук/рычаг активации тормоза обратного действия
- (11) Пильная шина
- (12) Пильная цепь
- (14) Крышка
- (15) Крепежная гайка
- (23) Идентификатор

Русский

Изображенные компоненты

Нумерация представленных компонентов относится к изображению электроинструмента на странице с иллюстрациями.

Техническое обслуживание цепной звездочки, пильной шины и пильной цепи

Комбинации пильных шин и цепей

Пильная шина					Пильная цепь		Маркировка Oregon
Длина пильной шины, см	подходящая пильная шина	Шаг пильной цепи, дюймы	Ограничитель глубины, мм	Тип	Длина, приводные звенья	Артикул принадлежности	
40	Y	3/8"	1,1	Пильная цепь Bosch PRO 40 см (1,1 мм, 3/8")	57	F 016 800 647	
40		3/8"	1,1	-	56	-	90PX056G
40	Z	0.325"	1,1	Пильная цепь Bosch PRO 40 см (1,1 мм, 0,325")	64	F 016 800 700	

Идентификация пильной шины

К локализации идентификации (L)

Пильная шина				Набор для переоснащения цепной звездочки и пильной шины
Длина пильной шины, см	Шаг пильной цепи, дюймы	Идентификатор		Доступно через наш сервисный центр и нашу сервисную службу поддержки приложений www.bosch-pt.com
Y	40	3/8"		1 607 000 GC4 ^{A)}

Пильная шина			Идентификатор	Набор для переоснащения цепной звездочки и пильной шины
Длина пильной шины, см	Шаг пильной цепи, дюймы	Доступно через наш сервисный центр и нашу сервисную службу поддержки приложений www.bosch-pt.com		
Z	40	0.325"		1 607 000 GC5 ^{B)}

A) Переоснащение на пильную цепь Bosch PRO 40 см (1,1 мм, .325")

B) Переоснащение на пильную цепь Bosch PRO 40 см (1,1 мм, .3/8")

Проверка и техническое обслуживание цепной звездочки

Для Вашей безопасности

- ▶ **Внимание!** Перед проведением работ по техническому обслуживанию или очистке выключайте электроинструмент и извлекайте аккумулятор.
- ▶ **Осторожно!** Цепь острая. При обращении с цепью всегда надевайте защитные перчатки.
- ▶ **Ни в коем случае не выполняйте работы с помощью цепной пилы вблизи мест расположения людей, детей или животных, а также после употребления алкогольных напитков, наркотиков или после наркоза.**
- ▶ **Используйте цепную пилу только в том случае, если крышка правильно закреплена крепежными болтами.**
- ▶ Ниже приведены указания по замене цепной звездочки и пильной шины Вашей цепной пилы, поскольку цепи, предлагаемые Bosch, имеют два разных шага. В зависимости от выбранной Вами цепи может потребоваться замена цепной звездочки и пильной шины. Соответствующие наборы для переоснащения можно заказать через наш сервисный центр и нашу сервисную службу поддержки приложений www.bosch-pt.com.
- ▶ Всегда проверяйте калибр цепи, чтобы подобрать подходящую пильную шину. Символ **(23)** на пильной шине соответствует вышеприведенной таблице для идентификации пильных шин.
- Передвиньте рычаг для включения тормоза обратного действия **(5)** из положения 1 в положение 2 вперед, в сторону от передней рукоятки **(4)**.
- Сначала снимите пильную шину и пильную цепь – см. раздел «Монтаж» в 1/2 оригинального руководства по эксплуатации: «Снятие пильной цепи и пильной шины».
- Проверьте крышку цепной звездочки на следы износа.

- Чтобы гарантировать оптимальную работу цепного тормоза, Bosch рекомендует использовать оригинальные цепи, пильные шины и цепные звездочки.
- Извлеките стопорное кольцо клещами **(M1)**.
- Извлеките подкладную шайбу (не относится к пильной шине Z) **(M2)**.
- Замените старую цепную звездочку на новую, обеспечив при этом правильную центровку поверхностей **(M3)**.
- Замените подкладную шайбу (не относится в случае замены блока крепления цепи Y на блок крепления цепи Z) и пружинное стопорное кольцо, используя для этого клещи.
- Затем замените пильную шину и пильную цепь – см. раздел «Монтаж» в 1/2 оригинального руководства по эксплуатации: «Установка пильной шины и натяжение пильной цепи» (см. рис. B1 - B4 в оригинальном руководстве по эксплуатации).

Українська

Зображені компоненти

Нумерація зображених компонентів посилається на зображення електроінструменту на сторінці з малюнком.

- (3)** Зірочка
- (4)** Передня рукоятка (з ізолюваною поверхнею)
- (5)** Захисний щиток/Важіль для увімкнення гальма для захисту від сіпання
- (11)** Ланцюговий брус
- (12)** Пиляльний ланцюг
- (14)** Кришка
- (15)** Кріпильна гайка
- (23)** Діапазон виявлення

Технічне обслуговування зірочки, ланцюгового бруса і пиляльного ланцюга

Комбінації ланцюгового бруса і пиляльного ланцюга

Ланцюговий брус					Пиляльний ланцюг		Маркування Oregon
Довжина ланцюгового бруса, см	сумісний ланцюговий брус	Крок пиляльного ланцюга, дюйми	Обмежувач глибини, мм	Тип	Довжина, приводні ланки	Товарний номер приладдя	
40	Y	3/8"	1,1	Пиляльний ланцюг Bosch PRO 40 см (1,1 мм, 3/8")	57	F 016 800 647	
40		3/8"	1,1	-	56	-	90PX056G
40	Z	0.325"	1,1	Пиляльний ланцюг Bosch PRO 40 см (1,1 мм, 0,325")	64	F 016 800 700	

Ідентифікація ланцюгового бруса

Для локалізації маркування (L)

Ланцюговий брус				Комплект для переобладнання зірочки та ланцюгового бруса
	Довжина ланцюгового бруса, см	Крок пиляльного ланцюга, дюйми	Діапазон виявлення	Доступно через нашу службу підтримки клієнтів та службу застосування www.bosch-pt.com
Y	40	3/8"		1 607 000 GC4 ^{A)}
Z	40	0.325"		1 607 000 GC5 ^{B)}

A) Переоснащення пиляльним ланцюгом Bosch PRO 40 см (1,1 мм, 325")

B) Переоснащення пиляльним ланцюгом Bosch PRO 40 см (1,1 мм, 3/8")

Перевірка та технічне обслуговування зірочки

Для Вашої безпеки

- ▶ **Увага!** Перед роботами з технічного обслуговування або очищення вимикайте електроінструмент і виймайте акумулятор.
- ▶ **Обережно!** Ланцюг гострий. Для роботи з ланцюгом обов'язково вдягайте захисні рукавички.
- ▶ Ні в якому разі не працюйте з ланцюговою пилюкою поблизу інших людей, дітей або тварин; не працюйте з нею також після вживання горілчаних

напоїв, наркотичних засобів або беззаспокійливих лік.

- ▶ Використовуйте ланцюгову пилку, лише якщо кришка правильно закріплена кріпильними болтами.
- ▶ Наступний текст містить вказівки щодо заміни зірочки та ланцюгового бруса вашої бензопили, оскільки доступне приладдя для ланцюгів Bosch має два різні кроки ланцюга. Залежно від обраного типу ланцюга може знадобитися заміна ланцюгових зірочки та бруса. Комплекти для переобладнання зірочки і ланцюгового бруса можна придбати в нашому відділі обслуговування клієнтів та сервісній майстерні www.bosch-pt.com.

- ▶ Завжди перевіряйте розмір ланцюга, щоб визначити сумісний ланцюговий брус. Символ **(23)** на ланцюговому брусі відповідає наведеній вище таблиці для ідентифікації брусів.
- Щоб активувати гальмо заднього ходу, посуньте важіль **(5)** вперед з положення 1 в положення 2, від передньої ручки. **(4)**.
- Спочатку зніміть ланцюговий брус та ланцюг – див. розділ «Монтаж» у 1/2 вашої оригінальної інструкції з експлуатації: «Демонтаж пиляльного ланцюга та бруса».
- Перевірте кришку зірочки на наявність слідів зносу.
- Bosch рекомендує використовувати ланцюги, бруси та зірочки виробництва Bosch для забезпечення оптимальної роботи ланцюгового гальма.
- Зніміть стопорне кільце за допомогою знімача для стопорних кілець **(M1)**.
- Зніміть шайбу (для бруса Z ігноруйте) **(M2)**.
- Замініть стару зірочку на нову, вирівнявши поверхні **(M3)**.
- Замініть шайбу (проігноруйте, якщо ви переходите з ланцюгового тримача Y на ланцюговий тримач Z) та пружинне стопорне кільце за допомогою знімача для пружинних стопорних кілець.
- В кінці замініть ланцюговий брус і пиляльний ланцюг - див. розділ «Монтаж» в 1/2 вашої оригінальної

інструкції з експлуатації: «Монтаж ланцюгового бруса і натягування ланцюга (див. ілюстрації В1 - В4 в оригінальній інструкції з експлуатації).

Қазақ

Көрсетілген құрамдас бөлшектер

Көрсетілген құрамды бөлшектердің нөмірлері графикалық беттегі электр құралының көрсетіліміне қатысты болып келеді.

- (3)** Шынжырлы тісті дөңгелек
- (4)** Алдығы тұтқа (беті оқшауланған)
- (5)** Қол қорғанысы / кері соққыға қарсы тежегішті белсендіру иінтірегі
- (11)** Шина
- (12)** Ара шынжыры
- (14)** Қаптама
- (15)** Бекіткіш гайка
- (23)** Сәйкестендіру белгісі

Шынжырлы тісті дөңгелекке, шина мен ара шынжырына техникалық қызмет көрсету

Шина мен ара шынжырының тіркесімдері

Шина			Ара шынжыры		Орегон таңбаламасы	
Шина ұзындығы, см	Үйлесімді шина	Ара шынжырының қадамы, дюйм	Тереңдік шектегіші, мм	Түрі	Ұзындығы, жетекші элементтер	Керек-жарақтың өнім нөмірі
40	Y	3/8"	1,1	Bosch PRO 40 см ара шынжыры (1,1 мм, 3/8")	57	F 016 800 647
40		3/8"	1,1	–	56	– 90PX056G
40	Z	0,325"	1,1	Bosch PRO 40 см ара шынжыры (1,1 мм, 0,325")	64	F 016 800 700

Шинаны сәйкестендіру

Таңбаламаны (L) табу үшін

Шина			Шынжырлы тісті дөңгелек пен шинаның қайта жабдықтау жинағы
Шина ұзындығы, см	Ара шынжырының қадамы, дюйм	Сәйкестендіру белгісі	Біздің қызмет көрсету орталығымыз және қолданба қызметі (www.bosch-pt.com) арқылы қолжетімді
Y	40	3/8"	1 607 000 GC4 ^{A)}
Z	40	0,325"	 1 607 000 GC5 ^{B)}

A) Bosch PRO 40 см ара шынжырына (1,1 мм, 0,325") ауысу

B) Bosch PRO 40 см ара шынжырына (1,1 мм, 3/8") ауысу

Шынжырлы тісті дөңгелекті тексеру және оған техникалық қызмет көрсету

Өз қауіпсіздігіңіз үшін

- ▶ **Ескерту! Электр құралды күтіп жөндеу немесе тазалау бойынша жұмыстарын өткізу алдынан алдымен электр құралды өшіріп, оның ішіндегі аккумуляторын шығарып алыңыз.**
- ▶ **Абай болыңыз! Шынжыр өткір. Шынжырмен жұмыс істегенде әрқашан қорғаныш қолғаптарын киіп жүріңіз.**
- ▶ **Шынжырлы араны ешқашан адамдар, балалар немесе жануарлар жанында, сонымен қатар алкоголь, есірткі тартқаннан кейін немесе еліткіш дәрі-дәрмектерін ішкеннен кейін қолданбаңыз.**
- ▶ **Шынжырлы араны тек қана оның жапқышы бекіту бұрандамасымен дұрыс бекітіліп қойылғанда пайдаланыңыз.**
- ▶ Төмендегі мәтінде шынжырлы араңыздың шынжырлы тісті дөңгелегі мен шинасын алмастыру бойынша нұсқаулар берілген, себебі Bosch ұсынатын шынжыр керек-жарақтары екі түрлі шынжыр қадамына ие. Сіз таңдаған шынжырға байланысты шынжырлы тісті дөңгелек пен шинаны алмастыру қажет болуы мүмкін. Шынжырлы тісті дөңгелектер мен шинаға арналған қайта жабдықтау жинақтары біздің қызмет көрсету орталығымыз және қолданба қызметі (www.bosch-pt.com) арқылы қолжетімді.
- ▶ Үйлесімді шинаны анықтау үшін әрдайым шынжыр калибрін тексеріңіз. Шинадағы **(23)** белгісі шиналарды сәйкестендіруге арналған жоғарыдағы кестеге сәйкес келеді.
 - Кері соққыға қарсы тежегішті белсендіру иінірегін **(5)** 1-күйден 2-күйге алға қарай, алдыңғы тұтқадан **(4)** ары жылжытыңыз.
 - Алдымен шина мен ара шынжырын алып тастаңыз - "Ара шынжыры мен шынжыр шинасын бөлшектеу"

атты түпнұсқа пайдалану бойынша нұсқаулықтың 1/2-бөлігіндегі "Монтаждау" тарауын қараңыз.

- Шынжырлы тісті дөңгелектің қаптасында тозу белгілерінің бар-жоғын тексеріңіз.
- Bosch компаниясы шынжыр тежегішінің оңтайлы жұмысын қамтамасыз ету үшін Bosch ұсынған шынжырларды, шиналар мен шынжырлы тісті дөңгелектерді пайдалануға кеңес береді.
- Бекіткіш сақинаны арнайы атауызбен алып тастаңыз **(M1)**.
- Салмалы шайбаны алып тастаңыз (Z шинасы үшін елеменіз) **(M2)**.
- Ескі шынжырлы тісті дөңгелекті, беттерін туралай отырып, жаңасына ауыстырыңыз **(M3)**.
- Салмалы шайбаны (Y шынжыр ұстағышын Z шынжыр ұстағышына ауыстырған жағдайда елеменіз) және қысқыш сақинаны арнайы атауызбен ауыстырыңыз.
- Сонан соң шина мен ара шынжырын алмастырыңыз - "Шынжыр шинасын монтаждау және ара шынжырын керу" атты түпнұсқа пайдалану бойынша нұсқаулықтың 1/2-бөлігіндегі "Монтаждау" тарауын қараңыз (түпнұсқа пайдалану бойынша нұсқаулықтағы B1 - B4 суреттерін қараңыз).

Română

Componentele ilustrate

Numerotarea componentelor ilustrate se referă la schița sculei electrice de la pagina grafică.

- (3)** Roată de lanț
- (4)** Mâner frontal (suprafață izolată de prindere)
- (5)** Apărătoare de mână/Pârghie pentru activarea frânei antiretură
- (11)** Lamă
- (12)** Lanț de ferăstrău

- (14) Capac
(15) Piuliță de fixare

(23) Marcaj distinctiv

Întreținerea roții de lanț, lamei și lanțului de ferăstrău

Cominații de lamă și lanț de ferăstrău

Lamă		Lanț de ferăstrău			Marcaj Oregon	
Lungime lamă, cm	Lamă compatibilă	Pasul lanțului de ferăstrău, inch	Limitator de adâncime, mm	Tip	Lungime, elemente de antrenare	Cod de identificare accesoriu
40	Y	3/8"	1,1	Lanț de ferăstrău Bosch PRO 40 cm (1,1 mm, 3/8")	57	F 016 800 647
40		3/8"	1,1	-	56	- 90PX056G
40	Z	0.325"	1,1	Lanț de ferăstrău Bosch PRO 40 cm (1,1 mm, 0.325")	64	F 016 800 700

Identificarea lamei

Pentru localizarea marcajului (L)

Lamă			Set de conversie cu roată de lanț și lamă
Lungime lamă, cm	Pasul lanțului de ferăstrău, inch	Marcaj distinctiv	Disponibil la centrul nostru de asistență tehnică și la serviciul de aplicații www.bosch-pt.com
Y	40	3/8"	1 607 000 GC4 ^{A)}
Z	40	0.325"	 1 607 000 GC5 ^{B)}

A) Conversie la lanțul de ferăstrău Bosch PRO 40 cm (1,1 mm, 0.325")

B) Conversie la lanțul de ferăstrău Bosch PRO 40 cm (1,1 mm, 0.3/8")

Verificarea și întreținerea roții de lanț

Pentru siguranța dumneavoastră

- ▶ **Atenție! Înaintea lucrărilor de întreținere și curățare deconectați scula electrică și îndepărtați acumulatorul.**
- ▶ **Atenție! Lanțul este ascuțit. La manevrarea lanțului, purtați întotdeauna mănuși de protecție.**
- ▶ **Nu folosiți în niciun caz ferăstrăul cu lanț în apropierea persoanelor, copiilor sau animalelor, deasemeni nu-l folosiți după ce ați consumat alcool, droguri sau după ce ați luat calmante.**

- ▶ **Utilizați lanțul de ferăstrău numai când capacul este asigurată corect cu bolțul de fixare.**
- ▶ Următorul text conține observații privind înlocuirea roții de lanț și lamei de la ferăstrăul tău cu lanț, deoarece accesoriile de lanț oferite de Bosch au două tipuri diferite ale pașilor de lanț. În funcție de lanțul ales de tine, ar putea fi necesar să înlocuiești roata de lanț și lama. Seturile de reechipare pentru roțile de lanț și lamă pot fi achiziționate de la centrul nostru de asistență tehnică și de la serviciul de aplicații www.bosch-pt.com.
- ▶ Verifică întotdeauna calibrul pentru lanț pentru a stabili care lamă este compatibilă. Simbolul (23) de pe lamă corespunde tabelului de mai sus cu date privind identificarea lamei.
 - Pentru a activa frâna de retragere (5), împingeți maneta spre înainte, din poziția 1 în poziția 2 față de mânerul (4).

- Apoi scoate lama și lanțul de ferăstrău - consultă secțiunea „Montarea” din prima jumătate a instrucțiunilor de folosire originale: „Demontarea lanțului de ferăstrău și lamei de lanț”.
- Verifica dacă pe capacul roții de lanț există semne de uzură.
- Bosch recomandă utilizarea de lanțuri, lame și roți de lanț marca Bosch; astfel, se asigură o funcționare optimă a frânei de lanț.
- Scoate inelul de siguranță folosind un clește pentru inele de fixare (M1).
- Scoate șaiba-suport (această instrucțiune nu se aplică pentru lama în Z) (M2).
- Înlocuiește roata de lanț veche cu alta nouă și aliniază suprafețele (M3).
- Înlocuiește șaiba-suport (această instrucțiune nu se aplică dacă înlocuiești suportul de lanț în Y cu suportul de lanț în Z) și șaiba elastică folosind un clește pentru șaibe elastice.
- Apoi înlocuiește lama și lanțul de ferăstrău - consultă secțiunea „Montarea” din prima jumătate a instrucțiunilor de folosire originale: „Montarea lamei de lanț și tensionarea lanțului de ferăstrău (consultă figurile B1 - B4 din instrucțiunile de folosire originale).

Български

Изобразени компоненти

Номерирането на изобразените компоненти се отнася до изображението на електроинструмента на графичната страница.

- (3) Верижно колело
- (4) Предна ръкохватка (изолирана повърхност за захващане)
- (5) Защита за ръцете/лост за активиране на спирачка-та за откат
- (11) Пила
- (12) Верига на триона
- (14) Капак
- (15) Гайка за закрепване
- (23) Знак за разпознаване

Поддръжка на верижно колело, пила и верига на трион

Комбинации от пила и верига на трион

Пила		Верига на триона			Маркировка Орегон		
Дължина на пилата, cm	Съвместим меч	Разделяне на веригата на триона, inch	Дълбочинен ограничител, mm	Вид	Дължина, движещи звена	Принадлеж- ност катало- жен номер	
40	Y	3/8"	1,1	Bosch PRO 40 cm трион на верига (1,1 mm, 3/8")	57	F 016 800 647	
40		3/8"	1,1	-	56	-	90PX056G
40	Z	0.325"	1,1	Bosch PRO 40 cm трион на верига (1,1 mm, 0.325")	64	F 016 800 700	

Идентифициране на пилата

За локализиране на обозначението (L)

	Пила			Комплект преоборудване верижно колело и пила
	Дължина на пилата, cm	Разделяне на веригата на триона, inch	Знак за разпознаване	
Y	40	3/8"		1 607 000 GC4 ^{A)}
Z	40	0.325"		1 607 000 GC5 ^{B)}

A) Преоборудване към Bosch PRO 40 cm трион на верига (1,1 mm, .325")

B) Преоборудване към Bosch PRO 40 cm трион на верига (1,1 mm, .3/8")

Проверка и поддръжка на верижното колело

За Вашата сигурност

- ▶ **Внимание!** Преди почистване и техническо обслужване на електроинструмента го изключете и извадете акумулаторната батерия.
- ▶ **Внимание!** Веригата е остра. При работа с веригата винаги използвайте защитни ръкавици.
- ▶ В никакъв случай не работете с верижния трион в близост до хора, деца или животни, както и ако сте употребили алкохол, наркотични или упойващи вещества или медикаменти.
- ▶ Използвайте верижния трион само когато капакът е фиксиран с болта за закрепване .
- ▶ Следният текст съдържа указания за смяна на верижното колело и пилата на Вашия верижен трион, тъй като наличните от Bosch верижни принадлежности имат две различни разделяния на веригата. Според избраната от Вас верига може да е необходимо да се сменят верижното колело и пилата. Комплекти за преоборудване за верижни колела и пила са на разположение от нашата клиентска служба и сервиза по приложения www.bosch-pt.com.
- ▶ Винаги проверявайте верижния шаблон, за да определите съвместимата пила. Символът (23) върху пилата отговаря на горната таблица за идентифициране на пили.
 - Избутайте лоста за активиране на възвратната спирачка (5) от позиция 1 на позиция 2 напред, далеч от предната ръкохватка (4).
 - Отстранете първо пилата и ножовата верига - вж. раздел „Монтаж“ в 1/2 Вашата оригинална инструкция: „Демонтаж на ножева верига и верижна пила“.
 - Проверете капака на верижното колело за следи от износване.

- Bosch препоръчва да се използват вериги, пила и верижни колела от Bosch, за да се гарантира оптимална функция на верижната спирачка.
- Отстранете обезопасителния пръстен с цанга за пръстен (M1).
- Отстранете подложната шайба (при пила Z игнорирайте) (M2).
- Заменете старото верижно колело с ново, при което повърхностите трябва да са подравнени (M3).
- Сменете подложната шайба (игнорирайте, ако сменяте от верижен носач Y на верижен носач Z) и пръстена с цанга.
- След това сменете пилата и ножовата верига - вж. раздел „Монтаж“ в 1/2 Вашата оригинална инструкция: „Монтаж на верижна пила и обтягане на ножовата верига (вж. фиг. B1 - B4 в оригиналната инструкция).

Македонски

Илюстрирани компоненти

Нумерирањето на илюстрираните компоненти се однесува на приказот на електричниот алат на графичката страница.

- (3) Запчаник на синцир
- (4) Предна рачка (изолирана површина на рачката)
- (5) Заштита за раце/лост за активирање на сопирачка за повратен удар
- (11) Сечило
- (12) Синцир за пила
- (14) Покривка
- (15) Завртки за прицврстување
- (23) Идентификациски знак

Одржување на запчаникот на синцирот, мечот и синцирот за пила

Комбинации на мечови и синцири за пила

Сечило					Синџир за пила		Ознака Oregon
Должина на мечот, cm	компатибиле н меч	Чекор на синџирот за пила, инчи	Ограничувач на длабочина, mm	Тип	Должина, погонски елементи на синџирот	Опрема, број на дел	
40	Y	3/8"	1,1	Bosch PRO 40 cm сечило на пила (1,1 mm, 3/8")	57	F 016 800 647	
40		3/8"	1,1	-	56	-	90PX056G
40	Z	0.325"	1,1	Bosch PRO 40 cm сечило на пила (1,1 mm, 0.325")	64	F 016 800 700	

Идентификување на мечот

За лоцирање на ознаката (L)

Сечило				Комплет за конверзија, запчаник и меч
	Должина на мечот, cm	Чекор на синџирот за пила, инчи	Идентификациски знак	Достапно преку нашата корисничка поддршка и сервис за примена www.bosch-pt.com
Y	40	3/8"		1 607 000 GC4 ^{A)}
Z	40	0.325"		1 607 000 GC5 ^{B)}

A) Замена со Bosch PRO 40 cm синџир за пила (1,1 mm, .325")

B) Замена со Bosch PRO 40 cm синџир за пила (1,1 mm, .3/8")

Проверка и одржување на запчаникот

За Ваша безбедност

- ▶ **Предупредување! Згаснете го уредот и исклучете го од напојување пред секоја операција на чистење или прилагодување.**
- ▶ **Внимавајте! Ланецот е остар. Секогаш носете заштитни ракавици кога работите со ланецот.**
- ▶ **Не работете со пилата во близина на луѓе, деца и животни. Не работете со пилата ако сте под влијание на алкохол, дрога или лекови кои влијаат на способностите.**
- ▶ **Користете ја моторната пила, само ако капакот е правилно прицврстен со завртките за мотирање.**
- ▶ Следниот текст содржи упатства за замена на запчаникот и мечот на вашата моторна пила, бидејќи додатоките за синџир што ги нуди Bosch имаат два различни чекори на синџирот. Во зависност од

синџирот што ќе го изберете, може да биде потребно да ги замените запчаникот и мечот. Комплекти за конверзија на запчаници и мечови се достапни преку нашата корисничка поддршка и сервис за примена: www.bosch-pt.com.

- ▶ Секогаш проверувајте го мерачот за синџири за да ја одредите соодветниот меч. Символот **(23)** на мечот одговара на горната табела за идентификација на мечови.
 - Придвигнете ја рачката за активирање на ножната сопирачка **(5)** од позиција 1 на позиција 2 напред, подалеку од предната рачка **(4)**.
 - Прво отстранете го мечот и синџирот за пила – видете го делот „Монтажа“ во 1/2 од оригиналното упатство за употреба: „Демонтажа на синџирот за пила и мечот“.
 - Проверете ја заштитната обвивка на запчаникот за знаци на истрошеност.
 - Bosch препорачува да се користат синџири, мечови и запчаници од Bosch за да се обезбеди оптимално функционирање на сопирачката за синџир.

- Отстранете го безбедносниот прстен со клешти за безбедносни прстени (M1).
- Отстранете ја подлошката (игнорирајте за меч Z) (M2).
- Заменете го стариот запчаник со нов, при што површините треба правилно да се порамнат (M3).
- Заменете ја подлошката (игнорирајте ако менувате од носач на синџир Y на носач на синџир Z) и прстен за задржување со помош на клешти за прстени за задржување.
- На крај, заменете го мелчот и синџирот за пила - видете го делот „Монтажа“ во 1/2 од вашето оригинално упатство за употреба: „Монтажа на мечот и затегање на синџирот за пила“ (видете ги сликите B1 - B4 во оригиналното упатство за употреба).

Srpski

Prikazane komponente

Označavanje brojevima prikazanih komponenata odnosi se na prikaz električnog alata na grafičkoj stranici.

- (3) Lančaniк
- (4) Prednja ručka (izolirana površina za držanje)
- (5) Štitnik za ruke/poluga za aktiviranje kočnice povratnog udara
- (11) Mač
- (12) Lanac testere
- (14) Poklopac
- (15) Navrtka za pričvršćivanje
- (23) Oznaka

Održavanje lančanika, mača i lanca testere

Kombinacije mača i lanca testere

Mač		Lanac testere			Oregon oznaka	
Dužina mača, cm	Kompatibilni mač	Podela lanca tastera, inči	Graničnik za dubinu, mm	Tip	Dužina, pogonske karike	Broj artikla pribora
40	Y	3/8"	1,1	Bosch PRO 40 cm lanac testere (1,1 mm, 3/8")	57	F 016 800 647
40		3/8"	1,1	-	56	- 90PX056G
40	Z	0.325"	1,1	Bosch PRO 40 cm lanac testere (1,1 mm, 0.325")	64	F 016 800 700

Identifikacija mača

Za lociranje oznake (L)

Mač			Komplet za izmene, lančaniк i mač
Dužina mača, cm	Podela lanca tastera, inči	Oznaka	Dostupno preko našeg korisničkog servisa www.bosch-pt.com
Y	40	3/8"	1 607 000 GC4 ^{A)}
Z	40	0.325"	 1 607 000 GC5 ^{B)}

A) Modifikacija na Bosch PRO 40 cm lanac testere (1,1 mm, .325")

B) Modifikacija na Bosch PRO 40 cm lanac testere (1,1 mm, .3/8")

Provera i održavanje lančanika

Radi vaše bezbednosti

- ▶ **Pažnja! Isključite električni alat pre radova održavanja ili čišćenja i izvadite akumulator.**
- ▶ **Oprez! Lanac je oštar. Uvek nosite zaštitne rukavice kada radite sa lancem.**
- ▶ **Ne radite sa lančanom testerom nikako u blizini osoba, dece ili životinja, isto tako ne posle uzimanja alkohola, droga ili uzimanja lekova koji mogu omamiti.**
- ▶ **Lančanu testeru koristite samo ako je pokrov pravilno osiguran klinom za pričvršćivanje .**
- ▶ Sledeći tekst sadrži napomene za zamenu lančanika i mača za lančanu testeru, jer dostupna Bosch oprema za lančane tastere ima dve različite podele lanca. U zavisnosti od lanca koji ste izabrali, lančanik i mač se možda moraju zameniti. Kompleti za izmene za lančanike i mač su dostupni preko našeg korisničkog servisa i servisa za primene www.bosch-pt.com .
- ▶ Da biste odredili kompatibilni mač, uvek proverite merilo za lanac. Simbol **(23)** na maču odgovara gornjoj tabeli za identifikaciju mačeva.
 - Pomerite ručicu za aktiviranje nazadne kočnice **(5)** ka napred sa položaja 1 na položaj 2, dalje od prednje ručke **(4)**.
 - Prvo skinite mač i lanac testere – pogledajte odeljak „Montaža“ u prvom delu originalnog uputstva za upotrebu: „Demontaža lanca testere i mača za lanac“.
 - Proverite da li poklopac lančanika ima tragove istrošenosti.
 - Bosch preporučuje da koristite Bosch lance, mač i lančanike, da biste osigurali optimalnu funkciju kočnice lanca.

- Skinite sigurnosni prsten pomoću klešta za sigurnosni prsten **(M1)**.
- Skinite podlošku (ignorirati kod mača Z) **(M2)**.
- Zamenite stari lančanik novim i pri tome poravnajte površine **(M3)**.
- Zamenite podlošku (ignorirati ako nosač lanca Y menjate u nosač lanca Z) postavite sigurnosni prsten kleštima za sigurnosni lanac.
- Potom zamenite mač i lanac testere – pogledajte odeljak „Montaža“ u prvom delu originalnog uputstva za upotrebu: „Montaža mača za lanac i zatezanje lanca testere (videti slike B1 – B4 u originalnom uputstvu za upotrebu).

Slovenščina

Komponente na sliki

Oštevilčenje komponent na sliki se nanaša na shemo električnega orodja na strani s shemami.

- (3)** Verižni zobnik
- (4)** Sprednji ročaj (izolirana oprijemalna površina)
- (5)** Zaščita za roko/vzvod za aktiviranje protipovratne zavore
- (11)** Žagina letev
- (12)** Veriga žage
- (14)** Pokrov
- (15)** Pritrdilna matica
- (23)** Identifikacijski znak

Vzdrževanje verižnega zobnika, žagine letve in verige žage

Kombinacije žagine letve in verige žage

Žagina letev					Veriga žage		Oznaka Oregon
Dolžina žagine letve, cm	Združljiv meč	Členi verige žage, palec	Omejevalnik globine, mm	Tip	Dolžina, pogonski členi	Kataloška številka pribora	
40	Y	3/8"	1,1	Veriga žage Bosch PRO 40 cm (1,1 mm, 3/8")	57	F 016 800 647	
40		3/8"	1,1	–	56	–	90PX056G
40	Z	0.325"	1,1	Veriga žage Bosch PRO 40 cm (1,1 mm, 0.325")	64	F 016 800 700	

Identifikacija žagine letve

Lokalizacija oznake (L)

	Žagina letev			Komplet za predelavo verižnega zobnika in žagine letve
	Dolžina žagine letve, cm	Členi verige žage, palec	Identifikacijski znak	Na voljo pri servisni službi in službi za pomoč uporabnikom www.bosch-pt.com
Y	40	3/8"		1 607 000 GC4 ^{A)}
Z	40	0.325"		1 607 000 GC5 ^{B)}

A) Zamenjava z verigo žage Bosch PRO 40 cm (1,1 mm, 325")

B) Zamenjava z verigo žage Bosch PRO 40 cm (1,1 mm, 3/8")

Preverjanje in vzdrževanje verižnega zobnika

Za vašo varnost

- ▶ **Pozor! Izklopite električno orodje pred opravi vzdrževanja in čiščenja ter odstranite akumulatorsko baterijo.**
- ▶ **Previdno! Veriga je ostra. Pri rokovanju z verigo nosite vedno zaščitne rokavice.**
- ▶ **Verižne žage na noben način ne smete uporabljati v bližini oseb, otrok ali živali, prav tako ne po užitju alkohola, drog ali opojnih snovi.**
- ▶ **Uporabljajte verižno žago le, če je pokrov pravilno zavarovan s pritrilnim sornikom .**
- ▶ Naslednje besedilo vsebuje navodila za zamenjavo verižnega verižnika in žagine letve vaše verižne žage, saj ima pribor za verigo, ki je na voljo pri Boschu, dve različni delitvi verige. Glede na izbrano verigo bo morda treba zamenjati verižni zobnik in žagino letev. Kompleti za predelavo za verižne zobnike in žagine letve so na voljo pri servisni službi in službi za pomoč uporabnikom www.bosch-pt.com.
- ▶ Vedno preverite merilnik verige, da določite združljivo žagino letev. Simbol **(23)** na žagini letvi ustreza zgornji preglednici za identifikacijo žaginih letev.
- Za aktiviranje povratne zavore **(5)** premaknite ročico naprej iz položaja 1 v položaj 2, stran od sprednjega ročaja **(4)**.
- Najprej odstranite žagino letev in verigo žage – glejte poglavje „Namestitev“ v 1/2 originalnih navodil za uporabo: „Odstranitev verige žage in žagine letve“.
- Preverite, ali so na pokrovu verižnega zobnika znaki obrabe.
- Za zagotovitev optimalnega delovanja verižne zavore Bosch priporoča uporabo verig, žaginih letev in verižnih zobnikov Bosch.

- S kleščami za obročno varovalo **(M1)** odstranite obročno varovalo.
- Odstranite podložko (v primeru žagine letve Z ta korak preskočite) **(M2)**.
- Zamenjajte stari verižni zobnik z novim in poravnajte površine **(M3)**.
- Zamenjajte podložko (v menjave nosilca verige Z z nosilcem verige Z ta korak preskočite) in vzmetno podložko z električarskimi kleščami.
- Na koncu zamenjajte žagino letev in verigo žage – glejte poglavje „Namestitev“ v 1/2 originalnih navodil za uporabo: „Namestitev verige žage in napenjanje verige žage“ (glejte slike B1–B4 v originalnih navodilih za uporabo).

Hrvatski

Prikazani dijelovi alata

Numeriranje prikazanih dijelova odnosi se na prikaz električnog alata na stranici sa slikama.

- (3)** Lančanik
- (4)** Prednja ručka (izolirana površina zahvata)
- (5)** Štitnik za ruku/ručica za aktiviranje kočnice povratnog udarca
- (11)** Mač
- (12)** Lanac pile
- (14)** Poklopac
- (15)** Pričvrtna matica
- (23)** Identifikacijski znak

Održavanje lančanika, mača i lanca pile

Kombinacije mača i lanca pile

Mač				Lanac pile		Oregon oznaka
Duljina mača, cm	Kompatibilan mač	Podjela lanca pile, in	Graničnik dubine, mm	Tip	Duljina, pogonske karike	Kataloški broj pribora
40	Y	3/8"	1,1	Bosch PRO 40 cm lanac pile (1,1 mm, 3/8")	57	F 016 800 647
40		3/8"	1,1	–	56	– 90PX056G
40	Z	0.325"	1,1	Bosch PRO 40 cm lanac pile (1,1 mm, 0.325")	64	F 016 800 700

Identificiranje mača

Za lociranje oznake (L)

Mač			Komplet za preinaku lančanika i mača
Duljina mača, cm	Podjela lanca pile, in	Identifikacijski znak	Može se kupiti kod naše servisne službe ili na www.bosch-pt.com
Y	40	3/8"	1 607 000 GC4 ^{A)}
Z	40	0.325"	 1 607 000 GC5 ^{B)}

A) Prelazak na Bosch PRO 40 cm lanac pile (1,1 mm, „.325")

B) Prelazak na Bosch PRO 40 cm lanac pile (1,1 mm, „.3/8")

Provjera i održavanje lančanika

Radi vaše sigurnosti

- ▶ **Pozor! Prije radova održavanja ili čišćenja isključite električni alat i izvadite akumulator.**
- ▶ **Oprez! Lanac je oštar. Uvijek nosite zaštitne rukavice prilikom rada s lancem.**
- ▶ **S lančanom pilom nipošto ne radite u blizini ljudi, djece ili životinja, isto tako ne nakon konzumiranja alkohola, narkotika ili uzimanja omamljujućih lijekova.**
- ▶ **Rabite lančanu pilu samo ako je pokrov ispravno osiguran pričvrstnim svornjakom .**
- ▶ Sljedeći tekst sadrži napomene za zamjenu lančanika i mača vaše lančane pile jer Bosch pribor za lanac ima dvije različite podjele lanca. Ovisno o odabranom lancu, možda će biti potrebno zamijeniti lančanik i mač. Kompleti za zamjenu lančanika i mača mogu se kupiti kod naše servisne službe ili na www.bosch-pt.com.
- ▶ Uvijek provjerite mjerku za lanac kako biste odredili kompatibilni mač. Simbol **(23)** na maču odgovara gornjoj tablici za identificiranje mačeva.

- Pomaknite ručicu za aktiviranje kočnice povratnog udara **(5)** iz položaja 1 u položaj 2 prema naprijed, dalje od prednje ručke **(4)**.
- Zatim skinite mač i lanac pile - vidjeti odlomak „Montaža“ na 1/2 originalnih uputa za uporabu: „Demontaža lanca pile i mača lanca“.
- Provjerite ima li tragova istrošenosti na poklopcu lančanika.
- Bosch preporučuje uporabu Bosch lanaca, mača i lančanika kako bi se osigurala optimalna funkcija kočnice lanca.
- Skinite sigurnosni prsten pomoću kliješta za sigurnosne prstene **(M1)**.
- Izvadite podlošku (zanemarite kod mača Z) **(M2)**.
- Stari lančanik zamijenite novim pri čemu treba izravnati površine **(M3)**.
- Zamijenite podlošku (zanemarite kada prelazite s nosač lanca Y na nosač lanca Z) i sigurnosni prsten pomoću kliješta za sigurnosne prstene.
- Zatim zamijenite mač i lanac pile - vidjeti odlomak „Montaža“ na 1/2 originalnih uputa za uporabu: „Montaža

mača lanca i zatezanje lanca pile" (vidjeti slike B1-B4 u originalnim uputama za uporabu).

Eesti

Kujutatud komponendid

Joonistel kujutatud komponentide numeratsiooni aluseks on elektrilise tööriista jooniseleheküljel olevad numbrid.

- (3) Ketiratas
- (4) Eesmine käepide (isoleeritud haardepind)
- (5) Käekaitse/tagasilöögipiduri aktiveerimishoob
- (11) Saeleht
- (12) Saekett
- (14) Kate
- (15) Kinnitusmutter
- (23) Tuvastusmärk

Ketiratta, saelehe ja saeketi hooldus

Saelehe ja saeketi kombinatsioonid

Saeleht				Saekett		Mürgistus Oregon
Saelehe pikkus, cm	Ühilduv saeleht	Saeketi jaotus, inch	Sügavuspiirik, mm	Tüüp	Pikkus, ajamilüürid	Lisavarustuse tootenumber
40	Y	3/8"	1,1	Bosch PRO 40 cm saekett (1,1 mm, 3/8")	57	F 016 800 647
40		3/8"	1,1	-	56	- 90PX056G
40	Z	0.325"	1,1	Bosch PRO 40 cm saekett (1,1 mm, 0.325")	64	F 016 800 700

Saelehe identifikatsioon

Märgistuse lokaliseerimiseks (L)

Saeleht				Ketiratta ja saelehe ümberehituskomplekt
	Saelehe pikkus, cm	Saeketi jaotus, inch	Tuvastusmärk	Saadaval meie klienditeeninduse ja rakendusteenuse kaudu: www.bosch-pt.com
Y	40	3/8"		1 607 000 GC4 ^{A)}
Z	40	0.325"		1 607 000 GC5 ^{B)}

A) Ümberseadmine Bosch PRO 40 cm saeketile (1,1 mm, .325")

B) Ümberseadmine Bosch PRO 40 cm saeketile (1,1 mm, .3/8")

Ketiratta kontroll ja hooldus

Tööohutus

- ▶ **Tähelepanu!** Enne hooldus- või puhastustöid lülitage elektriline tööriist välja ja eemaldage aku.
- ▶ **Ettevaatus!** Kett on terav. Kandke saeketiga töötamisel alati kaitsekindaid.

- ▶ **Ärge kasutage kettsaagi inimeste ja loomade läheduses, samuti alkoholi, narkootikumide või uimastavate ravimite mõju all olles.**
- ▶ **Kasutage kettsaagi üksnes siis, kui kate on korrektselt kinnituspoltidega kinnitatud.**
- ▶ Järgnev tekst sisaldab juhiseid teie kettsae ketiratta ja saelehe väljavahetamiseks, kuna Boschi saadaolevalatel ketitarvikutel on kaks erinevat ketijaotust. Olenevalt teie

valitud ketist võib olla vajalik ketiratas ja saelett välja vahetada. Ketirataste ja saelettude ümberehituskomplektid on saadaval meie klienditeeninduse ja rakendusteenuse kaudu: www.bosch-pt.com.

- ▶ Kontrollige alati ühilduva saelehe määramiseks ketimõõdikut. Saelehel olev sümbol **(23)** vastab ülemisele saelettude identifitseerimise tabelile.
- Lükake tagasilöögipiduri aktiveerimishoob **(5)** asendist 1 ettepoole asendisse 2, eemale eesmisest käepidemest **(4)**.
- Eemaldage esmalt saelett ja saekett - vt originaalkasutusjuhendis lõiku „Paigaldamine“: „Saeketi ja saelehe demontaaž“.
- Kontrollige ketiratta kattel kulumisjälgi.
- Bosch soovitab kasutada Boschi kette, saelette ja ketirataid, et tagada ketipiduri optimaalne töö.
- Eemaldage kinnitusrõngas kinnitusrõngatangidega **(M1)**.
- Eemaldage alusseib (saelehe Z puhul ignoreerida) **(M2)**.
- Asendage vana ketiratas uuega, kusjuures pinnad tuleb joondada **(M3)**.
- Vahetage alusseib (ignoreerige, kui vahetate ketikandurit Y ketikandurile Z) ja vedrurõngas vedrurõngatangidega.

- Lõpuks vahetage saelett ja saekett - vt originaalkasutusjuhendis lõiku „Paigaldamine“: „Saelehe paigaldamine ja saeketi pingutamine (vt originaalkasutusjuhendis jooniseid B1 - B4).

Latviešu

Attēlotie komponenti

Attēloto komponentu numerācija atbilst karstā elektroinstrumenta attēlojumam grafiskajā lapā.

- (3)** Ķēzrats
- (4)** Priekšējais rokturis (ar izolētu noturvirsma)
- (5)** Roku aizsargs/svira atsietna bremzes aktivizēšanai
- (11)** Sliede
- (12)** Zāga ķēde
- (14)** Pārsegs
- (15)** Stiprinājuma uzgrieznis
- (23)** Atšķirības zīme

Ķēzrata, sliedes un zāga ķēdes apkope

Sliedes un zāga ķēdes kombinācija

Sliede		Zāga ķēde			Oregonas marķējums	
Sliedes garums, cm	Saderīga sliede	Zāga ķēdes solis, collas	legriešanās dziļuma ierobežotājs, mm	Tips	Garums, piedziņas ķēdes posmi	Piederuma numurs
40	Y	3/8"	1,1	Bosch PRO 40 cm zāga ķēde (1,1 mm, 3/8")	57	F 016 800 647
40		3/8"	1,1	-	56	- 90PX056G
40	Z	0,325"	1,1	Bosch PRO 40 cm zāga ķēde (1,1 mm, 0,325")	64	F 016 800 700

Sliedes identifikators

Marķējuma atrašanās vietas noteikšanai (L)

	Sliede			Pārveidošanas komplekts, ķēzrats un sliede
	Sliedes garums, cm	Zāga ķēdes solis, collas	Atšķirības zīme	Pieejams, izmantojot mūsu klientu apkalpošanas dienestu un konsultācijas par lietošanu www.bosch-pt.com
Y	40	3/8"		1 607 000 GC4 ^{A)}
Z	40	0,325"		1 607 000 GC5 ^{B)}

A) Pārveidošana uz Bosch PRO 40 cm zāga ķēdi (1,1 mm, .325")

B) Pārveidošana uz Bosch PRO 40 cm zāga ķēdi (1,1 mm, .3/8")

Ķēzrata pārbaude un apkope

Jūsu drošībai

- ▶ **Uzmanību!** Pirms apkalpošanas vai tīrīšanas izslēdziet elektroinstrumentu un izņemiet no tā akumulatoru.
- ▶ **Uzmanību!** Ķēde ir asa. Darba laikā pārnēsājot ķēdi, vienmēr valkājiet aizsargcimdus.
- ▶ **Nekādā gadījumā nedarbiniet ķēdes zāģi, ja tuvumā atrodas citas personas, bērni vai mājdzīvnieki, kā arī pēc alkohola, narkotisko vielu vai reibumu izraisīto medikamentu lietošanas.**
- ▶ **Lietojiet zāģa ķēdi tikai tad, kad pārsegs ir pareizi nofiksēts ar stiprinājuma tapām .**
- ▶ Šajā tekstā ir sniegti norādījumi par to, kā nomainīt motorzāģa ķēzratu un sliedi, jo Bosch piedāvā ķēdes piederumus ar diviem dažādiem ķēdes soļiem. Atkarībā no izvēlētas ķēdes, iespējams, būs nepieciešams nomainīt ķēzratu un sliedi. Ķēzratu un sliežu pārveidošanas komplekti pieejami, izmantojot mūsu klientu apkalpošanas dienestu un konsultācijas par lietošanu www.bosch-pt.com
- ▶ Vienmēr skatiet ķēdes šablonu, lai noteiktu saderīgo sliedi. Simbols **(23)** uz sliedes atbilst iepriekš norādītajai tabulai sliežu identificēšanai.
 - Bīdīet brīvrumbas bremzes **(5)** aktivizēšanas sviru uz priekšu no pozīcijas 1 uz pozīciju 2, prom no priekšējā roktura **(4)**.
 - Vispirms noņemiet sliedi un zāģa ķēdi - skatiet sadaļu "Montāža" oriģinālās īpašnieka rokasgrāmatas 1/2. punktā: "Zāģa ķēdes un ķēdes sliedes demontāža".
 - Pārbaudiet, vai ķēzrata pārsegam nav nodiluma pazīmju.
 - Bosch iesaka izmantot Bosch ķēdes, sliedi un ķēzratu, lai nodrošinātu optimālu ķēdes bremzes darbību.

- Noņemiet stiprinošo gredzenu ar stiprinošā gredzena knaiblēm **(M1)**.
- Noņemiet paplāksni (neattiecas sliedes Z gadījumā) **(M2)**.
- Nomainiet veco ķēzratu ar jaunu, salāgojot virsmas **(M3)**.
- Nomainiet paplāksni (neattiecas, ja maināt ķēdes turētāju Y pret ķēdes turētāju Z) un atspērijo sprostgredzenu ar atspēriģā sprostgredzena knaiblēm.
- Visbeidzot, nomainiet sliedi un zāģa ķēdi - skatiet sadaļu "Montāža" oriģinālās īpašnieka rokasgrāmatas 1/2. punktā: "Zāģa sliedes montāža un zāģa ķēdes spriegošana" (skatiet B1 - B4 attēlus oriģinālajā īpašnieka rokasgrāmatā.

Lietuvių k.

Pavaizduoti prietaiso elementai

Pavaizduotų sudedamųjų dalių numeriai atitinka elektrinio įrankio schemas numerius.

- (3)** Grandinės krumpliaraiš
- (4)** Priekinė rankena (izoliuotas rankenos paviršius)
- (5)** Rankos apsaugas / svirtis apsauginiam grandinės stabdžiui aktyvinti
- (11)** Pjovimo juosta
- (12)** Pjūklo grandinė
- (14)** Gaubtas
- (15)** Tvirtinamoji veržlė
- (23)** Identifikavimo ženklas

Grandinės krumpliarācio, pjovimo juostos ir pjūklo grandinės tehninē priēžiūra

Pjovimo juostos ir pjūklo grandinės deriniai

Pjovimo juosta				Pjūklo grandinė		„Oregon“ ženklas
Pjovimo juostos ilgis, cm	Suderinama pjovimo juosta	Pjūklo grandinės žingsnis, inch	Gylio ribotuvai, mm	Tipas	Grandies ilgis	Papildomos įrangos gaminių numeris
40	Y	3/8"	1,1	Bosch PRO 40 cm pjūklo grandinė (1,1 mm, 3/8")	57	F 016 800 647
40		3/8"	1,1	-	56	-
40	Z	0.325"	1,1	Bosch PRO 40 cm pjūklo grandinė (1,1 mm, 0.325")	64	F 016 800 700

Pjovimo juostos identifikavimas

Žymėjimo vietos nustatymas (L)

Pjovimo juosta			Grandinės krumpliarčio & pjovimo juostos permontavimo rinkinys
	Pjovimo juostos ilgis, cm	Pjūklo grandinės žingsnis, inch	Identifikavimo ženklas
Y	40	3/8"	Galima įsigyti mūsų klientų aptarnavimo tarnyboje ir paslaugų skyriuje www.bosch-pt.com
Z	40	0.325"	Galima įsigyti mūsų klientų aptarnavimo tarnyboje ir paslaugų skyriuje www.bosch-pt.com

A) Permontavimas į Bosch PRO 40 cm pjūklo grandinę (1,1 mm, .325")

B) Permontavimas į Bosch PRO 40 cm pjūklo grandinę (1,1 mm, .3/8")

Grandinės krumpliarčio patikra ir techninė priežiūra

Jūsų saugumui

- ▶ **Dėmesio!** Prieš pradėdami techninės priežiūros ar valymo darbus, elektrinį įrankį išjunkite ir išimkite akumuliatorių.
- ▶ **Atsargiai!** Grandinė yra aštri. Dirbdami su grandine mūvėkite apsaugines pirštines.
- ▶ **Jokiu būdu nenaudokite grandininio pjūklo, jei netoliese yra pašalinių asmenų, vaikų ar gyvūnų, taip pat jei vartojote alkoholio, narkotikų ar gėrėte slopinančių vaistų.**
- ▶ **Grandininį pjūklą naudokite tik, kai gaubtas yra tinkamai užfiksuotas tvirtinamuoju kaiščiu.**
- ▶ Toliau esančiame tekste pateikti jūsų grandininio pjūklo grandinės krumpliarčio ir pjovimo juostos keitimo nurodymai, nes Bosch siūloma grandinės papildoma įranga yra

su dviem skirtingais grandinės žingsniais. Priklausomai nuo jūsų pasirinktos grandinės, gali reikėti pakeisti grandinės krumpliaratį ir pjovimo juostą. Grandinės krumpliarčio ir pjovimo juostos permontavimo rinkinius galima įsigyti mūsų klientų aptarnavimo tarnyboje ir paslaugų skyriuje www.bosch-pt.com.

- ▶ Kad nustatytumėte suderinamą pjovimo juostą, visada patikrinkite grandinės šabloną. Ant pjovimo juostos esant simbolis **(23)** atitinka aukščiau esančioje lentelėje pateiktus simbolius pjovimo juostoms identifikuoti.
 - Kad suaktyvintumėte atbulinį stabdį **(5)**, pastumkite svirtelę iš padėties 1 į padėtį 2 pirmyn, tolyn nuo priekinės rankenos **(4)**.
 - Pirmiausia nuimkite pjovimo juostą ir pjūklo grandinę – žr. skyrų „Montavimas“ 1/2 originalioje naudojimo instrukcijoje: „Pjūklo grandinės ir pjovimo juostos išmontavimas“.
 - Patikrinkite, ar nėra grandinės krumpliarčio gaubto susidėvėjimo požymių.

- Siekiant užtikrinti optimalų grandinės stabdžio veikimą, Bosch rekomenduoja naudoti Bosch grandines, pjovimo juostas ir grandinės krumpliaračius.
- Apsauginio žiedo replėmis nuimkite apsauginį žiedą (M1).
- Nuimkite poveržlę (neatsižvelkite, esant pjovimo juostai Z) (M2).
- Seną grandinės krumpliaratį pakeiskite nauju, montuodami tinkamai nukreipkite paviršius (M3).
- Pakeiskite poveržlę (neatsižvelkite, jei grandinės laikiklį Y keičiate į grandinės laikiklį Z) ir spyruoklės replėmis – spyruoklę.
- Galiausiai pakeiskite pjovimo juostą ir pjūklo grandinę – žr. skyrių „Montavimas“ 1/2 jūsų originalioje instrukcijoje: „Pjovimo juostos montavimas ir pjūklo grandinės įtempimas (žr. B1 – B4 pav. originalioje naudojimo instrukcijoje).

中文

图示组件

机件的编号和电动工具详解图上的编号一致。

- (3) 链轮
- (4) 前部手柄（绝缘握柄）
- (5) 护手装置/用于激活反冲制动器的操纵杆
- (11) 导板
- (12) 锯链
- (14) 盖罩
- (15) 紧固螺母
- (23) 识别标记

保养链轮、导板和锯链

导板和锯链组合

导板		锯链			Oregon标记	
导板长度, 厘米	兼容导板	锯链节距, 英寸	限深器, 毫米	型号	长度, 驱动链节	附件物品号
40	Y	3/8"	1.1	Bosch PRO 40厘米锯链 (1.1毫米, 3/8")	57	F 016 800 647
40		3/8"	1.1	-	56	- 90PX056G
40	Z	0.325"	1.1	Bosch PRO 40厘米锯链 (1.1毫米, 0.325")	64	F 016 800 700

识别导板

用于定位标记 (L)

导板			链轮和导板改装组件
导板长度, 厘米	锯链节距, 英寸	识别标记	可通过客户服务和应用服务 www.bosch-pt.com 购置
Y	40	3/8"	1 607 000 GC4 ^{A)}
Z	40	0.325"	 1 607 000 GC5 ^{B)}

A) 转换为 Bosch PRO 40厘米锯链 (1.1毫米, 0.325")

B) 转换为 Bosch PRO 40厘米锯链 (1.1毫米, 3/8")

检查和保养链轮

针对您的安全

- ▶ **注意!** 进行维护及清洁工作前, 关闭电动工具并取出充电电池。
- ▶ **小心!** 链条锋利。使用链条作业时请始终佩戴防护手套。

- ▶ 不得在人员、儿童或动物附近操作链锯; 也不要饮酒、服用药物或麻醉药品后操作链锯。
- ▶ 仅当防护罩已通过紧固螺栓正确固定时使用链锯。
- ▶ 以下文本包含关于更换链锯的链轮和导板的提示, 因为可从博世购置的链条附件有两种不同的链条节距。根据您所选的链条可能需要更换链轮

- 和导板。链轮和导板的改装组件可通过客户服务和应用服务www.bosch-pt.com购置。
- ▶ 务必检查链条量规，以便确定兼容的导板。导板上的符号(23)来自上述表格，用于识别导板。
- 将用于激活反冲制动器的操纵杆(5)从位置1向前推到位置2，远离前部手柄(4)。
 - 先移除导板和锯链 - 参见原版操作说明书1/2处的“安装”章节：“拆卸锯链和链条导板”。
 - 检查链轮的盖罩是否有磨损痕迹。
 - 博世建议使用博世的链条、导板和链轮，以确保保链式制动器的最佳功能。
- 用固定环用钳移除固定环 (M1)。
 - 移除垫片 (不适用于导板Z) (M2)。
 - 用新的链轮更换旧的链轮，同时对齐表面 (M3)。
 - 用卡环钳更换垫片 (如果是将链载体Y更换为链载体Z，可忽略这一步) 和卡环。
 - 最后更换导板和锯链 - 参见原版操作说明书1/2处的“安装”章节：“安装链条导板并夹紧锯链” (参见原版操作说明书中的插图B1 - B4)。

产品中有害物质的名称及含有的信息表

部件名称	有害物质									
	铅 (Pb)	汞 (Hg)	镉 (Cd)	六价铬 (Cr(VI))	多溴联苯 (PBBs)	多溴二苯醚 (PBDEs)	邻苯二甲酸正丁酯 (DBP)	邻苯二甲酸异丁酯 (DIBP)	邻苯二甲酸苄酯 (BBP)	邻苯二甲酸(2-乙基)己酯 (DEHP)
外壳的金属部分	○	○	○	○	○	○	○	○	○	○
外壳的非金属部分	○	○	○	○	○	○	○	○	○	○
机械传动机构	X	○	○	○	○	○	○	○	○	○
电机组件	X	○	○	○	○	○	○	○	○	○
控制组件	X	○	○	○	○	○	○	○	○	○
附件	○	○	○	○	○	○	○	○	○	○
配件	○	○	○	○	○	○	○	○	○	○
连接件	X	○	○	○	○	○	○	○	○	○
电源线①	○	○	○	○	○	○	○	○	○	○
电池系统②	○	○	○	○	○	○	○	○	○	○

注1:

○: 表示该有害物质在该部件所有均质材料中的含量均不超出电器电子产品有害物质限制使用国家标准要求。

x: 表示该有害物质至少在该部件的某一均质材料中的含量超出电器电子产品有害物质限制使用国家标准要求。

注2:

以上未列出的部件，表明其有害物质含量均不超出电器电子产品有害物质限制使用国家标准要求。

①适用于采用电源线连接供电的产品。

②适用于采用充电电池供电的产品。

产品环保使用期限内的使用条件参见产品说明书。

繁體中文

圖示中的機件

機件的編號和電動工具詳細圖上的編號一致。

(3) 鏈輪

(4) 前把手 (絕緣握面)

(5) 用於啟動反彈制動裝置的護手板/板片

(11) 鋸片

(12) 鋸鏈

(14) 護蓋

(15) 固定螺母

(23) 識別符號

鏈輪、鋸片和鋸鏈保養

鋸片和鋸鏈組合

鋸片				鋸鏈			Oregon 標記
鋸片長度, cm	相容鋸片	鋸鏈節距, inch	深度限制器, mm	類型	長度, 驅動鏈接	配件產品機號	
40	Y	3/8"	1,1	博世 PRO 40 cm 鋸鏈 (1.1 mm, 3/8")	57	F 016 800 647	
40		3/8"	1,1	-	56	-	90PX056G
40	Z	0.325"	1,1	博世 PRO 40 cm 鋸鏈 (1.1 mm, 0.325")	64	F 016 800 700	

鋸片識別

用於標記定位 (L)

鋸片			鏈輪與鋸片改裝套件
鋸片長度, cm	鋸鏈節距, inch	識別符號	可透過我們的客戶服務中心和應用服務 www.bosch-pt.com 購得
Y	40	3/8"	1 607 000 GC4 ^{A)}
Z	40	0.325"	 1 607 000 GC5 ^{B)}

A) 轉換為博世 PRO 40 cm 鋸鏈 (1.1 mm, 3.25")

B) 轉換為博世 PRO 40 cm 鋸鏈 (1.1 mm, 3/8")

檢查和保養鏈輪

針對您的安全

- ▶ **注意！** 進行維護或清潔工作前先關閉電動工具，並取出充電電池。
- ▶ **小心！** 鋸鏈甚為鋒利。請務必在使用鋸鏈工作時穿戴防護手套。
- ▶ 請勿在人員、兒童或寵物附近以及飲酒、服藥或服用麻醉藥物後操作本電鋸。
- ▶ 僅可在使用固定銷 將護蓋固定後，才可使用鋸鏈。
- ▶ 以下文字包含更換鏈輪和鋸片的注意事項，因為博世提供的鏈條配件有兩種不同的鏈條節距。視所選的鏈條而定，可能必須更換鏈輪和鋸片。鏈輪與鋸片改裝套件可透過我們的客戶服務中心和應用服務 www.bosch-pt.com 購得。
- ▶ 務必檢查鏈條規格，以確定鋸片的相容性。鋸片上的符號 (23) 符合用於識別鋸片的上表。
- 將用於啟動回撤煞車 (5) 的扳片向前從位置 1 推至位置 2，離開前把手 (4)。
- 首先移除鋸片和鋸鏈 - 詳見您原廠操作說明書「拆解鋸鏈和鏈條鋸片」中間部分的「安裝」小節。

- 檢查鏈輪護蓋是否有磨損痕跡。
- 博世建議使用博世鏈條、鋸片和鏈輪，以確保最佳的鏈條煞車功能。
- 使用安全環鉗 (M1) 取下安全環。
- 移除墊片 (在鋸片 Z 上可無視) (M2)。
- 以新的鏈輪更換舊的，同時對齊表面 (M3)。
- 使用卡簧鉗更換墊片 (若從鋸片 Y 更換為鋸片 Z 則可無視) 和卡簧。
- 最後更換鋸片和鋸鏈 - 詳見您原廠操作說明書「安裝鋸片和張緊鋸鏈」中間部分的「安裝」小節 (詳見原廠操作說明書中的圖示 B1 - B4)。

한국어

제품의 주요 명칭

제품의 주요 명칭에 표기되어 있는 번호는 전통 공구의 그림이 나와있는 면을 참고하십시오.

- (3) 체인 휠
- (4) 앞 손잡이(절연 손잡이)

- (5) 손 보호장치/킥백 브레이크 활성화 레버
- (11) 체인 바
- (12) 체인

- (14) 커버
- (15) 고정 너트
- (23) 식별 표시

체인 휠, 체인 바 및 체인 정비

체인 바 및 체인 조합

체인 바			체인		Oregon 표 시	
체인 바 길 이(cm)	호환 가능한 체인 바	체인 피치 (inch)	깊이 제한기 (mm)	유형	길이, 드라 이빙 링크	액세서리, 모델명
40	Y	3/8"	1.1	Bosch PRO 57 40 cm 체인 (1.1 mm, 3/8")	57	F 016 800 647
40		3/8"	1.1	-	56	- 90PX056G
40	Z	0.325"	1.1	Bosch PRO 64 40 cm 체인 (1.1 mm, 0.325")	64	F 016 800 700

체인 식별

표시(L) 확인

체인 바			체인 휠 및 체인 바 변환 키트
체인 바 길이(cm)	체인 피치(inch)	식별 표시	고객 서비스 및 애플 리케이션 서비스 (www.bosch- pt.com)를 통해 제 공됩니다.
Y 40	3/8"		1 607 000 GC4 ^{A)}
Z 40	0.325"		1 607 000 GC5 ^{B)}

A) Bosch PRO 40 cm 체인(1.1 mm, .325")으로 전환

B) Bosch PRO 40 cm 체인(1.1 mm, .3/8")으로 전환

체인 휠 점검 및 정비

안전 관련 사항

- ▶ 주의! 정비 또는 청소 작업 전에 전동공구의 전원을 끄고 배터리를 분리하십시오.
- ▶ 주의! 체인이 날카롭습니다. 체인 작업 시 항상 보호 장갑을 착용하십시오.
- ▶ 사람, 어린이, 동물 근처에서 또는 알코올, 약물, 마약을 섭취한 후에는 체인 톱을 절대로 작동하지 마십시오.
- ▶ 커버가 고정 볼트로 올바르게 고정된 경우에만 전기톱을 사용하십시오.
- ▶ 다음 텍스트는 보쉬에서 제공하는 체인 액세서리에 두 가지 체인 피치가 있으므로 전기톱의 체인 휠과 체인 바를 교체하는 지침이 포함되어 있습니다. 선택한 체인에 따라 체인 휠과 체인 바를 교체해야 할 수도 있습니다. 체인 휠과 체인 바

변환 키트는 고객 서비스 및 애플리케이션 서비스(www.bosch-pt.com)를 통해 제공됩니다.

- ▶ 항상 체인 게이지를 점검하여 호환되는 체인 바를 확인하십시오. 체인 바의 기호 (23) 는 체인 바를 식별하는 위의 표와 일치합니다.
- 킥백 브레이크 (5) 를 활성화하려면 레버를 앞 손잡이 (4) 에서 멀리 떨어진 위치 1에서 위치 2 앞으로 이동하십시오.
- 우선 체인 바와 체인을 제거하십시오. 원본 사용 설명서 "체인 및 체인 바 분해"의 1/2에 있는 "조립" 편을 참조하십시오.
- 체인 휠 커버에 마모 흔적이 있는지 점검하십시오.
- 보쉬는 최적의 체인 브레이크 기능을 보장하기 위해 보쉬의 체인, 체인 바 및 체인휠을 사용할 것을 권장합니다.

- 서클립 플라이어로 서클립을 제거하십시오 (M1).
- 와셔를 제거하십시오(체인 바 Z의 경우 무시) (M2).
- 기존 체인 휠을 새 체인 휠로 교체하고 표면을 정렬하십시오(M3).
- 스냅링 플라이어를 사용하여 와셔(체인 캐리어 Y에서 체인 캐리어 Z로 변경할 경우 무시)와 스냅링을 교체하십시오.
- 마지막으로 체인 바와 체인을 교체하십시오. 원본 사용 설명서 "체인 바 조립 및 체인 조이기"의 1/2에 있는 "조립" 편을 참조하십시오(원본 작동 설명서의 그림 B1 ~ B4 참조).

ไทย

ส่วนประกอบที่แสดงในภาพ

ลำดับเลขของส่วนประกอบผลิตภัณฑ์อ้างอิงถึงส่วนประกอบของเครื่องมือไฟฟ้าที่แสดงในหน้าภาพประกอบ

- (3) เฟืองโซ่
- (4) ด้ามจับด้านหน้า (พื้นผิวจับหุ้มฉนวน)
- (5) การตัดป้องกันมือ/ก้านสำหรับเปิดใช้งานเบรกป้องกัน การตัดกลับ
- (11) ตัวเลื่อย
- (12) โซ่เลื่อย
- (14) ผาครอบ
- (15) น็อตยึด
- (23) เครื่องหมายระบุ

การบำรุงรักษาเฟืองโซ่ ตัวเลื่อย และโซ่เลื่อย

ชุดตัวเลื่อยและโซ่เลื่อย

ตัวเลื่อย				โซ่เลื่อย		เครื่องหมาย ระบุผลิตภัณฑ์ Oregon	
ความยาวตัว เลื่อย (ซม.)	ตัวเลื่อยที่ รองรับ	ระยะห่าง ระหว่างข้อโซ่ เลื่อย (นิ้ว)	ตัวจำกัดความ ลึก (มม.)	ประเภท	ความยาว, ข้อ จับ	หมายเลขชิ้น ส่วนอุปกรณ์ เสริม	
40	Y	3/8"	1.1	โซ่เลื่อย Bosch PRO 40 ซม. (1.1 มม., 3/8")	57	F 016 800 647	
40		3/8"	1.1	-	56	-	90PX056G
40	Z	0.325"	1.1	โซ่เลื่อย Bosch PRO 40 ซม. (1.1 มม., 0.325")	64	F 016 800 700	

ข้อมูลระบุตัวเลื่อย

สำหรับการระบุป้ายกำกับซีอรุ่น (L)

ตัวเลื่อย			ชุดเฟืองโซ่และตัวเลื่อย สำหรับการเปลี่ยนเครื่องมือ มือ
ความยาวตัวเลื่อย (ซม.)	ระยะห่างระหว่างข้อโซ่ เลื่อย (นิ้ว)	เครื่องหมายระบุ	สามารถสั่งซื้อได้จาก ฝ่ายบริการลูกค้าและ ฝ่ายบริการแอดพลีเคชั่น ที่ www.bosch-pt.com
Y	40	3/8"	1 607 000 GC4 ^{A)}

ตัวเลื่อย			ชุดเฟืองโซ่และตัวเลื่อย สำหรับการเปลี่ยนเครื่องมือ
ความยาวตัวเลื่อย (ซม.)	ระยะห่างระหว่างข้อโซ่ เลื่อย (นิ้ว)	เครื่องหมายระบุ เลื่อย (นิ้ว)	สามารถสั่งซื้อได้จาก ฝ่ายบริการลูกค้าและ ฝ่ายบริการแอปพลิเคชันที่ www.bosch-pt.com
Z	40	0.325"	 1 607 000 GC5 ^{B)}

A) การแปลงเป็นโซ่เลื่อย Bosch PRO 40 ซม. (1.1 มม., .325")

B) การแปลงเป็นโซ่เลื่อย Bosch PRO 40 ซม. (1.1 มม., .3/8")

การตรวจเช็คและการบำรุงรักษาเฟืองโซ่

เพื่อความปลอดภัยของคุณ

- ▶ **โปรดระวัง!** ปิดสวิตช์เครื่องมือไฟฟ้าและถอดแบตเตอรี่ออกก่อนงานบำรุงรักษาและทำความสะอาด
- ▶ **ระวัง!** โซ่มีความคม โปรดสวมถุงมือป้องกันเสมอเมื่อใช้งานโซ่
- ▶ ห้ามเลื่อยไฟฟ้าใกล้กับคน เด็ก หรือสัตว์ หรือหลังจากดื่มสุราหรือเสพสิ่งเสพติด
- ▶ **โซ่เลื่อยโซ่ต่อเมื่อฝาครอบเมื่อมีโมลที่ยึด ล็อคค้อย่างถูกต้องเท่านั้น**
- ▶ ข้อความต่อไปนี้จะประกอบด้วยคำแนะนำเกี่ยวกับการเปลี่ยนเฟืองโซ่และตัวเลื่อยของเลื่อยโซ่ เนื่องจากอุปกรณ์เสริมของโซ่ที่บอขวางจำหน่ายมีระยะห่างระหว่างข้อโซ่เลื่อยที่แตกต่างกันสองระยะ คุณจึงอาจต้องเปลี่ยนเฟืองโซ่และตัวเลื่อยโดยขึ้นอยู่กับโซ่ที่เลือกโซ่ ชุดอุปกรณ์สำหรับเปลี่ยนเฟืองโซ่และตัวเลื่อยสามารถสั่งซื้อได้จากฝ่ายบริการลูกค้าและฝ่ายบริการแอปพลิเคชันที่ www.bosch-pt.com
- ▶ โปรดตรวจเช็คเกจวัดโซ่เสมอเพื่อระบุถึงตัวเลื่อยที่สามารถใช้งานร่วมกัน สัญลักษณ์ (23) บนตัวเลื่อยจะสอดคล้องกับตารางदानบนที่โซ่ระบุถึงตัวเลื่อย
- ดันก้านสำหรับเปิดใช้งานเบรกป้องกันการติดกลับ (5) ไปทางด้านหน้าจากตำแหน่ง 1 ไปยังตำแหน่ง 2 และห่างออกจากมือจับด้านหน้า (4)
- ถอดตัวเลื่อยและโซ่เลื่อยออกเป็นอย่างแรก โดยดูคำแนะนำจากส่วน "การติดตั้ง" ในเนื้อหาครึ่งหนึ่งของคู่มือการใช้งานตนเองฉบับเกี่ยวกับ "การถอดโซ่เลื่อยและตัวเลื่อย"
- ตรวจเช็คฝาครอบเฟืองโซ่เพื่อหาร่องรอยการสึกหรอ

- บอชขอแนะนำให้ใช้โซ่ ตัวเลื่อย และเฟืองโซ่ของบอชเพื่อให้อายุการใช้งานยาวขึ้นและมีประสิทธิภาพสูงสุดของเบรกป้องกันโซ่
- ถอดแหวนยึดออกโดยใช้คีมหนีบแหวนยึด (M1)
- ถอดแหวนรองออก (สำหรับตัวเลื่อยรุ่น Z ให้ข้ามขั้นตอนนี้) (M2)
- เปลี่ยนเฟืองโซ่เดิมแทนด้วยเฟืองโซ่ใหม่ที่ปรับแนวพื้นผิวเรียบร้อยแล้ว (M3)
- เปลี่ยนแหวนรอง (ข้ามขั้นตอนนี้ หากคุณเปลี่ยนจากส่วนรองรับโซ่รุ่น Y เป็นรุ่น Z) และแหวนกันหลุดโดยใช้คีมหนีบแหวน
- เปลี่ยนตัวเลื่อยและโซ่เลื่อยเป็นขั้นตอนสุดท้าย โดยดูคำแนะนำจากส่วน "การติดตั้ง" ในเนื้อหาครึ่งหนึ่งของคู่มือการใช้งานตนเองฉบับเกี่ยวกับ "การติดตั้งตัวเลื่อยและการปรับความตึงของโซ่เลื่อย" (ดูภาพประกอบ B1 - B4 ในคู่มือการใช้งานตนเองฉบับ)

Bahasa Indonesia

Ilustrasi komponen

Penomoran ilustrasi komponen mengacu pada gambar perkakas listrik pada halaman grafis.

- (3) Roda rantai
- (4) Gagang depan (permukaan genggam berinsulasi)
- (5) Pelindung tangan/tuas untuk mengaktifkan rem kickback
- (11) Bilah gergaji
- (12) Rantai gergaji
- (14) Penutup
- (15) Mur pengencang
- (23) Tanda identifikasi

Perawatan roda rantai, bilah gergaji dan rantai gergaji

Kombinasi bilah gergaji dan rantai gergaji

Bilah gergaji				Rantai gergaji		Penanda Oregon
Panjang bilah gergaji, cm	Bilah gergaji yang kompatibel	Jarak rantai gergaji, inci	Pembatas kedalaman, mm	Tipe	Panjang, rantai penggerak	Nomor suku cadang aksesoris
40	Y	3/8"	1,1	Rantai gergaji Bosch PRO 40 cm (1,1 mm, 3/8")	57	F 016 800 647
40		3/8"	1,1	-	56	- 90PX056G
40	Z	0.325"	1,1	Rantai gergaji Bosch PRO 40 cm (1,1 mm, 0.325")	64	F 016 800 700

Identifikasi bilah gergaji

Untuk menemukan tanda (L)

Bilah gergaji			Perangkat konversi roda gigi rantai & bilah gergaji
	Panjang bilah gergaji, cm	Jarak rantai gergaji, inci	Tersedia melalui layanan pelanggan dan layanan aplikasi kami di http://www.bosch-pt.com
Y	40	3/8"	1 607 000 GC4 ^{A)}
Z	40	0.325"	 1 607 000 GC5 ^{B)}

A) Beralih ke rantai gergaji Bosch PRO 40 cm (1,1 mm, .3/25")

B) Beralih ke rantai gergaji Bosch PRO 40 cm (1,1 mm, .3/8")

Pemeriksaan dan pemeliharaan roda gigi rantai

Untuk keamanan

- ▶ **Perhatian! Matikan perkakas listrik dan keluarkan baterai sebelum melakukan perawatan atau pembersihan.**
- ▶ **Perhatian! Alat memiliki rantai yang tajam. Selalu kenakan sarung tangan pelindung saat bekerja menggunakan rantai.**
- ▶ **Jangan pernah mengoperasikan gergaji mesin di dekat seseorang, anak-anak, atau hewan dan jangan mengoperasikan gergaji mesin setelah mengonsumsi alkohol, obat-obatan, atau saat sedang di bawah pengaruh obat bius.**
- ▶ **Hanya gunakan gergaji mesin jika penutupnya sudah terpasang dengan benar dengan baut pengencang .**
- ▶ Teks berikut berisi petunjuk untuk mengganti roda gigi rantai dan bilah gergaji mesin, karena aksesoris rantai yang tersedia dari Bosch memiliki dua jenis jarak rantai gergaji yang berbeda. Bergantung pada rantai yang dipilih, mungkin perlu untuk mengganti roda gigi rantai dan bilah

gergaji. Perangkat konversi untuk roda gigi rantai dan bilah gergaji tersedia melalui layanan pelanggan dan layanan aplikasi kami di www.bosch-pt.com.

- ▶ Selalu periksa pengukur rantai untuk menentukan bilah gergaji yang kompatibel. Simbol **(23)** pada bilah gergaji sesuai dengan tabel di atas untuk identifikasi bilah gergaji.
 - Geser tuas untuk mengaktifkan rem mundur **(5)** dari posisi 1 ke posisi 2 ke arah depan, menjauh dari gagang depan**(4)**.
 - Lepaskan terlebih dahulu bilah gergaji dan rantai gergaji – lihat bagian “Perakitan” di 1/2 panduan pengoperasian asli: “Pembongkaran rantai gergaji dan bilah gergaji”.
 - Pastikan tidak ada tanda keausan pada penutup roda gigi rantai.
 - Bosch merekomendasikan penggunaan rantai, bilah gergaji, dan roda gigi rantai dari Bosch untuk memastikan fungsi rem rantai yang optimal.
 - Lepaskan cincin pengunci menggunakan tang cincin pengunci **M1**).
 - Lepaskan washer (tidak perlu untuk bilah Z) **(M2)**.
 - Ganti roda gigi rantai lama dengan yang baru, pastikan permukaannya sejajar **M3**).

- Ganti washer (tidak perlu untuk penggantian dari penahan rantai Y ke penahan rantai Z) dan cincin pengunci menggunakan tang cincin pengunci.
- Terakhir, ganti bilah gergaji dan rantai gergaji – lihat bagian “Perakitan” di 1/2 panduan pengoperasian asli: “Pemasangan bilah gergaji dan penyetelan rantai gergaji (lihat gambar B1 – B4 dalam panduan pengoperasian asli)”.

Tiếng Việt

Các bộ phận được minh họa

Việc đánh số các thành phần đã minh họa liên quan đến mô tả dụng cụ điện trên trang hình ảnh.

- (3) Bánh xích
- (4) Tay nắm trước (bề mặt nắm cách điện)
- (5) Cơ cấu bảo vệ tay/cần gạt kích hoạt phanh đạp ngược
- (11) Lưỡi cắt
- (12) Xích cưa
- (14) Tấm che
- (15) Đai ốc khóa
- (23) Dấu hiệu nhận biết

Bảo trì bánh xích, lưỡi cắt và xích cưa

Kết hợp lưỡi cưa và xích cưa

Lưỡi cắt				Xích cưa		Dấu Oregon
Chiều dài lưỡi, cm	Lưỡi tương thích	Bước xích cưa, inch	Bộ giới hạn độ sâu, mm	Chủng loại	Chiều dài, mắt xích truyền động	Phụ kiện Mã số máy
40	Y	3/8"	1,1	Bosch PRO 40 cm xích cưa (1,1 mm, 3/8")	57	F 016 800 647
40		3/8"	1,1	–	56	– 90PX056G
40	Z	0.325"	1,1	Bosch PRO 40 cm xích cưa (1,1 mm, 0.325")	64	F 016 800 700

Xác định lưỡi

Để xác định vị trí của ký hiệu (L)

Lưỡi cắt			Bộ dụng cụ chuyển đổi bánh xích & lưỡi cưa
Chiều dài lưỡi, cm	Bước xích cưa, inch	Dấu hiệu nhận biết	Có thể đặt hàng qua bộ phận dịch vụ khách hàng và dịch vụ ứng dụng của chúng tôi tại www.bosch-pt.com
Y	40	3/8"	1 607 000 GC4 ^{A)}

Lưỡi cắt			Bộ dụng cụ chuyển đổi bánh xích & lưỡi cưa
Chiều dài lưỡi, cm	Bước xích cưa, inch	Dấu hiệu nhận biết	Có thể đặt hàng qua bộ phận dịch vụ khách hàng và dịch vụ ứng dụng của chúng tôi tại www.bosch-pt.com
Z	40	0.325"	 1 607 000 GC5 ^{B)}

A) Chuyển thành xích cưa Bosch PRO 40 cm (1,1 mm, .325")

B) Chuyển thành xích cưa Bosch PRO 40 cm (1,1 mm, .3/8")

Kiểm tra và bảo dưỡng bánh xích

Vì sự an toàn của bạn

- ▶ **LƯU Ý!** Tắt dụng cụ điện và tháo pin trước khi bảo dưỡng hoặc làm sạch.
- ▶ **Cẩn thận!** Xích sắc nhọn. Luôn đeo găng tay bảo vệ khi làm việc với xích.
- ▶ **Không được vận hành cưa xích ở gần nhiều người, trẻ em hoặc động vật, hoặc sau khi uống rượu, ma túy hoặc thuốc gây mê.**
- ▶ **Chỉ sử dụng cưa xích, nếu nắp che được cố định chặt đúng cách bằng các bu-lông gắn .**
- ▶ Nội dung sau đây cung cấp lưu ý về cách thay thế bánh xích và lưỡi cưa của cưa xích, vì phụ kiện xích của Bosch có hai bước xích khác nhau. Tùy thuộc vào loại xích bạn chọn, có thể cần phải thay thế bánh xích và lưỡi cưa. Bộ dụng cụ chuyển đổi cho bánh xích và lưỡi cưa có thể được đặt hàng thông qua bộ phận dịch vụ khách hàng và dịch vụ ứng dụng của chúng tôi tại www.bosch-pt.com.
- ▶ Luôn kiểm tra thước đo xích để xác định lưỡi cưa tương thích. Biểu tượng **(23)** trên lưỡi tương ứng với bảng trên để xác định các loại lưỡi.
 - Đẩy cần để kích hoạt phanh đạp ngược **(5)** từ vị trí 1 đến vị trí 2 về phía trước, ra xa tay cầm phía trước **(4)**.
 - Trước tiên, hãy tháo lưỡi cưa và xích cưa - xem phần "Lắp ráp" trong 1/2 của hướng dẫn vận hành gốc: "Tháo rời xích cưa và lưỡi cưa".
 - Kiểm tra nắp của bánh xích xem có dấu hiệu mòn hay không.
 - Bosch khuyến nghị sử dụng xích, lưỡi cưa và bánh xích của Bosch để đảm bảo chức năng tối ưu của phanh xích.
 - Tháo vòng hãm bằng kim tháo vòng hãm **(M1)**.
 - Hãy tháo vòng đệm dẹt (bỏ qua ở lưỡi Z) **(M2)**.
 - Thay thế bánh xích cũ bằng bánh xích mới, đồng thời căn chỉnh các bề mặt **(M3)**.

- Thay thế vòng đệm dẹt (bỏ qua nếu bạn chuyển từ giá đỡ xích Y sang giá đỡ xích Z) và vòng hãm bằng kim tháo vòng hãm.
- Cuối cùng, thay lưỡi cưa và xích cưa - xem phần "Lắp ráp" trong 1/2 của hướng dẫn vận hành gốc: "Lắp ráp lưỡi cưa và cưa xích cưa (xem hình B1 - B4 trong hướng dẫn vận hành gốc).

- (4) مقبض أمامي (موضع مسك معزول)
 (5) واقية اليد/ذراع تفعيل مكبح الصدمات الارتدادية
 (11) سكين العدة
 (12) جنزير المنشار
 (14) الغطاء
 (15) صامولة التثبيت
 (23) علامة مميزة

عربي

الأجزاء المصورة

يشير ترقيم الأجزاء المصورة إلى الصورة المعروضة للعدة الكهربائية في صفحة الرسوم.
 (3) عجلة الجنزير المسننة

صيانة عجلة الجنزير المسننة وسكين العدة وجنزير المنشار

تشكيلات السكاكين وجنازير المنشار

علامة Oregon	جنزير المنشار		سكين العدة				
	رقم صنف التتابع	طول، عضو الدفع	الطراز	محدد العمق، مم	تقسيم جنزير المنشار، بوصة	سكين متوافق	طول السكين، سم
	F 016 800 647	57	جنزير المنشار Bosch PRO 40 سم (1,1) مم، 3/8 بوصة	1,1	3/8 بوصة	Y	40
90PX056G	-	56	-	1,1	3/8 بوصة		40
	F 016 800 700	64	جنزير المنشار Bosch PRO 40 سم (1,1) مم، 0.325 بوصة	1,1	0.325 بوصة	Z	40

تمييز السكين

لتحديد موضع علامة التمييز (L)

سكين العدة	علامة مميزة	طول السكين، سم	تقسيم جنزير المنشار، بوصة
طقم تعديل عجلة الجنزير المسننة والسكين			
متاح من خلال خدمة العملاء وخدمة التطبيقات لدينا عبر www.bosch-pt.com			
1 607 000 GC4 ^A		40	3/8 بوصة
1 607 000 GC5 ^B		40	0.325 بوصة

(A) التغيير إلى جنزير المنشار Bosch PRO 40 سم (1,1) مم، 0.325 بوصة)
 (B) التغيير إلى جنزير المنشار Bosch PRO 40 سم (1,1) مم، 3/8 بوصة)

فحص عجلة الجنزير المسننة وصيانتها

من أجل سلامتك

- ◀ تنبيه! اطفئ الغُدّة الكهربائية قبل إجراء أعمال الصيانة والتنظيف وأخرج المركب.
- ◀ احترس! الجنزير حاد. ارتد دائما قفازات واقية عند العمل بالجنزير.
- ◀ لا تستخدم المنشار الجنزيري أبدا على مقربة من الأشخاص الآخرين أو الأطفال أو الحيوانات، ولا تستخدمه بعد تعاطي الكحول أو المخدرات أو بعد تناول الأدوية المخدرة.
- ◀ استخدم المنشار الجنزيري فقط إذا كان الغطاء مثبتًا بشكل صحيح بواسطة مسامير التثبيت .
- ◀ يحتوي النص التالي على إرشادات لاستبدال عجلة الجنزير المسننة والسكين في المنشار الجنزيري الخاص بك، وذلك لأن توابع الجنزير المتوفرة من بوش تحتوي على تقسمتين مختلفتين للجنزير. وفقًا للجنزير الذي تختاره، قد يكون من الضروري استبدال عجلة الجنزير المسننة والسكين. تتوفر أطقم التعديل الخاصة بعجلات الجنزير المسننة والسكين من خلال خدمة العملاء وخدمة التطبيقات لدينا عبر www.bosch-pt.com.
- ◀ تحقق دائمًا من مقياس الجنزير لتمديد السكين المتوافق. الرمز (23) الموجود على السكين يتوافق مع جدول تمييز السكاكين أعلاه.
- حرك الذراع لتفعيل مكبح الارتداد (5) من الموضع 1 إلى الموضع 2 للأمام، بعيدًا عن المقبض الأمامي (4).
- أولاً، اخلع السكين وجنزير المنشار - انظر جزء "التركيب" في 1/2 من دليل التشغيل الأصلي لديك: "فك جنزير المنشار وسكين الجنزير".
- افحص غطاء عجلة الجنزير المسننة من حيث وجود آثار تآكل.
- توصي شركة بوش باستخدام الجنازير والسكين وعجلات الجنزير المسننة من بوش لضمان الأداء الوظيفي المثالي لمكبح الجنازير.
- اخلع حلقة التأمين باستخدام كمامة حلقة التأمين (M1).
- اخلع الفلحة (تجاهل الخطوة في حالة السكين Z) (M2).
- استبدال عجلة الجنزير المسننة القديمة بأخرى جديدة، مع محاذاة الأسطح (M3).
- قم بتغيير الفلحة (تجاهل الخطوة في حالة التغيير من حامل الجنزير Y إلى حامل الجنزير Z) والملقة النابضية باستخدام كمامة الملقة النابضية.
- وفي النهاية، قم باستبدال السكين وجنزير المنشار - انظر جزء "التركيب" في 1/2 من دليل التشغيل الأصلي لديك: "تركيب سكين المنشار وشد جنزير المنشار" (انظر الصور B1 - B4 في دليل التشغيل الأصلي).

فارسی

تصاویر اجزاء دستگاه

شماره گذاری تصاویر اجزاء دستگاه بر اساس شکل ابزار برقی در صفحه تصاویر است.
(3) چرخ دنده زنجیر

- (4) دسته جلو (دارای روکش عایق)
- (5) حفاظ دست/اهرم فعال سازی ترمز ضربه به عقب
- (11) تیغه
- (12) زنجیر اهر
- (14) قاب
- (15) مهره اتصال
- (23) علامت شناسایی

سرویس و نگهداری چرخ دنده زنجیر، تیغه و زنجیر اهر

ترکیب تیغه و زنجیر اهر

علامت گذار Oregon ی	زنجیر اهر	تیغه	طول تیغه، cm
شماره فنی متعلقات	طول، دندانه پیشران	نوع	محدود کننده های عمق، mm
F 016 800 647	57	زنجیر اهر Bosch PRO 40 cm ،1,1 mm (3/8")	1,1
90PX056G	-	-	3/8"
F 016 800 700	64	زنجیر اهر Bosch PRO 40 cm ،1,1 mm (0.325")	1,1
			3/8"
			0.325"
			Z
			Y

شناسایی تیغه

برای مکان یابی علامت شناسایی (L)

کیت تبدیل & تیغه	تیغه	طول تیغه، cm
از طریق خدمات مشتریان و خدمات کاربردی ما در www.bosch- pt.com در دسترس است	علامت شناسایی	بخش زنجیر اهر، inch
^(A) 1 607 000 GC4		3/8"
^(B) 1 607 000 GC5		0.325"
		40
		40
		Y
		Z

(A) تغییر به زنجیر اهر Bosch PRO 40 cm (1,1 mm، .325")

(B) تغییر به زنجیر اهر Bosch PRO 40 cm (1,1 mm، .3/8")

کنترل و سرویس و نگهداری چرخ دنده زنجیر

برای ایمنی شما

- ◀ زنجیر اهر را به هیچ عنوان در نزدیکی اشخاص، کودکان یا حیوانات و یا در صورت مصرف الکل، مواد مخدر یا داروهای خواب آور بکار نگیرید.
- ◀ از اهر زنجیری تنها وقتی استفاده کنید که سرپوش توسط پین های اتصال محکم شده باشد.
- ◀ متن زیر شامل نکاتی برای تعویض چرخ دنده زنجیر و تیغه اهر برقی شما است، زیرا متعلقات زنجیر

- ◀ توجه! ابزار برقی را قبل از سرویس یا تمیز کاری خاموش کنید و باتری آنرا بیرون بکشید.
- ◀ احتیاط! زنجیر تیز است. هنگام کار با زنجیر اهر همواره از دستکش ایمنی استفاده کنید.

موجود در فروشگاه بوش دارای دو بخش زنجیر متفاوت هستند. بسته به زنجیری که انتخاب میکنید، ممکن است لازم باشد چرخ دنده و تیغه را تعویض کنید. کیت های تبدیل برای چرخ دنده ها و تیغه ها از خدمات مشتریان و خدمات کاربردی ما در www.bosch-pt.com در دسترس هستند.

- ◀ همیشه گیج زنجیر را بررسی کنید تا تیغه سازگار را تعیین کنید. علامت (23) روی تیغه، مطابق جدول بالا جهت شناسایی تیغه ها می باشد.
- برای فعال کردن اهرم ترمز دستی (5)، اهرم را از موقعیت 1 به موقعیت 2، دور از دسته جلویی (4) به جلو حرکت دهید.
- ابتدا تیغه و زنجیر اهرم را بردارید - به بخش "نصب" در 1/2 دفترچه راهنمای اصلی خود مراجعه کنید: "جداسازی زنجیر اهرم و تیغه".
- درپوش چرخ دنده زنجیر را از نظر علائم سایش بررسی کنید.
- بوش توصیه می کند، برای اطمینان از عملکرد بهینه ترمز زنجیر، از زنجیرها، تیغه و چرخ دنده های بوش استفاده کنید.
- رینگ ایمنی را با استفاده از انبردست رینگ ایمنی جدا کنید (M1).
- واشر را جدا کنید (برای تیغه Z نادیده گرفته شود) (M2).
- چرخ دنده قدیمی را با یک چرخ دنده جدید جایگزین کنید و سطوح را تراز کنید (M3).
- واشر را عوض کنید (اگر از حامل زنجیر Y به حامل زنجیر Z تغییر میدهید، این کار را نادیده بگیرید) و حلقه فنری را با استفاده از انبردست فنری عوض کنید.
- سپس تیغه و زنجیر اهرم را تعویض کنید - به بخش "نصب" در 1/2 دفترچه راهنمای اصلی خود مراجعه کنید: "نصب تیغه زنجیر و مهار زنجیر اهرم (به تصاویر B4 - B1 در دفترچه راهنمای اصلی رجوع کنید).

Servicekontakte
Service Contacts
Contacts de Service
Contactos de Servicio



<https://www.bosch-pt.com/serviceaddresses>

Garantiebedingungen
Guarantee Conditions
Conditions de Garantie
Condiciones de Garantía



<https://www.bosch-pt.com/guarantee/202507>