

Gama confort

Casette
FTI 6B - 11BN

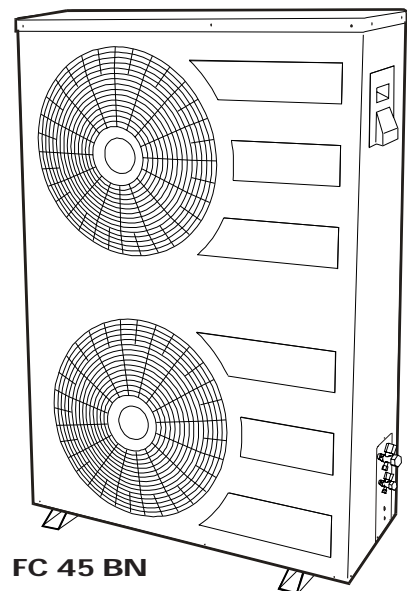

Bomba de calor

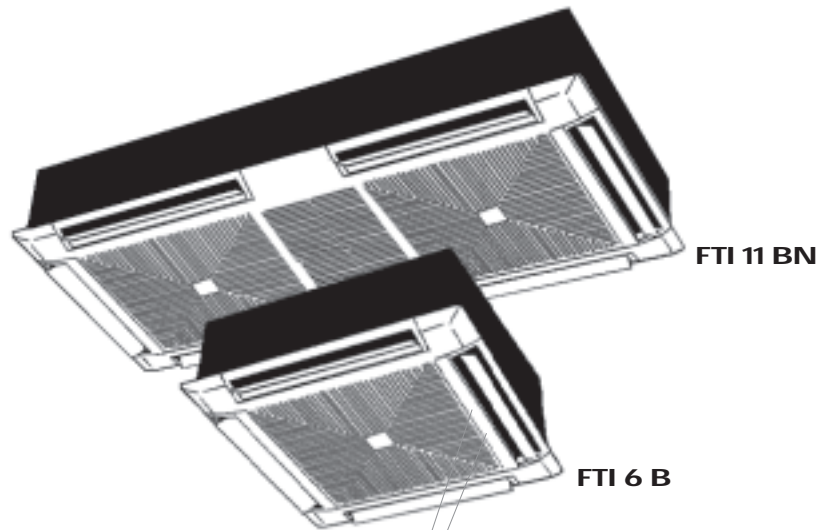



**PUESTA FUERA DE TENSIÓN
OBLIGATORIA ANTES DE
INTERVENIR EN LAS CAJAS
ELÉCTRICAS**

**RECOMENDACIONES
GENERALES**

CONSEJOS DE SEGURIDAD

- Cuando intervenga en su equipo:
- Respete las reglas de seguridad en vigor.
- La instalación y el mantenimiento del equipo deberán ser efectuados exclusivamente por personal cualificado.
- Cerciórese de que la alimentación eléctrica disponible y la frecuencia de la red están adaptadas a la corriente de funcionamiento necesaria, teniendo en cuenta las condiciones específicas del emplazamiento y la corriente necesaria para cualquier otro aparato conectado en el mismo circuito.

ADVERTENCIA

- Corte la alimentación eléctrica general antes de cualquier intervención u operación de mantenimiento.
- El fabricante no se responsabiliza y la garantía dejará de ser válida si no se respetan estas instrucciones de instalación.
- Si tiene dificultades, recurra al Servicio Técnico de su zona.
- Si fuera posible, monte los accesorios, obligatorios o no, antes de la instalación (ver las instrucciones entregadas con cada accesorio).

- Las informaciones que figuran en este manual pueden ser modificadas sin previo aviso.

SUMARIO

COMPOSICION DEL BULTO	3
ESPECIFICACIONES FRIGORIFICOS	3
GENERALIDADES	4
INSTALACION DE LA UNIDAD INTERIOR	4
ENLACES Y CONEXIONES FRIGORIFICAS	4
RECORRIDO DE LOS TUBOS	5
VACION DE LOS TUBOS FRIGORIFICOS Y DE LA UNIDAD INTERIOR	5
TAREAS FINALES	5
CONEXIONES ELECTRICAS	5
ASPIRACION Y DISTRIBUCION DE AIRE	5
VERIFICACION ANTES DE LA PUESTA EN MARCHA	6
MANTENIMIENTO	6
MODO DE EMPLEO DEL MANDO A DISTANCIA	8-12
FIGURAS EXPLICATIVAS	(FIN DEL MANUAL)

COMPOSICIÓN DEL BULTO

- 1 Casete
- 2 Angulares de enganche
- 1 Bolsa de tornillería
- 1 Bolsa de documentación
- 1 Mando a distancia con soporte
- 1 Caja que contiene: 1 conjunto cara frontal

- 1 Kit de expansion en FC 45 BN

ESPECIFICACIONES FRIGORIFICOS

	FTI 6 B Nº: 7 SP 041072 A	FTI 11 BN Nº: 7 SP 041073 A	FC 45 BN 3N ~ 400V Nº: 7 SP 071058 A
Línea GAS	5/8"	7/8"	7/8"
Línea Líquido	3/8"	3/8"	3/8"
Carga en R22	-	-	4200 g

* RACORD PARA TUBO ABOCARDADO 3/4"
EN EL EQUIPO
LA ADAPTACION PARA TUBO DE 7/8" DEBE
REALIZARSE EN OBRA

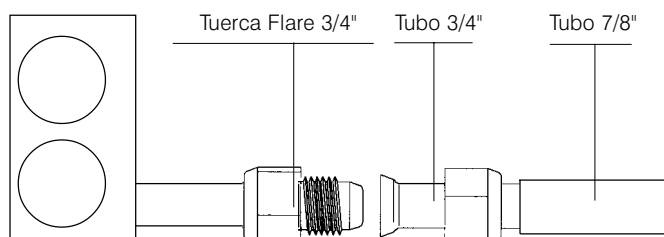

Casette FTI 6 B / 11 BN

ESPECIFICACIONES FRIGORIFICAS

- Carga de R22 en funcion de la longitud de las conexiones frigorificas.

FTI 11 BN	0 grs: 1->25m
58 grs	26 m
116 grs	27 m
174 grs	28 m
232 grs	29 m
290 grs	30 m
348 grs	31 m
406 grs	32 m
464 grs	33 m
522 grs	34 m
580 grs	35 m
638 grs	36 m
696 grs	37 m
754 grs	38 m
812 grs	39 m
870 grs	40 m
928 grs	41 m
986 grs	42 m
1044 grs	43m
1102 grs	44 m
1160 grs	45 m
1218 grs	46 m
1276 grs	47 m
1334 grs	48 m
1392 grs	49 m
1450 grs	50 m

ESPECIFICACIONES TECNICAS

FTI 11 BN	TIPO DE APARATO
*	3N ~ 400 V - 50 Hz
	FRIO + VENTILACION
11,2	Intensidad nominal
21	Intensidad maxima
25	Calibre fusible aM
25	Calibre fusible ASE/VDE*
5G 1,5	Seccion de cable*
	Conexiones
2	Intensidad maxima
5G 1,5	Seccion de cable*

* IMPORTANTE

Estos valores se proporcionan a título indicativo, por lo que deben ser verificados y ajustados en función de las normas en vigor, que dependen del modo de instalación y de la elección de los conductores.

GENERALIDADES

ANTES DE LA INSTALACIÓN

- Se recomienda instalar el cajón lo más cerca posible de su emplazamiento definitivo antes de desembalarlo.
- Evite colocar herramientas pesadas o pesos sobre el cajón embalado.
Verifique, desde la apertura del embalaje, que están presentes todos los accesorios necesarios para la instalación.
El panel de rejilla se entrega por separado para una mejor protección.

NO LEVANTAR EL CAJÓN POR EL TUBO DE EVACUACIÓN DE CONDENSADOS O POR LAS CONEXIONES FRIGORÍFICAS, SINO ÚNICAMENTE POR LOS CUATRO ÁNGULOS (Fig. 3).

ELECCIÓN DEL EMPLAZAMIENTO

- No instalar el cajón en habitaciones en presencia de gas inflamable o sustancias ácidas o alcalinas. Los evaporadores de aluminio y de cobre y/o los componentes de plástico internos podrían deteriorarse.
- No instalar el cajón en talleres o cocinas. Los vapores de aceite, atraídos por el aire tratado, podrían depositarse sobre los evaporadores del cajón y modificar sus prestaciones o deteriorar las partes internas del cajón de material plástico.
- La unidad interior se empotra en un falso techo, dimensiones de las losas 60 x 60 y múltiplos.
- La instalación del cajón será más fácil recurriendo a una carretilla elevadora. Utilizar la base del embalaje colocándola entre el cajón y las horquillas de la carretilla.
- Durante la instalación, y en la medida de lo posible, se recomienda colocar el cajón en el centro de la habitación para obtener la mejor distribución del aire tratado.
- Verifique que, en la posición elegida, puede retirar las rejillas de impulsión dejando espacio suficiente alrededor del aparato para permitir su mantenimiento y las reparaciones (Fig. 1 y 2).

SOPORTE DEL MANDO A DISTANCIA FIJADO EN LA PARED

- Utilizar el soporte del mando a distancia cuando la unidad no funciona. El mando a distancia puede ser retirado y colocado sin dificultad.

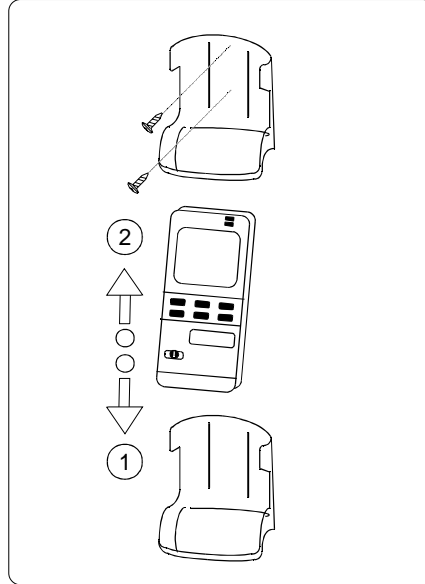

INSTALACIÓN DE LA UNIDAD INTERIOR (FIG. 1 Y 2)

- Marcar la posición de cada barra soporte, de las conexiones frigoríficas, del tubo de evacuación de condensados, de los hilos eléctricos de alimentación y del cable del mando a distancia (véanse las dimensiones Fig. 1 y 2). Las varillas de soporte pueden fijarse en función del tipo de techo, como se indica en la Fig. 5.
- Fijar los angulares de soporte suministrados con el cajón en las barras roscadas (Fig. 6), utilizar un $\varnothing 6$ u $\varnothing 8$, como máximo, con la precaución de alejarlos del falso techo 270 ó 107 mm (Fig. 7) en el caso de montaje de los angulares en la parte baja, separar la espuma aislante alrededor de las tuercas de fijación (Fig. 3).
- La posibilidad de reglaje de los angulares a diferentes alturas permite que el instalador los fije en la parte alta o baja de la casete (Fig. 3). La fijación de los angulares en la parte baja permite un montaje más flexible.
- No apretar las tuercas ni las contratueras, esta operación sólo debe ser realizada después de haber colocado el cajón en su posición horizontal definitiva, cuando se hayan efectuado todas las conexiones.

LEVANTAR CON CUIDADO EL CAJÓN (SIN EL MARCO) POR LOS CUATRO ÁNGULOS.

- Introducir el cajón en el falso techo.
- Para facilitar el montaje, se puede desmontar la caja eléctrica retirando los 2 tornillos de fijación y desconectando los conectores multipuntos (conector de 15 puntos para la conexión principal y de 12 puntos para la calefacción eléctrica) y pequeño conector para el infrarrojo (Fig. 8).
- Introducir la casete, conectar el o los conectores multipuntos y volver a fijar la caja eléctrica con los 2 tornillos una vez que el aparato esté colocado en su posición definitiva.
- Poner los tornillos de fijación de los angulares (Fig. 9).
- En caso de que el falso techo se encuentre a 300 mm del techo (altura mínima autorizada) puede ser necesario retirar temporalmente algunos soportes en T del falso techo.
- Posicionar el cajón con un nivel y dejar 10 mm entre el chasis de chapa y el falso techo.
- En primer lugar, apretar los pernos de fijación en el lateral (Fig. 10), y después las tuercas y contratueras de las barras roscadas (Fig. 11). A continuación colocar los amortiguadores de goma.
- Verificar de nuevo la horizontalidad del cajón después de haber conectado el tubo de evacuación de condensados y las conexiones frigoríficas.

EVACUACIÓN DE LOS CONDENSADOS

- Para asegurar una evacuación de los condensados, la pendiente descendente deberá ser de 1 cm por metro, sin estrangulamiento ni paso ascendente (Fig. 12). Por otra parte, deberá instalarse un sifón de una altura de 50 mm como mínimo para evitar los malos olores en la habitación.
- Si fuera necesario evacuar los condensados a una altura superior a la del cajón, instalar una bomba auxiliar de evacuación de condensados y un regulador de nivel.
- Se recomienda instalar un modelo de aparato equipado de un flotador de seguridad que pare el compresor en caso de que la bomba auxiliar esté averiada.
- El tubo de evacuación de condensados debe ser calorifugado con un espesor de 5 a 10 mm de material aislante como poliuretano, propileno o neopreno, que evite la condensación.
- Si se instalan varios cajones en la misma habitación, el sistema de evacuación puede ser diseñado como se indica en la Fig. 13.

ENLACES Y CONEXIONES FRIGORÍFICAS

- Las casetes han sido estudiadas para ser conectadas frigoríficamente en los cajones exteriores con conexiones Flare (tubo de cobre de calidad frigorífica provisto en sus extremos de una tuerca Flare y aislado en toda la longitud).

PREPARACIÓN DE LOS TUBOS

- Los tubos se entregan enrollados y equipados de tuerca Flare (Fig. 14B).
- Desenrollar cuidadosamente los tubos en el sentido inverso al de las espiras para no plegarlos (Fig. 14A).
- Utilizar tubos de cobre de calidad frigorífica y de un apropiado para cada modelo (véase el cuadro de la página 3).
- El tubo gas y el tubo líquido deben ser aislados imperativamente con un aislante de un espesor de 6 mm como mínimo.
- Poner las tuercas Flare en los extremos de los tubos antes de prepararlos con una herramienta para ensanchar.
- Para la conexión de una FTI 11 B con la unidad exterior, Proceder según el esquema que se indica a continuación.

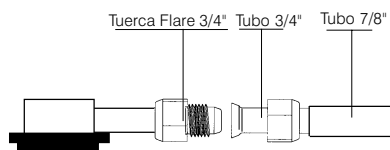

- Los tubos aislados por separado, así como sus racores, pueden ser fijados, a continuación, al tubo de evacuación de condensados y a los cables eléctricos con una abrazadera.

INSTALACIÓN DE LAS CONEXIONES FRIGORÍFICAS

- Hacer un orificio de 80 mm en el muro para el paso de las conexiones de la unidad exterior a la interior (Fig. 18).

INSTALLAZIONE DELL' UNITÀ ESTERNA

Spazio libero minimo da prevedere (in mm) (Fig. 2b) :

Evitare il riciclaggio dell'aria, anche parziale, tra l'aspirazione ed il soffiaggio dell'aria.

FISSAGGIO A SUOLO :

L'unità esterna è stata progettata per esser fissata direttamente al suolo attraverso 4 fori \varnothing 10 (Fig 2a).

In alcuni casi, possono essere interposti supporti elastici sotto i piedi (rif. : PAULSTRA N° 520027 o simili).

MONTAGGIO A PARETE :

L'unità esterna viene montata alla parete con una sede murale (accessorio).

La quota A tra il muro e l'aspirazione posteriore del condensatore dovrà essere rispettata in funzione della temperatura esterna (vedi FIG.2b).

COLLEGAMENTI E RACCORDI FRIGORIFERI

ATTENZIONE:

NEL CASO DEL FC 45 BN , IL KIT VALVOLA DI ESPANSIONE DEVE ESSERE INSTALLATO SULLA LINEA "LIQUIDO".



UNIDADES EXTERIORES

- Estos modelos estan equipados con compresor hermético "SCROLL".
- Este tipo de compresores solo comprimen en un sentido de giro, por lo que, al ser trifasicos, en el momento de la puesta en marcha de la unidad debe comprobarse que el sentido de rotacion es el correcto.
- Si la direccion de rotacion es correcta se observara, en la puesta en marcha de la unidad, que la presion de aspiracion disminuye y la de descarga aumenta, en el momento en que se active el compresor.
- La rotacion inversa proporciona un nivel sonoro superior al de la direccion correcta y un consumo eléctrico muy inferior al normal.

RECORRIDO DE LOS TUBOS

- El radio de curvado de los tubos debe ser igual o superior a 3,5 veces el diámetro del tubo (Fig. 16).
- No curvar los tubos más de 3 veces consecutivamente ni efectuar más de 12 codos en la longitud total de la conexión.
- En caso de que el tubo de aspiración tenga una parte vertical superior a 8 metros, es IMPERATIVO realizar un sifón cada 3 metros cuando la grupo exterior es instalada por encima (Fig.17).

VACÍO DE LOS TUBOS FRIGORÍFICOS Y DE LA UNIDAD INTERIOR

- La carga de R22 está contenida únicamente en el cajón exterior. La unidad interior contiene una pequeña cantidad de gas neutro. Por este motivo, después de haber instalado las conexiones hay que hacer el vacío imperativamente en las conexiones y la unidad interior.

PROCEDIMIENTO DE MONTAJE

- El grupo exterior posee una válvula que permite hacer el vacío de la instalación (válvula grande):
- 1 Conectar los tubos de conexión al cajón exterior y a la unidad interior.

Para obtener un apriete correcto, cubrir la superficie con aceite de refrigeración (Fig. 14).

Para apretar las válvulas es indispensable utilizar una contrallave (Fig. 15).

Los valores del par de apriete figuran en el siguiente cuadro.

Ø de los tubos	Par
Tubo 3/8"	30-35 Nm
Tubo 5/8"	70-75 Nm
Tubo 7/8"	90-95 Nm

- 2 Conectar la bomba de vacío con el racor Flare del cajón exterior provisto de la válvula de servicio (racor grande).
- 3 Poner la bomba de vacío en marcha y verificar que la aguja del indicador desciende a 0,08mm de Hg a 0,1 de Hg.
La bomba debe funcionar durante 15 minutos como mínimo.
- 4 Antes de retirar la bomba de vacío, hay que verificar que el indicador de vacío se mantiene estable durante cinco minutos.
- 5 Desconectar la bomba de vacío y cerrar la válvula de servicio.
- 6 Retirar el tapón de las válvulas "GAS" y "LÍQUIDO" y abrirlas con una llave hexagonal para liberar el R22 contenido en el grupo exterior. Volver a poner los tapones.
- 7 Verificar la estanqueidad de las conexiones. Utilizar un detector de fugas electrónico o una esponja jabonosa.

AJUSTE DE CARGA

- Puede ser necesario ajustar la carga en función de las longitudes de conexión y del cajón de tratamiento (indicación en la placa de características de la unidad exterior, para calcular la carga que hay que introducir). Esta operación debe ser realizada por personal cualificado y siguiendo las reglas de buena ejecución del frigorista. El complemento de carga se efectúa por la válvula de servicio del racor Flare del cajón exterior (racor grande). Cualquier intervención en los circuitos frigoríficos debe realizarse cumpliendo las normas internacionales y europeas en vigor (ISO5149-pr EN378-4-pr EN13313).

TAREAS FINALES

- Verificar que los tapones de las válvulas están bien apretados.
- Si fuera necesario, fijar los cables y las conexiones al muro con abrazaderas.

CONEXIONES ELÉCTRICAS ALIMENTACIÓN ELÉCTRICA GENERAL

- Se efectúa por la unidad exterior (fig16). Este aparato está destinado a ser conectado permanentemente a una canalización eléctrica fija.
- Remitirse a los esquemas eléctricos que se encuentran en los aparatos.

COLLEGAMENTI ELETTRICI ALIMENTAZIONE ELETTRICA GENERALE

(Fig. 28).

Essa si fa dall'unità esterna.

Questo apparecchio è destinato ad essere collegato a vita ad una canalizzazione elettrica fissa.

Riportarsi agli schemi elettrici situati sugli apparecchi.

FC 45 BN :

Il collegamento si fa lato esterno dopo la rimozione della botola A (Fig. 11a).

ASPIRACIÓN Y DISTRIBUCIÓN DE AIRE

- Rejilla de impulsión y aspiración.
- Desembalar el conjunto con cuidado. Poner los clips de posicionamiento (Fig. 19) en los ángulos del marco.
- Presentar el marco sobre el aparato y apretarlo para que se encaje. Esto facilita el montaje del marco en el aparato en su posición definitiva (Fig. 20). Después atornillarlo.
- En el modelo FTI 11B, la instalación se efectúa en dos partes (Fig. 22).
- Conectar el cable plano del receptor infrarrojo.
- Colocar el filtro.
- Colocar las bisagras de la rejilla de aspiración en las aberturas indic. A (Fig. 20), y después cerrar la rejilla con los cerrojos en los 2 lados (Fig. 21).
- En el modelo FTI 11B, instalar la rejilla central por deformación.
- Evitar las distorsiones del marco provocadas por una tracción excesiva; el marco debe estar bien centrado respecto al falso techo y, sobre todo, debe asegurar una separación hermética entre la aspiración y la impulsión de aire (Fig. 23).
- En la figura se indican las juntas de estanqueidad, que evitan:
A : la derivación de aire.
B : la impulsión del aire tratado al interior del falso techo.
- Después de la instalación, verificar que el espacio existente entre el marco y el falso techo es de 5 mm como mínimo.

RENOVACIÓN DE AIRE

- Las aberturas laterales permiten instalar conductos separados de aspiración de aire del exterior y de impulsión hacia una habitación contigua (Fig. 25).
- Retirar el aislante anticondensación y la chapa pretaladrada de orificios (Fig. 24) utilizando un punzón: ATENCIÓN no deteriorar la batería de intercambio térmico que se encuentra detrás.
- Colmar el espacio entre los conductos y el borde de los orificios con el aislante anticondensación.
- Utilizar materiales que resistan una temperatura de 60°C en trabajo continuo.
- Los conductos pueden ser del tipo flexible con un alma de resorte o de aluminio ondulado, recubierto exteriormente por un aislante (fibra de vidrio de 12 a 25 mm de espesor).
- Cuando ha finalizado la instalación, todas las superficies de los conductos no calorifugados deben ser recubiertas con material aislante anticondensación (poliestireno expandido, neopreno expandido de 6 mm de espesor).

EL INCUMPLIMIENTO DE ESTAS INSTRUCCIONES PROVOCARÁ EL GOTEO DE CONDENSADOS.

ATENCIÓN

Respetar las indicaciones de la Fig. 4 para la impulsión del aire.

IMPULSIÓN DE AIRE TRATADO HACIA LA HABITACIÓN CONTIGUA

- Para impulsar aire hacia la habitación contigua hay que cerrar una o dos aletas de impulsión correspondientes a los conductos.
- Es necesario prever una boquilla de descompresión en el muro entre la habitación acondicionada (en la que se encuentra el cajón) y la habitación contigua.

VERIFICACIÓN ANTES DE LA PUESTA EN MARCHA

TENSIÓN DE ALIMENTACIÓN

- La tensión y la frecuencia de alimentación eléctrica del aparato deben ser conformes a los valores indicados en las placas de características de las unidades interior y exterior.

CANALIZACIONES ELÉCTRICAS

- Los aparatos están destinados a ser conectados permanentemente a una canalización eléctrica fija. No utilizar toma de corriente ni cable flexible, tanto para los cables de alimentación como para el cable de conexión entre la unidad interior y la exterior.

EVACUACIÓN DEL AGUA CONDENSADA

- Verificar la correcta evacuación vertiendo agua en el depósito de la unidad interior, así como la correcta estanqueidad de las conexiones y, eventualmente, aislar térmicamente las evacuaciones en caso de riesgo de helada o de condensación (Fig. 26).

CONEXIONES FRIGORÍFICAS

- Con un detector apropiado, verificar la correcta estanqueidad de las conexiones frigoríficas, en particular a nivel de las válvulas de conexión de la unidad exterior. Verificar si el aislamiento térmico de los tubos es correcto.

PASO DE UNA PARED

- En caso de paso de una pared que dé al exterior, verificar la estanqueidad del paso de las conexiones y controlar la ausencia de contacto directo entre los tubos de unión y la pared atravesada.

FIJACIÓN

- Verificar si la fijación de las unidades interior y exterior es correcta. Montar los elementos desmontados precedentemente.

MANTENIMIENTO

- Antes de intervenir, poner el interruptor general en PARADA.

CAMBIO DEL CONJUNTO MOTOR/TURBINA

- Abrir la rejilla de aspiración con los cerrojos (Fig. 21).
- Retirar el filtro de aire.
- Retirar la cara frontal con los 4 tornillos (Fig.20).
- Retirar las cuatro patas de fijación del depósito de poliestireno (2 tornillos por pata).
- Retirar la sonda de su clip de plástico, y desconectar el cable del infrarrojo.
- Tirar lo más recto posible del depósito de poliestireno hacia abajo.
- Desatornillar el tornillo central de fijación de la turbina.
- Desmontar la turbina.
- Desconectar los hilos motor (indicaciones en los hilos y en el conector).
- Desatornillar los cuatro tornillos del soporte motor.
- Cambiar el motor.
- Conectar el nuevo motor prestando atención a la indicación de cada hilo.
- Montar el soporte motor.
- Montar la turbina.
- Colocar el depósito de poliestireno teniendo la precaución de pasar la sonda por el orificio del depósito.
- Fijar el depósito con las 4 patas de chapa.
- Montar la cara frontal, el cable del infrarrojo, el filtro de aire y la rejilla de aspiración.
- El filtro de aire es de fibra acrílica y puede ser lavado con agua. Para retirarlo, basta con abrir la rejilla de aspiración desenclavando los dos cerrojos según la (Fig. 27).

VERIFICAR REGULARMENTE Y ANTES DE LA TEMPORADA EL ESTADO DE LIMPIEZA DEL FILTRO DE AIRE.

PERIODOS PROLONGADOS DE PARADA

- Antes de volver a poner en funcionamiento: Verificar y limpiar el grupo exterior, en particular la batería de intercambio térmico.
- Limpiar o cambiar los filtros de aire del cajón. Verificar y limpiar el depósito de condensados del cajón, al igual que los grupos exteriores de la bomba de calor.
- Verificar que los contactos eléctricos están bien apretados.

OBSERVACIÓN:

- Si el grupo exterior está equipado de una resistencia de cárter en el compresor, debe ser puesto en tensión 12 horas antes de poner el sistema en funcionamiento.

PONER EL MANDO A DISTANCIA DEL CAJÓN EN "PARADA" Y PONER EN MARCHA EL INTERRUPTOR DE LA RED.

Casette FTI 6 B / 11 BN

INSTRUCCIONES DE UTILIZACIÓN DEL FUNCIONAMIENTO MANUAL

- En caso de que el usuario no disponga del mando a distancia, el climatizador puede funcionar por medio de una platina de mando que se encuentra bajo la rejilla de aspiración.
- Para acceder a esta platina, abrir la cara frontal con los 2 cerrojos, y después retirar el filtro de aire.

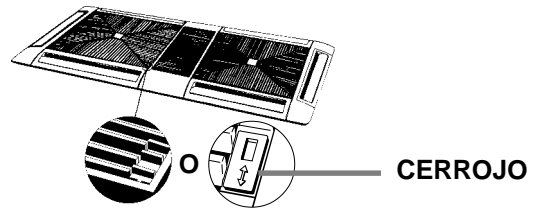

La platina se utiliza de la siguiente forma (Fig. A):
1ª presión sobre el botón MODO - MARCHA ciclo FRÍO
2ª presión sobre el botón MODO - MARCHA ciclo CALOR
3ª presión sobre el botón MODO - PARADA

Fig. B :

- 1) Desde la puesta en tensión del aparato, el piloto 1 verde se enciende y se mantiene encendido.
- 2) El piloto 2 verde se enciende en la puesta en marcha del aparato.
Tecla  del mando a distancia.
Todas las informaciones transmitidas desde el mando a distancia hasta el aparato provocarán un parpadeo del piloto 2 verde.
- 3) El piloto 3 naranja se enciende cuando se envía un programa a partir del mando a distancia, así como durante el funcionamiento de la función SLEEP.

Fig A

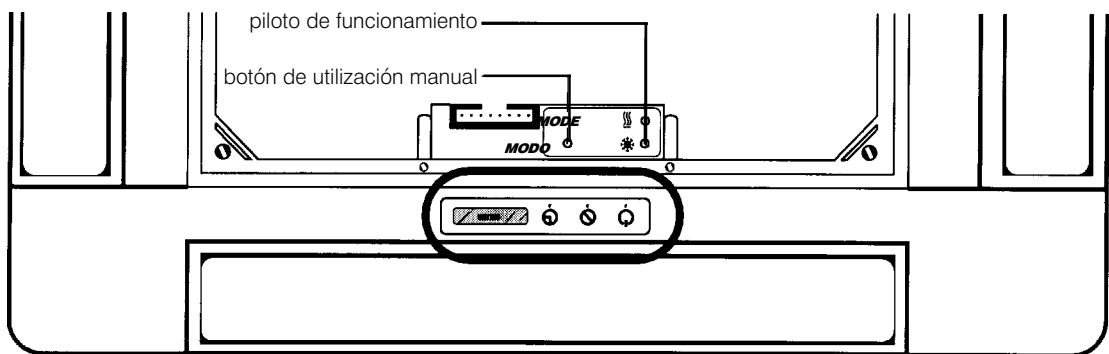
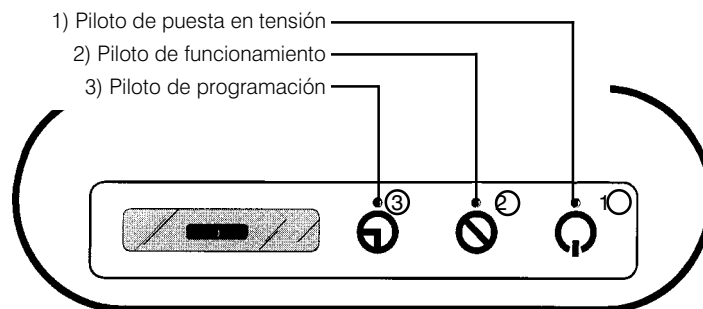
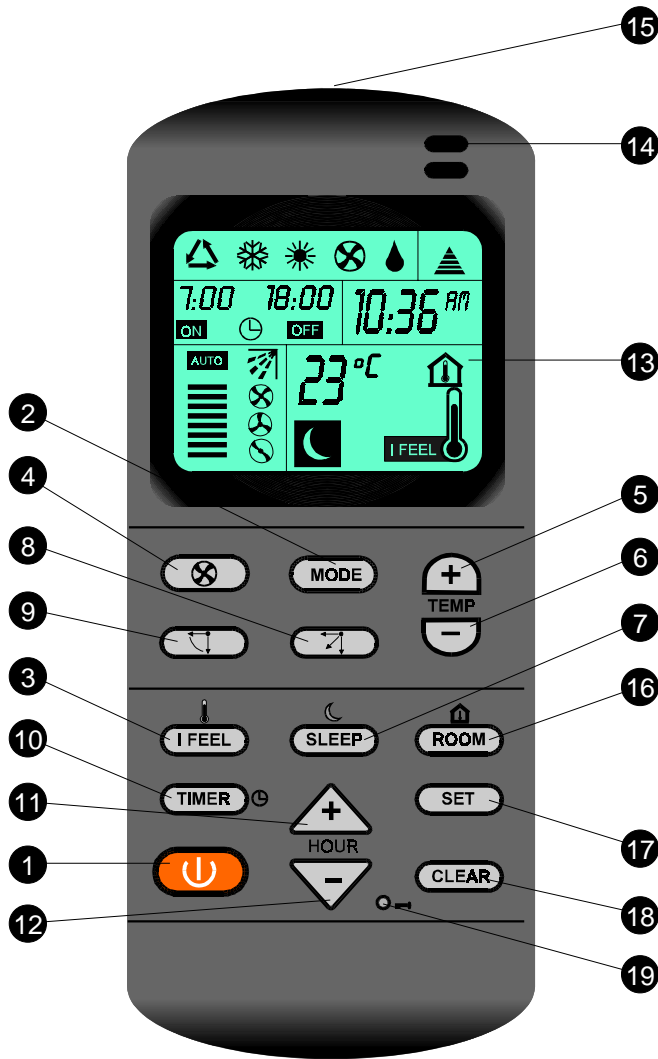

Fig B





- 1 Tecla START / STOP (Marcha / Parada)
- 2 Tecla de selección del modo de funcionamiento en FRÍO, CALEFACCIÓN, REGULACIÓN AUTOMÁTICA FRÍO / CALOR, VENTILACIÓN, DESHUMIDIFICACIÓN
- 3 Tecla I FEEL: detección local de la temperatura
- 4 Tecla de selección de la VELOCIDAD de VENTILACIÓN o de la VENTILACIÓN AUTOMÁTICA
- 5 Tecla de elevación de la temperatura ambiente
- 6 Tecla de reducción de la temperatura ambiente
- 7 Tecla SLEEP
- 8 INACTIVA
- 9 INACTIVA
- 10 Tecla de selección de la PROGRAMACIÓN
- 11 Tecla +: aumenta la consigna de duración de funcionamiento
- 12 Tecla -: reduce la consigna de duración de funcionamiento
- 13 Visualizador de cristales líquidos
- 14 Sensor I FEEL
- 15 Emisor de la señal infrarroja
- 16 Tecla ROOM: visualización de la temperatura ambiente
- 17 Tecla SET: establece las horas de funcionamiento y/o de parada de la PROGRAMACIÓN
- 18 Tecla CLEAR: anula los parámetros del reloj
- 19 Tecla BLOQUEO



FUNCIÓN RESET:

- 1) Retirar 1 pila.
- 2) Mantener pulsadas simultáneamente estas 4 teclas hasta que se apaguen los símbolos.
- 3) Volver a poner la pila.

NOTA:

Abrir la tapa / trampilla para acceder a los botones de mando.

Las cuatro teclas en cuestión son:

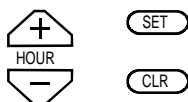

MODO DE EMPLEO DEL MANDO A DISTANCIA

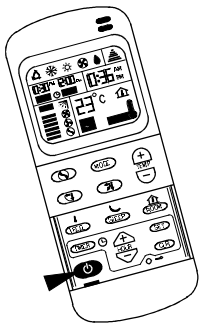

PUESTA EN MARCHA DEL CLIMATIZADOR

Pulsar la tecla MARCHA / PARADA (1) para poner el climatizador en marcha.

El piloto del climatizador se enciende indicando que el aparato está en funcionamiento. Tener en cuenta que el visualizador de cristales líquidos (13) indica siempre el último modo de funcionamiento y la última función utilizada. Siga las instrucciones si decide modificar el modo; de lo contrario el climatizador arrancará y funcionará en el mismo modo y con las mismas funciones que en el funcionamiento precedente.

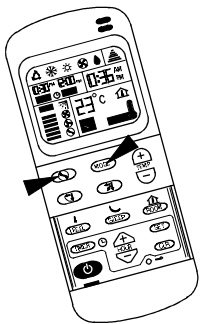
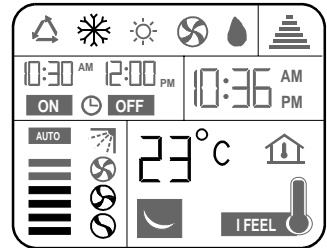

VENTILACIÓN

Seleccionar el modo de ventilación pulsando la tecla MODE (2).

Seleccionar la velocidad de ventilación pulsando la tecla de selección (4).

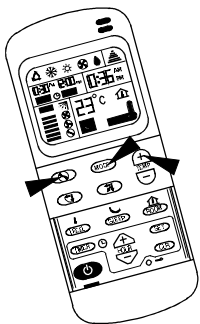
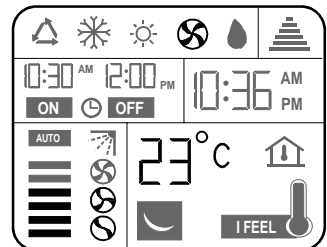

FUNCIONAMIENTO EN MODO FRÍO

Seleccionar el modo FRÍO pulsando la tecla MODE (2).

Seleccionar la VELOCIDAD DE VENTILACIÓN o el modo VENTILACIÓN AUTOMÁTICA pulsando la tecla (4). Regular la temperatura al nivel deseado (teclas 5 y 6).

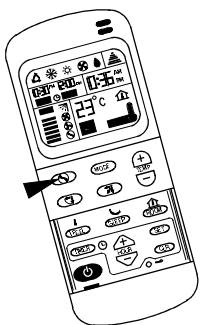
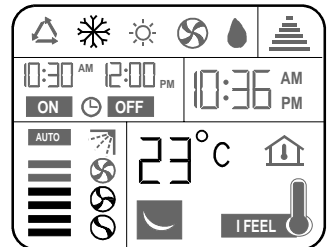

FUNCIONAMIENTO EN MODO FRÍO CON VENTILACIÓN AUTOMÁTICA

Desde la puesta en marcha, el aire es impulsado a la velocidad máxima para reducir rápidamente la temperatura ambiente; después será orientado automáticamente hacia la velocidad mínima para mantener la temperatura seleccionada.

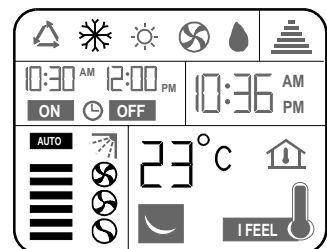

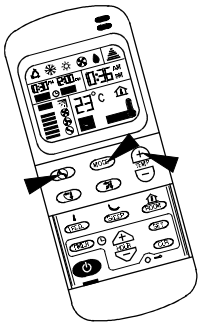

FUNCIONAMIENTO EN MODO CALEFACCIÓN

Seleccionar el modo CALEFACCIÓN pulsando la tecla MODE (2). Seleccionar la VELOCIDAD DE VENTILACIÓN o VENTILACIÓN AUTOMÁTICA pulsando la tecla (4). Regular la temperatura al nivel deseado (teclas 5 y 6).

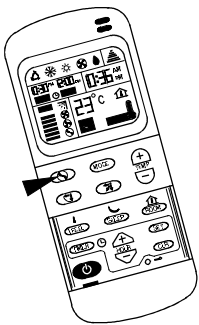
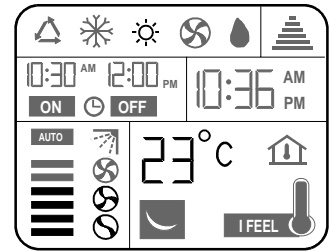

FUNCIONAMIENTO EN MODO CALEFACCIÓN CON VENTILACIÓN AUTOMÁTICA

Desde la puesta en marcha, la temperatura ambiente se eleva rápidamente. Después, es mantenida automáticamente a la temperatura deseada. La ventilación se detiene cuando la temperatura interior no es suficientemente elevada, para evitar corrientes de aire frías desagradables.

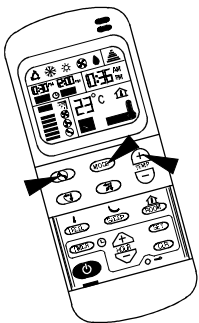
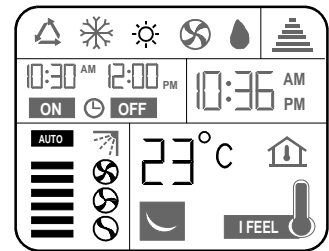

FUNCIONAMIENTO EN MODO REGULACIÓN AUTOMÁTICA FRÍO/CALOR

Seleccionar el modo AUTO pulsando la tecla MODE (2). Seleccionar la VELOCIDAD DE VENTILACIÓN o el modo de VENTILACIÓN AUTOMÁTICA pulsando la tecla (4). Regular la temperatura al nivel deseado (teclas 5 y 6). En la puesta en marcha, el climatizador selecciona el modo de funcionamiento según la temperatura ambiente y la consigna de temperatura.

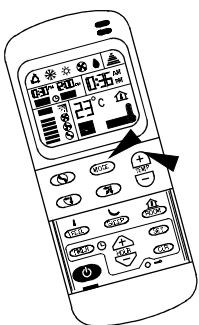
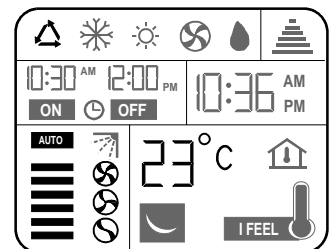

FUNCIONAMIENTO EN MODO DESHUMIDIFICACIÓN

Seleccionar el modo DESHUMIDIFICACIÓN pulsando la tecla MODE (2). Regular la temperatura al nivel deseado (teclas 5 y 6). En modo DESHUMIDIFICACIÓN, el climatizador funciona con el ventilador a pequeña velocidad, independientemente de la consigna de ventilación indicada en el visualizador. La ventilación puede pararse de vez en cuando para no enfriar demasiado la habitación.

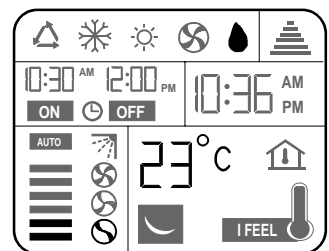

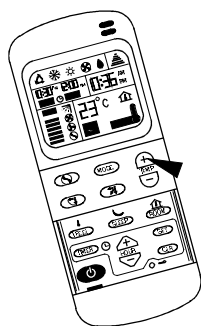

REGULACIÓN DE LA TEMPERATURA

Pulsar las teclas de temperatura (5) y (6) para modificar la indicada en el visualizador (13) en grados Centígrados:
 (+) para una temperatura ambiente más elevada.
 (-) para una temperatura ambiente más baja.

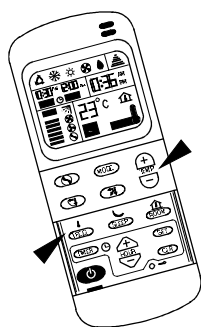
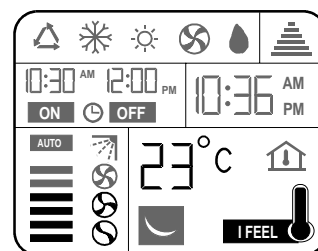

FUNCIONAMIENTO EN MODO I FEEL

Pulsar la tecla (3) para activar la función I FEEL. El símbolo del termómetro aparecerá en el visualizador (13). Regular la temperatura al nivel deseado (teclas 5 y 6). Verificar que el mando a distancia siempre esté dirigido hacia el climatizador con el sensor I FEEL (14) delante. Evitar que el sensor sea obstaculizado por fuentes de calor como lámparas, aparatos de calefacción, sol, etc., o directamente por el aire impulsado ya que, de lo contrario, puede transmitir temperaturas erróneas y, de este modo, perturbar el funcionamiento del aparato.

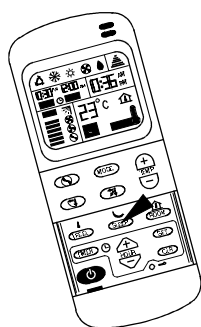
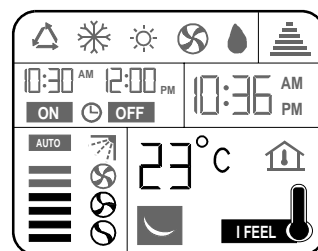

FUNCIÓN RALENTÍ DE NOCHE (SLEEP).

Pulsar la tecla SLEEP (7) para seleccionar la función RALENTÍ DE NOCHE.

Cuando esta función está activada, el funcionamiento del climatizador se detendrá automáticamente (OFF) después de 7 horas de utilización. Si, al mismo tiempo, la PROGRAMACIÓN está activada, el climatizador estará en ON (marcha) y OFF (parada) según la consigna de PROGRAMACIÓN. Para anular la función RALENTÍ DE NOCHE, pulsar una de las siguientes teclas:

- Tecla PARADA/MARCHA (1) (ON/OFF)
- o la tecla RALENTÍ DE NOCHE (7) (SLEEP).

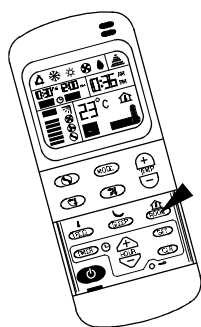
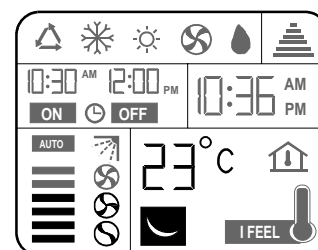

VISUALIZACIÓN DE LA TEMPERATURA AMBIENTE

Pulsar la tecla ROOM (16); la temperatura ambiente medida y el símbolo de la temperatura ambiente aparecen en el visualizador.

Para anular la visualización de la temperatura ambiente, pulsar una de las siguientes teclas:

- Tecla ROOM (16) o tecla MODE (2).

Nota: La gama de la temperatura ambiente se extiende de 0°C a 36°C con niveles de 1°C.

El visualizador debe indicar HI (temperatura superior a 36°C) o LOW (temperatura inferior a 2°C).

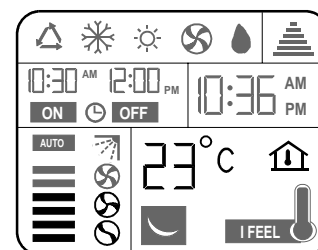

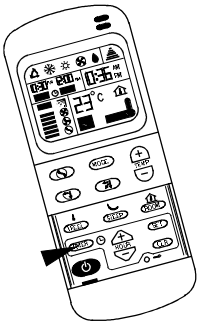

FUNCIONAMIENTO DE LA PROGRAMACIÓN (RELOJ)

Para activar el modo PROGRAMACIÓN, pulsar la tecla (10). Esta tecla permite seleccionar uno de los cuatro modos de funcionamiento de la PROGRAMACIÓN. Cada vez que pulse (10) se activa otro modo y puede ser ajustado. Los cuatro modos se suceden como se indica a continuación:

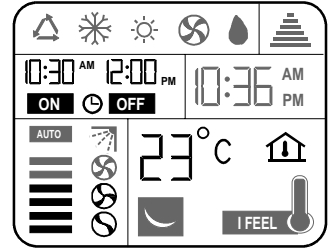

MODES DE FONCTIONNEMENT DU TIMER

1 - PROGRAMACIÓN EN ON (marcha)

Este modo permite determinar la hora de arranque del funcionamiento.

Pulsar la tecla PROGRAMACIÓN (10) hasta que parpadee el signo ON (marcha). La hora de la puesta en marcha puede ajustarse utilizando las teclas (+) (11) y (-) (12).

Pulsar la tecla SET (17) para activar la PROGRAMACIÓN.

Por ejemplo: el funcionamiento se activa a las 10:30 AM (antes de mediodía).

2 - PROGRAMACIÓN EN OFF (Parada)

Este modo permite determinar la hora de parada del funcionamiento.

Pulsar la tecla PROGRAMACIÓN (10) hasta que parpadee el signo OFF (parada).

La hora puede ajustarse con las teclas (11) (+) y (12) (-). Pulsar la tecla SET (17) para activar la PROGRAMACIÓN.

Por ejemplo: el funcionamiento se para a las 12:00 PM (24:00 horas).

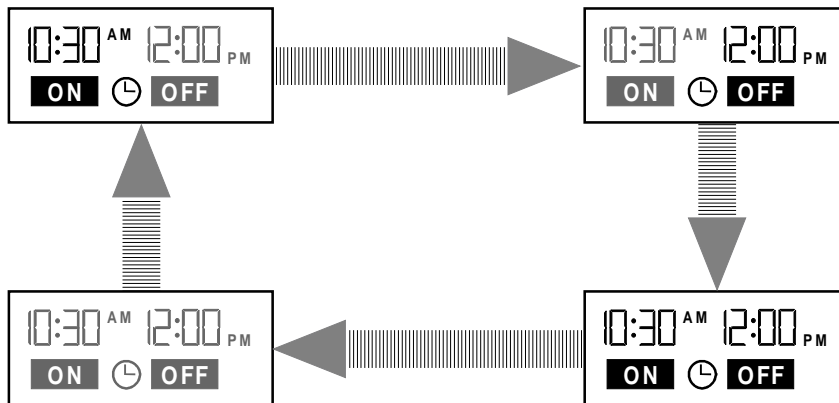

3 - PROGRAMACIÓN EN ON Y OFF

Este modo permite determinar la puesta en marcha y la parada del funcionamiento.

Pulsar 3 veces la tecla PROGRAMACIÓN (10). Las horas de funcionamiento y de parada deben visualizarse y el signo ON debe parpadear. Establecer la hora de puesta en marcha, y después pulsar de nuevo la tecla PROGRAMACIÓN. El signo OFF debe parpadear. Establecer la hora de parada y pulsar SET para registrar todos los parámetros.

Se deben visualizar las horas de comienzo y de fin.

Por ejemplo: Puesta en marcha a las 10:30 AM (antes de mediodía) y parada a las 12:00 PM (24:00 horas).

4 - ANULACIÓN

Este modo sirve para anular el funcionamiento de la programación.

Pulsar la tecla CLEAR (18). El funcionamiento de la PROGRAMACIÓN se detiene y se suprime la indicación en el visualizador.

El sistema está listo para una nueva utilización de la PROGRAMACIÓN.

Nota: Si la tecla PROGRAMACIÓN (10) está activada y no se utiliza ninguna tecla de ajuste de la hora (+ o -), ni las teclas SET o CLEAR en 15 segundos, el funcionamiento de la PROGRAMACIÓN se anulará y se visualizarán las últimas consignas.

PUESTA EN MARCHA DEL CLIMATIZADOR A PARTIR DE LA UNIDAD INTERIOR

Si el mando a distancia no puede funcionar, el climatizador puede ser puesto en marcha en modo FRÍO, en modo CALEFACCIÓN, o bien ser completamente parado pulsando la tecla MODE del climatizador. Los pilotos Frío o Calor se encienden para indicar cuál es el modo activado.

PUESTA EN ESPERA

Pulsar la tecla MARCHA/PARADA (1) (START/STOP). El mando a distancia visualiza la hora y la temperatura ambiente. Se mantiene el último modo de funcionamiento para la puesta en marcha siguiente.

PARADA DEL CLIMATIZADOR

Pulsar la tecla MARCHA/PARADA (1) (START/STOP) para detener el climatizador.

El piloto (2) del aparato se apaga. El piloto (1) se mantiene encendido indicando que el climatizador se encuentra en modo ESPERA (STAND-BY) y está listo para recibir una nueva instrucción del mando a distancia.

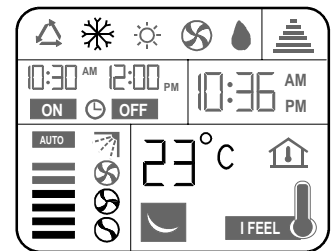
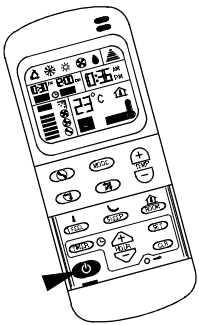

PUESTA EN HORA DEL RELOJ

La puesta en hora se efectúa con las pilas colocadas. El mando a distancia visualiza la hora fijada y la visualización del reloj parpadeará 0:00 ó 12:00 AM (Antes de mediodía) hasta que se efectúe una nueva puesta en hora.

Utilizar las teclas + (11) y - (12) respectivamente para registrar las horas y los minutos, y después pulsar la tecla SET (17). La puesta en hora también puede efectuarse pulsando la tecla SET (17) durante 5 segundos. El visualizador del reloj parpadeará. Para una nueva puesta en hora, seguir las instrucciones indicadas.

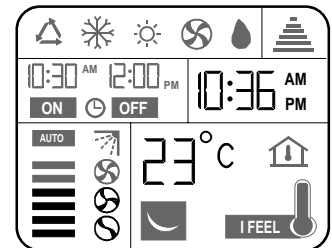
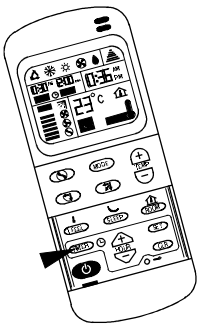

BLOQUEO / SEGURIDAD NIÑOS

Pulsar la tecla (19), el mando a distancia bloqueará el último programa de funcionamiento. No podrá activarse ninguna tecla de función. Si se pulsa de nuevo la tecla (19), el mando a distancia se desbloqueará. Cuando la función de bloqueo está activa, la visualización de la última programación parpadea y se mantiene visualizado el símbolo de transmisión.

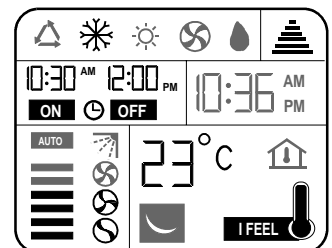
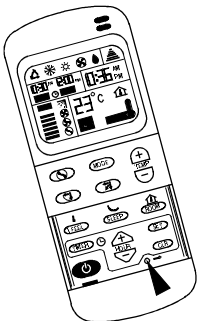
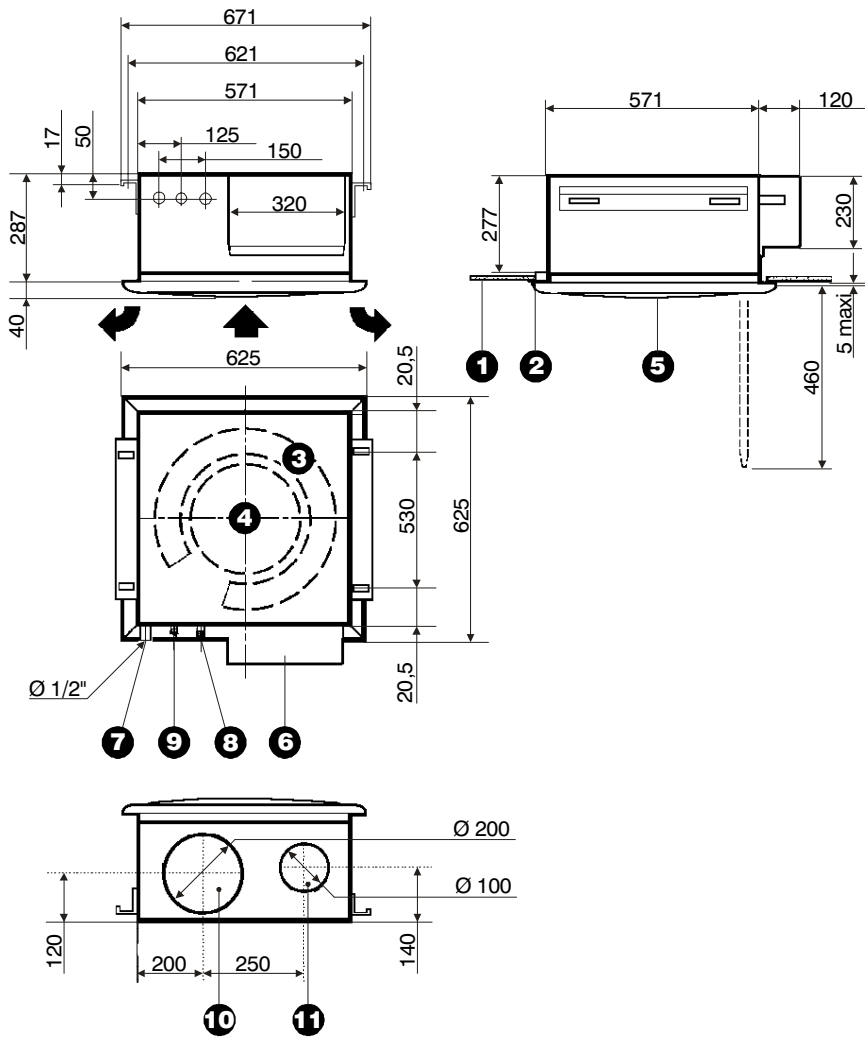

FIG. 1



- 1 Falso techo
- 2 Barra en T (falso techo)
- 3 Evaporador
- 4 Ventilador
- 5 Rejilla de aspiracion
- 6 Caja electrica (amovible)
- 7 Evacuacion de condensados
- 8 Conexiones "GAS"
- 9 Conexiones "LIQUIDO"
- 10 Abertura para difusion de aire por conducto en el local contiguo (pretaladrada)
- 11 Orificio para aspiracion de aire fresco (pretaladrado)

Casette FTI 6 B / 11 BN

FIG. 2

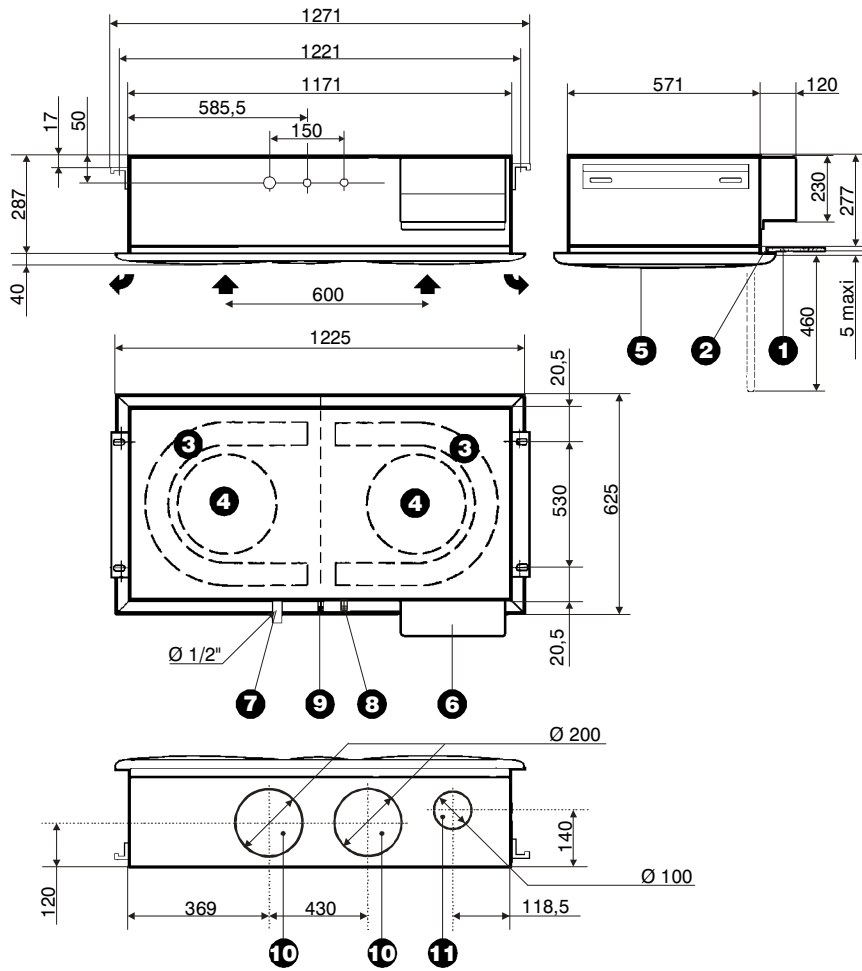

- 1 Falso techo
- 2 Barra en T (falso techo)
- 3 Evaporador
- 4 Ventilador
- 5 Rejilla de aspiracion
- 6 Caja electrica (amovible)
- 7 Evacuacion de condensados
- 8 Conexiones "GAS"
- 9 Conexiones "LIQUIDO"
- 10 Abertura para difusion de aire por conducto en el local contiguo (pretaladrada)
- 11 Orificio para aspiracion de aire fresco (pretaladrado)

Casette FTI 6 B / 11 BN

FIG.2A

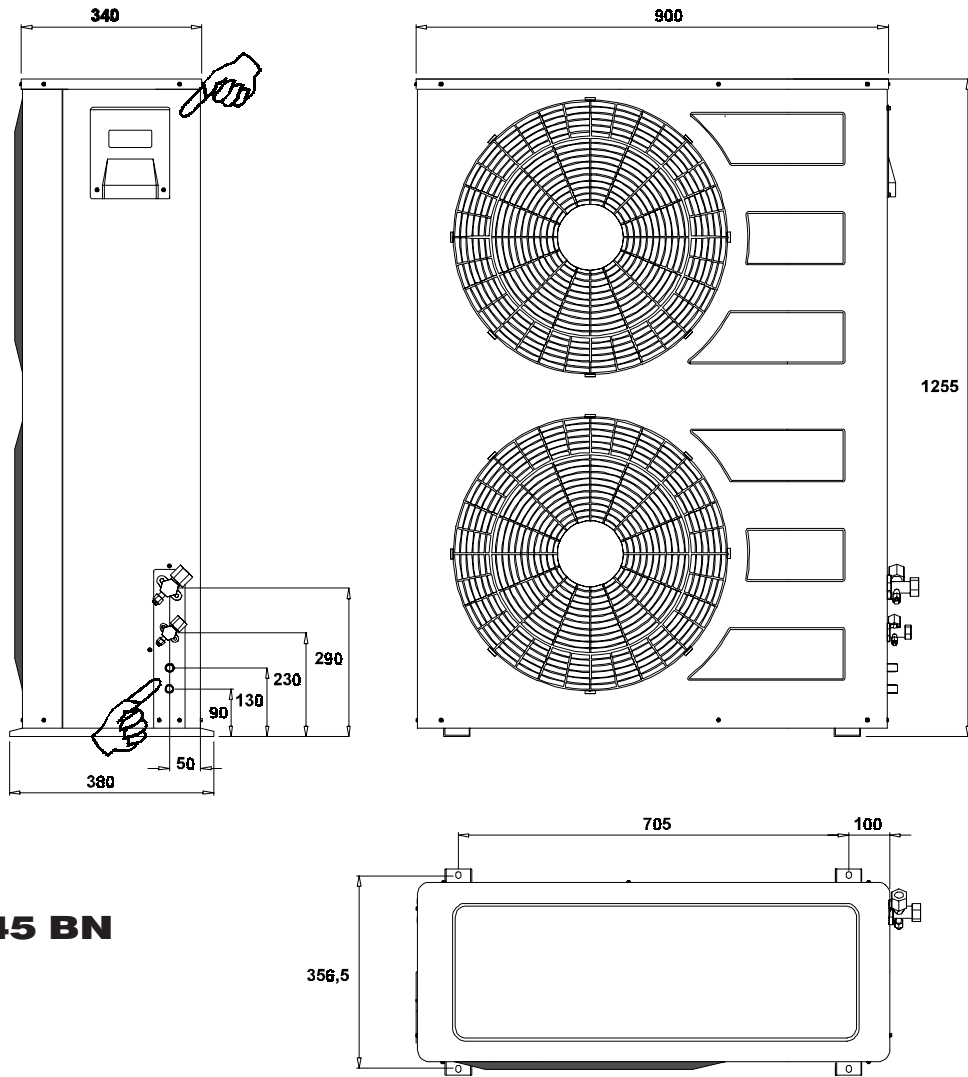

FC-45 BN

FIG.2B

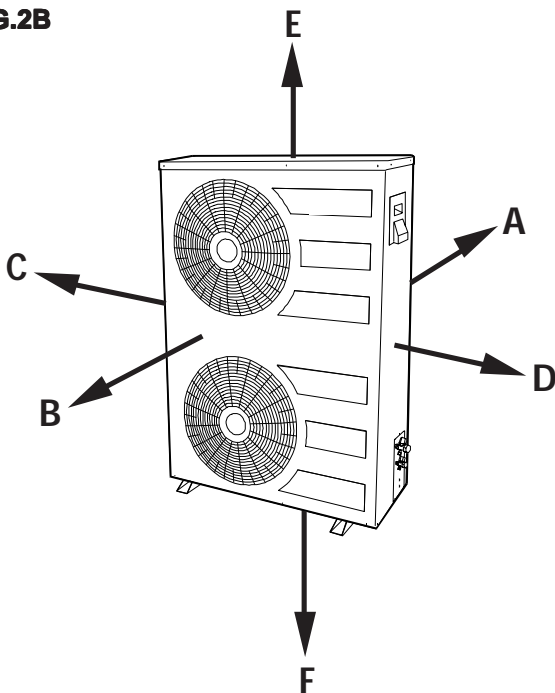

Cotas en mm		FC 45 BN
A	parte trasera	300
B	parte delantera	800
C	izquierda	200
D	derecha	600
E	encima	500
F	debajo (reversibles)	150

FIG. 3

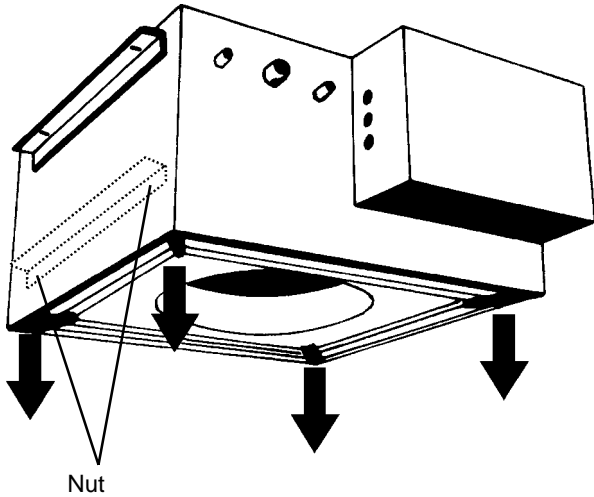

FIG. 6

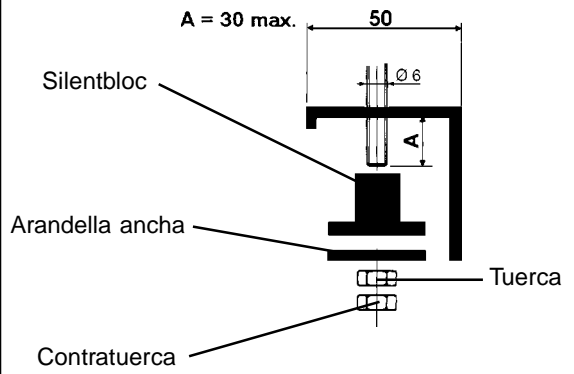

FIG. 4

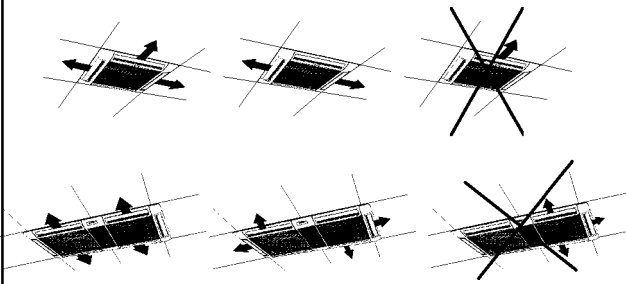

FIG. 7

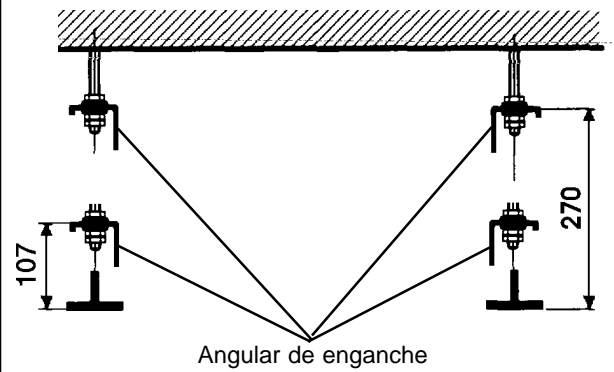

FIG. 5 Diferentes modos de fijación

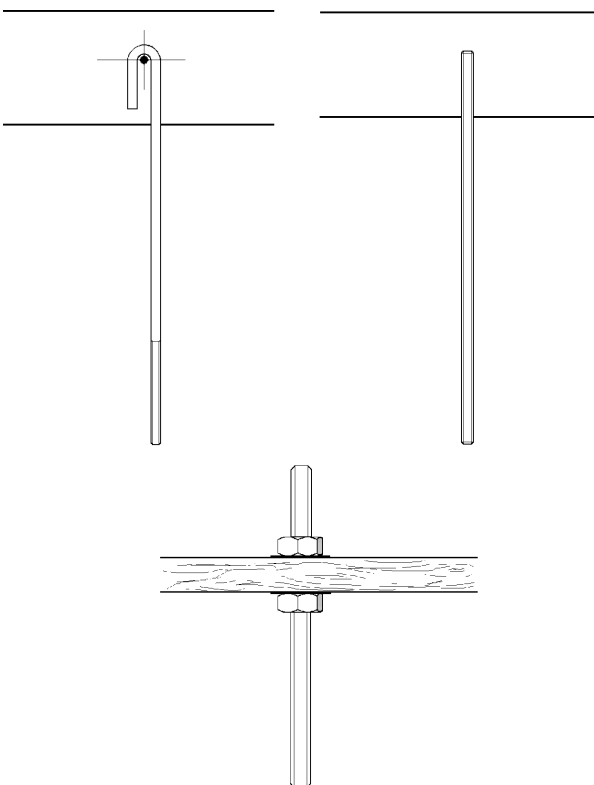

FIG. 8

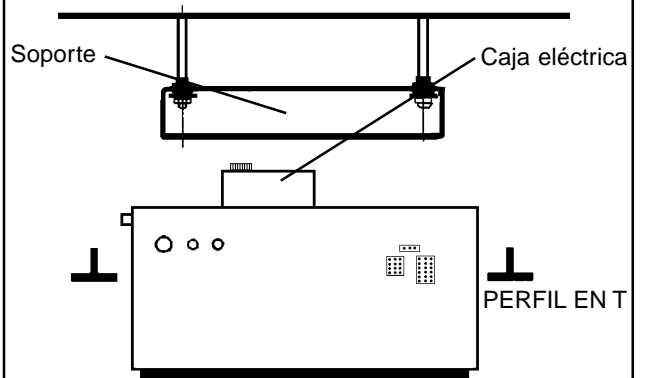

FIG. 9

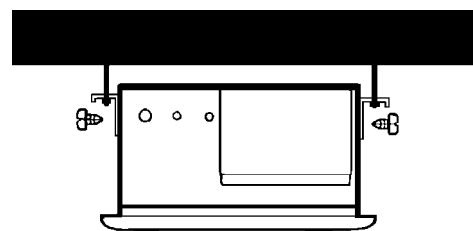
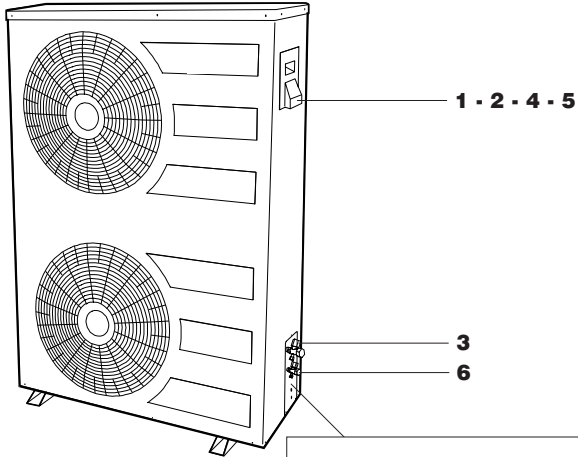

FIG.9a

- 1 Alimentacion electrica
- 2 Conexion calefaccion
- 3 V1 valvula grande GAS
- 4 Conexion mando electrico
- 5 Alimentacion 220 V o 380 V
- 6 V2 valvula perqueña LIQUIDO



Rearme manual presostato alta presion

FIG. 10

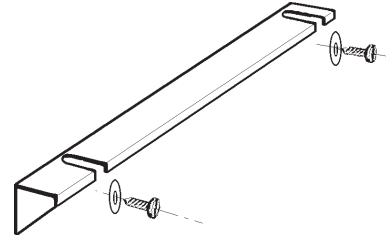

FIG. 11

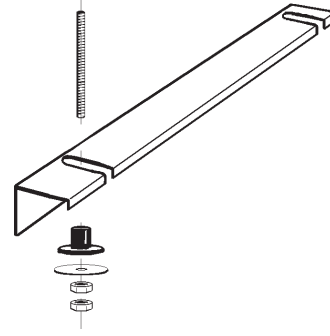
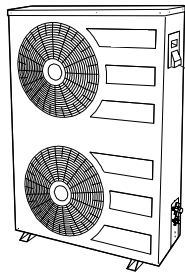
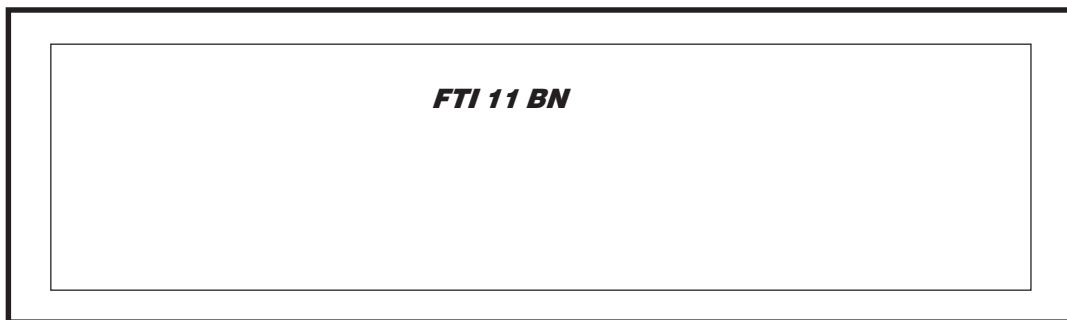

FIG.11A



A Trampilla de conexion

FIG. 11B



Kit descompresión

Línea líquido



FIG. 12

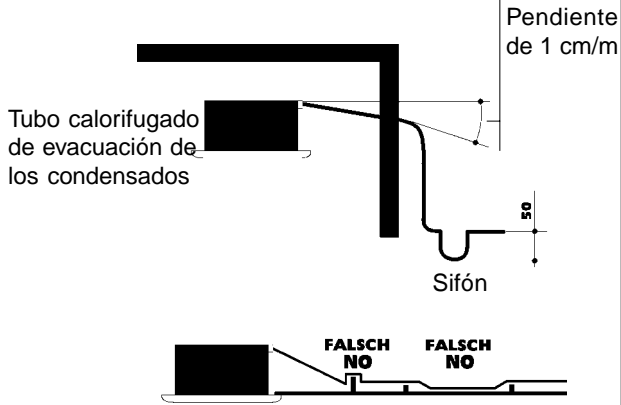

FIG. 13

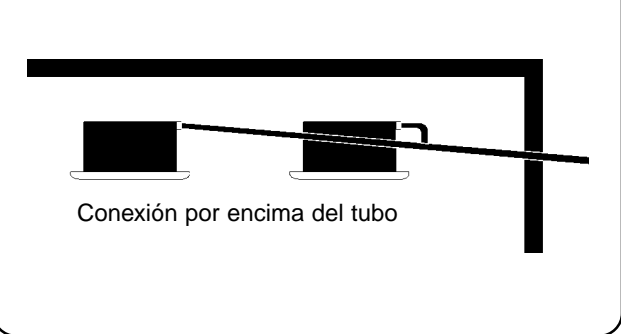

FIG. 17

A Línea "GAZ"
B Línea "LIQUIDO"

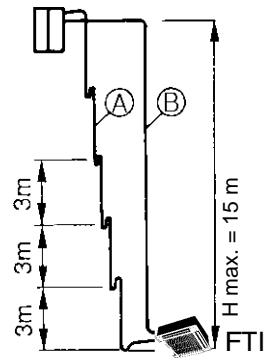

FIG.17A

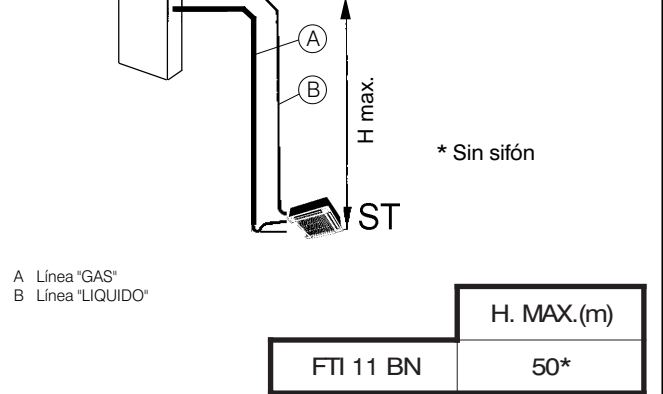

FIG. 14

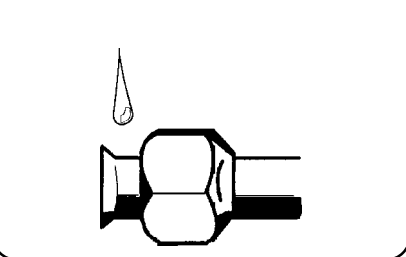

FIG. 14A

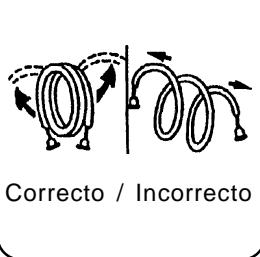

FIG. 15

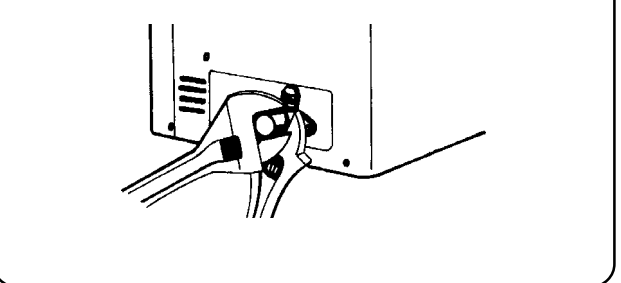
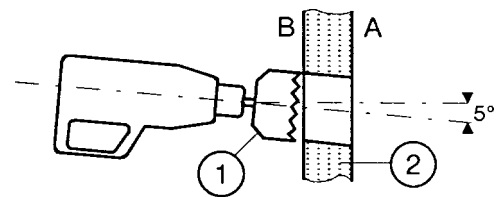

FIG. 18



A Lato externo
B Lato interno
1 Trapano Ø 80 mm
2 Parete

FIG. 16

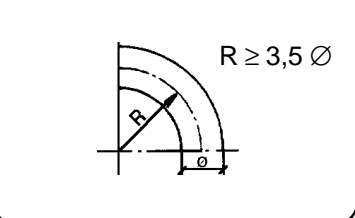

FIG. 14B

A Línea "GAS"
B Línea "LIQUIDO"
C Tuerca Flare
D Aislamiento de los tubos
E Manguito aislante

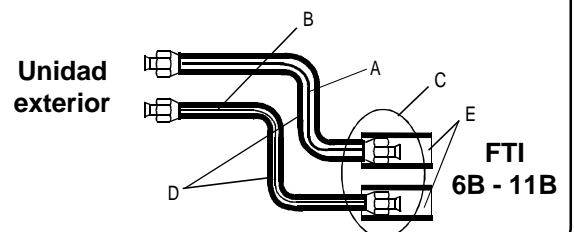

FIG. 19

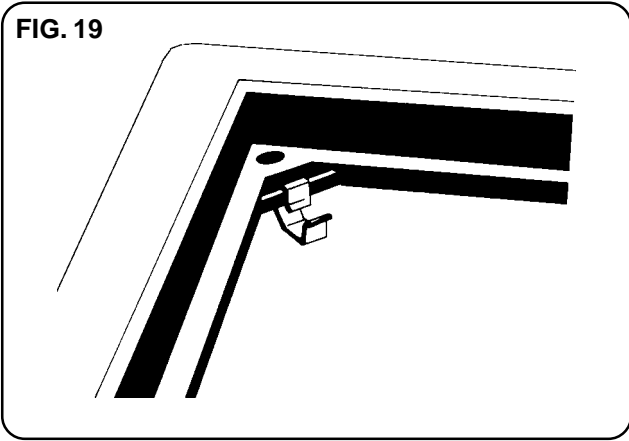

FIG. 22

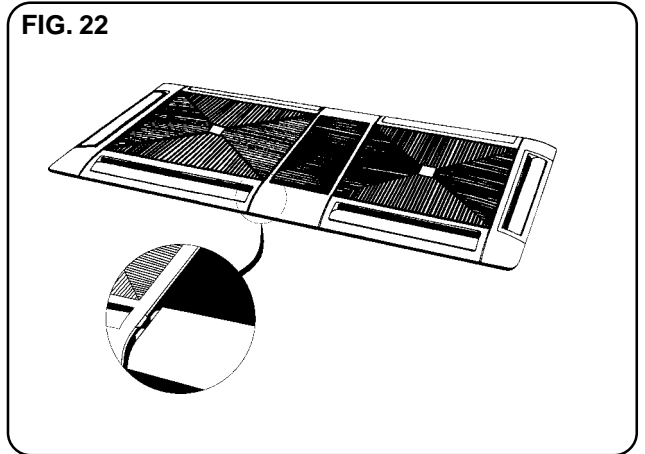

FIG. 20

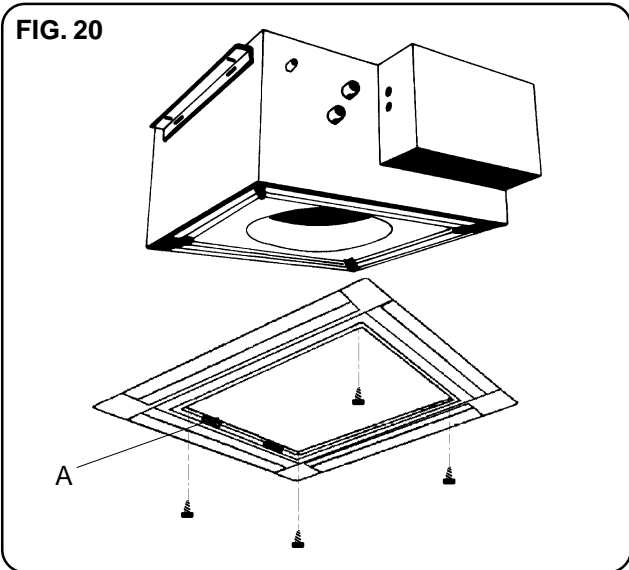

FIG. 23

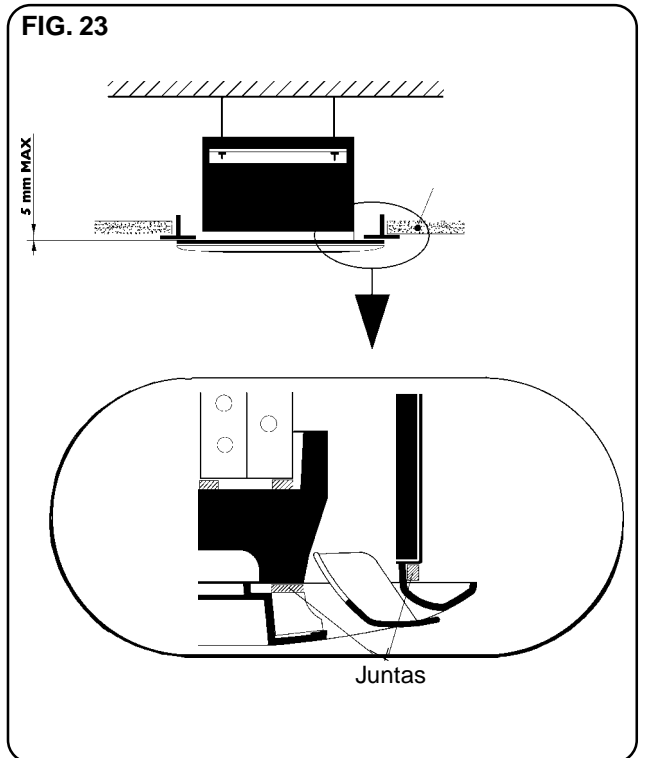

FIG. 21

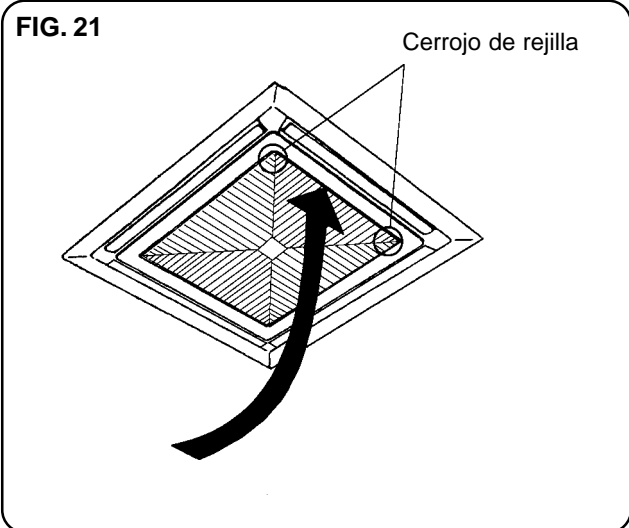

FIG. 24

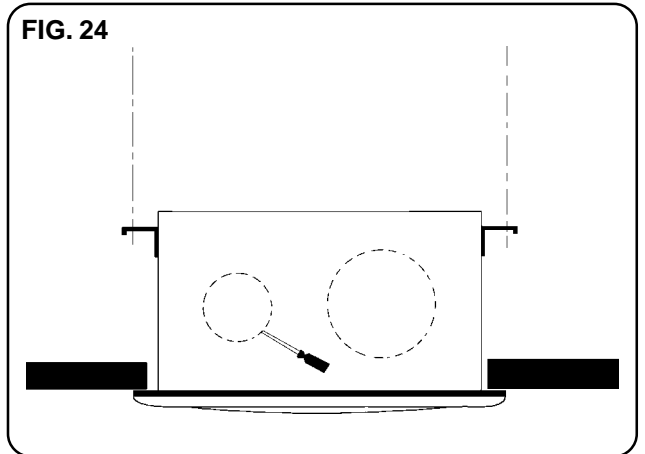

FIG. 25

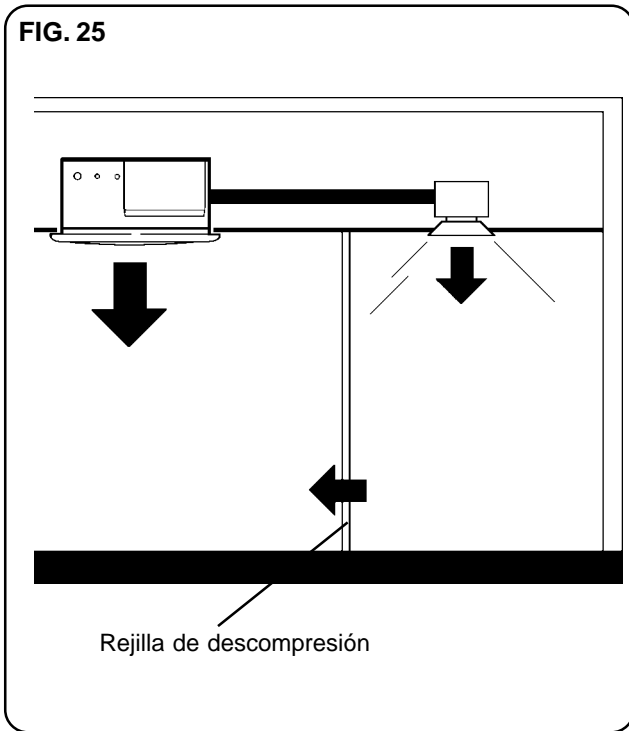

FIG. 26

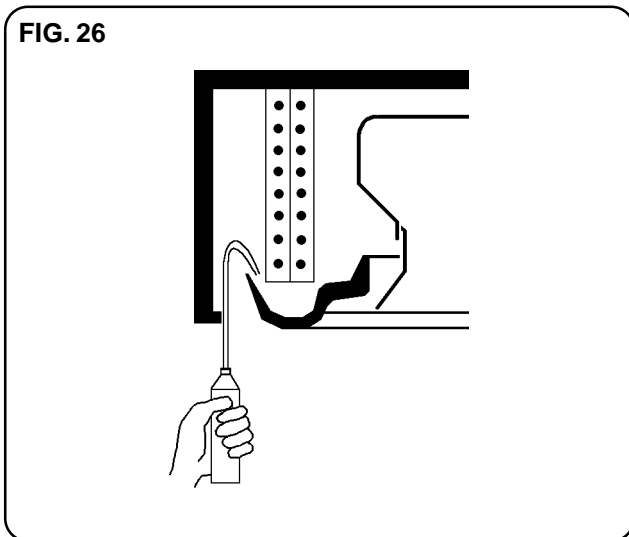

FIG. 27

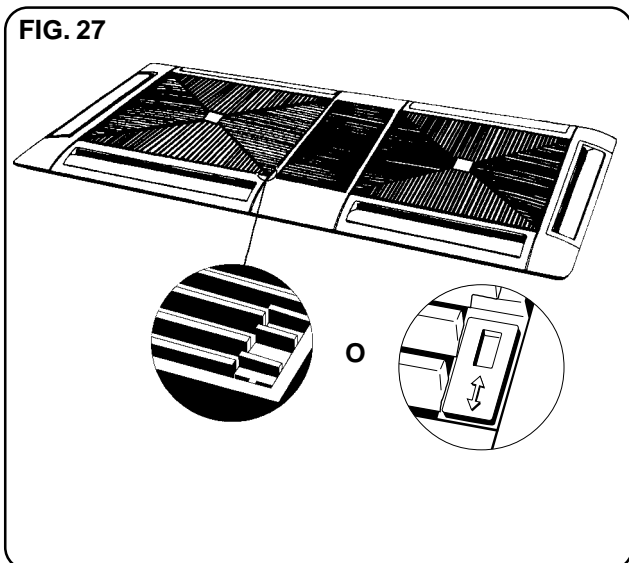
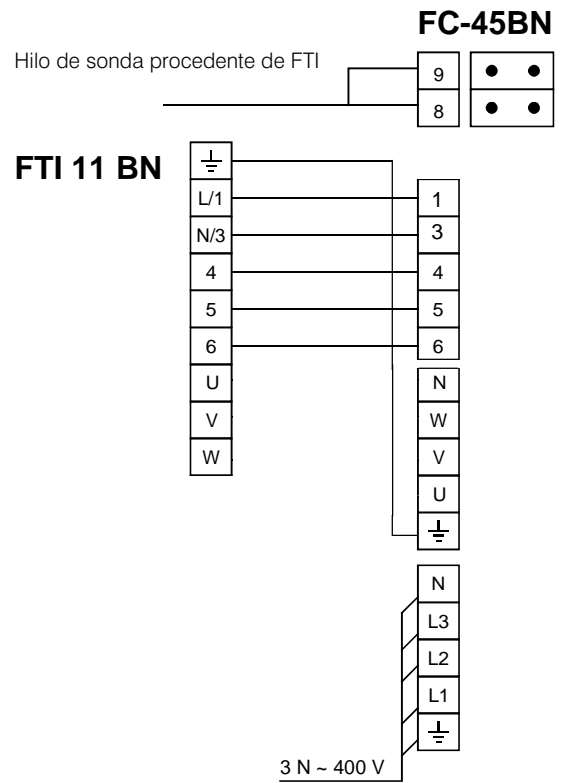

FIG. 28



**Shunt que hay que retirar para configurar en reversible con calefaccion eléctrica.

--- Conectar en el caso reversible con calefaccion eléctrica.