

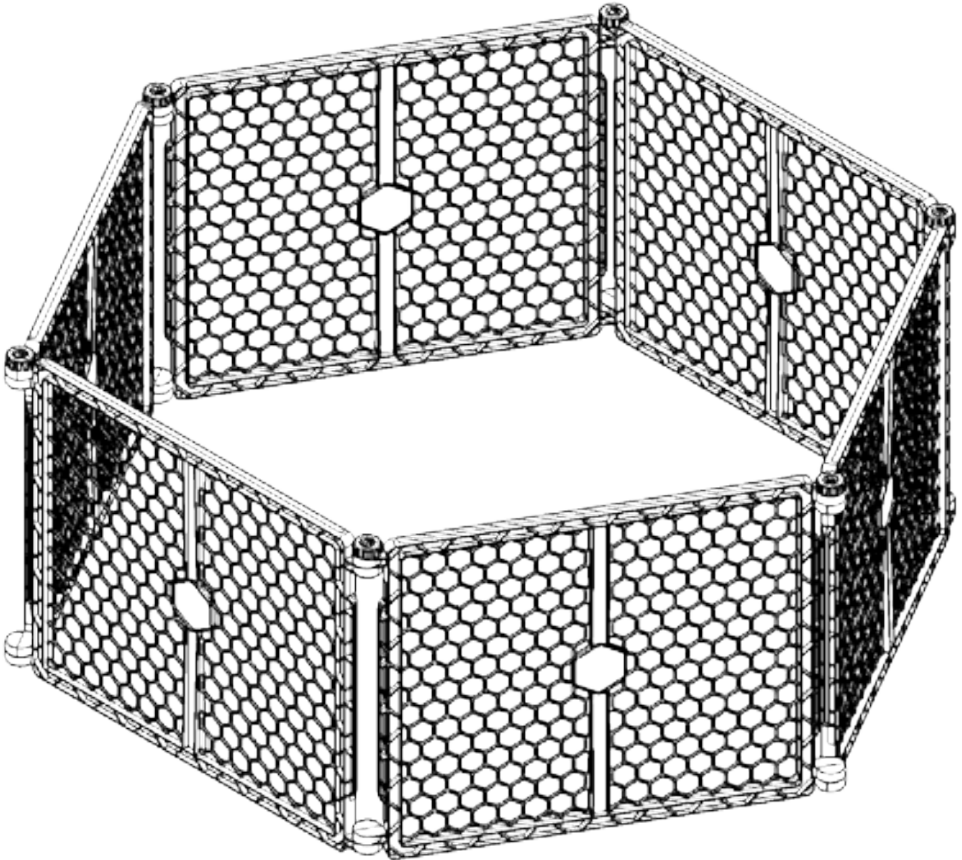

2 IN 1 PLASTIC GATE & PET PEN



- READ ALL INSTRUCTIONS BEFORE ASSEMBLY AND USE OF GATE.
- KEEP INSTRUCTIONS FOR FUTURE USE.

 www.carlsonpetproducts.com

 Carlson Pet Products, Inc.
3200 Corporate Center Drive, Suite 105 | Burnsville, MN 55306, USA

 952.435.1084



Made in Vietnam

QUESTIONS?

CONCERNS?

SOMETHING NOT
WORKING?

• **STOP DON'T RETURN** •

**Please reach out to our amazing
customer service team members!**

☎ 952.435.1084



@carlsonpetproducts

Before Using Product

Read and follow all instructions carefully to ensure that your gate is properly installed. Improper installation could result in the gate becoming unstable or dislodged from the doorway. Always make sure the gate panels are securely attached before using. The safety of your child is your responsibility. Please keep these instructions for your reference.

IMPORTANT

- The four mounting brackets must be used in securing the gate to the wall. These brackets prevent the gate from dislodging from its opening and becoming unstable.
- If hardware mounting to a surface other than drywall or wood, please consult with a professional about installation.
- This gate is designed to fit openings 36 to 192 inches.



WARNING

- NOT recommended for use with children.
- Install according to manufacturer's instructions.
- To prevent serious injury or death, securely install gate or enclosure and use according to manufacturer's instructions.
- Children have died or been seriously injured when gates are not securely installed. ALWAYS install and use gate as directed using all required parts.
- Never stack gates on top of each other to form a taller barrier. This could result in serious injury or death.
- Intended for use with children between 6 and 24 months.
- STOP using when a child or pet can climb over or dislodge the gate.
- Use only with the locking/latching mechanism securely engaged.
- To prevent falls, NEVER use at top of stairs.
- NEVER use to keep child or pet away from pool.



WARNING

- Always ensure the gate is resting against the floor before beginning installation.
- Strangulation hazard: pets can force themselves into very small openings; use this gate with pets whose heads will not fit into openings in the gate, between the gate and floor, or between the gate and wall.
- This product will not necessarily prevent all accidents. NEVER leave child or pet unattended.
- Check the gate regularly to see if all the hardware and mountings are tightened.
- Do not use if any components are missing or damaged.
- Adult assembly required.

Before Assembly

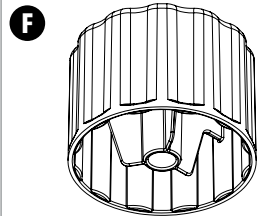
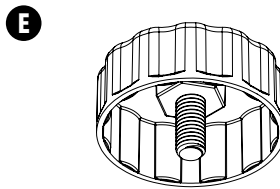
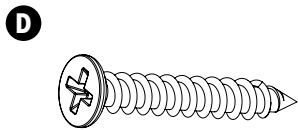
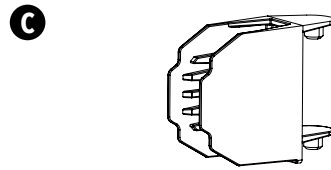
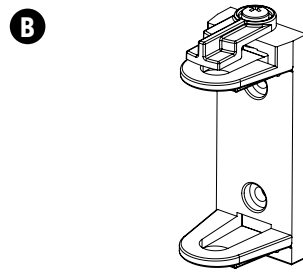
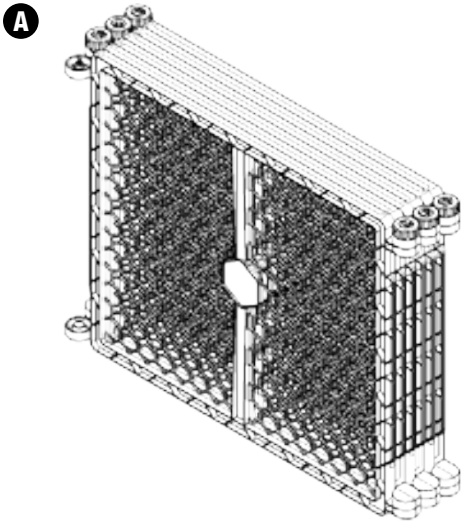

PLEASE CHECK TO MAKE SURE YOU HAVE THE FOLLOWING PARTS:

- A** *Play Yard Gate Frame (6 Panels)*
- B** *Wall Mounting Bracket (4)*
- C** *Gate Connector (4)*
- D** *1" Wall Mounting Screws (8)* (requires a Phillips/cross-head screwdriver)
- E** *Small Threaded Gate Cap (1)*
- F** *Tall Gate Cap (2)*

Option A: Installing Your Gate Between Two Walls

STEP 1

Unfold the *gate frame* at each pivoting joint by loosening each cap.

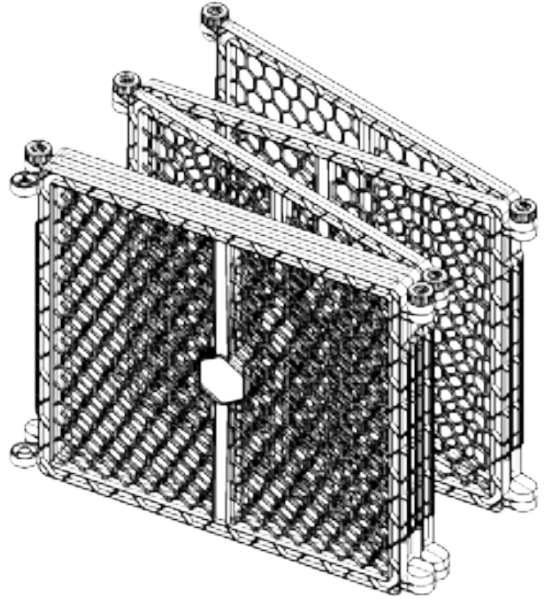
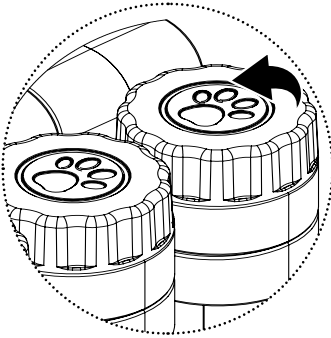

STEP 2

Determine the size of your opening. If you need to remove panels from your gate simply unhook the upper and lower knobs between the panels. If you are adding panels, hook together opposite panel ends; one panel with the male side and one panel with the female side. Check to make sure all the panels are securely locked.

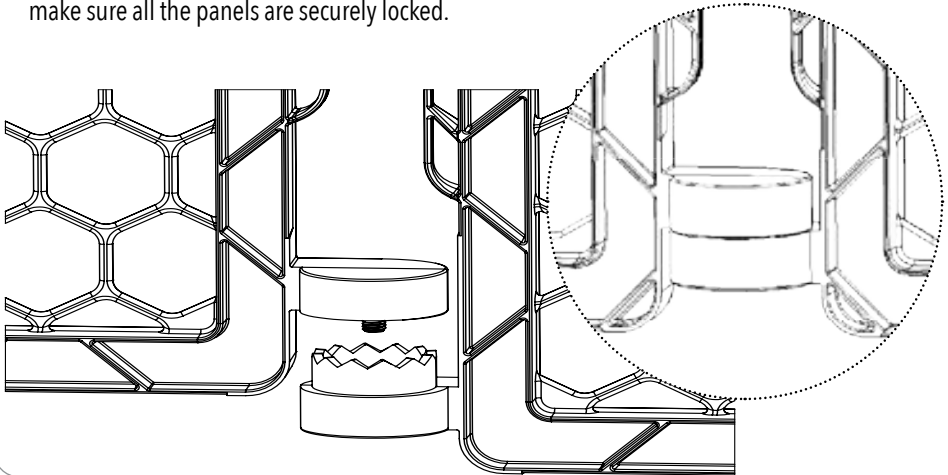

STEP 3

Attach two *gate connectors* to one of the free ends of your gate at the specified *mounting locations* shown below. The placement of the *gate connectors* will determine where your gate is attached to the wall. Repeat step for the other free end of the gate.

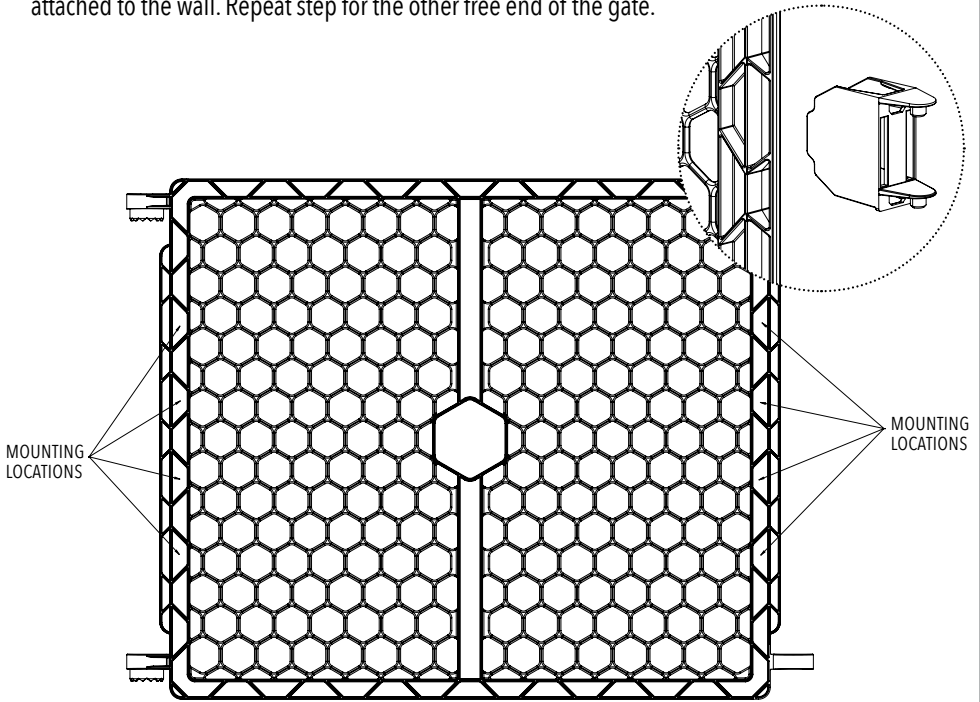

STEP 4

With the *gate connectors* attached to the gate, attach the *wall mounting brackets* to the *gate connectors*.

Repeat step for opposite end of gate.

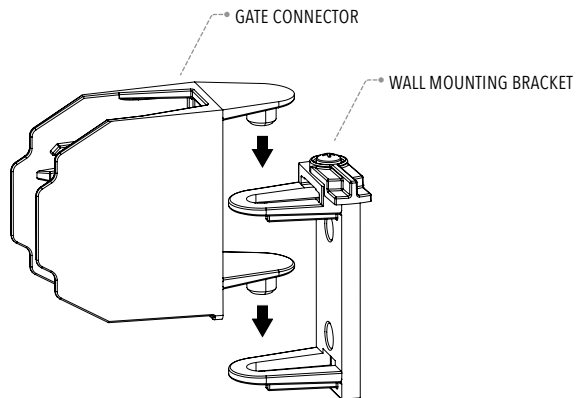

Arrange the panels to your desired configuration.

STEP 7

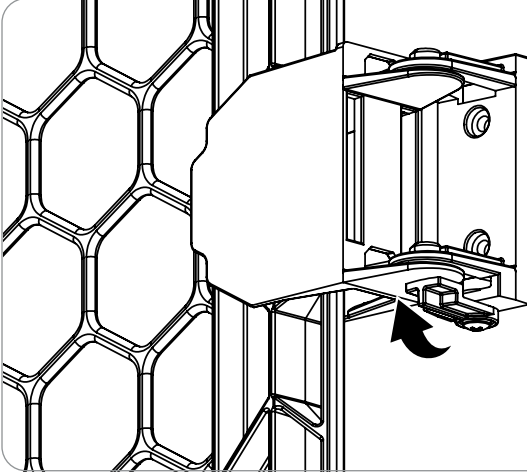

Rotate wall mounting bracket to the locked position.
Repeat step for remaining wall mounting brackets.

STEP 6

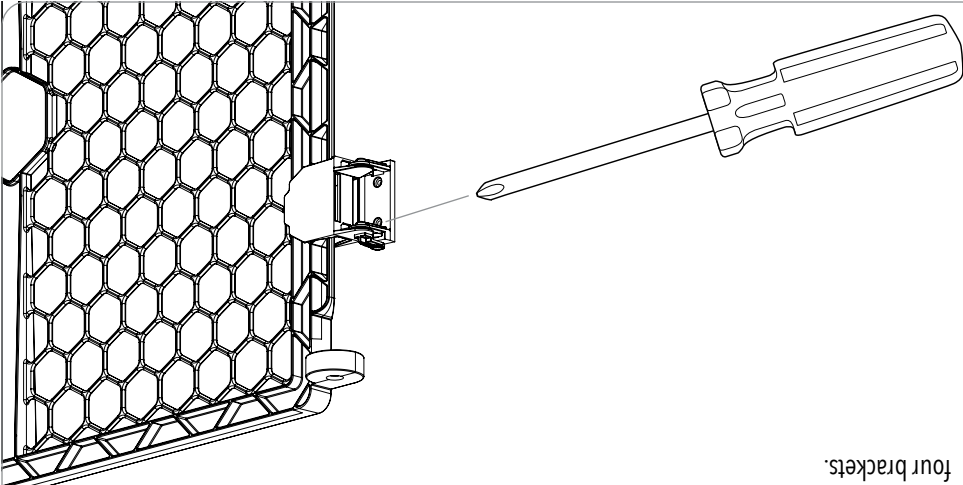

Use a Phillips/cross-head screwdriver to fix the wall mounting bracket to the wall. Repeat for all four brackets.

STEP 5

NOTE: When putting your gate away you can remove the gate panels without removing the *wall mounting brackets*.

STEP 8

To remove your gate, rotate all *wall mounting brackets* to the unlocked position. You are now able to detach the gate connectors from the *wall mounting brackets*.

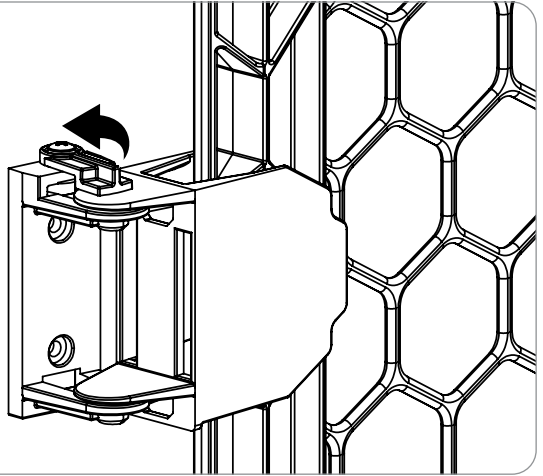

NOTE: This gate is designed to fit minimum width openings 36 inches wide to maximum width openings 192 inches wide.

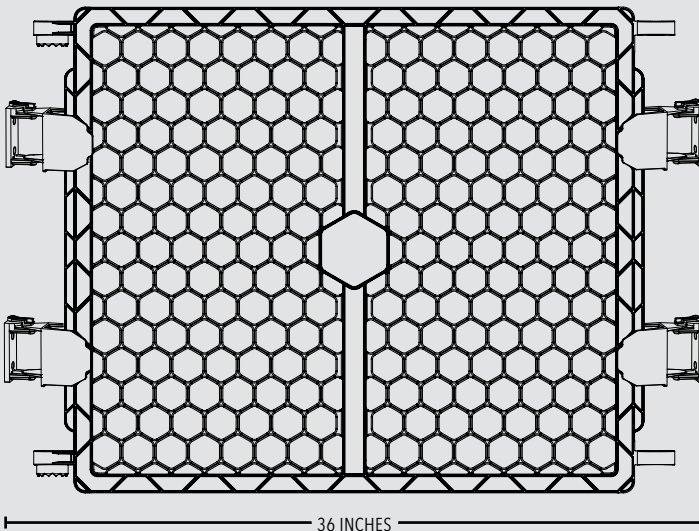

Option B: Installing Your Gate as a Freestanding Enclosure

STEP 1

Unfold the *gate frame* at each pivoting joint by loosening each cap.

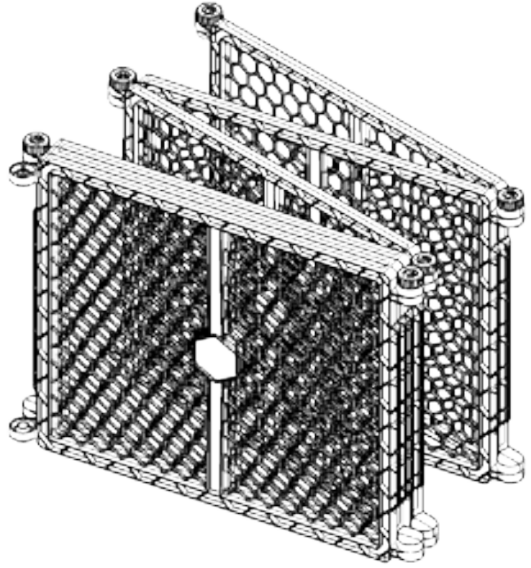
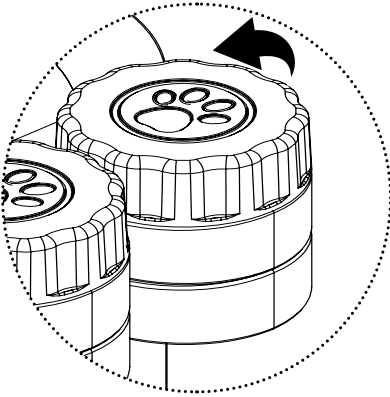

STEP 2

Position the pet pen into your desired configuration, then join the free ends of the pet pen together at the plastic joints.

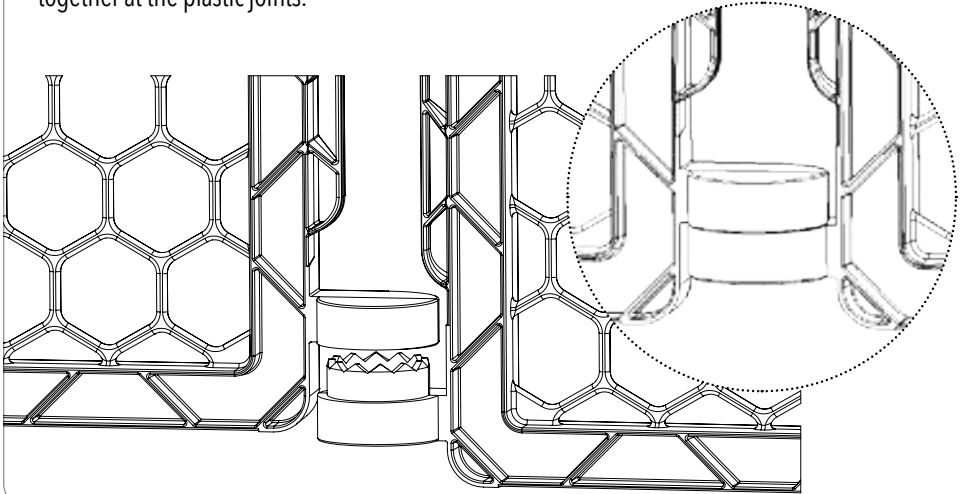

STEP 3

Tighten the *locking knobs* to secure your pet pen into your desired configuration.

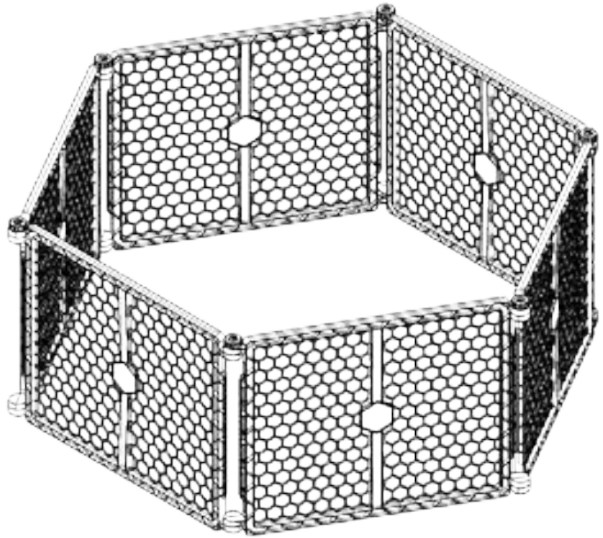

NOTE: When adding or removing additional panel units to the configuration, panels must be added or subtracted in sets of two for the freestanding enclosure to function properly.

TO FOLD YOUR PLAY GATE

STEP 1: Detach two of the gate panels by unhooking the upper and lower knobs.

STEP 2: You will now be able to pull the pet pen apart.

STEP 3: Fold and put away.

CARE AND MAINTENANCE

Periodically check the gate for signs of damage, wear, or missing components. Do not use if any part is missing, worn or damaged. Check the gate regularly to ensure all the hardware and mountings are tightened. Do not use abrasive cleaners or bleach. Clean by sponging with warm water and a mild detergent.

90 DAYS LIMITED WARRANTY

If, during the first 90 days after consumer purchase of the item, under reasonable and non-commercial use and conditions of maintenance, it fails while owned by the original purchaser because of the quality of materials or workmanship of finish and assembly, Carlson Pet Products, Inc. will replace or repair it at Carlson's option. PROOF OF PURCHASE REQUIRED.

ENCLOS ET BARRIÈRE POUR ANIMAUX DE COMPAGNIE PLASTIQUE DEUX EN UN

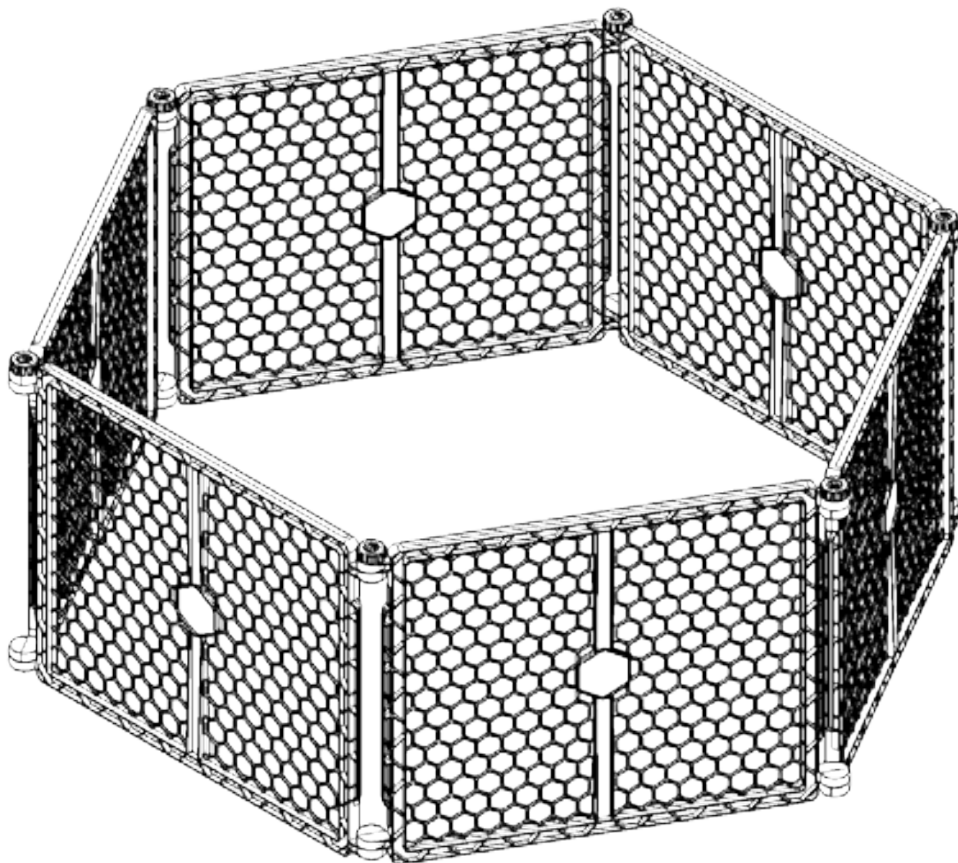

- LIRE LE MODE D'EMPLOI DANS SON INTÉGRALITÉ AVANT L'ASSEMBLAGE ET L'UTILISATION DE CETTE BARRIÈRE.
- CONSERVER LE MODE D'EMPLOI POUR RÉFÉRENCE FUTURE.

 www.carlsonpetproducts.com

 Carlson Pet Products, Inc.
3200 Corporate Center Drive, Suite 105 | Burnsville, MN 55306, É.-U.

 952.435.1084

Fabriqué en Vietnam

Avant d'utiliser le produit

Lisez et suivez attentivement toutes les instructions pour vous assurer que la barrière est correctement installée. Une mauvaise installation pourrait rendre la barrière instable ou la déloger de l'encadrement de la porte. Assurez-vous toujours que les panneaux de barrière sont solidement fixés avant de l'utiliser. La sécurité de votre enfant est de votre responsabilité. Veuillez garder ces instructions pour votre référence.

IMPORTANT

- Les quatre supports de montage doivent être utilisés pour fixer la barrière sur le mur. Ces supports empêchent la barrière de se déloger de son ouverture et de devenir instable.
- Si la barrière est fixée à une surface autre que du placoplâtre ou du bois, veuillez consulter un professionnel pour son installation.
- Cette barrière est conçue pour s'adapter à des ouvertures comprises entre 91.44 cm et 487.68 cm (36 po et 192 po).



MISE EN GARDE

- Elle n'est PAS conçue pour être utilisée avec des enfants.
- Installez la barrière selon les instructions du fabricant.
- Pour éviter des blessures graves ou la mort, installez solidement la barrière et utilisez-la conformément aux instructions du fabricant.
- Des enfants sont morts ou ont été grièvement blessés lorsque des barrières n'étaient pas solidement installées. Installez et utilisez TOUJOURS la barrière comme indiqué en utilisant toutes les pièces requises.
- N'empilez jamais les barrières les unes sur les autres pour former une barrière plus grande. Vous risquez de vous blesser ou de mourir.
- Barrière destinée à une utilisation avec des enfants âgés de 6 à 24 mois.
- Cessez d'utiliser la barrière lorsque l'enfant ou animal de compagnie est capable de grimper par-dessus la barrière ou de la déloger/l'ouvrir.



MISE EN GARDE

- Utilisez uniquement la barrière lorsque le mécanisme du loquet est fermement engagé.
- Pour éviter les chutes, ne jamais utiliser la barrière en haut des escaliers.
- **N'UTILISEZ JAMAIS** la barrière pour tenir l'enfant ou animal de compagnie éloigné d'une piscine.
- Assurez-vous toujours que la barrière repose sur le sol avant de commencer l'installation.
- Risque d'étouffement : les animaux de compagnie peuvent se glisser dans de très petites ouvertures; réserver l'utilisation de cette barrière à des animaux de compagnie dont la tête ne peut pas se loger entre les ouvertures de la barrière, entre la barrière et le plancher ou entre la barrière et le mur.
- Ce produit n'évitera pas nécessairement tous les accidents. Ne laissez **JAMAIS** l'enfant ou animal de compagnie sans surveillance.
- Vérifiez la barrière régulièrement pour vous assurer que la quincaillerie et les supports de fixation sont bien en place.
- N'utilisez pas la barrière si des éléments sont manquants ou endommagés.
- La barrière doit être montée par un adulte.

Avant le montage

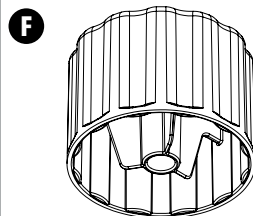
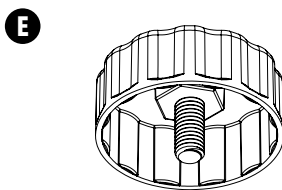
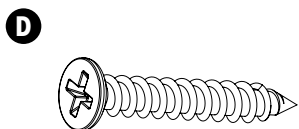
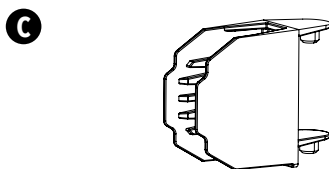
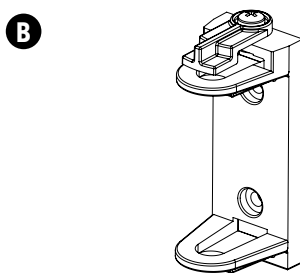
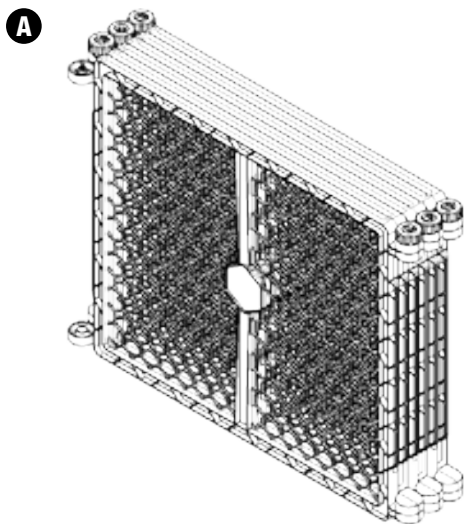

VÉRIFIEZ QUE VOUS DISPOSEZ BIEN DES PIÈCES SUIVANTES :

- A** *Cadre de barrière pour parc de jeu (6 panneaux)*
- B** *Support de fixation murale (4 - Fixés au cadre de barrière)*
- C** *Connecteur de barrière (4)*
- D** *Vis de montage mural de 1 po (2,5 cm) (8)*
(un tournevis Phillips/à tête cruciforme est nécessaire)
- E** *Petit bouchon de barrière fileté (1)*
- F** *Capuchon de barrière long (2)*

Option A : Installation de votre barrière entre les murs

ÉTAPE 1

Dépliez le *cadre de barrière* à chaque joint pivotant en desserrant chaque bouchon.

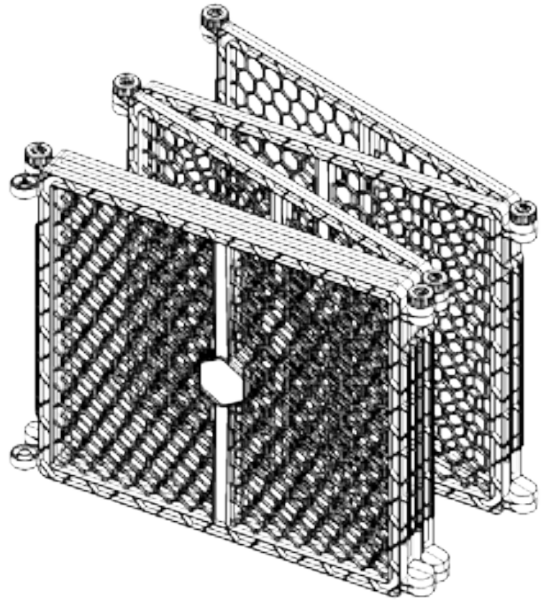
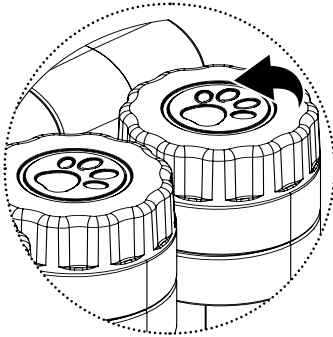

ÉTAPE 2

Déterminez la taille de votre ouverture. Si vous devez déposer les panneaux de votre barrière, il suffit de débrancher les boutons supérieurs et inférieurs entre les panneaux. Si vous ajoutez des panneaux, liez les extrémités des panneaux : un panneau avec le côté mâle et un panneau avec le côté femelle. Vérifiez que tous les panneaux sont fermement verrouillés.

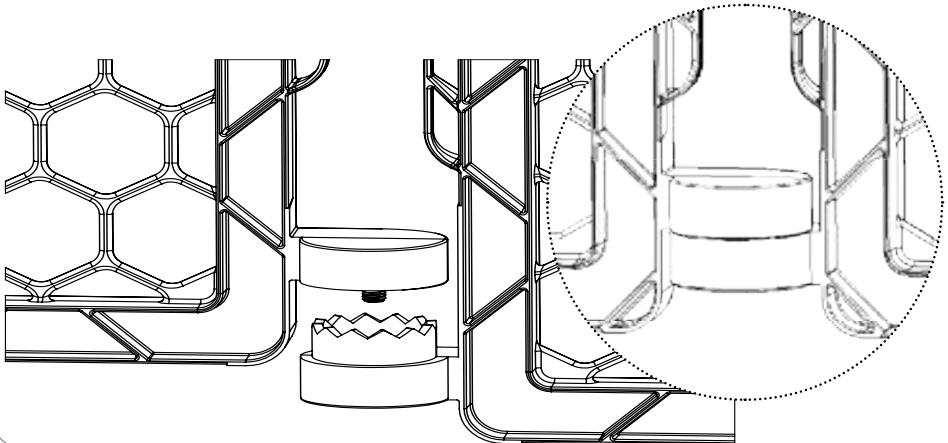

ÉTAPE 3

Fixez deux *connecteurs de barrière* à l'une des extrémités libres de votre barrière aux emplacements de fixations spécifiques illustrés ci-dessous. Le placement des connecteurs de barrière déterminera l'endroit où votre barrière est fixée au mur. Répétez l'étape pour l'autre extrémité libre de la barrière.

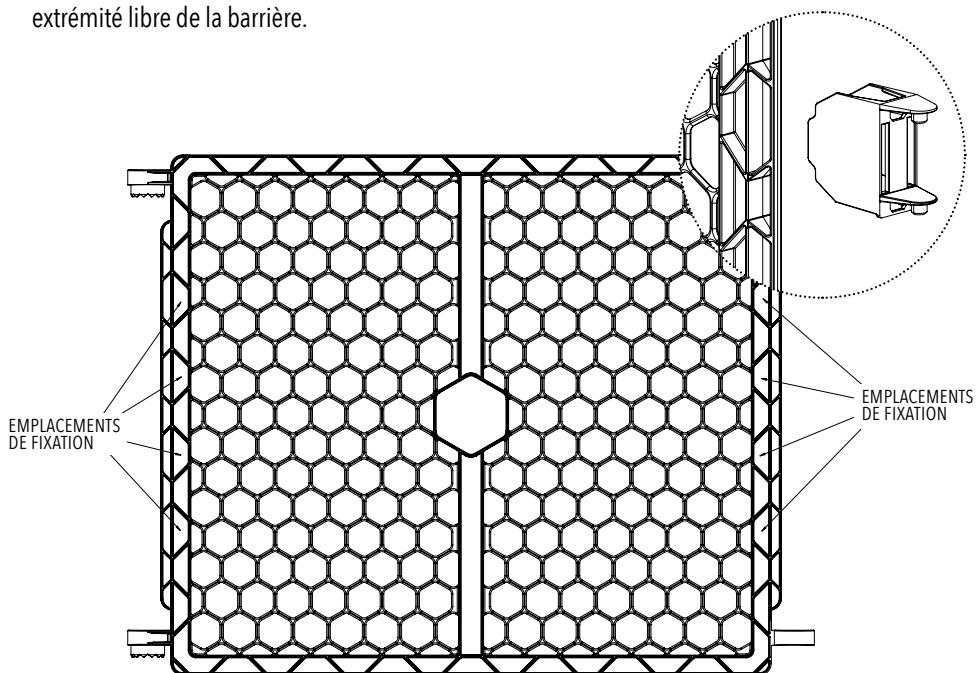

ÉTAPE 4

Avec les *connecteurs de barrière* fixés à celle-ci, fixez les *soutiens de fixation murale* aux connecteurs de barrière.

Répétez l'étape pour le côté opposé de la barrière.

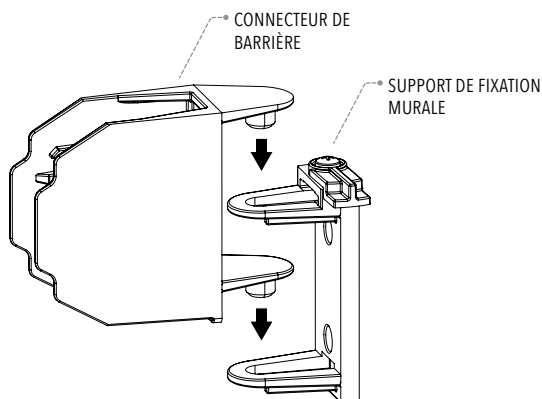

ETAPE 5

Utilisez un tournevis Phillips/à tête cruciforme pour fixer le support de montage mural sur le mur. Répétez l'opération pour les quatre supports.

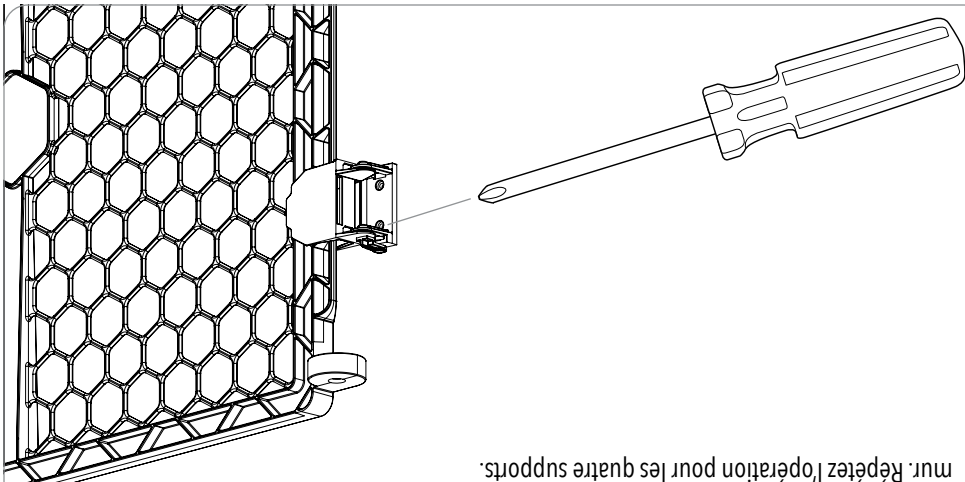
**ETAPE 6**

Faites tourner le support de fixation murale en position verrouillée.
Répétez l'étape pour les supports de fixation murale restants.

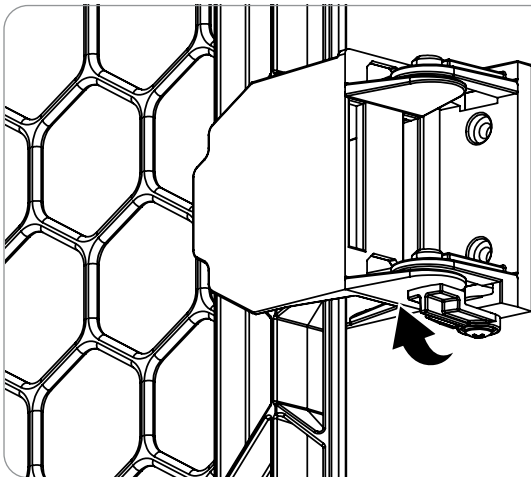
**ETAPE 7**

Disposez les panneaux dans la configuration de votre choix.

REMARQUE : En mettant la barrière à l'écart, vous pouvez déposer les panneaux de barrière sans déposer les *supports de fixation murale*.

ÉTAPE 8

Pour déposer votre barrière, tournez tous les supports de fixation murale en position déverrouillée. Vous pouvez maintenant détacher les connecteurs de barrière des supports de fixation murale.

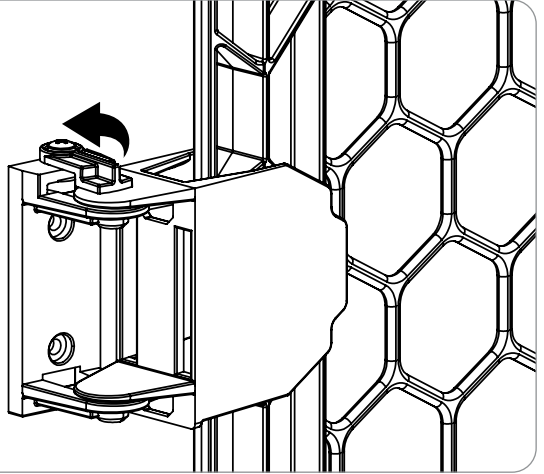

REMARQUE : Cette barrière est conçue pour s'ajuster aux ouvertures de largeur minimale de 36 pouces (91,44 cm) ainsi que les ouvertures de largeur maximale de 192 pouces (487.68 cm)

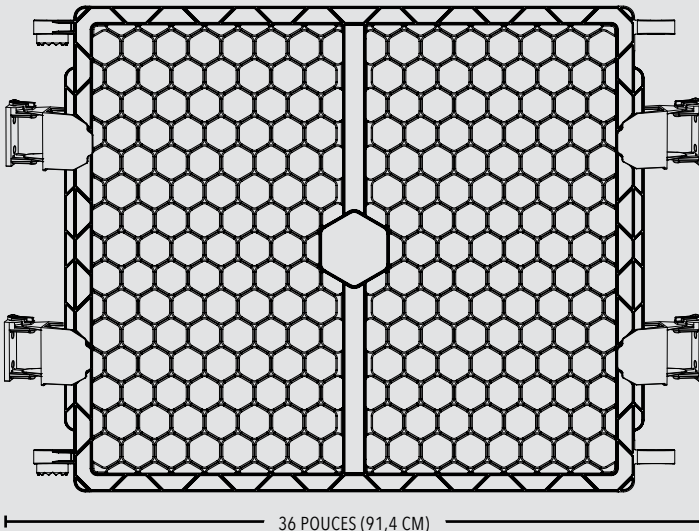

Option B : Installation de votre barrière comme enceinte autonome

ÉTAPE 1

Dépliez le *cadre de barrière* à chaque joint pivotant en desserrant chaque bouchon.

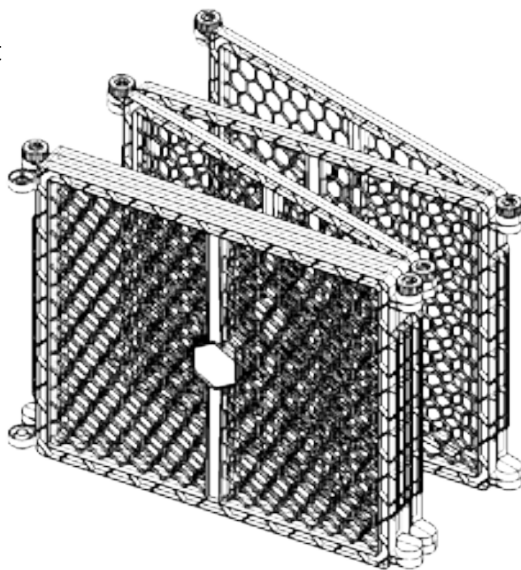
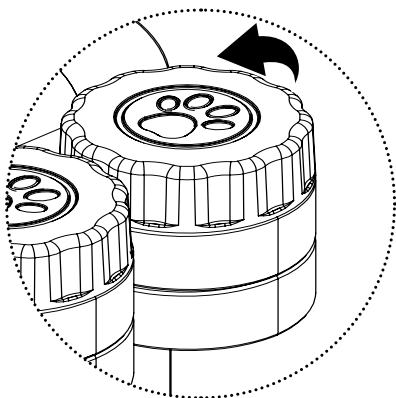

ÉTAPE 2

Placez le parc de jeu dans la configuration de votre choix, puis connectez les extrémités libres du parc de jeu au niveau des jointures en plastique

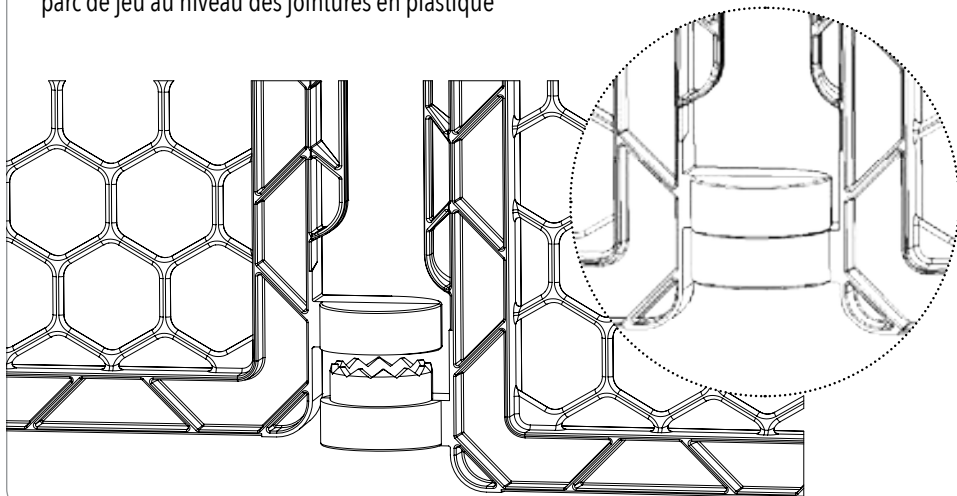

ÉTAPE 3

Serrez les *boutons de fixation* pour fixer votre parc de jeu selon la configuration de votre choix.

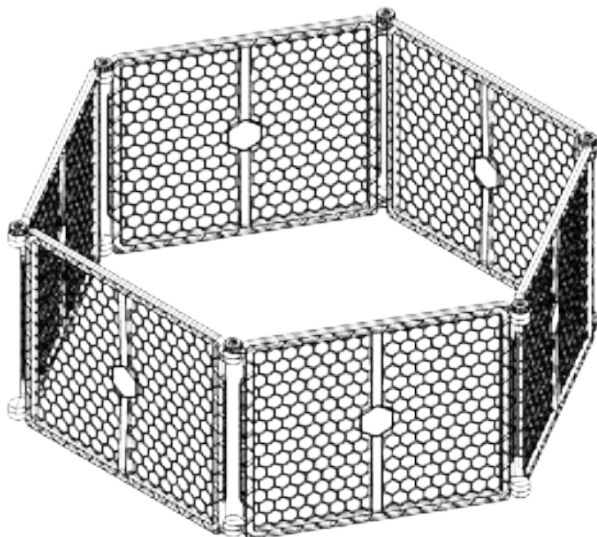

REMARQUE : Lors de l'ajout ou de la dépose de panneaux supplémentaires dans la configuration, vous devez ajouter ou déposer les panneaux par ensembles de deux pour que l'enceinte autonome fonctionne correctement.

POUR PLIER VOTRE PARC DE JEU

ÉTAPE 1 : Détachez deux panneaux de barrière en détachant les boutons supérieur et inférieur.

ÉTAPE 2 : Vous pouvez maintenant tirer le parc de jeu à l'écart.

ÉTAPE 3 : Pliez et mettez de côté.

ENTRETIEN

Vérifiez régulièrement que la barrière ne présente aucun signe de dommage et d'usure et qu'il ne manque aucun élément. N'utilisez pas la barrière si une pièce est manquante, usée ou endommagée. Vérifiez la barrière régulièrement pour vous assurer que la quincaillerie et les supports de fixation sont bien en place. N'utilisez pas de nettoyants abrasifs ou d'eau de Javel. Nettoyez la barrière avec une éponge imbibée d'eau tiède et un détergent doux.

GARANTIE LIMITÉE DE 90 JOURS

Si, au cours des 90 jours suivant l'achat de cet article, dans des conditions d'utilisation et d'entretien normales et non commerciales, l'article venait à montrer quelque signe de défaillance que ce soit en raison d'un défaut de fabrication, de finition, d'assemblage ou de matériaux, tout en étant détenu par son acheteur original, Carlson Pet Products, Inc. le remplacera ou le réparera à sa seule discrétion. PREUVE D'ACHAT EXIGÉE.

PLÁSTICO CORRAL CON PUERTA 2 EN 1

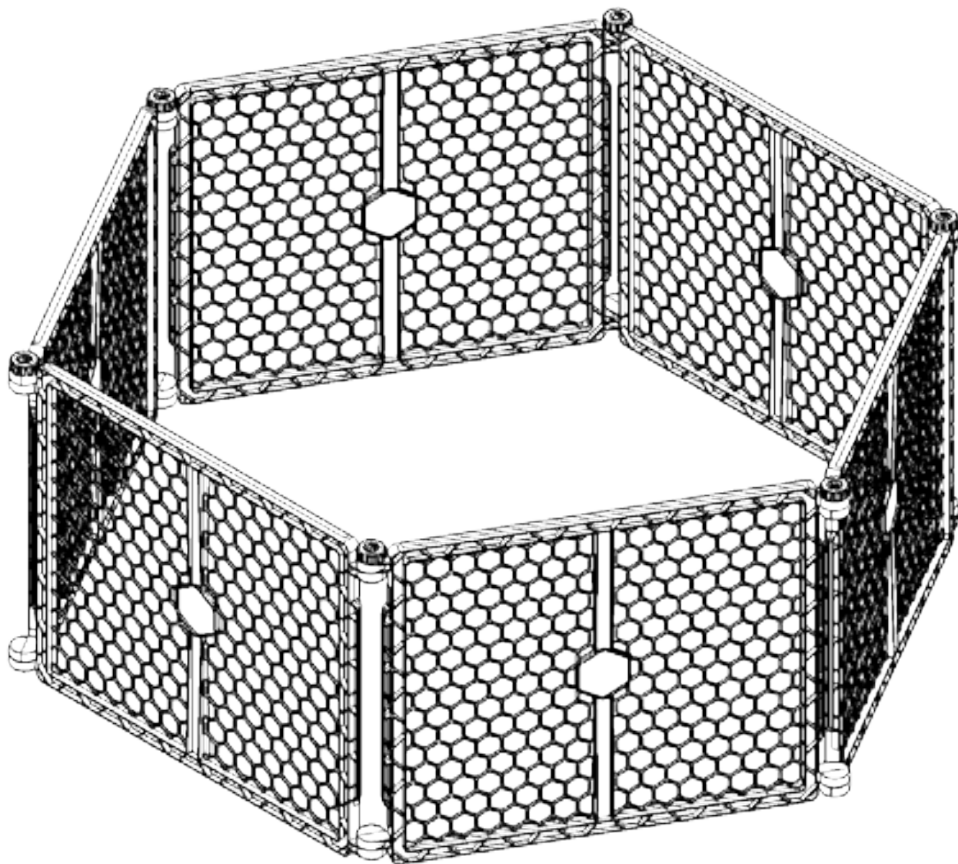

- LEA TODAS LAS INSTRUCCIONES ANTES DEL MONTAJE Y UTILIZACIÓN DE LA BARRERA DE SEGURIDAD.
- CONSERVE LAS INSTRUCCIONES PARA CUALQUIER CONSULTA POSTERIOR.

 www.carlsonpetproducts.com

 Carlson Pet Products, Inc.
3200 Corporate Center Drive, Suite 105 | Burnsville, MN 55306, EE. UU.

 952.435.1084

Hecha en Vietnam

Antes de utilizar el producto

Lea y siga las instrucciones cuidadosamente para asegurarse de que haya instalado adecuadamente la puerta. La instalación inadecuada podría provocar que la puerta sea inestable o se desprenda del umbral. Asegúrese siempre de que los paneles de la puerta estén colocados de manera firme antes de usarla. La seguridad de su hijo es su responsabilidad. Conserve estas instrucciones como referencia.

IMPORTANTE

- Las cuatro abrazaderas de montaje se deben usar para asegurar la puerta a la pared. Estas abrazaderas evitan que la puerta se desacople de la abertura y se vuelva inestable.
- Si va a instalar la puerta en una superficie que no sea madera o yeso, consulte a un profesional sobre la instalación.
- Esta compuerta está diseñada para calzar en aberturas de 36 a 192 pulgadas (91.44 a 487.68 cm).



ADVERTENCIA

- NO está diseñada para usarse con niños.
- Ejecute la instalación de acuerdo con las instrucciones del fabricante.
- Para evitar lesiones graves o letales, instale firmemente la reja y úsela de acuerdo con las instrucciones del fabricante.
- Los niños murieron o resultaron gravemente heridos cuando las puertas no se instalaron de forma segura. SIEMPRE instale y use según las instrucciones usando todas las partes requeridas.
- Nunca apile las puertas de seguridad una encima de la otra para formar una barrera más alta. Esto podría causar lesiones graves o la muerte.
- Diseñada para niños pequeños de 6 hasta 24 meses.
- DEJE de utilizarlas cuando el niño o mascota pueda trepar y desenganchar la reja.
- Use sólo con el mecanismo de bloqueo de forma segura comprometido.



ADVERTENCIA

- Para evitar caídas, no la utilice nunca en la parte superior de las escaleras.
- NUNCA las use para mantener a un niño o mascota lejos de la piscina.
- Antes de comenzar la instalación siempre cerciórese de que la puerta esté apoyada contra el piso.
- Peligro de estrangulación: las mascotas pueden tratar de pasar a la fuerza por aberturas muy pequeñas. Utilice esta compuerta con mascotas cuya cabeza no quepa en las aberturas entre la compuerta y el piso ni entre la compuerta y la pared.
- Este producto no necesariamente evitará todos los accidentes. Nunca deje solo a un niño o mascota.
- Verifique la puerta regularmente para ver si todo el hardware y los montajes están apretados.
- No la utilice si le faltan piezas o están dañadas.
- Requiere ensamblaje adulto.

Antes de ensamblar

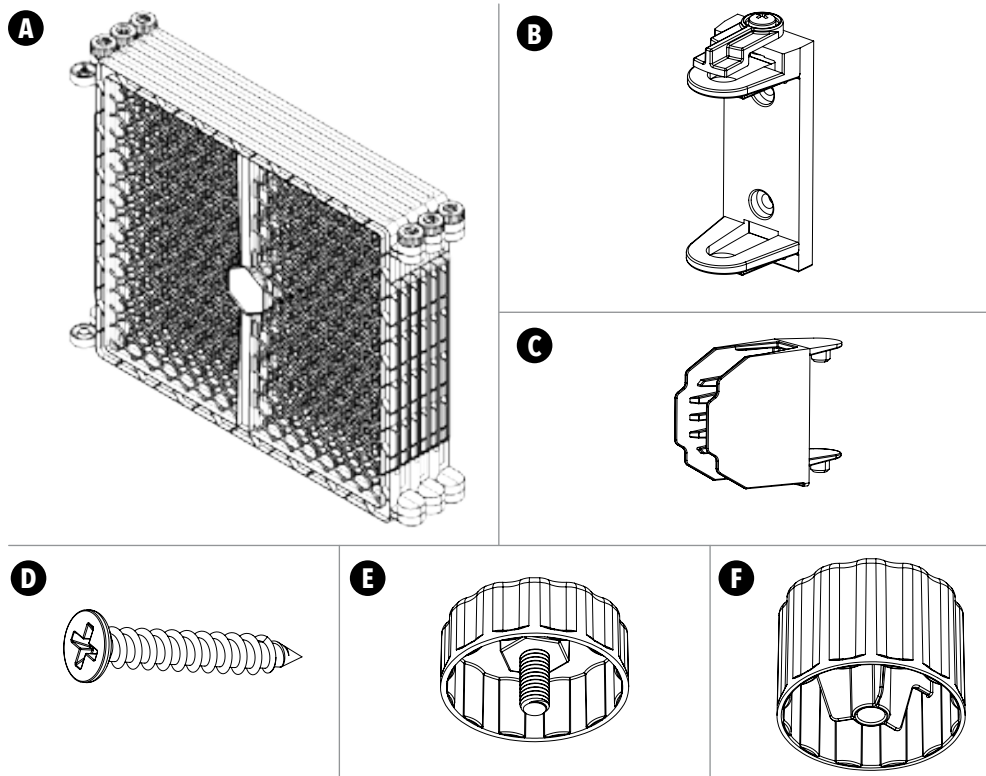

ASEGÚRESE DE CONTAR CON LAS SIGUIENTES PARTES:

- A** Marco de puerta para patio infantil (6 paneles)
- B** Abrazadera para montaje en pared (4 - adjuntas al marco de la puerta)
- C** Conector de puerta (4)
- D** Tornillos para montaje en pared de 1 pulgada (8)
(se requiere de un destornillador Phillips o estrella)
- E** Tapa roscada pequeña de puerta (1)
- F** Tapa de puerta alta (2)

Opción A: Instalación de la puerta entre dos paredes

PASO 1

Desdoble el *marco de la puerta* en cada articulación aflojando cada tapa.

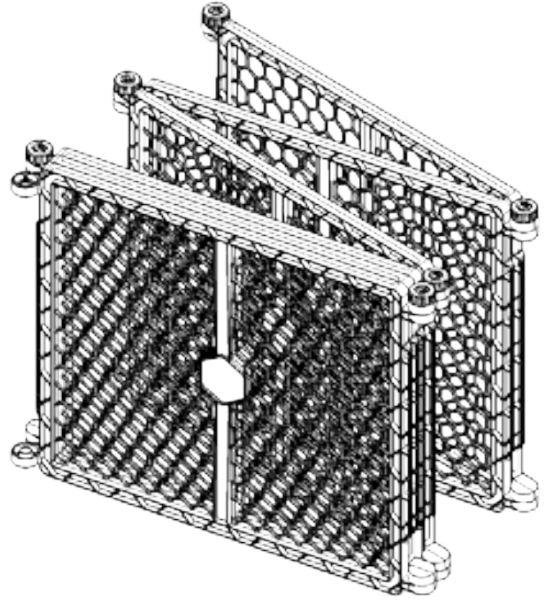
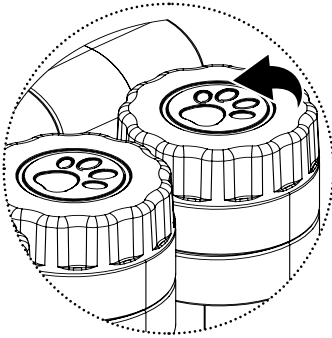

PASO 2

Determinar el tamaño de su abertura. Si debe retirar paneles de su puerta, sencillamente desenganche las perillas superior e inferior entre los paneles. Si está añadiendo paneles, enganche dos extremos de panel opuestos; un panel con el lado macho y un panel con el lado hembra. Verifique para asegurarse de que todos los paneles estén colocados de forma segura.

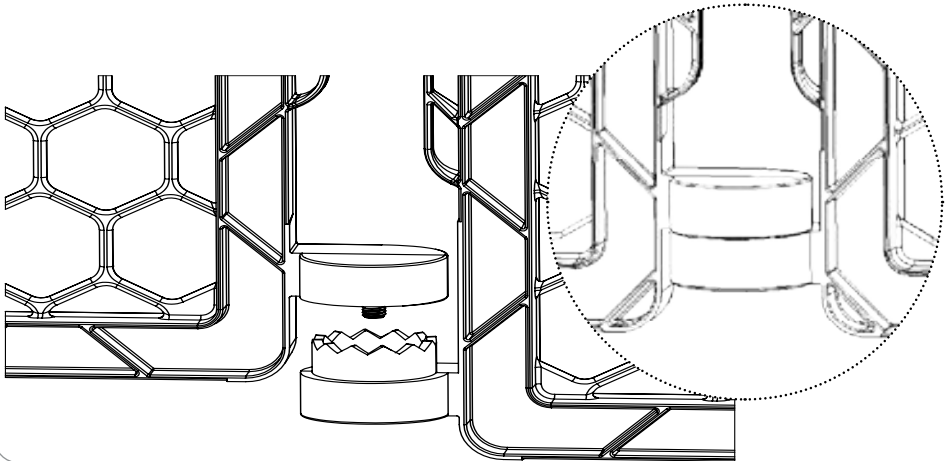

PASO 3

Coloque dos *conectores de puerta* a uno de los extremos libres de su puerta en las ubicaciones de montaje específicas mostradas a continuación. La ubicación de los conectores de puerta determinarán dónde está colocada la puerta en la pared. Repetir el paso para el otro extremo libre de la puerta.

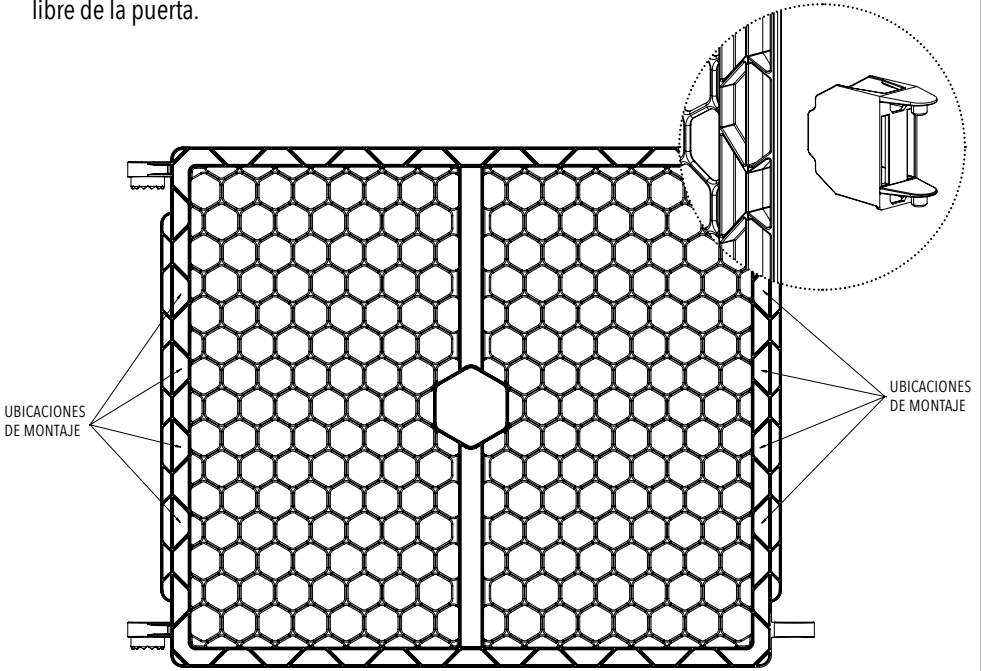

PASO 4

Con los conectores de puerta colocados en la puerta, coloque las *abrazaderas para montaje* en pared a los *conectores de puerta*. Repetir el paso para el extremo opuesto de la puerta.

