

Logic Board

Model 041DJ003MC

Also replaces 050DCRJWF

NOTE: Please read these instructions as programming may be different from older programming.

⚠️ ⚡ WARNING

To prevent possible SERIOUS INJURY or DEATH:

- Disconnect ALL electric and battery power BEFORE performing ANY service or maintenance.

⚠️ CAUTION

To prevent damage to the receiver/logic board, DO NOT touch printed circuit board of replacement receiver/logic board during installation. ALWAYS wear protective gloves and eye protection when changing the battery or working around the battery compartment.

⚠️ WARNING: This product can expose you to chemicals including lead, which are known to the State of California to cause cancer or birth defects or other reproductive harm. For more information go to www.P65Warnings.ca.gov.

NOTICE: This device complies with Part 15 of the FCC rules and Industry Canada's license-exempt RSSs. Operation is subject to the following two conditions: (1) this device may not cause harmful interference, and (2) this device must accept any interference received, including interference that may cause undesired operation.

Any changes or modifications not expressly approved by the party responsible for compliance could void the user's authority to operate the equipment.

This device must be installed to ensure a minimum 20 cm (8 in.) distance is maintained between users/bystanders and device.

This device has been tested and found to comply with the limits for a Class B digital device, pursuant to part 15 of the FCC rules and Industry Canada ICES standard. These limits are designed to provide reasonable protection against harmful interference in a residential installation. This equipment generates, uses and can radiate radio frequency energy and, if not installed and used in accordance with the instructions, may cause harmful interference to radio communications. However, there is no guarantee that interference will not occur in a particular installation. If this equipment does cause harmful interference to radio or television reception, which can be determined by turning the equipment off and on, the user is encouraged to try to correct the interference by one or more of the following measures:

- Reorient or relocate the receiving antenna.
- Increase the separation between the equipment and receiver.
- Connect the equipment into an outlet on a circuit different from that to which the receiver is connected.
- Consult the dealer or an experienced radio/TV technician for help.

Before you begin. Your new myQ® serial number is located on the replacement label with your replacement logic board. You will need this new myQ serial number to connect your opener to the network.

1. Disconnect power.

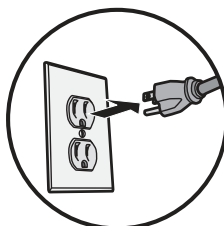

3. Remove the battery cover. Disconnect the battery. Remove the battery and set aside (B).

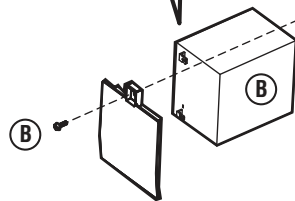
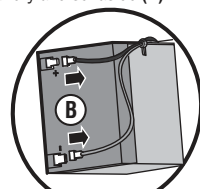

4. Disconnect the wires coming from the safety reversing sensors, door control, door lock and cable tension monitor from the logic board (C).

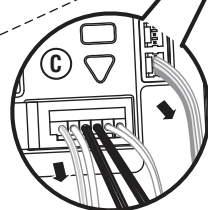

5. Remove the logic board cover (D).

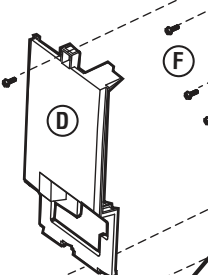

2. Open the front panel (A).

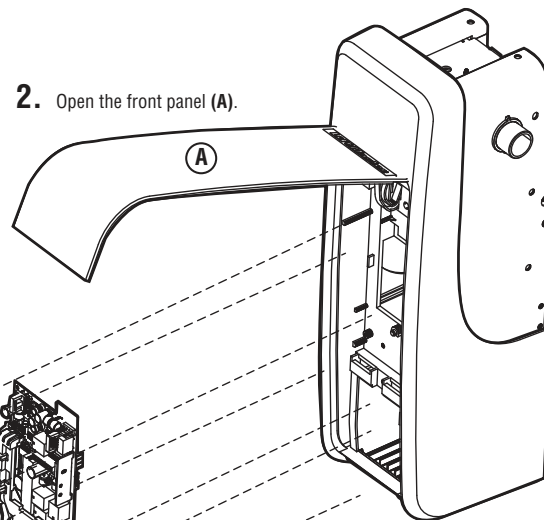

6. Disconnect all the wiring harnesses from the logic board (E).

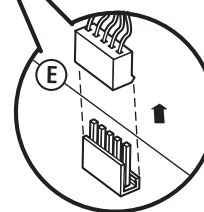

7. Remove the four screws securing the logic board, remove the logic board (F), and discard.

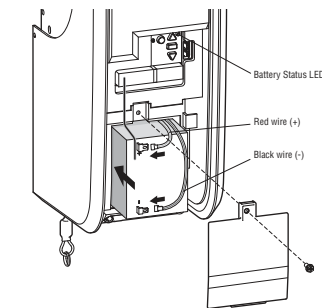

8. Install the new logic board and connect the wiring harnesses. Route the antenna through the channel in the new battery cover.

9. Adhere the new myQ serial number label over the original label on the logic board cover.

10. Set door profile for new replacement logic board. See page 2 to set door profile steps.

11. Reprogram the travel and test the safety reversal system (see pages 2 and 3).

12. Program all remote controls and keyless entries (see page 4).

13. Use the myQ app to add the new myQ serial number to your account.

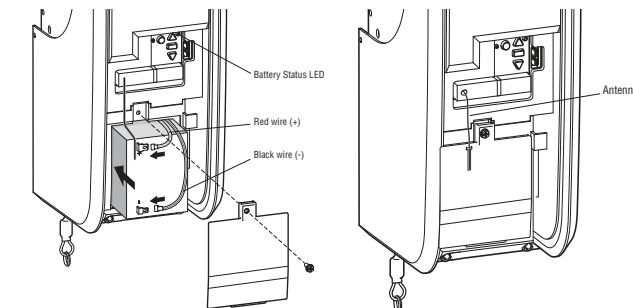

NOTE: Be sure the short antenna is not pinched by the battery door and held in place as shown.

Adjustment

Identify Door Profile

To identify the door profile number, measure the full drum diameter based on the images below.

NOTE: This step is important to ensure the proper operation of the unit.

To view a video demonstration of how to identify and set the door profile, scan the QR code.



Standard Lift Sectional Door

- Door Profile 1 = Standard to Heavy Weight Door* with a 4" drum (Recommended).

- Door Profile 2 = Light Weight Door with a 4" drum.

- Door Profile 3 = Heavy Weight Door* with a 6" drum.

- Door Profile 4 = Light Weight Door with a 6" drum.

*NOTE: Drum sizes may vary by manufacturer.

For Standard Lift Sectional Doors:

- Drums less than or equal to 5", use 4" drum.

- Drums more than 5", use 6" drum.

Standard to Heavy Weight doors are those with solid wood interiors, wood veneer exteriors, glass windows, insulation, and/or decorations.

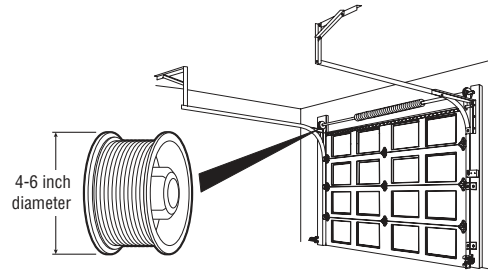

High Lift Door

- Door Profile 5 = Tapered drum with tracks that raise to a higher elevation

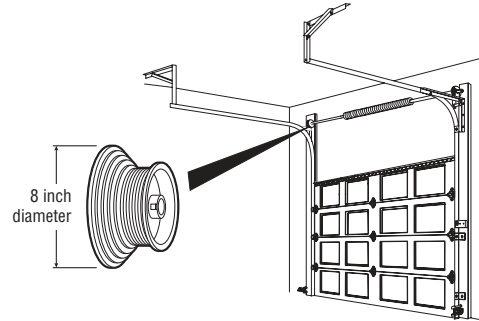

Vertical Lift Sectional Door

- Door Profile 5 = Tapered Drum with tracks raising vertically above the opening.

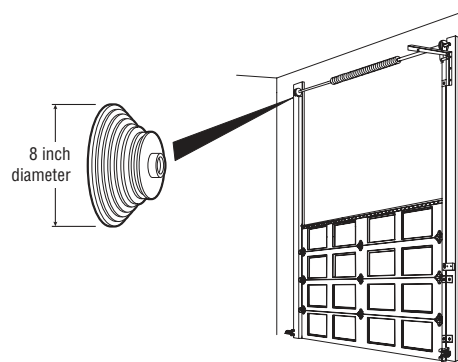

WARNING

To prevent possible SERIOUS INJURY or DEATH, follow instructions to select and set door profile for safe and proper operation.

WARNING

To prevent possible SERIOUS INJURY or DEATH, after ANY changes to the door profile, reprogram limits.

Set Door Profile

1. To enter Set Door Profile mode, press and hold the black button for one second. The UP and DOWN buttons turn a solid color.
2. To set Door Profile, press the UP and DOWN buttons. The Learn LED button blinks and beeps as you change the setting.
3. The number of Learn LED button blinks indicates which profile you have selected. There is no preset door profile setting.
4. Press and release the Black button to set the Door Profile. This process is now complete. Proceed to the Travel Learn mode.

EXITING DOOR PROFILE NUMBER SETTING

If there is no selection within 4.5 minutes, the Door Profile selection mode will be cancelled with a long beep.

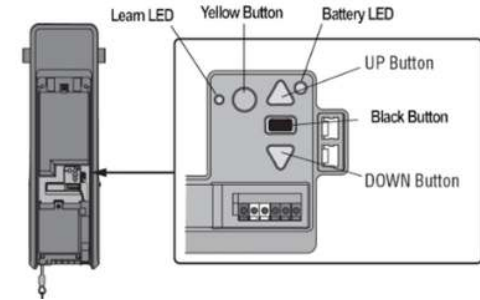

Adjustment Program the Travel

Travel limits regulate the points at which the door will stop when moving up or down.

While programming the travel, the UP and DOWN buttons can be used to move the door as needed. During the Automatic Force Setup, the door will automatically open and close.

1. Press and hold the Adjustment Button until the UP Button begins to flash and/or a beep is heard. The Safety Reversing Sensors will be disconnected during the Program the Travel process.
2. Press and hold the UP Button until the door is in the desired UP position.
3. Once the door is in the desired UP position press and release the Adjustment Button. The garage door opener lights will flash twice and the DOWN Button will begin to flash.
4. Press and hold the DOWN Button until the door is in the desired DOWN position.
5. Once the door is in the desired DOWN position press and release the Adjustment Button. The garage door opener lights will flash twice. Program the Travel is now complete. If the garage door opener lights flash 5 times, then programming has timed out and the Travel Limits have not been set. Please restart the Program the Travel process.

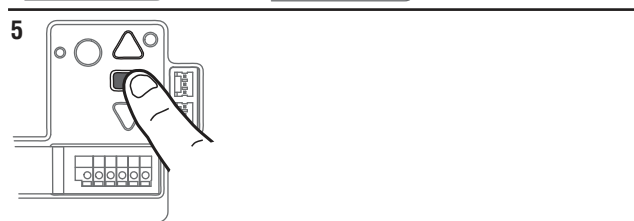
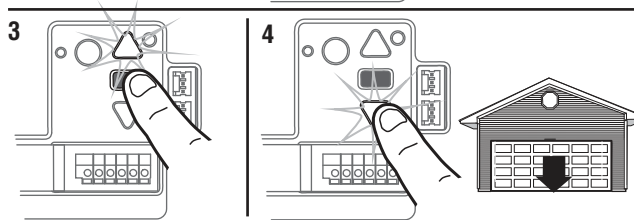
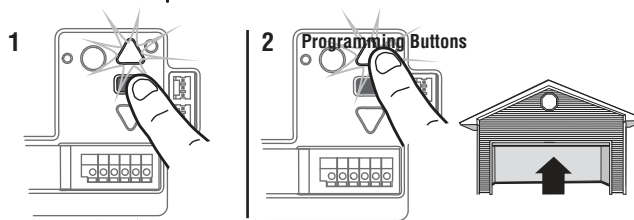
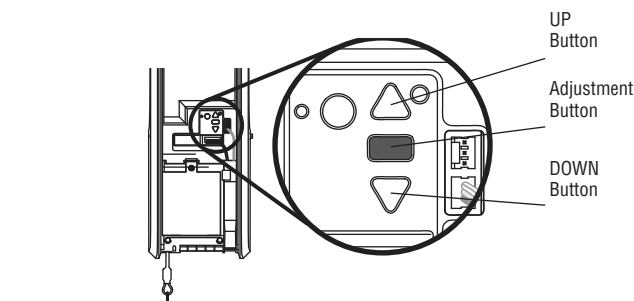

Automatic Force Set Up

Once both the up and down positions have been manually set, the Safety Reversing Sensors will reconnect and become operational. Then, the opener will enter a force-sensing operation by automatically moving the door open and close. The garage door opener will sound an audible and visual alert before automatically opening and closing the door. The garage door opener will beep three times, confirming that the Automatic Force Setup completed successfully. Adjustment is complete.

If you hear one long beep after the door attempts to move, then the Automatic Force Set Up has not completed successfully. Please start over at step 1 of Program the Travel.

⚠ WARNING

To prevent possible **SERIOUS INJURY** or **DEATH**, after **ANY** changes to the door profile, reprogram limits.

⚠ WARNING

Without a properly installed safety reversal system, persons (particularly small children) could be **SERIOUSLY INJURED** or **KILLED** by a closing garage door.

- Incorrect adjustment of garage door travel limits will interfere with proper operation of safety reversal system.
- After **ANY** adjustments are made, the safety reversal system **MUST** be tested. Door **MUST** reverse on contact with 1-1/2" high (3.8 cm) object (or 2x4 laid flat) on floor.

⚠ CAUTION

To prevent damage to vehicles, be sure fully open door provides adequate clearance.

Adjustment

Test the Safety Reversal System

1. With the door fully open, place a 1-1/2 inch (3.8 cm) board (or a 2x4 laid flat) on the floor, centered under the garage door.
2. Press the remote control push button to close the door. The door **MUST** reverse when it makes contact with the board.

If the door stops but does not reverse:

1. Repeat Program the Travel (see Adjustment).
2. Repeat the Safety Reversal test.

If the test continues to fail, call a trained door systems technician.

1.

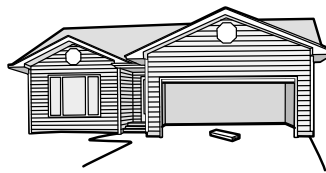

2.



Test the Protector System®

1. Open the door. Place an obstruction in the path of the door.
2. Press the remote control push button to close the door. The door will not move more than an inch (2.5 cm).

The garage door opener will not close from a remote control if the LED in either safety reversing sensor is off (alerting you to the fact that the sensor is misaligned or obstructed).

If the garage door opener closes the door when the safety reversing sensor is obstructed (and the sensors are no more than 6 inches [15 cm] above the floor), call for a trained door systems technician.

1.

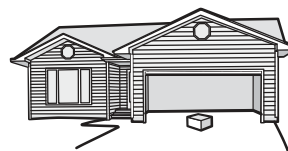

2.

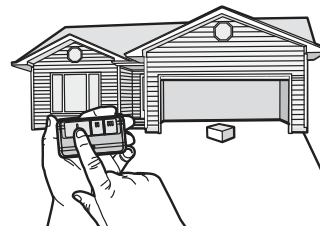

Synchronize the Door Control

To synchronize the door control to the garage door opener, press the push bar until the garage door opener activates (it may take up to 3 presses). Test the door control by pressing the push bar. Each press of the push bar will activate the garage door opener.

WARNING

Without a properly installed safety reversal system, persons (particularly small children) could be **SERIOUSLY INJURED** or **KILLED** by a closing garage door.

- Safety reversal system **MUST** be tested every month.
- After **ANY** adjustments are made, the safety reversal system **MUST** be tested. Door **MUST** reverse on contact with 1-1/2" (3.8 cm) high object (or 2x4 laid flat) on the floor.

WARNING

Without a properly installed safety reversing sensor, persons (particularly small children) could be **SERIOUSLY INJURED** or **KILLED** by a closing garage door.

Programming Remote Control

Your remote control has been programmed at the factory to operate with your garage door opener. If the remote does not work or you would like to program additional devices, follow the programming steps below.

Up to 40 Security+ 2.0® remote controls can be programmed to the garage door opener. Older LiftMaster remote controls are NOT compatible. Programming can be done through the door control or the learn button on the garage door opener. To program additional accessories refer to the instructions provided with the accessory or visit LiftMaster.com. If your vehicle is equipped with a Homelink®, you may require an external adapter depending on the make, model, and year of your vehicle. Visit www.homelink.com for additional information.

To add, reprogram, or change a 893LM remote control/877LM keyless entry pin using the door control

1. Press the navigation button below "MENU" to view the Features menu
2. Use the navigation buttons to scroll to "PROGRAM".
3. Select "REMOTE" or "KEYPAD" to program from the program menu.
4. **Remote Control:** Press the button on the remote control that you wish to operate your garage door.
5. **Keyless Entry:** Enter a 4-digit personal identification number (PIN) of your choice on the keyless entry keypad. Then press the ENTER button.

The garage door opener lights will flash (or two clicks will be heard) when the code has been programmed. Repeat the steps above for programming additional remote controls or keyless entry devices. If programming is unsuccessful, program the remote using the learn button.

Program a 893MAX remote control using the learn button on the garage door opener

1. Press and hold the program button on the remote control until the LED on the front of the remote control turns on.
2. Press and release the remote control button you wish to use and then press any other button to exit programming.
3. Press and release the Learn button on the garage door opener. The Learn LED will light. Within 30 seconds...
4. Press the remote control button programmed in step 2 until the garage door opener light flashes or two clicks are heard.

To program other types of remote controls or keyless entries see the instructions included with the device or visit LiftMaster.com.

Add myQ serial number to myQ App

To program the Wi-Fi garage door opener to your network, refer to your owner's manual.

Program the myQ Remote LED Light

Your garage door opener remote light has already been programmed at the factory to operate with your opener. Any additional or replacement remote lights will need to be programmed.

PROGRAM A DOOR OPENER TO THE myQ REMOTE LED LIGHT

1. Press the LEARN button on the light until the green LED comes ON.
2. Press the LEARN button on the door opener. **OR** On the Smart Control Panel® go to Menu > Program > myQ Accessory.
3. The code has been programmed when the remote light blinks once.

ADD THE myQ REMOTE LED LIGHT TO myQ ACCOUNT

1. Press the LEARN button on the light until the green LED comes ON.
2. Login to the myQ app and add the myQ Remote LED Light.

TO ERASE ALL PROGRAMMING FROM THE myQ REMOTE LED LIGHT

1. Press and hold the LEARN button until the LED turns off (6-10 seconds). All programming is now erased.

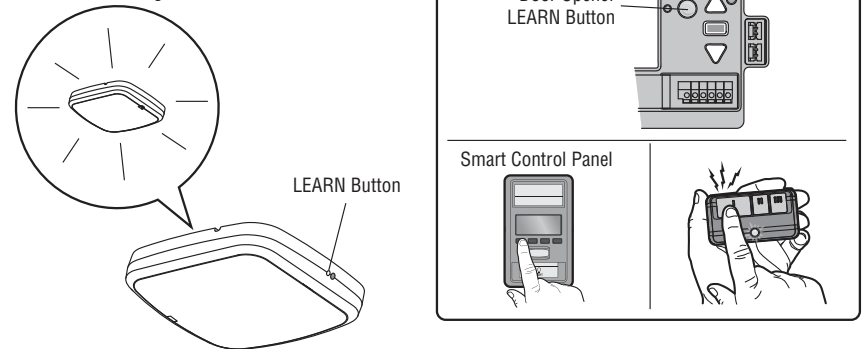
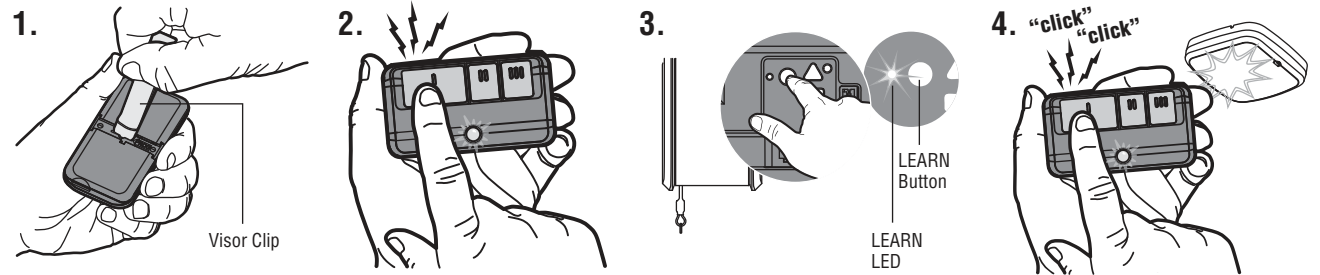
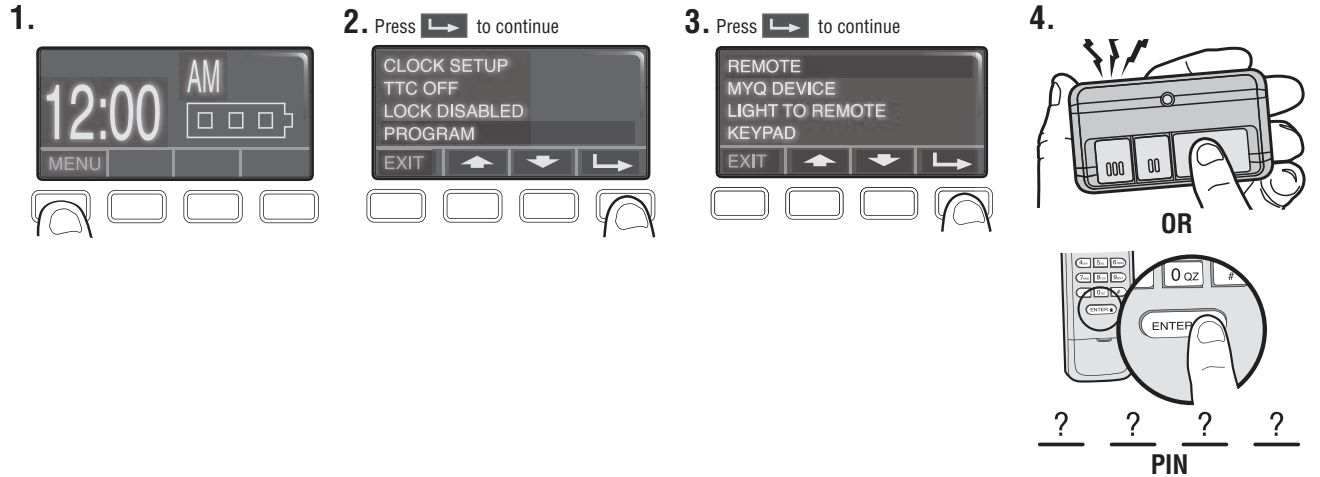

Carte logique

Modèle 041DJ003MC

Remplace également 050DCRJWF

REMARQUE : Veuillez lire ces instructions car la programmation peut être différente de l'ancienne.

⚠️ ⚡ AVERTISSEMENT

Pour éviter d'éventuelles BLESSURES GRAVES, voire MORTELLES :

- Débranchez TOUTE l'alimentation électrique et la batterie AVANT d'effectuer TOUT service ou entretien.

⚠️ ATTENTION

Pour éviter d'endommager le récepteur/la carte logique, ne touchez PAS le circuit imprimé du récepteur/de la carte logique de remplacement pendant l'installation.

Portez TOUJOURS des gants et des lunettes de protection lorsque vous changez la batterie ou que vous travaillez autour du compartiment de la batterie.

⚠️ **AVERTISSEMENT** : Ce produit peut vous exposer à des produits chimiques, dont le plomb, qui sont reconnus par l'État de Californie comme provoquant le cancer, des malformations congénitales ou d'autres problèmes de reproduction. Pour en savoir plus, visitez www.P65Warnings.ca.gov.

AVIS : Cet appareil est conforme à la Partie 15 du Règlement de la FCC et des normes RSS d'Industrie Canada exemptes de permis. Son utilisation est sujette aux deux conditions suivantes : (1) cet appareil ne doit pas causer d'interférences nuisibles, et (2) cet appareil doit accepter toutes les interférences reçues, y compris les interférences qui peuvent causer le fonctionnement indésirable de l'appareil. Les modifications ou les changements non expressément approuvés par la partie responsable de la conformité peuvent annuler l'autorité de l'utilisateur à utiliser l'équipement. Cet appareil doit être installé pour qu'une distance minimum de 20 cm (8 po) soit maintenue entre les utilisateurs, les passants et l'appareil.

Cet appareil été testé et s'est avéré conforme aux limites d'un appareil numérique de classe B selon la partie 15 des règlements de la FCC et des normes ICES d'Industrie Canada. Ces limites ont pour objet de fournir une protection raisonnable contre les interférences nuisibles dans une installation résidentielle. Cet équipement produit, utilise et peut rayonner de l'énergie radiofréquence et, s'il n'est pas installé et utilisé conformément aux instructions, il risque de causer des interférences nuisibles aux communications radio. Toutefois, il n'est pas possible de garantir l'absence d'interférences dans une installation particulière. Si cet équipement cause des interférences nuisibles à la réception radio ou TV, ce qui peut être déterminé en l'éteignant puis en le rallumant, l'utilisateur est invité à essayer de corriger l'interférence en prenant au moins l'une des mesures suivantes :

- Réorienter ou déplacer l'antenne réceptrice.
- Éloigner l'appareil de l'équipement ou du récepteur.
- Brancher l'équipement sur une prise correspondant à un autre circuit que celui sur lequel le récepteur est branché.
- Consulter le revendeur ou un technicien radio/TV.

Avant de commencer. Votre nouveau numéro de série myQ® se trouve sur l'étiquette de remplacement de la carte logique. Vous aurez besoin de ce nouveau numéro de série myQ pour connecter votre ouvre-porte au réseau.

1. Coupez le courant.

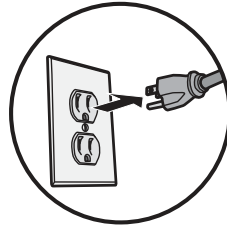

3. Remettez en place le couvercle de la batterie. Débranchez la batterie. Retirez la batterie et mettez-la de côté (B).

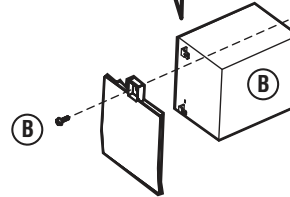
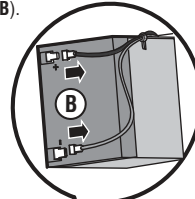

4. Débranchez de la carte logique (C) les fils provenant des capteurs d'inversion de sécurité, de la commande de porte, du verrou de porte et du contrôleur de tension du câble.

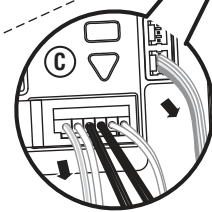

5. Retirez le couvercle de la carte logique (D).

2. Ouvrez le panneau avant (A).

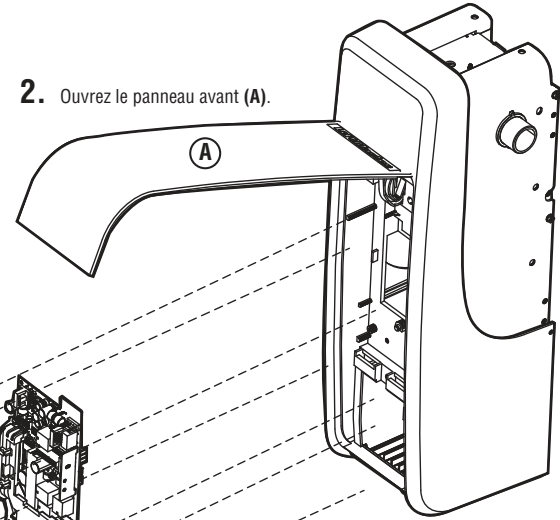

6. Débranchez tous les harnais de fils de la carte logique (E).

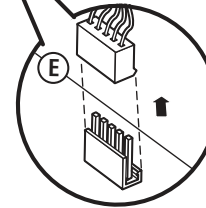

7. Retirez les quatre vis de fixation de la carte logique, retirez la carte logique (F) et jetez-la.

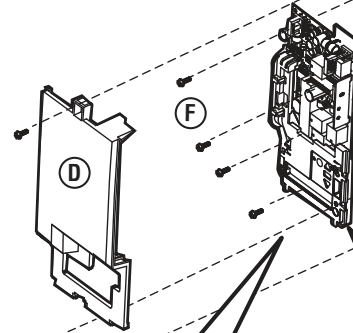

8. Installez la nouvelle carte logique et connecter les harnais de câbles. Faites passer l'antenne par le canal du couvercle de la nouvelle batterie.

9. Collez la nouvelle étiquette du numéro de série myQ sur l'étiquette d'origine du couvercle de la carte logique.

10. Définissez le profil de la porte de la nouvelle carte logique de remplacement. Voir page 2 pour définir les étapes du profil de la porte.

11. Reprogrammez le déplacement et testez le système d'inversion de sécurité (voir pages 2 et 3).

12. Programmez toutes les commandes à distance et les entrées sans clé (voir page 4).

13. Utilisez l'application myQ pour ajouter le nouveau numéro de série myQ à votre compte.

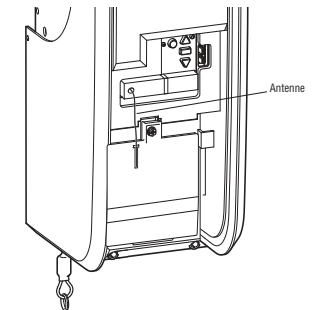
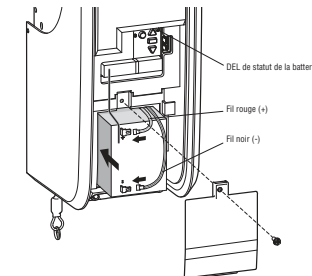

REMARQUE : Assurez-vous que la courte antenne n'est pas pincée par le couvercle de la batterie et maintenue en place comme indiqué.

Réglage

Identifier le profil de la porte

Pour identifier le numéro du profil de la porte, mesurez le diamètre complet du tambour en vous basant sur les images ci-dessous.

REMARQUE : Cette étape est importante pour assurer le bon fonctionnement de l'appareil.

Pour visionner une démonstration vidéo de l'identification et du réglage du profil de la porte, scannez le code QR.



Porte sectionnelle à levée standard

- Profil de porte 1 = Porte dont le poids est de standard à lourd*, avec un tambour de 4 po (recommandé).
 - Profil de porte 2 = Porte dont le poids est léger, avec un tambour de 4 po.
 - Profil de porte 3 = Porte dont le poids est lourd*, avec un tambour de 6 po.
 - Profil de porte 3 = Porte dont le poids est léger, avec un tambour de 6 po.
- *REMARQUE : La taille des tambours peut varier d'un fabricant à l'autre.

Portes sectionnelles à levée standard :

- Tambours de 5 po ou moins, utilisez un tambour de 4 po.
- Tambours de plus de 5 po, utilisez un tambour de 6 po.

Les portes d'un poids standard à lourd sont celles dont l'intérieur est en bois massif, l'extérieur est en plaqué bois, les fenêtres sont en verre, et avec isolation et/ou décorations.

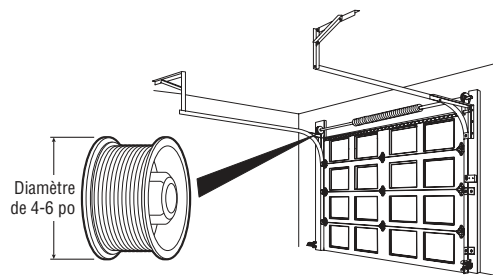

Porte sectionnelle à grande levée

- Profil de porte 5 = Tambour conique avec des rails plus hauts pour plus d'élévation

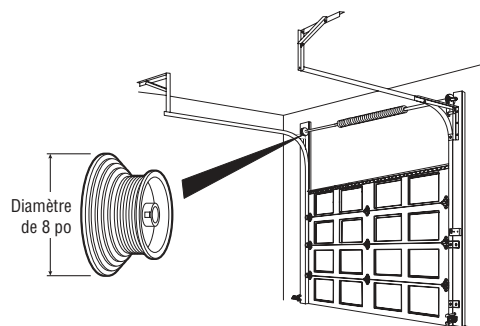

Porte sectionnelle à levée verticale

- Profil de porte 5 = Tambour conique avec des rails s'élevant verticalement au-dessus de l'ouverture.

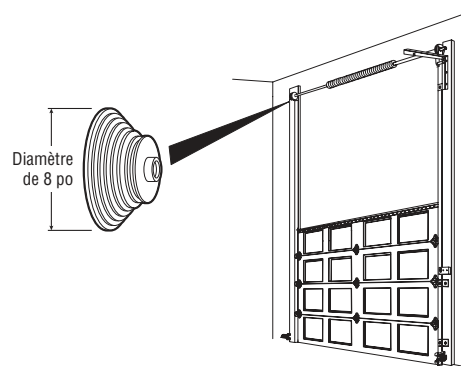

⚠ AVERTISSEMENT

Pour éviter tout risque de BLESSURE GRAVE voire MORTELLE, suivez les instructions afin de sélectionner et de régler le profil de la porte de manière à ce qu'elle fonctionne correctement et en toute sécurité.

⚠ AVERTISSEMENT

Pour éviter des blessures graves voire mortelles, reprogrammez les limites après toute modification du profil de la porte.

Identifier le profil de la porte

1. Pour entrer dans le mode Identifier le profil de la porte, appuyez sur le bouton noir et maintenez-le enfoncé pendant une seconde. Les boutons vers le HAUT et le BAS prennent une couleur unie.
2. Pour définir le Profil de la porte, appuyez sur les boutons vers le HAUT et le BAS. La touche DEL d'apprentissage clignote et émet des bips lorsque vous modifiez le réglage.
3. Le nombre de clignotements de la touche d'apprentissage à DEL indique le profil sélectionné. Il n'y a pas de profil de porte prédéfini.
4. Appuyez et relâchez le bouton noir pour configurer le profil de la porte. Ce processus est maintenant terminé. Passez au mode d'apprentissage du déplacement.

QUITTER LE MODE DE RÉGLAGE DU NUMÉRO DE PROFIL DE LA PORTE

Si aucune sélection n'est effectuée dans les 4,5 minutes, le mode de sélection du profil de la porte est annulé, ce qui est indiqué par un long bip.

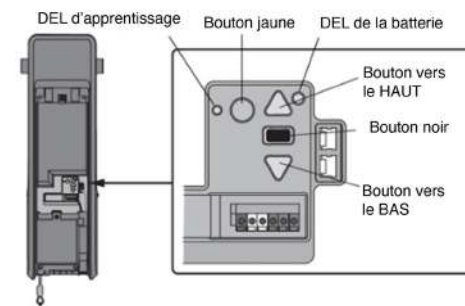

Réglage Programmer le déplacement

Les limites de déplacement règlent les points auxquels la porte s'arrête lorsqu'elle monte ou descend.

Pendant la programmation de la course, les boutons fléchés vers le HAUT et le BAS peuvent être utilisés pour déplacer la porte selon les besoins. Pendant la configuration de la force automatique, la porte s'ouvre et se ferme automatiquement.

- 1 Appuyez sur le bouton de réglage et maintenez-le enfoncé jusqu'à ce que le bouton fléché vers le HAUT commence à clignoter et/ou qu'un bip se fasse entendre. Les capteurs d'inversion de sécurité seront déconnectés pendant le processus de programmation du déplacement.
- 2 Appuyez et maintenez le bouton fléché vers le HAUT jusqu'à ce que la porte soit dans la position HAUTE souhaitée.
- 3 Une fois que la porte est dans la position souhaitée, appuyez et relâchez le bouton de réglage. Les lampes de l'ouvre-porte de garage clignoteront deux fois et le bouton fléché vers le BAS commencera à clignoter.
- 4 Appuyez et maintenez le bouton vers le BAS jusqu'à ce que la porte soit dans la position BASSE souhaitée.
- 5 Une fois que la porte est dans la position BASSE souhaitée, appuyez et relâchez le bouton de réglage. Les lampes de l'ouvre-porte de garage clignoteront deux fois. Le programme du déplacement est maintenant terminée. Si les lampes de l'ouvre-porte de garage clignotent 5 fois, la programmation est terminée et les limites de déplacement n'ont pas été réglées. Veuillez redémarrer le processus de la programmation du déplacement.

Configuration de la force automatique

Lorsque les positions de montée et de descente ont été réglées manuellement, les capteurs d'inversion de sécurité se reconnectent et deviennent opérationnels. L'ouvre-porte entre ensuite dans une opération de détection de force en déplaçant automatiquement la porte pour l'ouvrir et la fermer. L'ouvre-porte de garage émet une alerte sonore et visuelle avant d'ouvrir et de fermer automatiquement la porte.

L'ouvre-porte de garage émet trois bips, confirmant que la configuration de la force automatique s'est déroulée avec succès. Le réglage est terminé.

Si vous entendez un long bip après que la porte ait tenté de se déplacer, cela signifie que le réglage de la force automatique ne s'est pas déroulé correctement.

Veuillez recommencer à l'étape 1 de Programmer le déplacement.

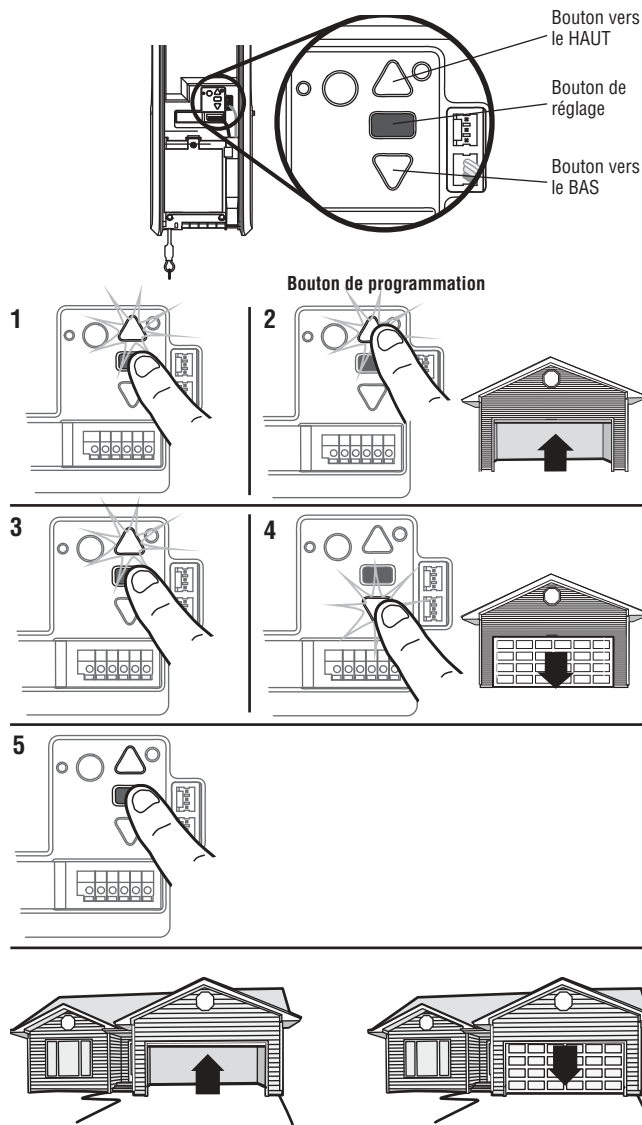

⚠ AVERTISSEMENT

Pour éviter des blessures graves voire mortelles, reprogrammez les limites après toute modification du profil de la porte.

⚠ AVERTISSEMENT

Si le capteur d'inversion de sécurité n'est pas installé correctement, les personnes (en particulier les jeunes enfants) peuvent SUBIR DES BLESSURES GRAVES voire MORTELLES par une porte de garage qui se ferme.

- Un réglage incorrect des limites de déplacement de la porte de garage empêchera le bon fonctionnement du système d'inversion de sécurité.
- Vous DEVEZ tester le système d'inversion de sécurité après TOUT réglage. La porte DOIT s'inverser au contact d'un objet de 3,8 cm (1 1/2 po) de haut (ou 2x4 posé à plat) sur le sol.

⚠ ATTENTION

Pour éviter d'endommager les véhicules, assurez-vous que la porte complètement ouverte offre un espace suffisant.

Réglage

Faites un test pour vérifier le système d'inversion de sécurité.

1. La porte étant complètement ouverte, placez une planche de 1,5 po (3,8 cm) ou un 2x4 posé à plat, centré(e) sous la porte du garage.
2. Appuyez sur le bouton poussoir de la télécommande pour fermer la porte. La porte **DOIT** s'inverser lorsqu'elle entre en contact avec la planche.

Si la porte s'arrête mais ne se réouvre pas :

1. Répétez la programmation du déplacement (voir Réglage).
2. Répétez le test d'inversion de sécurité.

Si le test continue d'échouer, appelez un technicien qualifié en systèmes de portes.

Testez le Protector System®

1. Ouvrez la porte. Placez un obstacle sur le parcours de la porte.
2. Appuyez sur le bouton poussoir de la télécommande pour fermer la porte. La porte ne bougera pas de plus d'un pouce (2,5 cm).

L'ouvre-porte de garage ne se fermera pas à partir d'une télécommande si la DEL de l'un ou l'autre des capteurs est éteint (ce qui vous avertit du fait que le capteur est mal aligné ou obstrué).

Si l'ouvre-porte de garage ferme la porte lorsque le capteur d'inversion de sécurité est obstrué (et que les capteurs ne sont pas à plus de 15 cm [6 po] du sol), appelez un technicien qualifié en systèmes de portes.

Synchronisez la commande de porte

Pour synchroniser la commande de la porte à l'ouvre-porte de garage, appuyez sur le bouton-poussoir jusqu'à ce que l'ouvre-porte de garage se mette en fonction (cela peut prendre jusqu'à trois poussées). Testez la commande de la porte en appuyant sur le bouton-poussoir. Chaque pression sur le bouton-poussoir active l'ouvre-porte de garage.

1.

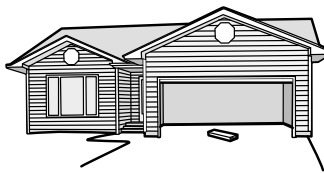

2.



1.

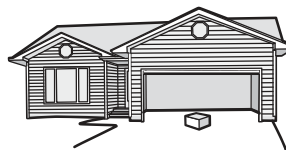

2.

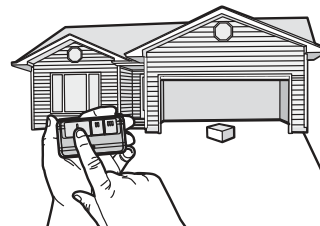

⚠ AVERTISSEMENT

Si le capteur d'inversion de sécurité n'est pas installé correctement, les personnes (en particulier les jeunes enfants) peuvent SUBIR DES BLESSURES GRAVES voire MORTELLES par une porte de garage qui se ferme.

- Le système d'inversion de sécurité **DOIT** être testé tous les mois.
- Vous **DEVEZ** tester le système d'inversion de sécurité après **TOUT** réglage. La porte **DOIT** s'inverser au contact d'un objet de 1,5 po (3,8 cm) de haut (ou 2x4 posé à plat) sur le sol.

⚠ AVERTISSEMENT

Si le capteur d'inversion de sécurité n'est pas installé correctement, les personnes (en particulier les jeunes enfants) peuvent SUBIR DES BLESSURES GRAVES voire MORTELLES causées par une porte de garage qui se ferme.

Programmation Télécommande

La télécommande a déjà été programmée en usine pour fonctionner avec votre ouvre-porte de garage. Si la télécommande ne fonctionne pas ou si vous souhaitez programmer d'autres appareils, suivez les étapes de programmation ci-dessous.

Jusqu'à 40 télécommandes Security+ 2.0® peuvent être programmées sur l'ouvre-porte de garage. Les télécommandes plus anciennes de LiftMaster ne sont PAS compatibles. La programmation peut être effectuée par la commande de la porte ou par le bouton d'apprentissage de l'ouvre-porte de garage. Pour programmer des accessoires supplémentaires, reportez-vous aux instructions fournies avec l'accessoire ou visitez LiftMaster.com. Si votre véhicule est équipé d'un Homelink®, il est possible que vous ayez besoin d'un adaptateur externe en fonction de la marque, du modèle et de l'année de votre véhicule. Visitez www.homelink.com pour obtenir des renseignements supplémentaires.

Pour ajouter, reprogrammer ou modifier un code de télécommande 893LM/ un code NIP d'entrée sans fil 877LM à l'aide de la commande de porte

1. Appuyez sur le bouton de navigation situé sous « MENU » pour afficher les fonctions du menu
2. Utilisez les boutons de navigation pour faire défiler jusqu'à « PROGRAM » (programmer).
3. Sélectionnez « REMOTE » (à distance) ou « KEYPAD » (au clavier) pour programmer à partir du menu de programmation.
4. **Commande à distance** : Appuyez sur le bouton de la télécommande que vous avez choisi pour faire fonctionner votre porte de garage.
5. **Entrée sans clé** : Entrez un numéro d'identification personnel (NIP) à 4 chiffres de votre choix sur le clavier du dispositif d'entrée sans clé. Ensuite, appuyez et maintenez le bouton D'ENTRÉE.

Les lumières de l'ouvre-porte de garage clignoteront (ou vous entendrez deux clics) lorsque le code est programmé. Refaites les étapes pour programmer des télécommandes ou des dispositifs d'entrée sans clé supplémentaires. Si la programmation échoue, programmez la télécommande à l'aide du bouton d'apprentissage.

Programmer une télécommande 893MAX en utilisant le bouton d'apprentissage de l'ouvre-porte de garage

1. Appuyez sur la touche de programmation de la télécommande et maintenez-la enfoncée jusqu'à ce que la DEL située à l'avant de la télécommande s'allume.
2. Appuyez et relâchez la touche de la télécommande que vous souhaitez utiliser, puis appuyez sur n'importe quelle autre touche pour quitter la programmation.
3. Appuyez et relâchez le bouton d'apprentissage de l'ouvre-porte de garage. La DEL d'apprentissage s'allume. Dans les 30 secondes...
4. Appuyez sur le bouton de la télécommande programmé à l'étape 2 jusqu'à ce que le voyant de l'ouvre-porte de garage clignote ou que deux clics se fassent entendre.

Pour programmer d'autres types de télécommandes ou d'entrées sans clé, consultez les instructions fournies avec l'appareil ou visitez le site LiftMaster.com.

Ajoutez le numéro de série myQ à l'application myQ

Pour programmer l'ouvre-porte de garage Wi-Fi sur votre réseau, reportez-vous à votre manuel d'utilisation.

Programmer la lampe DEL à distance myQ

La lampe télécommandée de votre ouvre-porte de garage a déjà été programmée en usine pour fonctionner avec votre ouvre-porte. Toute télécommande supplémentaire ou de remplacement devra être programmée.

PROGRAMMER UN OUVRE-PORTE POUR POUVOIR UTILISER LA LAMPE DEL INTELLIGENTE À DISTANCEmyQ

1. Appuyez sur le bouton LEARN (apprentissage) de la lampe jusqu'à ce que la DEL verte s'allume.
2. Localisez le bouton LEARN (apprentissage) sur l'ouvre-porte de garage. **OU** Sur le panneau Smart Control® allez à Menu > Program > myQ Accessory (Menu, Programme, Accessoires myQ).
3. Le code a été programmé lorsque le voyant de la télécommande clignote une fois.

AJOUTER LA LAMPE DEL À DISTANCE myQ À UN COMPTE myQ

1. Appuyez sur le bouton LEARN (apprentissage) de la lampe jusqu'à ce que la DEL verte s'allume.
2. Ouvrez une session dans l'application myQ et ajoutez la lumière à distance DEL myQ.

EFFACER TOUTE LA PROGRAMMATION DE LA LAMPE DEL INTELLIGENTE À DISTANCE myQ

1. Appuyez sur le bouton d'apprentissage et maintenez-le enfoncé jusqu'à ce que la DEL s'éteigne (environ 6 à 10 secondes). Toute la programmation est maintenant effacée.

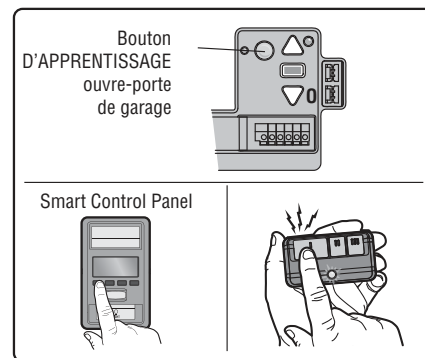
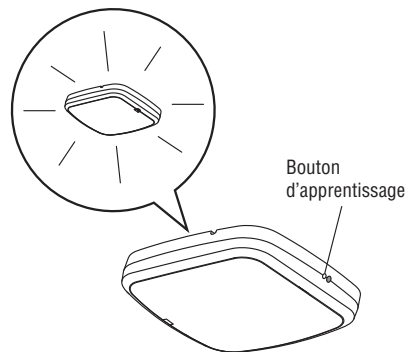
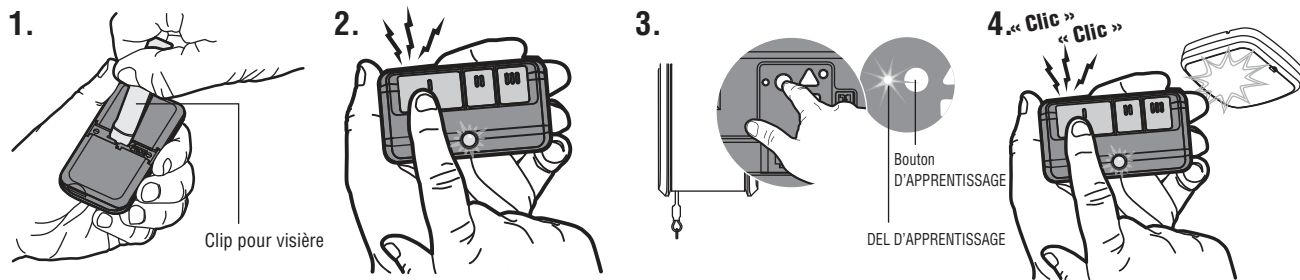
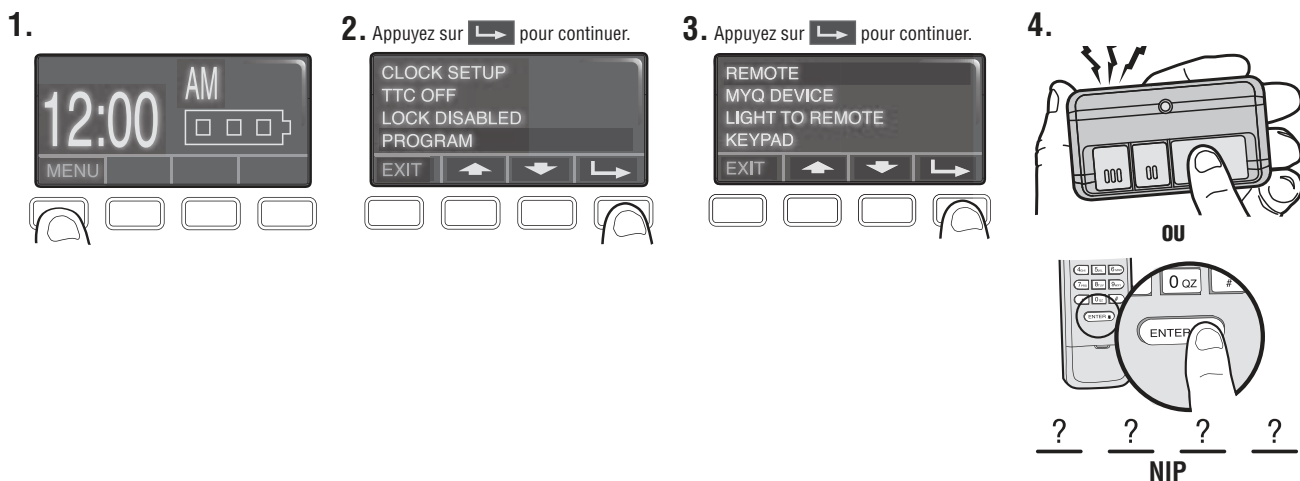

Tarjeta lógica

Modelo 041DJ003MC

También reemplaza al modelo 050DCRJWF

NOTA: Lea estas instrucciones, ya que la programación puede ser diferente de la programación anterior.

⚠️⚠️ ADVERTENCIA

Para evitar posibles LESIONES GRAVES o la MUERTE:

- Desconecte TODA alimentación eléctrica y de batería ANTES de realizar CUALQUIER servicio o mantenimiento.

⚠️ PRECAUCIÓN

Para evitar daños en el receptor o en la tarjeta lógica, NO toque la tarjeta de circuito impreso del receptor o la tarjeta lógica de repuesto durante la instalación.

Use SIEMPRE guantes protectores y protectores para la vista al cargar la batería o al trabajar cerca del compartimento de la batería.



ADVERTENCIA: Con este producto, puede exponerse a sustancias químicas, incluido el plomo, que el Estado de California reconoce como causantes de cáncer o anomalías congénitas u otros daños reproductivos. Para obtener más información, visite www.P65Warnings.ca.gov.

AVISO: Este dispositivo cumple con la sección 15 de las reglas de la FCC y de equipos RSS exentos de licencia de Industry Canada. El funcionamiento está sujeto a las siguientes dos condiciones: (1) este dispositivo no puede causar interferencia dañina, y (2) este dispositivo debe aceptar toda interferencia recibida, incluso la que puede causar un funcionamiento indeseado.

Los cambios o las modificaciones a esta unidad que no sean aprobados en forma expresa por la parte responsable del cumplimiento pueden invalidar el permiso del usuario para operar el equipo.

Este dispositivo debe instalarse para asegurarse de mantener una distancia mínima de 20 cm (8 in.) entre los usuarios/transesúntes y el dispositivo.

Se probó y se halló que este dispositivo cumple con los límites de un dispositivo digital de clase B, de acuerdo con la sección 15 de las reglas de la FCC y de la norma ICES de Industry Canada. Estos límites están diseñados para brindar una protección razonable contra la interferencia dañina en una instalación residencial. Este equipo genera, utiliza y puede emitir energía de radiofrecuencia y, si no se instala y utiliza de acuerdo con las instrucciones, puede provocar interferencias perjudiciales en las radiocomunicaciones. Sin embargo, no existe garantía de que no ocurra interferencia en una instalación en particular. Si este equipo causa interferencias perjudiciales en la recepción de radio o televisión, lo cual puede determinarse apagando y encendiendo el equipo, se recomienda al usuario que intente corregir la interferencia mediante una o más de las siguientes medidas:

- Cambiar de dirección o de lugar la antena receptora
- Aumentar la separación entre el equipo y el receptor
- Conectar el equipo en un tomacorriente en un circuito diferente de donde esté conectado el receptor
- Consultar al vendedor o a un técnico de radio o TV con experiencia para que lo ayude

Antes de empezar. El número de serie de su nuevo myQ® se encuentra en la etiqueta de reemplazo con su tarjeta lógica de reemplazo. Necesitará este nuevo número de serie de myQ para conectar su abrepuertas a la red.

1. Desconecte la alimentación.

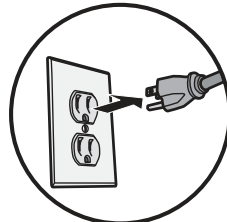

3. Quite la cubierta de la batería. Desconecte la batería. Quite la batería y déjela a un lado (B).

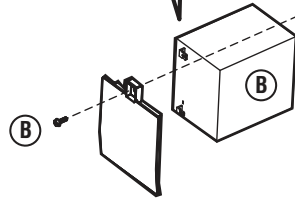
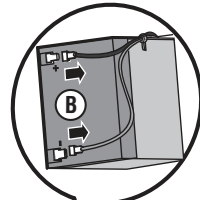

4. Desconecte los cables procedentes de los sensores de inversión de seguridad, del control de la puerta, de la traba de la puerta y del monitor de tensión del cable de la tarjeta lógica (C).

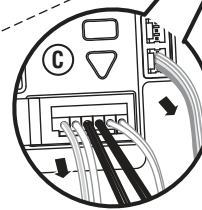

5. Quite la cubierta de la tarjeta lógica (D).

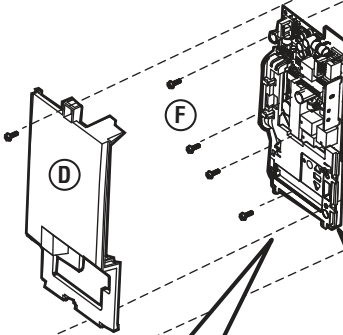

2. Abra el panel frontal (A).

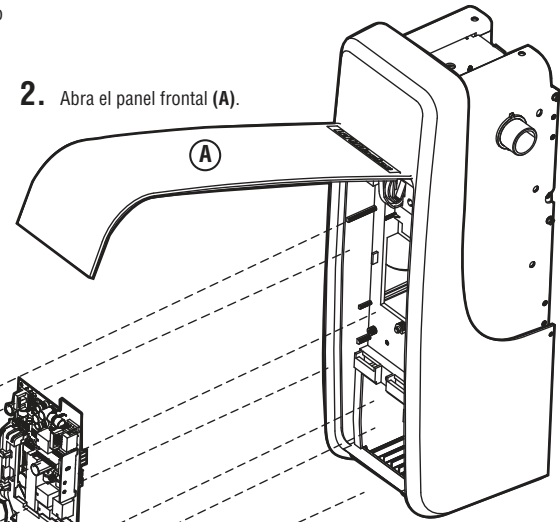

6. Desconecte todos los arneses de cables de la tarjeta lógica (E).

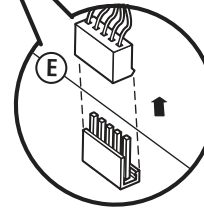

7. Quite los cuatro tornillos que fijan la tarjeta lógica, quite la tarjeta lógica (F) y descártela.

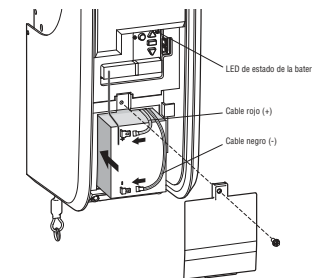
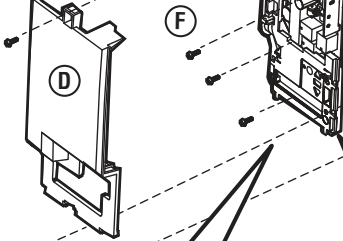

8. Instale la nueva tarjeta lógica y conecte los arneses de cableado. Pase la antena por el canal de la nueva cubierta de la batería.

9. Pegue la nueva etiqueta con el número de serie de myQ sobre la etiqueta original en la cubierta de la tarjeta lógica.

10. Establezca el perfil de la puerta para la nueva tarjeta lógica de reemplazo. Consulte la página 2 para obtener más información sobre cómo establecer el perfil de la puerta.

11. Reprograme el recorrido y pruebe el sistema de inversión de seguridad (consulte las páginas 2 y 3).

12. Programe todos los controles remotos y los ingresos sin llave (consulte la página 4).

13. Use la aplicación myQ para añadir un nuevo número de serie de myQ a su cuenta.

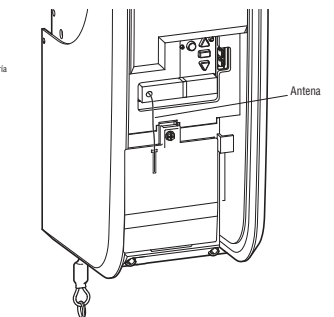

NOTA: Asegúrese de que la antena corta no quede aprisionada por la tapa de la batería y manténgala en el lugar tal como se muestra.

Ajuste

Identificación del perfil de la puerta

Para identificar el número de perfil de la puerta, mida el diámetro completo del tambor basándose en las imágenes siguientes.

NOTA: Este paso es importante para garantizar el correcto funcionamiento de la unidad.

Para ver un video que demuestra cómo identificar y establecer el perfil de la puerta, escanee el código QR.



Puerta seccional de elevación estándar

- Perfil de la puerta 1 = Puerta de peso estándar a pesado* con tambor de 4" (recomendado)

- Perfil de la puerta 2 = Puerta ligera con tambor de 4"

- Perfil de la puerta 3 = Puerta pesada* con tambor de 6"

- Perfil de la puerta 4 = Puerta ligera con tambor de 6"

*NOTA: El tamaño de los tambores varía según el fabricante.

Para las puertas seccionales de elevación estándar:

- Con tambores de 5" o menos, utilice un tambor de 4".

- Con tambores de más de 5", utilice un tambor de 6".

Las puertas de peso estándar a pesado son aquellas con interiores de madera maciza, exteriores de chapa de madera, ventanas de cristal, aislamiento o decoraciones.

Puerta de elevación alta

- Perfil de la puerta 5 = Tambor cónico con guías que se elevan a mayor altura

Puerta seccional de elevación vertical

- Perfil de la puerta 5 = Tambor cónico con guías que se elevan verticalmente por encima de la abertura.

⚠ ADVERTENCIA

Para evitar posibles LESIONES GRAVES o la MUERTE, siga las instrucciones de selección y ajuste del perfil de la puerta para un funcionamiento seguro y correcto.

⚠ ADVERTENCIA

Para evitar posibles LESIONES GRAVES o la MUERTE, después de CUALQUIER cambio en el perfil de la puerta, re programe los límites.

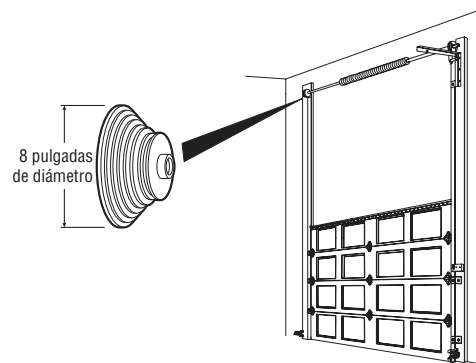
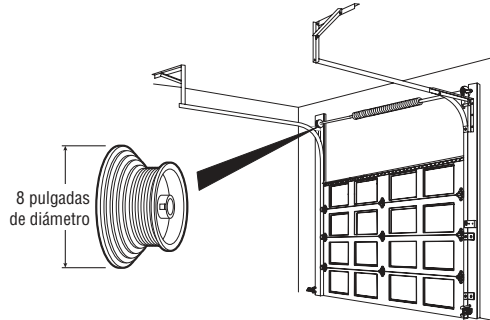
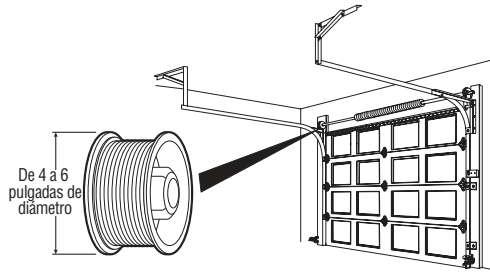

Establecimiento del perfil de la puerta

1. Para entrar en el modo Set Door Profile (Establecer el perfil de la puerta), mantenga presionado el botón negro durante un segundo. Los botones UP (SUBIR) y DOWN (BAJAR) se vuelven de color constante.
2. Para establecer el perfil de la puerta, presione los botones UP (SUBIR) y DOWN (BAJAR). El botón LED Learn (Aprender) parpadea y emite un pitido al cambiar el ajuste.
3. La cantidad de parpadeos del botón LED Learn (Aprender) indica el perfil que seleccionó. No hay ningún ajuste de perfil de puerta preestablecido.
4. Presione y suelte el botón negro para establecer el perfil de puerta. Este proceso ya se completó. Proceda al modo de Travel Learn (Aprendizaje del recorrido).

AJUSTE DEL NÚMERO DE PERFIL DE LA PUERTA DE SALIDA

Si no se realiza ninguna selección en 4.5 minutos, el modo Door Profile Selection (Selección de perfil de puerta) se cancelará con un pitido largo.

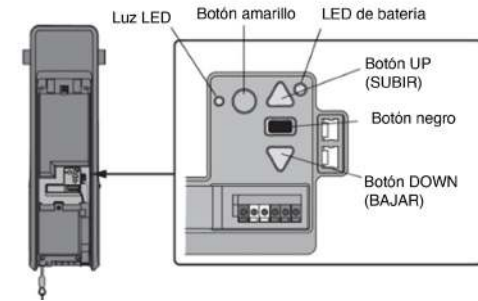

Ajuste

Programación del recorrido

Los límites de recorrido regulan los puntos en los cuales se detendrá la puerta al moverse hacia arriba y hacia abajo.

Mientras programa el desplazamiento, los botones UP (SUBIR) y DOWN (BAJAR) se pueden usar para mover la puerta según sea necesario. Durante la configuración de fuerza automática, la puerta se abrirá y cerrará automáticamente.

- 1 Mantenga presionado el botón Adjustment (Ajustar) hasta que el botón UP (SUBIR) comience a parpadear o se escuche un pitido. Los sensores de inversión de seguridad estarán desconectados durante el proceso de programar el recorrido.
- 2 Mantenga presionado el botón UP (SUBIR) hasta que la puerta alcance la posición UP (SUBIDA) deseada.
- 3 Una vez que la puerta esté en la posición de SUBIDA deseada, presione y suelte el botón Adjustment (Ajustar). Las luces del abrepuertas de garaje parpadearán dos veces y el botón UP (SUBIR) comenzará a parpadear.
- 4 Mantenga presionado el botón DOWN (BAJAR) hasta que la puerta alcance la posición de BAJADA deseada.
- 5 Una vez que la puerta esté en la posición de BAJADA deseada, presione y suelte el botón Adjustment (Ajustar). Las luces del abrepuertas de garaje parpadearán dos veces. Se completó el proceso de programar el recorrido. Si las luces del abrepuertas de garaje parpadean 5 veces, entonces se ha llegado al límite de tiempo de programación y los límites de desplazamiento no se han fijado. Reinicie el proceso de programar el recorrido.

Configuración de fuerza automática

Una vez establecidas manualmente las posiciones de subida y bajada, los sensores de inversión de seguridad se reconectarán y se tornarán operacionales. Luego, el abrepuertas ingresará en una operación de detección de fuerza al mover la puerta automáticamente para abrirla y cerrarla. El abrepuertas de garaje emitirá una alerta visual y audible antes de abrir y cerrar la puerta automáticamente. El abrepuertas de garaje emitirá un pitido tres veces, confirmando de este modo que se ha completado con éxito la configuración de fuerza automática. El ajuste está completo.

Si oye un pitido largo después de que la puerta intenta moverse, entonces no se completó satisfactoriamente la configuración de fuerza automática. Vuelva a iniciar el procedimiento a partir del paso 1 de Programar el recorrido.

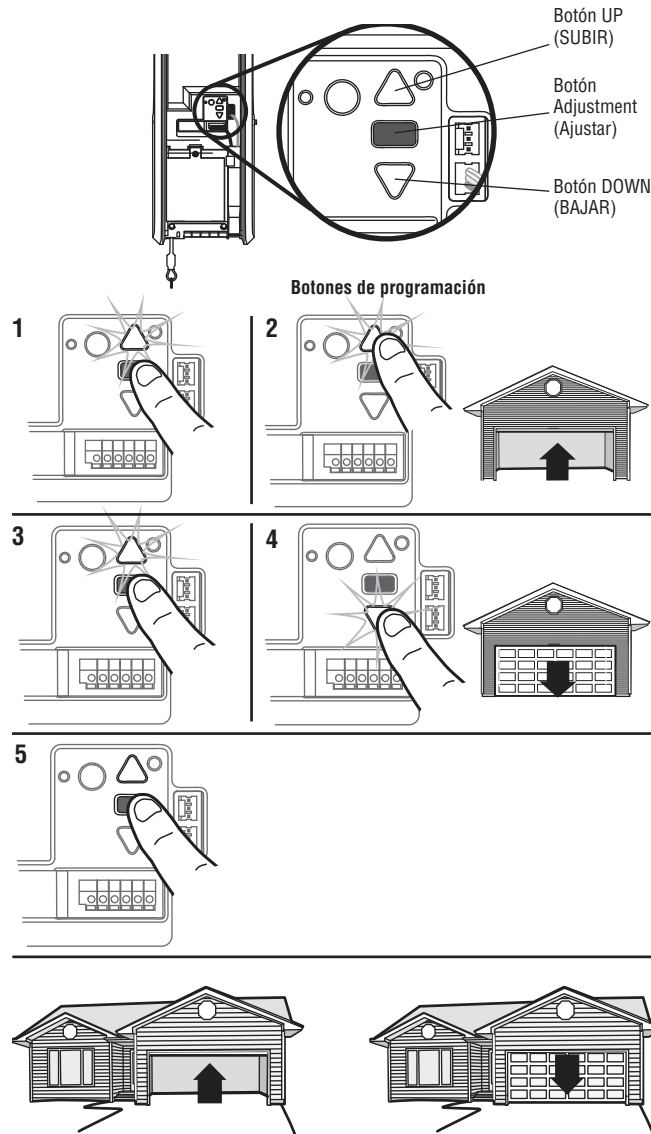

! ADVERTENCIA

Para evitar posibles LESIONES GRAVES o la MUERTE, después de CUALQUIER cambio en el perfil de la puerta, re programe los límites.

! ADVERTENCIA

Sin un sistema de inversión de seguridad instalado de forma correcta, las personas (en particular, los niños pequeños) podrían sufrir LESIONES GRAVES o MORIR como consecuencia del cierre de la puerta del garaje.

- Un ajuste incorrecto de los límites de recorrido de la puerta del garaje interferirá con la operación correcta del sistema de inversión de seguridad.
- Después de hacer CUALQUIER ajuste, DEBE probarse el sistema de inversión de seguridad. La puerta DEBE invertir la marcha al contacto con un objeto de 1-1/2" (3.8 cm) de alto (o 2x4 colocado horizontalmente) en el piso.

! PRECAUCIÓN

Para evitar daños a los vehículos, asegúrese de que la puerta completamente abierta proporcione una holgura adecuada.

Ajuste

Prueba del Sistema de inversión de seguridad

1. Con la puerta completamente abierta, coloque una tabla de 1-1/2 in (3.8 cm) (o una madera de 2x4 colocada horizontalmente) sobre el piso, centrada debajo de la puerta del garaje.
2. Presione el botón Push (Pulsar) del control remoto para cerrar la puerta. La puerta DEBE invertir la dirección de movimiento cuando entre en contacto con la tabla.

Si la puerta se detiene pero no invierte su sentido de movimiento:

1. Repita Programación del recorrido (consulte Ajuste).
2. Repita la prueba de Inversión de seguridad.

Si la prueba sigue fallando, llame a un técnico capacitado en sistemas de puertas.

Prueba del Protector System®

1. Abra la puerta. Coloque una obstrucción en la trayectoria de la puerta.
2. Presione el botón Push (Pulsar) del control remoto para cerrar la puerta. La puerta no se moverá más de una pulgada (2.5 cm).

El abrepuertas de garaje no cerrará con un control remoto si el LED en cualquiera de los sensores de inversión de seguridad está apagado (alerta de que el sensor está mal alineado u obstruido).

Si el abrepuertas de garaje cierra la puerta cuando el sensor de inversión de seguridad está obstruido (y los sensores no están a más de 6" [15 cm] sobre el suelo), llame a un técnico capacitado en sistemas de puertas.

Sincronización del control de la puerta

Para sincronizar el control de la puerta con el abrepuertas de garaje, presione la barra de empuje hasta que el abrepuertas de garaje se active (puede requerir presionarlo 3 veces). Pruebe el control de la puerta al presionar la barra de empuje. Cada vez que presione la barra, se activará el abrepuertas de garaje.

1.

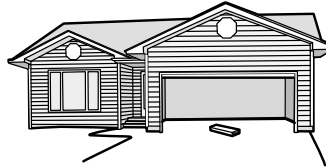

2.



1.

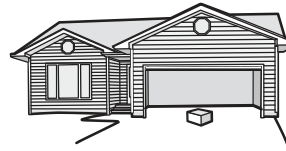

2.

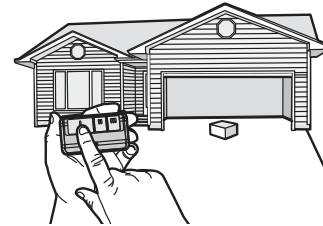

⚠ ADVERTENCIA

Sin un sistema de inversión de seguridad instalado de forma correcta, las personas (en particular, los niños pequeños) podrían sufrir LESIONES GRAVES o MORIR como consecuencia del cierre de la puerta del garaje.

- El sistema de inversión de seguridad DEBE probarse cada mes.
- Después de hacer CUALQUIER ajuste, DEBE probarse el sistema de inversión de seguridad. La puerta DEBE invertir su dirección de movimiento al ponerse en contacto con un objeto de 1-1/2" (3.8 cm) de alto (o de 2x4 colocado horizontalmente) sobre el piso.

⚠ ADVERTENCIA

Sin un sistema de inversión de seguridad instalado de forma correcta, las personas (en particular, los niños pequeños) podrían sufrir GRAVES LESIONES o MORIR como consecuencia del cierre de la puerta del garaje.

Programación Control remoto

El control remoto ya se programó en la fábrica para que funcione con su abrepuertas de garaje. Si el control remoto no funciona o desea programar dispositivos adicionales, siga los pasos de programación indicados a continuación.

Se pueden programar hasta 40 controles remotos Security+ 2.0® al abrepuertas de garaje. Los controles remotos LiftMaster anteriores NO son compatibles. La programación se puede realizar a través del control de la puerta o el botón learn (aprender) del abrepuertas de garaje. Para programar accesorios adicionales, consulte las instrucciones provistas con el accesorio o visite LiftMaster.com. Si su vehículo está equipado con Homelink®, tal vez requiera un adaptador externo, en función de la marca, el modelo y el año de su vehículo. Visite www.homelink.com para obtener más información.

Para agregar, reprogramar o cambiar un control remoto 893LM o un pin de entrada sin llave 877LM a través del control remoto, haga lo siguiente:

1. Presione el botón de navegación debajo de "MENU" (Menú) para ver el menú Features (Funciones).
2. Utilice los botones de navegación para desplazarse a "PROGRAM" (PROGRAMAR).
3. Seleccione "REMOTE" (CONTROL REMOTO) o "KEYPAD" (TECLADO NUMÉRICO) para programar desde el menú de programa.
4. **Control remoto:** Presione el botón del control remoto con el que desee operar su puerta de garaje.
5. **Entrada sin llave:** Introduzca un número de identificación personal (PIN) de 4 dígitos de su elección en el teclado numérico de entrada sin llave. Luego, presione el botón ENTER (ENTRAR).

Parpadearán las luces del abrepuertas de garaje (o se oirán dos chasquidos) cuando se haya programado el código. Repita los pasos anteriores para programar controles remotos o dispositivos de entrada inalámbrica sin llave adicionales. Si la programación no tiene éxito, programe el control remoto con el botón Learn (Aprender).

Programa un control remoto 893MAX con el botón learn (aprender) del abrepuertas de garaje

1. Mantenga presionado el botón de programación del control remoto hasta que el LED de la parte frontal se encienda.
2. Presione y suelte el botón del control remoto que desee utilizar y, luego, presione cualquier otro botón para salir de la programación.
3. Mantenga presionado el botón Learn (Aprender) en el abrepuertas de garaje. El LED Learn (Aprender) se encenderá. Dentro de 30 segundos...
4. Presione el botón del control remoto programado en el paso 2 hasta que la luz del abrepuertas de garaje parpadee o se escuchen dos clics.

Para programar otros tipos de controles remotos o entradas sin llave, consulte las instrucciones incluidas con el dispositivo o visite LiftMaster.com.

Cómo agregar el número de serie de myQ a la aplicación myQ

Para programar el abrepuertas de garaje por Wi-Fi en su red, consulte el manual del usuario.

Programación de la luz LED remota myQ

La luz remota de su abrepuertas de garaje ya ha sido programada en la fábrica para que funcione con su abrepuertas. Será necesario programar cualquier luz remota adicional o de reemplazo.

CÓMO PROGRAMAR UN ABREPUERTAS A LA LUZ LED REMOTA myQ

1. Presione el botón LEARN (APRENDER) en la luz hasta que el LED verde se encienda.
2. Presione el botón LEARN (APRENDER) del abrepuertas. **O BIEN,** En el Smart Control Panel®, vaya a Menu (Menú) > Program (Programar) > myQ Accessory (Accesorio myQ).
3. El código estará programado cuando la luz remota parpadee una vez.

CÓMO AÑADIR LA LUZ LED REMOTA myQ A LA CUENTA myQ

1. Presione el botón LEARN (APRENDER) en la luz hasta que el LED verde se encienda.
2. Ingrese a la aplicación myQ y añada la luz LED remota myQ.

CÓMO BORRAR TODA LA PROGRAMACIÓN DE LA LUZ LED REMOTA myQ

1. Mantenga presionado el botón LEARN (APRENDER) hasta que se apague el LED (entre 6 a 10 segundos). Se borró toda la programación.

1.

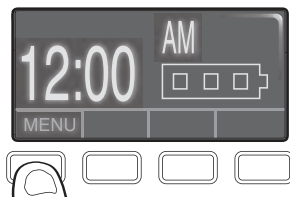

2. Presione para continuar

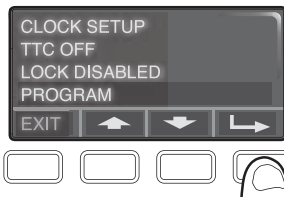

3. Presione para continuar

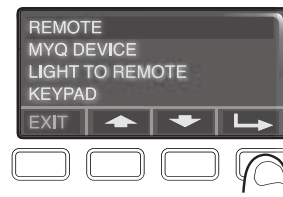

4.

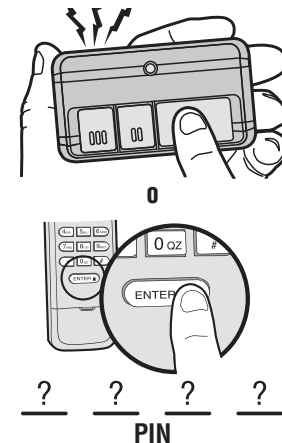

1.



2.

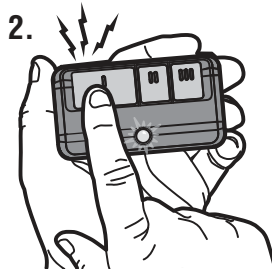

3.

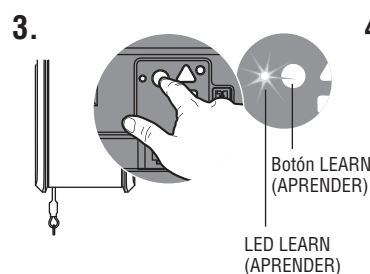

4. "clic" "clic"

