

OP 118

ENROULEUR AIR Ø10mm 15m

AIR REEL Ø10mm 15m

ENROLLADORES AIRE Ø10mm 15m

OP 119

ENROULEUR AIR Ø13mm 15m

AIR REEL Ø13mm 15m

ENROLLADORES AIRE Ø10mm 15m





ATTENTION

Avant de retourner ce produit pour quelque raison qu'il soit (problème d'installation, consignes d'utilisation, panne, problème de fabrication...), merci de nous contacter.

Contact :

Vous pouvez nous joindre par mail à sav@clas.com ou bien au 04 79 72 92 80 ou encore vous rendre directement sur notre site clas.com

Si vous avez changé d'avis concernant votre achat, veuillez retourner ce produit avant d'essayer de l'installer.

WARNING

Before returning this product for any reason (installation problem, instructions for use, breakdown, manufacturing problem...), please contact us.

Contact :

You can reach us by mail sav@clas.com or by phone +33(0)4 79 72 69 18 or go directly to our website clas.com

If you have changed your mind regarding your purchase, please return this product before you attempt to install it.

ATENCIÓN

Antes de devolver este producto por cualquier motivo (problema de instalación, instrucciones de uso, avería, problema de fabricación...), póngase en contacto con nosotros.

Contacto :

Puede ponerse en contacto con nosotros por correo electrónico sav@clas.com o por teléfono +33(0)4 79 72 69 18 o dirigirse directamente a nuestro sitio web clas.com

Si ha cambiado de opinión con respecto a su compra, devuelva este producto antes de intentar instalarlo.

INTRODUCTION

REMARQUE : L'article ne peut pas être utilisé pour l'eau potable ni pour l'air nocif, de chimie, de graisse ou de liquide toxique. Veuillez tenir la boule d'arrêt du tuyau lorsque le tuyau se rétracte.

Liste des pièces

- ① Enrouleur (1)
- ② Support de montage (1)
- ③ Cheville en plastique (5)
- ④ Vis autoperforante (1)
- ⑤ 4*12 (1)

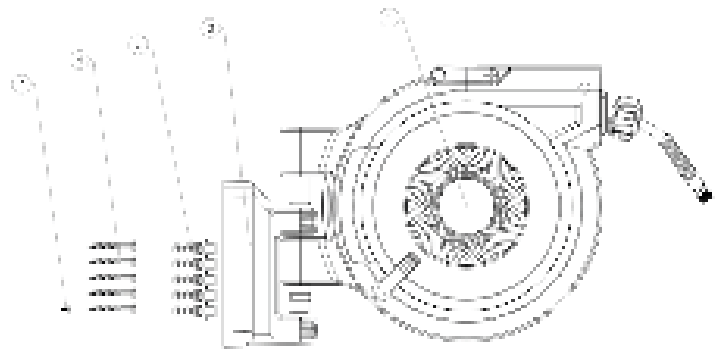

INSTALLATION

1. Sortez l'appareil et les accessoires de la boîte.
2. Choisissez un endroit approprié près d'une source d'air.
3. Prenez le support de montage comme modèle pour marquer la position des vis et percez quatre trous (12mm*60mm) sur le mur (Fig.2).

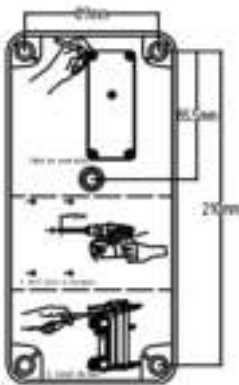

Fig 1

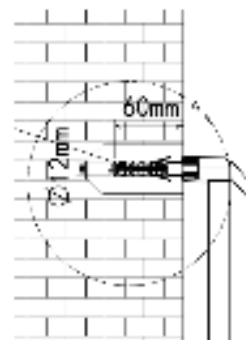
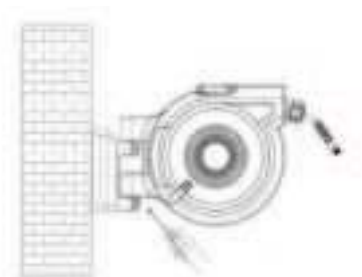
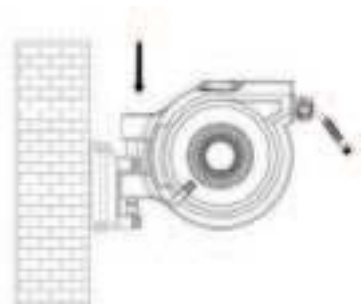

Fig 2

4. Fixer le support à l'aide de quatre vis auto-taraudeuses (Fig.2).
5. connecter l'enrouleur au support de montage.(Fig.3)(Fig.4)



**Note : 1. l'enrouleur doit être installé horizontalement sur un mur ou un poteau.
2. Il est conseillé d'installer l'enrouleur à environ 1 mètre du sol.**

FONCTIONNEMENT

Connecter le tuyau principal à la source d'air, puis ouvrir la vanne.

Dérouler

- Tirer le tuyau à la longueur désirée et s'arrêter n'importe où.

Enrouler le tuyau

- Tirer légèrement sur le tuyau, l'accompagner ensuite lors de l'enroulement.

STOCKAGE

Entretien

- Lorsqu'il n'est pas utilisé, veuillez fermer la source d'air et purger l'enrouleur
- Lorsqu'il n'est pas utilisé pendant une période prolongée, il est recommandé de le ranger dans un endroit frais et sec.
- Ne pas nettoyer l'intérieur à l'eau.

DÉPANNAGE

| Défaut | Motif | Solution |
|-----------------------------|---------------------------------------|--|
| Le tuyau ne se rétracte pas | Tuyaux empilés les uns sur les autres | Retirez tout le tuyau et laissez-le revenir lentement vers le boîtier en l'accompagnant. |
| | Le ressort manque de rappel. | Contactez le SAV, risque de blessures. |

INTRODUCTION

NOTE: The item cannot be used for drinking water as well as harmful air of causticity, chemistry, grease or poisonous liquid.

Please hold the hose stop ball when the hose retracts.

PARTS LIST

- ① Hose reel (1)
- ② Mounting bracket (1)
- ③ Plastic dowel (5)
- ④ Self-tapping screws (1)
- ⑤ 4*12 (1)

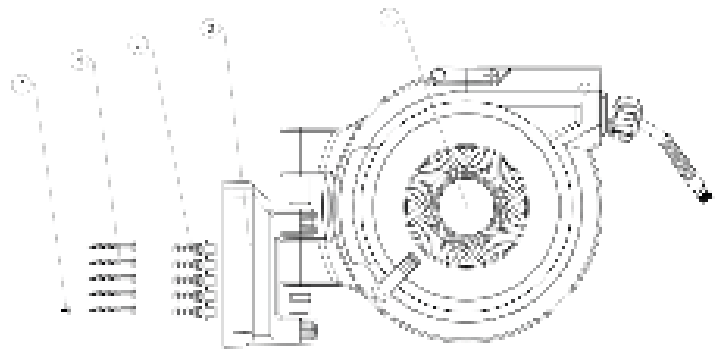

SETUP

1. Take out the unit and accessories from the box.
2. Choose a suitable place near source of air.
3. Take the mounting bracket as a template to mark the position for screws and drill four holes(12mm*60mm) on the wall(Fig.2)

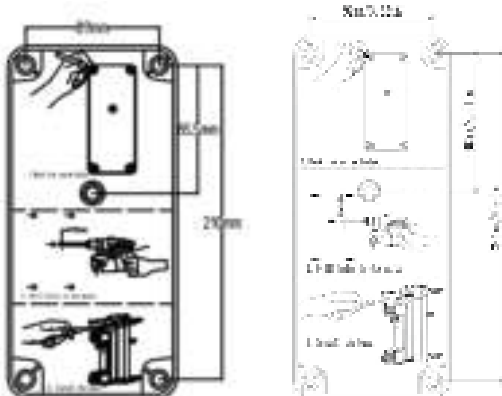

OP 1118

OP 1119

Fig 1



Fig 2

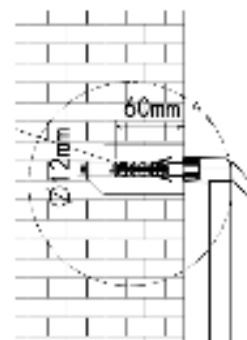

4. Fix the bracket by four self-tapping screws accordingly. (Fig.2)
5. Connect the reel to the mounting bracket.(Fig.3)(Fig.4)

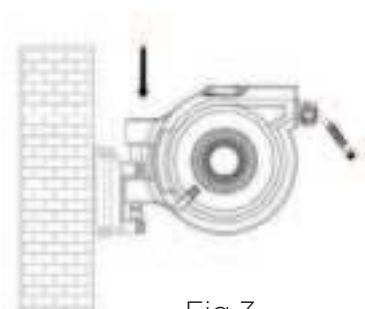

Fig 3

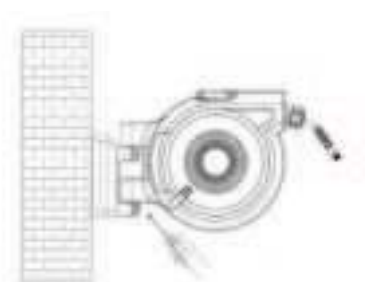

Fig 4



- Note: 1. The reel should be installed to a wall or post horizontally.**
2. It is suggested to mount the reel approximately 1 meter above the ground.

OPERATION

Connect the leader hose to the air source, then turn on the tap.

Unwind

- Pull out hose to desired length and stop anywhere.

Roll up the hose

- Pull slightly on the hose, then accompany it as it winds up.

STORAGE

Cleaning

The hose box is maintenance-free and must not be cleaned internally with water.

Maintenance

- When not in use, please turn off the source of air, and purge the reel
- When not in use for an extended period of time it is recommended to be stored in a cool dry place.
- Do not clean inside with water.

TROUBLESHOOTING

| Default | Reason | Solution |
|----------------------------|------------------------------------|--|
| The hose could not retract | Hoses stacked on top of each other | Pull out all of the hose and let it go back to housing slowly with your hands grabbing it. |
| | The spring has no return. | Contact customer service, risk of injury. |

INTRODUCCIÓN

NOTA: El artículo no se puede utilizar para el agua potable así como el aire dañino de la causticidad, de la química, de la grasa o del líquido venenoso.

Por favor, mantenga la bola de parada de la manguera cuando la manguera se retrae.

LISTA DE PIEZAS

- ① Enrollador de manguera (1)
- ② Soporte de montaje (1)
- ③ Taco de plástico (5)
- ④ Tornillos autorroscantes (1)
- ⑤ 4*12 (1)

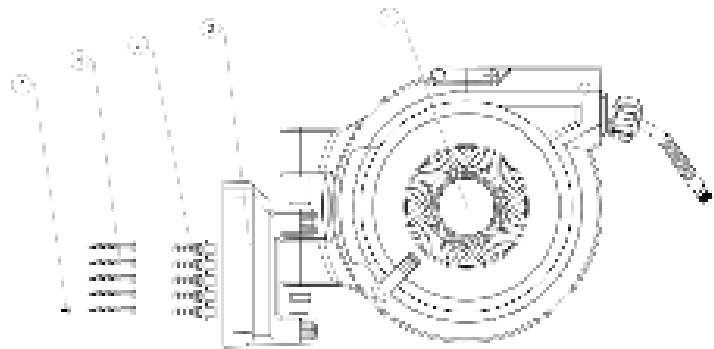

INSTALACIÓN

1. Saque la unidad y los accesorios de la caja.
2. Elija un lugar adecuado cerca de una fuente de aire.
3. Utilice el soporte de montaje como plantilla para marcar la posición de los tornillos y taladre cuatro orificios (12 mm*60 mm) en la pared (Fig. 2).

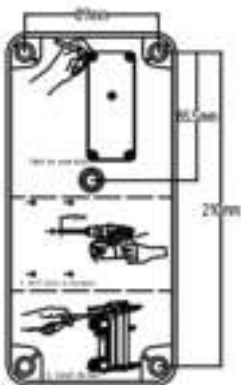

Fig 1



Fig 3

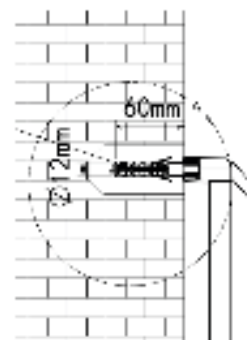

Fig 2

4. Fije el soporte con cuatro tornillos autoadhesivos. (Fig.2)
5. Conecte el carrete al soporte de montaje.(Fig.3)(Fig.4)

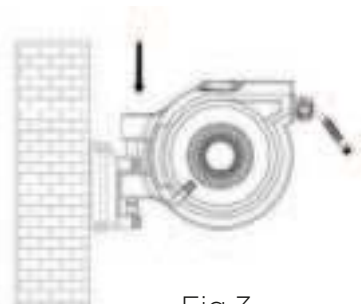

Fig 3

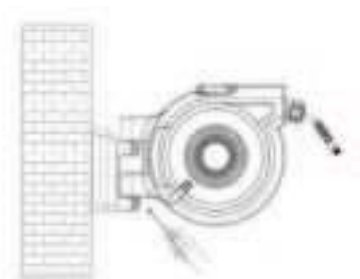

Fig 4



**Nota: 1. El carrete debe instalarse en una pared o poste horizontalmente.
2. Se sugiere montar el carrete aproximadamente a 1 metro del suelo.**

OPERACIÓN

Conecte la manguera líder a la fuente de aire, luego abra el grifo. Desenrolle

- Tire de la manguera hasta la longitud deseada y deténgase en cualquier lugar.

Enrolle la manguera

- Tira ligeramente de la manguera y enróllala.

ALMACENAMIENTO

Limpieza

La caja de la manguera no requiere mantenimiento y no debe limpiarse internamente con agua.

Mantenimiento

- Cuando no esté en uso, por favor apague la fuente de aire, y encienda la boquilla para liberar la presión
- Cuando no esté en uso durante un período prolongado de tiempo se recomienda almacenar en un lugar fresco y seco.
- No limpie el interior con agua.

RESOLUCIÓN DE PROBLEMAS

| Por defecto | Reason | Solution |
|--------------------------------|-------------------------------------|---|
| La manguera no podía retraerse | Mangueras apiladas unas sobre otras | Saque toda la manguera y déjela volver al alojamiento lentamente con las manos agarrándola. |
| | El resorte no tiene retorno. | Póngase en contacto con el servicio de atención al cliente, riesgo de lesiones. |



**DECLARATION DE CONFORMITE CE
EC DECLARATION OF CONFIRMITY**



Nous, We,

CLAS EQUIPEMENTS
Z. A. de la Croiza
73800 Chignin – France

DECLARONS

Sous notre responsabilité que le produit :

DECLARE THAT,

Under our responsibility, the following products:

Modèle / Model : **ENROULEUR AIR Ø13mm 15m / AIR REEL Ø13mm 15m**
Type : **OP 1119**

Est fabriqué en conformité à la **directive machine 2006/42/CE** suivant la norme :
Is manufactured in conformity with the **machinery directive 2006/42/EC** following
standard :

- **EN ISO 12100:2010**

Chignin le 28.05.2024

Benoît DUPUIS, responsable technique



CLAS Equipements

83 chemin de la CROUZA
73800 CHIGNIN
FRANCE

Tél. +33 (0)4 79 72 62 22
Fax. +33 (0)4 79 72 52 86

OP 118

ENROULEUR AIR Ø10mm 15m
AIR REEL Ø10mm 15m
ENROLLADORES AIRE Ø10mm 15m

OP 119

ENROULEUR AIR Ø13mm 15m
AIR REEL Ø13mm 15m
ENROLLADORES AIRE Ø13mm 15m

Si vous avez besoin de composants ou de pièces, contactez le revendeur
En cas de problème veuillez contacter le technicien de votre distributeur agréé

If you need components or parts, please contact the reseller.
In case of problems, please contact your authorized technician.

Si necesita componentes o piezas, póngase en contacto con el distribuidor. En caso
de problemas, póngase en contacto con su técnico autorizado.