

DEXTER

5
YEAR
Guarantee*

**Cordless Tile Vibrator and
Vacuum Lifter**
12VVIB2-200.1

FR Ventouse vibrante 12V sans fil Dexter 120Kg

ES Ventosa Vibratoria Inalámbrica 12V Dexter 120Kg

PT Ventosa Vibratória Sem Fio 12V Dexter 120Kg

IT Ventosa Vibrante Senza Fili 12V Dexter 120Kg

EL Δοητική Βεντούζα Ασύρματη 12V Dexter 120Kg

PL Przyssawka Wibracyjna Bezprzewodowa 12V Dexter 120Kg

UA Вібраційна Присоска Бездротова 12В Dexter 120Кг

RO Ventuză Vibrantă Fără Fir 12V Dexter 120Kg

EN Dexter 12V Cordless Vibrating Suction Cup 120Kg

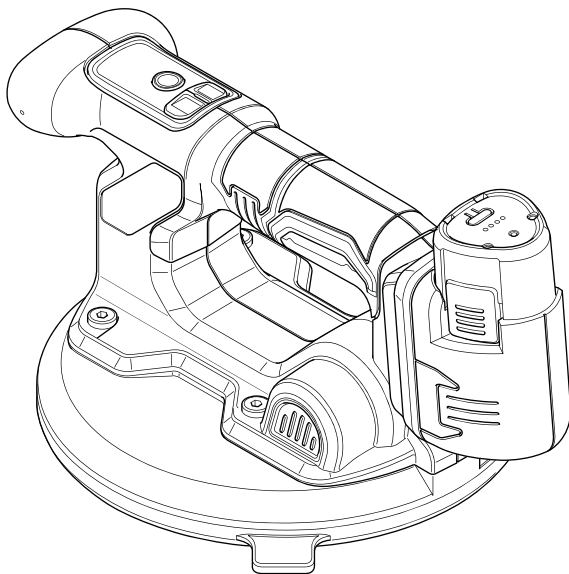

1 / 2

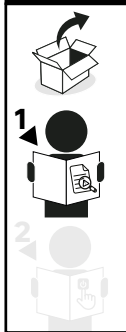

2025/05-V01



EAN CODE :
3276007967722

FR Manuel d'instructions

ES Manual de Instrucciones

PT Manual de Instruções

IT Manuale di istruzioni

EL Εγχειρίδιο Οδηγιών









PL Instrukcja Obsługi

UA Інструкція з Експлуатації

RO Manual de Instrucțiuni

EN Instructions Manual

FR. Traduction de la version originale du mode d'emploi / ES. Traducción de la versión original del manual de instrucciones / PT. Tradução da versão original do manual de instruções / IT. Traduzione della versione originale del manuale d'uso / EL. Μετάφραση της αρχικής έκδοσης των οδηγιών χρήσης / PL. Tłumaczenie oryginalnej wersji instrukcji obsługi / UA. Переклад оригінальної версії інструкції з експлуатації / RO. Traducerea versiunii originale a manualului de utilizare / BR. Tradução da versão original do manual de instruções / HU. Az eredeti használati útmutató fordítása / SL. Prevod izvirnega navodila za uporabo / NL. Vertaling van de originele gebruiksaanwijzing / EN. Translation of the original instructions manual

 FRANÇAIS - FR	3
 ESPAÑOL - ES	26
 PORTUGUÊS - PT	49
 ITALIANO - IT	72
 ΕΛΛΗΝΙΚΑ - EL	95
 POLSKI - PL	118
 УКРАЇНСЬКА - UA.....	141
 ROMÂNIA - RO	164
 ENGLISH - EN	187



INTRODUCTION

Nous vous remercions d'avoir choisi ce produit. Lors du processus de conception et de fabrication de nos produits, nous déployons tous les efforts possibles pour garantir une qualité exceptionnelle qui répond aux besoins des utilisateurs.



IMPORTANT, À CONSERVER POUR CONSULTATION ULTÉRIEURE : À LIRE ATTENTIVEMENT

IMPORTANT ! AFIN D'OBTENIR ENTIÈRE SATISFACTION LORS DU MONTAGE, DE L'UTILISATION ET DE L'ENTRETIEN DE CE PRODUIT, NOUS VOUS RECOMMANDONS DE LIRE ATTENTIVEMENT CE MANUEL D'UTILISATION AVANT DE FAIRE USAGE DU PRODUIT. TENEZ COMPTE DES PRINCIPAUX AVERTISSEMENTS DE SÉCURITÉ CONTENUS DANS CE MANUEL, ET CONSERVEZ CE DERNIER POUR CONSULTATION ULTÉRIEURE.

1. UTILISATION PRÉVUE DE LA VENTOUSE VIBRANTE SANS FIL POUR CARRELAGE

1.1 UTILISATION PRÉVUE

La ventouse vibrante sans fil pour carrelage est conçue pour remplir deux fonctions :

- Ventouse : Soulever, déplacer et placer des objets tels que des carreaux de céramique, du marbre, des dalles de pierre. Utilisation intérieure uniquement.
- Vibreux pour carrelage : Fournit une force de martelage uniforme pour que les carreaux soient soumis à une contrainte plus régulière, plus faciles à coller à plat et réduit le risque de créer des espaces sans colle sous le carreau.

1.2 AVERTISSEMENTS DE SÉCURITÉ GÉNÉRAUX POUR L'OUTIL ÉLECTRIQUE



AVERTISSEMENT : Lire tous les avertissements de sécurité, les instructions, les illustrations et les spécifications fournis avec cet outil électrique. Ne pas suivre les instructions énumérées ci-dessous peut provoquer un choc électrique, un incendie et/ou une blessure sérieuse.

CONSERVER TOUS LES AVERTISSEMENTS ET TOUTES LES INSTRUCTIONS POUR POUVOIR S'Y REPORTER ULTÉRIEUREMENT.

Le terme « outil électrique » dans les avertissements fait référence à votre outil électrique alimenté par le secteur (avec cordon d'alimentation) ou votre outil électrique fonctionnant sur batterie (sans cordon d'alimentation).

1) Sécurité de la zone de travail

- Conserver la zone de travail propre et bien éclairée.** Les zones en désordre ou sombres sont propices aux accidents.
- Ne pas faire fonctionner les outils électriques en atmosphère explosive, par exemple en présence de liquides inflammables, de gaz ou de poussières.** Les outils électriques produisent des étincelles qui peuvent enflammer les poussières ou les fumées.
- Maintenir les enfants et les personnes présentes à l'écart pendant l'utilisation de l'outil électrique.** Les distractions peuvent vous faire perdre le contrôle de l'outil.

2) Sécurité électrique

- Il faut que les fiches de l'outil électrique soient adaptées au socle. Ne jamais modifier la fiche de quelque façon que ce soit. Ne pas utiliser d'adaptateurs avec des outils électriques à branchement de terre.** Des fiches non modifiées et des socles adaptés réduisent le risque de choc électrique.
- Éviter tout contact du corps avec des surfaces reliées à la terre telles que les tuyaux, les radiateurs, les cuisinières et les réfrigérateurs.** Il existe un risque accru de choc électrique si votre corps est relié à la terre.
- Ne pas exposer les outils électriques à la pluie ou à des conditions humides.** La pénétration d'eau à l'intérieur d'un outil électrique augmente le risque de choc électrique.
- Ne pas maltraiter le cordon. Ne jamais utiliser le cordon pour porter, tirer ou débrancher l'outil électrique. Maintenir le cordon à l'écart de la chaleur, du lubrifiant, des arêtes vives ou des parties en mouvement.** Des cordons endommagés ou emmêlés augmentent le risque de choc électrique.
- Lorsqu'on utilise un outil électrique à l'extérieur, utiliser un prolongateur adapté à l'utilisation extérieure.** L'utilisation d'un cordon adapté à l'utilisation extérieure réduit le risque de choc électrique.



- f) Si l'usage d'un outil électrique dans un emplacement humide est inévitable, utiliser une alimentation protégée par un disjoncteur-détecteur de fuites à la terre (GFCI, ground fault circuit interrupter). L'usage d'un GFCI réduit le risque de choc électrique.
- 3) Sécurité des personnes
- a) Rester vigilant, regarder ce que vous être en train de faire et faire preuve de bon sens dans votre utilisation de l'outil électrique. Ne pas utiliser un outil électrique lorsque vous êtes fatigué ou sous l'emprise de drogues, de l'alcool ou de médicaments. Un moment d'inattention en cours d'utilisation d'un outil électrique peut entraîner des blessures graves.
- b) Utiliser un équipement de protection individuelle. Toujours porter une protection pour les yeux. Les équipements de protection individuelle tels que les masques contre les poussières, les chaussures de sécurité antidérapantes, les casques ou les protections auditives utilisés pour les conditions appropriées réduisent les blessures.
- c) Éviter tout démarrage intempestif. S'assurer que l'interrupteur est en position arrêt avant de brancher l'outil au secteur et/ou au bloc de batteries, de le ramasser ou de le porter. Porter les outils électriques en ayant le doigt sur l'interrupteur ou brancher des outils électriques dont l'interrupteur est en position marche est source d'accidents.
- d) Retirer toute clé de réglage avant de mettre l'outil électrique en marche. Une clé laissée fixée sur une partie tournante de l'outil électrique peut donner lieu à des blessures.
- e) Ne pas se précipiter. Garder une position et un équilibre adaptés à tout moment. Cela permet un meilleur contrôle de l'outil électrique dans des situations inattendues.
- f) S'habiller de manière adaptée. Ne pas porter de vêtements amples ou de bijoux. Garder les cheveux et les vêtements à distance des parties en mouvement. Des vêtements amples, des bijoux ou les cheveux longs peuvent être pris dans des parties en mouvement.
- g) Si des dispositifs sont fournis pour le raccordement d'équipements pour l'extraction et la récupération des poussières, s'assurer qu'ils sont connectés et correctement utilisés. Utiliser des collecteurs de poussière peut réduire les risques dus aux poussières.
- h) Rester vigilant et ne pas négliger les principes de sécurité de l'outil sous prétexte que vous avez l'habitude de l'utiliser. Une fraction de seconde d'inattention peut provoquer une blessure grave.
- 4) Utilisation et entretien de l'outil électrique
- a) Ne pas forcer l'outil électrique. Utiliser l'outil électrique adapté à votre application. L'outil électrique adapté réalise mieux le travail et de manière plus sûre au régime pour lequel il a été construit.
- b) Ne pas utiliser l'outil électrique si l'interrupteur ne permet pas de passer de l'état de marche à arrêt et inversement. Tout outil électrique qui ne peut pas être commandé par l'interrupteur est dangereux et il faut le réparer.
- c) Débrancher la fiche de la source d'alimentation et/ou enlever le bloc de batteries, s'il est amovible, avant tout réglage, changement d'accessoires ou avant de ranger l'outil électrique. De telles mesures de sécurité préventives réduisent le risque de démarrage accidentel de l'outil électrique.
- d) Conserver les outils électriques à l'arrêt hors de la portée des enfants et ne pas permettre à des personnes ne connaissant pas l'outil électrique ou les présentes instructions de le faire fonctionner. Les outils électriques sont dangereux entre les mains d'utilisateurs novices.
- e) Observer la maintenance des outils électriques et des accessoires. Vérifier qu'il n'y a pas des mauvais alignements ou de blocage des parties mobiles, des pièces cassées ou toute autre condition pouvant affecter le fonctionnement de l'outil électrique. En cas de dommages, faire réparer l'outil électrique avant de l'utiliser. De nombreux accidents sont dus à des outils électriques mal entretenus.
- f) Garder affûtés et propres les outils permettant de couper. Des outils destinés à couper correctement entretenus avec des pièces coupantes tranchantes sont moins susceptibles de bloquer et sont plus faciles à contrôler.
- g) Utiliser l'outil électrique, les accessoires et les lames etc., conformément à ces instructions, en tenant compte des conditions de travail et du travail à réaliser. L'utilisation de l'outil électrique pour des opérations différentes de celles prévues peut donner lieu à des situations dangereuses.
- h) Il faut que les poignées et les surfaces de préhension restent sèches, propres et dépourvues d'huiles et de graisses. Des poignées et des surfaces de préhension glissantes rendent impossibles la manipulation et le contrôle en toute sécurité de l'outil dans les situations inattendues.
- 5) Utilisation des outils fonctionnant sur batteries et précautions d'emploi
- a) Ne recharger qu'avec le chargeur spécifié par le fabricant. Un chargeur qui est adapté à un type de bloc de batteries peut créer un risque de feu lorsqu'il est utilisé avec un autre type de bloc de batteries.
- b) N'utiliser les outils électriques qu'avec des blocs de batteries spécifiquement désignés. L'utilisation de tout autre bloc de batteries peut créer un risque de blessure et de feu.
- c) Lorsqu'un bloc de batteries n'est pas utilisé, le maintenir à l'écart de tout autre objet métallique, par exemple trombones, pièces de monnaie, clés, clous, vis ou autres objets de petite taille qui peuvent donner lieu à une connexion d'une borne à une autre. Le court-circuitage des bornes d'une batterie entre elles peut causer des brûlures ou un feu.
- d) Dans de mauvaises conditions, du liquide peut être éjecté de la batterie; éviter tout contact. En cas de contact accidentel, nettoyer à l'eau. Si le liquide entre en contact avec les yeux, rechercher en plus une aide médicale. Le liquide éjecté des batteries peut causer des irritations ou des brûlures.



- e) **Ne pas utiliser un bloc de batteries ou un outil fonctionnant sur batteries qui a été endommagé ou modifié.** Les batteries endommagées ou modifiées peuvent avoir un comportement imprévisible provoquant un feu, une explosion ou un risque de blessure.
- f) **Ne pas exposer un bloc de batteries ou un outil fonctionnant sur batteries au feu ou à une température excessive.** Une exposition au feu ou à une température supérieure à 130 °C peut provoquer une explosion.
- g) **Suivre toutes les instructions de charge et ne pas charger le bloc de batteries ou l'outil fonctionnant sur batteries hors de la plage de températures spécifiée dans les instructions.** Un chargement incorrect ou à des températures hors de la plage spécifiée de températures peut endommager la batterie et augmenter le risque de feu.

6) Entretien

- a) **Faire entretenir l'outil électrique par un réparateur qualifié utilisant uniquement des pièces de rechange identiques.** Cela assure le maintien de la sécurité de l'outil électrique.
- b) **Ne jamais effectuer d'opération d'entretien sur des blocs de batteries endommagés.** Il convient que l'entretien des blocs de batteries ne soit effectué que par le fabricant ou les fournisseurs de service autorisés.

2. SYMBOLES

	Lisez attentivement le manuel d'instructions.
	L'appareil est conforme aux directives européennes applicables et une méthode d'évaluation de la conformité à ces directives a été effectuée.
	L'appareil est conforme aux réglementations techniques ukrainiennes applicables.
	Les produits électriques usagés ne doivent pas être jetés avec les déchets ménagers. Merci de les recycler dans les installations existantes prévues à cet effet. Contacter les autorités locales ou votre revendeur pour des conseils en matière de recyclage.
	Produits recyclables soumis à la responsabilité élargie des producteurs. Respecter les consignes de tri associées.

	Lunettes de protection obligatoires.
	Protection auditive obligatoire.
	Gants de protection obligatoires.
	Masque anti-poussière obligatoire.
	Cet avis de danger met en garde contre les dommages causés à l'appareil ou aux biens d'autrui, ou contre les risques de blessures physiques.
	Utilisation intérieure uniquement, ne pas exposer à la pluie.
	Lisez le manuel d'instructions et respectez tous les avertissements et consignes de sécurité.
	Classe de protection II
	Utilisez et stockez la batterie à une température inférieure à 45 °C.
	Ne démontez pas, n'écrasez pas, ne chauffez pas à plus de 100 °C ; n'exposez jamais la batterie à des micro-ondes ou à des pressions élevées.
	Batterie lithium-ion. Ce produit a été marqué d'un symbole relatif à la « collecte sélective » pour tous les blocs-batteries. Il sera ensuite recyclé ou démantelé afin de réduire l'impact sur l'environnement. Les blocs-batteries peuvent être dangereux pour l'environnement et la santé car ils contiennent des substances dangereuses.



3. AVERTISSEMENTS DE SÉCURITÉ POUR LES VENTOUSES



AVERTISSEMENT : Lisez tous les avertissements et instructions de sécurité, et conservez-les pour référence ultérieure. Le non-respect de ces avertissements peut entraîner des blessures graves et endommager l'équipement.

- a) **L'outil n'est pas conçu ou prévu pour l'escalade ou la sécurisation de personnes de quelque manière que ce soit.** L'utilisation de ce produit pour l'escalade ou tout autre usage non prévu peut entraîner des blessures ou la mort.
- b) **Si la force d'étanchéité de l'outil commence à diminuer de manière notable pendant son utilisation, vérifiez l'état d'usure ou de détérioration du joint en mousse de caoutchouc.** N'essayez pas de soulever quoi que ce soit avec l'outil avant d'avoir remplacé le joint.
- c) **Lorsque l'appareil n'est pas utilisé, le joint doit être protégé à l'aide du protecteur de joint.** Rangez l'outil dans son sac/étui de protection ou sur une surface lisse pour éviter de déformer ou de déchirer le joint.
- d) **Méfiez-vous des vents violents lorsque vous soulevez de grands panneaux.**
- e) **L'utilisateur doit porter des lunettes de protection et des chaussures de sécurité à embout en acier.**
- f) **Ne soulevez pas l'outil au-dessus de votre tête et veillez à ce qu'il n'y ait personne, aucun animal domestique et aucun objet susceptible d'être endommagé sous l'outil et la charge.**
- g) **Gardez vos doigts à l'écart de la ventouse lorsque vous la fixez à la charge, car elle pourrait vous pincer lorsque le joint en mousse de caoutchouc est comprimé.**
- h) **N'utilisez pas l'outil comme point d'ancrage pour des personnes ou des objets.**
- i) **La capacité de charge pour des matériaux poreux sera beaucoup plus faible que celle de matériaux non poreux, et ce, qu'ils soient soulevés à la verticale ou à l'horizontale.**
- j) **Des conditions humides peuvent entraîner une réduction de la capacité de charge.**
- k) **Il convient d'être prudent lors du levage de matériaux glissants, en particulier à la verticale, car ils pourraient échapper à la ventouse.**
- l) **L'utilisateur doit employer une technique de levage et un positionnement appropriés afin d'éviter toute blessure.**
- m) **N'UTILISEZ PAS l'outil sur des matériaux souples.** Cela inclut les films et feuilles plastiques de faible épaisseur. La succion peut plier le matériau contre le joint et rompre le joint sous vide, entraînant la chute/rupture du matériau.
- n) **N'utilisez PAS l'outil sur du verre d'une épaisseur de 3 mm (1/8") ou moins.**

4. FACTEURS MODIFIANT LA CAPACITÉ DE LEVAGE DE LA VENTOUSE ET LIMITATIONS ASSOCIÉES

Plusieurs facteurs connus pour affecter la capacité de levage de la ventouse sont indiqués ci-dessous.

1. **Rigidité de la charge.** La rigidité peut entraîner une répartition inégale de la charge sur la ventouse et la structure. La rigidité peut varier en fonction de l'orientation.
2. **Résistance à la charge.** Les contraintes induites par le poids propre de la charge et celles exercées par la ventouse peuvent endommager la charge.
3. **État de la surface de charge.** Les surfaces inégales ou rugueuses peuvent affecter la capacité du joint en mousse de caoutchouc à adhérer ou à maintenir l'étanchéité. Les propriétés de frottement peuvent affecter la capacité.
4. **Charge en porte-à-faux** Lorsque la charge se prolonge au-delà des supports du joint en mousse de caoutchouc, celle-ci peut être endommagée ou dévier et se détacher du joint en mousse de caoutchouc.
5. **Angle de la charge.** L'effet du coefficient de frottement entre la charge et le joint en mousse de caoutchouc devient significatif lorsque la charge n'est pas horizontale. Une charge inclinée peut glisser de la ventouse.
6. **Nombre d'outils fixés à la charge.** La capacité varie en fonction du nombre de ventouses entièrement fixées à la charge.
7. **Température de la charge.** Des températures élevées ou extrêmement basses peuvent endommager le joint en mousse de caoutchouc ou affecter son fonctionnement. N'utiliser la ventouse qu'entre -10 °C et 40 °C.
8. **Avertissement en cas d'altitude élevée :** La capacité de levage sera réduite à des altitudes supérieures à 1 220 m (4 000 pieds). Assurez-vous toujours que la charge est sécurisée et équilibrée en effectuant un test de levage avant de continuer à déplacer le matériau.



5. INFORMATIONS SUPPLÉMENTAIRES RELATIVES À LA SÉCURITÉ



AVERTISSEMENT : Ne modifiez jamais l'outil électrique ou l'une de ses pièces. Cela pourrait entraîner des dommages matériels ou des blessures corporelles.



AVERTISSEMENT : **TOUJOURS** porter des lunettes de protection. Les lunettes de vue courantes ne sont PAS des lunettes de protection. Porter également un masque facial ou un masque anti-poussière si l'opération de coupe génère de la poussière. **TOUJOURS PORTER UN ÉQUIPEMENT DE SÉCURITÉ CERTIFIÉ.**

- **Portez des vêtements de protection et lavez les parties exposées avec de l'eau et du savon.** La poussière qui pénètre dans la bouche, les yeux ou qui se dépose sur la peau peut favoriser l'absorption de produits chimiques nocifs. Dirigez les particules loin du visage et du corps.
- **Utilisez un aspirateur à poussière approprié pour éliminer la plus grande partie de la poussière statique et en suspension dans l'air.** Ne pas éliminer la poussière statique et en suspension dans l'air, peut entraîner une contamination de l'environnement de travail ou présenter un risque accru pour la santé de l'opérateur et des personnes se trouvant à proximité.
- **Les sorties d'air dissimulent souvent des pièces mobiles et doivent être évitées.** Des vêtements amples, des bijoux ou les cheveux longs peuvent être pris dans des parties en mouvement.



AVERTISSEMENT : **Lorsqu'il n'est pas utilisé, l'outil doit être rangé dans le BMC afin de protéger le joint en caoutchouc.** Laisser l'outil sur le côté risque d'endommager le joint.

6. CONSIGNES DE SÉCURITÉ SPÉCIALES POUR LE BLOC-BATTERIE ET LE CHARGEUR

- a) Cet appareil peut être utilisé par des enfants âgés de 8 ans et plus ou par des personnes dont les capacités physiques, sensorielles ou mentales sont réduites ou qui manquent d'expérience ou de connaissances, à condition que ceux-ci bénéficient d'une surveillance ou qu'ils aient reçu des instructions concernant l'utilisation de l'appareil en toute sécurité et qu'ils comprennent les risques encourus.
- b) Les enfants ne doivent pas jouer avec l'appareil. Le nettoyage et l'entretien ne doivent pas être effectués par des enfants sans surveillance.
- c) Avant d'utiliser le chargeur et le bloc-batterie, lisez attentivement le manuel d'instructions.
- d) Pendant le processus de charge, le courant utilisé doit correspondre au courant du chargeur de batterie.
- e) Veillez à ne jamais exposer l'emplacement de charge à l'humidité, à la pluie ou à des éclaboussures d'eau.
- f) La température ambiante ne doit pas dépasser 45 °C. N'exposez jamais l'appareil à un ensoleillement direct.
- g) Ne coupez le courant que lorsque le bloc-batterie a été inséré dans le chargeur ou en a été retiré.
- h) Les blocs-batterie défectueux, endommagés ou qui ne peuvent plus être rechargés doivent être mis au rebut comme des déchets dangereux. Déposez-les dans un point de collecte spécial. Veuillez à respecter l'environnement. Ne jetez pas les batteries de stockage inutilisables avec les ordures ménagères, dans un feu ou dans l'eau.
- i) Si le câble électrique est endommagé, il ne peut être remplacé que par le fournisseur ou son atelier de réparation. Ne confiez les réparations qu'à un spécialiste agréé.
- j) N'utilisez que des batteries de stockage produites par le fabricant d'origine.
- k) à ce que la surface du chargeur soit toujours exempte de poussière et de saleté.
- l) Insérez le bloc-batterie dans le chargeur. Respectez les instructions relatives à la polarité.
- m) Retirez toujours le bloc-batterie avant de travailler sur la machine.
- n) Lorsque le bloc-batterie est hors de l'outil, couvrez les contacts pour éviter les courts-circuits (par exemple avec des outils).
- o) Ne jetez pas les batteries lithium-ion dans l'eau ou dans le feu, risque d'explosion !
- p) Protégez le bloc-batterie des chocs et ne l'ouvrez en aucun cas.
- q) Ne déchargez jamais complètement le bloc-batterie et rechargez-le de temps en temps si vous ne l'utilisez pas pendant une période prolongée.
- r) Ne rechargez pas les batteries non rechargeables, car elles peuvent surchauffer et se fissurer.

**RISQUES RÉSIDUELS : Lorsqu'il n'est pas utilisé, l'outil doit être rangé dans le BMC**

afin de protéger le joint en caoutchouc. Même lorsque l'outil est utilisé conformément aux prescriptions, il n'est pas possible d'éliminer tous les facteurs de risque résiduels. La construction et la conception de l'outil peuvent entraîner les risques suivants :

1. Lésions pulmonaires en l'absence d'un masque anti-poussière efficace.
2. Lésions auditives en l'absence de protections auditives efficaces.
3. Problèmes de santé engendrés par l'émission de vibration si l'outil électrique est utilisé pendant de longues périodes ou s'il n'est pas convenablement manipulé et entretenu.

**AVERTISSEMENT : Cette machine produit un champ électromagnétique pendant son**

fonctionnement. Ce champ peut, dans certaines circonstances, interférer avec des implants médicaux actifs ou passifs. Pour réduire le risque de blessures graves ou mortelles, il est recommandé aux personnes portant des implants médicaux de consulter leur médecin et le fabricant de l'implant médical avant d'utiliser cette machine.

7. CHARGEURS

Veillez à lire toutes les consignes de sécurité avant d'utiliser votre chargeur.

Procédure de chargement

1. Branchez le chargeur sur une prise de courant appropriée avant d'insérer le bloc-batterie.
2. Insérez le bloc-batterie dans le logement du chargeur, en veillant à ce qu'il soit bien en place. Le voyant vert (en charge) clignote de manière répétée et le voyant rouge s'éteint, indiquant que le processus de charge a commencé.
3. La fin de la charge sera indiquée par le voyant vert restant allumé en continu, le voyant rouge reste éteint. Le bloc-batterie est complètement chargé et peut être utilisé immédiatement ou laissé dans le chargeur.

		Voyant rouge	Voyant vert
	Bloc-batterie en charge	○	☀
	Bloc-batterie chargé	○	●
	Temporisation chaud/froid	☀	○
	Problème bloc-batterie	●	○
	Chargeur en veille	●	●

8. INDICATEURS DU CHARGEUR

Ce chargeur est conçu pour détecter certains problèmes pouvant survenir. Les problèmes sont indiqués par un clignotement rapide des voyants vert et rouge. Si cela se produit, insérez à nouveau le bloc-batterie dans le chargeur. Si le problème persiste, essayez un autre bloc-batterie pour déterminer si le chargeur fonctionne correctement. Si le nouveau bloc-batterie se charge correctement, cela signifie que la batterie d'origine est défectueuse et doit être renvoyée à un centre de service ou à un autre site de collecte pour être recyclée. Si le nouveau bloc-batterie donne les mêmes indications de panne que l'original, faites tester le chargeur et le bloc-batterie par un centre de service agréé.



9. TEMPORISATION BLOC CHAUD/FROID

Le chargeur est doté d'une fonction de temporisation chaud/froid. Lorsque le chargeur détecte une batterie chaude, il retarde automatiquement la charge jusqu'à ce que la batterie ait refroidi. Lorsque le chargeur détecte une batterie froide, il retarde automatiquement la charge jusqu'à ce que la batterie se soit réchauffée. Le voyant rouge continue de clignoter et le voyant vert reste éteint pendant cette opération. Une fois que la température de la batterie est normalisée, le voyant rouge reste allumé en continu, le voyant vert continue de clignoter et le chargeur reprend la procédure de charge.

10. REMARQUES IMPORTANTES CONCERNANT LA CHARGE

1. Pour prolonger la durée de vie de la batterie et obtenir des performances optimales, rechargez-la lorsque la température ambiante est comprise entre 0 et 40 °C. NE rechargez PAS la batterie lorsque la température ambiante est inférieure à 0 °C ou supérieure à 40 °C. Il est important de respecter cette consigne pour éviter d'endommager gravement la batterie.
2. Le chargeur et le bloc-batterie peuvent devenir chauds au toucher pendant la charge. Il s'agit d'un phénomène normal qui n'indique aucun problème. Pour faciliter le refroidissement du bloc-batterie après utilisation, évitez de placer le chargeur ou le bloc-batterie dans un environnement chaud, par exemple dans un abri en métal ou dans un conteneur non isolé.
3. Le bloc-batterie doit être rechargé lorsqu'il ne produit pas suffisamment d'énergie pour des tâches qui étaient faciles à réaliser auparavant. NE CONTINUEZ PAS à l'utiliser dans ces conditions. Suivez la procédure de charge. Vous pouvez également recharger une batterie partiellement utilisée quand vous le souhaitez sans que cela n'ait d'effet néfaste sur le bloc-batterie.
4. Les matériaux étrangers de nature conductrice, tels que notamment la poussière de meulage, les copeaux métalliques, la laine d'acier, le papier d'aluminium ou toute accumulation de particules métalliques, doivent être tenus à l'écart du logement du chargeur. Débranchez toujours le chargeur de l'alimentation électrique lorsqu'il n'y a pas de batterie dans le logement. Débranchez le chargeur avant de procéder au nettoyage.
5. Ne congelez pas et ne plongez pas le chargeur dans l'eau ou tout autre liquide.



AVERTISSEMENT : Risque d'électrocution. Ne laissez aucun liquide pénétrer à l'intérieur du chargeur. Cela pourrait provoquer une électrocution.



AVERTISSEMENT : Risque de brûlure. Ne plongez pas le bloc-batterie dans un liquide et ne laissez aucun liquide pénétrer à l'intérieur de la batterie. N'essayez jamais d'ouvrir le bloc-batterie, quelle qu'en soit la raison. Si le boîtier en plastique du bloc-batterie se brise ou se fissure, rapportez-la à un centre de service pour qu'il soit recyclé.

11. RECOMMANDATIONS EN MATIÈRE DE STOCKAGE

1. Le meilleur lieu de stockage est un endroit frais et sec, à l'abri de la lumière directe du soleil et des températures excessives.
2. Pour un stockage prolongé, il est recommandé de conserver le bloc-batterie complètement chargé dans un endroit frais et sec, hors du chargeur, afin d'obtenir des résultats optimaux.



NOTE : Les blocs-batterie ne doivent pas être stockés complètement déchargés. Le bloc-batterie doit être rechargé avant utilisation.



12. DONNÉES TECHNIQUES

Tension	12 V CC
Poids	1,8 kg (avec batterie)
Poids nominal	120 kg/verticalement 60 kg/horizontalement
Pression acoustique L_{pa}	77 dB(A)
Puissance acoustique L_{wa}	85 dB(A)
Incertitude K_{pA}, K_{wa}	3dB
Valeur totale des vibrations	7.37m/s ²
Incertitude K	1.5 m/s ²
Bloc-batterie, chargeur et logement du chargeur	N° de modèle du bloc-batterie : 12VBA2-2T.1 12 V CC 2,0 Ah ; 24 Wh ; 3 cellules lithium-ion N° de modèle du chargeur : 10002-E.1 Entrée : 100-240 V~ 50-60 Hz ; Sortie : 5 V CC 2 000 mA N° de modèle du logement du chargeur : 12VCH2-2A.1 Entrée : 5 V --- 10 W ; Sortie : 12 V --- 0,6 A



NOTE :

- La ou les valeurs totales déclarées de vibration et la ou les valeurs déclarées d'émission sonore ont été mesurées conformément à une méthode d'essai normalisée et peuvent être utilisées pour comparer des outils ;
- La ou les valeurs totales déclarées de vibration et la ou les valeurs déclarées d'émission sonore peuvent aussi être utilisées dans une évaluation préliminaire de l'exposition.



AVERTISSEMENT :

- L'émission de vibration et l'émission sonore pendant l'utilisation de l'outil électrique peuvent être différentes des valeurs déclarées selon les façons d'utiliser l'outil, en particulier le type de pièce à usiner ;
- Il est nécessaire d'identifier les mesures de sécurité destinées à protéger l'opérateur qui sont basées sur une estimation de l'exposition dans les conditions réelles d'utilisation (en prenant en compte toutes les parties du cycle de manœuvres, telles que les moments où l'outil est hors tension et où il fonctionne à vide, en plus du temps d'actionnement de la manette).



AVERTISSEMENT ! Il est recommandé à l'opérateur de porter une protection auditive.



13. MONTAGE - INSTRUCTIONS DE MISE EN SERVICE (LIVRET 2)



AVERTISSEMENT : Pour réduire le risque de blessures graves, éteignez l'appareil et retirez le bloc-batterie avant d'effectuer des réglages ou de retirer/installer des pièces ou des accessoires. Un démarrage accidentel peut provoquer des blessures. Avant d'allumer l'outil électrique, déballez-le et vérifiez qu'il n'y a pas de pièces manquantes ou endommagées.



NOTE : Les batteries ne sont pas complètement chargées à la livraison. Avant la première mise en service, chargez complètement les batteries. Pour obtenir les meilleurs résultats, assurez-vous que votre bloc-batterie est complètement chargé.

13.1 INSERTION/REPLACEMENT DE LA BATTERIE (FIG. A)

1. Pour installer le bloc-batterie (Fig. A-1) dans l'outil, alignez le bloc-batterie avec les rails à l'intérieur du boîtier de l'outil et faites-le glisser dans le boîtier jusqu'à ce qu'il soit bien en place et assurez-vous qu'il ne se détache pas.
2. Pour retirer le bloc-batterie de l'outil, appuyez sur les deux boutons de déverrouillage du bloc-batterie (Fig. A-2) et tirez fermement le bloc-batterie hors du boîtier de l'outil.

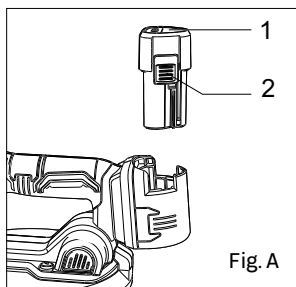

Fig. A

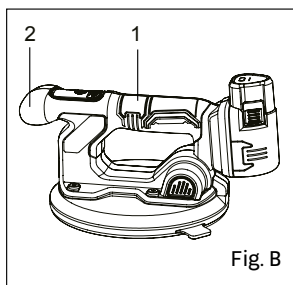

Fig. B

13.2 POSITION CORRECTE DES MAINS (FIG. B)



AVERTISSEMENT : Pour réduire le risque de blessures graves, adoptez TOUJOURS la position correcte des mains indiquée.



AVERTISSEMENT : Pour réduire le risque de blessures graves, TOUJOURS tenir fermement l'appareil en prévision d'une réaction soudaine. Lorsqu'il est utilisé pour soulever des matériaux à la main, la position correcte des mains consiste à placer une main sur la poignée principale (Fig. B-1) et l'autre main sur la poignée avant (Fig. B-2).



14. MONTAGE - MODE D'EMPLOI (LIVRET 2)

14.1 UTILISATION COMME VENTOUSE

À L'**HORIZONTALE** : Matériau posé à plat sur le sol. L'appareil offre une force de levage horizontale pouvant atteindre 120 kg dans des conditions idéales.

À LA **VERTICALE** : Matériau posé sur son bord. L'appareil offre une force de levage verticale pouvant atteindre 60 kg dans des conditions idéales.

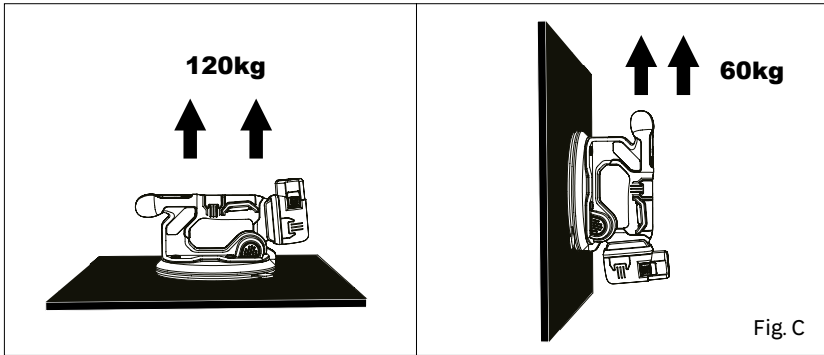

AVERTISSEMENT : **NE PAS** utiliser dans des conditions humides ou en présence de liquides ou de gaz inflammables.

14.2 MATÉRIAUX RECOMMANDÉS



AVERTISSEMENT : Testez toujours le levage de l'objet sur quelques centimètres afin de vous assurer des capacités de l'outil sur le matériau à soulever.



AVERTISSEMENT : Fixez toujours l'outil aussi près que possible du centre de gravité de la charge. Assurez-vous que la charge est équilibrée pendant ce test de levage.



AVERTISSEMENT : Quel que soit le matériau soulevé, maintenez la pompe à vide en position activée jusqu'à ce que vous soyez prêt à relâcher la charge en toute sécurité.

• Carreaux de céramique

• Marbre

• Dalles de pierre

**14.3 NE PAS UTILISER SUR CES MATÉRIEAUX**

AVERTISSEMENT : NE PAS utiliser le produit à d'autres fins que celles prévues.



AVERTISSEMENT : NE PAS soulever des matériaux qui ne sont pas censés l'être.

• Ardoise	• Verre d'une épaisseur inférieure à 3 mm (1/8")
• Feuilles en plastique	• Caoutchouc ou autres matériaux souples



AVERTISSEMENT : NE PAS utiliser sur des matériaux tels que l'ardoise, qui est une roche feuilletée. Un joint peut se former sur la surface supérieure, mais les couches peuvent se séparer, entraînant le détachement du reste du matériau et la rupture du joint sous vide.



ATTENTION : Lorsque vous soulevez des matériaux stratifiés tels que des plans de travail, un joint peut se former sur la surface supérieure, mais les couches peuvent se séparer, entraînant le détachement du reste du matériau et la rupture du joint sous vide.



ATTENTION : Retirez toujours les films protecteurs de la zone de la charge où l'outil sera fixé.



ATTENTION : NE PAS utiliser sur des surfaces très fines ou fragiles, y compris le verre d'une épaisseur inférieure à 3 mm (1/8"). La pression sous vide peut faire fléchir et casser le matériau.



ATTENTION : NE PAS utiliser sur des feuilles de plastique fines, du caoutchouc ou d'autres matériaux souples. La pression sous vide peut tirer le matériau contre la soupape de décompression de la ventouse. Cela empêchera la libération du matériau.

1. Lorsque la pression sous vide commence à baisser, la pompe à vide s'active automatiquement jusqu'à atteindre à nouveau une pression sous vide à 100 %.
2. Ne désactivez pas le bouton de commande de la pompe (Fig. D-1) tant que vous n'êtes pas prêt à relâcher la charge.

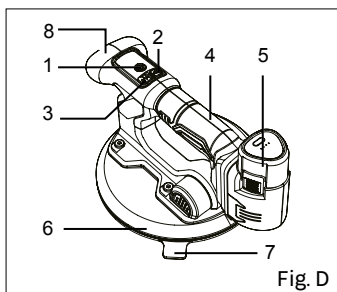

Fig. D



14.4 LEVAGE DE MATÉRIAUX



AVERTISSEMENT : Un seul outil offre une force de levage horizontale pouvant atteindre 120 kg et une force de levage verticale pouvant atteindre 60 kg dans des conditions idéales. Référez-vous à la section « Utilisation prévue » au début de ce manuel.



AVERTISSEMENT : L'utilisation de l'outil lorsque la batterie est inférieure à 20 % peut entraîner des blessures graves et endommager les matériaux soulevés.



AVERTISSEMENT : Nettoyez les matériaux à lever de toute poussière et débris avant de tenter de les soulever.



AVERTISSEMENT : Lorsque vous soulevez un objet, assurez-vous que le bouton MARCHE/ARRÊT (Fig. D-1) reste activé pendant le levage. NE PAS appuyer à nouveau sur le bouton MARCHE/ARRÊT (Fig. D-1) pendant le levage.



AVERTISSEMENT : Avant chaque levage, vérifiez que le joint en caoutchouc n'est pas endommagé et que les filtres à air ne sont pas obstrués. Si la pression sous vide chute plus rapidement que prévu après l'arrêt du moteur, les filtres à air doivent être nettoyés ou remplacés.



AVERTISSEMENT : Vérifiez chaque semaine que l'outil ne présente aucun signe de détérioration ou d'usure. Remplacez les pièces endommagées avant utilisation.



AVERTISSEMENT : NE LAISSEZ PAS l'outil sans surveillance lorsqu'il est fixé à un matériau.



AVERTISSEMENT : N'UTILISEZ PAS l'outil à proximité d'un feu ou d'une flamme nue.



AVERTISSEMENT : N'UTILISEZ PAS l'outil en continu pendant plus de 30 minutes. Les ventouses de levage ne conviennent qu'au levage et au transport de charges à court terme.



AVERTISSEMENT : N'UTILISEZ PAS l'outil avec une grue ou tout autre équipement similaire.



14.5 ÉTAPES D'UTILISATION

1. Positionnez l'outil avec le joint en caoutchouc (Fig. D-6) au ras de la surface de l'objet à soulever. Assurez-vous que la surface de la charge est propre et sèche, et placez l'outil au-dessus du centre de gravité si possible.



NOTE : ne placez pas l'outil au-dessus de trous ou de fissures, car aucun vide ne sera créé ou celui-ci disparaîtra rapidement.

2. Maintenez le bouton MARCHE/ARRÊT 4 (Fig. D-1) enfoncé pendant au moins 3 secondes, jusqu'à ce que l'écran s'allume. Le symbole de la batterie (Fig. E) clignote lorsque la charge de la batterie est inférieure à 20 %. Si la charge de la batterie n'est pas inférieure à 20 %, l'outil est prêt à être utilisé.

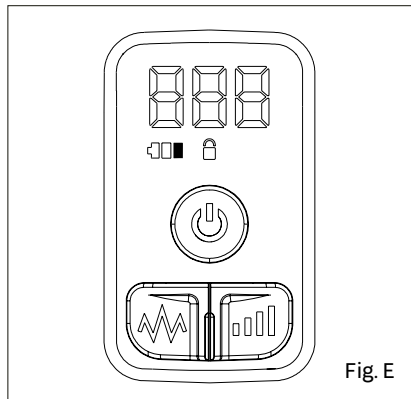

Fig. E

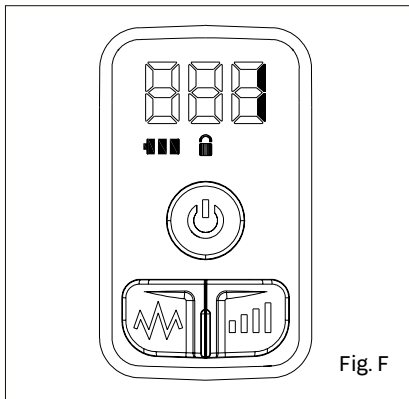

Fig. F



NOTE : L'outil ne permettra pas de commencer le levage si l'état de charge de la batterie est faible. Lorsque le symbole de batterie faible clignote, l'utilisateur doit immédiatement poser la charge transportée et la maintenir en place, sinon la ventouse risque de relâcher la charge prématurément.

3. Appliquez une pression sur la surface avec l'outil et le joint en caoutchouc (Fig. D-6) pour aider à créer une bonne étanchéité. La pompe à vide se met en marche en appuyant une fois sur le bouton de commande de la pompe (Fig. D-1) et crée un joint sous vide avec la surface de l'objet à soulever.



NOTE : Il peut être nécessaire d'exercer une certaine pression pour aider à créer un joint. La création d'un joint étanche sous vide maximal peut prendre jusqu'à cinq secondes.

4. Lorsque la pompe à vide atteint sa plage de scellage maximale (100 %) pendant 1,5 seconde, elle s'arrête et reste activée. L'écran passe automatiquement au niveau de vibration, dont la valeur varie de 1 à 5 (Fig. F). Le joint sous vide est établi et vous pouvez soulever l'objet. Assurez-vous que la charge est équilibrée. Si ce n'est pas le cas, relâchez la charge et répétez les étapes ci-dessus à un emplacement plus équilibré.



NOTE : Lorsque l'on travaille sur des matériaux poreux, la pression sous vide peut ne pas atteindre la plage maximale et la pompe à vide continuera à fonctionner pour maintenir la pression sous vide. Dans ce cas, soyez extrêmement prudent lors du levage, car la capacité de levage est réduite.



AVERTISSEMENT : Avant chaque transport de la charge soulevée, le maintien en toute sécurité doit être vérifié à une faible hauteur afin d'éviter les blessures dues à la chute de la charge soulevée.



AVERTISSEMENT : NE PAS appuyer à nouveau sur le bouton de commande de la pompe (Fig. D-1) à tout moment d'une opération de levage, car cela désactiverait la capacité de maintien de la pression de la pompe.



AVERTISSEMENT : Lors du transport de charges soulevées, assurez-vous toujours d'avoir une vue dégagée sur votre destination afin d'éviter toute collision.



AVERTISSEMENT : Ne balancez pas, ne secouez pas et ne heurtez pas les charges soulevées.

5. Une fois que vous avez fini de soulever l'objet, posez-le et maintenez-le en place, puis **appuyez rapidement deux fois sur le bouton de commande de la pompe (Fig. D-1). La pression chute et l'outil peut alors être relâché.**



ATTENTION : Si la pression ne chute pas et que l'outil ne peut pas être relâché en raison d'une situation anormale, vous pouvez soulever et tirer la poignée de dégonflage manuel (Fig. D-7) pour évacuer la pression sous vide et relâcher la charge.

6. Retirez l'outil du matériau.
7. Une fois le travail terminé ou après une longue période d'inactivité, appuyez sur le bouton MARCHE/ARRÊT (Fig. D-1) et maintenez-le enfoncé pendant 3 secondes pour couper l'alimentation. Sinon, l'alimentation sera coupée automatiquement après 20 minutes.

14.6 UTILISATION COMME VIBREUR POUR CARRELAGE

Préparation

1. Assurez-vous que la colle soit bien répartie sur toute la surface du carreau, sans amas, en particulier dans le cas de carreaux minces ou présentant des découpes complexes.
2. Les colles à prise retardée sont recommandés pour les carreaux de grand format.
3. Placez l'outil dans une position appropriée sur le sol ou sur le mur, en fonction de l'utilisation prévue, et tenez le vibreur à deux mains par les poignées (Fig. D-4/8) prévues à cet effet. Évitez de tenir le vibreur par d'autres zones qui ne sont pas prévues à cet effet, car cela pourrait vous blesser ou endommager l'appareil.



AVERTISSEMENT : Pour réduire le risque de blessures graves, tenez fermement la machine afin d'éviter toute perte de contrôle et tout recul potentiel.

Démarrage de la machine

1. Utilisez l'outil pour soulever le carreau jusqu'à la position de travail souhaitée, comme décrit ci-dessus dans le manuel pour le fonctionnement de la ventouse (étapes 1 à 4).



NOTE : ne placez pas l'outil au-dessus de trous ou de fissures, car aucun vide ne sera créé ou celui-ci disparaîtra rapidement.



NOTE : Lorsque l'on travaille sur des matériaux poreux, la pression sous vide peut chuter, la pompe à vide se remet alors en marche pour maintenir la pression sous vide. La fonction Vibreur ne peut pas être activée lorsque la pompe à vide fonctionne. Lorsque la pompe à vide atteint sa plage de scellage maximale (100 %) pendant 1,5 seconde, elle s'arrête et reste activée, puis la fonction Vibreur peut être activée.



2. Appuyez sur le bouton de réglage de la vitesse (Fig. D-2) et maintenez-le enfoncé pendant 2 secondes pour déverrouiller la fonction Vibreur (Fig. G)

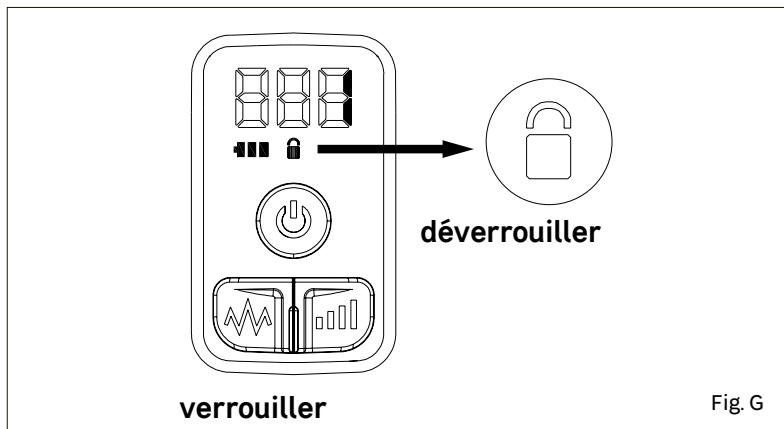

3. Appuyez brièvement sur le bouton de réglage de la vitesse (Fig. D-2) pour sélectionner le niveau de vibration souhaité (1-5)
4. En tenant la poignée principale (Fig. D-4), appuyez doucement sur le bouton de vibration (Fig. D-3) pour démarrer la fonction Vibreur. Vous devez maintenir le bouton enfoncé pour que la vibration continue.



NOTE : Appuyez toujours brièvement sur le bouton de vibration (Fig. D-3) pour vérifier si le niveau de vibration est celui souhaité avant de poursuivre l'opération de vibration. Si ce n'est pas le cas, répétez l'étape 3 pour sélectionner le niveau de vitesse de vibration approprié.



NOTE : Si vous travaillez sur un mur en hauteur, vous devez vous tenir sur un support parfaitement stable afin de vous assurer que, lorsque vous appliquez une pression, l'effet de recul de l'appareil ne vous fasse pas perdre l'équilibre.

5. Appuyez rapidement deux fois sur le bouton de commande de la pompe (Fig. D-1). La pression chute et l'outil peut alors être relâché.



ATTENTION : Si la pression ne chute pas et que l'outil ne peut pas être relâché en raison d'une situation anormale, vous pouvez soulever et tirer la poignée de dégonflage manuel (Fig. D-7) pour évacuer la pression sous vide et relâcher la charge.

6. Retirez l'outil du matériau.
7. Si le carreau n'est pas suffisamment plat, replacez l'outil sur un autre endroit plus élevé du carreau. Répétez l'opération plusieurs fois jusqu'à trouver une surface parfaitement plane sur le carreau.



AVERTISSEMENT : Ne laissez pas la machine fonctionner toujours au même endroit, car cela entraînerait une dépression excessive de la zone et pourrait même casser la pièce.

8. Lorsque vous travaillez avec de grands carreaux, tenez l'outil par les deux poignées (poignée avant et poignée principale) et faites-le glisser sur la pièce, toujours du centre vers les côtés, en suivant la direction dans laquelle la colle a été peignée. Cette opération permet d'éliminer l'excès de colle et, par conséquent, les poches d'air. Appuyez doucement sur les poignées. La pression permet d'amortir les vibrations de réduire considérablement les vibrations transmises aux bras de l'opérateur.



NOTE : La base du joint en caoutchouc (Fig. D-1) lui permet de glisser de manière fluide sur la surface. Le joint doit toujours être propre. S'il est endommagé, il doit être remplacé par un joint neuf. Il convient de toujours remplacer les pièces par des pièces d'origine.

9. Une fois le travail terminé ou après une longue période d'inactivité, appuyez sur le bouton MARCHE/ARRÊT (Fig. D-1) et maintenez-le enfoncé pendant 3 secondes pour couper l'alimentation. Sinon, l'alimentation sera coupée automatiquement après 20 minutes.

15. MONTAGE - NETTOYAGE (LIVRET 2)



AVERTISSEMENT : Débranchez le bloc-batterie avant d'effectuer tout réglage, réparation ou entretien. Un nettoyage et un entretien adéquats de la machine peuvent prolonger sa durée de vie.



AVERTISSEMENT : Pour garantir un fonctionnement sûr et efficace, veillez à toujours garder l'appareil électrique et les fentes d'aération propres.



AVERTISSEMENT : N'utilisez jamais de solvants ou d'autres produits chimiques agressifs pour nettoyer les parties non métalliques de l'outil. Ces produits chimiques peuvent fragiliser les matériaux utilisés dans ces pièces. Utilisez un chiffon humidifié uniquement avec de l'eau et du savon doux. Ne laissez jamais de liquide pénétrer à l'intérieur de l'outil ; ne plongez jamais une partie de l'outil dans un liquide.



AVERTISSEMENT : **N'UTILISEZ PAS** de produits nettoyants agressifs pour le nettoyage régulier des surfaces d'aspiration. Les fentes d'aération peuvent être nettoyées à l'aide d'une brosse non métallique sèche et douce et/ou d'un aspirateur adapté. N'utilisez pas d'eau ni de solutions nettoyantes. Portez des lunettes de protection et un masque anti-poussière homologués. Contrôlez les filtres à air et remplacez-les si nécessaire.

16. MONTAGE - ENTRETIEN (LIVRET 2)

- Nettoyez régulièrement les sorties d'air de votre outil électrique. Le ventilateur du moteur aspire les poussières à l'intérieur du boîtier et une accumulation excessive de poudre métallique peut occasionner un danger électrique.
- Avant d'effectuer toute intervention sur l'outil électrique (par exemple, entretien, changement d'outil, etc.), retirez la batterie de l'outil électrique. Une pression involontaire sur l'interrupteur marche/arrêt peut occasionner des blessures.
- Pour garantir un fonctionnement sûr et efficace, veillez à toujours garder l'outil électrique et les fentes d'aération propres.

Afin de préserver la SÉCURITÉ et la FIABILITÉ du produit, les réparations, tout autre entretien ou réglage doivent être effectués par des centres de service professionnels. Utilisez toujours des pièces de rechange fournies par le fabricant.



AVERTISSEMENT : Ne laissez pas les liquides de frein, l'essence, les produits à base de pétrole, les huiles pénétrantes, etc. entrer en contact avec les pièces en plastique. Ils contiennent des produits chimiques qui peuvent endommager, fragiliser ou détruire le boîtier, compromettant ainsi l'intégrité de la double isolation.



AVERTISSEMENT : Débranchez toujours l'outil avant d'effectuer un réglage ou une opération d'entretien. Si le cordon d'alimentation est endommagé, il doit être remplacé par le fabricant ou son agent de réparation pour éviter tout danger. Débranchez immédiatement l'outil si le cordon d'alimentation est endommagé. Veillez à ne pas exposer cet outil à la pluie. Si les brosses en carbone doivent être remplacées, le faire faire par un réparateur qualifié (toujours remplacer les deux brosses en même temps). Votre outil électrique ne nécessite ni lubrification ni entretien supplémentaire. N'utilisez jamais d'eau ou de produits chimiques pour nettoyer votre outil électrique. Essuyez-le avec un chiffon sec.

Rangez toujours votre outil électrique dans un endroit sec. Veillez à ce que les fentes d'aération du moteur restent propres. Veillez à ce que toutes les commandes de fonctionnement soient exemptes de poussière. Des étincelles peuvent parfois être visibles à travers les fentes d'aération. Ce phénomène est normal et ne risque pas d'endommager votre outil électrique. La température ambiante pour l'utilisation de cet outil est comprise entre 0 °C et 40 °C. L'humidité relative de la zone ne doit pas dépasser 80 % sans exposition directe à la pluie et sans teneur excessive en poussière dans l'air. Votre outil électrique comporte certaines pièces pouvant être réparées par l'utilisateur.

Veillez vous référer à la liste des pièces de rechange figurant dans le manuel.

17. MONTAGE - CONDITIONS DE STOCKAGE ET DE TRANSPORT (LIVRET 2)

17.1 STOCKAGE

Ce produit :

- doit être stocké dans un endroit sec
- doit être stocké à l'abri des sources de fortes chaleurs et de l'exposition à la lumière du soleil
- doit éviter les changements brusques de température pendant le stockage
- ne doit pas être stocké sans emballage
- doit être stocké dans l'emballage du fabricant dans les entrepôts où la température ambiante est comprise entre +0 et +40 °C. L'humidité ne doit pas dépasser 80 %.

17.2 TRANSPORT

Ce produit :

- doit être transporté dans des véhicules fermés conformément aux règles de transport de marchandises en vigueur pour ce type de transport.
- pendant le transport et les opérations de manutention, l'emballage contenant le produit ne doit pas être exposé à des chocs violents ou à la pluie.
- lors du déchargement/chargement, il est interdit d'utiliser tout type d'équipement fonctionnant selon le principe du serrage de l'emballage
- doit être transporté à une température ambiante comprise entre -20 °C et +50 °C. L'humidité relative de l'air ne doit pas dépasser 90 %.
- après avoir transporté l'appareil dans des conditions hivernales, il est nécessaire de le maintenir à température ambiante pendant au moins 2 heures jusqu'à ce que l'humidité soit complètement éliminée.



18. VUE ÉCLATÉE AVEC LISTE DES PIÈCES

18.1 VUE ÉCLATÉE

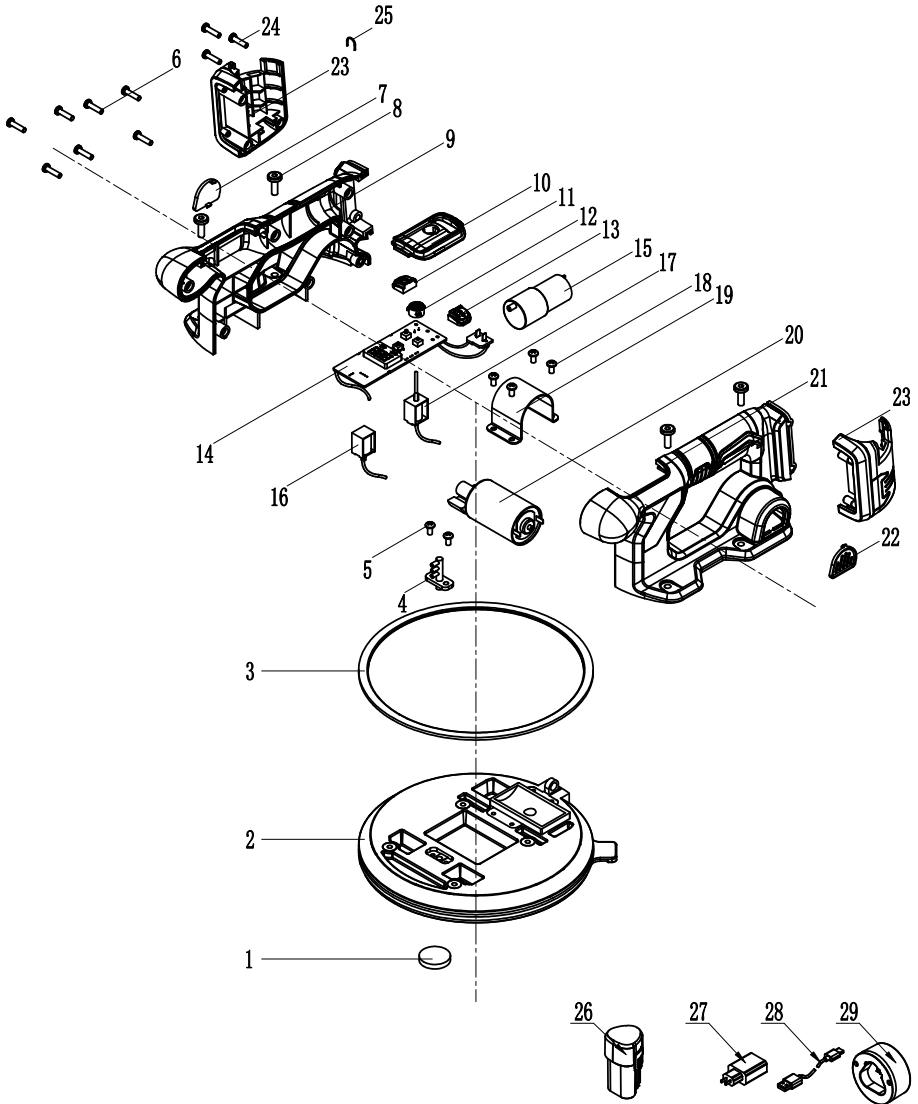



Article	Description en français	QTÉ (Pcs)
1	tapis en laine	1
2	ensemble ventouse	1
3	anneau décoratif pour ventouse	1
4	adaptateur pour tuyau d'air	1
5	vis M4*8	2
6	vis ST4*16	7
7	couvercle décoratif pour partie droite du boîtier	1
8	vis M5*16	4
9	partie droite du boîtier	1
10	couvercle du panneau de commande	1
11	bouton de réglage de la vitesse	1
12	Bouton MARCHÉ/ARRÉT (+ commande de la pompe)	1
13	bouton de vibration	1
14	ensemble du panneau de commande	1
15	pompe à air	1
16	ensemble d'électrovanne à voie unique	1
17	ensemble d'électrovanne à deux voies	1
18	ensemble de vis	4
19	bloc de fixation du moteur	1
20	ensemble du moteur de vibration	1
21	partie gauche du boîtier	1
22	couvercle décoratif pour partie gauche du boîtier	1
23	base support de batterie	1
24	vis ST3*16	3
25	dispositif de verrouillage de la broche	1
26	bloc-batterie 2,0 Ah	2
27	chargeur	1
28	câble de recharge USB	1
29	logement du chargeur	1



18.2 LISTE DES PIÈCES

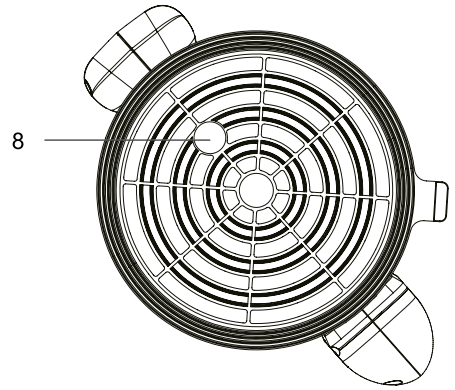
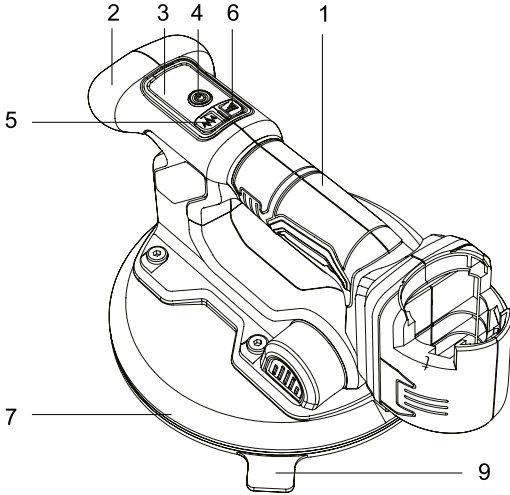

Vue de dessous

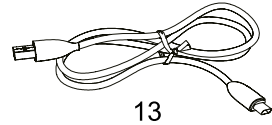
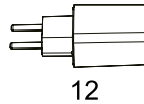
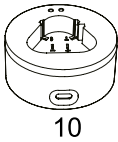

1	Poignée principale
2	Poignée avant
3	Écran
4	Bouton MARCHÉ/ARRÊT (+ commande de la pompe)

5	Bouton de vibration
6	Bouton de réglage de la vitesse
7	Joint en caoutchouc
8	Sortie d'air avec filtre

9	Poignée de dégonflage manuel
10	Logement du chargeur
11	Batterie x2
12	Chargeur
13	Câble USB

**19. RÉOLUTION DE PROBLÈMES**

PROBLÈME	CAUSE POSSIBLE	SOLUTION
Impossible d'obtenir une bonne pression sous vide	Fuite d'air au niveau du joint en caoutchouc	Faire remplacer le joint par le service après-vente
	Sortie d'air obstruée	Nettoyer la sortie d'air et remplacer le filtre en laine par un modèle identique
	Le moteur de la pompe à air ne fonctionne pas	Faire remplacer le moteur par le service après-vente
	Défaillance de la commande	Faire remplacer la commande par le service après-vente
	Fuite d'air au niveau du tuyau	Faire remplacer le tuyau d'air par le service après-vente
Défaillance de la fonction vibrante	Le moteur de vibration ne fonctionne pas	Faire remplacer le moteur par le service après-vente
	Circuit ouvert du câble du moteur	Faire remplacer le câble par le service après-vente
	Défaillance de la commande	Faire remplacer la commande par le service après-vente
Écran éteint	Erreur logicielle	Redémarrer l'appareil selon le mode de fonctionnement normal
	Appareil hors tension	Charger la batterie
	Problème au niveau du bloc-batterie	Acheter un nouveau bloc-batterie du même modèle
	Défaillance de la commande	Faire remplacer la commande par le service après-vente
Défaillance de la charge du bloc-batterie	Problème au niveau du bloc	Les voyants rouge et vert clignotent simultanément. Acheter un nouveau bloc-batterie du même modèle.
	La température du bloc-batterie est trop basse ou trop élevée	Le chargeur interrompt la charge lorsque la température est supérieure à 50 °C ou inférieure à 3 °C.
Le bloc-batterie ne fonctionne pas	Problème au niveau du bloc	Insérer le bloc-batterie dans le chargeur pour vérifier son état. Si les voyants rouge et vert clignotent simultanément, le bloc-batterie est défectueux. Le remplacer par le même modèle.
	La température du bloc-batterie est trop basse ou trop élevée	La température est supérieure à 65 °C ou inférieure à -20 °C.
E01	Échec de communication à l'extrémité en T du bloc-batterie	Remplacer par un bloc-batterie neuf.
E02	Défaut de court-circuit du moteur de vibration	Faire réparer l'appareil par le service après-vente.
E03	Démarrage à basse tension	Charger le bloc-batterie ou le remplacer par un bloc-batterie neuf, ou faire réparer l'appareil par le service après-vente s'il ne fonctionne toujours pas.



PROBLÈME	CAUSE POSSIBLE	SOLUTION
E04	Surintensité de catégorie I du moteur de vibration	Redémarrer l'appareil, faire réparer l'appareil par le service après-vente s'il ne fonctionne toujours pas.
E05	Surintensité de catégorie II du moteur de vibration	Redémarrer l'appareil, faire réparer l'appareil par le service après-vente s'il ne fonctionne toujours pas.
E06	Surintensité de catégorie III du moteur de vibration	Redémarrer l'appareil, faire réparer l'appareil par le service après-vente s'il ne fonctionne toujours pas.
E07	Faible tension pendant le fonctionnement	Charger la batterie ou la remplacer par un bloc-batterie neuf, ou faire réparer l'appareil par le service après-vente s'il ne fonctionne toujours pas.
E08	Dysfonctionnement du capteur (absence de données, données anormales)	Redémarrer l'appareil, faire réparer l'appareil par le service après-vente s'il ne fonctionne toujours pas.
E10	Déchargement excessif de la cellule de batterie	Charger le bloc-batterie ou le remplacer par un neuf.
E11	Circuit ouvert du bloc-batterie	Remplacer par un bloc-batterie neuf.
E12	Surchauffe du bloc-batterie	Laisser refroidir et redémarrer l'appareil.
E13	Température du bloc-batterie basse	Laisser chauffer et redémarrer l'appareil.
E14	Déséquilibre des cellules de la batterie	Charger le bloc-batterie ou le remplacer par un neuf.
E15	Autre erreur du bloc-batterie	Remplacer par un bloc-batterie neuf.



20. MISE AU REBUT ET RECYCLAGE



Ce marquage indique que ce produit ne doit pas être jeté avec les autres déchets ménagers dans l'ensemble de l'UE. Afin d'éviter tout risque pour l'environnement ou la santé humaine lié à une élimination incontrôlée des déchets, recyclez les déchets de manière responsable pour favoriser la réutilisation durable des ressources matérielles. Pour retourner votre appareil usagé, veuillez utiliser les systèmes de retour et de collecte ou contacter le revendeur auprès duquel vous avez acheté le produit. Celui-ci peut prendre en charge ce produit pour un recyclage respectueux de l'environnement.

21. GARANTIE

Les produits Dexter sont conçus selon les standards de qualité des produits grand public les plus exigeants. Ce produit est couvert par une garantie de 5 ans à compter de la date d'achat. Cette garantie couvre tous les défauts de fabrication ou de matériel.

En cas de panne, reportez-vous d'abord à la page de résolution de problèmes (problèmes et solutions) de la brochure ; si le problème persiste, adressez-vous au magasin le plus proche.

Votre magasin fera tout son possible pour résoudre le problème.

Les réparations et les remplacements de pièces ne prolongent pas la durée de la garantie initiale.

Les pannes résultant de l'usure normale ou d'une mauvaise utilisation du produit ne sont pas couvertes par la garantie. Cela concerne notamment les interrupteurs, le disjoncteur de sécurité et les moteurs, en cas d'usure.

Veuillez noter qu'il existe des conditions de garantie spécifiques pour certains pays.

En cas de doute, veuillez vérifier auprès de votre point de vente.

Pour que les réclamations relatives à la garantie soient prises en compte, les éléments suivants sont nécessaires :

- Fournir une preuve d'achat
- Qu'aucune réparation et/ou aucun changement de pièces n'ait été effectué par un tiers.
- Que le problème ne soit pas dû à l'usure normale.
- Que les travaux d'entretien et de réparation nécessaires aient été effectués correctement.
- Qu'il n'y ait pas eu de forçage, de manipulation incorrecte, d'utilisation non autorisée ou d'accident.
- Qu'il n'y ait pas eu de détérioration due à une surchauffe résultant de l'obstruction du bloc ventilateur.
- Qu'aucun travail n'ait été effectué sur le produit par une personne non qualifiée et qu'aucune réparation inadaptée n'ait été tentée.
- Que l'outil n'ait jamais été démonté ou ouvert.
- Que l'outil n'ait jamais été placé dans un environnement humide (rosée, pluie, immersion dans l'eau, etc.).
- Qu'aucune pièce non conforme n'ait été utilisée (pièces non fabriquées par DEXTER), alors qu'elles s'avèrent être à l'origine de la détérioration.
- Que l'outil n'ait pas été utilisé de manière inadaptée (surcharge de l'outil, ou utilisation d'accessoires non homologués).
- Qu'aucun dommage ne soit dû à des causes externes ou à des corps étrangers tels que du sable ou des pierres.
- Qu'aucun dommage n'ait été causé par le non-respect des recommandations de sécurité et des instructions d'utilisation.

Le produit doit être utilisé dans des conditions d'utilisation normales et non à des fins professionnelles.

Sont donc exclus de cette garantie les produits utilisés par les entreprises, les autorités locales ainsi que les sociétés proposant une location d'équipement payante ou gratuite.



INTRODUCCIÓN

Gracias por elegir este producto. Al diseñar y fabricar nuestros productos, nos esforzamos al máximo para garantizar una excelente calidad que satisfaga las necesidades de los usuarios.



IMPORTANTE: DEBERÁ GUARDARSE PARA FUTURAS CONSULTAS. LEA CON ATENCIÓN

¡IMPORTANTE! PARA OBTENER LOS MEJORES RESULTADOS DE ESTE PRODUCTO AL MONTARLO, USARLO Y OCUPARSE DE SU MANTENIMIENTO, LE RECOMENDAMOS QUE LEA CUIDADOSAMENTE ESTE MANUAL DE USUARIO ANTES DE USAR EL PRODUCTO. PRESTE ATENCIÓN A LAS ADVERTENCIAS BÁSICAS RELATIVAS A LA SEGURIDAD EN ESTE MANUAL Y CONSÉRVELO PARA FUTURAS CONSULTAS.

1. USO PREVISTO DE LA VENTOSA VIBRADORA INALÁMBRICA

1.1 USO PREVISTO

La ventosa vibradora inalámbrica está diseñada para desempeñar dos funciones:

- Ventosa: para elevar, mover y colocar objetos como azulejos o baldosas de cerámica, mármol o losas de piedra. Únicamente para uso en interiores.
- Vibradora: para proporcionar una fuerza de martilleo homogénea de forma que los azulejos o baldosas se presionen más uniformemente, sean más fáciles de pegar en posición plana y se reduzca la posibilidad de crear huecos sin pegamento debajo.

1.2 ADVERTENCIAS GENERALES DE SEGURIDAD DE LAS HERRAMIENTAS ELÉCTRICAS



ADVERTENCIA: Lea todas las advertencias de seguridad, instrucciones, ilustraciones y especificaciones suministradas con esta herramienta eléctrica.

El incumplimiento de todas las instrucciones enumeradas a continuación podría dar lugar a descargas eléctricas, incendios o lesiones graves.

GUARDE TODAS LAS ADVERTENCIAS E INSTRUCCIONES PARA FUTURAS CONSULTAS.

El término «herramienta eléctrica» en las advertencias se refiere a la herramienta eléctrica alimentada por la red eléctrica (con cable) o a la que funciona con batería (inalámbrica).

1) Seguridad en el área de trabajo

- Mantenga el área de trabajo limpia y bien iluminada.** Las áreas desordenadas u oscuras son propensas a accidentes.
- No utilice herramientas eléctricas en atmósferas explosivas, por ejemplo, en presencia de líquidos, gases o polvos inflamables.** Las herramientas eléctricas generan chispas que pueden encender el polvo o los gases.
- Mantenga alejados a los niños y a los transeúntes cuando esté utilizando una herramienta eléctrica.** Las distracciones podrían hacerle perder el control.

2) Seguridad eléctrica

- Los enchufes de las herramientas eléctricas deberán coincidir con la toma de corriente. No modifique nunca el enchufe en modo alguno. No utilice ningún adaptador para enchufes con las herramientas eléctricas conectadas a tierra.** No modificar los enchufes ni las tomas de corriente reduce el riesgo de descarga eléctrica.
- Evite el contacto corporal con superficies conectadas a tierra o puestas a masa, como tuberías, radiadores, cocinas eléctricas y frigoríficos.** El riesgo de descarga eléctrica aumentará si su cuerpo está conectado a tierra o a masa.
- No exponga las herramientas eléctricas a condiciones de lluvia o de humedad.** La entrada de agua en una herramienta eléctrica aumentará el riesgo de descargas eléctricas.
- No manipule de forma brusca el cable. No utilice nunca el cable para transportar la herramienta, tirar de ella ni desconectarla. Mantenga el cable alejado de fuentes de calor, aceite, bordes afilados o piezas en movimiento.** Los cables dañados o enredados aumentan el riesgo de descarga eléctrica.
- Cuando utilice una herramienta eléctrica al aire libre, emplee un alargador adecuado para uso en exteriores.** El uso de un cable adecuado para exteriores reducirá el riesgo de descarga eléctrica.



- f) **Si el uso de una herramienta eléctrica en un lugar húmedo fuera inevitable, utilice una toma de corriente protegida por un interruptor de circuito por falla a tierra (GFCI, por sus siglas en inglés).** El uso de un GFCI reducirá el riesgo de descarga eléctrica.
- 3) **Seguridad personal**
- a) **Manténgase alerta, observe lo que está haciendo y utilice el sentido común al manejar una herramienta eléctrica. No utilice una herramienta eléctrica si sintiera cansancio o si estuviera bajo la influencia de drogas, alcohol o medicamentos.** Un momento de descuido mientras se utilizan herramientas eléctricas podría tener como resultado graves lesiones.
- b) **Utilice un equipo de protección individual. Utilice siempre protección ocular.** Los equipos de protección, como la máscara antipolvo, los zapatos de seguridad antideslizantes, el casco o la protección auditiva, utilizados para las condiciones adecuadas reducirán las lesiones.
- c) **Impida que el dispositivo se encienda de forma accidental. Asegúrese de que el interruptor se encuentre en la posición de apagado antes de conectar la herramienta a la toma de corriente o a la batería, recogerla o transportarla.** Llevar herramientas eléctricas con el dedo en el interruptor o activar herramientas eléctricas que tengan el interruptor en modo activado podría causar accidentes.
- d) **Retire cualquier llave de ajuste u otro tipo de llave antes de encender la herramienta eléctrica.** Una llave acoplada a una parte giratoria de la herramienta eléctrica podría tener como resultado lesiones.
- e) **No adopte una postura forzada. Mantenga una posición y un equilibrio adecuados en todo momento.** Esto permitirá un mejor control de la herramienta eléctrica en situaciones inesperadas.
- f) **Utilice ropa adecuada. No lleve ropa suelta ni joyas. Mantenga el pelo y la ropa lejos de las partes móviles.** La ropa holgada, las joyas o el pelo suelto podrían engancharse en las partes móviles.
- g) **Si se proporcionaran dispositivos para la conexión de instalaciones de extracción y eliminación del polvo, asegúrese de que estén correctamente conectados y de que se utilicen de manera apropiada.** El uso de una instalación para la eliminación del polvo puede reducir los peligros relacionados con este.
- h) **No permita que la familiaridad adquirida con el uso frecuente de las herramientas le haga confiarse e ignorar los principios de seguridad.** Una acción descuidada puede causar lesiones graves en una fracción de segundo.
- 4) **Uso y mantenimiento de las herramientas eléctricas**
- a) **No fuerce la herramienta eléctrica. Utilice la herramienta eléctrica correcta para su aplicación.** La herramienta eléctrica correcta llevará a cabo la tarea mejor y de forma más segura al ritmo para el que fue diseñada.
- b) **No utilice la herramienta eléctrica si el interruptor no la enciende y apagara.** Cualquier herramienta eléctrica que no se pueda controlar con el interruptor es peligrosa y deberá repararse.
- c) **Desconecte el enchufe de la alimentación o retire la batería de la herramienta eléctrica, si fuera posible, antes de hacer ajustes, cambiar accesorios o almacenar herramientas eléctricas.** Estas medidas preventivas de seguridad reducirán el riesgo de que la herramienta eléctrica pueda ponerse en marcha accidentalmente.
- d) **Almacene las herramientas eléctricas que no se usen fuera del alcance de los niños. No permita que las personas que no estén familiarizadas con la herramienta eléctrica o con estas instrucciones la utilicen.** Las herramientas eléctricas son peligrosas en manos de usuarios no formados.
- e) **Encárguese del mantenimiento de las herramientas eléctricas y los accesorios. Compruebe si las piezas móviles están desalineadas o encasquilladas, si alguna pieza está rota o si hay cualquier otra cuestión que pueda afectar al funcionamiento de la herramienta eléctrica. Si estuviera dañada, repare la herramienta eléctrica antes de su uso.** Muchos accidentes se deben a un mantenimiento deficiente de las herramientas eléctricas.
- f) **Mantenga las herramientas de corte afiladas y limpias.** Las herramientas de corte mantenidas adecuadamente con los bordes afilados tienen menos probabilidades de encasquillarse y son más fáciles de controlar.
- g) **Utilice la herramienta eléctrica, los accesorios, las brocas y demás componentes de acuerdo con estas instrucciones, teniendo en cuenta las condiciones de trabajo y la tarea que vaya a realizar.** Utilizar la herramienta eléctrica para operaciones distintas de las previstas podría dar lugar a una situación peligrosa.
- h) **Mantenga las empuñaduras y las superficies de agarre secas, limpias y sin aceite ni grasa.** Las empuñaduras y las superficies de agarre resbaladizas impiden la manipulación y el control seguros de la herramienta en situaciones inesperadas.
- 5) **Uso y mantenimiento de las herramientas de batería**
- a) **Recargue únicamente con el cargador especificado por el fabricante.** Un cargador que sea adecuado para una clase de batería podría ocasionar un riesgo de incendio si se utiliza con otra.
- b) **Utilice herramientas eléctricas únicamente con baterías específicamente designadas para ello.** El uso de cualquier otra batería podría ocasionar un riesgo de lesiones e incendio.
- c) **Cuando la batería no se use, manténgala alejada de otros objetos metálicos, como clips, monedas, llaves, clavos, tornillos u otros objetos metálicos pequeños que puedan crear una conexión de un terminal a otro.** El cortocircuito de los terminales de la batería podría provocar quemaduras o un incendio.
- d) **En condiciones adversas, la batería podría expulsar líquido; evite el contacto con este. Si el contacto se produjera accidentalmente, lave con agua abundante. Si el líquido entrara en contacto con los ojos, busque**



además atención médica. El líquido expulsado de la batería puede causar irritación o quemaduras.

- e) **No utilice una batería o herramienta dañada o modificada.** Las baterías dañadas o modificadas podrían presentar un comportamiento impredecible que dé lugar a incendios, explosiones o riesgos de lesiones.
- f) **No exponga una batería o herramienta al fuego ni a temperaturas excesivas.** La exposición al fuego o a temperaturas por encima de los 130 °C (265 °F) podría causar una explosión.
- g) **Siga todas las instrucciones de carga y no cargue la batería ni la herramienta fuera del intervalo de temperatura especificado en las instrucciones.** La carga inadecuada o a temperaturas fuera del rango especificado puede dañar la batería y aumentar el riesgo de incendio.

6) Reparación

- a) **Su herramienta eléctrica solo deberá ser reparada por una persona cualificada y que use únicamente piezas de repuesto idénticas.** Esto garantizará que se mantenga la seguridad de la herramienta eléctrica.
- b) **No repare nunca baterías dañadas.** La reparación de las baterías solo deberá ser efectuada por el fabricante o por los proveedores de servicio técnico autorizados.

2. SÍMBOLOS

	Lea atentamente el manual de instrucciones.
	Este dispositivo cumple con las directivas europeas aplicables y se ha utilizado un método de evaluación de conformidad con dichas directivas.
	Este dispositivo cumple con la normativa técnica vigente de Ucrania.
	Los residuos de productos eléctricos no deberán eliminarse junto con los residuos domésticos. Recicle cuando existan instalaciones para ello. Consulte a las autoridades locales o a su distribuidor para obtener más información sobre el reciclaje.
	Productos reciclables sujetos a una responsabilidad ampliada del productor. Observe las instrucciones de separación asociadas.
	Gafas de seguridad obligatorias.

	Protección auditiva obligatoria.
	Guantes de protección obligatorios.
	Máscara antipolvo obligatoria.
	Este aviso de peligro advierte sobre daños al aparato o a otros bienes o de que puede causar lesiones físicas.
	Únicamente para uso en interiores, no lo exponga a la lluvia.
	Lea el manual de instrucciones y preste atención a todas las advertencias e instrucciones de seguridad.
	Clase de protección II
	Utilice y guarde la batería a una temperatura de menos de 45 °C.
	No la desmonte, aplaste ni caliente por encima de 100 °C; no exponga nunca la batería a microondas o a una alta presión.
	Batería de iones de litio. Este producto se ha marcado con el símbolo de «recogida por separado» para todas las baterías. El producto se reciclará o desmontará para reducir el impacto en el medioambiente. Las baterías pueden ser peligrosas para el medioambiente y para la salud humana, ya que contienen sustancias peligrosas.



3. ADVERTENCIAS DE SEGURIDAD PARA LAS VENTOSAS



ADVERTENCIA: Lea todas las advertencias e instrucciones de seguridad y guárdelas para futuras consultas. El incumplimiento de estas advertencias puede causar lesiones graves y daños en el equipo.

- a) **La herramienta no está diseñada para escalar ni para sujetar a personas de ningún modo, ni es ese su uso previsto.** Utilizar este producto para escalar o para cualquier uso distinto del previsto puede causar lesiones o incluso la muerte.
- b) **Si la fuerza de sellado de la herramienta comienza a reducirse visiblemente mientras se utiliza, compruebe que no haya daños ni signos de desgaste en el disco de caucho.** No trate de elevar nada con la herramienta hasta que haya sustituido el disco.
- c) **Cuando no esté en uso, proteja el disco con su protector.** Guarde la herramienta en su bolsa o estuche de protección, o en una superficie lisa, para evitar que el disco se deforme o se rompa.
- b) **Tenga cuidado con los fuertes vientos cuando esté elevando paneles de gran tamaño.**
- e) **El usuario debe utilizar gafas de seguridad y calzado de seguridad con punta de acero.**
- f) **No eleve la herramienta ni la carga por encima de la cabeza, y mantenga a las personas, las mascotas y cualquier cosa que pueda dañarse alejadas del área debajo de estas en todo momento.**
- g) **Mantenga los dedos alejados de la ventosa cuando fije la carga, ya que podrían pinzarse al comprimirse el disco de caucho.**
- h) **La herramienta no debe utilizarse como anclaje de fijación para personas u objetos.**
- i) **La capacidad de carga de los materiales porosos es mucho menor que en el caso de materiales no porosos, y también si el elemento se eleva en orientación vertical en lugar de horizontal.**
- j) **En condiciones de humedad, la capacidad de carga puede verse reducida.**
- k) **Se debe prestar atención al elevar materiales resbaladizos, especialmente en orientación vertical, ya que podrían desprenderse de la ventosa.**
- l) **El usuario debe utilizar una técnica de elevación y un posicionamiento adecuados para evitar lesiones.**
- m) **NO utilice la herramienta con materiales flexibles.** Esto incluye películas o láminas de plástico fino. La succión puede doblar el material contra la junta y deshacer el vacío, de modo que el material se caiga o se rompa.
- n) **NO utilice la herramienta con vidrio de un espesor de 3 mm (1/8") o inferior.**

4. FACTORES QUE ALTERAN LA CAPACIDAD DE ELEVACIÓN DE LA VENTOSA Y OTRAS LIMITACIONES RELACIONADAS

A continuación se enumeran varios factores que se sabe que afectan a la capacidad de elevación de la ventosa.

1. **Rigidez de la carga.** La rigidez puede hacer que la ventosa y la estructura se carguen de forma desigual. La rigidez puede variar dependiendo de la orientación.
2. **Fuerza de la carga.** La presión inducida por el propio peso de la carga y la presión de la ventosa pueden dañar la carga.
3. **Condiciones de la superficie de carga.** Una superficie irregular o rugosa puede afectar a la capacidad del disco de caucho de fijarse o mantener el vacío. Las propiedades de fricción pueden afectar a su capacidad.
4. **Carga sobresaliente.** La carga, al extenderse más allá de los soportes del disco de caucho, puede dañarse o desviarse y desprenderse del disco de caucho.
5. **Ángulo de la carga.** El efecto del coeficiente de fricción entre la carga y el disco de caucho cobra importancia cuando la carga no está en posición horizontal. Poner la carga en ángulo puede hacer que se deslice por la ventosa.
6. **Número de herramientas fijadas a la carga.** La capacidad varía con el número de ventosas fijadas completamente a la carga.
7. **Temperatura de la carga.** Las temperaturas altas o extremadamente bajas pueden dañar el disco de caucho o afectar a la función de vacío. Utilice la ventosa únicamente a una temperatura de entre -10°C y 40°C .
8. **Advertencia por altitud elevada.** La capacidad de elevación puede reducirse a una altitud de más de 1220 m (4000 pies). Confirme siempre que la carga esté bien asegurada y equilibrada mediante una prueba de elevación antes de seguir moviendo el material.



5. INFORMACIÓN DE SEGURIDAD ADICIONAL



ADVERTENCIA: No modifique nunca la herramienta eléctrica ni ninguna parte de esta. Pueden producirse daños o lesiones.



ADVERTENCIA: Lleve **SIEMPRE** gafas de seguridad. Las gafas habituales NO son gafas de seguridad. Utilice también una mascarilla antipolvo si el trabajo de corte generara mucho polvo. UTILICE SIEMPRE UN EQUIPO DE SEGURIDAD CERTIFICADO.

- **Utilice ropa de protección y lave las áreas expuestas con agua y jabón.** Dejar que el polvo le entre en la boca o los ojos, o permitir que se le quede en la piel, puede causar la absorción de productos químicos perjudiciales. Aleje las partículas de la cara y el cuerpo.
- **Utilice un sistema de extracción de polvo adecuado para eliminar la gran mayoría del polvo estático y aéreo.** No eliminar el polvo estático y aéreo podría contaminar el entorno de trabajo o suponer un mayor riesgo para la salud del operario y de las personas que estén cerca.
- **Los respiraderos a menudo cubren partes móviles y deben evitarse.** La ropa holgada, las joyas o el pelo suelto podrían engancharse en las partes móviles.



ADVERTENCIA: Cuando no esté en uso, la herramienta debe guardarse en el estuche para proteger el disco de caucho. Al dejar la herramienta de costado, se corre el riesgo de dañar el disco.

6. INSTRUCCIONES ESPECIALES DE SEGURIDAD PARA LA BATERÍA Y EL CARGADOR

- a) Este aparato podrá ser utilizado por niños mayores de 8 años y por personas con discapacidades físicas, sensoriales o mentales, o que no cuenten con la experiencia y los conocimientos necesarios, siempre que estén supervisados o hayan sido instruidos sobre el uso seguro del aparato y entiendan los peligros que conlleva.
- b) No deberá permitirse que los niños jueguen con el aparato. Las operaciones de limpieza y de mantenimiento por parte del usuario no podrán ser realizadas por niños sin supervisión.
- c) Antes de utilizar el cargador y la batería, lea atentamente el manual de instrucciones de estos.
- d) Durante el proceso de carga, la corriente utilizada debe corresponder a la corriente del cargador de la batería.
- e) No deje nunca que la humedad, la lluvia o salpicaduras de agua alcancen la zona de carga.
- f) La temperatura ambiente no debe exceder los 45 °C. No exponga nunca el dispositivo a la luz solar directa.
- g) Apague la corriente únicamente cuando la batería se haya insertado en el compartimento de carga o cuando se haya sacado de este.
- h) Las baterías defectuosas, dañadas o que ya no puedan recargarse deben eliminarse como residuos peligrosos. Entréguelas en un punto de recogida especial para no dañar el medioambiente. No tire baterías acumuladoras inservibles con los desechos domésticos, al fuego ni al agua.
- i) Si el cable está dañado, solo puede sustituirlo el proveedor o su taller de reparación. Encargue la reparación únicamente a especialistas autorizados.
- j) Utilice únicamente baterías acumuladoras producidas por el fabricante original.
- k) Mantenga siempre la superficie del cargador sin polvo y sin suciedad.
- l) Inserte la batería en el cargador. Siga las directrices suministradas en cuanto a la polaridad.
- m) Retire siempre la batería antes de trabajar en la máquina.
- n) Cuando la batería esté fuera de la herramienta, cubra los contactos para evitar cortocircuitos (p. ej., con otras herramientas).
- o) No tire las baterías de iones de litio al agua ni al fuego; existe riesgo de explosión.
- p) Proteja la batería de impactos y no la abra.
- q) Nunca descargue la batería por completo y recárguela de vez en cuando si no se usa durante un período prolongado.
- r) No recargue baterías no recargables, ya que pueden sobrecalentarse y romperse.



RIESGOS RESIDUALES: Cuando no esté en uso, la herramienta debe guardarse en el estuche para proteger el disco de caucho. Incluso si la herramienta se utiliza de la manera indicada, es imposible eliminar todos los factores de riesgo residual. La construcción y el diseño de la herramienta conllevan los siguientes riesgos:

1. Daños pulmonares si no se utiliza una mascarilla antipolvo eficaz.
2. Daños auditivos si no se usa una protección auditiva eficaz.
3. Daños a la salud resultantes de la emisión de vibraciones si se utilizara la herramienta eléctrica durante períodos de tiempo prolongados o no se maneja y mantuviera correctamente.



ADVERTENCIA: Esta máquina produce un campo electromagnético durante el funcionamiento. Dicho campo podría, en determinadas circunstancias, interferir con implantes médicos activos o pasivos. Para reducir el riesgo de lesiones graves o fatales, se recomienda que las personas con implantes médicos consulten con su médico y el fabricante del implante antes de utilizar este producto.

7. CARGADORES

Asegúrese de leer todas las instrucciones de seguridad antes de utilizar el cargador.

Procedimiento de carga

1. Enchufe el cargador en una toma adecuada antes de insertar la batería.
2. Inserte la batería en el acoplamiento de carga asegurándose de que esté bien colocado. La luz verde (carga) que parpadea constantemente y la luz roja apagada indican que el proceso de carga ha comenzado.
3. Para indicar el final de la carga, la luz verde se mantiene constantemente encendida y la luz roja sigue apagada. La batería está cargada por completo y puede utilizarse en este momento o dejarse en el cargador.

		Luz roja	Luz verde
	Batería en carga		
	Batería cargada		
	Retraso por frío/calor		
	Problema con la batería		
	Cargador en espera		

8. INDICADORES DE LOS CARGADORES

Este cargador está diseñado para detectar algunos problemas que pueden surgir. Los problemas se indican mediante el parpadeo rápido de las luces verde y roja. Si esto ocurre, vuelva a insertar la batería en el cargador. Si el problema persiste, inténtelo con otra batería para determinar si el cargador funciona bien. Si la nueva batería se carga correctamente, la original está defectuosa y se deberá devolver al centro de servicio técnico o a otro lugar de recogida para su reciclado. Si la nueva batería desencadena la misma indicación de problemas que la original, deberá llevar el cargador y la batería a un centro de servicio técnico autorizado para que los revisen.



9. RETRASO POR FRÍO/CALOR DE LA BATERÍA

Este cargador tiene una función de retraso por frío/calor. Cuando el cargador detecta que una batería está caliente, retrasa automáticamente la carga hasta que se haya enfriado. Cuando el cargador detecta que una batería está fría, retrasa automáticamente la carga hasta que se haya calentado. La luz roja parpadeará y la luz verde estará apagada durante esta operación. Cuando la temperatura de la batería se haya normalizado, la luz roja se quedará encendida, la luz verde parpadeará y el cargador retomará el procedimiento de carga.

10. NOTAS IMPORTANTES SOBRE LA CARGA

1. Se puede prolongar la vida útil de la batería y obtener un rendimiento óptimo si se carga a una temperatura ambiente de entre 0 °C y 40 °C. NO cargue la batería a una temperatura ambiente inferior a 0 °C ni por encima de 40 °C. Esto es muy importante y evitará que se produzcan daños graves en la batería.
2. Durante la carga, puede que el cargador y la batería estén calientes al tacto. Esto es normal y no indica la existencia de un problema. Para facilitar el enfriado de la batería después de su uso, evite colocar el cargador o la batería en un entorno cálido, como un cobertizo metálico o un recipiente.
3. La batería debe recargarse cuando no produce suficiente energía para llevar a cabo tareas que anteriormente se hacían con facilidad. NO CONTINÚE utilizándola en estas condiciones. Siga el procedimiento de carga. También puede cargar una batería parcialmente usada siempre que lo desee sin que esto tenga un efecto adverso sobre la batería.
4. La materia extraña conductora, como polvo de amolado, virutas metálicas, lana de acero, papel de aluminio o cualquier acumulación de partículas metálicas, debe mantenerse alejada del compartimento del cargador. Desconecte siempre del cargador de la alimentación eléctrica cuando no haya una batería en el compartimento. Desenchufe el cargador antes de limpiarlo.
5. No congele ni sumerja el cargador en agua ni en ningún otro líquido.



ADVERTENCIA: Peligro de electrocución. No deje que ningún líquido entre en el cargador. Pueden producirse descargas eléctricas.



ADVERTENCIA: Peligro de quemaduras. No sumerja la batería en ningún líquido ni permita que ningún líquido entre en la batería. No intente abrir nunca la batería por ningún motivo. Si la carcasa de plástico de la batería se rompe o tiene grietas, devuélvala al centro de servicio técnico para su reciclado.

11. RECOMENDACIONES DE ALMACENAMIENTO

1. El mejor lugar para el almacenamiento es aquel que sea fresco y seco, lejos de la luz directa y del frío o el calor excesivos.
2. En el caso de un almacenamiento prolongado, se recomienda almacenar la batería completamente cargada fuera del cargador en un lugar fresco y seco para obtener unos resultados óptimos.



NOTA: Las baterías no deben guardarse completamente descargadas. Se deberá volver a cargar la batería antes del uso.



12. DATOS TÉCNICOS

Tensión	12 V CC
Peso	1,8 kg (con batería)
Peso nominal	120 kg, verticalmente 60 kg, horizontalmente
Presión acústica L_{pa}	77 dB(A)
Potencia acústica L_{wa}	85 dB(A)
Incertidumbre de K_{pa}, K_{wa}	3dB
Valor total de vibración	7.37m/s ²
Incertidumbre K	1.5 m/s ²
Batería, cargador y acoplamiento del cargador	N.º de modelo de la batería: 12VBA2-2T.1 12 V cc 2,0 Ah; 24 Wh; 3 celdas de iones de litio N.º de modelo del cargador: 10002-E.1 Entrada: 100-240 V, ~50-60 Hz; salida: 5 V CC, 2000 mA N.º de modelo del acoplamiento del cargador: 12VCH2-2A.1 Entrada: 5V --- 10W; salida: 12 V --- 0,6 A



NOTA:

- Los valores totales declarados de vibraciones y los valores declarados de emisión de ruido se han medido en conformidad con un método de comprobación estándar y pueden utilizarse para comparar distintas herramientas.
- Los valores totales declarados de vibraciones y los valores declarados de emisión de ruido también pueden utilizarse para una evaluación preliminar de la exposición.



ADVERTENCIA:

- Las emisiones de vibraciones y de ruido durante el uso real de la herramienta eléctrica podrían diferir de los valores declarados en función de las formas en las que se utilice la herramienta, especialmente del tipo de piezas de trabajo procesadas.
- Deberán identificarse medidas de seguridad para proteger al operario que estén basadas en una estimación de la exposición en las condiciones reales de uso (teniendo en cuenta todas las partes del ciclo operativo, como los momentos en los que la herramienta se enciende y cuando está funcionando en vacío, además del tiempo de activación).



¡ADVERTENCIA! Se recomienda que el operario utilice protección auditiva.



13. CONJUNTO DE LA HERRAMIENTA: INSTRUCCIONES PARA LA PUESTA EN MARCHA (FOLLETO 2)



ADVERTENCIA: Para reducir el riesgo de lesiones graves, apague el dispositivo y retire la batería antes de hacer ningún tipo de ajuste o de retirar o instalar acoples o accesorios. Un arranque accidental podría causar lesiones. Antes de encender la herramienta eléctrica, desembálela y compruebe que no faltan piezas y que ninguna está dañada.



NOTA: La batería no está cargada por completo en el momento de la entrega. Antes de usarla por primera vez, cárguela completamente. Para obtener resultados óptimos, asegúrese de que la batería está completamente cargada.

13.1 INSERTAR O SUSTITUIR LA BATERÍA (FIG. A)

1. Para instalar la batería (Fig. A-1) en la herramienta, alinee la batería con las guías de dentro de la carcasa de la herramienta y deslícela dentro de la carcasa hasta que esté firmemente encajada; asegúrese de que no se desconecte.
2. Para retirar la batería de la herramienta, pulse el botón de liberación de la batería (Fig. A-2) de dos unidades y tire firmemente de la batería hasta sacarla de la carcasa de la herramienta.

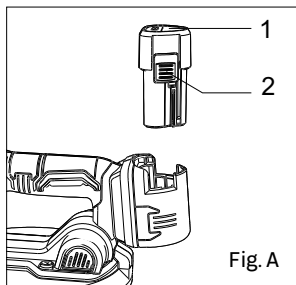

Fig. A

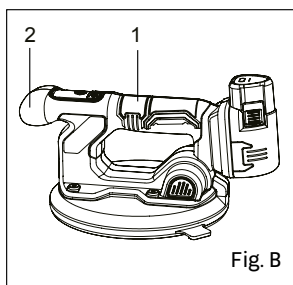

Fig. B

13.2 POSICIÓN CORRECTA DE LAS MANOS (FIG. B)



ADVERTENCIA: Para reducir el riesgo de lesiones graves, coloque SIEMPRE las manos en la posición correcta, como se muestra.



ADVERTENCIA: Para reducir el riesgo de lesiones graves, sujete SIEMPRE con firmeza en previsión de que puedan producirse reacciones repentinas. Cuando se utilice para levantar materiales, la posición correcta de las manos consiste en tener una en la empuñadura principal (Fig. B-1) y la otra en la empuñadura delantera (Fig. B-2).



14. CONJUNTO DE LA HERRAMIENTA: INSTRUCCIONES DE FUNCIONAMIENTO (FOLLETO 2)

14.1 TAREAS COMO VENTOSA

HORIZONTAL: material en posición plana en el suelo. El dispositivo ofrece una fuerza de elevación horizontal de hasta 120 kg en condiciones ideales.

VERTICAL: material sobre uno de sus bordes. El dispositivo ofrece una fuerza de elevación vertical de hasta 60 kg en condiciones ideales.

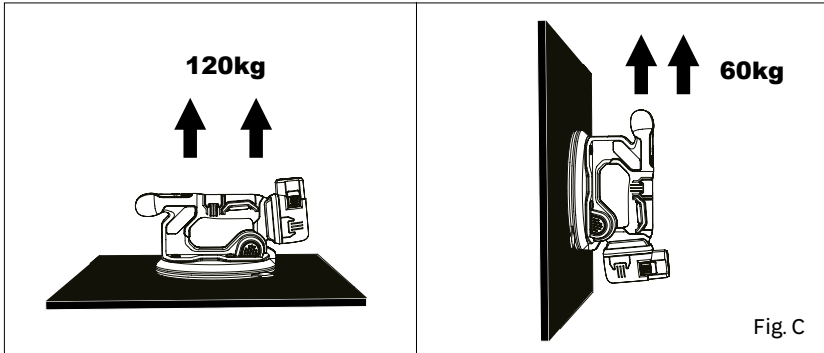

ADVERTENCIA: NO lo utilice en condiciones de humedad o en presencia de líquidos o gases inflamables.

14.2 MATERIALES RECOMENDADOS



ADVERTENCIA: Realice siempre una elevación de prueba de unos centímetros para asegurarse de que conoce la capacidad de la herramienta con el material que está levantando.



ADVERTENCIA: Fije la herramienta siempre lo más cerca posible del centro de gravedad de la carga. Asegúrese de que la carga esté equilibrada durante esta elevación de prueba.



ADVERTENCIA: Independientemente del material que se esté levantando, mantenga la bomba de vacío en la posición de activación hasta que sea seguro soltar la carga.

• Azulejos o baldosas de cerámica

• Mármol

• Losas de piedra



14.3 NO UTILICE LA HERRAMIENTA CON ESTOS MATERIALES



ADVERTENCIA: no utilice la herramienta para fines no previstos.



ADVERTENCIA: no eleve materiales que no se deben elevar.

• Pizarra

• Vidrio con un espesor de 3 mm (1/8") o inferior

• Láminas de plástico

• Caucho u otros materiales flexibles



ADVERTENCIA: no utilice la herramienta en materiales como pizarra, que es una roca laminada. Puede crearse vacío en la superficie, pero las capas pueden separarse, lo que haría que el resto del material se separara y se deshiciera el vacío.



PRECAUCIÓN: Al elevar materiales laminados, como encimeras, puede crearse vacío en la superficie, pero las capas pueden separarse, lo que haría que el resto del material se separara y se deshiciera el vacío.



PRECAUCIÓN: Retire siempre cualquier película de protección del área de carga a la que se fijará la herramienta.



PRECAUCIÓN: no utilice la herramienta en superficies muy finas o frágiles, como el vidrio con un espesor de menos de 3 mm (1/8"). La presión del vacío puede hacer que el material se doble y se rompa.



PRECAUCIÓN: no utilice la herramienta en láminas de plástico, caucho u otros materiales flexibles. La presión del vacío puede tirar del material contra la válvula de liberación del vacío de la ventosa. Esto provocará que el material no se pueda soltar.

1. Al comenzar a reducirse la presión del vacío, a lo largo del tiempo, la bomba de vacío se activará automáticamente hasta que se vuelva a obtener la presión de vacío completa del 100%.
2. No desactive el botón de control de la bomba (Fig. D-1) hasta que esté listo para soltar la carga.

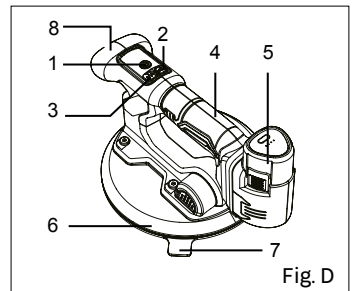



14.4 ELEVACIÓN DE MATERIALES



ADVERTENCIA: Una única herramienta ofrece una fuerza de elevación horizontal de hasta 120 kg y una fuerza de elevación vertical de hasta 60 kg en condiciones ideales. Consulte la sección de «Uso previsto» al inicio de este manual.



ADVERTENCIA: Utilizar la herramienta con una carga de la batería inferior al 20 % puede causar lesiones graves y daños en los materiales que se están elevando.



ADVERTENCIA: Limpie el polvo y cualquier residuo del material que pretende elevar antes de intentar elevarlo.



ADVERTENCIA: Al elevar cualquier elemento, asegúrese de que el botón de encendido/apagado (Fig. D-1) permanezca activado mientras se eleva. NO pulse el botón de encendido/apagado (Fig. D-1) de nuevo en ningún momento mientras se eleva.



ADVERTENCIA: Inspeccione el disco de caucho para comprobar que no haya daños y los filtros de aire para comprobar que no hay obstrucciones antes de cada elevación. Si la presión del vacío cae más rápido de lo esperado una vez que se detiene el motor, los filtros de aire se deben limpiar o sustituir.



ADVERTENCIA: Compruebe si hay signos de daños o desgaste en la herramienta semanalmente. Sustituya las piezas dañadas antes de usar la herramienta.



ADVERTENCIA: NO deje la herramienta desatendida mientras esté unida al material.



ADVERTENCIA: NO utilice la herramienta cerca del fuego o de una llama expuesta.



ADVERTENCIA: NO utilice la herramienta de forma continua durante más de 30 minutos. Los filtros de succión son adecuados únicamente para la elevación y el traslado de cargas de corta duración.



ADVERTENCIA: NO utilice la herramienta con una grúa o un equipo similar.



14.5 ETAPAS DE FUNCIONAMIENTO

1. Coloque la herramienta con el disco de caucho (Fig. D-6) pegado a la superficie del elemento que quiere elevar. Asegúrese de que la superficie de carga esté limpia y seca, y coloque la herramienta encima del centro de gravedad, si es posible.



NOTA: No coloque la herramienta encima de orificios y grietas, ya que no se creará vacío o se perderá muy rápido.

2. Pulse el botón de encendido/apagado (Fig. D-1) durante más de 3 segundos, hasta que la pantalla se encienda. El símbolo de la batería (Fig. E) parpadeará si la carga es inferior al 20 %; si la batería tiene una carga superior al 20 %, la herramienta está lista para usarse.

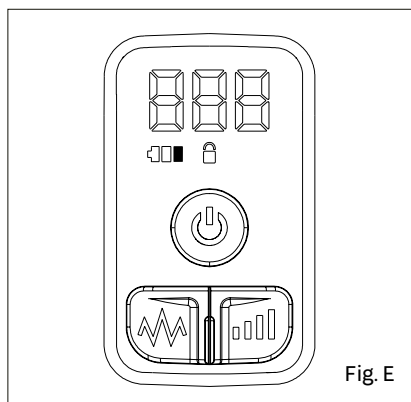

Fig. E

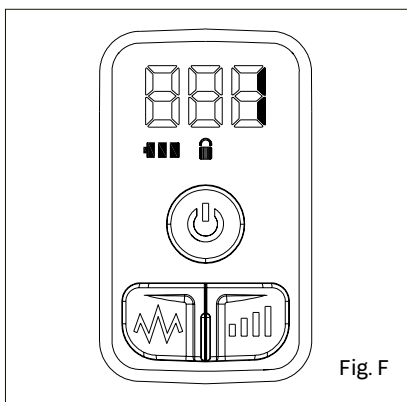

Fig. F



NOTA: La herramienta no permitirá que se inicie una elevación si la batería tiene poca carga. Cuando el símbolo de batería baja parpadea, el usuario debe apoyar en el suelo inmediatamente la carga que se esté moviendo y asegurarla para evitar el riesgo de que la ventosa suelte la carga de forma prematura.

3. Aplique presión en la superficie con la herramienta y el disco de caucho (Fig. D-6) para ayudar a crear el vacío. La bomba de vacío comenzará a funcionar al pulsar el botón de control de la bomba (Fig. D-1) una vez, y creará un sellado de vacío en la superficie del elemento que quiere elevar.



NOTA: Quizá necesite aplicar cierta presión para ayudar a crear el sellado. Se puede tardar hasta 5 segundos en crear el vacío máximo.

4. Cuando la bomba de vacío alcanza el sellado máximo (100 %) durante 1,5 s, esta se detendrá y se mantendrá activada. La pantalla se pondrá automáticamente en el grado de vibración, que va del 1 al 5 (Fig. F). El vacío está activado y puede elevar el elemento. Asegúrese de que la carga esté equilibrada. En caso contrario, suéltela y repita los pasos anteriores colocando la herramienta en un lugar más equilibrado.



NOTA: Al trabajar con materiales porosos, puede que la presión del vacío no alcance el máximo y que la bomba se mantenga funcionando para mantener esa presión. Extreme la precaución al elevar elementos en este caso, ya que se reduce la capacidad de elevación.



ADVERTENCIA: Antes de cada transporte de la carga elevada, se debe comprobar que el agarre es seguro a baja altura para evitar lesiones a causa de la caída de la carga elevada.



ADVERTENCIA: **no** pulse el botón de control de la bomba (Fig. D-1) de nuevo en ningún momento durante la operación de elevación, ya que se desactivará la capacidad de mantenimiento de la presión de la bomba.



ADVERTENCIA: Al transportar cargas elevadas, asegúrese siempre de que tiene una vista despejada de su destino para evitar colisiones.



ADVERTENCIA: No balancee, agite ni golpee cargas elevadas.

5. Cuando termine de elevar el elemento, déjelo en su lugar y asegúrelo; a continuación, **pulse el botón de control de la bomba (Fig. D-1) dos veces rápidamente. La presión cae y la herramienta puede retirarse.**



PRECAUCIÓN: Si la presión no desciende y la herramienta no se puede retirar por una situación anómala, puede levantar la pestaña de liberación manual (Fig. D-7) y tirar de ella para que se pierda la presión del vacío y se suelte la carga.

6. Retire la herramienta del material.
7. Una vez que haya terminado el trabajo o cuando vaya a tomarse un descanso prolongado, pulse el botón de encendido/apagado (Fig. D-1) durante 3 segundos para cortar el suministro de corriente. Alternativamente, la corriente se cortará automáticamente tras 20 minutos.

14.6 TAREAS COMO VIBRADORA

Preparación

1. Asegúrese de que el pegamento esté completamente distribuido por toda la superficie del azulejo o la baldosa y de que no haya grumos, especialmente si son elementos finos o tienen cortes complicados.
2. Se recomienda el uso de pegamento de acción retardada para azulejos o baldosas de gran tamaño.
3. Coloque la herramienta en una posición adecuada en el suelo o la pared, dependiendo del uso previsto, y sujete la vibradora con ambas manos por las empuñaduras (Fig. D-4/8) destinadas a ello. No sujete la vibradora por otras áreas que no están destinadas a este uso, ya que puede dañarse usted o dañar el dispositivo.



ADVERTENCIA: A fin de reducir el riesgo de lesiones graves, sujete la máquina firmemente para evitar perder el control y que se produzca un posible retroceso brusco.

Arrancar la máquina

1. Utilice la herramienta para elevar el azulejo o la baldosa y colocarlo en la posición de trabajo deseada con la función de ventosa (pasos del 1 al 4) descrita anteriormente en el manual.



NOTA: No coloque la herramienta encima de orificios y grietas, ya que no se creará vacío o se perderá muy rápido.



NOTA: Al trabajar con materiales porosos, puede que la presión del vacío caiga y que la bomba se ponga en funcionamiento de nuevo para mantener esa presión. La función de vibración no puede activarse mientras está en funcionamiento la bomba de vacío. Cuando la bomba de vacío alcanza el sellado máximo (100 %) durante 1,5 s, esta se detendrá y se mantendrá activada; en ese momento se puede activar la función de vibración.

2. Pulse el botón de velocidad ajustable (Fig. D-2) durante 2 segundos para desbloquear la función de vibración (Fig. G).

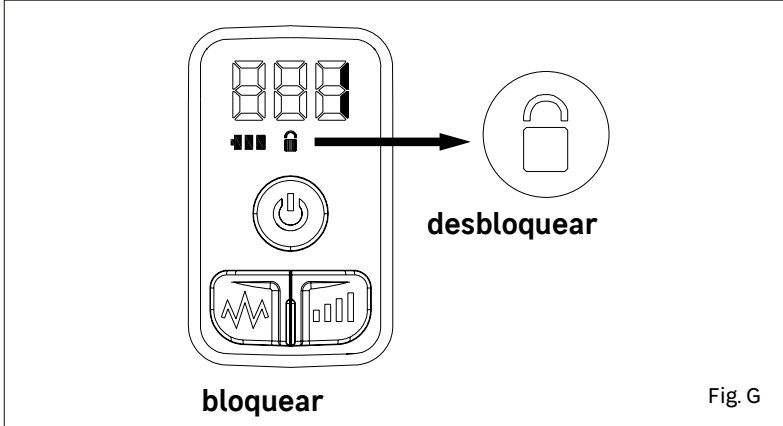

3. Pulse el botón de velocidad ajustable (Fig. D-2) con pulsaciones breves para seleccionar la velocidad de vibración deseada (de 1 a 5).
4. Sujetando la empuñadura principal (Fig. D-4), pulse suavemente el botón de vibración (Fig. D-3) para que comience a vibrar. Es necesario mantener pulsado el botón para que la vibración sea continua.



NOTA: Pulse siempre el botón de vibración (Fig. D-3) brevemente para comprobar si el grado de vibración es el deseado o no antes de continuar la operación de vibración. En caso de que no lo sea, repita el paso 3 para seleccionar una velocidad de vibración adecuada.



NOTA: Si está trabajando sobre una pared a cierta altura, debe colocarse sobre un soporte completamente estable para asegurarse de que, cuando se aplique presión, el efecto de reacción del dispositivo no le haga perder el equilibrio.

5. Pulse el botón de control de la bomba (Fig. D-1) dos veces rápidamente. La presión cae y la herramienta puede retirarse.



PRECAUCIÓN: Si la presión no desciende y la herramienta no se puede retirar por una situación anómala, puede levantar la pestaña de liberación manual (Fig. D-7) y tirar de ella para que se pierda la presión del vacío y se suelte la carga.

6. Retire la herramienta del material.
7. Recoloque la herramienta en la siguiente posición más alta del azulejo o la baldosa si no está bien nivelado. Repita este paso varias veces hasta que la pieza esté totalmente nivelada.



ADVERTENCIA: No deje que la máquina trabaje siempre en el mismo lugar, ya que esto podría causar un hundimiento excesivo del área e incluso podría romperse la pieza.

8. Cuando trabaje con azulejos o baldosas grandes, sujete la herramienta por ambas empuñaduras (la delantera y la principal) y deslícela por la pieza, siempre desde el centro hacia los bordes, siguiendo la dirección en la que se ha peinado el pegamento. Esto eliminará el exceso de pegamento y, por tanto, las bolsas de aire. Presione suavemente las empuñaduras; la presión actúa como amortiguación, por lo que se reduce en gran medida la vibración que pasa a los brazos del operario.



NOTA: El disco de caucho (Fig. D-1) que conforma la base permite que se deslice suavemente por la superficie. Este se debe mantener siempre limpio. Si se daña, hay que cambiarlo por uno nuevo. Utilice siempre piezas originales.

9. Una vez que haya terminado el trabajo o cuando vaya a tomarse un descanso prolongado, pulse el botón de encendido/apagado (Fig. D-1) durante 3 segundos para cortar el suministro de corriente. Alternativamente, la corriente se cortará automáticamente tras 20 minutos.

15. CONJUNTO DE LA HERRAMIENTA: LIMPIEZA (FOLLETO 2)



ADVERTENCIA: Desconecte la batería antes de llevar a cabo cualquier ajuste, reparación o tarea de mantenimiento. Una limpieza y un mantenimiento adecuados de la máquina pueden ampliar su vida útil.



ADVERTENCIA: Para asegurar un funcionamiento seguro y eficaz, mantenga siempre limpios los aparatos eléctricos y las ranuras de ventilación.



ADVERTENCIA: Nunca utilice disolventes ni otros productos químicos agresivos para limpiar las partes no metálicas de la herramienta. Estos productos químicos pueden debilitar los materiales de fabricación de estas piezas. Utilice únicamente un paño humedecido con agua y un detergente suave. Nunca deje que ningún líquido entre en la herramienta ni sumerja ninguna parte de esta en líquidos.



ADVERTENCIA: No utilice productos de limpieza agresivos para la limpieza habitual de las superficies de succión. Las ranuras de ventilación pueden limpiarse con un cepillo no metálico suave y seco o con un aspirador adecuado. No utilice agua ni otras soluciones de limpieza. Utilice una protección ocular y una máscara antipolvo aprobadas. Inspeccione los filtros de aire y sustitúyalos cuando sea necesario.

16. CONJUNTO DE LA HERRAMIENTA: MANTENIMIENTO (FOLLETO 2)

- Limpie los respiraderos de su herramienta eléctrica periódicamente. El ventilador del motor extraerá el polvo del interior de la carcasa y la acumulación excesiva de polvo metálico podría causar peligros eléctricos.
- Antes de llevar a cabo cualquier tarea en la herramienta eléctrica (como mantenimiento, cambio de piezas, etc.), retire la batería de esta. Existe riesgo de lesiones por pulsar el interruptor de encendido/apagado involuntariamente.
- Para asegurar un funcionamiento seguro y eficaz, mantenga siempre limpios la herramienta eléctrica y las ranuras de ventilación.



Para mantener la SEGURIDAD y FIABILIDAD del producto, las reparaciones y cualquier otro mantenimiento o ajuste deberán ser efectuados por personal de los centros de servicio técnico. Utilice siempre piezas de repuesto suministradas por el fabricante.



ADVERTENCIA: No deje que el líquido de frenos, la gasolina, otros productos derivados del petróleo, aceites penetrantes, etc., entren en contacto con las partes de plástico. Estos contienen productos químicos que pueden dañar, debilitar o estropear la carcasa, lo que pondría en riesgo la integridad del aislamiento doble.



ADVERTENCIA: Desconecte siempre el dispositivo antes de realizar cualquier operación de ajuste o mantenimiento. Si el cable de alimentación estuviera dañado, deberá ser sustituido por el fabricante o su agente de servicio técnico para evitar peligros. Desconecte de la toma de corriente de inmediato si el cable de alimentación estuviera dañado. Asegúrese de no exponer esta herramienta a la lluvia. Si fuera necesario sustituir las escobillas de carbono, encargue dicha operación a un técnico de reparación cualificado (sustituya siempre las dos escobillas a la vez). Su herramienta eléctrica no requiere ninguna lubricación ni mantenimiento adicionales. No utilice nunca agua ni productos químicos para limpiar la herramienta eléctrica. Limpie con un paño seco. Guarde siempre la herramienta eléctrica en un lugar seco. Mantenga limpias las ranuras de ventilación del motor. Mantenga todos los controles de funcionamiento libres de polvo. En ocasiones, podría ver chispas a través de las ranuras de ventilación. Esto es normal y no dañará su herramienta eléctrica. El intervalo de temperatura ambiente para utilizar esta herramienta es de 0 °C a 40 °C. La humedad relativa del área no debe superar el 80 %, sin exposición directa a la lluvia ni a un contenido de polvo excesivo en el aire. La herramienta eléctrica tiene algunas piezas que puede reparar el usuario.

Consulte la lista de piezas de recambio en este manual.

17. CONJUNTO DE LA HERRAMIENTA: CONDICIONES DE ALMACENAMIENTO Y TRANSPORTE (FOLLETO 2)

17.1 ALMACENAMIENTO

Este producto:

- se debe guardar siempre en un lugar seco;
- se debe guardar alejado de fuentes de temperaturas elevadas y de la exposición a la luz solar;
- se debe guardar de modo que se eviten los cambios de temperatura bruscos;
- se debe guardar en el embalaje, no está permitido guardarlo sin él;
- se debe guardar en el embalaje del fabricante en almacenes con una temperatura ambiente de entre 0 °C y 40 °C. La humedad no debe ser superior al 80 %.

17.2 TRANSPORTE

Este producto:

- se debe transportar en vehículos cerrados de conformidad con las normas de transporte de mercancías en vigor para este tipo de transporte;
- se debe transportar y manejar de forma que el embalaje con el producto no se someta a impactos fuertes ni a los efectos de la lluvia;
- se debe cargar/descargar sin utilizar ningún tipo de equipo que funcione con un sistema de pinzado del embalaje;
- se debe transportar a una temperatura ambiente de entre -20 °C y 50 °C, y la humedad relativa no debe superar el 90 %;
- se debe mantener, tras transportarlo en condiciones invernales, a temperatura ambiente durante al menos 2 horas hasta que se haya secado completamente la humedad.



18. DESPIECE CON LISTA DE PIEZAS

18.1 DESPIECE

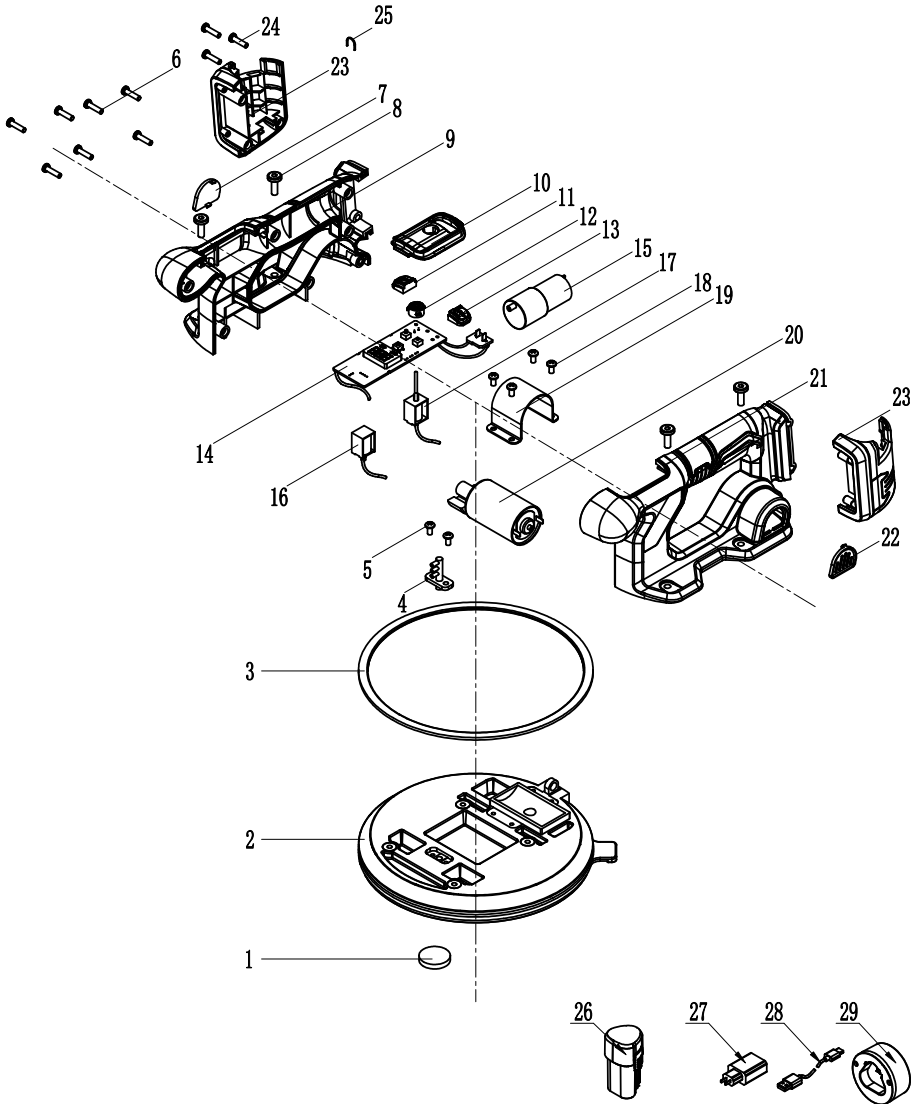



Elemento	Descripción	Cantidad (piezas)
1	filtro de lana	1
2	unidad de la copa de succión	1
3	anillo decorativo de la copa de succión	1
4	adaptador del tubo de aire	1
5	tornillo M4*8	2
6	tornillo ST4*16	7
7	cubierta decorativa de la carcasa derecha	1
8	tornillo M5*16	4
9	carcasa derecha	1
10	cubierta del panel de control	1
11	botón de velocidad ajustable	1
12	botón de encendido/apagado (y de control de la bomba)	1
13	botón de vibración	1
14	unidad del panel de control	1
15	bomba de aire	1
16	unidad de válvula solenoide unidireccional	1
17	unidad de válvula solenoide bidireccional	1
18	unidad de tornillo	4
19	bloque de fijación del motor	1
20	unidad del motor de vibración	1
21	carcasa izquierda	1
22	cubierta decorativa de la carcasa izquierda	1
23	base del soporte de la batería	1
24	tornillo ST3*16	3
25	bloqueo del pasador	1
26	batería 2,0 Ah	2
27	cargador	1
28	cable de carga USB	1
29	acoplamiento del cargador	1



18.2 PART LIST

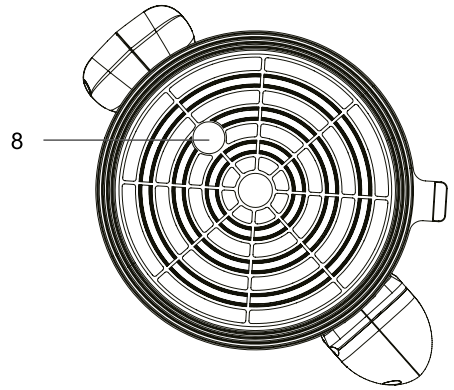
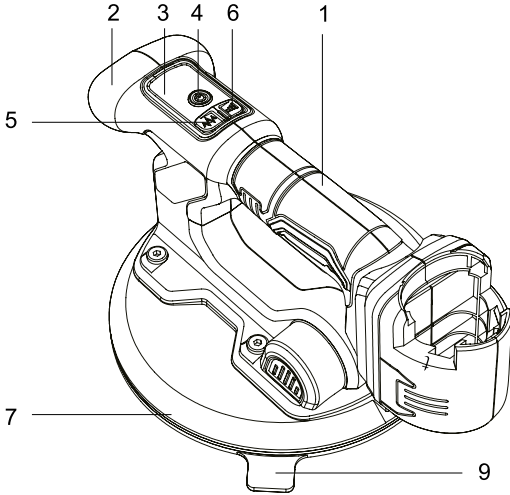

Vista inferior

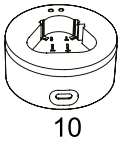

10



11

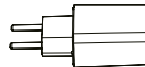

12

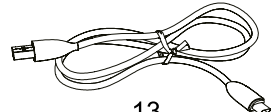

13

1	Empuñadura principal
2	Empuñadura delantera
3	Pantalla
4	Botón de encendido/ apagado (y de control de la bomba)

5	Botón de vibración
6	Botón de ajuste de la velocidad
7	Disco de caucho
8	Respiradero con filtro
9	Pestaña de liberación manual

10	Acoplamiento del cargador
11	Batería (2 unidades)
12	Cargador
13	Cable USB

**19. RESOLUCIÓN DE PROBLEMAS**

PROBLEMA	CAUSA PROBABLE	SOLUCIÓN
No se logra una buena presión del vacío.	Fuga de aire en el disco de caucho.	Sustituya el disco de caucho en el servicio de posventa.
	Bloqueo de los respiraderos.	Limpie los respiraderos y sustituya el filtro de lana con otro del mismo modelo.
	El motor de la bomba de aire no funciona.	Sustituya el motor en el servicio de posventa.
	Fallo del controlador.	Sustituya el controlador en el servicio de posventa.
	Fuga de aire en el tubo.	Sustituya el tubo de aire en el servicio de posventa.
Fallo de vibración.	El motor de vibración no funciona.	Sustituya el motor en el servicio de posventa.
	Circuito abierto del cable del motor.	Sustituya el cable en el servicio de posventa.
	Fallo del controlador.	Sustituya el controlador en el servicio de posventa.
Luz de la pantalla apagada.	Error del software.	Reinicielo de la forma habitual.
	No recibe tensión.	Cargue la batería.
	Problema con la batería.	Compre una batería nueva del mismo modelo.
	Fallo del controlador.	Sustituya el controlador en el servicio de posventa.
Fallo de carga de la batería.	Problema con la batería.	Si las luces roja y verde parpadean a la vez, compre una batería nueva del mismo modelo.
	La temperatura de la batería es demasiado baja o demasiado alta.	El cargador dejará de cargar cuando la temperatura supere los 50 °C o esté por debajo de 3 °C.
La batería no funciona.	Problema con la batería.	Inserte la batería en el cargador para comprobar su estado. Si las luces roja y verde parpadean simultáneamente, la batería está defectuosa. Reemplácela por el mismo modelo.
	La temperatura de la batería es demasiado baja o demasiado alta.	La temperatura es superior a 65 °C o inferior a -20 °C.
E01	Fallo de comunicación en el terminal de la batería.	Sustitúyala por una batería nueva.
E02	Fallo de cortocircuito del motor de vibración.	Repare la unidad en el servicio de posventa.
E03	Inicio con poca tensión.	Cargue la batería o ponga una nueva, o repare la unidad en el servicio de posventa si sigue sin funcionar.
E04	Sobrecorriente primaria en el motor de vibración.	Reinicie la unidad, repare la unidad en el servicio de posventa si sigue sin funcionar.
E05	Sobrecorriente secundaria en el motor de vibración.	Reinicie la unidad, repare la unidad en el servicio de posventa si sigue sin funcionar.



PROBLEMA	CAUSA PROBABLE	SOLUCIÓN
E06	Sobrecorriente terciaria del motor de vibración.	Reinicie la unidad, repare la unidad en el servicio de posventa si sigue sin funcionar.
E07	Poca tensión durante el tiempo de trabajo.	Cargue la batería o ponga una nueva, o repare la unidad en el servicio de posventa si sigue sin funcionar.
E08	Fallo de funcionamiento del sensor (sin datos o datos anómalos).	Reinicie la unidad, repare la unidad en el servicio de posventa si sigue sin funcionar.
E10	Celda de la batería demasiado descargada.	Cargue la batería o sustitúyala por una nueva.
E11	Circuito abierto de la batería.	Sustitúyala por una batería nueva.
E12	Batería sobrecalentada.	Enfríela y reinicie la unidad.
E13	Batería a baja temperatura.	Caliéntela y reinicie la unidad.
E14	Desequilibrio de las celdas de la batería.	Cargue la batería o sustitúyala por una nueva.
E15	Otro error de la batería.	Sustitúyala por una batería nueva.



20. ELIMINACIÓN Y RECICLAJE



Este símbolo indica que el producto no deberá desecharse junto con otros residuos domésticos dentro de la UE. Para prevenir posibles daños al medioambiente o a la salud ocasionados por la eliminación incontrolada de desechos, recicle este producto de manera responsable con el fin de promover la reutilización sostenible de los recursos materiales. Para deshacerse del aparato usado, use los sistemas de devolución y recogida o contacte con la tienda donde realizó la compra del producto. Ellos se encargarán de reciclar este producto de una manera segura y ecológica.

21. GARANTÍA

Los productos Dexter están diseñados de acuerdo con los estándares de calidad más exigentes para productos destinados al público en general.

Este producto está cubierto por una garantía de 5 años a contar desde la fecha de compra. Dicha garantía cubre todos los defectos de fabricación o materiales.

En caso de avería, consulte en primer lugar, la página de resolución de problemas (problemas y soluciones) del manual. Si el problema persistiera, consulte con el personal de su tienda más cercana.

El personal de su tienda hará todo lo posible para resolver el problema.

La reparación y la sustitución de piezas no ampliarán la duración del período de garantía inicial.

Las averías resultantes del desgaste y la rotura normales o del uso inadecuado del producto no estarán cubiertas por la garantía. Esto incluye, entre otras cosas, los interruptores, el disyuntor del circuito de seguridad y los motores, en caso de desgaste.

Tenga en cuenta que no existen términos de garantía específicos para ciertos países.

En caso de duda, consulte con su punto de venta.

Para que se tengan en cuenta las reclamaciones relativas a la garantía, será necesario lo siguiente:

- Proporcionar un comprobante de compra.
- Que no se hayan realizado reparaciones ni cambios de piezas por parte de un tercero.
- Que el problema no esté relacionado con el desgaste y la rotura normales.
- Que se hayan llevado a cabo correctamente las operaciones de mantenimiento y de reparación necesarias.
- Que no haya existido funcionamiento forzado, manipulación inadecuada, uso no autorizado ni accidentes.
- Que no se haya producido ningún deterioro debido al sobrecalentamiento resultante del atasco del bloque del ventilador.
- Que no se hayan llevado a cabo trabajos en el producto por parte de una persona no cualificada, y que no se hayan realizado reparaciones incorrectas.
- Que no se haya desmontado ni abierto la herramienta.
- Que la herramienta no haya estado expuesta a un entorno húmedo (rocío, lluvia, sumergida en agua...).
- Que no se hayan utilizado piezas incorrectas o piezas no fabricadas por Dexter, y que demuestren ser la causa del deterioro.
- Que la herramienta no se haya usado inapropiadamente (sobrecarga de la misma o uso de accesorios no homologados).
- Que no se hayan producido daños resultantes de causas externas o cuerpos extraños, como arena o piedras.
- Que no se hayan producido daños resultantes del incumplimiento de las recomendaciones de seguridad y las instrucciones de uso.

El producto deberá utilizarse en circunstancias de uso normales y con fines no profesionales.

Por lo tanto, quedan excluidos de esta garantía los productos utilizados por empresas y autoridades locales, así como por empresas que ofrezcan alquileres de pago o préstamo gratuito de equipos.



INTRODUÇÃO

Agradecemos por escolher este produto. Ao concebermos e fabricarmos os nossos produtos, dedicamos todos os nossos esforços para assegurar uma qualidade excelente que satisfaça as necessidades dos utilizadores.



IMPORTANTE, A GUARDAR PARA REFERÊNCIA FUTURA: LEIA ATENTAMENTE

IMPORTANTE! A FIM DE OBTER A MÁXIMA SATISFAÇÃO COM ESTE PRODUTO AQUANDO DA SUA INSTALAÇÃO, UTILIZAÇÃO E MANUTENÇÃO, RECOMENDAMOS LER ATENTAMENTE ESTE MANUAL DO UTILIZADOR ANTES DE UTILIZAR O PRODUTO. PRESTE ATENÇÃO AOS AVISOS BÁSICOS RELATIVOS À SEGURANÇA NESTE MANUAL E GARDE-O PARA REFERÊNCIA POSTERIOR.

1. UTILIZAÇÃO PREVISTA PARA O VIBRADOR DE AZULEJOS SEM FIO E O LEVANTADOR A VÁCUO

1.1 UTILIZAÇÃO PRETENDIDA

O vibrador de azulejos sem fio foi concebido com duas funções:

- Levantador a vácuo: Levantar, deslocar e colocar objetos como azulejos de cerâmica, mármore, lajes de pedra. Apenas para utilização interna.
- Vibrador de azulejos: Fornece uma força de martelagem uniforme para que os azulejos sejam submetidos a uma tensão mais uniforme, mais fáceis de colar e reduz a possibilidade de criar espaços sem cola por baixo do azulejo.

1.2 AVISOS GERAIS DE SEGURANÇA DA FERRAMENTA ELÉTRICA



AVISO: Leia todos os avisos de segurança, instruções, ilustrações e especificações fornecidos com esta ferramenta elétrica.

O descumprimento de todas as instruções enumeradas abaixo pode resultar em choques elétricos, incêndios e/ou ferimentos graves.

GUARDE TODOS OS AVISOS E INSTRUÇÕES PARA REFERÊNCIA FUTURA

O termo “ferramenta elétrica” nos avisos refere-se à sua ferramenta elétrica operada com ligação à rede de alimentação elétrica (com fio) ou operada com a bateria (sem fio).

1) Segurança na área de trabalho

- Mantenha a área de trabalho limpa e bem iluminada.** Áreas desarrumadas ou escuras são propensas a acidentes.
- Não utilize ferramentas elétricas em atmosferas explosivas, como na presença de líquidos inflamáveis, gases ou poeiras.** As ferramentas elétricas criam faíscas que podem incendiar as poeiras ou os fumos.
- Mantenha as crianças e as pessoas presentes no local afastadas durante o funcionamento de uma ferramenta elétrica.** As distrações podem causar a perda do controlo.

2) Segurança elétrica

- As fichas das ferramentas elétricas devem corresponder à tomada de alimentação. Nunca modifique de forma alguma a ficha. Não utilize fichas adaptadoras com ferramentas elétricas ligadas à terra (aterradas).** As fichas não modificadas e correspondentes às tomadas de alimentação elétrica reduzem o risco de choque elétrico.
- Evite o contacto do corpo com superfícies ligadas à terra ou aterradas, tais como tubos, radiadores, fogões e frigoríficos.** O risco de choque elétrico é maior se o seu corpo estiver ligado à terra ou entrar em contacto com dispositivos aterrados.
- Não exponha as ferramentas elétricas à chuva ou a condições de humidade.** O contacto da ferramenta elétrica com a água aumenta o risco de choque elétrico.
- Tenha cuidado com o cabo. Nunca utilize o cabo para transportar, puxar ou desligar a ferramenta elétrica.** Mantenha o cabo afastado de fontes de calor, óleo, rebordos afiados ou peças móveis. Os cabos danificados ou emaranhados aumentam o risco de choque elétrico.
- Quando estiver a operar uma ferramenta elétrica no exterior, utilize um cabo de extensão adequado para esse fim.** A utilização de um cabo adequado para utilização no exterior reduz o risco de choque elétrico.



- f) **Se for inevitável operar uma ferramenta elétrica num local húmido, utilize uma fonte de alimentação protegida por um dispositivo de corrente residual (RCD).** A utilização de um RCD reduz o risco de choques elétricos.
- 3) Segurança pessoal**
- a) **Mantenha-se alerta, tenha cuidado com o que está a fazer e utilize o bom senso quando estiver a operar uma ferramenta elétrica. Não utilize uma ferramenta elétrica se estiver cansado ou sob a influência de drogas, álcool ou medicação.** Um momento de desatenção durante o funcionamento de ferramentas elétricas pode resultar em ferimentos pessoais graves.
- b) **Utilize equipamentos de proteção individual. Utilize sempre proteção ocular.** O equipamento de proteção, tal como uma máscara de proteção antipoeiras, calçado de segurança antiderrapante, capacete ou proteção auditiva utilizados em condições apropriadas reduzirá os riscos de danos pessoais.
- c) **Previna arranques involuntários. Certifique-se de que o interruptor está na posição OFF (desligado) antes de ligar à fonte de alimentação e/ou bateria, agarrar ou transportar a ferramenta.** Transportar ferramentas elétricas com o dedo no interruptor ou ligar à energia ferramentas elétricas que tenham o interruptor ligado é propício a acidentes.
- d) **Remova qualquer chave inglesa ou de ajuste antes de ligar a ferramenta elétrica.** Uma chave inglesa ou de ajuste deixada abandonada sobre uma peça rotativa da ferramenta elétrica pode resultar em ferimentos pessoais.
- e) **Não faça um uso inadequado do aparelho. Mantenha sempre o apoio dos pés e o equilíbrio adequados.** Isto permite um melhor controlo da ferramenta elétrica em situações inesperadas.
- f) **Utilize vestuário adequado. Não utilize roupa solta ou acessórios. Mantenha o cabelo e a roupa afastados de peças em movimento.** As roupas soltas, os acessórios ou o cabelo comprido podem ser apanhados pelas peças em movimento.
- g) **Se a ferramenta elétrica for fornecida com aparelhos de conexão para extratores e recolha de pó, certifique-se de estarem corretamente conectados e de serem utilizados corretamente.** A utilização de instalações de recolha de poeiras pode reduzir os perigos relacionados com poeiras.
- h) **Não negligencie os princípios de segurança após adquirir familiaridade com a utilização frequente das ferramentas.** Uma ação descuidada pode causar ferimentos graves em uma fração de segundos.
- 4) Utilização e cuidados com a ferramenta elétrica.**
- a) **Não force a ferramenta elétrica. Utilize a ferramenta elétrica correta para a sua aplicação.** A ferramenta elétrica correta fará o trabalho da melhor forma e da maneira mais segura ao ritmo para o qual foi concebida.
- b) **Não utilize a ferramenta elétrica se o interruptor não a ligar e desligar.** Qualquer ferramenta elétrica que não possa ser controlada com o interruptor é perigosa e deve ser reparada.
- c) **Desligue a ficha da fonte de alimentação e/ou remova a bateria da ferramenta elétrica, se for amovível, antes de fazer quaisquer ajustes, substituir acessórios, ou armazenar ferramentas elétricas.** Essas medidas preventivas de segurança reduzem o risco de arranque accidental da ferramenta elétrica.
- d) **Guarde as ferramentas elétricas inativas fora do alcance das crianças e não permita que pessoas não familiarizadas com a ferramenta elétrica ou com estas instruções possam operar a ferramenta elétrica.** As ferramentas elétricas são perigosas nas mãos de utilizadores não formados.
- e) **Faça a manutenção das ferramentas elétricas e dos acessórios. Verifique se há desalinhamento ou ligação de peças móveis, quebra de peças e qualquer outra condição que possa afetar o funcionamento da ferramenta elétrica. Se estiver danificada, mande reparar a ferramenta elétrica antes de utilizar.** Muitos acidentes são causados por ferramentas elétricas com manutenção deficiente.
- f) **Mantenha as ferramentas de corte afiadas e limpas.** As ferramentas de corte com arestas cortantes afiadas, com uma manutenção adequada têm menos risco de se prenderem e são mais fáceis de controlar.
- g) **Utilize a ferramenta elétrica, os acessórios e as brocas etc., de acordo com as presentes instruções, tendo em conta as condições de trabalho e o trabalho a realizar.** A utilização da ferramenta elétrica para utilizações diferentes das previstas poderia resultar numa situação perigosa.
- h) **Mantenha os punhos e as superfícies de agarrar secas, limpas e isentas de óleo e gordura.** As pegas e as superfícies de apreensão escorregadias não permitem um manuseamento e controlo seguros da máquina em situações inesperadas.
- 5) Utilização e cuidados com a bateria da ferramenta**
- a) **Carregue apenas com o carregador especificado pelo fabricante.** Um carregador adequado para um tipo de bateria pode criar um risco de incêndio quando utilizado com outra bateria.
- b) **Utilize ferramentas elétricas apenas com as baterias especificamente designadas.** A utilização de quaisquer outras baterias pode criar um risco de ferimentos e de incêndio.
- c) **Quando a bateria não estiver a ser utilizada, mantenha-a afastada de outros objetos metálicos, como cliques de papel, moedas, chaves, pregos, parafusos ou outros pequenos objetos metálicos, que possam fazer uma ligação de um terminal a outro.** O encurtamento dos terminais da bateria pode causar queimaduras ou fogo.
- d) **Em condições abusivas, o líquido pode ser ejetado da bateria. Evite o contacto. Se o contacto ocorrer acidentalmente, lave com água. Se o líquido entrar em contacto com os olhos, procure ajuda médica.** O líquido ejetado da bateria pode causar irritação ou queimaduras.



- e) **Não utilize uma bateria ou uma ferramenta que esteja danificada ou tenha sido modificada.** As baterias danificadas ou modificadas podem apresentar um comportamento imprevisível, resultando em incêndio, explosão ou risco de ferimentos.
- f) **Não exponha uma bateria ou uma ferramenta ao fogo ou a uma temperatura excessiva.** A exposição ao fogo ou a temperaturas superiores a 130 °C pode causar explosão.
- g) **Siga todas as instruções de carregamento e não carregue a bateria ou ferramenta fora do intervalo de temperatura especificado nas instruções.** Carregar incorretamente ou a temperaturas fora do intervalo especificado pode danificar a bateria e aumentar o risco de incêndio.
- 6) **Manutenção**
- a) **A manutenção da ferramenta elétrica deve ser realizada por um técnico qualificado que utilize apenas peças de substituição idênticas.** Isto garantirá que a segurança da ferramenta elétrica seja mantida.
- b) **Nunca repare conjuntos de baterias danificados.** A manutenção de conjuntos de bateria só deve ser realizada pelo fabricante ou por prestadores de serviços autorizados.

2. SÍMBOLOS

	Leia cuidadosamente o manual de instruções.
	Este aparelho está em conformidade com as diretivas europeias aplicáveis. Foi realizado um método de avaliação da conformidade com estas diretivas.
	Este dispositivo está em conformidade com os regulamentos técnicos aplicáveis da Ucrânia.
	Os resíduos de produtos elétricos não devem ser eliminados juntamente com o lixo doméstico. Recicle-os onde existirem instalações para tal. Consulte as autoridades locais ou o seu revendedor para obter conselhos sobre a reciclagem.
	Produtos recicláveis sujeitos a responsabilidade alargada do produtor. Respeite as respetivas instruções de triagem.
	Óculos de proteção obrigatórios.

	Proteção auditiva obrigatória.
	Luvas de proteção obrigatórias.
	Máscara antipoeira obrigatória.
	Este aviso de perigo alerta para danos no aparelho, no ambiente ou em outros bens, e pode causar lesões físicas.
	Apenas para utilização interna, não o exponha à chuva.
	Leia o manual de instruções e siga todos os avisos e instruções de segurança.
	Classe de proteção II
	Utilize e guarde a bateria a uma temperatura inferior a 45°C.
	Não desmonte, esmague ou aqueça acima de 100°C. Nunca exponha a bateria a micro-ondas ou pressões elevadas.
	Bateria de íões de lítio. Este produto foi marcado com um símbolo relativo à "recolha seletiva" para todas as baterias e conjuntos. Em seguida, será reciclado ou desmontado, a fim de reduzir o impacto no ambiente. As pilhas/baterias podem ser perigosas para o ambiente e para a saúde humana, pois contêm substâncias perigosas.



3. AVISOS DE SEGURANÇA PARA OS LEVANTADORES



AVISO: Leia todos os avisos e instruções de segurança e guarde-os para referência futura. O não cumprimento destes avisos pode resultar em ferimentos graves e danos no equipamento.

- a) **A ferramenta não foi concebida nem se destina a ser utilizada para trepar ou proteger pessoas de qualquer forma.** A utilização deste produto para trepar ou para qualquer outro fim não pretendido pode resultar em ferimentos ou morte.
- b) **Se a força de vedação da ferramenta começar a diminuir visivelmente durante a utilização, verifique se o vedante de espuma de borracha está desgastado ou danificado.** Não tente levantar nada com a ferramenta até ter substituído o vedante.
- c) **Quando não estiver a ser utilizado, mantenha o vedante protegido com o protetor de vedante.** Guarde a ferramenta no seu saco/caixa de proteção ou guarde-a numa superfície lisa para evitar amolgar ou rasgar o selo.
- d) **Cuidado com ventos fortes ao levantar painéis de grandes dimensões.**
- e) **O utilizador deve usar óculos de proteção e calçado de segurança com biqueira de aço.**
- f) **Não levante acima da cabeça e mantenha sempre a área por baixo da ferramenta e da carga afastada de pessoas, animais de estimação e qualquer coisa que possa ser danificada.**
- g) **Mantenha os dedos afastados do disco de vácuo enquanto o fixa à carga, pois pode entalar enquanto a espuma de borracha estiver a ser comprimida.**
- h) **Não utilize a ferramenta como ponto de fixação de pessoas ou objetos.**
- i) **A capacidade de carga dos materiais porosos será muito inferior à dos materiais não porosos e também se forem levantados a partir da orientação vertical ou da orientação horizontal.**
- j) **Condições de humidade podem resultar numa menor capacidade de carga.**
- k) **É necessário ter cuidado ao levantar materiais escorregadios, especialmente numa orientação vertical, pois podem deslizar para fora do levantador.**
- l) **O utilizador deve utilizar uma técnica de elevação e um posicionamento adequados para evitar lesões.**
- m) **NÃO utilize a ferramenta em materiais flexíveis.** Isto inclui películas e folhas de plástico finas. A aspiração pode dobrar o material contra a junta e quebrar o selo de vácuo, resultando na queda/quebra do material.
- n) **NÃO utilize a ferramenta em vidro de 1/8" (3 mm) ou mais fino.**

4. FATORES QUE ALTEREM A CAPACIDADE DE ELEVAÇÃO DO LEVANTADOR A VÁCUO E RESPECTIVAS LIMITAÇÕES

São indicados a seguir vários fatores que afetam a capacidade de elevação do levantador a vácuo.

1. **Rigidez da carga.** A rigidez pode provocar uma carga desigual no levantador a vácuo e na estrutura. A rigidez pode variar consoante a orientação.
2. **Resistência à carga.** As tensões induzidas pelo próprio peso da carga e as tensões do levantador a vácuo podem danificar a carga.
3. **Condições da superfície de carga.** As superfícies irregulares ou ásperas podem afetar a capacidade da espuma de borracha para se fixar ou manter a vedação. As propriedades de fricção podem afetar a capacidade.
4. **Saliência de carga.** Quando a carga ultrapassa os suportes da espuma de borracha de vedação, a carga pode ficar danificada ou desviar-se e descolar-se da espuma de borracha de vedação.
5. **Ângulo da carga.** O efeito do coeficiente de fricção entre a carga e o vedante de espuma de borracha torna-se significativo quando a carga não é horizontal. O ângulo da carga pode fazer com que a carga deslize para fora do elevador.
6. **Número de ferramentas ligadas à carga.** A capacidade varia consoante o número de levantadores a vácuo totalmente ligados à carga.
7. **Temperatura de carga.** Temperaturas elevadas ou extremamente baixas podem danificar a vedação de espuma de borracha ou afetar o funcionamento da vedação. Utilize o elevador apenas entre -10 °C e 40 °C.
8. **Aviso de altitude elevada:** A capacidade de elevação será reduzida em altitudes superiores a 4000 pés (1220 m). Certifique-se sempre de que a carga está segura e equilibrada, efetuando um teste de elevação antes de continuar a deslocar o material.



5. INFORMAÇÕES ADICIONAIS SOBRE SEGURANÇA



AVISO: Nunca modifique a ferramenta elétrica ou qualquer parte da mesma. Podem ocorrer danos ou ferimentos pessoais.



AVISO: SEMPRE utilize óculos de proteção. Os óculos de uso quotidiano NÃO são óculos de proteção. Utilize uma máscara facial ou máscara anti-poeira se a operação produzir pó. UTILIZE SEMPRE EQUIPAMENTO DE PROTEÇÃO CERTIFICADO.

- **Utilize vestuário de proteção e lave as áreas expostas com água e sabão.** Permitir que o pó entre em contacto com a boca, os olhos ou a pele pode promover a absorção de substâncias químicas nocivas. Dirija as partículas para longe do rosto e do corpo.
- **Utilize o aspirador de pó adequado para remover a grande maioria das poeiras estáticas e em suspensão no ar.** A não remoção de poeiras estáticas e em suspensão no ar pode contaminar o ambiente de trabalho ou representar um risco acrescido para a saúde do operador e das pessoas que se encontrem nas proximidades.
- **As saídas de ar cobrem frequentemente partes móveis e devem ser evitadas.** As roupas soltas, joias ou o cabelo comprido podem ficar presos nas peças em movimento.



AVISO: Quando não estiver a ser utilizada, a ferramenta deve ser guardada no BMC para proteger o disco de vedação de borracha. Deixar a ferramenta de lado representa um risco de dano para o vedante.

6. INSTRUÇÕES ESPECIAIS DE SEGURANÇA PARA A BATERIA E O CARREGADOR

- a) Este aparelho pode ser utilizado por crianças a partir de 8 anos de idade e pessoas com capacidades físicas, sensoriais ou mentais reduzidas ou com falta de experiência e conhecimento, à condição de terem recebido supervisão ou instruções sobre o uso do aparelho de forma segura, além de compreenderem os perigos envolvidos.
- b) As crianças não devem brincar com o aparelho. A limpeza e a manutenção rotineira não devem ser efetuadas por crianças sem supervisão.
- c) Antes de utilizar o carregador e a bateria, leia atentamente o respetivo manual de instruções.
- d) Durante o processo de carga, a corrente utilizada deve corresponder à corrente do carregador de bateria.
- e) Nunca deixe que a humidade, a chuva ou salpicos de água atinjam o local de carregamento.
- f) A temperatura ambiente não deve ultrapassar os 45°C. Nunca exponha o aparelho a luz direta do sol.
- g) Desligue a corrente apenas quando a bateria estiver inserida na caixa ou tiver sido retirada da caixa.
- h) As baterias defeituosas, danificadas ou que já não possam ser recarregadas devem ser eliminadas como resíduos perigosos. Leve-as para um ponto de recolha especial. Nunca prejudique o nosso ambiente. Não deite a bateria de armazenamento inutilizada no lixo doméstico, no fogo ou na água.
- i) Se o cabo elétrico estiver danificado, o fio só pode ser substituído pelo fornecedor ou pela sua oficina de reparação. As reparações só devem ser efetuadas por um técnico autorizado.
- j) Utilize apenas baterias de armazenamento produzidas pelo fabricante original.
- k) Mantenha sempre a superfície do carregador isenta de pó e de sujidade.
- l) Introduza a bateria no carregador. Siga as diretrizes fornecidas relativamente à polaridade.
- m) Retire sempre a bateria antes de trabalhar na máquina.
- n) Quando a bateria estiver fora da ferramenta, cubra os contactos para evitar curtos-circuitos (por exemplo, causados por ferramentas).
- o) Não atire as baterias de íões de lítio na água ou no fogo, pois há risco de explosão!
- p) Proteja a bateria de impactos e não a abra.
- q) Nunca deixe que a bateria fique completamente descarregada e recarregue-a ocasionalmente se não for utilizada durante um período prolongado.
- r) Não recarregue baterias que não sejam recarregáveis, pois podem sobreaquecer e partir-se.

**RISCOS RESIDUAIS** Quando não estiver a ser utilizada, a ferramenta deve ser guardada

no BMC para proteger o disco de vedação de borracha. Mesmo quando a ferramenta é utilizada conforme prescrito, não é possível eliminar todos os fatores de risco residuais. Os seguintes perigos podem estar relacionados com a construção e conceção da ferramenta:

1. Danos nos pulmões se não for usada uma máscara contra pó eficaz.
2. Danos auditivos se não for usada uma proteção auditiva eficaz.
3. Há risco de danos à saúde resultantes da emissão de vibrações, caso o produto seja utilizado durante longos períodos, caso não seja utilizado de forma adequada ou caso tenha sido feita uma manutenção incorreta.



AVISO: Este produto gera um campo eletromagnético durante o funcionamento. Este campo pode, em certas circunstâncias, interferir com implantes médicos ativos ou passivos. Para reduzir o risco de lesões graves ou fatais, recomendamos que as pessoas com implantes médicos consultem o seu médico e o fabricante do implante médico antes de operarem este produto.

7. CARREGADORES

Certifique-se de ler todas as instruções de segurança antes de utilizar o carregador.

Procedimento de carregamento

1. Ligue o carregador a uma tomada elétrica adequada antes de inserir a bateria.
2. Insira a bateria na base do carregador, certificando-se de que a bateria está totalmente encaixada. A luz verde (a carregar) piscará continuamente e a luz vermelha irá apagar-se, indicando que o processo de carregamento foi iniciado.
3. A conclusão do carregamento será indicada pela permanência da luz verde acesa e quando a luz vermelha estiver apagada. A bateria está então totalmente carregada e já pode ser utilizada ou deixada no carregador.

		Luz vermelha	Luz verde
	Carregamento da bateria		
	Bateria carregada		
	Atraso quente/frio		
	Problema na bateria		
	Carregador de reserva		

8. INDICADORES DOS CARREGADORES

Este carregador foi concebido para detetar certos problemas que podem surgir. Os problemas são indicados pela luz verde e vermelha a piscar a um ritmo rápido. Se isso acontecer, volte a inserir a bateria no carregador. Se o problema persistir, experimente uma bateria diferente para determinar se o carregador está a funcionar corretamente. Se a nova bateria carregar-se corretamente, significa que a bateria original está defeituosa e deve ser devolvida a um centro de assistência ou a outro local de recolha para reciclagem. Se a nova bateria apresentar a mesma indicação de problema que a original, mande testar o carregador e a bateria num centro de assistência autorizado.



9. ATRASO QUENTE/FRIO NA BATERIA

O carregador tem uma função de atraso quente/frio. Quando o carregador deteta uma bateria que está quente, atrasa automaticamente o carregamento até que a bateria arrefeça. Quando o carregador deteta uma bateria fria, atrasa automaticamente o carregamento até a bateria aquecer. A luz vermelha continuará a piscar e a luz verde estará apagada durante esta operação. Quando a temperatura da bateria voltar ao normal, a luz vermelha permanecerá acesa continuamente, a luz verde continuará a piscar e o carregador retomará o procedimento de carregamento.

10. NOTAS IMPORTANTES SOBRE O CARREGAMENTO

1. Uma vida útil mais longa e o melhor desempenho podem ser obtidos se a bateria for carregada quando a temperatura do ar estiver entre 0-40 ° C. NÃO carregue a bateria a uma temperatura do ar inferior a 0 ° C ou superior a 40 ° C. Isto é importante e evitará danos graves na bateria.
2. O carregador e a bateria podem tornar-se quentes ao toque durante o carregamento. Trata-se de uma situação normal e não indica qualquer problema. Para facilitar o arrefecimento da bateria após a utilização, evite colocar o carregador ou a bateria num ambiente quente, como uma superfície metálica ou um contentor.
3. A bateria deve ser recarregada quando não estiver a produzir energia suficiente em trabalhos que anteriormente eram fáceis de efetuar. NÃO CONTINUE a utilizá-la nestas condições. Siga o procedimento de carregamento. Também pode carregar uma bateria parcialmente utilizada sempre que desejar, sem que isso afete negativamente a bateria.
4. Os materiais estranhos de natureza condutora, tais como, mas não limitados a pó de trituração, aparas de metal, palha de aço, folha de alumínio ou qualquer acumulação de partículas metálicas, devem ser mantidos afastados dos alojamentos do carregador. Desligue sempre o carregador da fonte de alimentação quando não houver uma bateria no alojamento. Desligue o carregador antes de o tentar limpar.
5. Não congele nem mergulhe o carregador em água ou qualquer outro líquido.



AVISO: Perigo de choque. Não deixe entrar qualquer líquido no interior do carregador. Podem ocorrer choques elétricos.



AVISO: Perigo de queimadura. Não mergulhe a bateria em qualquer líquido nem permita a entrada de qualquer líquido na bateria. Nunca tente abrir a bateria por qualquer motivo. Se o invólucro de plástico da bateria se partir ou rachar, devolva-o a um centro de assistência para ser reciclado.

11. RECOMENDAÇÕES DE ARMAZENAMENTO

1. O melhor local para o armazenamento é um local fresco e seco, longe da luz solar direta e do calor ou frio excessivos.
2. Para um armazenamento prolongado, recomenda-se que uma bateria totalmente carregada seja guardada num local fresco e seco, fora do carregador, para obter os melhores resultados.



NOTA: As baterias não devem ser armazenadas completamente descarregadas. A bateria deverá ser recarregada antes de ser utilizada



12. DADOS TÉCNICOS

Tensão	DC 12V
Peso	1.8 Kg (com a bateria)
Peso nominal	120 Kg/verticalmente 60 Kg/horizontalmente
Pressão sonora L_{pa}	77 dB(A)
Nível de potência sonora L_{WA}	85 dB(A)
Incerteza K_{pa}, K_{WA}	3dB
Valor total da vibração	7.37m/s ²
Incerteza K	1.5 m/s ²
Bateria, carregador e base de carregamento	Número do modelo da bateria: 12VBA2-2T.1 12 V c.c. 2.0Ah; 24Wh; 3 células de íões de lítio Número do modelo do carregador: 10002-E.1 Entrada: 100-240V~/50-60Hz; Saída: 5VDC.2000mA Número do modelo da base de carregamento: 12VCH2-2A.1 Entrada: 5V --- 10W ; Saída: 12V --- 0,6A



NOTA:

- Os valores totais de vibração declarados e os valores declarados de emissão de ruído foram medidos de acordo com um método de ensaio normalizado e podem ser utilizados para comparar uma ferramenta com outra;
- Os valores totais declarado da vibração e os valores declarados de emissão de ruído podem também ser utilizados para uma avaliação preliminar da exposição.



AVISO:

- As emissões de vibração e de ruído durante a utilização efetiva da ferramenta elétrica podem diferir dos valores declarados, dependendo da forma como a ferramenta é utilizada e, em especial, do tipo de peça a trabalhar;
- Certifique-se de identificar medidas de segurança para proteger o operador que se baseiem numa estimativa da exposição nas condições reais de utilização (tendo em conta todas as partes do ciclo de funcionamento, tais como os períodos em que a ferramenta está desligada e em que está a funcionar em vazio, para além do tempo de disparo).



AVISO! Recomendação para o operador utilizar proteção auditiva.



13. MONTAGEM - INSTRUÇÕES DE COLOCAÇÃO EM SERVIÇO (CADERNO 2)



AVISO: Para reduzir o risco de ferimentos pessoais graves, desligue o aparelho e retire a bateria antes de efetuar quaisquer ajustes ou de retirar/installar acessórios. Um arranque acidental pode causar ferimentos.

Antes de ligar a ferramenta elétrica, desembale-a e verifique se não existem peças em falta ou danificadas.



NOTA: As baterias não estão totalmente carregadas no momento da entrega. Antes da primeira utilização, carregue totalmente as baterias. Para obter melhores resultados, certifique-se de que a bateria está totalmente carregada.

13.1 INSERIR/SUBSTITUIR A BATERIA (FIG. A)

1. Para instalar as baterias (fig. A-1) na ferramenta, alinhe as baterias com as calhas no interior do invólucro da ferramenta e faça-as deslizar para dentro do invólucro até que as baterias estejam firmemente encaixadas na base. Certifique-se de que não se desencaixam.
2. Para retirar a bateria da ferramenta, prima o botão de libertação das 2 partes da bateria (fig. A-2) e puxe firmemente a bateria para fora do invólucro da ferramenta.

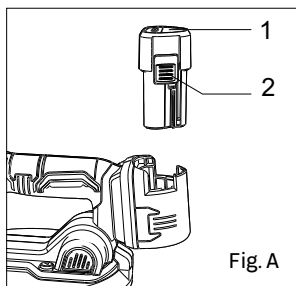

Fig. A

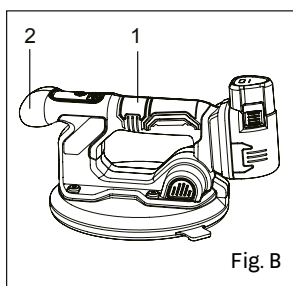

Fig. B

13.2 POSIÇÃO CORRETA DA MÃO (FIG. B)



AVISO: Para reduzir o risco de ferimentos pessoais graves, utilize SEMPRE a posição correta das mãos, conforme indicado.



AVISO: Para reduzir o risco de ferimentos pessoais graves, segure SEMPRE com firmeza em antecipação de uma reação súbita. Quando utilizada para levantar um material manualmente, a posição correta da mão requer uma mão no punho principal (fig. B-1) e a outra mão no punho frontal (fig. B-2).



14. MONTAGEM - INSTRUÇÕES DE UTILIZAÇÃO (CADERNO 2)

14.1 TRABALHAR COMO LEVANTADOR A VÁCUO

HORIZONTAL: Material deitado no chão. O dispositivo oferece até 120 Kg de força de elevação horizontal em condições ideais.

VERTICAL: Material no seu bordo. O dispositivo oferece até 60 Kg de força de elevação vertical em condições ideais.

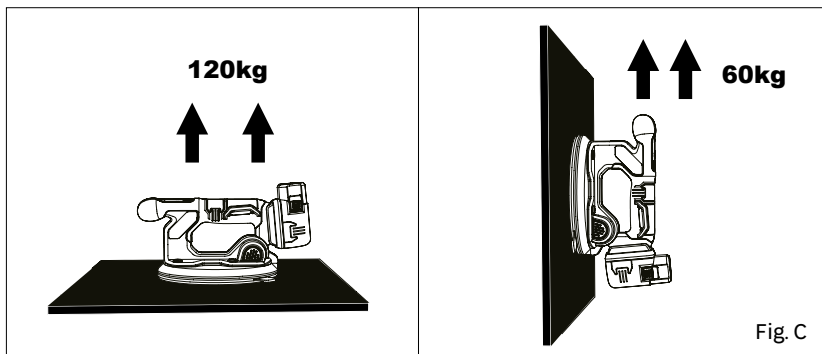

AVISO: NÃO utilize-a em condições de humidade ou na presença de líquidos ou gases inflamáveis.

14.2 MATERIAIS RECOMENDADOS



AVISO: Teste sempre a elevação de alguns centímetros para garantir que conhece as capacidades da ferramenta no material que está a levantar.



AVISO: Fixe sempre a ferramenta o mais próximo possível do centro de gravidade da carga. Certifique-se de que a carga está equilibrada durante este teste de elevação.



AVISO: Independentemente do material a ser levantado, mantenha a bomba de vácuo na posição ativada até ser altura de libertar a carga com segurança.

- Azulejos de cerâmica

- Mármore

- Lajes de pedra



14.3 NÃO UTILIZE NESTES MATERIAIS



AVISO: NÃO utilize a ferramenta para quaisquer outros fins que não sejam os fins para os quais foi concebida.



AVISO: NÃO levante materiais que não devam ser levantados.

- Ardósia

- Vidro com uma espessura inferior a 3 mm (1/8")

- Película de plástico

- Borracha ou outros materiais flexíveis



AVISO: NÃO utilize-a em materiais como a ardósia, que é uma rocha foliada. Pode ser criado um vedamento na superfície superior, mas as camadas podem separar-se, fazendo com que o resto do material se solte e o vedamento de vácuo se parta.



CUIDADO: Ao levantar materiais laminados, como bancadas, a vedação pode ser criada na superfície superior, mas as camadas podem separar-se, fazendo com que o resto do material se solte e a vedação a vácuo se parta.



CUIDADO: Retire sempre as películas de proteção da zona de carregamento onde a ferramenta será fixada.



CUIDADO: NÃO utilize-a em superfícies muito finas ou quebradiças, incluindo vidro com menos de 3 mm (1/8") de espessura. A pressão do vácuo pode provocar a flexão e a rutura do material.



CUIDADO: NÃO utilize-a em folhas de plástico finas, borracha ou outros materiais flexíveis. A pressão de vácuo pode puxar o material para cima contra a válvula de libertação de vácuo no levantador a vácuo. Isto evitará a libertação do material.

1. À medida que a pressão de vácuo começa a descer, ao longo do tempo, a bomba de vácuo é ativada automaticamente até se obter novamente a pressão de vácuo total de 100%.
2. Não desative o botão de controlo da bomba (fig. D-1) até estar pronto para libertar a carga.

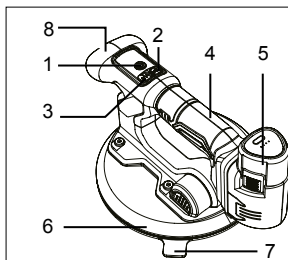

Fig. D



14.4 MATERIAIS DE ELEVAÇÃO



AVISO: Uma única ferramenta oferece até 120 Kg de força de elevação horizontal e 60 Kg de força de elevação vertical em condições ideais. Consulte as instruções. Utilize a seção no início deste manual.



AVISO: A utilização da ferramenta enquanto a bateria estiver abaixo dos 20% pode resultar em ferimentos pessoais graves e danos nos materiais que estão a ser levantados.



AVISO: Limpe o material de elevação pretendido de quaisquer poeiras e detritos antes de o tentar levantar.



AVISO: Ao levantar qualquer elemento, certifique-se de que o botão ON/OFF (fig. D-1) permanece ativado durante o levantamento. NÃO prima novamente o botão ON/OFF (fig. D-1) em nenhum momento durante a elevação.



AVISO: Inspeccione o disco de vedação de borracha quanto a danos e os filtros de ar quanto a obstruções antes de cada elevação. Se a pressão de vácuo baixar mais rapidamente do que o previsto após a paragem do motor, os filtros de ar devem ser limpos ou substituídos.



AVISO: Verifique se o cabo de ligação apresenta sinais de danos. Substitua as peças danificadas antes de as utilizar.



AVISO: NÃO deixe a ferramenta sem vigilância enquanto estiver ligada ao material.



AVISO: NÃO utilize a ferramenta perto do fogo ou de uma chama aberta.



AVISO: NÃO utilize a ferramenta continuamente durante mais de 30 minutos. Os elevadores por aspiração são adequados apenas para a elevação e transporte de cargas de curto prazo.



AVISO: NÃO utilize a ferramenta com uma grua ou qualquer outro equipamento semelhante.



14.5 ETAPAS DA OPERAÇÃO

1. Posicione a ferramenta com o disco de vedação de borracha (Fig. D-6) nivelada contra a superfície do objeto que pretende levantar. Certifique-se de que a superfície de carga está limpa e seca e, se possível, coloque a ferramenta acima do centro de gravidade.



NOTA: Não coloque a ferramenta sobre orifícios e fissuras, pois o vácuo não será criado ou irá perdê-lo rapidamente.

2. Prima o botão ON/OFF 4 (fig. D-1) durante mais de 3 segundos até ligar o ecrã. Símbolo da bateria (fig. E) a piscar quando a carga é inferior a 20% e, se a bateria não for inferior a 20%, a ferramenta está pronta a ser utilizada.

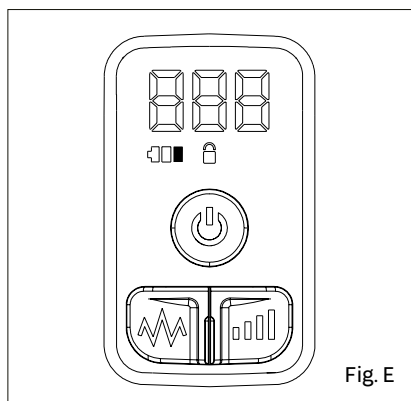

Fig. E

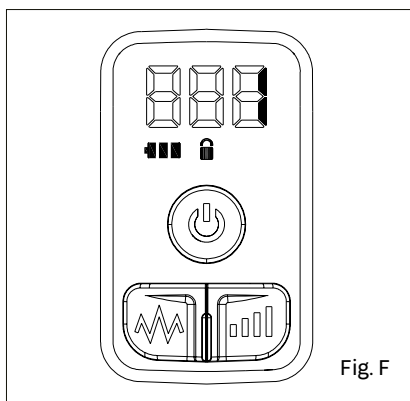

Fig. F



NOTA: A ferramenta não permitirá o início de um levantamento se o estado de carga da bateria estiver baixo. Quando o símbolo de bateria fraca pisca, o utilizador deve pousar imediatamente a carga que está a ser transportada e fixá-la no lugar, ou arrisca-se a à libertação da carga prematuramente pelo levantador.

3. Pressione a superfície com a ferramenta e o disco de vedação de borracha (fig. D-6) para ajudar a criar uma vedação. A bomba de vácuo começará a funcionar ao premir o botão de controlo da bomba (fig. D-1) uma vez e criará uma vedação de vácuo na superfície do elemento que pretende levantar.



NOTA: Poderá ser necessário aplicar alguma pressão para ajudar a criar uma vedação. Pode demorar até cinco segundos para que a vedação máxima do vácuo seja criada.

4. Quando a bomba de vácuo atingir o intervalo máximo de vedação (100%) durante 1,5 s, a bomba de vácuo para e permanece ativada. O ecrã passa automaticamente para o nível de vibração, cujo número de nível é de 1-5 (fig. F). Assure o equilíbrio da carga. Caso contrário, solte e repita as etapas acima num local mais equilibrado.



NOTA: Ao trabalhar com materiais porosos, a pressão de vácuo pode não atingir o intervalo máximo e a bomba de vácuo continuará a funcionar para manter a pressão de vácuo.



AVISO: Antes de cada transporte da carga elevada, a fixação segura deve ser verificada a uma altura baixa, a fim de evitar ferimentos devidos à queda da carga levantada.



AVISO: **NÃO** prima novamente o botão de controlo da bomba (Fig. D-1) em qualquer altura durante uma operação de elevação, pois irá desativar a capacidade de manutenção da pressão da bomba.



AVISO: Ao transportar cargas elevadas, certifique-se sempre de que tem uma visão clara do seu destino para evitar colisões.



AVISO: Não balance, sacuda ou provoque qualquer impacto nas cargas levantadas.

5. Quando terminar de levantar o objeto, pouse-o e fixe-o no lugar e, em seguida, **prima rapidamente o botão de controlo da bomba (fig. D-1) duas vezes rapidamente num curto espaço de tempo. A pressão diminui e a ferramenta pode agora ser libertada.**



CUIDADO: Se a pressão não baixar e a ferramenta não puder ser libertada devido a uma situação anormal, pode levantar e puxar a pinça de esvaziamento manual (fig. D-7) para ventilar a pressão de vácuo e libertar a carga.

6. Retire a ferramenta do material.
7. Após a conclusão do trabalho ou após um longo período de repouso, prima o botão ON/OFF (fig. D-1) e mantenha-o premido durante 3 segundos para cortar a alimentação. Ou a alimentação será cortada automaticamente após 20 minutos.

14.6 FUNCIONAMENTO COMO VIBRADOR DE AZULEJOS

Preparação

1. Certifique-se de que a cola está totalmente distribuída por toda a superfície do azulejo, sem grumos, especialmente no caso de azulejos finos ou com cortes complicados.
2. As colas de aderência retardada são recomendadas para azulejos de grande formato.
3. Coloque a ferramenta numa posição adequada no chão ou na parede, consoante a utilização prevista, e segure o vibrador com as duas mãos pelas pegas (fig. D-4/8) previstas para o efeito. Evite segurar o vibrador por outras áreas que não sejam destinadas a esse fim, pois isso pode prejudicar a si ou ao aparelho.



AVISO: Para reduzir o risco de ferimentos pessoais graves, segure a máquina com firmeza para evitar perder o controlo e prevenir um eventual ricochete.

Arranque da máquina

1. Utilize a ferramenta para levantar o azulejo para a posição de trabalho pretendida, tal como a operação do levantador a vácuo (passos 1-4) descrita acima no manual.



NOTA: Não coloque a ferramenta sobre orifícios e fissuras, pois o vácuo não será criado ou irá perdê-lo rapidamente.



NOTA: Quando se trabalha com materiais porosos, a pressão de vácuo pode cair e a bomba de vácuo irá reiniciar-se para manter a pressão de vácuo. A função de vibração não pode ser ativada quando a bomba de vácuo estiver a funcionar. Quando a bomba de vácuo atingir o alcance máximo de vedação (100%) durante 1,5 s, a bomba de vácuo para e permanece ativada, podendo então ser ativada a função de vibração.



2. Prima o botão de regulação da velocidade (fig. D-2) e mantenha-o premido durante 2 segundos para desbloquear a função de vibração (fig. G)

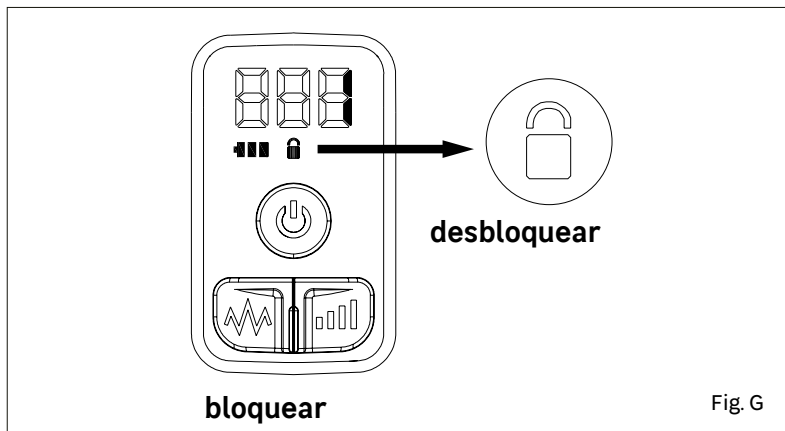

3. Prima brevemente o botão de regulação da velocidade (fig. D-2) para selecionar o nível de velocidade de vibração pretendido (1-5)
4. Segurando o punho principal (fig. D-4), prima suavemente o botão de vibração (fig. D-3) para iniciar a vibração. É necessário continuar a premir o botão para que continue a vibrar.



NOTA: Prima sempre o botão “Vibração” (fig. D-3) durante um curto período de tempo para verificar se o nível de vibração é o pretendido ou não, antes de continuar a operação de vibração. Se não for, repita o passo 3 para selecionar o nível de velocidade de vibração adequado.



NOTA: Se estiver a trabalhar numa parede em altura, deve apoiar-se num suporte completamente estável para garantir que, quando aplicar pressão, o efeito de reação do dispositivo não o faça perder o equilíbrio.

5. Prima o botão de controlo da bomba (fig. D-1) duas vezes rapidamente num curto espaço de tempo. A pressão diminui e a ferramenta pode agora ser libertada.



CUIDADO: Se a pressão não baixar e a ferramenta não puder ser libertada devido a uma situação anormal, pode levantar e puxar a pinça de esvaziamento manual (fig. D-7) para ventilar a pressão de vácuo e libertar a carga.

6. Retire a ferramenta do material.
7. Desloque a ferramenta para a outra posição mais elevada do azulejo, se o azulejo não estiver suficientemente nivelado. Repita várias vezes até que a peça esteja perfeitamente nivelada.



AVISO: Não deixe a máquina trabalhar sempre no mesmo sítio, pois levaria a um afundamento excessivo da zona e poderia até partir a peça.

8. Quando se trabalha com azulejos grandes, segure a ferramenta em ambas as pegas (pega frontal e pega principal) e deslize-a sobre a peça, sempre do centro para os lados, seguindo a direção em que a cola foi aplicada. Isto irá remover o excesso de cola e, conseqüentemente, as bolsas de ar. Pressione suavemente as pegas. A pressão faz atuar o amortecedor de vibrações e as vibrações que passam para os braços do operador são reduzidas em grande medida.



NOTA: A base do disco de vedação de borracha (fig. D-1) permite deslizar suavemente ao longo da superfície. Deve ser mantido sempre limpo. Caso fique danificado, deve ser substituído por um novo. Substitua sempre por peças originais.

9. Após a conclusão do trabalho ou após um longo período de repouso, prima o botão ON/OFF (fig. D-1) e mantenha-o premido durante 3 segundos para cortar a alimentação. Ou a alimentação será cortada automaticamente após 20 minutos.

15. MONTAGEM - LIMPEZA (CADERNO 2)



AVISO: Desligue a bateria antes de efetuar quaisquer ajustes, reparações ou manutenção. A limpeza e a manutenção corretas da máquina podem prolongar a sua vida útil.



AVISO: Para garantir um funcionamento seguro e eficiente, mantenha sempre limpos o aparelho elétrico e as ranhuras de ventilação.



AVISO: Nunca utilize solventes ou outros produtos químicos agressivos para limpar as partes não metálicas da ferramenta. Estes produtos químicos podem enfraquecer os materiais utilizados nestas peças. Utilize um pano humedecido apenas com água e sabão neutro. Nunca deixe entrar qualquer líquido no interior da ferramenta; nunca mergulhe qualquer parte da ferramenta num líquido.



AVISO: **NÃO** utilize produtos de limpeza agressivos para a limpeza regular das superfícies de aspiração. As ranhuras de ventilação podem ser limpas com uma escova seca, macia e não metálica e/ou com um aspirador adequado. Não a utilize para outros fins. Utilize proteção ocular aprovada e uma máscara antipoeiras aprovada. Inspeccione os filtros de ar e substitua-os se necessário.

16. MONTAGEM - MANUTENÇÃO (CADERNO 2)

- Limpe regularmente as saídas de ar da sua ferramenta elétrica. O ventilador do motor puxa o pó para dentro da caixa e a acumulação excessiva de pó metálico pode causar riscos elétricos.
- Antes de efetuar qualquer trabalho na ferramenta elétrica (por exemplo, manutenção, mudança de ferramenta etc.), retire a bateria do aparelho. Existe o risco de ferimentos ao premir inadvertidamente o interruptor de ligar/desligar.
- Para garantir um funcionamento seguro e eficiente, mantenha a ferramenta elétrica e as ranhuras de ventilação sempre limpas.

Para manter a SEGURANÇA e a FIABILIDADE do produto, as reparações, qualquer outra manutenção ou ajuste devem ser efetuados por centros de serviços profissionais. Utilize sempre peças de substituição fornecidas pelo fabricante.



AVISO: Não deixe que os líquidos dos travões, a gasolina, os produtos à base de petróleo, os óleos penetrantes etc. entrem em contacto com as peças de plástico. Contêm produtos químicos que podem danificar, enfraquecer ou destruir o invólucro, comprometendo assim a integridade do duplo isolamento.



AVISO: Sempre desligue o aparelho antes de efetuar qualquer operação de ajuste ou manutenção. Se o cabo de alimentação estiver danificado, deve ser substituído pelo fabricante ou pelo seu agente de manutenção, a fim de evitar riscos. Se o cabo de alimentação estiver danificado, desligue-o imediatamente da corrente elétrica. Tenha cuidado para não expor esta ferramenta à chuva. Se as escovas de carbono precisarem de ser substituídas, solicite a uma pessoa qualificada que o faça (substitua sempre as duas escovas ao mesmo tempo). A sua ferramenta elétrica não necessita de qualquer lubrificação ou manutenção adicional. Nunca utilize água ou produtos de limpeza químicos para limpar a sua ferramenta elétrica. Limpe-a com um pano seco.

Sempre guarde as ferramentas elétricas num local seco. Mantenha as ranhuras de ventilação do motor limpas. Mantenha todos os comandos de trabalho sem poeiras. Ocasionalmente, podem aparecer partículas através das ranhuras de ventilação. Isto é normal e não danifica a sua ferramenta elétrica. O intervalo de temperatura ambiente para a utilização desta ferramenta é de 0°C - 40°C. A humidade relativa da área não deve ser superior a 80%, não deve haver exposição direta à chuva nem um teor excessivo de poeira no ar. Existem algumas peças na sua ferramenta elétrica que podem ser reparadas pelo utilizador.

Consulte a lista de peças sobressalentes do manual.

17. MONTAGEM - CONDIÇÕES DE ARMAZENAMENTO E TRANSPORTE (CADERNO 2)

17.1 ARMAZENAMENTO

Este produto:

- deve ser armazenado num local seco.
- deve ser armazenado longe de fontes de temperaturas elevadas e da exposição à luz solar
- deve evitar mudanças bruscas de temperatura durante a armazenagem
- não é permitido armazená-lo sem embalagem
- deve ser armazenado na embalagem do fabricante em depósitos a uma temperatura ambiente de +0 a +40°C. A humidade não deve exceder 80%

17.2 TRANSPORTE

Este produto:

- deve ser transportado em veículos fechados, consoante as regras de transporte de mercadorias em vigor para este tipo de transporte.
- durante as operações de transporte e manuseamento, a embalagem com o produto não deve ser sujeita a impactos bruscos e aos efeitos da chuva.
- durante a descarga/carga, não é permitido utilizar qualquer tipo de equipamento que funcione com base no princípio da fixação da embalagem
- deve ser transportado a uma temperatura ambiente de -20°C a +50°C. A humidade relativa do ar não deve exceder 90%.
- depois de transportar o aparelho em condições de inverno, é necessário mantê-lo à temperatura ambiente durante, pelo menos, 2 horas até que a humidade esteja completamente seca.



18. VISTA EXPLODIDA COM A LISTA DAS PEÇAS

18.1 VISTA EXPLODIDA

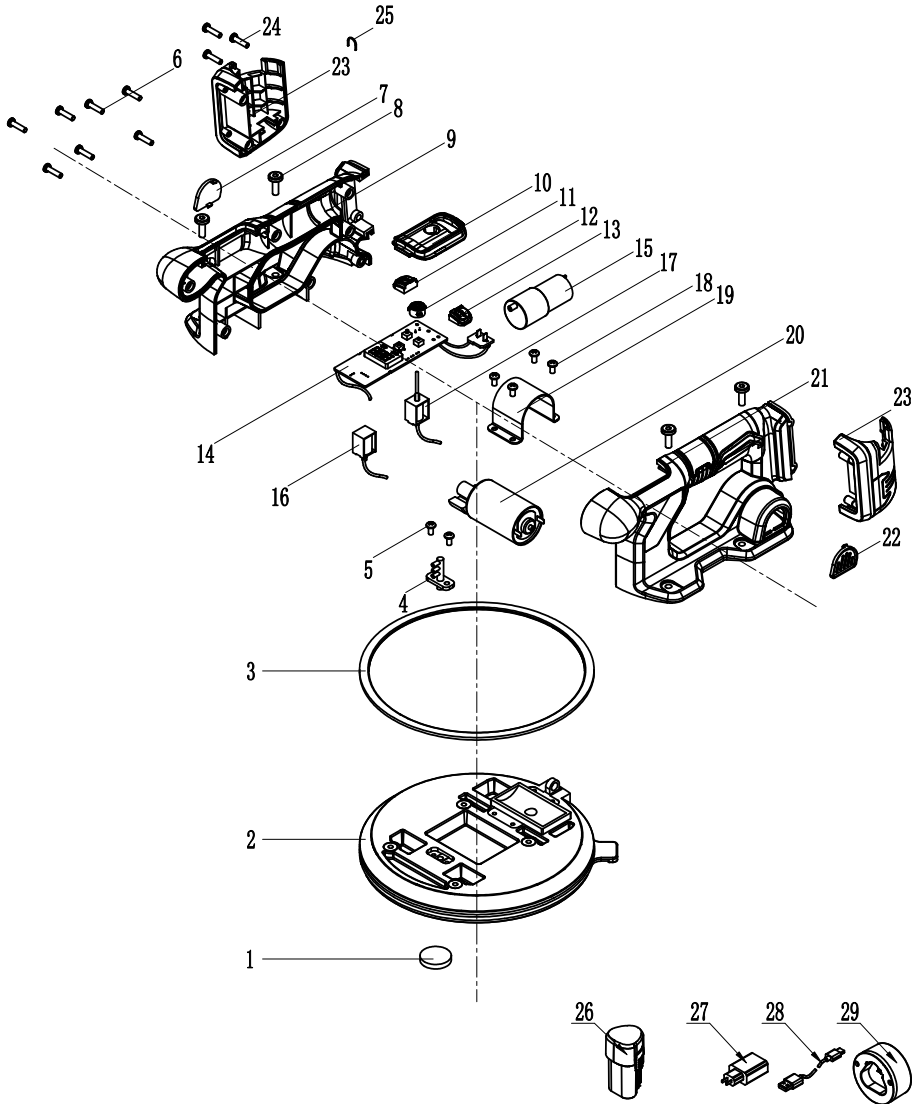



Artigo	Descrição em inglês	Qde(Pcs)
1	filtro de lâ	1
2	conjunto da tampa de aspiração	1
3	anel decorativo para tampa de aspiração	1
4	adaptador de mangueira de ar	1
5	parafuso M4*8	2
6	parafuso ST4*16	7
7	tampa decorativa para o invólucro direito	1
8	parafuso M5*16	4
9	caixa direita	1
10	tampa do painel de controlo	1
11	botão de regulação da velocidade	1
12	Botão ON/OFF (+ controlo da bomba)	1
13	botão de vibração	1
14	conjunto do painel de controlo	1
15	bomba de ar	1
16	conjunto de válvula solenoide de uma via	1
17	conjunto de válvula solenoide de duas vias	1
18	conjunto do parafuso	4
19	bloco fixo do motor	1
20	conjunto do motor de vibração	1
21	caixa esquerda	1
22	tampa decorativa para o invólucro esquerdo	1
23	suporte de bateria da base	1
24	parafuso ST3*16	3
25	pino de bloqueio	1
26	bateria 2.0Ah	2
27	carregador	1
28	fio para carregamento USB	1
29	base de carregamento	1



18.2 LISTA DE PEÇAS

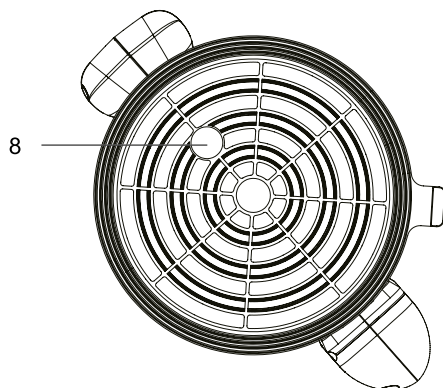
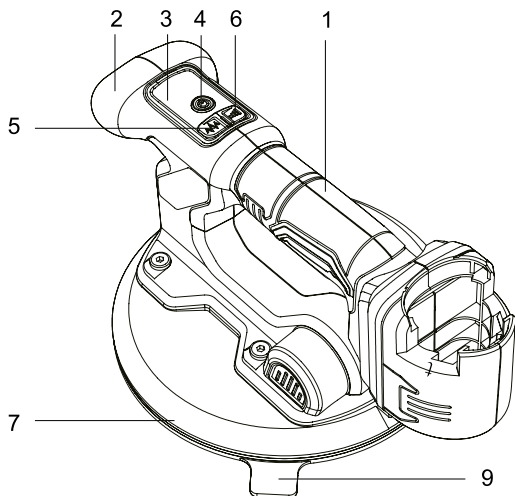

Vista inferior

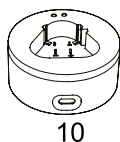

10



11

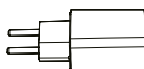

12

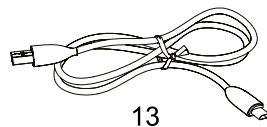

13

1	Pega principal
2	Pega dianteira
3	Ecrã
4	Botão ON/OFF (+controlo da bomba)
5	Botão de vibração

6	Botão de ajuste da velocidade
7	Disco de vedação de borracha
8	Purgador de ar com filtro
9	Desinsuflação manual da pega

10	Base de carregamento
11	Bateria x 2
12	Carregador
13	Fio USB

**19. RESOLUÇÃO DE PROBLEMAS**

PROBLEMA	CAUSAS POSSIVEIS	SOLUÇÃO
Não conseguir obter uma boa pressão de vácuo	Fuga de ar do disco de vedação de borracha	Substitua o disco junto ao serviço pós-venda
	As aberturas de ar estão bloqueadas	Limpe a ventilação e substitua o filtro de lã pelo mesmo modelo
	O motor da bomba de ar não funciona	Substitua o motor junto ao serviço pós-venda
	Avaria do controlador	Substitua o controlador junto ao serviço pós-venda
	Fuga de ar da mangueira	Substitua a mangueira de ar junto ao serviço pós-venda
Avaria na vibração	O motor de vibração não funciona	Substitua o motor junto ao serviço pós-venda
	Circuito aberto do fio do motor	Substitua o fio junto ao serviço pós-venda
	Avaria do controlador	Substitua o controlador junto ao serviço pós-venda
Luz do ecrã desligada	Erro de software	Reinicie-o de acordo com o funcionamento normal
	Desligar	Carregar a bateria
	Problemas na bateria	Comprar uma nova bateria com o mesmo modelo
	Avaria do controlador	Substitua o controlador junto ao serviço pós-venda
Avaria na bateria carbonização	Problemas na bateria	Se ambas as luzes vermelha e verde ficam a piscar ao mesmo tempo, a bateria está com defeito. c Substitua por uma nova bateria do mesmo modelo.
	A temperatura da bateria é demasiado baixa ou demasiado alta	O carregador irá parar de carregar quando a temperatura for superior a 50°C ou inferior a 3°C.
A bateria não está a funcionar	Problemas na bateria	Introduza a bateria no carregador para verificar o seu estado. Se as luzes vermelha e verde piscarem simultaneamente, a bateria está defeituosa. Substitua a bateria por um modelo idêntico.
	A temperatura da bateria é demasiado baixa ou demasiado alta	A temperatura é superior a 65 ou inferior a -20 .
E01	Avaria de comunicação na extremidade T da bateria	Substitua-a por uma nova bateria.
E02	Defeito de curto-circuito do motor de vibração	Repare o aparelho através do serviço pós-venda.
E03	Arranque a baixa tensão	Carregue a bateria ou substitua-a por uma nova, ou repare o aparelho através do serviço pós-venda se o problema persistir.
E04	Sobreintensidade primária do motor de vibração	Reinicie o aparelho, repare-o através do serviço pós-venda se o problema persistir.



PROBLEMA	CAUSAS POSSIVEIS	SOLUÇÃO
E05	Sobrecarga secundária do motor de vibração	Reinicie o aparelho, repare-o através do serviço pós-venda se o problema persistir.
E06	Sobrecarga do terceiro estágio do motor de vibração	Reinicie o aparelho, repare-o através do serviço pós-venda se o problema persistir.
E07	Baixa tensão durante o funcionamento	Carregue a bateria ou substitua-a por uma nova, ou repare o aparelho através do serviço pós-venda se o problema persistir.
E08	Mau funcionamento do sensor (sem dados ou dados anormais)	Reinicie o aparelho, repare-o através do serviço pós-venda se o problema persistir.
E10	Célula da bateria demasiado descarregada	Carregue a bateria ou substitua-a por uma bateria nova.
E11	Circuito aberto da bateria	Substitua-a por uma nova bateria.
E12	Bateria superaquecida	Arrefeça-a e reinicie o aparelho.
E13	Baixa temperatura da bateria	Aqueça-o e reinicie o aparelho.
E14	Desequilíbrio das células da bateria	Carregue a bateria ou substitua-a por uma bateria nova.
E15	Outro erro da bateria	Substitua-a por uma nova bateria.



20. ELIMINAÇÃO E RECICLAGEM



Esta marcação indica que este produto não deverá ser eliminado juntamente com o lixo doméstico nos países da União Europeia. Para prevenir danos no ambiente ou na saúde humana devido à eliminação descontrolada do lixo, recicle para promover a reutilização sustentada de recursos materiais. Para devolver o seu aparelho utilizado, utilize sistemas de recolha ou contacte o seu revendedor. Eles podem recolher este produto para proceder à reciclagem de um modo amigo do ambiente.

21. GARANTIA

Os produtos Dexter são concebidos com base nos mais rigorosos padrões de qualidade para produtos destinados ao público em geral.

A ferramenta está coberta por uma garantia de 5 anos que se inicia a partir da data de compra. Esta garantia cobre todos os defeitos de fabrico ou do material.

Em caso de avaria, consulte primeiro a página de resolução de problemas (problemas e soluções) do folheto; se o problema persistir, contacte a loja mais próxima.

A sua loja fará todos os esforços para resolver o problema.

As reparações e a substituição de peças não prolongam a duração da garantia inicial.

As avarias resultantes do desgaste normal ou de uma utilização incorreta do produto não estão cobertas pela garantia. Isto inclui, entre outros, os interruptores, o disjuntor de segurança e os motores, em caso de desgaste.

Tenha em atenção que existem condições de garantia específicas para determinados países.

Em caso de dúvida, consulte o seu ponto de venda.

Para que as reclamações relativas à garantia sejam tidas em conta, é necessário:

- Fornecer uma prova de compra
- Que não tenha sido efetuada qualquer reparação e/ou substituição de peças por terceiros.
- Que o problema não decorra do desgaste normal.
- Que os trabalhos de manutenção e reparação necessários tenham sido executados corretamente.
- Que o dispositivo não tenha sido forçado, tenha havido um manuseamento incorreto, utilização não autorizada ou acidentes
- Que não se tenha registado qualquer deterioração devido a sobreaquecimento, resultante de obstrução do bloco do ventilador.
- Que o produto não tenha sido utilizado por uma pessoa não qualificada e que não tenham sido tentadas reparações incorretas.
- Que a ferramenta nunca tenha sido desmontada ou aberta.
- Que a ferramenta nunca tenha estado num ambiente húmido (orvalho, chuva, submersa em água...)
- Que não foram utilizadas peças incorretas, peças que não tenham sido fabricadas pela Dexter, quando estas se revelam como a causa da deterioração.
- Que a ferramenta não tenha sido utilizada de forma incorreta (sobrecarga da ferramenta ou utilização de acessórios não aprovados).
- Que nenhum dano tenha resultado de causas externas ou corpos estranhos, como areia ou pedras.
- Que nenhum dano tenha resultado do incumprimento das recomendações de segurança e das instruções de utilização.

O produto deve ser utilizado em circunstâncias normais de utilização e para fins não profissionais.

Por conseguinte, estão excluídos desta garantia os produtos utilizados por empresas de paisagismo, autoridades locais, bem como empresas que oferecem alugueres pagos ou empréstimos gratuitos de equipamento.



INTRODUZIONE

Grazie per aver scelto questo prodotto. Nella progettazione e fabbricazione dei nostri prodotti ci impegniamo al massimo per garantire un'eccellente qualità che soddisfi le esigenze degli utenti.



IMPORTANTE, DA CONSERVARE PER ULTERIORI CONSULTAZIONI: SI PREGA DI LEGGERE ATTENTAMENTE

IMPORTANTE! PER OTTENERE LA MASSIMA SODDISFAZIONE DA QUESTO PRODOTTO NEL TEMPO DOPO AVERLO IMPOSTATO, UTILIZZATO E MANUTENUTO, CONSIGLIAMO DI LEGGERE ATTENTAMENTE QUESTO MANUALE PRIMA DELL'USO. SI PREGA DI PRESTARE ATTENZIONE AGLI AVVERTIMENTI DI BASE RELATIVI ALLA SICUREZZA NEL PRESENTE MANUALE E DI CONSERVARE IL MANUALE PER ULTERIORI CONSULTAZIONI.

1. USO PREVISTO DELLA VENTOSA VIBRANTE PER PIASTRELLE A BATTERIA

1.1 USO PREVISTO

La ventosa vibrante per piastrelle a batteria è progettata per svolgere due funzioni:

- Ventosa: Sollevamento, spostamento e posizionamento di oggetti quali piastrelle di ceramica, marmo, lastre in pietra. Solo per uso interno.
- Vibratore per piastrelle: Fornisce una forza di battitura uniforme per distribuire il carico sulle piastrelle in modo più omogeneo e facilitarne l'adesione; riduce la possibilità che si formino spazi privi di malta adesiva sotto la piastrella.

1.2 AVVERTENZE GENERALI DI SICUREZZA RELATIVE ALL'ELETTROUTENSILE AVVERTENZE



AVVERTENZA: Leggere tutte le avvertenze di sicurezza, le istruzioni, le illustrazioni e le specifiche fornite con questo elettro utensile.

Il mancato rispetto delle avvertenze e delle istruzioni riportate di seguito comporta il rischio di scosse elettriche, incendio e/o gravi lesioni.

CONSERVARE TUTTE LE AVVERTENZE E LE ISTRUZIONI PER ULTERIORI CONSULTAZIONI.

Il termine "elettro utensile" utilizzato nelle avvertenze indica un elettro utensile alimentato tramite rete elettrica (con cavo) o batteria (senza cavo).

1) Sicurezza nell'area di lavoro

- Mantenere l'area di lavoro pulita e ben illuminata.** Il disordine e la scarsa illuminazione favoriscono gli incidenti.
- Non utilizzare elettro utensili in atmosfere esplosive, ad esempio in presenza di liquidi, gas o polveri infiammabili.** Gli elettro utensili generano scintille che possono incendiare polveri o fumi.
- Durante l'utilizzo dell'elettro utensile, tenere a debita distanza i bambini e altri eventuali astanti.** Le distrazioni possono far perdere il controllo dell'utensile.

2) Sicurezza elettrica

- Le spine degli elettro utensili devono essere adatte alla presa. Non modificare la spina in alcun modo. Non utilizzare adattatori per spine con elettro utensili collegati a massa (messi a terra).** L'uso di spine non modificate e adatte alle prese ridurrà il rischio di folgorazione.
- Evitare il contatto corporeo con superfici collegate a massa (messe a terra), come tubi, termosifoni, fornelli e frigoriferi.** Se il proprio corpo è collegato a massa (messo a terra), il rischio di scosse elettriche aumenta.
- Non esporre gli elettro utensili a pioggia o umidità.** L'infiltrazione di acqua all'interno di un elettro utensile aumenta il rischio di folgorazione.
- Utilizzare correttamente il cavo. Non utilizzare mai il cavo per trasportare, tirare o scollegare l'elettro utensile. Tenere il cavo lontano da fonti di calore, olio, spigoli affilati o parti in movimento.** L'uso di cavi danneggiati o impigliati aumenta il rischio di folgorazione.
- Quando si utilizza un elettro utensile all'aperto, servirsi di una prolunga adatta all'uso all'aperto.** L'uso di un cavo adatto all'utilizzo all'aperto riduce il rischio di folgorazione.



- f) **Nel caso in cui dovesse essere necessario impiegare l'elettrotroutensile in luoghi umidi, utilizzare un'alimentazione protetta da un interruttore differenziale (dispositivo salvavita).** L'uso di un dispositivo salvavita riduce il rischio di folgorazione.
- 3) Sicurezza personale**
- a) **Durante l'uso di un elettrotroutensile, prestare sempre la massima attenzione e affidarsi al buon senso. Non usare un elettrotroutensile se si è stanchi o sotto l'effetto di droghe, alcol o farmaci.** Anche un solo momento di disattenzione durante l'uso dell'elettrotroutensile può causare gravi infortuni.
- b) **Utilizzare dispositivi di protezione individuale. Indossare sempre protezioni per gli occhi.** I dispositivi di protezione individuale, quali mascherine antiparticolato, scarpe antinfortunistiche antiscivolo, caschi e dispositivi di protezione acustica, riducono il rischio di lesioni personali se utilizzati in modo appropriato.
- c) **Impedire un avvio accidentale. Assicurarsi che l'interruttore sia in posizione di spegnimento prima di sollevare, trasportare o collegare l'utensile alla presa di corrente e/o alla batteria.** Per ridurre il rischio di incidenti, non trasportare gli elettrotroutensili tenendo il dito sull'interruttore e non collegarli alla presa di corrente se l'interruttore è in posizione di accensione.
- d) **Rimuovere eventuali chiavi di serraggio o di regolazione prima di accendere l'elettrotroutensile.** Una chiave di serraggio rimasta inserita in un elemento mobile dell'elettrotroutensile può causare infortuni.
- e) **Non sbilanciarsi o sporgersi. Tenere i piedi a contatto con il suolo, mantenendosi sempre in equilibrio.** Questo assicura un miglior controllo dell'elettrotroutensile in situazioni impreviste.
- f) **Vestirsi in maniera adeguata. Non indossare indumenti ampi o gioielli. Tenere capelli e indumenti lontani dalle parti in movimento.** Indumenti ampi, gioielli o capelli lunghi possono rimanere impigliati nelle parti in movimento.
- g) **Se sono previsti dispositivi per il collegamento a impianti per l'estrazione e la raccolta delle polveri, assicurarsi che siano collegati e utilizzati correttamente.** L'uso di attrezzatura per la raccolta delle polveri può ridurre i rischi legati alla polvere.
- h) **La familiarità acquisita con l'uso frequente di tali utensili non deve lasciare spazio alla compiacenza e a una mancata osservanza dei principi di sicurezza degli utensili.** Un'azione imprudente può causare gravi lesioni in una frazione di secondo.
- 4) Uso e manutenzione dell'elettrotroutensile**
- a) **Non forzare l'elettrotroutensile. Utilizzare l'utensile più adatto al lavoro da svolgere.** L'elettrotroutensile è efficace e sicuro se utilizzato alla velocità per la quale è stato progettato.
- b) **Non utilizzare l'elettrotroutensile se l'interruttore di avvio/arresto non lo accende o non lo spegne.** Un elettrotroutensile che non può essere controllato tramite l'interruttore di avvio/arresto è pericoloso e deve essere riparato.
- c) **Scollegare la spina dal cavo di alimentazione e se possibile rimuovere il gruppo batteria dell'elettrotroutensile prima di regolarlo, sostituirne gli accessori o ripararlo.** Tali misure preventive di sicurezza riducono il rischio di avvio accidentale dell'elettrotroutensile.
- d) **Riporre gli elettrotroutensili fuori della portata dei bambini e non permetterne l'uso a persone che non hanno familiarità con l'apparecchio o con queste istruzioni.** Gli elettrotroutensili sono pericolosi se utilizzati da persone non competenti.
- e) **Mantenere gli elettrotroutensili e i relativi accessori in buono stato. Verificare che le parti mobili non siano disallineate o inceppate, che i componenti non siano danneggiati e che non siano presenti altri problemi che potrebbero pregiudicare il corretto funzionamento dell'utensile elettrico.** Se l'elettrotroutensile è danneggiato, farlo riparare prima di utilizzarlo nuovamente. Molti incidenti sono causati da elettrotroutensili in cattive condizioni.
- f) **Mantenere gli accessori da taglio affilati e puliti.** Se correttamente sottoposti a manutenzione, gli accessori da taglio con bordi taglienti hanno meno possibilità di bloccarsi e sono più facili da controllare.
- g) **Utilizzare l'elettrotroutensile, gli accessori, le punte, ecc. conformemente alle presenti istruzioni, tenendo conto delle condizioni di lavoro e delle operazioni da svolgere.** L'uso dell'elettrotroutensile per operazioni diverse da quelle previste può comportare situazioni di pericolo.
- h) **Mantenere le impugnature e le superfici di presa asciutte, pulite e prive di olio e grasso.** Le impugnature e le superfici di presa scivolose non consentono una manipolazione e un controllo sicuri dell'utensile nelle situazioni impreviste.
- 5) Uso e manutenzione della batteria**
- a) **Ricaricare la batteria esclusivamente con il caricabatterie specificato dal fabbricante.** Un caricabatterie adatto a un certo tipo di gruppo batteria può comportare un rischio di incendio se utilizzato con gruppi batteria di tipo diverso.
- b) **Utilizzare esclusivamente gruppi batteria progettati appositamente per il presente elettrotroutensile.** L'uso di tipi di batterie non conformi può comportare un rischio di infortunio e incendio.
- c) **Quando il gruppo batteria non è utilizzato, tenerlo lontano da altri oggetti metallici, quali graffette, monete, chiavi, chiodi, viti o altri piccoli oggetti che potrebbero cortocircuitarne i due terminali.** Il cortocircuito dei terminali della batteria può causare ustioni o incendi.



- d) **L'utilizzo improprio può causare fuoriuscite di liquido dalla batteria: evitare il contatto con tale liquido. In caso di contatto accidentale, sciacquare con acqua. Se il liquido entra in contatto con gli occhi, consultare un medico.** Il liquido fuoriuscito dalla batteria può causare irritazioni o ustioni.
- e) **Non utilizzare gruppi batteria o strumenti danneggiati o modificati.** Le batterie danneggiate o modificate possono presentare un comportamento imprevedibile che provoca incendi, esplosioni o rischi di lesioni.
- f) **Non esporre batterie o utensili a fiamme o a temperature eccessive.** L'esposizione a fiamme o a una temperatura superiore a 130 °C (265 °F) può provocare un'esplosione.
- g) **Seguire tutte le istruzioni di ricarica e non caricare il gruppo batteria o l'utensile al di fuori dell'intervallo di temperatura specificato nelle stesse.** La carica effettuata impropriamente o a temperature al di fuori dell'intervallo specificato può danneggiare la batteria e aumentare il rischio di incendio.

6) Riparazioni

- a) **Affidare la riparazione dell'elettrostrumento a personale qualificato e utilizzare esclusivamente parti di ricambio identiche.** Ciò garantirà a lungo la sicurezza dell'elettrostrumento.
- b) **Non utilizzare mai un gruppo batteria danneggiato.** La manutenzione del gruppo batteria deve essere effettuata solo dal fabbricante o dai fornitori autorizzati alla manutenzione.

2. SIMBOLI

	Leggere attentamente il manuale di istruzioni.
	Questo prodotto è conforme alle direttive europee applicabili ed è stato seguito un metodo di valutazione della conformità a tali direttive.
	Questo dispositivo è conforme alle normative tecniche ucraine vigenti.
	I prodotti elettrici non devono essere smaltiti insieme ai rifiuti domestici. Riciclare laddove esistono strutture per il riciclo. Rivolgersi alle autorità comunali o al rivenditore per informazioni sul riciclo.
	Prodotti riciclabili soggetti a responsabilità estesa del produttore. Osservare le istruzioni di smaltimento associate.

	Occhiali di sicurezza obbligatori.
	Protezioni acustiche obbligatorie.
	Guanti protettivi obbligatori.
	Mascherina antiparticolato obbligatoria.
	La presente informativa sui rischi mette in guardia contro i danni all'apparecchio o ad altri beni e contro possibili lesioni fisiche.
	Solo per uso interno, non esporre alla pioggia.
	Leggere il manuale di istruzioni e seguire tutte le avvertenze e le istruzioni di sicurezza.
	Classe di protezione II
	Utilizzare e conservare la batteria a una temperatura inferiore a 45°C.
	Non smontare, schiacciare, riscaldare a temperature superiori a 100°C; non esporre mai la batteria a microonde o alte pressioni.
	Batteria agli ioni di litio. Questo prodotto è stato contrassegnato con un simbolo riferito alla "raccolta differenziata" per tutti i gruppi batteria. Il prodotto sarà poi riciclato o smontato per ridurre l'impatto sull'ambiente. I gruppi batteria possono essere pericolosi per l'ambiente e per la salute umana in quanto contengono sostanze nocive.
	Li-Ion



3. AVVERTENZE DI SICUREZZA PER LE VENTOSE DI SOLLEVAMENTO



AVVERTENZA: Leggere tutte le avvertenze e le istruzioni di sicurezza e conservarle per ulteriori consultazioni. La mancata osservanza di queste avvertenze può causare gravi lesioni e danni al prodotto.

- a) **L'utensile non è in alcun modo progettato o destinato all'arrampicata o alla messa in sicurezza di persone.** L'uso di questo prodotto per l'arrampicata o per qualsiasi altro scopo non previsto può causare lesioni o morte.
- b) **Se la forza di tenuta dell'utensile inizia a diminuire sensibilmente durante l'uso, controllare che la gomma del disco non sia usurata o danneggiata.** Non tentare di sollevare nulla con l'utensile prima di aver sostituito il disco in gomma.
- c) **Quando non si usa l'utensile, tenere il disco in gomma protetto con l'apposita protezione.** Conservare l'utensile nella sua borsa/custodia protettiva o riporlo su una superficie liscia per evitare di rovinare o strappare il disco in gomma.
- d) **Prestare la massima attenzione in caso di forte vento quando si sollevano pannelli di grandi dimensioni.**
- e) **L'utilizzatore deve indossare occhiali protettivi e scarpe antinfortunistiche con puntale in acciaio.**
- f) **Non sollevare sopra la testa e mantenere sempre la zona sottostante l'utensile e il carico libera da persone, animali domestici o da tutto ciò che potrebbe essere danneggiato.**
- g) **Tenere le dita lontane dalla ventosa durante il fissaggio al carico, poiché potrebbero essere schiacciate mentre il disco in gomma si comprime.**
- h) **Non utilizzare l'utensile come ancoraggio di sicurezza per persone o oggetti.**
- i) **La capacità di carico per i materiali porosi sarà molto più bassa rispetto a quella per i materiali non porosi e varierà anche se il sollevamento avviene con orientamento verticale o orizzontale.**
- j) **Le condizioni di bagnato possono comportare una riduzione della capacità di carico.**
- k) **Occorre prestare attenzione quando si sollevano materiali scivolosi, soprattutto in verticale, poiché potrebbero svincolarsi dalla ventosa.**
- l) **L'utilizzatore deve impiegare una tecnica di sollevamento e un posizionamento adeguati per evitare lesioni.**
- m) **NON utilizzare l'utensile su materiali flessibili.** Ciò include anche pellicole e fogli di plastica sottili. L'aspirazione può piegare il materiale contro il disco in gomma e interrompere l'effetto ventosa, causando la caduta/rottura del materiale stesso.
- n) **NON utilizzare l'utensile con vetri di spessore pari o inferiore a 3 mm (1/8").**

4. FATTORI CHE ALTERANO LA CAPACITÀ DI SOLLEVAMENTO DELLA VENTOSA VIBRANTE E RELATIVE LIMITAZIONI

Di seguito sono riportati alcuni fattori noti per influire sulla capacità di sollevamento della ventosa vibrante.

- 1. **Rigidità del carico.** La rigidità può causare un carico non uniforme sulla ventosa e sulla struttura. La rigidità può variare a seconda dell'orientamento.
- 2. **Resistenza al carico.** Le sollecitazioni indotte dal peso proprio del carico e quelle della ventosa possono danneggiare il carico stesso.
- 3. **Condizioni della superficie di carico.** Superfici irregolari o ruvide possono compromettere la capacità del disco in gomma di aderire o mantenere la tenuta. Le proprietà di attrito possono influenzare la suddetta capacità.
- 4. **Sporgenza del carico.** Quando il carico si estende oltre i supporti del disco in gomma, può danneggiarsi o deviare e svincolarsi dal disco stesso.
- 5. **Angolo del carico.** L'effetto del coefficiente di attrito tra il carico e il disco in gomma diventa significativo quando il carico non è orizzontale. L'angolazione del carico potrebbe farlo scivolare dalla ventosa.
- 6. **Numero di elettrooutensili collegabili al carico.** La capacità varia in base al numero di ventose completamente collegate al carico.
- 7. **Temperatura di carico.** Temperature elevate o estremamente basse possono danneggiare il disco in gomma o comprometterne il funzionamento. Utilizzare la ventosa solo tra -10 °C e 40 °C.
- 8. **Avviso per l'utilizzo ad alta quota:** La capacità di sollevamento risulterà ridotta a quote superiori a 1.220 m (4.000 piedi). Assicurarsi sempre che il carico sia sicuro e bilanciato eseguendo un sollevamento di prova prima di continuare a spostare il materiale.



5. ULTERIORI INFORMAZIONI SULLA SICUREZZA



AVVERTENZA: Non modificare mai l'elettrotensile o una sua parte. Potrebbero verificarsi danni o lesioni personali.



AVVERTENZA: **Utilizzare SEMPRE** occhiali protettivi. Gli occhiali da vista per uso quotidiano NON sono occhiali protettivi. Se l'operazione comporta la formazione di polveri, indossare una mascherina facciale o una mascherina antiparticolato. **INDOSSARE SEMPRE DISPOSITIVI DI SICUREZZA CERTIFICATI.**

- **Indossare abbigliamento di protezione e lavare le zone esposte con acqua e sapone.** Lasciare che le polveri entrino in bocca, negli occhi o sulla pelle può favorire l'assorbimento di sostanze chimiche nocive. Dirigere il particolato lontano da viso e corpo.
- **Utilizzare un aspiratore adeguato per rimuovere la maggior parte delle polveri statiche e di quelle disperse nell'ambiente.** La mancata rimozione delle polveri statiche o sospese nell'aria potrebbe contaminare l'ambiente di lavoro o comportare un rischio maggiore per la salute dell'operatore e delle persone a prossimità.
- **Le prese d'aria spesso coprono parti mobili e andrebbero evitate.** Indumenti ampi, gioielli o capelli lunghi possono rimanere impigliati nelle parti in movimento.



AVVERTENZA: **Quando non viene utilizzato, l'utensile deve essere riposto nella custodia in BMC per proteggere il disco in gomma.** Lasciare l'utensile appoggiato su un lato comporta il rischio di danneggiare il disco in gomma.

6. ISTRUZIONI SPECIALI DI SICUREZZA PER IL GRUPPO BATTERIA E IL CARICABATTERIE

- a) Questo apparecchio può essere utilizzato da bambini a partire dagli 8 anni di età e da persone con ridotte capacità fisiche, sensoriali o mentali o con mancanza di specifica esperienza e conoscenza, solo a condizione che non siano lasciati soli o che abbiano ricevuto istruzioni per l'uso dell'apparecchio in modo sicuro e che ne comprendano i pericoli connessi.
- b) I bambini non devono giocare con l'apparecchio. Pulizia e manutenzione a cura dell'utilizzatore non devono essere eseguite da bambini lasciati senza supervisione.
- c) Prima di utilizzare il caricabatterie e il gruppo batteria, leggere attentamente le relative istruzioni per l'uso.
- d) Durante il processo di carica, la corrente utilizzata deve corrispondere a quella indicata sul caricabatterie.
- e) Non lasciare mai che umidità, pioggia o schizzi d'acqua raggiungano la zona di ricarica.
- f) La temperatura ambiente non deve superare i 45°C. Non esporre mai il dispositivo alla luce diretta del sole.
- g) Spegnerne l'alimentazione solo dopo aver inserito o estratto il pacco batterie dalla presa.
- h) I gruppi batteria difettosi, danneggiati o che non possono più essere ricaricati devono essere smaltiti come rifiuti pericolosi. Consegnarli in un punto di raccolta speciale. Evitare di danneggiare l'ambiente. Non smaltire il gruppo batteria inutilizzabile tra i rifiuti domestici, nel fuoco o nell'acqua.
- i) Se il cavo elettrico è danneggiato, può essere sostituito solo dal fornitore o dalla sua officina di riparazione. Far eseguire le riparazioni solo da uno specialista autorizzato.
- j) Utilizzare solo gruppi batteria fabbricati dal produttore originale.
- k) Mantenere sempre la superficie del caricabatterie libera da polvere e sporcizia.
- l) Inserire il gruppo batteria nel caricabatterie. Seguire le indicazioni fornite in merito alla polarità.
- m) Rimuovere sempre il gruppo batteria prima di intervenire sull'utensile.
- n) Quando il gruppo batteria è scollegato dall'utensile, coprire i contatti per evitare cortocircuiti (causati, ad esempio, da altri attrezzi).
- o) Non gettare le batterie agli ioni di litio nell'acqua o nel fuoco, per evitare il rischio di esplosione!
- p) Proteggere il gruppo batteria dagli urti e non aprirlo.
- q) Non far mai scaricare completamente il gruppo batteria e ricaricarlo occasionalmente se non viene utilizzato per un periodo prolungato.
- r) Non ricaricare le batterie non ricaricabili, perché potrebbero surriscaldarsi e rompersi.



RISCHI RESIDUI: Quando non viene utilizzato, l'utensile deve essere riposto nella custodia in BMC per proteggere il disco in gomma. Anche quando l'utensile viene utilizzato come prescritto, non è possibile eliminare tutti i fattori di rischio residui. I seguenti pericoli possono essere legati alla fabbricazione e alla progettazione dell'utensile:

1. Danni ai polmoni in caso di mancato utilizzo di una mascherina antiparticolato efficace.
2. Danni all'udito in caso di mancato utilizzo di protezioni acustiche efficaci.
3. Problemi di salute dovuti alle vibrazioni emesse in caso di utilizzo prolungato dell'elettroscopio o nel caso in cui lo stesso non sia adeguatamente impugnato e sorretto.



AVVERTENZA: Questo utensile produce un campo elettromagnetico durante l'uso. In determinate circostanze, il suddetto campo potrebbe interferire con impianti medici attivi o passivi. Per ridurre il rischio di infortuni gravi o mortali, si raccomanda ai portatori di impianti medici di consultare il proprio medico e il produttore dell'impianto prima di utilizzare il prodotto.

7. CARICABATTERIE

Prima di utilizzare il caricabatterie, leggere attentamente tutte le istruzioni di sicurezza.

Procedura di ricarica

1. Collegare il caricabatterie a una presa di corrente appropriata prima di inserire il gruppo batteria.
2. Inserire il gruppo batteria nella sede del caricabatterie, assicurandosi che sia completamente inserito. La spia verde (di carica) lampeggerà continuamente e la spia rossa spenta indicherà che il processo di carica è iniziato.
3. Il completamento della carica sarà indicato dalla spia verde che rimane accesa ininterrottamente e dalla spia rossa che continuerà a rimanere spenta. Il gruppo batteria sarà quindi completamente carico e l'utensile potrà essere subito utilizzato oppure lasciato nel caricatore.

		Spia rossa	Spia verde
	Gruppo batteria in carica		
	Gruppo batteria carico		
	Attesa ricarica per raffreddamento/ riscaldamento		
	Problema al gruppo batteria		
	Caricabatterie in stand-by		

8. INDICATORI DEL CARICABATTERIE

Questo caricabatterie è progettato per rilevare alcuni problemi che potrebbero verificarsi. I problemi sono segnalati dal lampeggiamento rapido della spia verde e della spia rossa. In tal caso, inserire nuovamente il gruppo batteria nel caricatore. Se il problema persiste, provare con un altro gruppo batteria per determinare se il caricabatterie funziona correttamente. Se il nuovo gruppo batteria dovesse caricarsi correttamente, quello originale è difettoso e deve essere restituito a un centro di assistenza o a un altro sito di raccolta per il riciclo. Se il nuovo gruppo batteria presenta le stesse indicazioni di guasto di quello originale, far testare il caricabatterie e il gruppo batteria presso un centro di assistenza autorizzato.



9. ATTESA RICARICA PER RAFFREDDAMENTO/RISCALDAMENTO

Il caricabatterie è dotato di una funzione di attesa ricarica per raffreddamento/riscaldamento. Quando il caricabatterie rileva che la batteria è troppo calda, ritarda automaticamente la ricarica fino a quando la batteria non si sarà raffreddata. Quando il caricabatterie rileva che la batteria è troppo fredda, ritarda automaticamente la ricarica fino a quando la batteria non si sarà riscaldata. Durante tale operazione, la spia rossa continua a lampeggiare e la spia verde si spegne. Quando la temperatura della batteria torna alla normalità, la spia rossa rimane accesa ininterrottamente, la spia verde continua a lampeggiare e il caricabatterie riprende la procedura di carica.

10. NOTE IMPORTANTI SULLA RICARICA

1. La durata maggiore e le migliori prestazioni si ottengono se il gruppo batteria viene caricato quando la temperatura ambiente è compresa tra 0 e 40 °C. Ciò è importante per evitare gravi danni al gruppo batteria. NON caricare il gruppo batteria a una temperatura ambiente inferiore a 0 °C o superiore a 40 °C. Si tratta di una precauzione importante, che impedisce di danneggiare gravemente il gruppo batteria stesso.
2. Durante la carica, il caricabatterie e il gruppo batteria possono risultare caldi al tatto. Si tratta di una condizione normale che non indica la presenza di un problema. Per facilitare il raffreddamento del gruppo batteria dopo l'uso, evitare di collocare il caricabatterie o il gruppo batteria stesso in un ambiente caldo, ad esempio in un capannone metallico o all'interno di un contenitore non isolato.
3. Il gruppo batteria deve essere ricaricato quando non riesce a produrre una potenza sufficiente per lavori che erano facilmente eseguibili in precedenza. NON CONTINUARE a utilizzare l'utensile in tali condizioni. Seguire la procedura di ricarica. È inoltre possibile caricare un gruppo batteria parzialmente utilizzato ogni volta che lo si desidera, senza che ciò influisca negativamente sulla sua durata di vita.
4. I materiali estranei di natura conduttiva, quali, a titolo esemplificativo ma non esaustivo, polveri di molatura, trucioli metallici, lana d'acciaio, fogli di alluminio o qualsiasi accumulo di particelle metalliche, devono essere tenuti lontani dalle cavità dei caricatori. Scollegare sempre il caricabatterie dall'alimentazione quando non è presente alcun gruppo batteria inserito. Scollegare il caricabatterie prima di procedere alla pulizia.
5. Non congelare o immergere il caricabatterie in acqua o altri liquidi.



AVVERTENZA: Pericolo di scosse elettriche. Non far penetrare alcun liquido all'interno del caricabatterie. Potrebbe verificarsi una scossa elettrica.



AVVERTENZA: Pericolo di ustioni. Non immergere il gruppo batteria in alcun liquido e non permettere che un liquido penetri nel gruppo batteria. Non tentare mai di aprire il gruppo batteria per nessun motivo. Se l'alloggiamento in plastica del gruppo batteria dovesse rompersi o incrinarsi, restituirlo a un centro di assistenza per il riciclo.

11. RACCOMANDAZIONI PER LO STOCCAGGIO

1. Il luogo di stoccaggio migliore è quello fresco e asciutto, al riparo dalla luce diretta del sole e dall'eccesso di calore o di freddo.
2. Per uno stoccaggio prolungato, si consiglia di conservare il gruppo batteria completamente carico in un luogo fresco e asciutto, lontano dal caricabatterie, in modo da ottenere risultati ottimali.



NOTA: Il pacco batteria non deve essere conservato completamente scarico. Il pacco batteria deve essere ricaricato prima dell'uso



12. SPECIFICHE TECNICHE

Tensione	DC 12 V
Peso	1,8 kg (con batteria)
Peso nominale	120 kg/Verticale 60 kg/Orizzontale
Livello di pressione sonora L_{pa}	77 dB(A)
Livello di potenza sonora L_{WA}	85 dB(A)
Incertezza K_{pa}, K_{WA}	3dB
Valore totale delle vibrazioni	7.37m/s ²
Incertezza K	1.5 m/s ²
Gruppo batteria, caricabatterie e base del caricabatterie	Numero di modello del gruppo batteria: 12VBA2-2T.1 12V d.c. 2,0 Ah; 24 Wh; 3 celle agli ioni di litio Numero di modello del caricabatterie: 10002-E.1 Ingresso: 100-240 V~/50-60 Hz 5 VDC.2000 mA Numero di modello della base del caricabatterie: 12VCH2-2A.1 Ingresso: 5 V --- 10 W; Uscita: 12 V --- 0,6 A



NOTA:

- Il valore totale delle vibrazioni e il valore di emissione acustica dichiarati sono stati misurati secondo un metodo di prova standard e possono essere utilizzati per confrontare l'elettrotensile con altri apparecchi analoghi;
- Il valore totale delle vibrazioni dichiarato e il valore di emissione acustica dichiarato possono essere utilizzati anche in una valutazione preliminare dell'esposizione.



AVVERTENZA:

- Le vibrazioni e le emissioni acustiche durante l'uso effettivo dell'elettrotensile possono differire dai valori dichiarati a seconda delle modalità di utilizzo dell'utensile stesso e, in particolare, del tipo di elemento su cui operare;
- Adottare misure di sicurezza per proteggere l'operatore in base alla stima dell'esposizione nelle effettive condizioni di utilizzo (tenendo in considerazione tutte le fasi del ciclo operativo, quali tempi di arresto, di funzionamento in folle e di avvio).



AVVERTENZA! Si raccomanda all'operatore di indossare protezioni per l'udito.



13. MONTAGGIO - ISTRUZIONI PER LA MESSA IN FUNZIONE (LIBRETTO 2)



AVVERTENZA: Per ridurre il rischio di gravi lesioni personali, spegnere il dispositivo e rimuovere il gruppo batteria prima di effettuare qualsiasi regolazione o di rimuovere/installare accessori. L'avvio accidentale potrebbe causare lesioni.

Prima di accendere l'elettro utensile, disimballare la confezione e verificare che non vi siano parti mancanti o danneggiate.



NOTA: Al momento della consegna del prodotto le batterie non sono completamente cariche. Preliminarmente al primo utilizzo, caricare completamente le batterie. Per ottenere risultati ottimali, accertarsi che il gruppo batteria sia completamente carico.

13.1 INSERIMENTO/SOSTITUZIONE DELLA BATTERIA (FIG. A)

1. Per installare il gruppo batteria (Fig. A-1) nell'utensile, allinearlo con le guide all'interno dell'alloggiamento dell'utensile stesso e farlo scorrere fino a quando non sarà saldamente inserito, assicurandosi che non si sganci.
2. Per rimuovere il gruppo batteria dall'utensile, premere i due pulsanti di rilascio del gruppo stesso (Fig. A-2) ed estrarlo con decisione dall'alloggiamento dell'utensile.

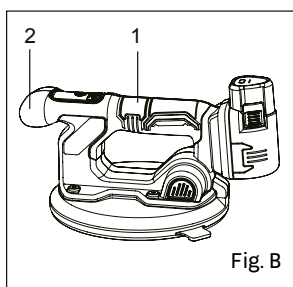
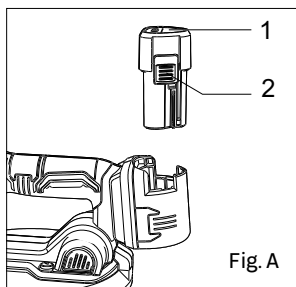

13.2 POSIZIONE CORRETTA DELLA MANO (FIG. B)



AVVERTENZA: Per ridurre il rischio di gravi lesioni personali, tenere SEMPRE la mano nella corretta posizione, come illustrato.



AVVERTENZA: Per ridurre il rischio di gravi lesioni personali, tenere SEMPRE saldamente in mano l'utensile, al fine di poter prevenire qualsiasi reazione improvvisa. Quando viene utilizzato per sollevare manualmente il materiale, la posizione corretta richiede che una mano sia posta sull'impugnatura principale (Fig. B-1) e l'altra sull'impugnatura anteriore (Fig. B-2).



14. MONTAGGIO - ISTRUZIONI PER L'USO (LIBRETTO 2)

14.1 UTILIZZO COME VENTOSA

IIN ORIZZONTALE: Materiale poggiato piatto a terra. Il dispositivo offre fino a 120 kg di forza di sollevamento orizzontale in condizioni ideali.

IN VERTICALE: Materiale poggiato su un bordo. Il dispositivo offre fino a 60 kg di forza di sollevamento verticale in condizioni ideali.

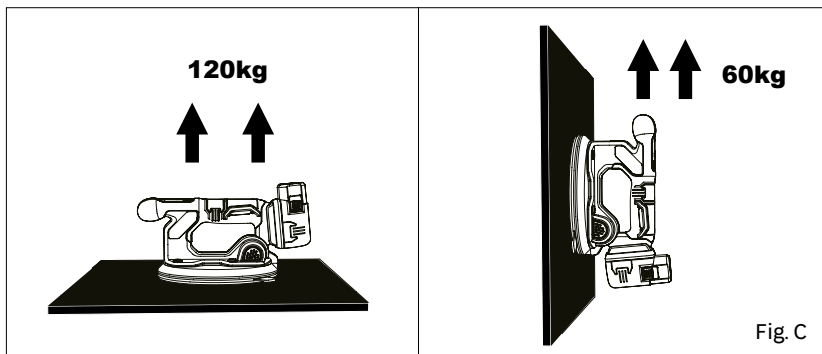

AVVERTENZA: **NON** utilizzare in condizioni di umidità o in presenza di liquidi o gas infiammabili.

14.2 MATERIALI CONSIGLIATI



AVVERTENZA: Effettuare sempre una prova di sollevamento di pochi centimetri per verificare le capacità dell'utensile relativamente al materiale che si sta sollevando.



AVVERTENZA: Fissare sempre l'attrezzo il più vicino possibile al centro di gravità del carico. Assicurarsi che il carico sia bilanciato durante la prova di sollevamento.



AVVERTENZA: Indipendentemente dal materiale sollevato, mantenere la ventosa in posizione attivata fino al momento di rilasciare il carico in sicurezza.

• Piastrelle in ceramica

• Marmo

• Lastre in pietra

**14.3 NON UTILIZZARE SU QUESTI MATERIALI**

AVVERTENZA: NON utilizzare il prodotto per scopi diversi da quelli previsti.



AVVERTENZA: NON sollevare materiali che non dovrebbero essere sollevati.

• Ardesia

• Vetro con spessore inferiore a 3 mm (1/8")

• Lastre in plastica

• Gomma o altri materiali flessibili



AVVERTENZA: NON utilizzare su materiali quali l'ardesia, che è una roccia stratificata. Anche se è possibile fissare il disco sulla superficie superiore, gli strati potrebbero separarsi causando il distacco del resto del materiale, interrompendo, così, l'effetto ventosa.



ATTENZIONE: Quando si sollevano materiali laminati come i piani di lavoro, il disco può essere fissato sulla superficie superiore, ma i diversi strati potrebbero separarsi causando il distacco del resto del materiale, interrompendo, così, l'effetto ventosa.



ATTENZIONE: Rimuovere sempre le pellicole protettive dal punto di carico in cui verrà fissato l'utensile.



ATTENZIONE: NON utilizzare su superfici molto sottili o fragili, compreso il vetro di spessore inferiore a 3 mm (1/8"). La pressione della ventosa può causare flessione e rottura del materiale.



ATTENZIONE: NON utilizzare su lastre di plastica sottili, gomma o altri materiali flessibili. L'effetto ventosa può tirare il materiale contro la valvola di ritegno della ventosa stessa. In tal modo si evita il rilascio accidentale del materiale.

1. Quando, durante le operazioni, la pressione inizia a diminuire, la ventosa si attiverà automaticamente fino a che non si otterrà nuovamente un effetto ventosa massimo.
2. Non disattivare il pulsante di comando della ventosa (Fig. D-1) fino a quando non si è pronti a rilasciare il carico.

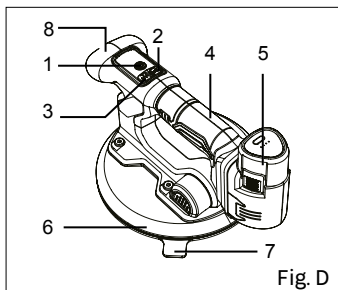

Fig. D



14.4 SOLLEVAMENTO DEI MATERIALI



AVVERTENZA: Un singolo utensile offre fino a 120 kg di forza di sollevamento orizzontale e 60 kg di forza di sollevamento verticale, in condizioni ideali. Fare riferimento alla destinazione d'uso. Consultare la sezione all'inizio del presente manuale.



AVVERTENZA: L'utilizzo dell'utensile quando la batteria è inferiore al 20% di carica può causare gravi lesioni personali e danni ai materiali sollevati.



AVVERTENZA: Rimuovere polveri e detriti dal materiale che si intende sollevare prima di procedere con il sollevamento.



AVVERTENZA: Quando si solleva un oggetto, assicurarsi che il pulsante ON/OFF (Fig. D-1) rimanga attivato durante il sollevamento. NON premere mai più volte il pulsante ON/OFF (Fig. D-1) durante il sollevamento.



AVVERTENZA: Prima di ogni sollevamento, controllare che il disco in gomma non sia danneggiato e che i filtri dell'aria non siano ostruiti. Nel caso in cui l'effetto ventosa diminuisca più rapidamente del previsto dopo aver arrestato il motore, è necessario pulire o sostituire i filtri dell'aria.



AVVERTENZA: Controllare settimanalmente l'utensile per verificare che non presenti segni di danneggiamento o usura. Sostituire le parti danneggiate prima dell'uso.



AVVERTENZA: NON lasciare l'utensile incustodito mentre è attaccato con la ventosa al materiale.



AVVERTENZA: NON utilizzare l'utensile in prossimità di fuoco o fiamme libere.



AVVERTENZA: NON utilizzare l'utensile in modo continuativo per più di 30 minuti. I sollevatori a ventosa sono adatti solo per il sollevamento e il trasporto di carichi per breve durata.



AVVERTENZA: NON utilizzare l'utensile con gru o attrezzature simili.

14.5 FASI OPERATIVE

1. Posizionare l'utensile con il disco in gomma (Fig. D-6) a filo con la superficie dell'oggetto da sollevare. Assicurarsi che la superficie del carico sia pulita e asciutta e, se possibile, posizionare l'utensile al di sopra del centro di gravità.



NOTA: Non posizionare l'utensile su fori e fessure perché l'effetto ventosa non si creerebbe o sarebbe di breve durata.

2. Tenere premuto il tasto ON/OFF 4 (Fig. D-1) per più di 3 secondi, fino ad accensione del display. Con livello di carica inferiore al 20% il simbolo della batteria (Fig. E) lampeggia; se la carica della batteria non è inferiore al 20%, l'utensile è pronto per l'uso.

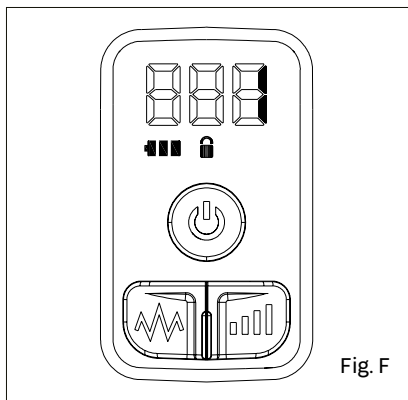
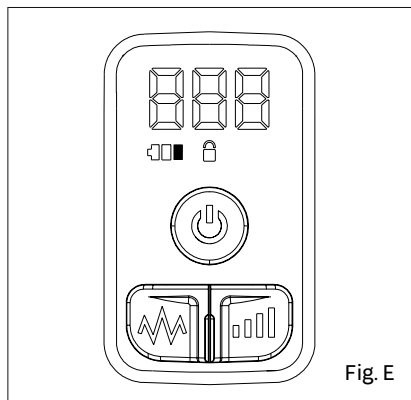

NOTA: Se lo stato di carica della batteria è basso, l'utensile non consente l'avvio del sollevamento. Quando il simbolo di batteria scarica lampeggia, l'utilizzatore deve immediatamente posare il carico trasportato e fissarlo in posizione, altrimenti la ventosa rischia di rilasciarlo anticipatamente.

3. Applicare una pressione sulla superficie del carico con l'utensile e il disco in gomma (Fig. D-6) per creare la tenuta. La ventosa entrerà in funzione premendo una volta il pulsante di comando (Fig. D-1) e creerà un effetto ventosa sulla superficie dell'oggetto da sollevare.



NOTA: Potrebbe essere necessario esercitare una certa pressione per favorire la tenuta. Possono essere necessari fino a cinque secondi per creare il massimo effetto ventosa.

4. Nel momento in cui la ventosa raggiungerà la massima tenuta (100%) per 1,5 secondi, la pompa si arresterà, pur rimanendo attivata. Il display visualizzerà automaticamente i livelli di vibrazione, indicati con numeri da 1 a 5 (Fig. F). L'effetto ventosa è attivo ed è possibile sollevare l'oggetto. Assicurarsi che il carico sia bilanciato. In caso contrario, interrompere le operazioni di sollevamento e ripetere i passaggi precedenti trovando un miglior bilanciamento.



NOTA: Quando si lavora su materiali porosi, l'effetto ventosa potrebbe non raggiungere il range massimo e la pompa continuerà a funzionare per mantenere tale effetto. In questo caso, prestare la massima attenzione poiché la capacità di sollevamento è ridotta.



AVVERTENZA: Prima di ogni spostamento del carico sollevato, è necessario verificare a un'altezza ridotta che la tenuta sia salda, per evitare lesioni dovute alla caduta dello stesso.



AVVERTENZA: **NON** premere mai nuovamente il pulsante di comando della ventosa (Fig. D-1) durante un'operazione di sollevamento, in quanto ciò interromperà l'effetto ventosa.



AVVERTENZA: Quando si spostano carichi sollevati, assicurarsi sempre che la visuale verso il loro punto di destinazione sia libera per evitare collisioni.



AVVERTENZA: Non far oscillare, scuotere o urtare i carichi sollevati.

5. Una volta terminato il sollevamento dell'oggetto, appoggiarlo e fissarlo in posizione, quindi **premere rapidamente per due volte il pulsante di comando della ventosa (Fig. D-1). La pressione diminuirà e l'utensile potrà essere rilasciato.**



ATTENZIONE: Nel caso in cui la pressione non dovesse diminuire impedendo la possibilità di riporre l'utensile a causa di una situazione anomala, sarà comunque possibile sollevare e tirare la linguetta di sfiato manuale (Fig. D-7) in modo da interrompere l'effetto ventosa e rilasciare il carico.

6. Separare l'utensile dal materiale.
7. Al termine delle operazioni o di un lungo periodo di inattività, premere il pulsante ON/OFF (Fig. D-1) per 3 secondi al fine di interrompere l'alimentazione. In alternativa, l'alimentazione si interromperà automaticamente dopo 20 minuti.

14.6 UTILIZZO COME VIBRATORE PER PIASTRELLE

Preparazione

1. Assicurarsi che la malta adesiva sia distribuita su tutta la superficie della piastrella senza formare grumi, soprattutto in caso di piastrelle sottili o con tagli complicati.
2. Per le piastrelle di grande formato si consigliano malte adesive a presa ritardata.
3. Collocare l'utensile in una posizione adeguata sul pavimento o sulla parete, a seconda dell'uso previsto, e sorreggerlo con entrambe le mani sulle impugnature (Fig. D-4/8) appositamente previste. Evitare di sorreggere il vibratore da altri punti non destinati a tal fine, in modo da non ferirsi o danneggiare l'utensile.



AVVERTENZA: Per ridurre il rischio di gravi lesioni personali, tenere saldamente l'utensile così da non perderne il controllo e prevenire potenziali contraccolpi.

Avvio dell'utensile

1. Utilizzare l'utensile per sollevare la piastrella nella posizione di lavoro desiderata, come descritto nel presente manuale (fasi 1-4).



NOTA: Non posizionare l'utensile su fori e fessure perché l'effetto ventosa non si creerebbe o sarebbe di breve durata.



NOTA: Quando si lavora su materiali porosi l'effetto ventosa potrebbe diminuire. La pompa si riavvierà per mantenere l'utensile in pressione. La funzione vibrante non può essere attivata quando la ventosa è in funzione. Nel momento in cui la ventosa raggiunge il massimo range di tenuta (100%) per 1,5 secondi, la pompa si arresterà pur rimanendo attivata. A quel punto, sarà possibile attivare anche la funzione vibrante.

2. Premere il pulsante di regolazione della velocità (Fig. D-2) per 2 secondi, in modo da sbloccare la funzione vibrante. (Fig. G)

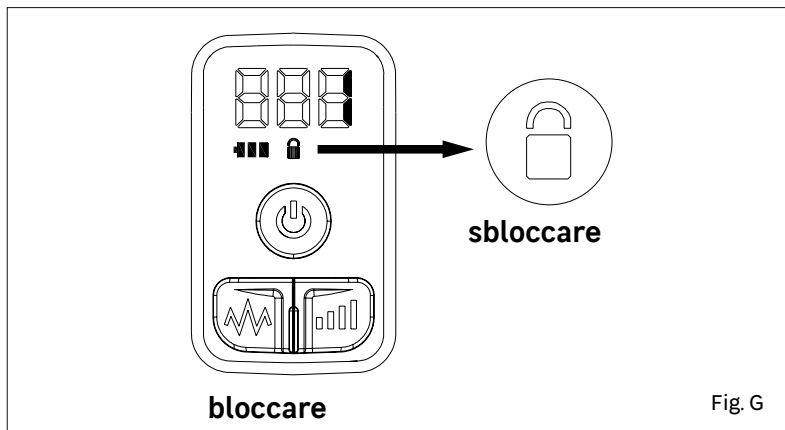

3. Premere brevemente il pulsante di regolazione della velocità (Fig. D-2) per selezionare il livello desiderato di velocità di vibrazione (1-5)
4. Sorreggendo l'utensile dall'impugnatura principale (Fig. D-4), premere delicatamente il pulsante della funzione vibrante (Fig. D-3) per avviare la vibrazione. Per ottenere una vibrazione continua, è necessario tenere premuto il pulsante.



NOTA: Premere sempre brevemente il pulsante della funzione vibrante (Fig. D-3) per verificare se il livello di vibrazione è quello prescelto, prima di continuare con tale operazione. Nel caso in cui il livello di vibrazione non dovesse essere quello corretto, ripetere il punto 3 in modo da selezionare il livello di velocità di vibrazione adatto.



NOTA: Se si lavora su una parete in altezza, è necessario posizionarsi su un supporto completamente stabile per garantire che, al momento di applicare la pressione, l'effetto di reazione del dispositivo non faccia perdere l'equilibrio.

5. Premere due volte rapidamente il pulsante di comando della ventosa (Fig. D-1). La pressione diminuirà e l'utensile potrà essere rilasciato.



ATTENZIONE: Nel caso in cui la pressione non dovesse diminuire impedendo la possibilità di rilasciare l'utensile a causa di una situazione anomala, sarà comunque possibile sollevare e tirare la linguetta di sfiato manuale (Fig. D-7) in modo da interrompere l'effetto ventosa e rilasciare il carico.

6. Separare l'utensile dal materiale.
7. Se la piastrina non dovesse essere sufficientemente livellata, riposizionare l'utensile su un altro punto più in alto della stessa. Ripetete l'operazione più volte fino a quando la piastrina non sarà perfettamente livellata.



AVVERTENZA: Evitare che l'utensile agisca sempre nello stesso punto, poiché ciò comporterebbe un suo eccessivo affossamento, potendo addirittura causare la rottura della piastrina.

8. Quando si lavora con piastrelle di grandi dimensioni, sorreggere l'utensile da entrambe le impugnature (impugnatura anteriore e impugnatura principale) facendolo scorrere sulla piastrina sempre dal centro verso i bordi e seguendo la direzione in cui è stata stesa la malta adesiva. Tale operazione permetterà di rimuovere malta adesiva in eccesso e bolle d'aria. Premere delicatamente sulle impugnature. La pressione attiverà la funzione di smorzamento delle vibrazioni, in modo che le vibrazioni trasmesse alle braccia dell'operatore vengano ampiamente ridotte.



NOTA: La base del disco in gomma (Fig. D-1) consente di scorrere agevolmente sulla superficie. La base deve essere sempre mantenuta pulita. Nel caso in cui dovesse danneggiarsi, dovrà essere sostituita con una nuova base. Sostituire sempre con parti di ricambio originali.

9. Al termine delle operazioni o di un lungo periodo di inattività, premere il pulsante ON/OFF (Fig. D-1) per 3 secondi al fine di interrompere l'alimentazione. In alternativa, l'alimentazione si interromperà automaticamente dopo 20 minuti.

15. MONTAGGIO - PULIZIA (LIBRETTO 2)



AVVERTENZA: Scollegare il gruppo batteria prima di effettuare qualsiasi regolazione, riparazione o manutenzione. Una corretta pulizia e manutenzione dell'utensile può prolungarne la durata di vita.



AVVERTENZA: Per garantire un funzionamento sicuro ed efficiente, mantenere sempre puliti l'elettrotensile e le fessure di ventilazione.



AVVERTENZA: Non utilizzare mai solventi o altri prodotti chimici aggressivi per la pulizia delle parti non metalliche dell'utensile. Tali sostanze chimiche possono indebolire i materiali utilizzati per queste parti. Utilizzare un panno inumidito solo con acqua e sapone neutro. Non lasciare mai che un liquido penetri nell'utensile; non immergere mai una parte dell'utensile in un liquido.



AVVERTENZA: **NON** utilizzare detergenti aggressivi per la pulizia regolare delle superfici destinate a produrre l'effetto ventosa. Le fessure di ventilazione possono essere pulite con una spazzola morbida e asciutta non metallica e/o con un aspirapolvere adatto. Non utilizzare acqua o detergenti. Indossare occhiali protettivi e maschera antiparticolato omologati. Ispezionare i filtri dell'aria e sostituirli se necessario.

16. MONTAGGIO - MANUTENZIONE (LIBRETTO 2)

- Pulire regolarmente le prese d'aria presenti sull'elettrotensile. La ventola del motore aspira la polvere all'interno dell'alloggiamento. Un accumulo eccessivo di polvere metallica comporta pericoli di natura elettrica.
- Prima di effettuare qualsiasi intervento sull'elettrotensile (ad es. manutenzione, sostituzione degli accessori, ecc.), rimuovere la batteria. Vi è rischio di lesioni se si preme involontariamente l'interruttore di accensione/spengimento.
- Per garantire un funzionamento sicuro ed efficiente, mantenere sempre puliti l'elettrotensile e le fessure di ventilazione.

Per garantire la SICUREZZA e l'AFFIDABILITÀ del prodotto, le riparazioni e qualsiasi altro intervento di manutenzione o regolazione devono essere eseguiti da centri di assistenza professionali. Utilizzare sempre le parti di ricambio fornite dal produttore.



AVVERTENZA: Evitare che liquidi per freni, benzina, prodotti a base di petrolio, oli penetranti, ecc. entrino in contatto con le parti in plastica. Essi contengono sostanze chimiche che possono danneggiare, indebolire o distruggere l'alloggiamento, compromettendo così l'integrità del doppio isolamento.



AVVERTENZA: Scollegare sempre il dispositivo dall'alimentazione prima di effettuare interventi di regolazione o manutenzione. Se il cavo di alimentazione è danneggiato deve essere sostituito dal produttore o da un suo incaricato della manutenzione per prevenire pericoli. Se il cavo di alimentazione subisce danni, scollegarlo immediatamente dall'alimentazione. Prestare attenzione a non esporre l'utensile alla pioggia. Nel caso in cui sia necessario sostituire le spazzole in carbonio, l'operazione deve essere eseguita da personale qualificato addetto alla riparazione (sostituire sempre entrambe le spazzole contemporaneamente). L'elettrotensile non richiede alcuna lubrificazione o manutenzione aggiuntiva. Non utilizzare mai acqua o detersivi chimici per pulire l'elettrotensile. Pulire con un panno asciutto.

Conservare sempre l'elettrotensile in un luogo asciutto. Mantenere pulite le fessure di ventilazione del motore. Eliminare la polvere da tutti i comandi. Occasionalmente, è possibile scorgere scintille attraverso le fessure di ventilazione. È normale e non danneggia l'elettrotensile. L'intervallo di temperatura ambiente per l'utilizzo di questo utensile è 0 °C - 40 °C. L'umidità relativa dell'area non deve superare l'80% in assenza di esposizione diretta alla pioggia, né deve esservi un contenuto eccessivo di polveri nell'ambiente. L'elettrotensile contiene alcune parti riparabili dall'utilizzatore.

Si prega di fare riferimento all'elenco dei ricambi riportato nel manuale.

17. MONTAGGIO - CONDIZIONI DI STOCCAGGIO E TRASPORTO (FASCICOLO 2)

17.1 STOCCAGGIO

Il prodotto:

- deve essere stoccato in un luogo asciutto.
- deve essere stoccato lontano da fonti ad alte temperature e dall'esposizione alla luce solare
- deve evitare sbalzi di temperatura durante lo stoccaggio
- deve essere stoccato all'interno dell'imballaggio
- deve essere stoccato nell'imballaggio del produttore in locali a temperatura ambiente compresa tra 0 e 40 °C. Il tasso di umidità non deve superare l'80%

17.2 TRASPORTO

Il prodotto:

- deve essere trasportato in veicoli chiusi in conformità alle norme per il trasporto di merci in vigore per questa tipologia di trasporto.
- durante le operazioni di trasporto e movimentazione, l'imballaggio contenente il prodotto non deve essere sottoposto a urti bruschi e agli effetti delle precipitazioni atmosferiche.
- durante le operazioni di scarico/carico, non è consentito l'utilizzo di alcun sistema di vincolo del pacco
- deve essere trasportato a temperatura ambiente tra -20 °C e +50 °C. Il tasso di umidità relativa dell'aria non deve superare il 90%.
- in caso di trasporto in condizioni climatiche invernali, dovrà essere tenuto a temperatura ambiente per almeno 2 ore, fino a quando non vi sia più traccia di umidità.



18. VISTA ESPLOSA CON ELENCO DEI COMPONENTI

18.1 VISTA ESPLOSA





Articolo	Descrizione in italiano	Q.tà (pezzi)
1	feltrino in lana	1
2	gruppo ventosa	1
3	anello perimetrale per ventosa	1
4	adattatore manicotto aria	1
5	vite M4*8	2
6	vite ST4*16	7
7	copertura decorativa per alloggiamento destro	1
8	vite M5*16	4
9	alloggiamento destro	1
10	copertura del pannello di controllo	1
11	pulsante di regolazione della velocità	1
12	pulsante ON/OFF (+ controllo ventosa)	1
13	pulsante funzione vibrante	1
14	gruppo pannello di controllo	1
15	pompa per effetto ventosa	1
16	gruppo valvola solenoide a passaggio singolo	1
17	gruppo valvola solenoide a due vie	1
18	gruppo viti	4
19	blocco di fissaggio motore	1
20	gruppo motore funzione vibrante	1
21	alloggiamento sinistro	1
22	copertura per alloggiamento sinistro	1
23	base portabatterie	1
24	vite ST3*16	3
25	spinotto di blocco	1
26	gruppo batteria 2,0 Ah	2
27	caricabatterie	1
28	cavo di ricarica USB	1
29	base caricabatterie	1



18.2 ELENCO DEI COMPONENTI

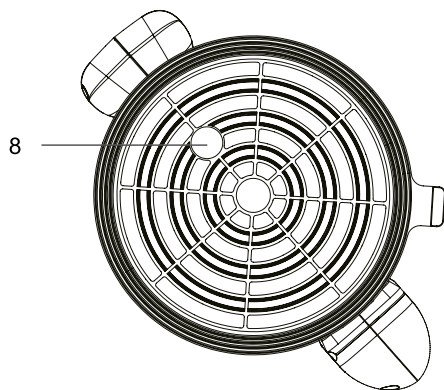
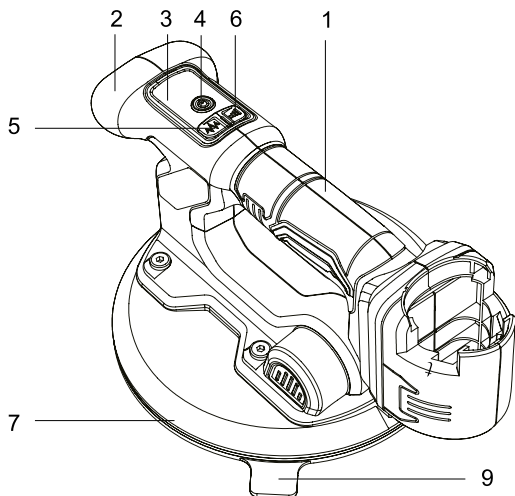

Vista dal basso

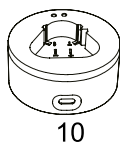

10



11

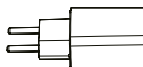

12

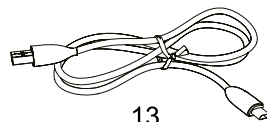

13

1	Impugnatura principale
2	Impugnatura anteriore
3	Display
4	Pulsante ON/OFF (+ controllo ventosa)

5	Pulsante funzione vibrante
6	Pulsante di regolazione della velocità
7	Disco in gomma
8	Preso d'aria con filtro

9	Linguetta di sfiato manuale
10	Base caricabatterie
11	Batteria x 2
12	Caricabatterie
13	Cavo USB

**19. RISOLUZIONE DEI PROBLEMI**

PROBLEMA	POSSIBILE CAUSA	SOLUZIONE
Impossibile ottenere un buon effetto ventosa	Perdita d'aria dal disco in gomma	Far sostituire il disco dal servizio di assistenza post-vendita
	Le prese d'aria sono ostruite	Pulire la presa d'aria e sostituire il filtro in lana con un filtro dello stesso modello
	Il motore della pompa destinata a creare l'effetto ventosa non funziona	Far sostituire il motore dal servizio di assistenza post-vendita
	Guasto del dispositivo di controllo	Far sostituire il dispositivo di controllo dl servizio di assistenza post-vendita
	Perdita d'aria dal manicotto	Far sostituire il manicotto aria dal servizio di assistenza post-vendita
Guasto alla funzione vibrante	Il motore destinato a creare la funzione vibrante non funziona	Far sostituire il motore dal servizio di assistenza post-vendita
	Interruzione nel cablaggio del motore	Far sostituire il cavo in questione dal servizio di assistenza post-vendita
	Guasto del dispositivo di controllo	Far sostituire il dispositivo di controllo dl servizio di assistenza post-vendita
Luce del display spenta	Errore nel software	Riavviare secondo il normale funzionamento
	Spegnimento	Ricarica della batteria
	Problema al gruppo batteria	Acquistare un nuovo gruppo batteria dello stesso modello
	Guasto del dispositivo di controllo	Far sostituire il dispositivo di controllo dl servizio di assistenza post-vendita
Guasto nella ricarica del gruppo batteria	Problema al gruppo batteria	La spia rossa e quella verde continuano a lampeggiare contemporaneamente; acquistare un nuovo gruppo batteria dello stesso modello
	La temperatura del gruppo batteria è troppo bassa o troppo alta	Il caricabatterie interrompe la carica quando la temperatura è superiore a 50 °C o inferiore a 3 °C.
Il gruppo batteria non funziona	Problema al gruppo batteria	Inserire il gruppo batteria nel caricabatterie per verificarne lo stato. Se le luci rossa e verde lampeggiano contemporaneamente, il gruppo batteria è difettoso. Sostituirlo con lo stesso modello.
	La temperatura del gruppo batteria è troppo bassa o troppo alta	La temperatura è superiore a 65 °C o inferiore a -20 °C.
E01	Errore di comunicazione con il terminale a T del gruppo batteria	Sostituire con un nuovo gruppo batteria.
E02	Cortocircuito nel motore destinato a creare la funzione vibrante	Far riparare l'unità dal servizio di assistenza post-vendita.



PROBLEMA	POSSIBILE CAUSA	SOLUZIONE
E03	Bassa tensione di avvio	Caricare il gruppo batteria o sostituirlo con uno nuovo, oppure, se il malfunzionamento persiste, far riparare l'unità dal servizio di assistenza post-vendita.
E04	Sovratensione primaria del motore destinato alla funzione vibrante	Riavviare l'unità e, se il malfunzionamento persiste, far riparare l'utensile dal servizio di assistenza post-vendita.
E05	Sovratensione secondaria del motore destinato alla funzione vibrante	Riavviare l'unità e, se il malfunzionamento persiste, far riparare l'utensile dal servizio di assistenza post-vendita.
E06	Sovratensione di tipo 3 del motore destinato alla funzione vibrante	Riavviare l'unità e, se il malfunzionamento persiste, far riparare l'utensile dal servizio di assistenza post-vendita.
E07	Bassa tensione in fase operativa	Caricare il gruppo batteria o sostituirlo con uno nuovo, oppure, se il malfunzionamento persiste, far riparare l'unità dal servizio di assistenza post-vendita.
E08	Malfunzionamento del sensore (nessun dato, dati anomali)	Riavviare l'unità e, se il malfunzionamento persiste, far riparare l'utensile dal servizio di assistenza post-vendita.
E10	La cella della batteria si è scaricata eccessivamente	Caricare il gruppo batteria o sostituirlo con uno nuovo.
E11	Interruzione nel circuito del gruppo batteria	Sostituire con un nuovo gruppo batteria.
E12	Surriscaldamento del gruppo batteria	Lasciar raffreddare e riavviare l'unità.
E13	Bassa temperatura del gruppo batteria	Far riscaldare e riavviare l'unità.
E14	Sbilanciamento tra le celle della batteria	Caricare il gruppo batteria o sostituirlo con uno nuovo.
E15	Altri malfunzionamenti del gruppo batteria	Sostituire con un nuovo gruppo batteria.



20. SMALTIMENTO E RICICLO



Questo simbolo indica che il prodotto non deve essere smaltito tra i normali rifiuti domestici nei Paesi dell'Unione europea. Al fine di prevenire gli eventuali danni all'ambiente o alla salute derivanti da uno smaltimento scorretto del prodotto, si raccomanda di riciclarlo in modo responsabile per favorire il recupero sostenibile dei materiali riutilizzabili. Smaltire il prodotto conferendolo presso gli appositi centri di raccolta e riciclo o contattare il rivenditore presso cui è stato effettuato l'acquisto. Il rivenditore può ritirare il prodotto allo scopo di smaltirlo correttamente.

21. GARANZIA

I prodotti Dexter sono progettati secondo i più rigorosi standard di qualità applicati ai prodotti destinati alla vendita al pubblico.

Il prodotto è coperto da una garanzia di 5 anni dalla data di acquisto. La garanzia copre tutti i difetti di fabbricazione o dei materiali.

In caso di guasto, consultare innanzitutto la pagina dedicata alla risoluzione dei problemi (problemi e soluzioni) inclusa nella brochure; se il problema persiste, rivolgersi al rivenditore più vicino, che farà il possibile per risolverlo.

Le riparazioni e la sostituzione di pezzi non prolungano la durata della garanzia iniziale.

I guasti derivanti dalla normale usura o da un uso improprio del prodotto non sono coperti dalla garanzia. La presente clausola si riferisce anche agli interruttori, all'interruttore di sicurezza e ai motori, in caso di usura.

N.B.: per alcuni Paesi si applicano termini di garanzia specifici.

In caso di dubbi, verificare presso il rivenditore.

Le richieste di garanzia verranno prese in considerazione solo se:

- Viene fornita la prova di acquisto
- Non sono state effettuate riparazioni e/o sostituzioni di parti da terzi non autorizzati.
- Non si tratta di un problema di normale usura
- Gli interventi di manutenzione e riparazione necessari sono stati realizzati correttamente
- Non si sono verificati casi di utilizzo non autorizzato, incidenti, forzature o movimentazione impropria.
- Non sono presenti deterioramenti dovuti a surriscaldamento derivante dall'ostruzione del gruppo ventola.
- Non sono stati effettuati interventi sul prodotto da una persona non competente e non si è tentato di realizzare riparazioni non corrette.
- L'utensile non è stato smontato o aperto.
- L'utensile non è stato utilizzato in un ambiente umido (rugiada, pioggia, immersione in acqua. ecc.).
- Non sono state utilizzate parti incompatibili o non fabbricate da Dexter, laddove tali parti dimostrino di essere la causa del deterioramento.
- L'utensile non è stato utilizzato in modo improprio (sovraccarico dell'utensile o uso di accessori non approvati).
- I danni non derivano da cause esterne o corpi estranei come sabbia o sassi.
- Non risultano danni derivanti dall'inosservanza delle raccomandazioni di sicurezza e delle istruzioni per l'uso.

Il prodotto deve essere utilizzato in condizioni di utilizzo normali e per scopi non professionali.

Di conseguenza, la garanzia non copre prodotti utilizzati da imprese, autorità locali o società che offrono il noleggio a pagamento o gratuito del prodotto.



ΕΙΣΑΓΩΓΗ

Σας ευχαριστούμε που επιλέξατε αυτό το προϊόν. Κατά τον σχεδιασμό και την κατασκευή των προϊόντων μας, καταβάλλουμε κάθε προσπάθεια προκειμένου να διασφαλίσουμε την εξαιρετική τους ποιότητα που θα ικανοποιεί τις ανάγκες των χρηστών.



ΣΗΜΑΝΤΙΚΟ, ΦΥΛΑΞΤΕ ΤΟ ΓΙΑ ΑΝΑΦΟΡΑ ΣΤΟ ΜΕΛΛΟΝ: ΔΙΑΒΑΣΤΕ ΜΕ ΠΡΟΣΟΧΗ

ΣΗΜΑΝΤΙΚΟ! ΓΙΑ ΝΑ ΜΕΙΝΕΤΕ ΟΣΟ ΤΟ ΔΥΝΑΤΟΝ ΠΙΟ ΙΚΑΝΟΠΟΙΗΜΕΝΟΙ ΑΠΟ ΑΥΤΟ ΤΟ ΠΡΟΪΟΝ ΟΤΑΝ ΤΟ ΡΥΘΜΙΖΕΤΕ, ΤΟ ΧΡΗΣΙΜΟΠΟΙΕΙΤΕ ΚΑΙ ΤΟ ΣΥΝΤΗΡΕΙΤΕ, ΣΥΝΙΣΤΑΤΑΙ ΝΑ ΔΙΑΒΑΣΕΤΕ ΠΡΟΣΕΧΤΙΚΑ ΑΥΤΟ ΤΟ ΕΓΧΕΙΡΙΔΙΟ ΧΡΗΣΗΣ ΠΡΙΝ ΧΡΗΣΙΜΟΠΟΙΗΣΕΤΕ ΤΟ ΠΡΟΪΟΝ. ΔΩΣΤΕ ΠΡΟΣΟΧΗ ΣΕ ΒΑΣΙΚΕΣ ΠΡΟΕΙΔΟΠΟΙΗΣΕΙΣ ΓΙΑ ΤΗΝ ΑΣΦΑΛΕΙΑ ΠΟΥ ΔΙΝΟΝΤΑΙ ΣΤΟ ΕΓΧΕΙΡΙΔΙΟ ΚΑΙ ΦΥΛΑΞΤΕ ΤΟ ΕΓΧΕΙΡΙΔΙΟ ΓΙΑ ΑΝΑΦΟΡΑ ΣΤΟ ΜΕΛΛΟΝ.

1. ΠΡΟΒΛΕΠΟΜΕΝΗ ΧΡΗΣΗ ΓΙΑ ΤΟ ΕΠΑΝΑΦΟΡΤΙΖΟΜΕΝΟ ΔΟΝΗΤΙΚΟ ΠΛΑΚΙΔΙΟΝ ΚΑΙ ΤΗ ΒΕΝΤΟΥΖΑ ΚΕΝΟΥ

1.1 ΠΡΟΒΛΕΠΟΜΕΝΗ ΧΡΗΣΗ

Το επαναφορτιζόμενο δονητικό πλακιδίων είναι σχεδιασμένο για να επιτελεί δύο λειτουργίες:

- Βεντούζα κενού: Ανύψωση, μετακίνηση και τοποθέτηση αντικειμένων, όπως κεραμικών πλακιδίων, μαρμάρινων, γρανιτένινων πλακών. Για χρήση μόνο σε εσωτερικό χώρο.
- Δονητικό πλακιδίων: Παρέχει ομοιόμορφη δύναμη κρούσης για πιο ομοιόμορφη κατανομή των πλακιδίων, πιο εύκολη επίπεδη κόλληση και επίσης μειώνει την πιθανότητα δημιουργίας κενών χωρίς κόλλα κάτω από τα πλακίδια.

1.2 ΓΕΝΙΚΕΣ ΟΔΗΓΙΕΣ ΑΣΦΑΛΕΙΑΣ ΓΙΑ ΤΟ ΗΛΕΚΤΡΙΚΟ ΕΡΓΑΛΕΙΟ ΠΡΟΕΙΔΟΠΟΙΗΣΙΣ



ΠΡΟΕΙΔΟΠΟΙΗΣΗ: Διαβάστε όλες τις προειδοποιήσεις για την ασφάλεια, τις οδηγίες, τις εικόνες και τις προδιαγραφές που παρέχονται με αυτό το ηλεκτρικό εργαλείο.

Αν δεν ακολουθήσετε όλες τις οδηγίες που αναφέρονται παρακάτω, μπορεί να προκληθεί ηλεκτροπληξία, πυρκαγιά ή/και σοβαρός τραυματισμός.

ΦΥΛΑΞΤΕ ΟΛΕΣ ΤΙΣ ΠΡΟΕΙΔΟΠΟΙΗΣΕΙΣ ΚΑΙ ΤΙΣ ΟΔΗΓΙΕΣ ΓΙΑ ΜΕΛΛΟΝΤΙΚΗ ΑΝΑΦΟΡΑ.

Ο όρος "ηλεκτρικό εργαλείο" που χρησιμοποιείται στις προειδοποιήσεις αναφέρεται σε ηλεκτρικό εργαλείο που είτε συνδέεται στην κεντρική παροχή (με καλώδιο) είτε χρησιμοποιεί μπαταρία (χωρίς καλώδιο).

1) Ασφάλεια περιοχής εργασίας

- Διατηρείτε τον χώρο εργασίας καθαρό και καλά φωτισμένο. Οι ακατάστατες ή σκοτεινές περιοχές αυξάνουν τον κίνδυνο πρόκλησης ατυχημάτων.
- Μη χρησιμοποιείτε ηλεκτρικά εργαλεία σε περιβάλλον με εύφλεκτη ατμόσφαιρα, όπως π.χ. Όπου υπάρχουν εύφλεκτα υγρά, αέρια ή σκόνη. Τα ηλεκτρικά εργαλεία δημιουργούν σπινθήρες που μπορούν να προκαλέσουν ανάφλεξη σκόνης ή αναθυμιάσεων.
- Κρατήστε τα παιδιά και τους παρευρισκόμενους σε απόσταση κατά τη λειτουργία ηλεκτρικού εργαλείου. Οι περισπασμοί μπορεί να προκαλέσουν απώλεια του ελέγχου.

2) Ηλεκτρική ασφάλεια

- Τα φics του ηλεκτρικού εργαλείου πρέπει να ταιριάζουν με την πρίζα. Μην τροποποιείτε ποτέ το φics με οποιονδήποτε τρόπο. Μην χρησιμοποιείτε φics προσαρμογείς με γειωμένα ηλεκτρικά εργαλεία. Τα μη τροποποιημένα φics και οι σωστές αντίστοιχες πρίζες μειώνουν τον κίνδυνο ηλεκτροπληξίας.
- Αποφύγετε τη σωματική επαφή με γειωμένες επιφάνειες, όπως αγωγούς, θερμαντικά σώματα, σειρές και ψυγεία. Υπάρχει αυξημένος κίνδυνος ηλεκτροπληξίας αν γειωθεί το σώμα σας.
- Μην εκθέτετε τα ηλεκτρικά εργαλεία στη βροχή ή σε συνθήκες υγρασίας. Το νερό που εισέρχεται στο ηλεκτρικό εργαλείο αυξάνει τον κίνδυνο ηλεκτροπληξίας.
- Μην χρησιμοποιείτε εσφαλμένα το καλώδιο. Μην χρησιμοποιείτε ποτέ το καλώδιο για να μεταφέρετε, να τραβήξετε ή να αποσυνδέσετε το ηλεκτρικό εργαλείο. Διατηρήστε το καλώδιο μακριά από πηγές θερμότητας, λάδια, αιχμηρές ακμές ή κινούμενα μέρη. Τα κατεστραμμένα ή μπερδεμένα καλώδια αυξάνουν τον κίνδυνο ηλεκτροπληξίας.
- Κατά τον χειρισμό ηλεκτρικού εργαλείου σε εξωτερικό χώρο, χρησιμοποιείτε μπαταντζά κατάλληλη για χρήση σε εξωτερικό χώρο. Η χρήση καλωδίου κατάλληλου για εξωτερικούς χώρους μειώνει τον κίνδυνο ηλεκτροπληξίας.
- Αν η λειτουργία ηλεκτρικού εργαλείου σε υγρή τοποθεσία είναι αναπόφευκτη, χρησιμοποιείτε παροχή με προστασία μέσω ρελέ διαρροής (GFCI). Η χρήση GFCI μειώνει τον κίνδυνο ηλεκτροπληξίας.

**3) Προσωπική ασφάλεια**

- α) Παραμείνετε σε εγρήγορση, προσέχετε ό,τι κάνετε και χρησιμοποιείτε κοινή λογική όταν χρησιμοποιείτε ηλεκτρικά εργαλεία. Μην χρησιμοποιείτε ηλεκτρικά εργαλεία όταν είστε κουρασμένοι ή υπό την επήρεια ναρκωτικών ουσιών, αλκοόλ ή φαρμάκων. Αν αποσπαστεί η προσοχή σας ακόμα και για μια στιγμή ενώ χειρίζεστε ηλεκτρικά εργαλεία, μπορεί να τραυματιστείτε σοβαρά.**
- β) Χρησιμοποιείτε ατομικό εξοπλισμό προστασίας. Φοράτε πάντα προστατευτικό εξοπλισμό ματιών. Ο προστατευτικός εξοπλισμός – όπως η μάσκα για τη σκόνη, τα αντιοιδηθητικά παπούτσια ασφαλείας, το κράνος ή οι ωασιπίδες – που χρησιμοποιείται αναλόγως των συνθηκών, μειώνει τον κίνδυνο πρόκλησης τραυματισμού.**
- γ) Αποφεύγετε την ακούσια έναρξη. Βεβαιωθείτε ότι ο διακόπτης βρίσκεται στη θέση απενεργοποίησης πριν συνδέσετε το προϊόν στην παροχή ρεύματος ή/και την μπαταρία, σηκώσετε το εργαλείο ή το μεταφέρετε. Η μεταφορά ηλεκτρικών εργαλείων με το δάχτυλο στον διακόπτη ή ηλεκτρικών εργαλείων που είναι συνδεδεμένα στη παροχή ρεύματος ενώ ο διακόπτης είναι στη θέση ενεργοποίησης ενέχουν κίνδυνο πρόκλησης ατυχημάτων.**
- δ) Αφαιρέστε τυχόν κλειδιά ρύθμισης ή σύσφιξης πριν ενεργοποιήσετε το ηλεκτρικό εργαλείο. Κλειδί που παραμένει προσαρτημένο σε περιστρεφόμενο εξάρτημα του ηλεκτρικού εργαλείου μπορεί να προκαλέσει προσωπικό τραυματισμό.**
- ε) Μην τεντώνετε υπερβολικά. Να πατάτε πάντα σταθερά και να διατηρείτε την ισορροπία σας. Αυτό σας επιτρέπει να έχετε καλύτερο έλεγχο του ηλεκτρικού εργαλείου σε απρόσμενες καταστάσεις.**
- στ) Φοράτε κατάλληλα ρούχα. Μην φοράτε φαρδιά ρούχα ή κοσμήματα. Κρατήστε τα μαλλιά και τα ρούχα μακριά από τα κινούμενα μέρη. Τα φαρδιά ρούχα, τα κοσμήματα ή τα μακριά μαλλιά μπορεί να πιαστούν στα κινούμενα μέρη του εργαλείου.**
- ζ) Αν παρέχονται διατάξεις για τη σύνδεση συστημάτων εξαγωγής και συλλογής σκόνης, σιγουρευτείτε ότι τις έχετε συνδέσει και τις χρησιμοποιείτε κατάλληλα. Η χρήση συλλογής σκόνης μπορεί να μειώσει τους κινδύνους που σχετίζονται με τη σκόνη.**
- η) Η εξοικείωση με τα εργαλεία λόγω της συχνής χρήσης τους δεν θα πρέπει να σας εφησυχάσει και να αγνοήσετε τις βασικές αρχές ασφαλείας για τα εργαλεία. Η απρόσεκτη χρήση μπορεί να προκαλέσει σοβαρό τραυματισμό μέσα σε κλάσμα του δευτερολέπτου.**
- 4) Χρήση και φροντίδα του ηλεκτρικού εργαλείου**
- α) Μην ασκείτε πίεση στο εργαλείο. Χρησιμοποιήστε το κατάλληλο ηλεκτρικό εργαλείο για την κατάλληλη εργασία. Το κατάλληλο ηλεκτρικό εργαλείο θα κάνει την εργασία καλύτερα και με μεγαλύτερη ασφάλεια εντός των τιμών χρήσης για τις οποίες σχεδιάστηκε.**
- β) Μην χρησιμοποιείτε το ηλεκτρικό εργαλείο αν ο διακόπτης δεν λειτουργεί (στη θέση ενεργοποίησης και απενεργοποίησης)). Οποιοδήποτε ηλεκτρικό εργαλείο που δεν μπορεί να ελεγχθεί με τον διακόπτη είναι επικίνδυνο και πρέπει να επισκευαστεί.**
- γ) Αποσυνδέστε το φως από την παροχή ρεύματος ή/και αφαιρέστε την μπαταρία, αν είναι αποσπώμενη, από το ηλεκτρικό εργαλείο πριν κάνετε ρυθμίσεις, αλλάξετε αξεσουάρ ή αποθηκεύσετε τα ηλεκτρικά εργαλεία. Αυτά τα προληπτικά μέτρα ασφαλείας μειώνουν τον κίνδυνο κατά λάθος εκκίνησης του ηλεκτρικού εργαλείου.**
- δ) Αποθηκεύστε τα ηλεκτρικά εργαλεία όταν δεν χρησιμοποιούνται σε σημείο που δεν τα φτάνουν παιδιά και μην επιτρέπετε σε άτομα που δεν είναι εξοικειωμένα με το ηλεκτρικό εργαλείο ή αυτές τις οδηγίες**

να το λειτουργήσουν. Τα ηλεκτρικά εργαλεία είναι επικίνδυνα στα χέρια χρηστών που δεν έχουν εκπαιδευτεί κατάλληλα.

- ε) Συντηρήστε τα ηλεκτρικά εργαλεία και τα αξεσουάρ. Ελέγξτε για προβλήματα ευθυγράμμισης ή σύνδεσης των κινούμενων μερών, ομασμένα μέρη και όποια άλλα κατάσταση μπορεί να επηρεάσει τη λειτουργία του ηλεκτρικού εργαλείου. Αν το ηλεκτρικό εργαλείο είναι χαλασμένο, δώστε το για επισκευή πριν από τη χρήση. Πολλά ατυχήματα μπορεί να προκύψουν από κακώς συντηρημένα ηλεκτρικά εργαλεία.**
- στ) Κρατήστε τα εργαλεία κοπής αιχμηρά και καθαρά. Τα σωστά συντηρημένα εργαλεία κοπής που έχουν αιχμηρές ακμές κοπής είναι λιγότερο πιθανό να σκαλώσουν και είναι πιο εύκολα στον έλεγχο.**
- ζ) Χρησιμοποιείτε το ηλεκτρικό εργαλείο, τα αξεσουάρ, τα ανταλλακτικά άκρα κ.λπ. σύμφωνα με αυτές τις οδηγίες, λαμβάνοντας υπόψη τις συνθήκες εργασίας και τη φύση της εργασίας που πρέπει να γίνει. Η χρήση του ηλεκτρικού εργαλείου για εργασίες άλλες από εκείνες για τις οποίες σχεδιάστηκε μπορεί να προκαλέσει επικίνδυνες καταστάσεις.**
- η) Διατηρείτε τις λαβές και τις επιφάνειες κρατήματος στεγνές, καθαρές, χωρίς λάδια και λιπαντικά. Οι ολισθηρές λαβές και επιφάνειες κρατήματος δεν καθιστούν ασφαλή τον χειρισμό και τον έλεγχο του εργαλείου σε απρόσμενες καταστάσεις.**
- 5) Χρήση και φροντίδα του εργαλείου μπαταρίας**
- α) Η επαναφόρτιση επιτρέπεται να γίνεται μόνο με τον φορτιστή που προδιαγράφει ο κατασκευαστής. Φορτιστής που είναι κατάλληλος για έναν τύπο μπαταρίας μπορεί να προκαλέσει κίνδυνο πυρκαγιάς όταν χρησιμοποιείται με άλλη μπαταρία.**
- β) Χρησιμοποιείτε τα ηλεκτρικά εργαλεία μόνο με τις ειδικά καθορισμένες μπαταρίες. Η χρήση άλλων μπαταριών μπορεί να προκαλέσει κίνδυνο τραυματισμού και πυρκαγιάς.**
- γ) Όταν η μπαταρία δεν χρησιμοποιείται, διατηρείτε την μακριά από άλλα μεταλλικά αντικείμενα, όπως συνδετήρες, νομισμάτα, κλειδιά, καρφιά, βίδες ή άλλα μικρά μεταλλικά αντικείμενα, που μπορούν να δημιουργήσουν σύνδεση από ένα τερματικό σε άλλο. Η βραχυκύκλωση των τερματικών της μπαταρίας μπορεί να προκαλέσει εγκαύματα ή πυρκαγιά.**
- δ) Σε καταχρηστικές συνθήκες, μπορεί να εκτοξευθεί υγρό από την μπαταρία. Αποφύγετε την επαφή. Αν προκύψει επαφή κατά λάθος, ξεπλύνετε με νερό. Αν υγρό έρθει σε επαφή με τα μάτια, αναζητήστε πρόσθετη ιατρική βοήθεια. Υγρό που εκτοξεύεται από την μπαταρία μπορεί να προκαλέσει ερεθισμό ή εγκαύματα.**
- ε) Μην χρησιμοποιείτε μπαταρία ή εργαλείο που έχει καταστραφεί ή τροποποιηθεί. Οι κατεστραμμένες ή τροποποιημένες μπαταρίες μπορεί να έχουν απροσδόκητη συμπεριφορά προκαλώντας πυρκαγιά, έκρηξη ή κίνδυνο τραυματισμού.**
- στ) Μην εκθέτετε την μπαταρία ή το εργαλείο σε φωτιά ή υπερβολική θερμοκρασία. Η έκθεση σε φωτιά ή θερμοκρασία επάνω από 265 °F (130 °C) μπορεί να προκαλέσει έκρηξη.**
- ζ) Ακολουθήστε όλες τις οδηγίες φόρτισης και μην φορτίζετε την μπαταρία ή το εργαλείο εκτός της θερμοκρασιακής περιοχής που καθορίζεται στις οδηγίες. Η εσφαλμένη φόρτιση ή η φόρτιση σε θερμοκρασίες εκτός του καθορισμένου εύρους μπορεί να προκαλέσει ζημιά στην μπαταρία και να αυξήσει τον κίνδυνο πυρκαγιάς.**
- 6) Σέρβις**
- α) Παραδώστε το ηλεκτρικό εργαλείο για σέρβις σε εξουσιοδοτημένο τεχνικό επισκευών χρησιμοποιώντας μόνο γνήσια ανταλλακτικά. Αυτό θα διασφαλίσει ότι τηρείται η ασφάλεια του ηλεκτρικού εργαλείου.**



β) Μην επισκευάζετε ποτέ κατεστραμμένες μπαταρίες. Η επισκευή των μπαταριών θα πρέπει να γίνεται μόνο από τον κατασκευαστή ή από εξουσιοδοτημένους παρόχους σέρβις.

2. ΣΥΜΒΟΛΑ

	Διαβάστε προσεκτικά τις οδηγίες χρήσης.
	Αυτό το προϊόν συμμορφώνεται με τις ισχύουσες ευρωπαϊκές οδηγίες και έχει πραγματοποιηθεί μέθοδος αξιολόγησης της συμμόρφωσης για τις εν λόγω οδηγίες.
	Αυτή η συσκευή συμμορφώνεται με τους εφαρμοστέους τεχνικούς κανονισμούς για την Ουκρανία.
	Τα απόβλητα ηλεκτρικών προϊόντων δεν πρέπει να απορρίπτονται μαζί με τα οικιακά απορρίμματα. Παρακαλούμε ανακυκλώστε όπου υπάρχουν κατάλληλες εγκαταστάσεις. Επικοινωνήστε με τις τοπικές αρχές ή τον λιανοπωλητή σας για συμβουλές σχετικά με την ανακύκλωση.
	Ανακυκλώσιμα προϊόντα υποκείμενα στη διευρυμένη ευθύνη του παραγωγού. Τηρείτε τις σχετικές οδηγίες διαλογής.
	Η χρήση προστατευτικών γυαλιών είναι υποχρεωτική.
	Η χρήση ωασιπίδων είναι υποχρεωτική.
	Η χρήση προστατευτικών γαντιών είναι υποχρεωτική.
	Η χρήση μάσκας σκόνης είναι υποχρεωτική.
	Αυτή η γνωστοποίηση κινδύνου προειδοποιεί για τον κίνδυνο πρόκλησης ζημιάς στη συσκευή ή σε άλλα περιουσιακά στοιχεία, ή πρόκλησης σωματικών βλαβών.
	Για χρήση μόνο σε εσωτερικό χώρο, δεν επιτρέπεται η έκθεση σε βροχή
	Διαβάστε το εγχειρίδιο οδηγιών και λάβετε υπόψη όλες τις προειδοποιήσεις και τις οδηγίες για την ασφάλεια.

	Κατηγορία προστασίας II
	Χρησιμοποιείτε και αποθηκεύετε την μπαταρία σε θερμοκρασία κάτω από 45°C.
	Απαγορεύεται η αποσυναρμολόγηση, η σύνθλιψη, η έκθεση σε θερμότητα άνω των 100°C. Σε καμία περίπτωση μην εκθέτετε την μπαταρία σε μικροκύματα ή υψηλές πιέσεις.
	Μπαταρία ιόντων λιθίου. Αυτό το προϊόν φέρει σύμβολο για τη "χωριστή συλλογή" όλων των μπαταριών. Στη συνέχεια, θα ανακυκλωθεί ή θα αποσυναρμολογηθεί, προκειμένου να μειωθούν οι επιπτώσεις στο περιβάλλον. Οι μπαταρίες μπορεί να είναι επικίνδυνες για το περιβάλλον και την ανθρώπινη υγεία, καθώς περιέχουν επικίνδυνες ουσίες.



3. ΠΡΟΕΙΔΟΠΟΙΗΣΕΙΣ ΑΣΦΑΛΕΙΑΣ ΓΙΑ ΒΕΝΤΟΥΖΕΣ



ΠΡΟΕΙΔΟΠΟΙΗΣΗ: Διαβάστε όλες τις προειδοποιήσεις για την ασφάλεια και τις οδηγίες και αποθηκεύστε τις για μελλοντική αναφορά. Εάν δεν ληφθούν υπόψη αυτές οι προειδοποιήσεις, μπορεί να προκληθεί σοβαρός τραυματισμός και ζημιά στον εξοπλισμό.

- α) Το εργαλείο δεν είναι σχεδιασμένο ούτε προορίζεται για αναρρίχηση ή για την ασφάλεια ατόμων καθ' οιονδήποτε τρόπο. Χρησιμοποιώντας αυτό το προϊόν για αναρρίχηση ή οποιονδήποτε άλλο μη προβλεπόμενο σκοπό, η συνέπεια μπορεί να είναι τραυματισμός ή θάνατος.
- β) Εάν η δύναμη υποπίεσης του εργαλείου αρχίζει να μειώνεται αξιοσημείωτα κατά τη χρήση, ελέγξτε το λαστιχένιο πατάκι βεντούζας για φθορά και ζημιά. Μην επιχειρήσετε να ανυψώσετε τίποτα με το εργαλείο, εάν δεν έχετε πρώτα αντικαταστήσει τη βεντούζα.
- γ) Όταν το εργαλείο δεν χρησιμοποιείται, διατηρείτε τη βεντούζα προστατευμένη με το προστατευτικό κάλυμμα. Αποθηκεύστε το εργαλείο στην προστατευτική τσάντα/θήκη του ή ακουμπήστε το σε μαλακή επιφάνεια, ώστε να μην προκληθεί παραμόρφωση ή σκίσιμο στη βεντούζα.
- δ) Προσέξτε τους δυνατούς ανέμους όταν ανυψώνετε μεγάλα πάνελ.
- ε) Φοράτε γυαλιά ασφαλείας και παπούτσια ασφαλείας με χαλύβδινο προστατευτικό άκρο.
- στ) Μην ανυψώνετε κανένα αντικείμενο επάνω από το ύψος της κεφαλής και φροντίστε στην περιοχή κάτω από το εργαλείο και το φορτίο να μην παραμένουν ποτέ άτομα, κατοικίδια και οτιδήποτε που θα μπορούσε να υποστεί βλάβη.
- ζ) Μην πλησιάζετε τα δάχτυλά σας στο λαστιχένιο πατάκι βεντούζας κατά την πρόσφυση στο φορτίο, καθώς μπορεί να παγιδευτούν κατά τη συμπίεσή του.
- η) Δεν επιτρέπεται η χρήση του εργαλείου ως σημείο πρόσδεσης για άτομα ή αντικείμενα.
- θ) Η ικανότητα φορτίου για πορώδη υλικά είναι πολύ μικρότερη από εκείνη για μη πορώδη υλικά, καθώς επίσης και εάν η ανύψωση πραγματοποιείται με κατακόρυφο ή οριζόντιο προσανατολισμό.
- ι) Οι υγρές συνθήκες ενδέχεται να μειώσουν την ικανότητα φορτίου.
- ια) Απαιτείται προσοχή κατά την ανύψωση ολισθηρών υλικών, ιδίως με κατακόρυφο προσανατολισμό, καθώς ενδέχεται να γλιστρήσουν και να ξεφύγουν από τη βεντούζα.
- ιβ) Απαιτείται η χρήση κατάλληλης τεχνικής ανύψωσης και τοποθέτησης για την αποφυγή τραυματισμού.
- ιγ) ΜΗΝ χρησιμοποιείτε το εργαλείο σε εύκαμπτα υλικά. Περιλαμβάνονται σε αυτά λεπτές πλαστικές μεμβράνες και φύλλα. Η αναρρόφηση μπορεί να λυγίσει το υλικό προς το στεγανοποιητικό και να διακόψει την υποπίεση, με αποτέλεσμα να πέσει/σπάσει το υλικό.
- ιδ) ΜΗΝ χρησιμοποιείτε το εργαλείο για γυαλί πάχους 1/8" (3 mm) ή λεπτότερο.

4. ΠΑΡΑΓΟΝΤΕΣ ΠΟΥ ΜΕΤΑΒΑΛΛΟΥΝ ΤΗΝ ΙΚΑΝΟΤΗΤΑ ΑΝΥΨΩΣΗΣ ΤΗΣ ΒΕΝΤΟΥΖΑΣ ΚΕΝΟΥ ΚΑΙ ΣΧΕΤΙΚΟΙ ΠΕΡΙΟΡΙΣΜΟΙ

Παρακάτω παρατίθενται διάφοροι γνωστοί παράγοντες που επηρεάζουν την ικανότητα ανύψωσης της βεντούζας κενού.

1. **Ακαμψία φορτίου** Η ακαμψία μπορεί να προκαλέσει την ανομοιόμορφη κατανομή φορτίου της βεντούζας κενού και της δομής. Η ακαμψία μπορεί να διαφέρει ανάλογα με τον προσανατολισμό.
2. **Αντοχή φορτίου.** Η τάση που προκαλείται από το ίδιο το βάρος του φορτίου και η τάση της βεντούζας κενού μπορεί να προκαλέσει ζημιά στο φορτίο.
3. **Επιφανειακές συνθήκες φορτίου** Οι ανώμαλες ή σκληρές επιφάνειες ενδέχεται να επηρεάσουν την ικανότητα που έχει το λαστιχένιο πατάκι βεντούζας να διατηρήσει το κενό. Οι ιδιότητες τριβής ενδέχεται να επηρεάσουν την ικανότητα αυτή.
4. **Προεξέχον φορτίο.** Εάν το φορτίο προεξέχει από τα υποστηρίγματα στο λαστιχένιο πατάκι βεντούζας, το φορτίο μπορεί να υποστεί ζημιά ή να εκτραπεί και να αποσπαστεί από το λαστιχένιο πατάκι βεντούζας.
5. **Γωνία φορτίου** Η επίδραση του συντελεστή τριβής ανάμεσα στο φορτίο και το λαστιχένιο πατάκι βεντούζας αποτελεί κρίσιμο παράγοντα όταν το φορτίο δεν είναι οριζόντιο. Η γωνίωση του φορτίου μπορεί να προκαλέσει την ολισθησή του από τη βεντούζα.
6. **Πλήθος εργαλείων συνδεδεμένων στο φορτίο** Η ικανότητα διαφέρει ανάλογα με το πόσες βεντούζες κενού είναι πλήρως τοποθετημένες στο φορτίο.
7. **Θερμοκρασία φορτίου** Οι υψηλές ή χαμηλές θερμοκρασίες μπορεί να προκαλέσουν ζημιά στο λαστιχένιο πατάκι βεντούζας ή να επηρεάσουν τη λειτουργία του. Χρησιμοποιείτε τη βεντούζα μόνο μεταξύ -10°C και 40°C.
8. **Προειδοποίηση για μεγάλο ύψος:** Η ανυψωτική ικανότητα μειώνεται σε ύψη άνω των 4,000 ft (1220 m). Να διασφαλίζετε πάντα ότι το φορτίο είναι ασφαλισμένο και ισορροπημένο, εκτελώντας δοκιμαστική ανύψωση, προτού συνεχίσετε με τη μετακίνηση του υλικού.



5. ΠΡΟΣΘΕΤΕΣ ΠΛΗΡΟΦΟΡΙΕΣ ΓΙΑ ΤΗΝ ΑΣΦΑΛΕΙΑ



ΠΡΟΕΙΔΟΠΟΙΗΣΗ: Σε καμία περίπτωση μην τροποποιείτε το ηλεκτρικό εργαλείο ή οποιοδήποτε μέρος του. Μπορεί να προκληθεί ζημιά ή τραυματισμός.



ΠΡΟΕΙΔΟΠΟΙΗΣΗ: Χρησιμοποιείτε **ΠΑΝΤΑ** γυαλιά ασφαλείας. Τα γυαλιά καθημερινής χρήσης ΔΕΝ είναι γυαλιά ασφαλείας. Χρησιμοποιήστε επίσης μάσκα προσώπου ή προστασίας από τη σκόνη, εάν η λειτουργία κοπής προκαλεί τη δημιουργία σκόνης. **ΧΡΗΣΙΜΟΠΟΙΕΙΤΕ ΠΑΝΤΑ ΠΙΣΤΟΠΟΙΗΜΕΝΟ ΕΞΟΠΛΙΣΜΟ ΑΣΦΑΛΕΙΑΣ.**

- **Φοράτε προστατευτική ενδυμασία και πλένετε τις εκτεθειμένες περιοχές με σαπούνι και νερό.** Εάν η σκόνη εισχωρήσει στο στόμα ή στα μάτια σας ή ακουμπήσει στο δέρμα σας, μπορεί να υπάρξει κίνδυνος απορρόφησης βλαβερών χημικών ουσιών. Προσέξτε να μην πλησιάσουν τα σωματίδια στο πρόσωπο και το σώμα.
- **Χρησιμοποιήστε κατάλληλη σκούπα απορρόφησης σκόνης για να απομακρύνετε το μεγαλύτερο μέρος στατικής και αερομεταφερόμενης σκόνης.** Εάν δεν αφαιρεθεί η στατική και αερομεταφερόμενη σκόνη, μπορεί να μολυνθεί το περιβάλλον εργασίας ή να παρουσιαστεί αυξημένος κίνδυνος για την υγεία του χειριστή και όσων ατόμων βρίσκονται κοντά.
- **Οι αεραγωγοί συχνά καλύπτουν τα κινούμενα μέρη και θα πρέπει να αποφεύγονται.** Τα φαρδιά ρούχα, τα κοσμήματα ή τα μακριά μαλλιά μπορεί να παστώσουν στα κινούμενα μέρη του εργαλείου.



ΠΡΟΕΙΔΟΠΟΙΗΣΗ: Όταν δεν χρησιμοποιείται, το εργαλείο, θα πρέπει να αποθηκεύεται στην πλαστική θήκη για να προστατεύεται το λαστιχένιο πατάκι βεντούζας. Ακουμπώντας το εργαλείο στο πλάι, αυξάνεται ο κίνδυνος πρόκλησης ζημιάς στη βεντούζα.

6. ΕΙΔΙΚΕΣ ΟΔΗΓΙΕΣ ΑΣΦΑΛΕΙΑΣ ΓΙΑ ΤΗΝ ΜΠΑΤΑΡΙΑ ΚΑΙ ΤΟΝ ΦΟΡΤΙΣΤΗ

- Αυτή η συσκευή μπορεί να χρησιμοποιηθεί από παιδιά ηλικίας 8 ετών και άνω και άτομα με μειωμένες σωματικές, αισθητηριακές ή διανοητικές ικανότητες ή έλλειψη εμπειρίας και γνώσης, εφόσον υπάρχει επίβλεψη ή έχουν δοθεί οδηγίες σχετικά με τη χρήση της συσκευής με ασφαλή τρόπο, και κατανοούν τους κινδύνους.
- Τα παιδιά απαγορεύεται να παίζουν με τη συσκευή. Οι εργασίες καθαρισμού και συντήρησης από τον χρήστη δεν επιτρέπεται να γίνονται από παιδιά χωρίς επίβλεψη.
- Πριν από τη χρήση του φορτιστή και της μπαταρίας, διαβάστε το αντίστοιχο εγχειρίδιο οδηγιών προσεκτικά.
- Στη διάρκεια της διαδικασίας φόρτισης, το ρεύμα που χρησιμοποιείται θα πρέπει να αντιστοιχεί στο ρεύμα του φορτιστή μπαταρίας.
- Σε καμία περίπτωση μην επιτρέπεται να φτάσει υγρασία, βροχή ή ψεκαζόμενο νερό στο σημείο φόρτισης.
- Η θερμοκρασία περιβάλλοντος δεν επιτρέπεται να υπερβαίνει τους 45°C. Σε καμία περίπτωση μην εκθέτετε τη συσκευή σε ηλιακή ακτινοβολία.
- Απενεργοποιείτε το ρεύμα μόνο όταν η μπαταρία έχει τοποθετηθεί στην υποδοχή φορτιστή ή έχει αφαιρεθεί από αυτήν.
- Μπαταρία που παρουσιάζει ελάττωμα ή ζημιά ή δεν μπορεί πλέον να επαναφορτιστεί πρέπει να απορρίπτεται ως επικίνδυνο απόβλητο. Παραδώστε τη σε ειδικό σημείο συλλογής. Σεβαστείτε το περιβάλλον! Μην πετάτε μια αχρησιμοποίητη μπαταρία στα οικιακά απορρίμματα, στη φωτιά ή στο νερό.
- Εάν το ηλεκτρικό καλώδιο είναι φθαρμένο, μπορεί να αντικατασταθεί μόνο από τον προμηθευτή ή το αντίστοιχο συνεργείο επισκευών. Αναθέστε την επισκευή μόνο σε εξειδικευμένο τεχνικό.
 - Χρησιμοποιείτε μόνο μπαταρία του αρχικού κατασκευαστή.
 - Διατηρείτε πάντα την επιφάνεια του φορτιστή καθαρή από σκόνη και ρύπους.
 - Επανατοποθετήστε την μπαταρία στον φορτιστή. Ακολουθήστε τις παρεχόμενες οδηγίες σχετικά με την πολικότητα.
 - Αφαιρείτε πάντα την μπαταρία, προτού εκτελέσετε εργασίες στο εργαλείο.
 - Όταν η μπαταρία βρίσκεται εκτός του εργαλείου, καλύψτε τις επαφές ώστε να αποφευχθούν βραχυκυκλώματα (π.χ. από εργαλεία).
 - Μην πετάτε τις μπαταρίες ιόντων λιθίου στο νερό ή στη φωτιά – κίνδυνος έκρηξης!
 - Προστατέψτε την μπαταρία από κτυπήματα και μην την ανοίγετε.
 - Σε καμία περίπτωση μην εκφορτίζετε την μπαταρία πλήρως και επαναφορτίζετε την περιστασιακά, εάν δεν πρόκειται να χρησιμοποιηθεί για παρατεταμένο χρονικό διάστημα.
 - Μην επαναφορτίζετε μη επαναφορτιζόμενες μπαταρίες, καθώς μπορεί να υπερθερμανθούν και να σπάσουν.



ΥΠΟΛΕΙΠΟΜΕΝΟΙ ΚΙΝΔΥΝΟΙ: Όταν δεν χρησιμοποιείται, το εργαλείο, θα πρέπει να αποθηκεύεται στην πλαστική θήκη για να προστατεύεται το λαστιγένο πατάκι βεντούζας. Ακόμα και όταν το εργαλείο χρησιμοποιείται βάσει των προδιαγραφών του, δεν είναι δυνατή η εξάλειψη όλων των υπολειπόμενων κινδύνων. Μπορεί να προκύψουν οι παρακάτω κίνδυνοι σε σχέση με την κατασκευή και τη σχεδίαση του εργαλείου:

1. Βλάβη στους πνεύμονες εφόσον δεν χρησιμοποιείται αποτελεσματική μάσκα προστασίας από τη σκόνη.
2. Βλάβη στην ακοή εφόσον δεν χρησιμοποιείται αποτελεσματική προστασία ακοής.
3. Βλάβες στην υγεία που οφείλονται στην εκπομπή κραδασμών εφόσον το ηλεκτρικό εργαλείο χρησιμοποιείται για εκτεταμένες χρονικές περιόδους ή δεν πραγματοποιείται κατάλληλη διαχείρισή του και ορθή συντήρηση.



ΠΡΟΕΙΔΟΠΟΙΗΣΗ: Αυτό το μηχάνημα παράγει ηλεκτρομαγνητικό πεδίο κατά τη λειτουργία. Αυτό το πεδίο μπορεί σε ορισμένες συνθήκες να προκαλέσει παρεμβολές σε ενεργά ή παθητικά ιατρικά εμφυτεύματα. Για να μειώσετε τον κίνδυνο σοβαρού ή θανατηφόρου τραυματισμού, συνιστάται τα άτομα με ιατρικά εμφυτεύματα να συμβουλευτούν τον ιατρό τους και τον κατασκευαστή του ιατρικού εμφυτεύματος πριν θέσουν σε λειτουργία αυτό το μηχάνημα.

7. ΦΟΡΤΙΣΤΗΣ

Βεβαιωθείτε ότι έχετε διαβάσει όλες τις οδηγίες για την ασφάλεια, προτού χρησιμοποιήσετε τον φορτιστή.

Διαδικασία φόρτισης

1. Συνδέστε τον φορτιστή σε μια κατάλληλη πρίζα, προτού τοποθετήσετε την μπαταρία.
2. Τοποθετήστε την μπαταρία στην υποδοχή φορτιστή και βεβαιωθείτε ότι εφαρμόζει πλήρως. Η πράσινη λυχνία (φόρτιση) αναβοσβήνει συνεχόμενα και η κόκκινη λυχνία είναι στο OFF – αυτό σημαίνει ότι η διαδικασία φόρτισης έχει ξεκινήσει.
3. Η ολοκλήρωση φόρτισης υποδεικνύεται από την πράσινη λυχνία που παραμένει στο ON συνεχώς, με την κόκκινη να είναι στο OFF. Η μπαταρία είναι πλήρως φορτισμένη και μπορεί να χρησιμοποιηθεί εκείνη τη στιγμή ή να παραμείνει στον φορτιστή.

		Κόκκινη λυχνία	Πράσινη λυχνία
	Η μπαταρία φορτίζει		
	Η μπαταρία είναι φορτισμένη		
	Καθυστερήση, ζεστή/κρύα		
	Πρόβλημα στην μπαταρία		
	Φορτιστής σε αναμονή		

8. ΕΝΔΕΙΞΕΙΣ ΦΟΡΤΙΣΤΗ

Αυτός ο φορτιστής είναι σχεδιασμένος να εντοπίζει συγκεκριμένα προβλήματα που μπορεί να προκύψουν. Τα προβλήματα υποδεικνύονται μέσω της πράσινης και της κόκκινης λυχνίας που αναβοσβήνουν γρήγορα. Σε αυτήν την περίπτωση, επανατοποθετήστε την μπαταρία στον φορτιστή. Εάν το πρόβλημα επιμένει, δοκιμάστε με διαφορετική μπαταρία για να ελέγξετε εάν ο φορτιστής λειτουργεί σωστά. Εάν η νέα μπαταρία φορτίζει σωστά, αυτό σημαίνει ότι η αρχική μπαταρία είναι ελαττωματική και θα πρέπει να επιστραφεί σε κέντρο service ή άλλο σημείο συλλογής για ανακύκλωση. Εάν και με τη νέα μπαταρία εμφανίζεται η ίδια ένδειξη σφάλματος όπως και με την αρχική μπαταρία, ζητήστε από εξειδικευμένο κέντρο service να ελέγξει τον φορτιστή και την μπαταρία.



9. ΚΑΘΥΣΤΕΡΗΣΗ, ΖΕΣΤΗ/ΚΡΥΑ ΜΠΑΤΑΡΙΑ

Ο φορτιστής διαθέτει μια λειτουργία καθυστέρησης για ζεστή/κρύα μπαταρία. Εάν ο φορτιστής ανιχνεύσει μπαταρία υπέρθερμη, καθυστερεί αυτόματα τη φόρτιση μέχρι να μειωθεί η θερμοκρασία της μπαταρίας. Εάν ο φορτιστής ανιχνεύσει μπαταρία κρύα, καθυστερεί αυτόματα τη φόρτιση μέχρι να αυξηθεί η θερμοκρασία της μπαταρίας. Στη διάρκεια αυτή, η κόκκινη λυχνία θα συνεχίσει να αναβοσβήνει και η πράσινη λυχνία θα είναι στο OFF. Αφού η θερμοκρασία της μπαταρίας επανέλθει σε κανονικά επίπεδα, η κόκκινη λυχνία θα παραμείνει στο ON συνεχόμενα, η πράσινη λυχνία θα εξακολουθήσει να αναβοσβήνει και ο φορτιστής θα συνεχίσει τη διαδικασία φόρτισης.

10. ΣΗΜΑΝΤΙΚΕΣ ΣΗΜΕΙΩΣΕΙΣ ΓΙΑ ΤΗ ΦΟΡΤΙΣΗ

- Μπορεί να επιτευχθεί μεγαλύτερη διάρκεια ζωής και καλύτερη απόδοση, εάν η μπαταρία φορτίζεται όταν η ατμοσφαιρική θερμοκρασία είναι μεταξύ 0 και 40 °C. ΜΗΝ φορτίζετε την μπαταρία όταν η ατμοσφαιρική θερμοκρασία είναι κάτω από 0 °C ή πάνω από 40 °C. Αυτό είναι σημαντικό και αποτρέπει την πρόκληση σοβαρής ζημιάς στην μπαταρία.
- Ο φορτιστής και η μπαταρία μπορεί να υπερθερμανθούν κατά τη φόρτιση. Αυτό είναι φυσιολογικό και δεν υποδηλώνει πρόβλημα. Για να μειωθεί ευκολότερα η θερμοκρασία της μπαταρίας μετά τη χρήση, αποφύγετε να τοποθετείτε τον φορτιστή ή την μπαταρία σε θερμό περιβάλλον, π.χ. σε κοντέινερ.
- Η μπαταρία θα πρέπει να επαναφορτίζεται, εάν δεν παρέχει επαρκή ισχύ για εργασίες που εκτελούνταν εύκολα προηγουμένως. ΜΗΝ ΣΥΝΕΧΙΣΤΕΤΕ τη χρήση υπό αυτές τις συνθήκες. Ακολουθήστε τη διαδικασία φόρτισης. Μπορείτε επίσης να φορτίσετε μια μερικώς χρησιμοποιημένη μπαταρία, όποτε θέλετε, χωρίς αυτό να επηρεάσει αρνητικά την μπαταρία.
- Προσέξτε να μην υπάρχουν ξένα υλικά με αγώγιμη ιδιότητα, όπως ενδεικτικά σκόνη λείανσης, μεταλλικά ρινίσματα, ατσάλωμα, αλουμινοχαρτό ή οποιαδήποτε συσσωμάτωση μεταλλικών σωματιδίων, στην υποδοχή του φορτιστή. Αποσυνδέστε πάντα τον φορτιστή από την παροχή ρεύματος όταν δεν υπάρχει μπαταρία στην υποδοχή. Αποσυνδέστε τον φορτιστή, προτού επιχειρήσετε να τον καθαρίσετε.
- Προστατέψτε τον φορτιστή από παγετό και μην τον βυθίζετε σε νερό ή οποιοδήποτε άλλο υγρό.



ΠΡΟΕΙΔΟΠΟΙΗΣΗ: Κίνδυνος ηλεκτροπληξίας. Προσέξτε να μην εισχωρήσει υγρό στον φορτιστή. Κίνδυνος ηλεκτροπληξίας.



ΠΡΟΕΙΔΟΠΟΙΗΣΗ: Κίνδυνος εγκαύματος. Μην βυθίζετε την μπαταρία σε κανένα υγρό και προσέξτε να μην δεισδύσει κανένα υγρό στην μπαταρία. Σε καμία περίπτωση μην επιχειρήσετε να ανοίξετε την μπαταρία για κανέναν λόγο. Εάν το πλαστικό περίβλημα της μπαταρίας σπάσει ή ραγίσει, παραδώστε το σε ένα κέντρο service για ανακύκλωση.

11. ΣΥΣΤΑΣΕΙΣ ΑΠΟΘΗΚΕΥΣΗΣ

- Για τη βέλτιστη αποθήκευση συνιστάται ένα μέρος δροσερό και ξηρό, μακριά από άμεση ηλιακή ακτινοβολία και υπερβολική ζέση ή κρύο.
- Για παρατεταμένη αποθήκευση, συνιστάται η μπαταρία να είναι πλήρως φορτισμένη σε σημείο δροσερό και ξηρό εκτός φορτιστή.



ΣΗΜΕΙΩΣΗ: Η μπαταρία δεν θα πρέπει να αποθηκεύεται πλήρως αποφορτισμένη. Η μπαταρία θα πρέπει να επαναφορτιστεί πριν από τη χρήση.



12. ΤΕΧΝΙΚΑ ΔΕΔΟΜΕΝΑ

Τάση	DC 12V
Βάρος	1,8 kg(με μπαταρία)
Ονομαστικό βάρος	120 Kg/Κατακόρυφα 60 Kg/Οριζόντια
Στάθμη ηχητικής πίεσης L_{pa}	77 dB(A)
Ηχητική ισχύς L_{wa}	85 dB(A)
Αβεβαιότητα K_{ra}, K_{wa}	3dB
Συνολική τιμή δόνησης	7.37m/s ²
Αβεβαιότητα K	1.5 m/s ²
Μπαταρία, φορτιστής και υποδοχή φορτιστή	Αρ. μοντέλου για μπαταρία: 12VBA2-2T.1 12 V d.c. 2.0Ah, 24Wh, 3 κυψέλες ιόντων λιθίου Αρ. μοντέλου για φορτιστή: 10002-E.1 Είσοδος: 100-240V~ 50-60Hz, έξοδος: 5VDC 2000mA Αρ. μοντέλου για υποδοχή φορτιστή: 12VCH2-2A.1 Είσοδος: 5V --- 10W, έξοδος: 12V --- 0,6A

**ΣΗΜΕΙΩΣΗ:**

- Οι δηλωμένες συνολικές τιμές κραδασμών και οι δηλωμένες τιμές εκπομπής θορύβου έχουν μετρηθεί σύμφωνα με μια τυπική μέθοδο δοκιμής και μπορούν να χρησιμοποιηθούν για τη σύγκριση εργαλείων.
- Οι δηλωμένες συνολικές τιμές κραδασμών και οι δηλωμένες τιμές εκπομπής θορύβου μπορούν επίσης να χρησιμοποιηθούν σε μια προκαταρκτική αξιολόγηση έκθεσης.

**ΠΡΟΕΙΔΟΠΟΙΗΣΗ:**

- Οι κραδασμοί και οι εκπομπές θορύβου κατά τη διάρκεια της πραγματικής χρήσης του ηλεκτρικού εργαλείου μπορεί να διαφέρουν από τις δηλωμένες τιμές ανάλογα με τον τρόπο χρήσης του εργαλείου, και ιδιαίτερα ανάλογα με τον τύπο του τεμαχίου εργασίας.
- Είναι ανάγκη ανάγκη να προσδιοριστούν μέτρα ασφαλείας για την προστασία του χειριστή που βασίζονται σε εκτίμηση της έκθεσης κατά τις πραγματικές συνθήκες χρήσης (λαμβάνοντας υπόψη όλα τα μέρη του κύκλου λειτουργίας, όπως τις ώρες που το εργαλείο είναι απενεργοποιημένο και όταν είναι σε αδράνεια, επιπλέον του χρόνου ενεργοποίησης).

**ΠΡΟΕΙΔΟΠΟΙΗΣΗ!** Σύσταση στον χειριστή να φοράει προστασία ακοής.



13. ΣΥΝΑΡΜΟΛΟΓΗΣΗ - ΟΔΗΓΙΕΣ ΓΙΑ ΤΗ ΘΕΣΗ ΣΕ ΛΕΙΤΟΥΡΓΙΑ (ΕΓΧΕΙΡΙΔΙΟ 2)



ΠΡΟΕΙΔΟΠΟΙΗΣΗ: Για τη μείωση του κινδύνου σοβαρού τραυματισμού, απενεργοποιήστε τη συσκευή και αφαιρέστε την μπαταρία προτού κάνετε οποιεσδήποτε ρυθμίσεις ή αφαιρέσετε/τοποθετήσετε προσαρτήματα ή αξεσουάρ. Μια εκκίνηση κατά λάθος μπορεί να προκαλέσει τραυματισμό. Πριν ενεργοποιήσετε το ηλεκτρικό εργαλείο, βεβαιωθείτε ότι δεν λείπουν εξαρτήματα ή ότι δεν υπάρχει ζημιά στα εξαρτήματα.



ΣΗΜΕΙΩΣΗ: Οι μπαταρίες δεν είναι πλήρως φορτισμένες κατά την παράδοση. Πριν από την αρχική λειτουργία, φορτίστε πλήρως τις μπαταρίες. Για βέλτιστα αποτελέσματα, βεβαιωθείτε ότι η μπαταρία σας είναι πλήρως φορτισμένη.

13.1 ΤΟΠΟΘΕΤΗΣΗ/ΑΝΤΙΚΑΤΑΣΤΑΣΗ ΤΗΣ ΜΠΑΤΑΡΙΑΣ (ΕΙΚ. Α)

1. Για να τοποθετήσετε την μπαταρία (εικ. Α-1) μέσα στο εργαλείο, ευθυγραμμίστε τη με τις ράγες μέσα στο περίβλημα του εργαλείου και ωθήστε τη μέσα στο περίβλημα έως ότου εφαρμόσει σταθερά και έπειτα βεβαιωθείτε ότι δεν μπορεί να αποσπαστεί.
2. Για να αφαιρέσετε την μπαταρία από το εργαλείο, πιέστε το κουμπί απασφάλισης (εικ. Α-2) και τραβήξτε σταθερά την μπαταρία έξω από το περίβλημα του εργαλείου.

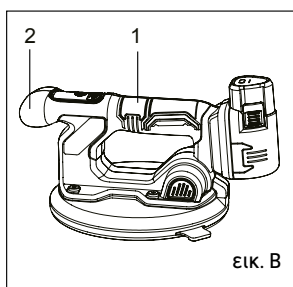
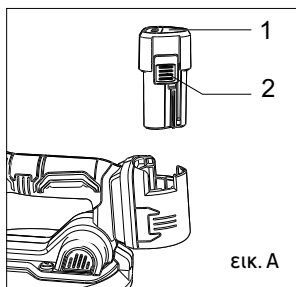

13.2 ΣΩΣΤΗ ΘΕΣΗ ΤΩΝ ΧΕΡΙΩΝ (ΕΙΚ. Β)



ΠΡΟΕΙΔΟΠΟΙΗΣΗ: Για τη μείωση του κινδύνου σοβαρού τραυματισμού, χρησιμοποιείτε ΠΑΝΤΑ τη σωστή θέση χεριών, όπως απεικονίζεται.



ΠΡΟΕΙΔΟΠΟΙΗΣΗ: Για τη μείωση του κινδύνου σοβαρού τραυματισμού, φροντίστε να είναι ΠΑΝΤΑ σταθερό το κράτημα σε περίπτωση που υπάρξει αιφνίδια αντίδραση. Όταν το προϊόν χρησιμοποιείται για τη χειροκίνητη ανύψωση αντικειμένων, η σωστή θέση των χεριών απαιτεί να βρίσκεται το ένα χέρι στην κύρια λαβή (εικ. Β-1) και το άλλο χέρι στην μπροστινή λαβή (εικ. Β-2).



14. ΣΥΝΑΡΜΟΛΟΓΗΣΗ - ΟΔΗΓΙΕΣ ΛΕΙΤΟΥΡΓΙΑΣ (ΕΓΧΕΙΡΙΔΙΟ 2)

14.1 ΛΕΙΤΟΥΡΓΙΑ ΩΣ ΒΕΝΤΟΥΖΑ ΚΕΝΟΥ

ΟΡΙΖΟΝΤΙΑ: Το αντικείμενο βρίσκεται οριζόντια στο έδαφος. Η συσκευή επιτρέπει έως 120 kg οριζόντια δύναμη ανύψωσης υπό ιδανικές συνθήκες.

ΚΑΤΑΚΟΡΥΦΑ: Το αντικείμενο "πατά" στο ένα άκρο του. Η συσκευή επιτρέπει έως 60 kg κατακόρυφη δύναμη ανύψωσης υπό ιδανικές συνθήκες.

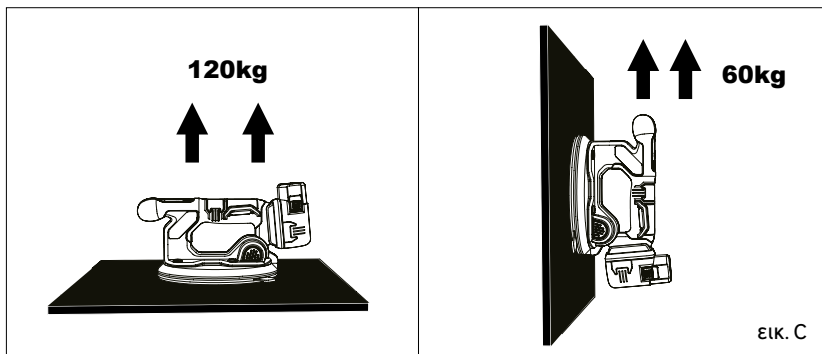

ΠΡΟΕΙΔΟΠΟΙΗΣΗ: ΜΗΝ χρησιμοποιείτε το προϊόν σε υγρές συνθήκες ή παρουσία εύφλεκτων υγρών ή αερίων.

14.2 ΣΥΝΙΣΤΩΜΕΝΑ ΥΛΙΚΑ



ΠΡΟΕΙΔΟΠΟΙΗΣΗ: Δοκιμάζετε πάντα να ανυψώσετε ένα αντικείμενο κατά λίγα εκατοστά για να βεβαιωθείτε ότι γνωρίζετε τις δυνατότητες του εργαλείου αναφορικά με το αντικείμενο που θέλετε να ανυψώσετε.



ΠΡΟΕΙΔΟΠΟΙΗΣΗ: Εφαρμόζετε πάντα το εργαλείο όσο το δυνατόν πιο κοντά στο κέντρο βαρύτητας του φορτίου. Βεβαιωθείτε ότι το φορτίο ισορροπεί σωστά κατά τη δοκιμαστική ανύψωση.



ΠΡΟΕΙΔΟΠΟΙΗΣΗ: Ανεξάρτητα από το υλικό του αντικειμένου που ανυψώνετε, διατηρήστε την αντλία κενού στην ενεργοποιημένη θέση έως ότου αποθέσετε με ασφάλεια το φορτίο.

• Κεραμικά πλακίδια

• Μαρμάρινες πλάκες

• Γρανιτένιες πλάκες

**14.3 ΝΑ ΜΗΝ ΧΡΗΣΙΜΟΠΟΙΕΙΤΑΙ ΣΕ ΑΥΤΑ ΤΑ ΥΛΙΚΑ**

ΠΡΟΕΙΔΟΠΟΙΗΣΗ: ΜΗΝ χρησιμοποιείτε το εργαλείο για σκοπούς για τους οποίους δεν προορίζεται ρητά.



ΠΡΟΕΙΔΟΠΟΙΗΣΗ: ΜΗΝ ανυψώνετε μη προβλεπόμενα υλικά.

• Σχιστόλιθος

• Γυαλί λεπτότερο από 1/8" (3 mm)

• Πλαστικά φύλλα

• Καουτσούκ ή άλλα εύκαμπτα υλικά



ΠΡΟΕΙΔΟΠΟΙΗΣΗ: ΜΗΝ χρησιμοποιείτε το προϊόν για υλικά όπως σχιστόλιθος, δηλαδή "φολιδωτό" πέτρωμα. Μπορεί μεν να δημιουργηθεί υποπίεση στην ανώτερη επιφάνεια, κρατώντας τη βεντούζα προσκολλημένη, ωστόσο οι στρώσεις του υλικού μπορεί να διαχωριστούν προκαλώντας την απόσπαση του υπόλοιπου υλικού και την απώλεια της υποπίεσης, δηλαδή του κενού.



ΠΡΟΣΟΧΗ: Κατά την ανύψωση πολυστρωματικών υλικών, όπως οι πάγκοι εργασίας, μπορεί μεν να δημιουργηθεί υποπίεση στην ανώτερη επιφάνεια, κρατώντας τη βεντούζα προσκολλημένη, ωστόσο οι στρώσεις του υλικού μπορεί να διαχωριστούν προκαλώντας την απόσπαση του υπόλοιπου υλικού και την απώλεια της υποπίεσης, δηλαδή του κενού.



ΠΡΟΣΟΧΗ: Αφαιρείτε πάντα τυχόν προστατευτικές μεμβράνες από την περιοχή του φορτίου, όπου θα εφαρμοστεί το εργαλείο.



ΠΡΟΣΟΧΗ: ΜΗΝ χρησιμοποιείτε το προϊόν σε πολύ λεπτές ή εύθραυτες επιφάνειες, συμπεριλαμβανομένου γυαλιού λεπτότερου από 1/8" (3 mm). Η πίεση κενού μπορεί να προκαλέσει την κάμψη και θραύση του υλικού.



ΠΡΟΣΟΧΗ: ΜΗΝ χρησιμοποιείτε το προϊόν σε λεπτά πλαστικά φύλλα, καουτσούκ ή άλλα εύκαμπτα υλικά. Η πίεση κενού μπορεί να τραβήξει το υλικό πάνω στη βαλβίδα αποσυμπίεσης στη βεντούζα κενού. Κάτι τέτοιο αποτρέπει την απόθεση του αντικειμένου.

1. Καθώς η πίεση κενού αρχίζει να μειώνεται σταδιακά, η αντλία κενού θα ενεργοποιηθεί αυτόματα έως ότου επιτευχθεί ξανά η πλήρης πίεση κενού 100%.
2. Μην απενεργοποιείτε το κουμπι έλέγχου αντλίας (εικ. D-1), προτού να είστε έτοιμοι να αποθέσετε το φορτίο.

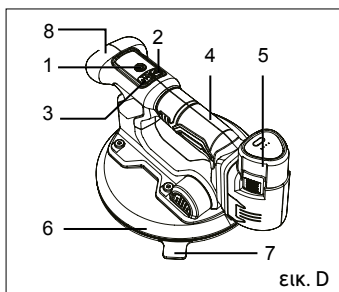

εικ. D

**14.4 ΑΝΥΨΩΣΗ ΥΛΙΚΩΝ**

ΠΡΟΕΙΔΟΠΟΙΗΣΗ: Ένα και μόνο εργαλείο προσφέρει έως 120 kg οριζόντια δύναμη ανύψωσης και 60 kg κατακόρυφη δύναμη ανύψωσης υπό ιδανικές συνθήκες. Ανατρέξτε στην ενότητα ΠΡΟΒΛΕΠΟΜΕΝΗ ΧΡΗΣΗ στην αρχή αυτού του εγχειριδίου.



ΠΡΟΕΙΔΟΠΟΙΗΣΗ: Η χρήση του εργαλείου με την μπαταρία να είναι κάτω από 20% μπορεί να επιφέρει σοβαρό τραυματισμό και να προκαλέσει ζημιά στα υλικά που ανυψώνονται.



ΠΡΟΕΙΔΟΠΟΙΗΣΗ: Καθαρίστε προηγουμένως από τυχόν σκόνη και ρύπους το υλικό που πρόκειται να ανυψωθεί.



ΠΡΟΕΙΔΟΠΟΙΗΣΗ: Κατά την ανύψωση οποιουδήποτε αντικειμένου, βεβαιωθείτε ότι το κουμπί ON/OFF (εικ. D-1) παραμένει ενεργοποιημένο. ΜΗΝ πατήσετε το κουμπί ON/OFF (εικ. D-1) ξανά σε καμία περίπτωση κατά την ανύψωση.



ΠΡΟΕΙΔΟΠΟΙΗΣΗ: Επιθεωρήστε το λαστιχένιο πατάκι βεντούζας για ζημιά και τα φίλτρα αέρα για φράξιμο πριν από κάθε ανύψωση. Εάν η πίεση κενού μειωθεί ταχύτερα από το αναμενόμενο, αφού σταματήσει το μοτέρ, τα φίλτρα αέρα πρέπει να καθαριστούν ή να αντικατασταθούν.



ΠΡΟΕΙΔΟΠΟΙΗΣΗ: Ελέγχετε το εργαλείο κάθε εβδομάδα για σημάδια ζημιάς ή φθοράς. Αντικαθιστάτε τα φθαρμένα εξαρτήματα πριν από τη χρήση.



ΠΡΟΕΙΔΟΠΟΙΗΣΗ: ΜΗΝ αφήνετε το εργαλείο ανεπιτήρητο, ενώ είναι συνδεδεμένο με το υλικό.



ΠΡΟΕΙΔΟΠΟΙΗΣΗ: ΜΗΝ χρησιμοποιείτε το εργαλείο κοντά σε φωτιά ή ακάλυπτη φλόγα.



ΠΡΟΕΙΔΟΠΟΙΗΣΗ: ΜΗΝ χρησιμοποιείτε το εργαλείο συνεχόμενα για περισσότερο από 30 λεπτά. Οι βεντούζες κενού είναι κατάλληλες μόνο για βραχυπρόθεσμη ανύψωση και μεταφορά φορτίων.



ΠΡΟΕΙΔΟΠΟΙΗΣΗ: ΜΗΝ χρησιμοποιείτε το εργαλείο με γερανό ή παρόμοιο εξοπλισμό.



14.5 ΒΗΜΑΤΑ ΣΩΣΤΗΣ ΧΡΗΣΗΣ

1. Τοποθετήστε το εργαλείο με το λαστιχένιο πατάκι βεντούζας (εικ. D-6) να εφάπτεται στην επιφάνεια του αντικειμένου που θέλετε να ανυψώσετε. Βεβαιωθείτε ότι η επιφάνεια του φορτίου είναι καθαρή και στεγνή και τοποθετήστε το εργαλείο επάνω από το κέντρο βάρους, εάν είναι εφικτό.



ΣΗΜΕΙΩΣΗ: Μην τοποθετείτε το εργαλείο επάνω από οπές και ρωγμές, καθώς δεν θα δημιουργηθεί κενό ή δεν θα διατηρηθεί.

2. Πατήστε το κουμπί 4 ON/OFF (εικ. D-1) για περισσότερο από 3 δευτερόλεπτα, έως ότου η οθόνη ενεργοποιηθεί. Το σύμβολο της μπαταρίας (εικ. E) αναβοσβήνει, όταν η ισχύς είναι λιγότερη από 20%. Εάν η μπαταρία δεν είναι κάτω από 20%, το εργαλείο είναι έτοιμο για χρήση.

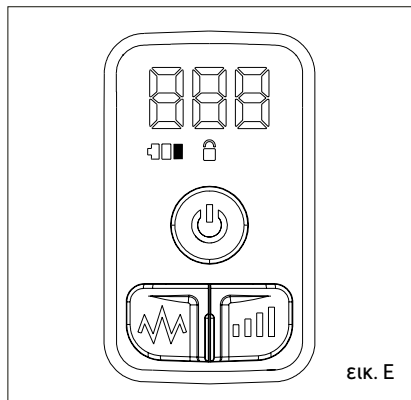

ΕΙΚ. E

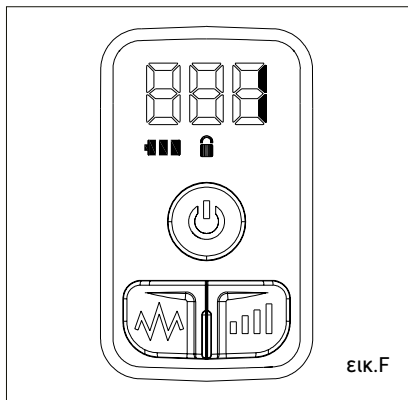

ΕΙΚ. F



ΣΗΜΕΙΩΣΗ: Το εργαλείο δεν θα επιτρέψει την έναρξη μιας διαδικασίας ανύψωσης, εάν η κατάσταση φόρτισης της μπαταρίας είναι πολύ χαμηλή. Όταν αναβοσβήνει το σύμβολο χαμηλής φόρτισης μπαταρίας, ο χρήστης πρέπει να αποθέσει αμέσως το μεταφερόμενο φορτίο και να το ασφαλίσει, διαφορετικά υπάρχει κίνδυνος πρόωρης απόθεσης του φορτίου από τη βεντούζα.

3. Εφαρμόστε πίεση στην επιφάνεια με το εργαλείο και το λαστιχένιο πατάκι βεντούζας (εικ. D-6) για να δημιουργηθεί υποπίεση. Η αντλία κενού θα λειτουργεί με το πάτημα του κουμπιού ελέγχου αντλίας (εικ. D-1) μία φορά και δημιουργεί κενό (υποπίεση) στην επιφάνεια του αντικειμένου που θέλετε να ανυψώσετε.



ΣΗΜΕΙΩΣΗ: Μπορεί να χρειαστεί να εφαρμόσετε κάποια πίεση για να δημιουργηθούν οι συνθήκες κενού. Μπορεί να χρειαστούν έως πέντε δευτερόλεπτα για να δημιουργηθεί η μέγιστη υποπίεση.

4. Όταν η αντλία κενού φτάσει στη μέγιστη τιμή υποπίεσης (100%) για 1,5 s, η αντλία κενού σταματά, αλλά παραμένει ενεργοποιημένη. Στην οθόνη θα εμφανιστεί αυτόματα το επίπεδο δόνησης, το οποίο κυμαίνεται από 1-5 (εικ. F). Η υποπίεση ενεργοποιείται και μπορείτε να ανυψώσετε το αντικείμενο. Βεβαιωθείτε ότι το φορτίο είναι ισορροπημένο. Διαφορετικά, αποθέστε το και επαναλάβετε τα παραπάνω βήματα σε μια πιο ισορροπημένη θέση.



ΣΗΜΕΙΩΣΗ: Όταν εργάζεστε με πορώδη υλικά, η πίεση κενού ενδέχεται να μην φτάσει στη μέγιστη τιμή και η αντλία κενού θα εξακολουθεί να λειτουργεί για να διατηρήσει την πίεση κενού. Απαιτείται εξαιρετική προσοχή κατά την ανύψωση σε μια τέτοια περίπτωση, επειδή η ικανότητα ανύψωσης μειώνεται.



ΠΡΟΕΙΔΟΠΟΙΗΣΗ: Πριν από κάθε μεταφορά του ανυψωμένου φορτίου, πρέπει να ελέγχεται το ασφαλές κράτημα σε χαμηλό ύψος, ώστε να αποτραπούν τυχόν τραυματισμοί από πτώση του ανυψωμένου φορτίου.



ΠΡΟΕΙΔΟΠΟΙΗΣΗ: ΜΗΝ πατήσετε το κουμπί ελέγχου αντλίας (εικ. D-1) ξανά σε καμία περίπτωση κατά τη διάρκεια μιας ανύψωσης, καθώς θα απενεργοποιηθεί η ικανότητα διατήρησης της πίεσης αντλίας.



ΠΡΟΕΙΔΟΠΟΙΗΣΗ: Κατά τη μεταφορά ανυψωμένων φορτίων, διασφαλίστε πάντα την πλήρη ορατότητα προς το σημείο στο οποίο κατευθύνεται το φορτίο, για την αποφυγή σύγκρουσης.



ΠΡΟΕΙΔΟΠΟΙΗΣΗ: Προστατέψτε τα ανυψωμένα φορτία από ταλαντεύσεις, κουνήματα ή κτυπήματα.

5. Αφού ολοκληρώσετε την ανύψωση του αντικειμένου, αποθέστε το και ασφαλίστε το και έπειτα **πατήστε το κουμπί ελέγχου αντλίας (εικ. D-1) δύο φορές γρήγορα σε σύντομο χρονικό διάστημα. Η πίεση μειώνεται και το εργαλείο μπορεί να αποσπαστεί.**



ΠΡΟΣΟΧΗ: Εάν η πίεση δεν μειωθεί και το εργαλείο δεν μπορεί να αποσπαστεί, μπορείτε να ανασηκώσετε και να τραβήξετε τη γλωττίδα χειροκίνητης αποσυμπίεσης (εικ. D-7) για να εκτονωθεί η υποπίεση και να αποθέσετε το φορτίο.

6. Αφαιρέστε το εργαλείο από το αντικείμενο.
7. Αφού ολοκληρωθεί η εργασία ή έχει παρέλθει μεγάλο χρονικό διάστημα, πατήστε το κουμπί ON/OFF (εικ. D-1) για 3 δευτερόλεπτα για να διακοπεί η παροχή ισχύος. Εναλλακτικά, η παροχή ισχύος θα διακοπεί αυτόματα μετά από 20 min.

14.6 ΛΕΙΤΟΥΡΓΙΑ ΩΣ ΔΟΝΗΤΙΚΟ ΠΛΑΚΙΔΙΩΝ

Προετοιμασία

- Βεβαιωθείτε ότι η κόλλα είναι πλήρως κατανεμημένη σε ολόκληρη την επιφάνεια του πλακιδίου χωρίς σβόλους, ιδίως στην περίπτωση λεπτών πλακιδίων ή με πολύπλοκα κοψίματα.
- Οι κόλλες με αρνή προσκολλητική δράση συνιστώνται για μεγάλα πλακίδια.
- Τοποθετήστε το εργαλείο σε κατάλληλη θέση στο δάπεδο ή σε τοίχο, ανάλογα με τη σκοπούμενη χρήση, και κρατήστε το δονητικό και με τα δύο χέρια από τις λαβές (εικ. D-4/8). Αποφύγετε να κρατήσετε το δονητικό από άλλα σημεία που δεν προβλέπονται για τον σκοπό αυτό, καθώς μπορεί να τραυματιστείτε ή να προκληθεί ζημιά στη συσκευή.



ΠΡΟΕΙΔΟΠΟΙΗΣΗ: Για να μειωθεί ο κίνδυνος σοβαρού τραυματισμού, κρατήστε το εργαλείο σταθερά, ώστε να μην χάσετε τον έλεγχο και για να αποφύγετε πιθανό "κλότσημα".

Ενεργοποίηση του εργαλείου

- Χρησιμοποιήστε το εργαλείο για να ανυψώσετε το πλακίδιο στην επιθυμητή θέση εργασίας, με τη λειτουργία βεντούζας κενού (βήματα 1-4), όπως περιγράφεται παραπάνω στο εγχειρίδιο.



ΣΗΜΕΙΩΣΗ: Μην τοποθετείτε το εργαλείο επάνω από οπές και ρωγμές, καθώς δεν θα δημιουργηθεί κενό ή δεν θα διατηρηθεί.



ΣΗΜΕΙΩΣΗ: Κατά την εργασία με πορώδη υλικά, η πίεση κενού μπορεί να μειωθεί. Η αντλία κενού θα επανεκκινήσει για να διατηρήσει την πίεση κενού. Η λειτουργία δόνησης δεν μπορεί να ενεργοποιηθεί κατά τη λειτουργία της αντλίας κενού. Η αντλία κενού φτάνει στη μέγιστη τιμή υποπίεσης (100%), για 1,5 s, έπειτα η αντλία κενού σταματά, αλλά παραμένει ενεργοποιημένη και μετά από αυτό μπορεί να ενεργοποιηθεί η λειτουργία δόνησης.



2. Πατήστε το κουμπί ρύθμισης ταχύτητας (εικ. D-2) για 2 sec για να ξεκλειδώσετε τη λειτουργία δόνησης (εικ.G).

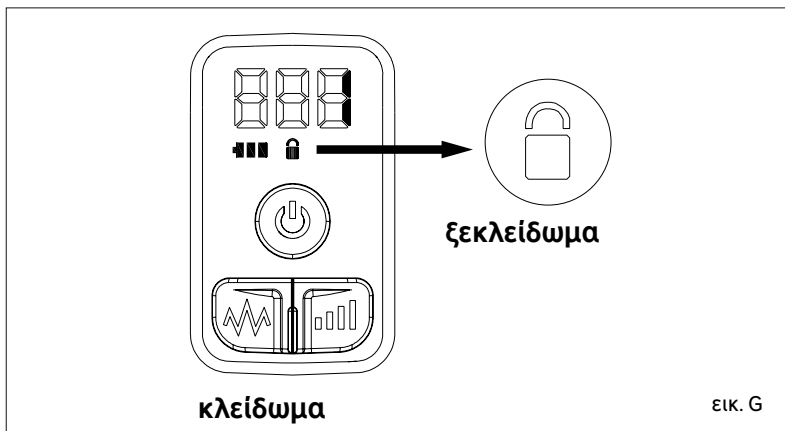

3. Πατήστε το κουμπί ρύθμισης ταχύτητας (εικ. D-2) σύντομα για να επιλέξετε το επιθυμητό επίπεδο ταχύτητας δόνησης (1-5)
4. Κρατώντας την κύρια λαβή (εικ. D-4), πατήστε το κουμπί δόνησης (εικ. D-3) για να ξεκινήσει η δόνηση. Πρέπει να πατάτε παρατεταμένα το κουμπί για συνεχόμενη δόνηση.



ΣΗΜΕΙΩΣΗ: Πατάτε πάντα το κουμπί δόνησης (εικ. D-3) σύντομα, για να ελέγχετε εάν το επίπεδο δόνησης είναι το επιθυμητό προτού συνεχίσετε τη λειτουργία δόνησης. Διαφορετικά, επαναλάβετε το βήμα 3 για να επιλέξετε κατάλληλο επίπεδο ταχύτητας δόνησης.



ΣΗΜΕΙΩΣΗ: Εάν εργάζεστε σε τοίχο σε ύψος, πρέπει να στέκεστε σε πλήρως σταθερό υπόβαθρο, ώστε να διασφαλίζεται ότι, όταν εφαρμόζεται πίεση, η αντίδραση της συσκευής δεν θα προκαλεί την απώλεια ισορροπίας.

5. Πατήστε το κουμπί ελέγχου αντλίας (εικ. D-1) δύο φορές γρήγορα και σύντομα. Η πίεση μειώνεται και το εργαλείο μπορεί να αποσπαστεί.



ΠΡΟΣΟΧΗ: Εάν η πίεση δεν μειωθεί και το εργαλείο δεν μπορεί να αποσπαστεί, μπορείτε να ανασηκώσετε και να τραβήξετε τη γλωττίδα χειροκίνητης αποσυμπίεσης (εικ. D-7) για να εκτονωθεί η υποπίεση και να μπορέσετε να αποδέσετε το φορτίο.

6. Αφαιρέστε το εργαλείο από το αντικείμενο.
7. Επανατοποθετήστε το εργαλείο σε άλλο υψηλότερο σημείο του πλακιδίου, εάν το πλακίδιο δεν είναι αρκετά ομοιόμορφο. Επαναλάβετε αρκετές φορές έως ότου να είναι απόλυτα επίπεδο.



ΠΡΟΕΙΔΟΠΟΙΗΣΗ: Μην αφήνετε το εργαλείο να λειτουργεί στο ίδιο σημείο συνεχώς, καθώς η περιοχή θα βυθιστεί υπερβολικά και το πλακίδιο μπορεί ακόμα και να σπάσει.

8. Κατά την εργασία με μεγάλα πλακίδια, κρατήστε το εργαλείο και από τις δύο λαβές (μπροστινή λαβή και κύρια λαβή) και περάστε το επάνω από ολόκληρο το πλακίδιο, πάντα από το κέντρο προς τις πλευρές, ακολουθώντας την κατεύθυνση προς την οποία έχει απλωθεί η κόλλα. Έτσι θα αφαιρεθεί η περιττή κόλλα και επομένως οι φυσαλίδες αέρα. Πιέζετε απαλά τις λαβές. Η πίεση ενεργοποιεί τον μηχανισμό απόσβεσης κραδασμών και οι δονήσεις που μεταφέρονται στους βραχίονες του χειριστή μειώνονται σε μεγάλο βαθμό.



ΣΗΜΕΙΩΣΗ: Η βάση στο λαστιχένιο πατάκι βεντούζας (εικ. D-1) επιτρέπει την ομαλή ολίσθησή του κατά μήκος της επιφάνειας. Θα πρέπει να διατηρείται πάντα καθαρό. Εάν υποστεί ζημιά, πρέπει να αντικατασταθεί με νέο. Χρησιμοποιείτε πάντα γνήσια ανταλλακτικά.

9. Αφού ολοκληρωθεί η εργασία ή έχει παρέλθει μεγάλο χρονικό διάστημα, πατήστε το κουμπί ON/OFF (εικ. D-1) για 3 δευτερόλεπτα για να διακοπεί η παροχή ισχύος. Εναλλακτικά, η παροχή ισχύος θα διακοπεί αυτόματα μετά από 20 min.

15. ΣΥΝΑΡΜΟΛΟΓΗΣΗ - ΚΑΘΑΡΙΣΜΟΣ (ΕΓΧΕΙΡΙΔΙΟ 2)



ΠΡΟΕΙΔΟΠΟΙΗΣΗ: Αποσυνδέστε την μπαταρία, προτού εκτελέσετε οποιαδήποτε εργασία ρύθμισης, επισκευής ή συντήρησης. Ο σωστός καθαρισμός και η συντήρηση του εργαλείου μπορούν να παρατείνουν τη διάρκεια ζωής του.



ΠΡΟΕΙΔΟΠΟΙΗΣΗ: Για την ασφαλή και αποτελεσματική λειτουργία, διατηρείτε πάντα την ηλεκτρική συσκευή και τα ανοίγματα αερισμού σε καθαρή κατάσταση.



ΠΡΟΕΙΔΟΠΟΙΗΣΗ: Σε καμία περίπτωση μην χρησιμοποιείτε διαλύτες ή άλλα σκληρά χημικά για τον καθαρισμό των μη μεταλλικών μερών του εργαλείου. Αυτά τα χημικά μπορεί να φθείρουν τα υλικά που χρησιμοποιούνται σε αυτά τα μέρη. Χρησιμοποιήστε ένα πανί νοτισμένο μόνο με νερό και ήπιο απορρυπαντικό. Ποτέ μην επιτρέπετε τη διείσδυση οποιουδήποτε υγρού στο εργαλείο. Ποτέ μην βυθίζετε κανένα μέρος του εργαλείου σε υγρό.



ΠΡΟΕΙΔΟΠΟΙΗΣΗ: ΜΗΝ χρησιμοποιείτε διαβρωτικά καθαριστικά για τον τακτικό καθαρισμό των επιφανειών υποπίεσης. Τα ανοίγματα αερισμού μπορούν να καθαριστούν με στεγνή, μαλακή μη μεταλλική βούρτσα ή/και κατάλληλη ηλεκτρική σκούπα. Μην χρησιμοποιείτε νερό ή καθαριστικά διαλύματα. Φοράτε εγκεκριμένα προστατευτικά γυαλιά και μάσκα προστασίας από σκόνη. Επιθεωρήστε τα φίλτρα αέρα και αντικαταστήστε, όπως απαιτείται.

16. ΣΥΝΑΡΜΟΛΟΓΗΣΗ - ΣΥΝΤΗΡΗΣΗ (ΕΓΧΕΙΡΙΔΙΟ 2)

- Καθαρίζετε τακτικά τους αεραγωγούς του ηλεκτρικού εργαλείου. Ο ΑΝΕΜΙΣΤΗΡΑΣ ΤΟΥ ΚΙΝΗΤΗΡΑ ΘΑ ΤΡΑΒΗΞΕΙ ΤΗ ΣΚΟΝΗ ΜΕΣΑ ΣΤΟ ΠΕΡΙΒΛΗΜΑ ΚΑΙ Η ΥΠΕΡΒΟΛΙΚΗ ΣΥΣΣΩΡΕΥΣΗ ΚΟΝΙΟΠΟΙΗΜΕΝΟΥ ΜΕΤΑΛΛΟΥ ΜΠΟΡΕΙ ΝΑ ΠΡΟΚΑΛΕΣΕΙ ΗΛΕΚΤΡΙΚΟΥΣ ΚΙΝΔΥΝΟΥΣ.
- Προτού εκτελέσετε οποιαδήποτε εργασία στο ηλεκτρικό εργαλείο (π.χ. συντήρηση, αλλαγή εργαλείου κτλ.), αφαιρέστε την μπαταρία από το ηλεκτρικό εργαλείο. Υπάρχει κίνδυνος τραυματισμού από ακούσιο πάτημα του διακόπτη on/off.
- Για την ασφαλή και αποτελεσματική λειτουργία, διατηρείτε πάντα το ηλεκτρικό εργαλείο και τα ανοίγματα αερισμού σε καθαρή κατάσταση.

Για τη διατήρηση της ΑΣΦΑΛΕΙΑΣ και της ΑΞΙΟΠΙΣΤΙΑΣ του προϊόντος, οι επισκευές, οποιοσδήποτε άλλες εργασίες συντήρησης ή ρύθμισης πρέπει να διεξάγονται από εξουσιοδοτημένα κέντρα σέρβις. Χρησιμοποιείτε πάντα ανταλλακτικά που παρέχονται από τον κατασκευαστή.



ΠΡΟΕΙΔΟΠΟΙΗΣΗ: Προσέξτε να μην έρχονται σε επαφή με τα πλαστικά μέρη υγρά φρένων, βενζίνη, προϊόντα με βάση το πετρέλαιο, διαβρωτικά λάδια κτλ. Περιέχουν χημικές ουσίες που μπορεί να προκαλέσουν ζημιά, φθορά ή ολική καταστροφή του περιβλήματος, υποβαθμίζοντας έτσι την ακεραιότητα της διπλής μόνωσης.



ΠΡΟΕΙΔΟΠΟΙΗΣΗ: Πρέπει πάντα να απουσνδέετε τη συσκευή πριν εκτελέσετε οποιαδήποτε εργασία ρύθμισης ή συντήρησης. Αν το καλώδιο ρεύματος είναι κατεστραμμένο, πρέπει να αντικατασταθεί από τον κατασκευαστή ή τον αντιπρόσωπο σέρβις του για την αποφυγή κινδύνου. Απουσνδέετε αμέσως από την παροχή ρεύματος αν το καλώδιο ρεύματος υποστεί ζημιά. Προσέξτε να μην εκτεθεί αυτό το εργαλείο στη βροχή. Αν οι ψήκτρες άνθρακα πρέπει να αντικατασταθούν, αυτό πρέπει να γίνει από εξειδικευμένο επαγγελματία επισκευών (πάντα να αντικαθιστάτε και τις δύο ψήκτρες ταυτόχρονα). Το ηλεκτρικό εργαλείο δεν απαιτεί πρόσθετη λίπανση ή συντήρηση. Ποτέ να μην καθαρίζετε το εργαλείο με νερό ή χημικά προϊόντα καθαρισμού. Καθαρίστε το, σκουπίζοντας με ένα στεγνό πανί.

Το ηλεκτρικό εργαλείο πρέπει να αποθηκεύεται σε ασφαλές μέρος. Κρατήστε καθαρές τις σχισμές εξαερισμού του μοτέρ. Διατηρείτε όλα τα χειριστήρια καθαρά από σκόνη. Περιστασιακά, μπορεί να δείτε σπινθήρες στα ανοίγματα αερισμού. Αυτό είναι φυσιολογικό και δεν θα καταστρέψει το ηλεκτρικό εργαλείο σας. Η θερμοκρασία περιβάλλοντος για τη χρήση αυτού του εργαλείου είναι 0°C - 40°C. Η σχετική υγρασία δεν επιτρέπεται να υπερβαίνει το 80% χωρίς απευθείας έκθεση σε βροχή και υπερβολική σκόνη στον αέρα. Το ηλεκτρικό εργαλείο περιλαμβάνει ορισμένα μέρη που μπορούν να συντηρηθούν από τον χρήστη.

Ανατρέξτε στη λίστα των ανταλλακτικών στο εγχειρίδιο.

17. ΣΥΝΑΡΜΟΛΟΓΗΣΗ, ΑΠΟΘΗΚΕΥΣΗ ΚΑΙ ΣΥΝΘΗΚΕΣ ΜΕΤΑΦΟΡΑΣ (ΕΓΧΕΙΡΙΔΙΟ 2)

17.1 ΦΥΛΑΞΗ

Αυτό το προϊόν:

- Πρέπει να αποθηκεύεται σε ξηρό περιβάλλον.
- Πρέπει να αποθηκεύεται μακριά από πηγές υψηλών θερμοκρασιών και έκθεση σε ηλιακή ακτινοβολία
- Πρέπει να αποθηκεύεται σε σημείο χωρίς απότομες μεταβολές θερμοκρασίας
- Πρέπει να αποθηκεύεται οπωσδήποτε μέσα στη συσκευασία του
- Πρέπει να αποθηκεύεται στη συσκευασία του κατασκευαστή σε αποθήκες με θερμοκρασία περιβάλλοντος +0 έως +40°C. Η υγρασία δεν επιτρέπεται να υπερβαίνει το 80%

17.2 ΜΕΤΑΦΟΡΑ

Αυτό το προϊόν:

- Πρέπει να μεταφέρεται σε κλειστά οχήματα, σύμφωνα με τους κανόνες μεταφοράς υλικών που ισχύουν για αυτόν τον τύπο μεταφοράς.
- Στη διάρκεια των εργασιών μεταφοράς και χειρισμού, η συσκευασία με το προϊόν δεν επιτρέπεται να υπόκειται σε απότομες κρούσεις και σε δυσμενείς καιρικές συνθήκες υγρασίας (βροχή).
- Κατά τη φόρτωση / εκφόρτωση του, δεν επιτρέπεται να χρησιμοποιείται σε αυτό κανένας τύπος εξοπλισμού που επενεργεί ως σφινγκτήρας στη συσκευασία
- Πρέπει να μεταφέρεται σε θερμοκρασία περιβάλλοντος από -20°C έως +50°C. Η σχετική ατμοσφαιρική υγρασία δεν επιτρέπεται να υπερβαίνει το 90%.
- Μετά τη μεταφορά της συσκευής σε χειμερινές συνθήκες, είναι απαραίτητο να διατηρηθεί σε θερμοκρασία δωματίου για τουλάχιστον 2 ώρες έως ότου η υγρασία εξατμιστεί εντελώς.



18. ΑΝΑΠΤΥΓΜΑ ΚΑΙ ΚΑΤΑΛΟΓΟΣ ΑΝΤΑΛΛΑΚΤΙΚΩΝ

18.1 ΑΝΑΠΤΥΓΜΑ

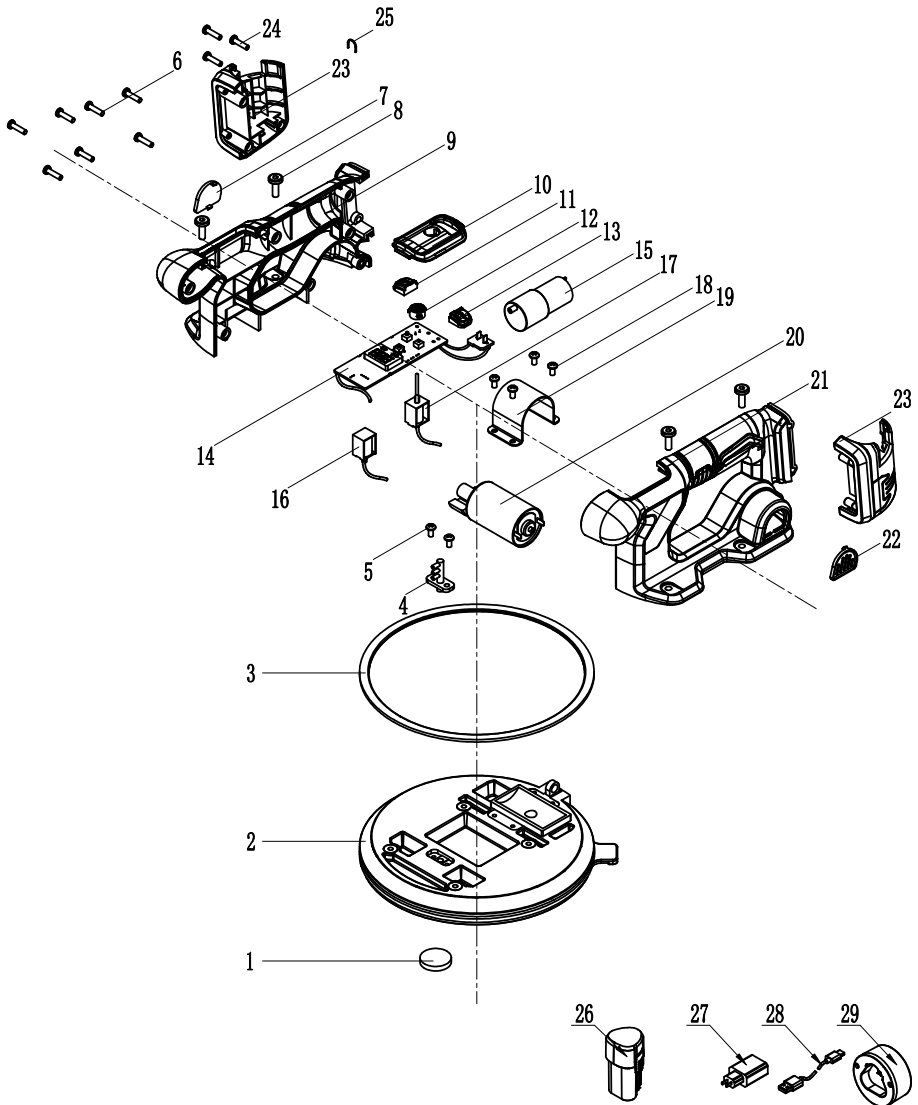



Είδος	Επεξήγηση	Ποσότητα (τμχ)
1	Συνθετικό μαλλί	1
2	Συγκρότημα κεφαλής αναρρόφησης	1
3	Διακοσμητικός δακτύλιος για κεφαλή αναρρόφησης	1
4	Προσαρμογέας σωλήνα αέρα	1
5	Βίδα M4*8	2
6	Βίδα ST4*16	7
7	Διακοσμητικό κάλυμμα για το δεξιό περιβλημα	1
8	Βίδα M5*16	4
9	Δεξιό περιβλημα	1
10	Κάλυμμα πίνακα ελέγχου	1
11	Κουμπί ρύθμισης ταχύτητας	1
12	Κουμπί ON/OFF (+έλεγχος αντίας)	1
13	Κουμπί δόνησης	1
14	Συγκρότημα πίνακα ελέγχου	1
15	Αντλία αέρα	1
16	Συγκρότημα ηλεκτρομαγνητικής βαλβίδας μονής διέλευσης	1
17	Συγκρότημα ηλεκτρομαγνητικής βαλβίδας διπλής διέλευσης	1
18	Σετ βιδών	4
19	Μπλοκ στερέωσης μοτέρ	1
20	Συγκρότημα μοτέρ δόνησης	1
21	Αριστερό περιβλημα	1
22	Διακοσμητικό κάλυμμα για το αριστερό περιβλημα	1
23	Βάση στήριξης μπαταρίας	1
24	Βίδα ST3*16	3
25	Ασφαλιστικός πείρος	1
26	Μπαταρία 2.0Ah	2
27	Φορτιστής	1
28	Καλώδιο φόρτισης USB	1
29	Υποδοχή φορτιστή	1



18.2 ΚΑΤΑΛΟΓΟΣ ΕΞΑΡΤΗΜΑΤΩΝ

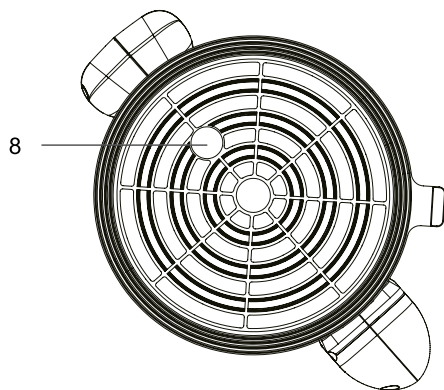
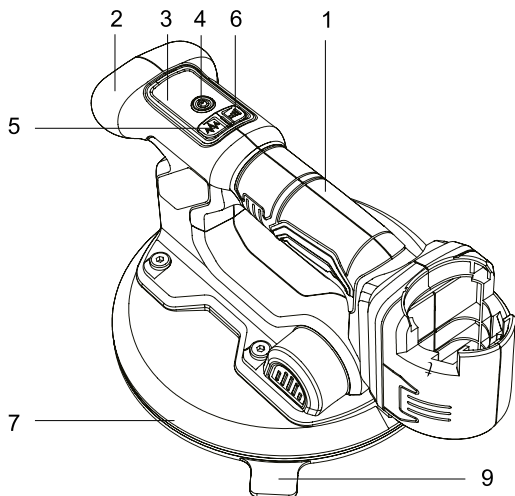

Κάτω πλευρά

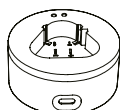

10



11

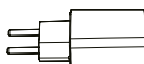

12



13

1	Κύρια λαβή
2	Μπροστινή λαβή
3	Οθόνη
4	Κουμπί ON/OFF (+έλεγχος αντλίας)
5	Κουμπί δόνησης

6	Κουμπί ρύθμισης ταχύτητας
7	Λαστιχένιο πατάκι βεντούζας
8	Αεραγωγός με φίλτρο
9	Γλωττίδα χειροκίνητης αποσυμπίεσης
10	Υποδοχή φορτιστή

11	Μπαταρία x 2
12	Φορτιστής
13	Καλώδιο USB



19. ΑΝΤΙΜΕΤΩΠΙΣΗ ΠΡΟΒΛΗΜΑΤΩΝ

ΠΡΟΒΛΗΜΑ	ΠΙΘΑΝΗ ΑΙΤΙΑ	ΛΥΣΗ
Αποτυχία ικανοποιητικής κενού επίτευξης πίεσης	Διαρροή αέρα από το λαστιχένιο πατάκι βεντούζας	Ζητήστε από την υπηρεσία after-sales service να αντικαταστήσει το πατάκι
	Φραγμένο άνοιγμα αερισμού	Καθαρίστε το άνοιγμα αερισμού και αντικαταστήστε το φίλτρο από συνθετικό μαλλί με το ίδιο μοντέλο
	Το μοτέρ αντλίας αέρα δεν λειτουργεί	Ζητήστε από την υπηρεσία after-sales service να αντικαταστήσει το μοτέρ
	Αστοχία ελεγκτή	Ζητήστε από την υπηρεσία after-sales service να αντικαταστήσει τον ελεγκτή
	Διαρροή αέρα από τον σωλήνα	Ζητήστε από την υπηρεσία after-sales service να αντικαταστήσει τον σωλήνα αέρα
Αστοχία δόνησης	Το μοτέρ δόνησης δεν λειτουργεί	Ζητήστε από την υπηρεσία after-sales service να αντικαταστήσει το μοτέρ
	Ανοικτό κύκλωμα στο καλώδιο μοτέρ	Ζητήστε από την υπηρεσία after-sales service να αντικαταστήσει το καλώδιο
	Αστοχία ελεγκτή	Ζητήστε από την υπηρεσία after-sales service να αντικαταστήσει τον ελεγκτή
Σβηστός φωτισμός οθόνης	Σφάλμα λογισμικού	Κάντε επανεκκίνηση, όπως στη διαδικασία κανονικής λειτουργίας
	Απενεργοποίηση	Φόρτιση μπαταρίας
	Πρόβλημα στην μπαταρία	Αγοράστε νέα μπαταρία του ίδιου τύπου
	Αστοχία ελεγκτή	Ζητήστε από την υπηρεσία after-sales service να αντικαταστήσει τον ελεγκτή
Αστοχία μπαταρίας φόρτισης	Πρόβλημα στην μπαταρία	Η κόκκινη και η πράσινη λυχνία εξακολουθούν να αναβοσβήνουν ταυτόχρονα. Αγοράστε νέα μπαταρία του ίδιου τύπου
	Η θερμοκρασία μπαταρίας είναι πολύ χαμηλή ή πολύ υψηλή	Ο φορτιστής θα σταματήσει να φορτίζει, όταν η θερμοκρασία είναι υψηλότερη από 50°C ή χαμηλότερη από 3°C.
Η μπαταρία δεν λειτουργεί	Πρόβλημα στην μπαταρία	Τοποθετήστε την μπαταρία στον φορτιστή για να ελέγξετε την κατάσταση της. Αν η κόκκινη και η πράσινη λυχνία αναβοσβήνουν ταυτόχρονα, η μπαταρία είναι ελαττωματική. Αντικαταστήστε την με το ίδιο μοντέλο.
	Η θερμοκρασία μπαταρίας είναι πολύ χαμηλή ή πολύ υψηλή	Η θερμοκρασία είναι υψηλότερη από 65°C ή χαμηλότερη από -20°C.
E01	Αστοχία επικοινωνίας με την μπαταρία	Αντικαταστήστε με νέα μπαταρία.
E02	Σφάλμα βραχυκυκλώματος μοτέρ δόνησης	Ζητήστε από την υπηρεσία after-sales service να επισκευάσει τη μονάδα.
E03	Εκκίνηση με χαμηλή τάση	Φορτίστε την μπαταρία ή αντικαταστήστε τη με νέα μπαταρία ή ζητήστε από την υπηρεσία after-sales service να επισκευάσει τη μονάδα, εάν εξακολουθεί να μην λειτουργεί.
E04	Δονητικό μοτέρ, υπερένταση στο πρωτεύον κύκλωμα	Επανεκκινήστε τη μονάδα, ζητήστε από την υπηρεσία after-sales service να επισκευάσει τη μονάδα, εάν εξακολουθεί να μην λειτουργεί.



ΠΡΟΒΛΗΜΑ	ΠΙΘΑΝΗ ΑΙΤΙΑ	ΛΥΣΗ
E05	Δονητικό μοτέρ, υπερένταση στο δευτερεύον κύκλωμα	Επανεκκινήστε τη μονάδα, ζητήστε από την υπηρεσία after-sales service να επισκευάσει τη μονάδα, εάν εξακολουθεί να μην λειτουργεί.
E06	Δονητικό μοτέρ, υπερένταση στο τριτεύον κύκλωμα	Επανεκκινήστε τη μονάδα, ζητήστε από την υπηρεσία after-sales service να επισκευάσει τη μονάδα, εάν εξακολουθεί να μην λειτουργεί.
E07	Χαμηλή τάση κατά τη λειτουργία	Φορτίστε την μπαταρία ή αντικαταστήστε τη με νέα μπαταρία ή ζητήστε από την υπηρεσία after-sales service να επισκευάσει τη μονάδα, εάν εξακολουθεί να μην λειτουργεί.
E08	Δυσλειτουργία αισθητήρα (καθόλου δεδομένα, ασυνήθιστα δεδομένα)	Επανεκκινήστε τη μονάδα, ζητήστε από την υπηρεσία after-sales service να επισκευάσει τη μονάδα, εάν εξακολουθεί να μην λειτουργεί.
E10	Υπερβολική εκφόρτιση κυψέλης μπαταρίας	Φορτίστε την μπαταρία ή αντικαταστήστε τη με νέα.
E11	Ανοικτό κύκλωμα ή μπαταρία	Αντικαταστήστε με νέα μπαταρία.
E12	Υπερθέρμανση μπαταρίας	Περιμένετε να κρυώσει και επανεκκινήστε τη μονάδα.
E13	Χαμηλή θερμοκρασία μπαταρίας	Περιμένετε να ζεσταθεί και επανεκκινήστε τη μονάδα.
E14	Ασυμμετρία κυψελών μπαταρίας	Φορτίστε την μπαταρία ή αντικαταστήστε τη με νέα.
E15	Άλλο σφάλμα μπαταρίας	Αντικαταστήστε με νέα μπαταρία.



20. ΑΠΟΡΡΙΨΗ ΚΑΙ ΑΝΑΚΥΚΛΩΣΗ



Αυτή σήμανση επισημαίνει ότι αυτό το προϊόν δεν επιτρέπεται να απορρίπτεται στα οικιακά απόβλητα πουθενά στην ΕΕ. Προκειμένου να αποφευχθούν ενδεχόμενες επιβλαβείς συνέπειες για το περιβάλλον ή την ανθρώπινη υγεία εξαιτίας της ανεξέλεγκτης διάθεσης απορριμμάτων, παρακαλούμε διαβάστε το υπεύθυνο ώστε να βοηθήσετε στη βιώσιμη επαναχρησιμοποίηση των υλικών πόρων. Για να απορρίψετε το χρησιμοποιημένο μηχάνημά σας, παρακαλούμε χρησιμοποιήστε τα ειδικά συστήματα απόρριψης και συλλογής ή επικοινωνήστε με τον έμπορο από τον οποίο αγοράσατε το προϊόν. Εκεί μπορούν να διαθέσουν αυτό το προϊόν για ανακύκλωση με τρόπο ασφαλή για το περιβάλλον.

21. ΕΓΓΥΗΣΗ

Τα προϊόντα Dexter έχουν σχεδιαστεί με βάση τα υψηλότερα πρότυπα ποιότητας για προϊόντα που προορίζονται για το γενικό κοινό.

Το προϊόν καλύπτεται με εγγύηση 5 ετών που αρχίζει να ισχύει από την ημερομηνία αγοράς. Αυτή η εγγύηση καλύπτει όλα τα κατασκευαστικά ελαττώματα ή τα ελαττώματα υλικού.

Σε περίπτωση βλάβης, ανατρέξτε πρώτα στη σελίδα αντιμετώπισης προβλημάτων (προβλήματα και λύσεις) στο φυλλάδιο. Αν το πρόβλημα παραμένει, επικοινωνήστε με το πλησιέστερο κατάστημα.

Το κατάστημά σας θα καταβάλει κάθε προσπάθεια για την επίλυση του προβλήματος.

Οι επισκευές και η αντικατάσταση των εξαρτημάτων δεν παρατείνουν την αρχική περίοδο της εγγύησης.

Οι βλάβες που προκύπτουν από φυσιολογική φθορά ή από ακατάλληλη χρήση του προϊόντος δεν καλύπτονται από την εγγύηση. Αυτό περιλαμβάνει, μεταξύ άλλων, τους διακόπτες, τον ασφαλειοδιακόπτη κυκλώματος και τα μοτέρ, σε περίπτωση φθοράς.

Λάβετε υπόψη ότι υπάρχουν συγκεκριμένοι όροι εγγύησης για ορισμένες χώρες.

Σε περίπτωση αμφιβολίας, επικοινωνήστε με το σημείο πώλησής σας.

Για να ληφθούν υπόψη αξιώσεις στο πλαίσιο της εγγύησης, απαιτούνται τα ακόλουθα:

- Προσκόμιση της απόδειξης αγοράς
- Ότι δεν έχουν γίνει επισκευές ή/και αλλαγή εξαρτημάτων από τρίτο μέρος.
- Ότι το πρόβλημα δεν είναι θέμα φυσιολογικής φθοράς.
- Ότι οι απαιτούμενες εργασίες συντήρησης και επισκευής έχουν εκτελεστεί σωστά.
- Ότι δεν ασκήθηκε δύναμη και δεν υπήρξε ακατάλληλος χειρισμός, μη εξουσιοδοτημένη χρήση ή ατυχήματα
- Ότι δεν έχει σημειωθεί υποβάθμιση λόγω υπερθέρμανσης που οφείλεται σε έμφραξη του μπλοκ εξαερισμού.
- Ότι δεν έχει γίνει καμία εργασία στο προϊόν από ανειδίκευτο άτομο και δεν έχουν επιχειρηθεί ακατάλληλες επισκευές.
- Ότι το εργαλείο δεν έχει αποσυναρμολογηθεί ή ανοιχτεί.
- Ότι το εργαλείο δεν έχει υπάρξει σε υγρό περιβάλλον (δροσιά, βροχή, βυθισμένο στο νερό...)
- Ότι δεν έχουν χρησιμοποιηθεί λανθασμένα εξαρτήματα, εξαρτήματα που δεν κατασκευάστηκαν από την Dexter, ενώ αποδεικνύεται ότι είναι η αιτία του προβλήματος.
- Ότι το εργαλείο δεν έχει χρησιμοποιηθεί ακατάλληλα (υπερφόρτωση του εργαλείου ή χρήση μη εγκεκριμένων εξαρτημάτων).
- Ότι δεν έχει προκληθεί ζημιά από εξωτερικές αιτίες ή ξένα σώματα όπως άμμος ή πέτρες.
- Ότι δεν έχει προκληθεί ζημιά από μη συμμόρφωση με τις συστάσεις ασφαλείας και τις οδηγίες χρήσης.

Το προϊόν πρέπει να χρησιμοποιείται υπό κανονικές συνθήκες χρήσης και για μη επαγγελματικούς σκοπούς.

Ως εκ τούτου, εξαιρούνται από αυτήν την εγγύηση τα προϊόντα που χρησιμοποιούνται από εταιρείες, τοπικές αρχές, καθώς και εταιρείες που προσφέρουν νοίκια επί πληρωμή ή δωρεάν δανεισμό εξοπλισμού.



WPROWADZENIE

Dziękujemy za wybranie tego produktu. Projektując i wytwarzając nasze produkty, dokładamy wszelkich starań, aby zagwarantować najwyższą jakość, spełniając potrzeby użytkowników.



WAŻNE – ZACHOWAĆ NA PRZYSZŁOŚĆ: PROSIMY O UWAŻNE PRZECZYTANIE

WAŻNE! W CELU ZAPEWNIENIA JAK NAJWIĘSZEJ SATYSFAKCJI Z KONFIGURACJI, UŻYTKOWANIA I KONSERWACJI TEGO PRODUKTU ZALECAMY UWAŻNE PRZECZYTANIE NINIEJSZEJ INSTRUKCJI OBSŁUGI PRZED ROZPOCZĘCIEM KORZYSTANIA Z PRODUKTU. NALEŻY ZWRÓCIĆ UWAGĘ NA PODSTAWOWE OSTRZEŻENIA DOTYCZĄCE BEZPIECZEŃSTWA ZAWARTE W NINIEJSZEJ INSTRUKCJI I ZACHOWAĆ JĄ DO PÓŹNIEJSZEGO WYKORZYSTANIA.

1. PRZEZNACZENIE BEZPRZEWODOWEGO WIBRATORA DO PŁYTEK I PODNOŚNIKA PRÓŹNIOWEGO

1.1 PRZEZNACZENIE

Bezprzewodowy wibrator do płytek ma dwie funkcje:

- Podnośnik próżniowy: Podnoszenie, przenoszenie i układanie przedmiotów, takich jak płytki ceramiczne, marmur, płyty skalne. Tylko do użytku wewnątrz pomieszczeń.
- Wibrator do płytek: Zapewnia równomierną siłę uderzenia, dzięki czemu naprężenie płytek jest bardziej równomierne, a ich przyklejenie na płasko łatwiejsze. Zmniejsza się możliwość tworzenia szczelin bez kleju pod płytką.

1.2 OGÓLNE BEZPIECZEŃSTWO OBSŁUGI ELEKTRONARZĘDZI OSTRZEŻENIA



OSTRZEŻENIE: Należy przeczytać wszystkie ostrzeżenia dotyczące bezpieczeństwa, instrukcje, ilustracje i specyfikacje dołączone do tego elektronarzędzia.

Nieprzestrzeganie wszystkich zaleceń może doprowadzić do porażenia prądem elektrycznym, pożaru i/lub poważnych obrażeń ciała.

NALEŻY ZACHOWAĆ WSZYSTKIE OSTRZEŻENIA I INSTRUKCJE DO WYKORZYSTANIA W PRZYSZŁOŚCI.

Określenie „elektronarzędzie” w ostrzeżeniach odnosi się do elektronarzędzia zasilanego sieciowo (przewodowego) lub elektronarzędzia zasilanego akumulatorem (bezprzewodowego).

1) Bezpieczeństwo w miejscu pracy

- Miejsce pracy powinno być czyste i dobrze oświetlone.** W nieuporządkowanych lub ciemnych miejscach może dochodzić do wypadków.
- Nie używać elektronarzędzi w atmosferze wybuchowej, np. w obecności łatwopalnych cieczy, gazów lub pyłów.** Elektronarzędzia wytwarzają iskry, które mogą spowodować zapłon pyłu lub oparów.
- Podczas obsługi elektronarzędzia należy zachować bezpieczną odległość od dzieci i osób postronnych.** Rozproszenie uwagi może spowodować utratę kontroli.

2) Bezpieczeństwo elektryczne

- Wtyczka elektronarzędzia musi być dopasowana do gniazdka. Nigdy nie wprowadzać żadnych zmian we wtyczce. Nie używać przejściówek z elektronarzędziami z uziemieniem.** Brak modyfikacji wtyczek i odpowiednie gniazdka zmniejszają ryzyko porażenia prądem elektrycznym.
- Unikać dotykania uziemionych powierzchni, takich jak rury, grzejniki, piece i lodówki.** Kontakt ciała z uziemionym urządzeniem zwiększa ryzyko porażenia prądem elektrycznym.
- Nie dopuszczać do kontaktu elektronarzędzi z deszczem lub wilgocią.** Przedostanie się wody do elektronarzędzia zwiększa ryzyko porażenia prądem.
- Nie obciążać przewodu zasilającego. Nigdy nie używać przewodu do przenoszenia, ciągnięcia lub odłączania elektronarzędzia. Trzymać z dala od źródeł ciepła, oleju, ostrych krawędzi lub ruchomych części.** Uszkodzony lub splątany przewód zwiększa ryzyko porażenia prądem elektrycznym.
- Podczas korzystania z elektronarzędzia na zewnątrz używać przedłużacza przystosowanego do użytku na zewnątrz.** Użycie przewodu przeznaczonego do użytku na zewnątrz zmniejsza ryzyko porażenia prądem elektrycznym.
- Jeśli nie można uniknąć pracy z elektronarzędziem w wilgotnym miejscu, należy użyć wyłącznika ziemnozwarciowego (GFCI).** Użycie wyłącznika ziemnozwarciowego zmniejsza ryzyko porażenia prądem elektrycznym.



3) Bezpieczeństwo osób

- a) **Podczas pracy z elektronarzędziem zachować czujność, uważać na to, co się robi, i kierować się zdrowym rozsądkiem. Nie używać elektronarzędzia w przypadku zmęczenia albo pod wpływem narkotyków, alkoholu lub leków.** Chwila nieuwagi podczas obsługi elektronarzędzia może spowodować poważne obrażenia ciała.
- b) **Należy stosować środki ochrony indywidualnej. Zawsze nosić okulary ochronne.** Sprzęt ochronny, taki jak maska przeciwpyłowa, antypoślizgowe obuwie ochronne, kask ochronny lub środki ochrony słuchu, używany w odpowiednich warunkach ograniczy obrażenia ciała.
- c) **Nie dopuścić do przypadkowego uruchomienia. Przed podłączeniem do źródła zasilania i/lub akumulatora, podniesieniem lub przeniesieniem narzędzia upewnić się, że przelącznik znajduje się w pozycji wyłączonej.** Przenoszenie elektronarzędzi z palcem na przelączniku lub włączanie elektronarzędzi z przelącznikiem pod napięciem może prowadzić do wypadków.
- d) **Przed włączeniem elektronarzędzia wyjąć klucz nastawczy lub klucz płaski.** Klucz pozostawiony na obracającej się części elektronarzędzia może spowodować obrażenia ciała.
- e) **Nie wyciągać nadmiernie rąk. Przez cały czas utrzymywać właściwą postawę i równowagę.** Umożliwia to lepszą kontrolę nad elektronarzędziem w nieoczekiwanych sytuacjach.
- f) **Należy nosić odpowiednią odzież. Nie nosić luźnej odzieży ani biżuterii. Trzymać włosy i odzież z dala od ruchomych części.** Luźne ubrania, biżuteria lub długie włosy mogą zostać wciągnięte przez ruchome części.
- g) **pyłu, należy się upewnić, że są one podłączone i właściwie używane.** Korzystanie z systemu odciągowego może ograniczyć zagrożenia związane z pyłem.
- h) **Nie wolno dopuścić do sytuacji, w której doświadczenie nabyte podczas częstego korzystania z narzędzi doprowadziłoby do popadnięcia w rutynę i zignorowania zasad bezpieczeństwa.** Nieostrożna obsługa może spowodować poważne obrażenia w ciągu ułamka sekundy.

4) Używanie elektronarzędzi i ich konserwacja

- a) **Nie obciążać elektronarzędzia. Używać elektronarzędzia zgodnie z jego zastosowaniem.** Używając odpowiedniego elektronarzędzia, można lepiej i bezpieczniej wykonać pracę, do której zostało ono zaprojektowane.
- b) **Nie używać elektronarzędzia, jeśli nie można go włączyć lub wyłączyć z pomocą przelącznika.** Każde elektronarzędzie, którego nie można obsługiwać za pomocą przelącznika, jest niebezpieczne i musi zostać naprawione.
- c) **Przed przystąpieniem do regulacji, wymiany akcesoriów lub składowania elektronarzędzia odłączyć wtyczkę od źródła zasilania i/lub wyjąć akumulator, jeśli będzie to możliwe.** Prewencyjne środki bezpieczeństwa zmniejszają ryzyko przypadkowego uruchomienia elektronarzędzia.
- d) **Nie używane elektronarzędzia należy przechowywać w miejscu niedostępnym dla dzieci i nie zezwalać na korzystanie z nich osobom, które nie zapoznały się z elektronarzędziem lub niniejszymi instrukcjami.** Elektronarzędzia są niebezpieczne w rękach nieprzeszkolonych użytkowników.

- e) **Należy konserwować elektronarzędzia i akcesoria. Sprawdzić, czy ruchome części nie są odchylone od osi lub zakleszczone lub pęknięte i czy nie występują inne usterki, które mogą mieć wpływ na działanie elektronarzędzia. Jeśli elektronarzędzie jest uszkodzone, należy oddać je do naprawy przed użyciem.** Wiele wypadków jest spowodowanych niewłaściwą konserwacją elektronarzędzi.
- f) **Narzędzia tnące powinny być ostre i czyste.** Odpowiednio konserwowane narzędzia tnące z ostrymi krawędziami tnącymi są mniej podatne na zakleszczenie i łatwiejsze do kontrolowania.
- g) **Używać elektronarzędzia, akcesoriów, końcówek itp. zgodnie z niniejszymi instrukcjami, biorąc pod uwagę warunki pracy i rodzaj wykonywanej pracy.** Używanie elektronarzędzia w sposób niezgodny z przeznaczeniem może prowadzić do niebezpiecznych sytuacji.
- h) **Uchwyty i powierzchnie chwytne powinny być suche, czyste oraz niezanieczyszczone olejem i smarem.** Śliskie uchwyty i powierzchnie chwytne uniemożliwiają bezpieczną obsługę i kontrolę narzędzia w nieoczekiwanych sytuacjach.

5) Używanie narzędzia z akumulatorem i jego konserwacja

- a) **Urządzenie należy ładować wyłącznie za pomocą ładowarki określonej przez producenta.** Ładowarka odpowiednia dla jednego typu akumulatora może stwarzać ryzyko pożaru, gdy jest używana z innym akumulatorem.
- b) **Elektronarzędzi należy używać wyłącznie z akumulatorami przeznaczonymi specjalnie do nich.** Korzystanie z jakichkolwiek innych akumulatorów może stwarzać ryzyko obrażeń ciała i pożaru.
- c) **Gdy akumulator nie jest używany, należy trzymać go z dala od innych metalowych przedmiotów, takich jak spinacze do papieru, monety, klucze, gwoździe, śruby lub inne małe metalowe przedmioty, które mogą spowodować powstanie połączenia między zaciskami.** Zwarcie biegunów akumulatora może spowodować oparzenia lub pożar.
- d) **W niewłaściwych warunkach z akumulatora może wytrysnąć płyn; unikać kontaktu. W razie przypadkowego kontaktu spłukać wodą. W przypadku kontaktu płynu z oczami należy dodatkowo zwrócić się o pomoc medyczną.** Płyn wytrzyśnięty z akumulatora może powodować podrażnienia lub oparzenia.
- e) **Nie używać uszkodzonego ani zmodyfikowanego akumulatora lub narzędzia.** Uszkodzone lub zmodyfikowane akumulatory mogą zachowywać się w nieprzewidywalny sposób, powodując pożar; wybuch lub ryzyko obrażeń ciała.
- f) **Nie należy wystawiać akumulatora ani narzędzia na działanie ognia lub nadmiernej temperatury.** Wystawianie na działanie ognia lub temperatury przekraczającej 130°C (265°F) może spowodować wybuch.
- g) **Należy przestrzegać wszystkich wskazówek dotyczących ładowania i nie ładować akumulatora ani narzędzia poza zakresem temperatur określonym we wskazówkach.** Nieodpowiednie ładowanie lub ładowanie w temperaturach wykraczających poza określony zakres może uszkodzić akumulator i zwiększyć ryzyko pożaru.



6) Serwisowanie

- a) Elektronarzędzie musi być serwisowane przez wykwalifikowanego serwisanta przy użyciu wyłącznie identycznych części zamiennych. Zapewni to bezpieczne użytkowanie elektronarzędzia.
- b) Nigdy nie należy serwisować uszkodzonych akumulatorów. Serwis akumulatorów powinien być wykonywany wyłącznie przez producenta lub autoryzowany serwis.

2. SYMBOLE

	Dokładnie przeczytać instrukcję obsługi.
	Urządzenie jest zgodne z obowiązującymi dyrektywami europejskimi. Przeprowadzono ocenę zgodności z tymi dyrektywami.
	To urządzenie zachowuje zgodność z obowiązującymi przepisami technicznymi Ukrainy.
	Zużytych produktów elektrycznych nie należy wyrzucać razem z odpadami komunalnymi. Należy je poddać recyklingowi w odpowiednich zakładach. Informacje na temat recyklingu można uzyskać od lokalnych władz lub sprzedawcy.
	Produkty nadające się do recyklingu podlegają rozszerzonej odpowiedzialności producenta. Należy przestrzegać powiązanych instrukcji sortowania.
	Noszenie okularów ochronnych jest obowiązkowe.
	Noszenie ochrony uszu jest obowiązkowe.
	Noszenie rękawic ochronnych jest obowiązkowe.
	Noszenie maski przeciwpyłowej jest obowiązkowe.
	Ta informacja o niebezpieczeństwie wskazuje na możliwość uszkodzenia urządzenia lub mienia innych osób, a także możliwość spowodowania obrażeń ciała.

	Wyłącznie do użytku wewnątrz pomieszczeń, nie należy wystawiać na działanie deszczu.
	Przeczytaj instrukcję obsługi i postępuj zgodnie ze wszystkimi ostrzeżeniami i zaleceniami bezpieczeństwa.
	Klasa ochrony II
	Akumulatora należy używać i przechowywać w temperaturze poniżej 45°C.
	Nie demontować, nie zgniatać, nie podgrzewać do temperatury powyżej 100°C; Nigdy nie wystawiać akumulatora na działanie mikrofal lub wysokiego ciśnienia.
	Akumulator litowo-jonowy. Ten produkt został oznaczony symbolem odnoszącym się do „selektywnej zbiórki” w zakresie wszystkich akumulatorów. Następnie produkt zostanie poddany recyklingowi lub rozmontowany, aby zmniejszyć wpływ na środowisko. Akumulatory mogą być niebezpieczne dla środowiska i zdrowia ludzkiego, ponieważ zawierają niebezpieczne substancje.



3. OSTRZEŻENIA DOTYCZĄCE BEZPIECZEŃSTWA DLA PODNOŚNIKÓW



OSTRZEŻENIE: Przeczytaj wszystkie ostrzeżenia i zalecenia bezpieczeństwa i zachowaj je na przyszłość. Nieprzestrzeganie następujących zaleceń może spowodować poważne obrażenia ciała i uszkodzenie sprzętu.

- a) Narzędzie nie zostało zaprojektowane ani nie jest przeznaczone do wspinania się lub zabezpieczania ludzi w jakikolwiek sposób. Używanie tego produktu do wspinaczki lub innych niezamierzonych celów może spowodować obrażenia lub śmierć.
- b) Jeśli siła uszczelniająca narzędzia zaczyna wyraźnie spadać podczas użytkowania, należy sprawdzić, czy gumowa uszczelka piankowa nie jest zużyta lub uszkodzona. Nie należy usiłować niczego podnosić za pomocą narzędzia bez wymiany uszczelki.
- c) Gdy urządzenie nie jest używane, uszczelka powinna być zabezpieczona osłoną. Narzędzie należy przechowywać w torbie ochronnej lub na gładkiej powierzchni, aby uniknąć wgniecenia lub rozerwania plomby.
- d) Podczas podnoszenia dużych paneli należy uważać na silne wiatry.
- e) Użytkownik powinien nosić okulary ochronne i obuwie ochronne ze stalowymi noskami.
- f) Nie podnosić nad głową, a obszar pod narzędziem i ładunkiem powinien być zawsze wolny od ludzi, zwierząt domowych i wszystkich przedmiotów, które mogłyby zostać uszkodzone.
- g) Trzymać palce z dala od poduszki próżniowej podczas mocowania do ładunku, ponieważ może ona zostać ściśnięta podczas ściskania gumowej uszczelki piankowej.
- h) Nie wolno używać narzędzia jako kotwy dla osób lub przedmiotów.
- i) Nośność w zakresie materiałów porowatych będzie znacznie niższa niż dla materiałów nieporowatych, a także w przypadku podnoszenia z orientacji pionowej lub poziomej.
- j) Mokre warunki mogą skutkować niższą nośnością.
- k) Należy zachować ostrożność podczas podnoszenia śliskich materiałów, zwłaszcza w orientacji pionowej, ponieważ mogą one zsunąć się z podnośnika.
- l) Użytkownik powinien stosować odpowiednią technikę podnoszenia i pozycjonowania, aby uniknąć obrażeń.
- m) NIE wolno używać narzędzia na materiałach elastycznych. Zakaz obejmuje cienkie folie i arkusze z tworzyw sztucznych. Ssanie może zagiąć materiał przy uszczelce i przerwać uszczelnienie próżniowe, powodując upuszczenie lub pęknięcie materiału.
- n) NIE wolno używać narzędzia na szkłe o grubości 1/8" (3 mm) lub cieńszym.

4. CZYNNIKI ZMIENIAJĄCE UDŹWIG PODNOŚNIKA PODCIŚNIENIOWEGO I ZWIĄZANE Z NIMI OGRANICZENIA

Poniżej wymieniono kilka czynników wpływających na udźwig podnośnika podciśnieniowego.

1. **Szywność obciążenia.** Szywność może spowodować nierównomierne obciążenie podnośnika próżniowego i konstrukcji. Szywność może się różnić w zależności od orientacji.
2. **Wytrzymałość na obciążenia.** Naprężenia wywołane przez ciężar własny ładunku i naprężenia z podnośnika próżniowego mogą uszkodzić ładunek.
3. **Warunki powierzchni obciążenia.** Nierówne lub chropowate powierzchnie mogą wpływać na zdolność uszczelki z gumy piankowej do mocowania lub utrzymywania uszczelnienia. Właściwości cierne mogą wpływać na udźwig.
4. **Wystawianie obciążenia.** Gdy ładunek wykracza poza podpory uszczelki z gumy piankowej, może ulec uszkodzeniu lub odkształcić się i oderwać od uszczelki z gumy piankowej.
5. **Kąt obciążenia.** Wpływ współczynnika tarcia między obciążeniem a uszczelką z gumy piankowej staje się znaczący, gdy obciążenie nie jest poziome. Obciążenie ustawione pod kątem może spowodować zsuniecie się ładunku z podnośnika.
6. **Liczba narzędzi dotychczas do obciążenia.** Udźwig zmienia się w zależności od liczby podnośników podciśnieniowych w pełni przymocowanych do ładunku.
7. **Temperatura obciążenia.** Podwyższone lub ekstremalnie niskie temperatury mogą uszkodzić uszczelkę z gumy piankowej lub wpłynąć na jej działanie. Podnośnik może być używany wyłącznie w temperaturach od -10°C do 40°C.
8. **Ostrzeżenie o dużej wysokości:** Udźwig zostanie zmniejszony na wysokościach powyżej 1220 m (4000 stóp). Każdorazowo należy się upewnić, że ładunek jest bezpieczny i zrównoważony, wykonując próbne podniesienie przed kontynuowaniem przenoszenia materiału.



5. DODATKOWE INFORMACJE DOTYCZĄCE BEZPIECZEŃSTWA



OSTRZEŻENIE: Nigdy nie należy modyfikować elektronarzędzia ani żadnej jego części. Może to spowodować uszkodzenie lub obrażenia ciała.



OSTRZEŻENIE: Należy **STALE** używać okularów ochronnych. Okulary codziennego użytku NIE są okularami ochronnymi. Jeśli podczas cięcia występuje duże zapylenie, należy używać maski na twarz lub maski przeciwpyłowej. **NALEŻY STALE NOSIĆ CERTYFIKOWANY SPRZĘT OCHRONNY.**

- **Nosić odzież ochronną i myć narażone miejsca wodą i mydłem.** Dopuszczenie do przedostania się pyłu do ust, oczu lub na skórę może sprzyjać wchłanianiu szkodliwych substancji chemicznych. Kierować cząsteczki z dala od twarzy i ciała.
- **Używać odpowiedniego odkurzacza, aby usunąć większość pyłów statycznych i unoszących się w powietrzu.** Nieusunięcie pyłu statycznego i unoszącego się w powietrzu może zanieczyścić środowisko pracy lub stanowić zwiększone zagrożenie dla zdrowia operatora i osób znajdujących się w pobliżu.
- **Otwory wentylacyjne często zakrywają ruchome części i należy ich unikać.** Luźne ubrania, biżuteria lub długie włosy grożą wciągnięciem przez ruchome części.



OSTRZEŻENIE: Gdy narzędzie nie jest używane, należy je przechowywać w etui z tworzywa sztucznego z myślą o ochronie gumowej podkładki uszczelniającej. Pozostawienie narzędzia na boku stwarza ryzyko uszkodzenia uszczelki.

6. SPECJALNE ZALECENIA BEZPIECZEŃSTWA DOTYCZĄCE AKUMULATORA I ŁADOWARKI

- To urządzenie może być używane przez dzieci w wieku 8 lat i starsze oraz osoby o ograniczonych zdolnościach fizycznych, sensorycznych lub umysłowych lub nieposiadające doświadczenia i wiedzy pod warunkiem, że są one nadzorowane lub zostały poinstruowane w zakresie bezpiecznego korzystania z urządzenia i rozumieją związane z tym zagrożenia.
- Dzieci nie powinny bawić się urządzeniem. Dzieci bez nadzoru nie powinny wykonywać czyszczenia i konserwacji.
- Przed użyciem ładowarki i akumulatora należy dokładnie zapoznać się z ich instrukcją obsługi.
- Podczas procesu ładowania natężenie prądu powinno odpowiadać natężeniu prądu ładowarki akumulatora.
- Nigdy nie pozwól, aby wilgoć, deszcz lub rozpryski wody dotarły do miejsca ładowania.
- Temperatura otoczenia nie może przekraczać 45°C. Nigdy nie należy wystawiać urządzenia na bezpośrednie działanie promieni słonecznych.
- Prąd należy wyłączyć wyłącznie po włożeniu lub wyjęciu akumulatora z gniazda ładowarki.
- Nie należy ładować wadliwych i uszkodzonych akumulatorów. Należy je zutylizować jako odpady niebezpieczne. Należy je oddawać w specjalnym punkcie zbiórki. Nigdy nie szkodzić naszemu środowisku. Nie należy wyrzucać nieużywanego akumulatora do odpadów domowych, ognia lub wody.
- W przypadku uszkodzenia przewodu elektrycznego może on zostać wymieniony wyłącznie przez dostawcę lub jego warsztat naprawczy. Naprawy należy zlecać wyłącznie autoryzowanym specjalistom.
- Należy używać wyłącznie akumulatorów wyprodukowanych przez oryginalnego producenta.
- Powierzchnia ładowarki powinna być zawsze wolna od kurzu i brudu.
- Umieszczać akumulator w ładowarce. Należy przestrzegać wskazówek dotyczących polaryzacji.
- Przed rozpoczęciem pracy przy urządzeniu należy zawsze wyjąć akumulator.
- Gdy akumulator znajduje się poza narzędziem, należy zakryć styki, aby uniknąć zwarcia (np. spowodowanych przez narzędzia).
- Nie wolno wrzucać akumulatorów litowo-jonowych do wody lub ognia, ryzyko wybuchu!
- Chronić akumulator przed uderzeniami i nie otwierać go.
- Nigdy nie rozładowywać całkowicie akumulatora i ładować go od czasu do czasu, jeśli nie jest używany przez dłuższy czas.
- Nie należy ładować akumulatorów, które nie nadają się do ponownego ładowania, ponieważ mogą one ulec przegrzaniu i uszkodzeniu.



RYZYKA RESZTKOWE: Gdy narzędzie nie jest używane, należy je przechowywać w etui z tworzywa sztucznego z myślą o ochronie gumowej podkładki uszczelniającej. Nawet jeśli narzędzie jest stosowane zgodnie z zaleceniami, nie jest możliwe wyeliminowanie wszystkich pozostałych czynników ryzyka. W związku z konstrukcją i projektem narzędzia mogą wystąpić następujące niebezpieczeństwa:

1. Uszkodzenie płuc w przypadku nieużywania skutecznej maski przeciwpyłowej.
2. Uszkodzenie słuchu w przypadku niestosowania skutecznych środków ochrony słuchu.
3. Zbyt długi czas pracy z elektronarzędziem lub niewłaściwe jego użytkowanie bądź nieadekwatna konserwacja może powodować uszczerbek na zdrowiu.



OSTRZEŻENIE: Podczas pracy urządzenie wytwarza pole elektromagnetyczne. Pole to może w pewnych okolicznościach kolidować z aktywnymi lub pasywnymi implantami medycznymi. Aby zmniejszyć ryzyko poważnych lub śmiertelnych obrażeń, zaleca się, aby osoby z implantami medycznymi skonsultowały się z lekarzem i producentem implantu medycznego przed użyciem tego urządzenia.

7. ŁADOWARKI

Przed rozpoczęciem korzystania z ładowarki należy przeczytać wszystkie zalecenia bezpieczeństwa.

Procedura ładowania

1. Przed włożeniem akumulatora należy podłączyć ładowarkę do odpowiedniego gniazdka.
2. Umieść akumulator w gnieździe ładowarki, upewniając się, że jest w nim całkowicie osadzony. Zielona kontrolka (ładowanie) będzie migać w sposób ciągły, a czerwona kontrolka zgasnie, co będzie oznaczać rozpoczęcie procesu ładowania.
3. Zakończenie ładowania zostanie zasygnalizowane ciągłym świeceniem zielonej kontrolki, a czerwona kontrolka zostanie wyłączona. Akumulator jest w pełni naładowany i może być używany w tym momencie lub pozostawiony w ładowarce.

		Czerwone światło	Zielone światło
	Ładowanie akumulatora		
	Naładowany akumulator		
	Opóźnienie ładowania ze względu na nagrzanie/ozębienie akumulatora		
	Akumulator w stanie usterki		
	Ładowarka w trybie gotowości		

8. WSKAŹNIKI ŁADOWAREK

Ładowarka ta została zaprojektowana w celu wykrywania pewnych problemów, które mogą się pojawić. Problemy są sygnalizowane przez szybkie miganie zielonej i czerwonej kontrolki. W takim przypadku należy ponownie umieścić akumulator w ładowarce. Jeśli problem nie ustąpi, spróbuj użyć innego akumulatora, aby sprawdzić, czy ładowarka działa poprawnie. Jeśli nowy akumulator ładuje się poprawnie, oryginalny akumulator jest uszkodzony i powinien zostać zwrócony do centrum serwisowego lub innego punktu zbiórki w celu recyklingu. Jeśli nowy akumulator wykazuje takie same objawy usterki jak oryginalny, należy zlecić sprawdzenie ładowarki i akumulatora w autoryzowanym centrum serwisowym.



9. OPÓŹNIENIE ŁADOWANIA ZE WZGLĘDU NA NAGRZANIE/OZIĘBIENIE AKUMULATORA

Ładowarka jest wyposażona w funkcję opóźnienia ładowania ze względu na nagrzanie/oziębienie akumulatora. Gdy ładowarka wykryje, że akumulator jest rozgrzany, automatycznie opóźni ładowanie do czasu jego ostygnięcia. Gdy ładowarka wykryje, że akumulator jest oziębiony, automatycznie opóźni ładowanie do czasu jego rozgrzania. Podczas tej operacji czerwona kontrolka będzie nadal migać, a zielona kontrolka będzie wyłączona. Gdy temperatura akumulatora wróci do normy, czerwona kontrolka będzie świecić światłem ciągłym, zielona kontrolka będzie migać, a ładowarka wznowi procedurę ładowania.

10. WAŻNE UWAGI DOTYCZĄCE ŁADOWANIA

1. Najdłuższą żywotność i najlepszą wydajność można uzyskać, ładując akumulator w temperaturze powietrza od 0 do 40 °C. NIE WOLNO ładować akumulatora w temperaturze powietrza poniżej 0 °C lub powyżej 40 °C. Jest to ważne i zapobiega poważnemu uszkodzeniu akumulatora.
2. Ładowarka i akumulator mogą stać się ciepłe w dotyku podczas ładowania. Jest to normalny stan i nie oznacza problemu. Aby utatwić chłodzenie akumulatora po użyciu, należy unikać umieszczania ładowarki lub akumulatora w ciepłym otoczeniu, takim jak metalowa wiata lub kontener.
3. Akumulator powinien zostać naładowany, gdy nie wytwarza wystarczającej mocy w zadaniach, które wcześniej były łatwe do wykonania. NIE NALEŻY KONTYNUOWAĆ użytkowania w takich warunkach. Postępować zgodnie z procedurą ładowania. Można również ładować częściowo zużyty akumulator w dowolnym momencie bez negatywnego wpływu na akumulator.
4. Obce materiały o charakterze przewodzącym, takie jak m.in. pył szlifierski, wióry metalowe, wełna stalowa, folia aluminiowa lub wszelkie nagromadzone cząstki metaliczne powinny być trzymane z dala od gniazd ładowarki. Każdorazowo odtłaczać ładowarkę od źródła zasilania, gdy we wnęce nie ma akumulatora. Przed przystąpieniem do czyszczenia należy odtłaczyć ładowarkę.
5. Nie zamrażać ani nie zanurzać ładowarki w wodzie lub innym płynie.



OSTRZEŻENIE: Zagrożenie porażeniem prądem. Nie wolno dopuścić do przedostania się cieczy do wnętrza ładowarki. Może to spowodować porażenie prądem.



OSTRZEŻENIE: Zagrożenie poparzeniem. Nie wolno zanurzać akumulatora w żadnej cieczy ani nie dopuszczać do przedostania się cieczy do wnętrza akumulatora. Nigdy nie próbować otwierać akumulatora z jakiegokolwiek powodu. Jeśli plastikowa obudowa akumulatora pęknie lub złamie się, należy zwrócić go do centrum serwisowego w celu recyklingu.

11. ZALECENIA DOTYCZĄCE PRZECHOWYWANIA

1. Najlepszym miejscem do przechowywania jest miejsce chłodne i suche, z dala od bezpośredniego światła słonecznego i nadmiernego ciepła lub zimna.
2. W przypadku długiego przechowywania zaleca się przechowywanie w pełni naładowanego akumulatora w chłodnym i suchym miejscu poza ładowarką w celu uzyskania optymalnych rezultatów.



UWAGA: Akumulatory nie powinny być przechowywane w stanie całkowitego rozładowania. Przed użyciem konieczne będzie naładowanie akumulatora.



12. DANE TECHNICZNE

Napięcie	DC 12 V
Masa	1,8 kg (z akumulatorem)
Ciężar znamionowy	120 kg / pionowo 60 kg / poziomo
Ciśnienie akustyczne L_{pa}	77 dB(A)
Poziom mocy akustycznej L_{wa}	85 dB(A)
Niepewność K_{pa}, K_{wa}	3dB
Całkowita wartość drgań	7.37m/s ²
Niepewność K	1.5 m/s ²
Akumulator, ładowarka i gniazdo ładowarki	Numer modelu akumulatora: 12VBA2-2T.1 12 V d.c. 2,0 Ah; 24 Wh; 3 ogniwa litowo-jonowe Nr modelu ładowarki: 10002-E.1 Wejście: 100–240 V~ 50–60 Hz; Wyjście: 5 V DC 2000 mA Nr modelu dla gniazda ładowarki: 12VCH2-2A.1 Wejście: 5 V --- 10 W; Wyjście: 12 V --- 0,6 A



UWAGA:

- Deklarowana łączna wartość drgań oraz deklarowany poziom hałasu zostały zmierzone zgodnie ze standardowymi metodami testowania i może służyć do porównywania jednego narzędzia z innym.
- Deklarowana całkowita wartość drgań oraz deklarowany poziom hałasu mogą również posłużyć do wstępnej oceny narażenia na drgania.



OSTRZEŻENIE:

- Emisje drgań i hałasu w trakcie bieżącego użytkowania narzędzia elektrycznego mogą się różnić od zadeklarowanych wartości w zależności od sposobów, w jakie narzędzie jest używane, a zwłaszcza od tego, jaki rodzaj elementu jest obrabiany.
- Należy określić środki bezpieczeństwa chroniące użytkownika, oparte na oszacowaniu narażenia w rzeczywistych warunkach użytkowania (uwzględniając wszystkie części cyklu roboczego, takie jak czas, kiedy urządzenie jest wyłączone oraz kiedy działa w trybie jałowym, a także czas załączenia).



OSTRZEŻENIE! Zalecamy, aby operator nosił środki ochrony słuchu.



13. MONTAŻ – INSTRUKCJA UŻYTKOWANIA (BROSZURA 2)



OSTRZEŻENIE: Aby zmniejszyć ryzyko poważnych obrażeń ciała, należy wyłączyć urządzenie i wyjąć akumulator przed przystąpieniem do regulacji lub demontażu/montażu przystawek lub akcesoriów. Przypadkowe uruchomienie może spowodować obrażenia. Przed włączeniem elektronarzędzia należy je rozpakować i sprawdzić, czy nie brakuje żadnych części ani czy nie są one uszkodzone.



UWAGA: Akumulatory nie są w pełni naładowane w momencie dostawy. Przed pierwszym uruchomieniem należy w pełni naładować akumulatory. Aby uzyskać najlepsze wyniki, upewnić się, że akumulator jest w pełni naładowany.

13.1 UMIESZCZANIE/WYMIANA AKUMULATORA (RYS. A)

1. Aby zamontować akumulator (rys. A-1) w narzędziu, wyrównać akumulator z szynami wewnątrz obudowy narzędzia i wsunąć go do obudowy, aż akumulator zostanie mocno osadzony, i upewnić się, że się nie odłączy.
2. Aby wyjąć akumulator z narzędzia, należy nacisnąć 2-częściowy przycisk zwalniający akumulator (rys. A-2) i mocno wyciągnąć akumulator z obudowy narzędzia.

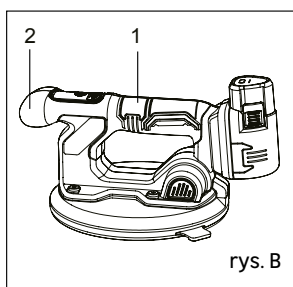
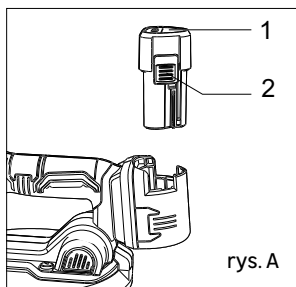

13.2 POPRAWNA POZYCJA DŁONI (RYS. B)



OSTRZEŻENIE: Aby zmniejszyć ryzyko poważnych obrażeń ciała, KAŻDORAZOWO należy stosować poprawną pozycję dłoni, jak pokazano na rysunku.



OSTRZEŻENIE: Aby zmniejszyć ryzyko poważnych obrażeń ciała, należy KAŻDORAZOWO trzymać urządzenie pewnie w oczekiwaniu na nagłą reakcję. W przypadku ręcznego podnoszenia materiału poprawne ułożenie dłoni wymaga trzymania jednej ręki na uchwycie głównym (rys. B-1), a drugiej na uchwycie przednim (rys. B-2).



14. MONTAŻ – INSTRUKCJA OBSŁUGI (BROSZURA 2)

14.1 DZIAŁANIE JAKO PODNOŚNIK PRÓŻNIOWY

POZIOMO: Materiał leżący płasko na ziemi. Urządzenie zapewnia do 120 kg poziomej siły podnoszenia w idealnych warunkach.

PIONOWO: Materiał na krawędzi. Urządzenie oferuje do 60 kg pionowej siły podnoszenia w idealnych warunkach.

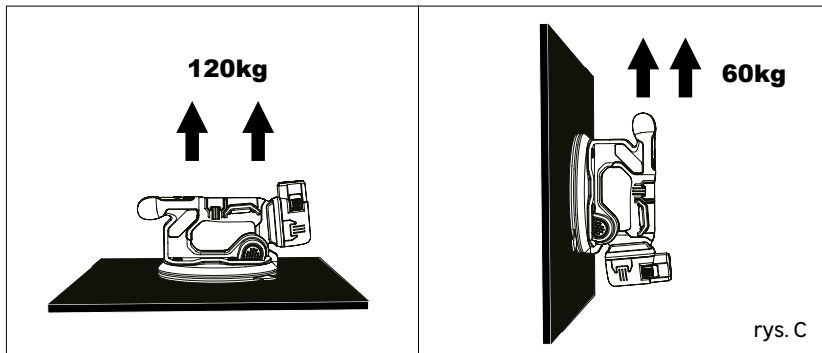

OSTRZEŻENIE: NIE wolno używać w warunkach wilgoci lub w obecności łatwopalnych cieczy lub gazów.

14.2 ZALECANE MATERIAŁY



OSTRZEŻENIE: Zawsze należy dokonać próby podnoszenia przedmiotu na kilka centymetrów, aby poznać możliwości narzędzia na podnoszonym materiale.



OSTRZEŻENIE: Narzędzie należy zawsze mocować jak najbliżej środka ciężkości ładunku. Należy się upewnić, że obciążenie jest zrównoważone podczas podnoszenia testowego.



OSTRZEŻENIE: Niezależnie od rodzaju podnoszonego materiału, należy utrzymywać pompę próżniową w pozycji aktywnej do momentu bezpiecznego zwolnienia ładunku.

• Płytki ceramiczne

• Marmur

• Płyty skalne

**14.3 NIE NALEŻY UŻYWAĆ NA TYCH MATERIAŁACH**

OSTRZEŻENIE: **NIE WOLNO** używać narzędzia do celów niezgodnych z jego przeznaczeniem.



OSTRZEŻENIE: **NIE WOLNO podnosić** materiałów, które nie powinny być podnoszone.

• Łupek

• Szkło o grubości mniejszej niż 1/8" (3 mm)

• Folia z tworzywa sztucznego

• Guma lub inne elastyczne materiały



OSTRZEŻENIE: **NIE WOLNO** używać na materiałach takich jak tutek, który jest skatą warstwową. Uszczelnienie może zostać utworzone na górnej powierzchni, ale warstwy mogą się oddzielić, powodując oderwanie się reszty materiału i zerwanie uszczelnienia próżniowego.



PRZESTROGA: Podczas podnoszenia materiałów laminowanych, takich jak blaty, uszczelnienie może zostać utworzone na górnej powierzchni, ale warstwy mogą się oddzielić, powodując oderwanie się reszty materiału i zerwanie uszczelnienia próżniowego.



PRZESTROGA: Każdorazowo należy usuwać wszelkie folie ochronne z obszaru ładunku, w którym narzędzie zostanie zamocowane.



PRZESTROGA: **NIE WOLNO** używać na bardzo cienkich lub kruchych powierzchniach, w tym na szkło o grubości poniżej 1/8" (3 mm). Ciśnienie próżniowe może powodować zgnanie i pęknięcie materiału.



PRZESTROGA: **NIE WOLNO** używać na cienkich plastikowych arkuszach, gumie lub innych elastycznych materiałach. Podciśnienie może przyciągnąć materiał do zaworu uwalniającego podciśnienie w podnośniku próżniowym. Zapobiegnie to uwolnieniu materiału.

1. Gdy ciśnienie próżni zacznie spadać, pompa próżniowa włączy się automatycznie, aż do ponownego uzyskania pełnego ciśnienia próżni 100%.
2. Nie wolno wyłączać przycisku sterowania pompą (rys. D-1), dopóki nie zostanie osiągnięta gotowość do zwolnienia ładunku.

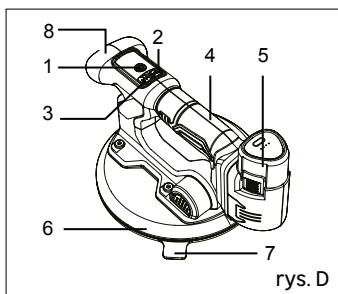



14.4 PODNOSZENIE MATERIAŁÓW



OSTRZEŻENIE: Pojedyncze narzędzie oferuje do 120 kg poziomej siły podnoszenia i 60 kg pionowej siły podnoszenia w idealnych warunkach. Należy zapoznać się z rozdziałem dotyczącym przeznaczenia produktu umieszczonego na początku niniejszego podręcznika.



OSTRZEŻENIE: Używanie narzędzia, gdy poziom naładowania akumulatora jest niższy niż 20%, może spowodować poważne obrażenia ciała i uszkodzenie podnoszonych materiałów.



OSTRZEŻENIE: Przed przystąpieniem do podnoszenia należy oczyścić podnoszony materiał z pyłu i zanieczyszczeń.



OSTRZEŻENIE: Podczas podnoszenia dowolnego elementu należy się upewnić, że przycisk włącz/wyłącz (ON/OFF) (rys. D-1) pozostaje aktywowany podczas podnoszenia. NIE naciskać ponownie przycisku włącz/wyłącz (ON/OFF) (rys. D-1) podczas podnoszenia.



OSTRZEŻENIE: Przed każdym podnoszeniem należy sprawdzić gumową podkładkę uszczelniającą pod kątem uszkodzeń oraz filtry powietrza pod kątem niedrożności. Jeśli ciśnienie podciśnienia spada szybciej niż oczekiwano po zatrzymaniu silnika, należy wyczyścić lub wymienić filtry powietrza.



OSTRZEŻENIE: Co tydzień należy sprawdzać narzędzie pod kątem wszelkich oznak uszkodzenia lub zużycia. Przed użyciem należy wymienić uszkodzone części.



OSTRZEŻENIE: NIE WOLNO pozostawiać narzędzia bez nadzoru, gdy jest ono przymocowane do materiału.



OSTRZEŻENIE: NIE należy używać narzędzia w pobliżu ognia lub otwartego płomienia.



OSTRZEŻENIE: NIE należy używać narzędzia w sposób ciągły przez ponad 30 minut. Podnośniki ssące nadają się wyłącznie do krótkotrwałego podnoszenia i przenoszenia ładunków.



OSTRZEŻENIE: NIE należy używać narzędzia w połączeniu z dźwigiem lub podobnym sprzętem.

14.5 ETAPY DZIAŁANIA

1. Ustaw narzędzie z gumową podkładką uszczelniającą (rys. D-6) równo z powierzchnią przedmiotu, który chcesz podnieść. Upewnij się, że powierzchnia ładunkowa jest czysta i sucha oraz umieść narzędzie powyżej środka ciężkości, jeśli to możliwe.



UWAGA: Nie należy umieszczać narzędzia nad otworami i pęknięciami, ponieważ podciśnienie nie zostanie wytworzone lub zostanie szybko utracone.



2. Naciśnij przycisk włącz/wyłącz (ON/OFF) 4 (rys. D-1) i przytrzymaj go przez ponad 3 sekundy, aż ekran się włączy. Symbol baterii (rys. E) zamiga, gdy poziom naładowania baterii jest niższy niż 20%, a jeśli poziom naładowania baterii nie jest niższy niż 20%, narzędzie jest gotowe do użycia.

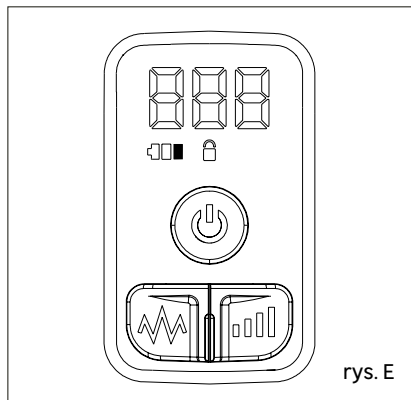

rys. E

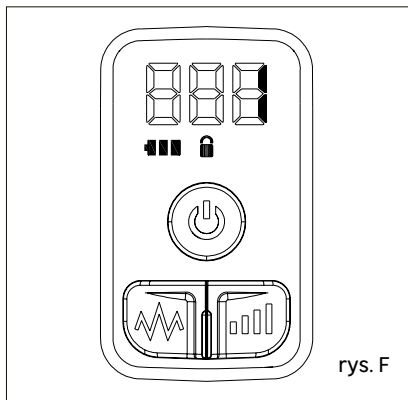

rys. F



UWAGA: Narzędzie nie pozwoli na rozpoczęcie podnoszenia, jeśli poziom naładowania akumulatora jest niski. Gdy miga symbol niskiego poziomu naładowania baterii, użytkownik musi natychmiast odłożyć przenoszony ładunek i zabezpieczyć go na miejscu lub ryzykować przedwczesne zwolnienie ładunku przez podnośnik.

3. Dociśnij powierzchnię za pomocą narzędzia i gumowej podkładki uszczelniającej (rys. D-6), aby ułatwić uszczelnienie. Pompa próżniowa znacznie działa po jednokrotnym naciśnięciu przycisku sterowania pompą (rys. D-1) i wytworzeniu uszczelnienia próżniowego na powierzchni przedmiotu, który chcesz podnieść.



UWAGA: Może być konieczne zastosowanie pewnego nacisku, aby pomóc w utworzeniu uszczelnienia. Utworzenie maksymalnego uszczelnienia próżniowego może potrwać do pięciu sekund.

4. Gdy pompa próżniowa osiągnie maksymalny zakres uszczelnienia (100%) przez 1,5 s, pompa próżniowa zatrzyma się i pozostanie aktywna. Ekran automatycznie przejdzie do poziomu wibracji, którego numer wynosi od 1 do 5 (rys. F). Uszczelnienie próżniowe jest włączone i można podnieść przedmiot. Upewnij się, że obciążenie jest zrównoważone. W przeciwnym razie zwolnij i powtórz powyższe kroki w bardziej zrównoważonym miejscu.



UWAGA: Podczas pracy z materiałami porowatymi ciśnienie podciśnienia może nie osiągnąć maksymalnego zakresu, a pompa próżniowa będzie nadal pracować, aby utrzymać ciśnienie podciśnienia. W takim przypadku należy zachować szczególną ostrożność podczas podnoszenia, ponieważ zdolność podnoszenia jest ograniczona.



OSTRZEŻENIE: Przed każdym transportem podniesionego ładunku należy sprawdzić bezpieczne mocowanie na małej wysokości, aby uniknąć obrażeń spowodowanych upadkiem podniesionego ładunku.



OSTRZEŻENIE: **NIE WOLNO** naciskać ponownie przycisku sterowania pompą (rys. D-1) w dowolnym momencie podczas operacji podnoszenia, ponieważ spowoduje to wyłączenie funkcji utrzymywania ciśnienia pompy.



OSTRZEŻENIE: Podczas transportu podniesionych ładunków należy zawsze zapewnić dobrą widoczność miejsca docelowego, aby uniknąć kolizji.



OSTRZEŻENIE: Nie wolno kotłusać podnoszonymi ładunkami, potrząsać nimi, ani uderzać ich.

5. Po zakończeniu podnoszenia przedmiotu należy go odstawić i zabezpieczyć, a następnie **nacisnąć przycisk sterowania pompką (rys. D-1) dwa razy w krótkim odstępie czasu. Ciśnienie spadnie i narzędzie może zostać zwolnione.**



PRZESTROGA: Jeśli ciśnienie nie spada i nie można zwolnić narzędzia w nietypowej sytuacji, można podnieść i pociągnąć za ucho ręcznego opróżniania (rys. D-7), aby usunąć ciśnienie próżni i zwolnić ładunek.

6. Zdejmij narzędzie z materiału.
7. Po zakończeniu pracy lub długim odpoczynku naciśnij przycisk włącz/wyłącz (ON/OFF) (rys. D-1) i przytrzymaj go przez 3 sekundy, aby odciąć zasilanie. Zasilanie zostanie automatycznie odcięte po 20 minutach.

14.6 DZIAŁANIE JAKO WIBRATOR DO PŁYTEK

Przygotowanie

1. Upewnij się, że klej jest w pełni rozprowadzony na całej powierzchni płytki bez grudek, szczególnie w przypadku cienkich płytek lub płytek o skomplikowanych cięciach.
2. Do płytek wielkoformatowych zalecane są kleje o opóźnionym przyleganiu.
3. Umieść narzędzie w odpowiedniej pozycji na podłodze lub ścianie, w zależności od zamierzonego zastosowania, i trzymaj wibrator obiema rękami za przeznaczone do tego celu uchwyty (rys. D-4/8). Unikaj trzymania wibratora za inne miejsca, które nie są do tego przeznaczone, ponieważ może to spowodować uszkodzenie ciała lub urządzenia.



OSTRZEŻENIE: Aby zmniejszyć ryzyko poważnych obrażeń ciała, należy mocno trzymać maszynę, aby uniknąć utraty kontroli i zapobiec potencjalnemu odrzutowi.

Uruchamianie urządzenia

1. Użyj narzędzia, aby podnieść płytkę do żądanej pozycji roboczej, zgodnie z opisem obsługi podnośnika próżniowego (kroki 1–4) zawartym w instrukcji obsługi.



UWAGA: Nie należy umieszczać narzędzia nad otworami i pęknięciami, ponieważ podciśnienie nie zostanie wytworzone lub zostanie szybko utracone.



UWAGA: Podczas pracy z materiałami porowatymi ciśnienie próżni może spaść, a pompa próżniowa uruchomi się ponownie, aby utrzymać ciśnienie próżni. Gdy pompa próżniowa osiągnie maksymalny zakres uszczelnienia (100%) przez 1,5 s, pompa próżniowa zatrzyma się i pozostanie włączona, a następnie można włączyć funkcję wibracji.



2. Naciśnij przycisk regulacji prędkości (rys. D-2) i przytrzymaj go przez 2 sekundy, aby odblokować funkcję wibracji (rys. G)

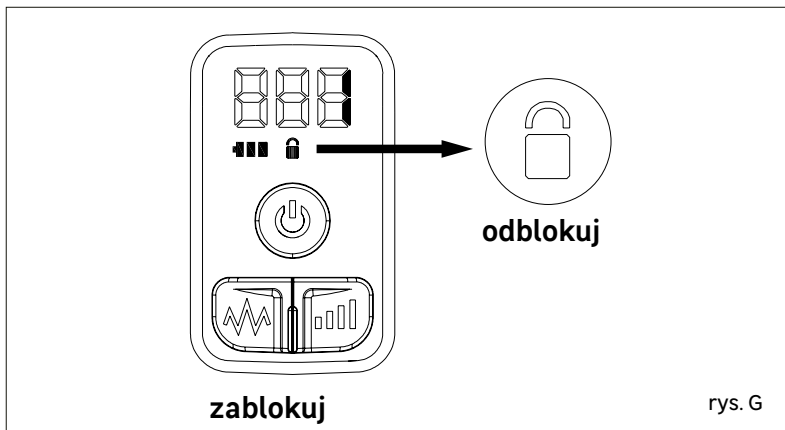

3. Naciśnij przycisk regulacji prędkości (rys. D-2) w krótkim czasie, aby wybrać żądany poziom prędkości wibracji (1-5)
4. Przytrzymując główny uchwyt (rys. D-4), delikatnie naciśnij przycisk wibracji (rys. D-3), aby uruchomić wibrację. Należy przytrzymywać przycisk, aby kontynuować wibrację.



UWAGA: Zawsze przytrzymuj przycisk wibracji (rys. D-3) przez krótki czas, aby sprawdzić, czy poziom wibracji jest pożądany, przed kontynuowaniem wibracji. Jeśli nie, powtórz krok 3, aby wybrać odpowiedni poziom prędkości wibracji.



UWAGA: W przypadku pracy na ścianie na wysokości należy stanąć na całkowicie stabilnym podłożu, aby się upewnić, że podczas wywierania nacisku efekt reakcji urządzenia nie spowoduje utraty równowagi.

5. Naciśnij przycisk sterowania pompą (rys. D-1) dwa razy szybko i w krótkim odstępie czasu. Ciśnienie spadnie i narzędzie może zostać zwolnione.



PRZESTROGA: Jeśli ciśnienie nie spada i nie można zwolnić narzędzia w nietypowej sytuacji, można podnieść i pociągnąć za ucho ręcznego opróżniania (rys. D-7), aby usunąć ciśnienie próżni i zwolnić ładunek.

6. Zdejmij narzędzie z materiału.
7. Przenieś narzędzie na inną, wyższą pozycję płytki, jeśli płytka nie jest wystarczająco równa. Powtórz czynność kilka razy, aż element będzie idealnie wyziomowany.



OSTRZEŻENIE: **Nie wolno** dopuszczać do tego, aby maszyna pracowała w tym samym miejscu przez cały czas, ponieważ może to doprowadzić do nadmiernego zagębnienia się obszaru, a nawet złamania elementu.

8. Podczas pracy z dużymi płytkami należy trzymać narzędzie za oba uchwyty (uchwyt przedni i uchwyt główny) i przesuwając je po elemencie, zawsze od środka do boków, zgodnie z kierunkiem, w którym klej został zaczesany. Spowoduje to usunięcie nadmiaru kleju i w konsekwencji kieszeni powietrznych. Delikatnie naciśnij uchwyty. Ciśnienie sprawia, że tłumienie drgań działa, a wibracje przenoszone na ramiona operatora są w znacznym stopniu redukowane.



UWAGA: Podstawa gumowej podkładki uszczelniającej (rys. D-1) umożliwia jej płynne przesuwanie się po powierzchni. Powinna być stale utrzymywana w czystości. Jeśli zostanie uszkodzona, należy ją wymienić na nową. Zawsze wymieniać na oryginalne części.

9. Po zakończeniu pracy lub długim odpoczynku naciśnij przycisk włącz/wyłącz (ON/OFF) (rys. D-1) i przytrzymaj go przez 3 sekundy, aby odciąć zasilanie. Zasilanie zostanie automatycznie odcięte po 20 minutach.

15. MONTAŻ – CZYSZCZENIE (BROSZURA 2)



OSTRZEŻENIE: Przed przystąpieniem do jakichkolwiek regulacji, napraw lub konserwacji należy odłączyć akumulator. Poprawne czyszczenie i konserwacja urządzenia może wydłużyć jego żywotność.



OSTRZEŻENIE: Aby zapewnić bezpieczną i wydajną pracę, urządzenie elektryczne i otwory wentylacyjne należy zawsze utrzymywać w czystości.



OSTRZEŻENIE: Nigdy nie używać rozpuszczalników ani innych agresywnych środków chemicznych do czyszczenia niemetalowych części narzędzia. Chemikalia te mogą osłabić materiały użyte w tych częściach. Używać szmatki zwilżonej wyłącznie wodą i łagodnym mydłem. Nigdy nie dopuszczać, aby jakakolwiek ciecz dostała się do wnętrza narzędzia; nigdy nie zanurzać żadnej części narzędzia w cieczy.



OSTRZEŻENIE: NIE WOLNO używać agresywnych środków czyszczących do regularnego czyszczenia powierzchni ssących. Szczeliny wentylacyjne można czyścić za pomocą suchej, miękkiej niemetalowej szmatki i/lub odpowiedniego odkurzacza. Nie należy używać wody ani żadnych roztworów czyszczących. Nosić zatwierdzoną ochronę oczu i zatwierdzoną maskę przeciwpyłową. Sprawdzić filtry powietrza i wymienić je w razie potrzeby.

16. MONTAŻ – KONSERWACJA (BROSZURA 2)

- Regularnie czyścić odpowietrzniki narzędzia elektrycznego. Wentylator silnika wciąga pył do obudowy i nadmierne nagromadzenie metalu w proszku może powodować zagrożenia elektryczne.
 - Przed przystąpieniem do jakichkolwiek prac przy elektronarzędziu (np. konserwacja, wymiana narzędzia itp.) należy wyjąć akumulator z elektronarzędzia. Nieumyślne naciśnięcie przełącznika włącz/wyłącz może spowodować obrażenia.
 - Aby zapewnić bezpieczną i wydajną pracę, należy zawsze utrzymywać elektronarzędzie i otwory wentylacyjne w czystości.
- Aby zachować BEZPIECZEŃSTWO i NIEZAWODNOŚĆ produktu, naprawy, wszelkie inne czynności konserwacyjne lub regulacyjne powinny być wykonywane przez profesjonalne centra obsługi. Każdorazowo używać części zamiennych dostarczonych przez producenta.



OSTRZEŻENIE: Nie dopuszczać do kontaktu płynów hamulcowych, benzyny, produktów ropopochodnych, olejów penetrujących itp. Z częściami plastikowymi. Zawierają one substancje chemiczne, które mogą uszkodzić, osłabić lub zniszczyć obudowę, naruszając w ten sposób integralność podwójnej izolacji.



OSTRZEŻENIE: Każdorazowo należy odłączać urządzenie przed wykonaniem jakichkolwiek regulacji lub prac konserwacyjnych. Jeśli przewód zasilający jest uszkodzony, musi zostać wymieniony przez producenta lub jego serwisanta, aby uniknąć niebezpieczeństw. Odłączyć od zasilania elektrycznego niezwłocznie w przypadku uszkodzenia przewodu zasilającego. Uważać, aby narzędzie nie było narażone na deszcz. Jeśli konieczna jest wymiana szczotek węglowych, musi wykonać to wykwalifikowany specjalista ds. napraw (zawsze wymieniać dwie szczotki w tym samym czasie). Nigdy nie używać wody ani chemicznych środków czyszczących do czyszczenia elektronarzędzia. Wytrzeć suchą szmatką.

Elektronarzędzie należy zawsze przechowywać w suchym miejscu. Szczeliny wentylacyjne silnika należy utrzymywać w czystości. Wszystkie robocze elementy sterujące należy utrzymywać w stanie wolnym od kurzu. Czasami przez otwory wentylacyjne mogą być widoczne iskry. Jest to normalne zjawisko, które nie spowoduje uszkodzenia elektronarzędzia. Zakres temperatur otoczenia dla tego narzędzia wynosi 0°C–40°C. Względna wilgotność powietrza nie może przekraczać 80% bez bezpośredniego narażenia na deszcz i nadmierne zapylenie powietrza. W elektronarzędziu znajdują się części, które mogą być naprawiane przez użytkownika.

Należy zapoznać się z listą części zamiennych w instrukcji obsługi.

17. MONTAŻ – WARUNKI PRZECHOWYWANIA I TRANSPORTU (BROSZURA 2)

17.1 PRZECHOWYWANIE

Ten produkt:

- należy przechowywać w suchym miejscu;
- należy przechowywać z dala od źródeł wysokich temperatur i ekspozycji na światło słoneczne;
- musi unikać nagłych zmian temperatury podczas przechowywania;
- nie może być przechowywany bez opakowania
- należy przechowywać w opakowaniu producenta w magazynach w temperaturze otoczenia od +0 do +40°C. Wilgotność nie powinna przekraczać 80%.

17.2 TRANSPORT

Ten produkt:

- Należy przewozić w zamkniętych pojazdach zgodnie z przepisami dotyczącymi przewozu towarów obowiązującymi dla tego rodzaju transportu.
- Podczas transportu i przeładunku opakowanie z produktem nie powinno być narażone na gwałtowne uderzenia i działanie opadów atmosferycznych.
- Podczas rozładunku/zatładunku nie wolno używać żadnego rodzaju sprzętu, który działa na zasadzie zaciskania paczki
- Należy transportować w temperaturze otoczenia od –20°C do +50°C. Względna wilgotność powietrza nie powinna przekraczać 90%.
- Po przetransportowaniu urządzenia w warunkach zimowych konieczne jest przechowywanie go w temperaturze pokojowej przez co najmniej 2 godziny, aż do całkowitego wyschnięcia wilgoci.



18. WIDOK ROZSTRZELONY Z LISTĄ CZĘŚCI

18.1 WIDOK ROZSTRZELONY

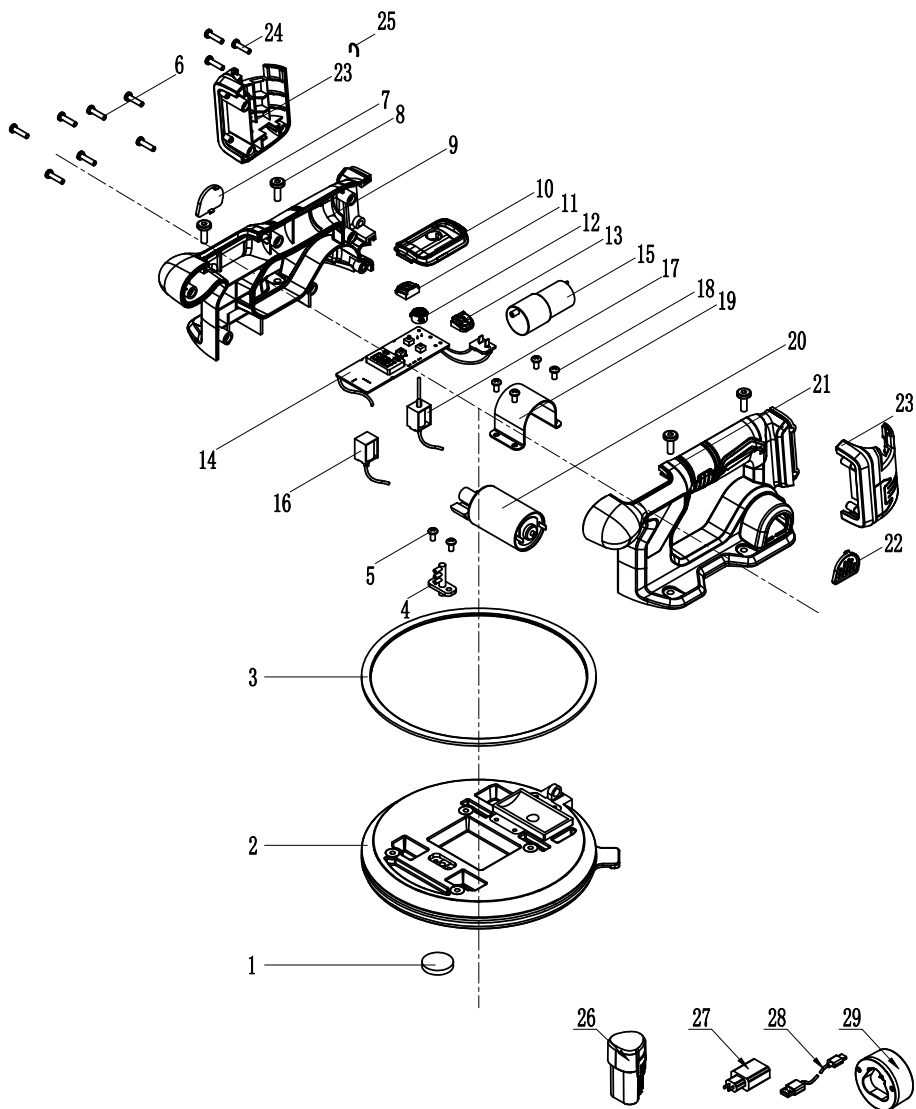

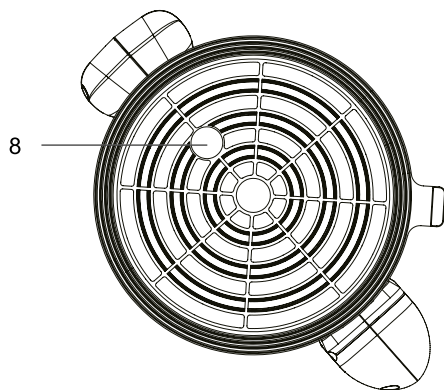
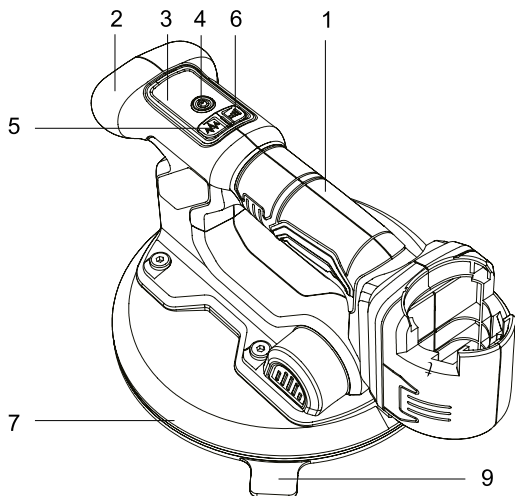

Pozycja	Opis w języku angielskim	Ilość (szt.)
1	mata welniana	1
2	zespół nasadki ssącej	1
3	pierścień ozdobny do nasadki ssącej	1
4	adapter przewodu powietrznego	1
5	śruba M4*8	2
6	śruba ST4*16	7
7	osłona ozdobna prawej obudowy	1
8	śruba M5*16	4
9	prawa obudowa	1
10	pokrywa panelu sterowania	1
11	przycisk regulacji prędkości	1
12	przycisk włącz/wyłącz (ON/OFF) (+sterowanie pompą)	1
13	przycisk wibracji	1
14	montaż panelu sterowania	1
15	pompa powietrza	1
16	zespół jednoprzebiegowego zaworu elektromagnetycznego	1
17	zespół dwudrożnego zaworu elektromagnetycznego	1
18	zespół śruby	4
19	blok mocujący silnik	1
20	montaż silnika wibracyjnego	1
21	lewa obudowa	1
22	pokrywa ozdobna lewej obudowy	1
23	podstawa uchwytu akumulatora	1
24	śruba ST3*16	3
25	schowek na sworznie	1
26	akumulator 2,0 Ah	2
27	ładowarka	1
28	przewód USB do ładowania	1
29	gniazdo ładowarki	1

**18.2 LISTA CZĘŚCI**

Widok z dołu

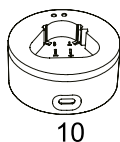

10



11

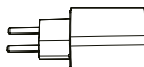

12

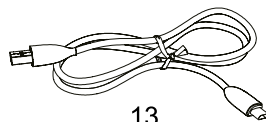

13

1	Uchwyt główny
2	Uchwyt przedni
3	Ekran
4	Przycisk włącz/wyłącz (ON/OFF) (+sterowanie pompą)
5	Przycisk wibracji

6	Przycisk regulacji prędkości
7	Gumowa podkładka uszczelniająca
8	Odpowietrznik z filtrem
9	Ręczne spuszczenie powietrza poprzez chwytywanie za uchwyt

10	Gniazdo ładowarki
11	Akumulator × 2
12	Ładowarka
13	Przewód USB

**19. ROZWIĄZYWANIE PROBLEMÓW**

PROBLEM	MOŻLIWA PRZYCZYNA	ROZWIĄZANIE
Brak odpowiedniego ciśnienia próżniowego	Wyciek powietrza z gumowej podkładki uszczelniającej	Wymiana podkładki przez serwis posprzedażowy
	Blok otworów odpowietrzających	Wyczyść otwór wentylacyjny i wymień filtr z maty wełnianej na ten sam model
	Silnik pompy powietrza nie działa	Wymiana silnika przez serwis posprzedażowy
	Awaria kontrolera	Wymiana kontrolera przez serwis posprzedażowy
	Wyciek powietrza z przewodu	Wymiana przewodu powietrznego przez serwis posprzedażowy
Awaria wibracji	Silnik wibracyjny nie działa	Wymiana silnika przez serwis posprzedażowy
	Przerwa w obwodzie przewodu silnika	Wymiana przewodu przez serwis posprzedażowy
	Awaria kontrolera	Wymiana kontrolera przez serwis posprzedażowy
Podświetlenie ekranu wyłączone	Błąd oprogramowania	Uruchom ponownie urządzenie zgodnie z normalnym trybem pracy
	Wyłączenie zasilania	Ładowanie akumulatora
	Akumulator w stanie usterki	Kup nowy akumulator tego samego modelu
	Awaria kontrolera	Wymiana kontrolera przez serwis posprzedażowy
Awaria akumulatora – ładowanie	Akumulator w stanie usterki	Czerwona i zielona kontrolka migają w tym samym czasie, należy nabyć nowy akumulator tego samego modelu
	Temperatura akumulatora jest zbyt niska lub zbyt wysoka	Ładowarka przerwie ładowanie, gdy temperatura przekroczy 50°C lub spadnie poniżej 3°C.
Akumulator nie działa	Akumulator w stanie usterki	Umieść akumulator w ładowarce, aby sprawdzić jego stan. Jeśli jednocześnie migają czerwona i zielona dioda, oznacza to, że akumulator został uszkodzony. Wymień go na ten sam model.
	Temperatura akumulatora jest zbyt niska lub zbyt wysoka	Temperatura wyższa niż 65 lub niższa niż -20.
E01	Błąd komunikacji na końcówce T akumulatora	Wymień akumulator na nowy.
E02	Błąd zwarcia silnika wibracyjnego	Naprawa urządzenia przez serwis posprzedażowy.
E03	Rozruch przy niskim napięciu	Naładuj akumulator lub wymień go na nowy albo napraw urządzenie w serwisie posprzedażowym, jeśli nadal nie działa.
E04	Przebiegnięcie pierwotne silnika wibracyjnego	Zrestartuj urządzenie, napraw urządzenie przez serwis posprzedażowy, jeśli nadal nie działa.



PROBLEM	MOŻLIWA PRZYCZYNA	ROZWIĄZANIE
E05	Przebiecie wtórne silnika wibracyjnego	Zrestartuj urządzenie, napraw urządzenie przez serwis posprzedażowy, jeśli nadal nie działa.
E06	Przebiecie trzeciorzędne silnika wibracyjnego	Zrestartuj urządzenie, napraw urządzenie przez serwis posprzedażowy, jeśli nadal nie działa.
E07	Niskie napięcie podczas pracy	Naładuj akumulator lub wymień go na nowy albo napraw urządzenie w serwisie posprzedażowym, jeśli nadal nie działa.
E08	Wadliwe działanie czujnika (brak danych, niepoprawne dane)	Zrestartuj urządzenie, napraw urządzenie przez serwis posprzedażowy, jeśli nadal nie działa.
E10	Ogniwo akumulatora nadmiernie rozładowane	Naładuj akumulator lub wymień go na nowy.
E11	Przerwa w obwodzie akumulatora	Wymień akumulator na nowy.
E12	Przegrzanie akumulatora	Schłodź i ponownie uruchom urządzenie.
E13	Niska temperatura akumulatora	Rozgrzej i ponownie uruchom urządzenie.
E14	Brak równowagi ogniw akumulatora	Naładuj akumulator lub wymień go na nowy.
E15	Inny błąd akumulatora	Wymień akumulator na nowy.



20. UTYLIZACJA I RECYKLING



To oznaczenie wskazuje, że produktu nie należy utylizować razem z innymi odpadami komunalnymi w całej UE. Aby zapobiec możliwym szkodom dla środowiska lub zdrowia ludzkiego wynikającym z niekontrolowanej utylizacji odpadów, należy utylizować je w sposób odpowiedzialny, aby promować zrównoważone ponowne wykorzystanie zasobów materialnych. Aby zwrócić używane urządzenie, należy skorzystać z systemów zwrotu i odbioru lub skontaktować się ze sprzedawcą, u którego produkt został zakupiony. Mogą oni przekazać ten produkt do bezpiecznego dla środowiska recyklingu.

21. GWARANCJA

Produkty Dexter są projektowane zgodnie z najbardziej rygorystycznymi standardami jakości dla produktów przeznaczonych dla ogółu.

Produkt jest objęty 5-letnią gwarancją obowiązującą od dnia zakupu. Gwarancja obejmuje wszystkie wady produkcyjne lub materiałowe.

W razie awarii należy najpierw zapoznać się ze stroną rozwiązywania problemów (problemy i rozwiązania) w broszurze, a jeśli problem nadal występuje, należy skonsultować się z najbliższym sklepem.

Sklep powinien dążyć do rozwiązania problemu.

Naprawy i wymiany części nie wydłużają pierwotnego okresu obowiązywania gwarancji.

Awarie wynikające z normalnego zużycia lub niewłaściwego użytkowania produktu nie są objęte gwarancją. Dotyczy to między innymi przelączników, rozłącznika obwodu bezpieczeństwa oraz silników w razie zużycia.

Należy pamiętać, że w niektórych krajach obowiązują specjalne warunki gwarancji.

W razie wątpliwości należy najpierw sprawdzić w punkcie sprzedaży.

Aby skargi dotyczące gwarancji zostały uwzględnione, należy spełnić następujące wymagania:

- Przedstawienie dokumentu zakupu
- Naprawy i/lub wymiany części nie były wykonywane przez podmiot trzeci.
- Problem nie wynika z normalnego zużycia.
- Wymagane prace konserwacyjne i naprawcze zostały wykonane poprawnie.
- Nie było działań wymuszonych, niewłaściwego użytkowania, nieuprawnionego stosowania ani wypadków.
- Nie doszło do uszkodzeń z powodu przegrzania w wyniku zatkania bloku wentylatora.
- Żadne prace przy produkcji nie były wykonywane przez nieuprawnioną osobę i nie podejmowano żadnych prób niewłaściwych napraw.
- Narzędzie nie było nigdy rozmontowywane ani otwierane.
- Narzędzie nigdy nie znajdowało się w mokrym środowisku (rosa, deszcz, zanurzenie w wodzie itp.).
- Nie używano nieodpowiednich części bądź części niewyprodukowanych przez Dexter, co do których okazało się, że powodują one uszkodzenia.
- Narzędzie nie było używane niewłaściwie (przeciążanie narzędzia lub stosowanie niezatwierdzonych akcesoriów).
- Nie doszło do uszkodzeń z powodu zewnętrznych przyczyn bądź ciał obcych, takich jak piasek lub kamienie.
- Nie doszło do uszkodzeń z powodu nieprzestrzegania zaleceń bezpieczeństwa i instrukcji obsługi.

Produkt musi być używany w normalnych warunkach zastosowania i do celów nieprofesjonalnych.

Dlatego z gwarancji wykluczone są produkty stosowane przez firmy, lokalne władze oraz firmy oferujące płatny najem bądź bezpłatne wypożyczenie sprzętu.



ВСТУП

Дякуємо за те, що обрали цей пристрій. Наша компанія розробляє та виготовляє продукцію та докладає всіх зусиль для того, щоб забезпечити її відмінну якість відповідно до вимог користувачів.



ВАЖЛИВА ІНФОРМАЦІЯ – ЗБЕРІГАЙТЕ ДЛЯ ПОДАЛЬШОГО ВИКОРИСТАННЯ: РЕКОМЕНДОВАНО УВАЖНО ПРОЧИТАТИ

УВАГА! для того, щоб налаштування, експлуатація та обслуговування цього пристрою не викликали жодних проблем, **РЕКОМЕНДОВАНО УВАЖНО ПРОЧИТАТИ ЦЕЙ ПОСІБНИК ДО ПОЧАТКУ РОБОТИ З ПРИСТРОЄМ. ЗВЕРТАЙТЕ УВАГУ НА ОСНОВНІ ЗАСТЕРЕЖЕННЯ ЩОДО ТЕХНІКИ БЕЗПЕКИ В ЦЬОМУ ПОСІБНИКУ Й ЗБЕРІГАЙТЕ ПОСІБНИК ДЛЯ ПОДАЛЬШОГО ВИКОРИСТАННЯ.**

1. ВИКОРИСТАННЯ ЗА ПРИЗНАЧЕННЯМ АКУМУЛЯТОРНОЇ ВІБРАЦІЙНОЇ МАШИНИ ДЛЯ ПЛИТКИ Й ВАКУУМНОГО ПІДЙОМНИКА

1.1 ВИКОРИСТАННЯ ЗА ПРИЗНАЧЕННЯМ

Акумуляторна вібраційна машина для плитки має дві функції:

- а) Вакуумний підйомник: підйом, переміщення та розміщення таких об'єктів, як керамічна плитка, мармур, кам'яні плити. Використовувати лише в приміщенні.
- б) Вібраційна машина для плитки: забезпечує рівномірну силу удару для більш рівномірного навантаження на плитку, її легшого приклеювання і зменшення можливості утворення зазорів за відсутності клею під плиткою.

1.2 ЗАГАЛЬНІ ЗАСТЕРЕЖЕННЯ З ТЕХНІКИ БЕЗПЕКИ ПІД ЧАС РОБОТИ З ЕЛЕКТРОІНСТРУМЕНТОМ



ЗАСТЕРЕЖЕННЯ Прочитайте всі застереження, інструкції, ознайомтеся з ілюстраціями й технічними даними, які додаються до електроінструмента.

Недотримання всіх зазначених нижче інструкцій може призвести до ураження електричним струмом, пожежі та (або) серйозних травм.

ЗБЕРІГАЙТЕ ВСІ ЗАСТЕРЕЖЕННЯ ТА ІНСТРУКЦІЙ ДЛЯ ПОДАЛЬШОГО ВИКОРИСТАННЯ.

Термін «електроінструмент» у попередженнях означає інструмент із живленням від мережі (дротовий) або від акумулятора (бездротовий).

1) Безпека робочої зони

- а) **Робоча зона має бути чистою та добре освітленою.** Безлад або погане освітлення в робочій зоні часто стають причиною нещасних випадків.
- б) **Не працюйте з електроінструментом у вибухонебезпечному середовищі, наприклад, у присутності легкозаймистих рідин, газів або пилу.** Під час роботи електроінструменти утворюють іскри, які можуть призвести до займання пилу або випарів.
- в) **Працюючи з електроінструментом, слідкуйте, щоб у робочій зоні не було дітей і сторонніх спостерігачів.** Відволікаючись, можна втратити контроль над ситуацією.

2) Електрична безпека

- а) **Штепсельні вилки електроінструмента мають відповідати розеткам. Заборонено модифікувати вилку будь-яким чином. Не використовуйте жодні перехідники для роботи із заземленими електроінструментами.** Немодифіковані вилки й розетки зменшують ризик ураження електричним струмом.
- б) **Уникайте контакту частин тіла із заземленими поверхнями, такими як труби, радіатори, плити та холодильники.** У разі заземлення тіла збільшується ризик ураження електричним струмом.
- в) **Не залишайте електроінструмент під дощем або в умовах підвищеної вологості.** Вода, що потрапила в електроінструмент, підвищує ризик ураження електричним струмом.
- г) **Не використовуйте шнур живлення з порушенням норм експлуатації. Ніколи не використовуйте шнур живлення для перенесення, перетягування електроінструмента або виймання вилки з розетки. Тримайте шнур подалі від джерел тепла, мастил, гострих країв або рухомих частин.** Пошкоджені або заплутані шнури збільшують ризик ураження електричним струмом.
- д) **Під час роботи електроінструмента на відкритому повітрі використовуйте подовжувач, що для цього призначений.** Використання подовжувача, призначеного для зовнішніх робіт, зменшує ризик ураження електричним струмом.



- е) Якщо вкрай необхідно працювати з електроінструментом у вологому середовищі, використовуйте розетку, оснащену захисним вимикачем замикання на землю (GFCI). Використання захисного вимикача GFCI зменшує ризик ураження електричним струмом.
- 3) Індивідуальна техніка безпеки
- а) Під час роботи з електроінструментом будьте уважні та розсудливі, стежте за своїми діями. Не працюйте з електроінструментом, якщо ви втомлені, перебуваєте під дією наркотичних речовин, алкоголю або ліків. Навіть миттєва неуважність під час роботи з електроінструментом може призвести до важкої травми.
- б) Користуйтеся засобами індивідуального захисту. Завжди надягайте захисні окуляри. Використання у відповідних умовах таких захисних засобів, як протипиловий респіратор, нековзне захисне взуття, шолом-каска й навушники, допоможе зменшити ризик травмування персоналу.
- в) Уникайте випадкового запуску інструмента. Переконайтеся, що перемикач встановлено в положення «вимкн.», перш ніж під'єднувати до джерела живлення та/або акумулятора, піднімати чи переносити інструмент. Якщо переносити електроінструмент, тримаючи палець на перемикачі живлення, або під'єднувати його до джерела живлення, коли перемикач живлення встановлено в положення «зв'імкнено», це може призвести до травмування.
- г) Перш ніж увімкнути електроінструмент, приберіть усі регульовальні клинці та гайкові ключі. Залишаючи клин або гайковий ключ, приєднаний до рухомих частин електроінструмента, ви ризикуєте отримати травму.
- д) Не намагайтеся дотягнутися до цілі. Завжди зберігайте стійке положення тіла й тримайте рівновагу. Це дає змогу краще керувати електроінструментом у разі виникнення непередбачуваних ситуацій.
- е) Надягайте відповідний одяг. Не надягайте вільний одяг або прикраси. Волосся, одяг та рукавиці мають бути на безпечній відстані від рухомих частин. Вільний одяг, прикраси або довге волосся можуть потрапити в рухомі частини інструмента.
- ж) У разі наявності пристроїв для під'єднання системи відведення та збирання пилу їх слід обов'язково встановити й використовувати за призначенням. Використання пристрою для збирання пилу може зменшити небезпеку, пов'язану з пилом.
- и) Якщо ви часто користуєтесь інструментом і вважаєте, що добре знайомі з усіма нюансами, це не є підставою для того, щоб ігнорувати правила техніки безпеки. Недбалі дії можуть за якусь мить спричинити тяжкі травми.
- 4) Використання електроінструмента та застережні заходи
- а) Не перевантажуйте електроінструмент. Використовуйте належний електроінструмент відповідно до потреби. Правильно підібраний електроінструмент допоможе краще та безпечніше виконати роботу зі швидкістю, яка для нього передбачена.
- б) Не використовуйте електроінструмент, якщо перемикач не вмикає або не вимикає його. Усі електроінструменти, якими неможливо керувати за допомогою перемикача, становлять небезпеку й потребують ремонту.
- в) Перш ніж проводити будь-які налагодження, замінювати приладдя, а також перед зберіганням вийміть штепсель із розетки та/або акумулятор із інструмента, якщо це можливо. Такі запобіжні заходи безпеки зменшують ризик випадкового запуску електроінструмента.
- г) беріть електроінструменти, що не використовуються, подалі від дітей і не дозволяйте особам, які не мають досвіду роботи з такими інструментами або не знайомі з цими інструкціями, користуватись електроінструментом. Електроінструменти становлять небезпеку в руках недосвідчених користувачів.
- д) Виконуйте належне технічне обслуговування електроінструмента. Перевіряйте його щодо розладнання чи блокування рухомих частин, а також будь-яких обставин, які можуть вплинути на роботу інструмента. У разі пошкодження електроінструмент слід здати в ремонт, перш ніж користуватися ним. Часто нещасні випадки трапляються внаслідок неналежного технічного обслуговування електроінструментів.
- е) Тримайте різальні інструменти гострими та чистими. Належним чином доглянуті різальні інструменти з гострими різальними краями рідше блокуються та ними легше керувати.
- ж) Користуйтеся електроінструментом, приладдям і насадками для інструмента згідно з цією інструкцією, зважаючи на робочі умови та роботу, яку слід виконати. Використання електроінструмента не за призначенням може стати причиною виникнення небезпечних ситуацій.
- и) Рукоятки та поверхні для тримання мають бути сухими й чистими, без слідів жиру та мастила. Якщо рукоятки й поверхні для тримання є слизкими, це заважає безпечно працювати з інструментом і керувати ним у неочікуваних ситуаціях.
- 5) Використання акумуляторного електроінструмента та застережні заходи
- а) Для перезарядження слід використовувати лише той зарядний пристрій, що зазначений виробником. Зарядний пристрій, який підходить для одного типу акумулятора, може складати ризик пожежі в разі використання з іншим акумулятором.
- б) Використовуйте з електроінструментом лише ті акумулятори, які спеціально призначені для нього. Використання будь-яких інших акумуляторів може призводити до травмування або пожежі.
- в) Коли акумулятор не використовується, тримайте його далі від інших металевих предметів, як-от канцелярські скріпки, монети, ключі, цвяхи, гвинти та інші невеликі металеві предмети, які можуть закоротити клеми між собою. Закорочування клем акумулятора може призвести до опіків або пожежі.
- г) За неправильного використання з акумулятора може витікати рідина; уникайте контакту з нею. Якщо такий контакт трапився випадково, промийте шкіру водою. Якщо рідина потрапила в очі, після промивання зверніться по медичну допомогу. Рідина, що витікає з акумулятора, може викликати подразнення шкіри або опіки.
- д) Не користуйтеся акумулятором або інструментом, якщо його пошкоджено або модифіковано. Пошкоджені й модифіковані акумулятори можуть спричиняти неочікувані



ситуації – призводити до травмування людей, до пожежі або вибуху.

е) Не нагрівайте акумулятор або інструмент на вогні та уникайте впливу на неї підвищених температур. Нагрівання акумуляторної батареї на вогні або вплив на неї температури вище 130 °C (265 °F) може спричинити вибух.

ж) Дотримуйтеся всіх інструкцій щодо заряджання. Не заряджайте акумулятор або інструмент в умовах температур, що виходять за межі зазначених в інструкції. Заряджання в неналежних умовах або за температур, що виходять за межі зазначених, може призвести до пошкодження акумуляторної батареї та збільшити ризик пожежі.

6) Обслуговування

а) Сервісне обслуговування електроінструмента має здійснювати кваліфікований спеціаліст із ремонту, який використовує лише ідентичні змінні деталі. Це гарантуватиме безпеку під час обслуговування електроінструмента.

б) Забороняється здійснювати сервісне обслуговування пошкоджених акумуляторів. Сервісне обслуговування акумуляторів має здійснюватися виключно виробником або вповноваженими постачальниками таких послуг.

2. СИМВОЛИ

	Уважно прочитайте керівництво по збірці і експлуатації.
	Цей пристрій відповідає чинним директивам Європейського союзу, і був проведений тест на відповідність цим директивам.
	Цей пристрій відповідає чинним в Україні технічним регламентам.
	Відпрацьовані електротехнічні вироби заборонено викидати разом із побутовими відходами. Віддавайте на вторинне перероблення у відповідні заклади. Відомості щодо таких пунктів прийому можна отримати в місцевих урядових установах або в магазинах роздрібної торгівлі.
	Вироби, що підлягають вторинній переробці, з розширеною відповідальністю виробника. Дотримуйтеся відповідних інструкцій щодо сортування.
	Захисні окуляри є обов'язковими.
	Обов'язковий захист для органів слуху.

	Захисні рукавички є обов'язковими.
	Респиратор є обов'язковим.
	Цей символ небезпеки попереджає про можливість пошкодження приладу, нанесення шкоди навколишньому середовищу або спричинення фізичних травм.
	Використовувати лише в приміщенні, не піддавати впливу дощу.
	Прочитайте інструкцію з експлуатації та дотримуйтеся усіх попереджень і правил техніки безпеки.
	Клас захисту II
	Використовуйте та зберігайте акумуляторну батарею за температури нижче 45 °C.
	Не розбирати, не роздавлювати, не нагрівати вище 100 °C. Ніколи не піддавати акумуляторну батарею впливу мікрохвиль або високого тиску.
	Літій-іонний акумулятор. Цей виріб позначено символом «роздільного збору» для всіх акумуляторів. Цей виріб мають переробити на вторинну сировину або розібрати на частини, щоб зменшити вплив на навколишнє середовище. Акумуляторні батареї можуть бути небезпечними для навколишнього середовища та здоров'я людини, оскільки містять небезпечні речовини.
	Li-Ion



3. ЗАСТЕРЕЖЕННЯ З ТЕХНІКИ БЕЗПЕКИ ДЛЯ ПІДЙОМНИКІВ



ЗАСТЕРЕЖЕННЯ Прочитайте всі попередження та інструкції з техніки безпеки та збережіть їх для подальшого використання. Недотримання цих попереджень може призвести до серйозних травм і пошкодження обладнання.

- а) Інструмент не призначений для лазіння або кріплення людей будь-яким способом. Використання цього виробу для лазіння або будь-яких інших непередбачених цілей може призвести до травм або смерті.
- б) Якщо сила ущільнення інструмента починає помітно зменшуватися під час використання, перевірте гумовий ущільнювач на предмет зносу або пошкодження. Не намагайтеся підняти предмети за допомогою інструмента до заміни ущільнення.
- в) Коли інструмент не використовується, захищайте ущільнення захисним чохлом. Зберігайте інструмент у захисному футлярі/чохлі або на гладкій поверхні, щоб уникнути вм'ятин або розриву ущільнення.
- г) Остерігайтеся сильного вітру під час підйому великих панелей.
- д) Користувач повинен носити захисні окуляри й захисне взуття з металевим носком.
- е) Не піднімайте інструмент над головою і ніколи не допускайте присутності людей, домашніх тварин і будь-яких предметів, які можуть бути пошкоджені, у зоні під інструментом і вантажем.
- ж) Тримайте пальці подалі від вакуумної прокладки під час прикріплення до вантажу, оскільки під час стискання поролонового ущільнювача можливе защемлення пальців.
- и) Забороняється використовувати інструмент як тросовий якір для людей або предметів.
- к) Вантажопідйомність пористих матеріалів буде набагато нижчою, ніж у матеріалів зі щільною структурою, а також у разі підйому з вертикального або горизонтального положення.
- л) Вологі умови можуть призвести до зниження вантажопідйомності.
- м) Необхідно бути обережним під час підйому слизьких матеріалів, особливо у вертикальному положенні, оскільки вони можуть зісковзнути з підйомника.
- н) З метою уникнення травм, необхідно застосовувати правильну техніку підйому й розміщення.
- п) НЕ використовуйте інструмент на гнучких матеріалах. Вони включають тонкі пластикові плівки й листи. Всмоктування може притиснути матеріал до прокладки і порушити вакуумне ущільнення, що призведе до падіння/пошкодження матеріалу.
- р) НЕ використовуйте інструмент на склі товщиною 1/8 дюйма (3 мм) або менше.

4. ФАКТОРИ, ЩО ВПЛИВАЮТЬ НА ВАНТАЖОПІДЙОМНІСТЬ ВАКУУМНОГО ПІДЙОМНИКА ТА ПОВ'ЯЗАНІ З ЦИМ ОБМЕЖЕННЯ

Нижче наведено кілька факторів, що впливають на вантажопідйомність вакуумного підйомника.

1. **Жорсткість навантаження.** Жорсткість може призвести до нерівномірного навантаження на вакуумний підйомник і конструкцію. Жорсткість може змінюватися залежно від положення.
2. **Сила навантаження.** Напряга, спричинена власною вагою вантажу та напругою від вакуумного підйомника, може призвести до пошкодження вантажу.
3. **Стан поверхні навантаження.** Нерівність або шорсткість поверхні може вплинути на здатність ущільнювача з піногуми прикріплюватися або підтримувати герметичність. Властивості тертя можуть впливати на ефективність підйому.
4. **Перевіщення навантаження.** Оскільки вантаж виходить за межі опор ущільнювача з піногуми, існує можливість його пошкодження чи відхилення і відшарування від ущільнювача.
5. **Кут навантаження.** Вплив коефіцієнта тертя між вантажем і ущільнювачем з піногуми стає значним, коли вантаж розташований не горизонтально. Навантаження під кутом може призвести до зісковзування вантажу з підйомника.
6. **Кількість інструментів, прикріплених до вантажу.** Вантажопідйомність залежить від кількості вакуумних підйомників, повністю прикріплених до вантажу.
7. **Температура завантаження.** Підвищені або екстремально низькі температури можуть пошкодити ущільнювач з піногуми або вплинути на функцію ущільнення. Експлуатуйте підйомник лише за температури від -10 °C до 40 °C.
8. **Попередження про висотну небезпеку.** Вантажопідйомність буде знижена на висоті понад 4000 футів (1220 м). Завжди переконайтеся, що вантаж надійно закріплений і рівноважений, виконавши пробний підйом, перш ніж продовжувати переміщення матеріалу.



5. ДОДАТКОВА ІНФОРМАЦІЯ ПРО БЕЗПЕКУ



ЗАСТЕРЕЖЕННЯ Ніколи не модифікуйте електроінструмент або будь-які його частини. Це може призвести до пошкодження або травмування.



УВАГА: обов'язково використовуйте захисні окуляри. Звичайні окуляри НЕ є захисними окулярами. Також використовуйте респіратор або протипилову маску, якщо операція різання викликає утворення пилу. **ЗАВЖДИ НОСІТЬ СЕРТИФІКОВАНЕ ЗАХИСНЕ СПОРЯДЖЕННЯ.**

- **Носіть захисний одяг і промивайте відкриті ділянки тіла водою з милом.** У разі потрапляння пилу до рота, очей або на шкіру, це може сприяти поглинанню шкідливих хімічних речовин. Спрямуйте частинки подальше від обличчя та тіла.
- **Використовуйте відповідний пиросос для видалення переважної більшості статичного та повітряного пилу.** Присутність статичного й повітряного пилу може призвести до забруднення робочого середовища або підвищеного ризику для здоров'я оператора та осіб, які перебувають у безпосередній близькості від нього.
- **Вентиляційні отвори часто закривають рухомі частини, і їх слід уникати.** Просторий одяг, прикраси та довге волосся можуть зачепитися за рухомі частини.



ЗАСТЕРЕЖЕННЯ Коли інструмент не використовується, його слід зберігати у пластиковій формованій коробці (ВМС) для захисту гумової прокладки ущільнювача. Не залишайте інструмент на боці, це викликає ризик пошкодження ущільнення.

6. СПЕЦІАЛЬНІ ІНСТРУКЦІЇ З БЕЗПЕКИ ДЛЯ АКУМУЛЯТОРА ТА ЗАРЯДНОГО ПРИСТРОЮ

- Цей прилад може використовуватися дітьми віком від 8 років і старше, а також особами з обмеженими фізичними, сенсорними чи розумовими здібностями або особами з недостатнім досвідом та знаннями, якщо вони перебувають під наглядом або отримали інструкції щодо безпечного використання приладу та розуміють пов'язану з цим небезпеку.
- Не можна дозволяти дітям грати з приладом. Операції з чищення приладу та догляду за ним не мають виконуватись дітьми без нагляду дорослих.
- Перед використанням зарядного пристрою та акумулятора уважно прочитайте керівництво по збірці і експлуатації.
- Під час процесу заряджання параметри струму, що використовуються, мають відповідати параметрам струму зарядного пристрою.
- Не допускайте потрапляння вологи, дощу або бризок води на місце заряджання.
- Температура навколишнього середовища не має перевищувати 45 °C. Ніколи не піддавайте пристрій безпосередньому впливу сонячних променів.
- Вимикайте струм тільки коли акумулятор підключений до роз'єму заряджання або від'єднаний від нього.
- Несправні або пошкоджені акумуляторні батареї, які більше не можна заряджати, слід утилізувати як небезпечні відходи. Здавайте їх у спеціальний пункт збору. Уникайте шкоди навколишньому середовищу. Не викидайте непридатні акумуляторні батареї разом з побутовими відходами, у вогонь або воду.
- Якщо електричний кабель пошкоджено, заміну дроту може здійснювати лише постачальник або його ремонтний відділ. Доручайте ремонт тільки уповноваженому спеціалісту.
- Використовуйте тільки акумуляторні батареї, виготовлені оригінальним виробником.
- Завжди тримайте поверхню зарядного пристрою вільною від пилу та бруду.
- Вставте акумулятор у зарядний пристрій. Дотримуйтесь інструкцій щодо полярності.
- Завжди виймайте акумулятор перед початком роботи з приладом.
- Коли акумулятор перебуває поза інструментом, закрийте контакти, щоб уникнути короткого замикання (наприклад, від інструментів).
- Не кидайте літій-іонні акумулятори у воду або вогонь, існує ризик вибуху!
- Захищайте акумулятор від ударів і не відкривайте його.
- Ніколи не розряджайте акумулятор повністю і заряджайте його час від часу, якщо він не використовується протягом тривалого періоду часу.
- Не перезаряджайте акумуляторні батареї, оскільки вони можуть перегрітись і зламатися.



ЗАЛИШКОВІ РИЗИКИ: Коли інструмент не використовується, його слід зберігати у пластиковій формованій коробці (ВМС) для захисту гумової прокладки ущільнювача. Навіть у разі застосування інструмента за призначенням неможливо усунути всі залишкові фактори ризику. У зв'язку з конструкцією та дизайном інструменту можуть виникнути наступні небезпеки:

1. Пошкодження легенів, якщо не носити ефективну протипилову маску.
2. Пошкодження слуху, якщо не носити ефективні засоби захисту слуху.
3. Шкода для здоров'я, спричинена вібрацією, якщо електроінструмент використовується впродовж тривалого часу або ним неправильно керують чи не обслуговують його належним чином.



ЗАСТЕРЕЖЕННЯ Цей прилад створює електромагнітне поле під час роботи. Це поле за певних обставин може заважати активним або пасивним медичним імплантатам. Щоб знизити ризик серйозних або смертельних травм, радимо людям з медичними імплантатами проконсультуватися зі своїм лікарем і виробником медичних імплантатів перед використанням цього приладу.

7. ЗАРЯДНІ ПРИСТРОЇ

Перед використанням зарядного пристрою обов'язково прочитайте всі інструкції з техніки безпеки.

Процедура заряджання

1. Підключіть зарядний пристрій до відповідної розетки, перш ніж вставити акумулятор.
2. Вставте акумулятор в гніздо зарядного пристрою, переконавшись, що він повністю вставлений в нього. Зелений індикатор (заряджання) блиматиме безперервно, а червоний індикатор вимкнеться, коли розпочнеться процес заряджання.
3. Про завершення заряджання свідчитиме зелений індикатор, що горить постійно, при цьому червоний індикатор вимикається. Акумулятор повністю заряджений і його можна використовувати одразу чи залишити у зарядному пристрої.

		Червоний індикатор	Зелений індикатор
	Заряджання акумулятора		
	Акумулятора заряджено		
	Гаряча/холодна затримка		
	Проблема з акумулятором		
	Зарядний пристрій в режимі очікування		

8. ІНДИКАТОРИ ЗАРЯДНИХ ПРИСТРОЇВ

Цей зарядний пристрій призначений для виявлення певних проблем, які можуть виникнути. Про проблеми свідчить швидке блимання зеленого й червоного індикаторів. Якщо це сталося, знову вставте акумулятор в зарядний пристрій. Якщо проблема не зникає, спробуйте інший акумулятор, щоб визначити, чи зарядний пристрій працює належним чином. Якщо новий акумулятор заряджається правильно, це означає, що оригінальний акумулятор несправний і його слід повернути в сервісний центр або інший пункт прийому для утилізації. Якщо на новому акумуляторі з'являються ті самі ознаки несправності, що й на оригінальному, зверніться до авторизованого сервісного центру для перевірки зарядного пристрою та акумулятора.



9. ГАРЯЧА/ХОЛОДНА ЗАТРИМКА АКУМУЛЯТОРА

Зарядний пристрій має функцію затримки гарячого/холодного стану. Коли зарядний пристрій виявляє гарячий акумулятор, він автоматично затримує заряджання, поки акумулятор не охолоне. Коли зарядний пристрій виявляє холодний акумулятор, він автоматично затримує заряджання, поки акумулятор не нагріється. Під час цієї операції червоний індикатор продовжуватиме блимати, а зелений індикатор вимкнеться. Коли температура акумулятора нормалізується, червоний індикатор буде горіти постійно, зелений індикатор продовжить блимати, а зарядний пристрій відновить процедуру заряджання.

10. ВАЖЛИВІ ВКАЗІВКИ ЩОДО ЗАРЯДЖАННЯ

1. Найдовший термін служби та найкращі характеристики можна отримати, якщо заряджати акумулятор при температурі повітря в діапазоні 0-40 °С. НЕ заряджайте акумулятор при температурі повітря нижче 0 °С або вище 40 °С. Це важливо, щоб запобігти серйозному пошкодженню акумулятора.
2. Під час заряджання зарядний пристрій і акумулятор можуть нагріватися. Це нормальний стан, який не вказує на проблему. Щоб полегшити охолодження акумулятора після використання, не ставте зарядний пристрій або акумулятор в тепле середовище, наприклад, під металевий навіс або у контейнер.
3. Акумулятор слід перезаряджати, якщо він не створює достатньої потужності для виконання завдань, які раніше легко виконувалися. НЕ ПРОДОВЖУЙТЕ використання за таких умов. Дотримуйтесь процедури заряджання. Також можна заряджати частково використаний акумулятор у будь-який час без жодних негативних наслідків для нього.
4. Сторонні матеріали з токопровідного матеріалу, як-от шліфувальний пил, металева стружка, сталева вата, алюмінієва фольга або будь-які скупчення металевих частинок, слід тримати подалі від роз'ємів зарядного пристрою. Завжди відключайте зарядний пристрій від джерела живлення, коли в ньому немає акумулятора. Перед очищенням від'єднайте зарядний пристрій від мережі.
5. Не заморозуйте й не занурюйте зарядний пристрій у воду або будь-яку іншу рідину.



ЗАСТЕРЕЖЕННЯ Небезпека ураження електричним струмом. Не допускайте потрапляння рідини всередину зарядного пристрою. Це може призвести до ураження електричним струмом.



ЗАСТЕРЕЖЕННЯ Небезпека опіку. Не занурюйте акумулятор у будь-яку рідину і не допускайте потрапляння рідини всередину акумулятора. Ніколи не намагайтеся відкрити акумулятор з будь-якої причини. Якщо пластиковий корпус акумулятора зламався або тріснув, поверніть його в сервісний центр для переробки.

11. РЕКОМЕНДАЦІЇ ЩОДО ЗБЕРІГАННЯ

1. Найкраще місце для зберігання — прохолодне й сухе місце, подалі від прямих сонячних променів і надлишку тепла чи холоду.
2. Для тривалого зберігання рекомендується зберігати повністю заряджений акумулятор у сухому прохолодному місці, від'єднавши його від зарядного пристрою.



ПРИМІТКА. Акумулятори не слід зберігати повністю розрядженими. Перед використанням акумулятор потрібно зарядити



12. ТЕХНІЧНІ ДАНІ

Напруга	12 В пост. струму
Вага	1,8 кг (з акумулятором)
Номінальна вага	120 кг/вертикально 60 кг/горизонтально
Рівень звукового тиску L_{pa}	77 dB(A)
Рівень звукової потужності L_{wa}	85 dB(A)
Похибка Кра, K_{wa}	3dB
Загальна величина вібрації	7.37m/s ²
Похибка K	1.5 m/s ²
Акумулятор, зарядний пристрій та гніздо зарядного пристрою	Номер моделі акумулятора: 12VBA2-2T1 12 В постійного струму 2,0 А/год; 24 Вт/год; 3 літій-іонних елементи Номер моделі зарядного пристрою: 10002-E.1 Вхід: 100-240 В ~ 50-60 Гц; Вихід: 5 В пост. струму 2000 мА Номер моделі гнізда зарядного пристрою: 12VCH2-2A1 Вхід: 5 В --- 10 W; Вихід: 12 В --- 0,6 А



ПРИМІТКА.

- Указані загальні значення вібрації та заявлені значення рівня шуму були виміряні відповідно до стандартного методу тестування й можуть бути використані для порівняння різних інструментів;
- Заявлені загальні значення вібрації та заявлені значення рівня шуму також можуть бути використані для попередньої оцінки впливу.



ЗАСТЕРЕЖЕННЯ

- Рівень вібрації та шуму під час фактичного використання електроінструмента може відрізнятись від указаних значень залежно від способу використання інструмента, особливо від типу оброблюваної робочої деталі.
- Для рівня потрібно визначити застережні заходи для захисту користувача за результатом оцінювання впливу в реальних умовах роботи (беручи до уваги всі етапи робочого циклу, наприклад, час вимикання інструмента й час його роботи в холостому режимі на додаток до часу запуску).



ЗАСТЕРЕЖЕННЯ! Оператору рекомендовано використовувати засоби захисту органів слуху.



13. ЗБИРАННЯ — ІНСТРУКЦІЯ З ВВЕДЕННЯ В ЕКСПЛУАТАЦІЮ (БУКЛЕТ 2)



ЗАСТЕРЕЖЕННЯ

Щоб зменшити ризик отримання серйозних травм, вимкніть пристрій і вийміть акумулятор перед тим, як виконувати будь-які налаштування або знімати/встановлювати насадки чи приладдя. Випадковий запуск може призвести до травми.

Перед увімкненням електроінструмента розпакуйте коробку й перевірте, чи немає відсутніх або пошкоджених деталей.



ПРИМІТКА.

Акумулятори постачаються не повністю зарядженими. Перед початком роботи повністю зарядіть акумулятори. Для досягнення найкращих результатів переконайтеся, що ваш акумулятор повністю заряджений.

13.1 ВСТАНОВЛЕННЯ/ЗАМІНА АКУМУЛЯТОРА (РИС. А)

1. Щоб встановити акумулятор (рис. А-1) в інструмент, вирівняйте акумулятор із напрямними всередині корпусу інструмента, вставте його в корпус до міцного закріплення, і переконайтеся, що він не від'єднується.
2. Щоб вийняти акумулятор з інструмента, натисніть кнопку фіксації 2 акумуляторів (рис. А-2) і обережно витягніть акумулятор з корпусу інструмента.



рис. А



рис. В

13.2 ПРАВИЛЬНЕ ПОЛОЖЕННЯ РУК (РИС. В)

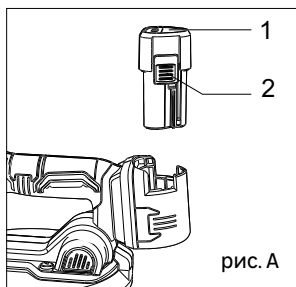

ЗАСТЕРЕЖЕННЯ

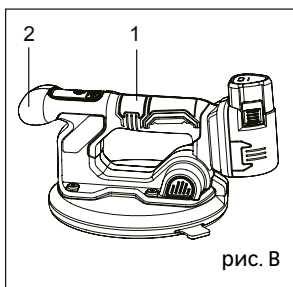
Щоб зменшити ризик серйозних травм, ЗАВЖДИ дотримуйтесь правильного положення рук, як показано на рисунку.



ЗАСТЕРЕЖЕННЯ

Щоб зменшити ризик серйозних травм, ЗАВЖДИ міцно тримайте інструмент в очікуванні раптові реакції. Під час використання для ручного підйому матеріалу правильне положення рук вимагає, щоб одна рука знаходилася на основній ручці (рис. В-1), а інша — на передній ручці (рис. В-2).



14. ЗБИРАННЯ — ІНСТРУКЦІЯ З ЕКСПЛУАТАЦІЇ (БУКЛЕТ 2)

14.1 РОБОТА ВАКУУМНИМ ПІДЙОМНИКОМ

ГОРИЗОНТАЛЬНО: матеріал лежить рівно на землі. Пристрій забезпечує горизонтальний підйом до 120 кг в оптимальних умовах.

ВЕРТИКАЛЬНО: матеріал на краю. Пристрій забезпечує вертикальний підйом до 60 кг за оптимальних умов.

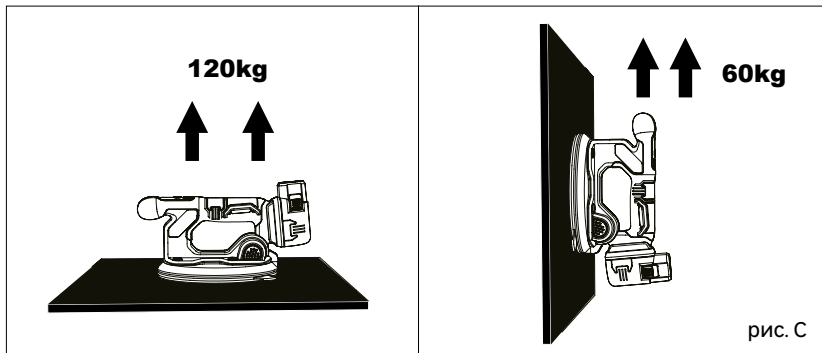

ЗАСТЕРЕЖЕННЯ НЕ використовуйте у вологих умовах або в присутності легкозаймистих рідин чи газів.

14.2 РЕКОМЕНДОВАНІ МАТЕРІАЛИ



ЗАСТЕРЕЖЕННЯ Завжди тестуйте підйом предмета на кілька сантиметрів, щоб перевірити поведінку інструмента на матеріалі, який ви піднімаєте.



ЗАСТЕРЕЖЕННЯ Завжди закріплюйте інструмент якомога ближче до центру ваги вантажу. Переконайтеся, що навантаження збалансоване під час цього тестового підйому.



ЗАСТЕРЕЖЕННЯ Незалежно від матеріалу, що піднімається, тримайте вакуумний насос у ввікненому положенні, доки не настане час безпечно відпустити вантаж.

• Керамічна плитка

• Мармур

• Кам'яні плити

**14.3 НЕ ВИКОРИСТОВУЙТЕ НА ЦИХ МАТЕРІАЛАХ**

ЗАСТЕРЕЖЕННЯ НЕ використовуйте пристрій для будь-яких інших цілей.



ЗАСТЕРЕЖЕННЯ НЕ піднімайте матеріали, які не призначені для підйому.

• Сланець

• Скло товщиною менше 1/8 дюйма (3 мм)

• Поліетиленова плівка

• Гума або інші гнучкі матеріали



ЗАСТЕРЕЖЕННЯ НЕ використовувати на таких матеріалах, як сланець, який є листовою породою. Може створитися ущільнення на поверхні, але нижні шари можуть відділитися, що призведе до відриву решти матеріалу і розриву вакуумного ущільнення.



УВАГА! Під час підйому ламінованих матеріалів, як-от стільниці, може створитися ущільнення на поверхні, але нижні шари можуть відділитися, що призведе до відриву решти матеріалу і розриву вакуумного ущільнення.



УВАГА! Завжди видаляйте будь-які захисні плівки із зони навантаження, де буде застосовуватися інструмент.



УВАГА! НЕ використовувати на дуже тонких або крихких поверхнях, зокрема на склі товщиною менше 1/8 дюйма (3 мм). Вакуумний тиск може призвести до згинання та розриву матеріалу.



УВАГА! НЕ використовувати на тонких пластикових листах, гумі або інших гнучких матеріалах. Вакуумний тиск може притягнути матеріал до вакуумного випускного клапана у вакуумному підйомнику. Це дозволяє запобігти вивільненню матеріалу.

1. Коли вакуумний тиск починає падати, з часом вакуумний насос автоматично активується, поки знову не буде досягнуто повного вакуумного тиску 100 %.
2. Не вимикайте кнопку управління насосом (рис. D-1), поки не будете готові відпустити вантаж.

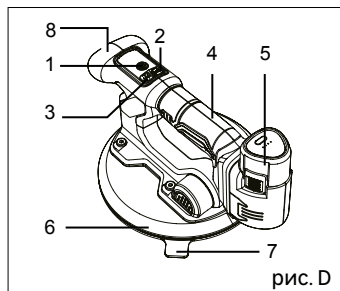

**14.4 ПІДЙОМ МАТЕРІАЛІВ**

ЗАСТЕРЕЖЕННЯ Один інструмент забезпечує до 120 кг горизонтального підйому та 60 кг вертикального підйому в оптимальних умовах. Див. розділ «Використання за призначенням» на початку цього посібника.



ЗАСТЕРЕЖЕННЯ Використання інструмента, коли заряд акумулятора нижче 20 %, може призвести до серйозних травм і пошкодження матеріалів, що піднімаються.



ЗАСТЕРЕЖЕННЯ Перед початком підйому очистьте передбачуваний для підйому матеріал від пилу та сміття.



ЗАСТЕРЕЖЕННЯ Піднімаючи будь-який предмет, переконайтеся, що кнопка увімкнення/вимкнення (рис. D-1) залишається увімкненою під час підйому. НЕ натискайте кнопку увімкнення/вимкнення (рис. D-1) повторно в будь-який час під час підйому.



ЗАСТЕРЕЖЕННЯ Перед кожним підйомом перевіряйте гумову прокладку на наявність пошкоджень і повітряні фільтри на предмет засмічення. Якщо після зупинки двигуна вакуумний тиск падає швидше, ніж очікувалося, необхідно очистити або замінити повітряні фільтри.



ЗАСТЕРЕЖЕННЯ Щотижня перевіряйте інструмент на наявність пошкоджень або слідів зносу. Замініть пошкоджені деталі перед використанням.



ЗАСТЕРЕЖЕННЯ НЕ залишайте інструмент без нагляду, коли він прикріплений до матеріалу.



ЗАСТЕРЕЖЕННЯ НЕ використовуйте інструмент поблизу вогню або відкритого полум'я.



ЗАСТЕРЕЖЕННЯ НЕ використовуйте інструмент безперервно більше 30 хвилин. Всмоктувальні підйомники підходять тільки для короткочасного підйому і переміщення вантажів.



ЗАСТЕРЕЖЕННЯ НЕ використовуйте інструмент з краном або іншим подібним обладнанням.



14.5 ЕТАПИ РОБОТИ

1. Розташуйте інструмент з гумовою ущільнювальною прокладкою (Рис. D-6) на одному рівні з поверхнею предмета, який потрібно підняти. Переконайтеся, що поверхня вантажу чиста й суха, і розмістіть інструмент над центром ваги, якщо це можливо.



ПРИМІТКА. Не розміщуйте інструмент над отворами й тріщинами, оскільки вакуум не буде створено або буде швидко втрачено.

2. Натисніть і утримуйте кнопку увімкнення/вимкнення 4 (рис. D-1) більше 3 секунд, доки екран не увімкнеться. Символ акумулятора (рис. E) блимає при низькому заряді нижче 20 %, якщо заряд акумулятора вище 20 %, інструмент готовий до роботи.



рис. E



рис. F

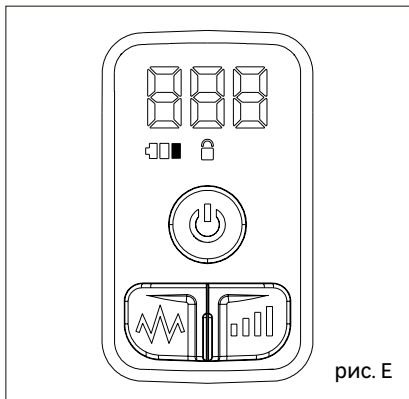

ПРИМІТКА. Інструмент не дозволить почати підйом, якщо стан заряду акумулятора буде низьким. Коли блимає символ низького заряду акумулятора, користувач повинен негайно покласти переміщуваний вантаж, і зафіксувати його на місці, інакше існує ризик того, що підйомник передчасно вивільнить вантаж.

3. Притисніть поверхню інструментом і гумовою ущільнювальною прокладкою (рис. D-6), щоб створити ущільнення. Вакуумний насос почне працювати після одноразового натискання кнопки управління насосом (Рис. D-1) і створить вакуумне ущільнення на поверхні предмета, який необхідно підняти.

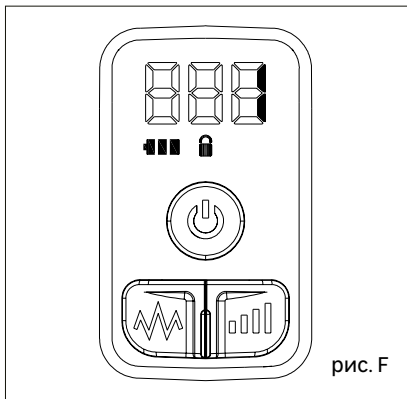

ПРИМІТКА. Можливо, доведеться трохи натиснути, щоб забезпечити герметичність. Для створення максимального вакуумного ущільнення може знадобитися до п'яти секунд.

4. Коли вакуумний насос досягне максимального діапазону ущільнення (100 %), що триває 1,5 секунди, він зупиниться і залишиться активованим. Екран автоматично перейде на рівень вібрації із можливим рівнем від 1 до 5 (рис. F). Спрацює вакуумне ущільнення, і ви зможете підняти виріб. Переконайтеся, що навантаження збалансоване. У іншому разі, відпустіть матеріал і повторіть кроки, наведені вище, в більш збалансованій ділянці.



ПРИМІТКА. Під час роботи з пористими матеріалами вакуумний тиск може не досягти максимального діапазону, і вакуумний насос буде продовжувати працювати для підтримки вакуумного тиску. Будьте дуже обережні під час підйому в цьому випадку, оскільки вантажопідйомність буде зниженою.



ЗАСТЕРЕЖЕННЯ Перед кожним транспортуванням піднятого вантажу необхідно перевірити надійність кріплення на невеликій висоті, щоб уникнути травм через падіння піднятого вантажу.



ЗАСТЕРЕЖЕННЯ ЗАБОРОНЯЄТЬСЯ повторно натискати кнопку управління насосом (рис. D-1) у будь-який момент під час роботи підйомника, оскільки це позбавить насос здатності підтримувати тиск.



ЗАСТЕРЕЖЕННЯ Під час транспортування піднятих вантажів завжди забезпечуйте вільний огляд місця призначення, щоб уникнути зіткнень.



ЗАСТЕРЕЖЕННЯ Не розгойдуйте, не трясіть і не вдаряйте підняті вантажі.

5. Закінчивши підйом предмета, покладіть його на місце і закріпіть, а потім **двічі швидко натисніть кнопку управління насосом (рис. D-1) протягом короткого проміжку часу. Тиск знизиться, і інструмент можна буде відпустити.**



УВАГА! Якщо тиск не падає і інструмент не може бути звільнений через нештатну ситуацію, ви можете підняти і потягнути за ручний за хват скидання тиску (рис. D-7), щоб скинути вакуумний тиск і звільнити вантаж.

6. Відокремте інструмент від матеріалу.
7. Після завершення роботи або тривалого відпочинку натисніть кнопку увімкнення/вимкнення (рис. D-1) і утримуйте її протягом 3 секунд, щоб вимкнути живлення. Або живлення буде вимкнено автоматично через 20 хвилин.

14.6 ЕКСПЛУАТАЦІЯ В ЯКОСТІ ВІБРАЦІЙНОГО АПАРАТА ДЛЯ ПЛИТКИ

Підготовка

1. Переконайтеся, що клей повністю розподілений по всій поверхні плитки без згустків, особливо у випадку роботи з тонкими плитками або плитками зі складними формами.
2. Для великоформатної плитки рекомендується використовувати клей з уповільненим схоплюванням.
3. Помістіть інструмент у відповідному положенні на підлозі або стіні, залежно від призначення, і тримайте вібраційний апарат обома руками за призначені для цього рукоятки (рис. D-4/8). Не тримайте вібраційний апарат за непередбачені для цього місця, оскільки це може завдати шкоди вам або пристрою.



ЗАСТЕРЕЖЕННЯ Для зменшення ризику отримання серйозних травм, міцно тримайте інструмент, щоб не втратити контроль і запобігти можливому відскоку.

Запуск приладу

1. Використовуйте інструмент, щоб підняти плитку в потрібне робоче положення, як описано вище в інструкції з експлуатації вакуумного підйомника (кроки 1-4).



ПРИМІТКА. Не розміщуйте інструмент над отворами й тріщинами, оскільки вакуум не буде створено або буде швидко втрачено.



ПРИМІТКА. Під час роботи з пористими матеріалами тиск вакууму може впасти, і вакуумний насос перезапуститься для підтримки тиску. Функцію вібрації не можна увімкнути під час роботи вакуумного насоса. Вакуумний насос досягає максимального діапазону ущільнення (100 %) протягом 1,5 с, вакуумний насос зупиняється і залишається активованим, після чого може бути увімкнена функція вібрації.



2. Натисніть кнопку регулювання швидкості (рис. D-2) і утримуйте її протягом 2 секунд, щоб розблокувати функцію вібрації (рис. G)

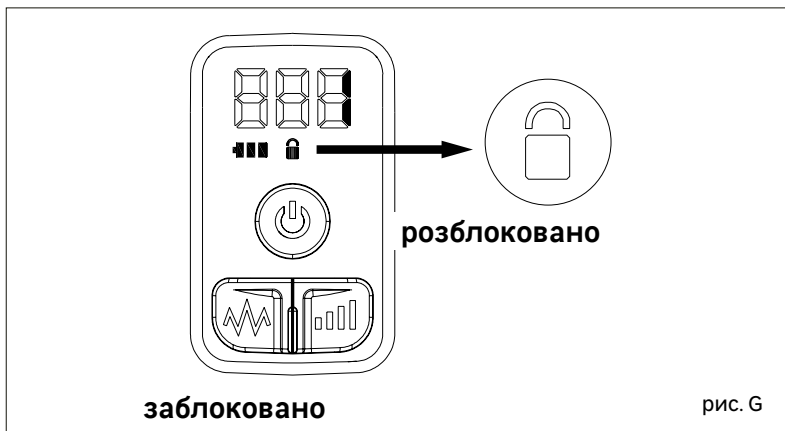

3. Короткочасно натисніть кнопку регулювання швидкості (рис. D-2), щоб вибрати бажаний рівень швидкості вібрації (1-5)
4. Тримуючи основну ручку (рис. D-4), злегка натисніть на кнопку вібрації (рис. D-3), щоб увімкнути вібрацію. Для подальшої дії вібрації продовжуйте натискати на кнопку.



ПРИМІТКА. Завжди короткочасно натискайте кнопку вібрації (рис. D-3), щоб перевірити, чи рівень вібрації є задовільним, перш ніж продовжувати роботу з вібрацією. Якщо ні, повторіть крок 3, щоб вибрати відповідний рівень вібрації.



ПРИМІТКА. Якщо ви працюєте на стіні на висоті, стійте на абсолютно стійкій опорі, щоб при натисканні ефект реакції пристрою не призвів до втрати рівноваги.

5. Двічі швидко натискайте кнопку управління насосом (рис. D-1) протягом короткого часу. Тиск знизиться, і інструмент можна буде відпустити.



УВАГА! Якщо тиск не падає і інструмент не може бути звільнений через нештатну ситуацію, ви можете підняти й потягнути за ручний за хват скидання тиску (рис. D-7), щоб скинути вакуумний тиск і звільнити вантаж.

6. Відокремте інструмент від матеріалу.
7. Перемістіть інструмент на інше, вище положення плитки, якщо плитки не вистачає. Повторіть кілька разів, поки деталь не буде оптимально вирівняна.



ЗАСТЕРЕЖЕННЯ Не дозволяйте роботу інструмента на одному і тому ж місці протягом всього часу, оскільки це може призвести до надмірного заглиблення ділянки і навіть до поломки деталі.

8. Під час роботи з великими плитками тримайте інструмент за обидві ручки (передню і основну) і проводьте ним по плитці, завжди рухаючись від центру до боків та дотримуючись напрямку, в якому був нанесений клей. Це дозволить видалити надлишки клею і, відповідно, повітряні кишечі. Злегка натисніть на ручки. Тиск призводить до гасіння вібрації, і вібрації, які передаються на руки оператора, значно зменшуються.



ПРИМІТКА. Основа гумового ущільнювача (рис. D-1) дозволяє йому плавко ковзати по поверхні. Вона завжди має бути чистою. У разі пошкодження, її потрібно замінити на нову. Завжди замінюйте на оригінальні деталі.

9. Після завершення роботи або тривалого відпочинку натисніть кнопку увімкнення/вимкнення (рис. D-1) і утримуйте її протягом 3 секунд, щоб вимкнути живлення. Або живлення буде вимкнено автоматично через 20 хвилин.

15. ЗБИРАННЯ – ОЧИЩЕННЯ (БУКЛЕТ 2)



ЗАСТЕРЕЖЕННЯ Перед виконанням будь-яких налаштувань, ремонту або технічного обслуговування від'єднайте акумулятор від мережі. Належне очищення та технічне обслуговування апарату може продовжити термін його служби.



ЗАСТЕРЕЖЕННЯ Для забезпечення безпечної та ефективної роботи завжди тримайте електроприлад і вентиляційні отвори в чистоті.



ЗАСТЕРЕЖЕННЯ Ніколи не використовуйте розчинники або інші агресивні хімічні речовини для очищення неметалевих частин інструмента. Ці хімічні речовини можуть послабити властивості матеріалів, що використовуються в цих частинах. Використовуйте лише ганчірку, змочену у воді з м'яким милом. Ніколи не допускайте потрапляння рідини всередину інструмента; ніколи не занурюйте будь-яку частину інструмента в рідину.



ЗАСТЕРЕЖЕННЯ ЗАБОРОНЯЄТЬСЯ використовувати агресивні миючі засоби для регулярного очищення всмоктувальних поверхонь. Вентиляційні отвори можна чистити сухою м'якою неметалевою щіткою та/або відповідним пилососом. Не використовуйте воду або будь-які чистячі засоби. Носіть схвалені засоби захисту очей і схвалену проти пилову маску. Перевірте повітряні фільтри та за потреби замінить їх.

16. ЗБИРАННЯ – ТЕХНІЧНЕ ОБСЛУГОВУВАННЯ (БУКЛЕТ 2)

Регулярно проводьте очищення вентиляційних отворів на електроінструменті. Вентилятор двигуна втягує пил всередину корпусу, і через надмірне накопичення металевого пилю може виникнути небезпека ураження електричним струмом.

- Перед виконанням будь-яких робіт з електроінструментом (технічне обслуговування, заміна інструмента тощо) вийміть акумулятор з електроінструмента. Існує ризик травмування при ненавмисному натисканні на вимикач увімкнення/вимкнення.
- Для забезпечення безпечної та ефективної роботи завжди тримайте електроприлад і вентиляційні отвори в чистоті.

Для гарантування БЕЗПЕКИ та НАДІЙНОСТІ інструмента ремонт, технічне обслуговування або регулювання мають виконуватися в авторизованих сервісних центрах. Завжди використовуйте запасні частини, що постачаються виробником.



ЗАСТЕРЕЖЕННЯ Не допускайте контакту гальмівних рідин, бензину, нафтопродуктів, проникаючих мастил тощо з пластиковими деталями. Вони містять хімічні речовини, які можуть пошкодити, послабити або зруйнувати корпус, таким чином порушуючи цілісність подвійної ізоляції.

**ЗАСТЕРЕЖЕННЯ**

Перед виконанням будь-яких операцій з налаштування або технічного обслуговування завжди відключайте прилад від мережі. Якщо шнур живлення пошкоджений, він повинен бути замінений виробником або його сервісним агентом для запобігання виникненню небезпечної ситуації. Якщо шнур живлення пошкоджений, негайно від'єднайте його від мережі. Слідкуйте, щоб інструмент не потрапляв під дощ. Якщо потрібно замінити вугільні щітки, доручить це кваліфікованому спеціалісту з ремонту (завжди замінюйте дві щітки одночасно). Ваш електроінструмент не вимагає додаткового змащування або технічного обслуговування. Ніколи не чистьте інструмент водою або хімічними засобами для чищення. Протирайте його сухою ганчіркою.

Завжди зберігайте свій електроінструмент у сухому місці. Вентиляційні отвори мотора мають бути завжди чистими. Захищайте всі робочі деталі від пилу. Іноді через вентиляційні отвори ви можете помітити іскри. Це нормально і не становить загрози для вашого електроінструмента. Діапазон температури навколишнього середовища для використання цього інструмента становить від 0 °C до 40 °C. Відносна вологість повітря в приміщенні має становити не більше 80 % без прямого впливу дощу та надмірної запиленості повітря. У вашому електроінструменті є деякі деталі, що підлягають обслуговуванню користувачем.

Зверніться до переліку запасних частин у посібнику.

17. ЗБИРАННЯ — УМОВИ ЗБЕРІГАННЯ ТА ТРАНСПОРТУВАННЯ (БУКЛЕТ 2)

17.1 ЗБЕРІГАННЯ

Цей виріб:

- необхідно зберігати у сухому місці.
- необхідно зберігати подалі від джерел високих температур і сонячного світла
- слід захищати від різких перепадів температури під час зберігання
- не допускається зберігати без упаковки
- необхідно зберігати в упаковці виробника в складських приміщеннях при температурі навколишнього середовища від +0 до +40 °C. Вологість не має перевищувати 80 %

17.2 ТРАНСПОРТУВАННЯ

Цей виріб:

- має транспортуватися в закритих транспортних засобах відповідно до правил перевезення вантажів, що діють для даного виду транспорту.
- під час транспортування та вантажно-розвантажувальних робіт не допускати різких ударів і впливу дощу на упаковку з виробом.
- при розвантаженні/завантаженні не допускається використання будь-якого виду обладнання, яке працює за принципом затискання упаковки
- необхідно транспортувати за температури навколишнього середовища від -20 °C до +50 °C. Відносна вологість повітря не має перевищувати 90 %.
- після транспортування пристрою в зимових умовах необхідно витримати його при кімнатній температурі не менше 2 годин до повного висихання вологи.



18. РОЗГОРНУТЕ ЗОБРАЖЕННЯ З ПЕРЕЛІКОМ ДЕТАЛЕЙ

18.1 ДЕТАЛЬНЕ ЗОБРАЖЕННЯ

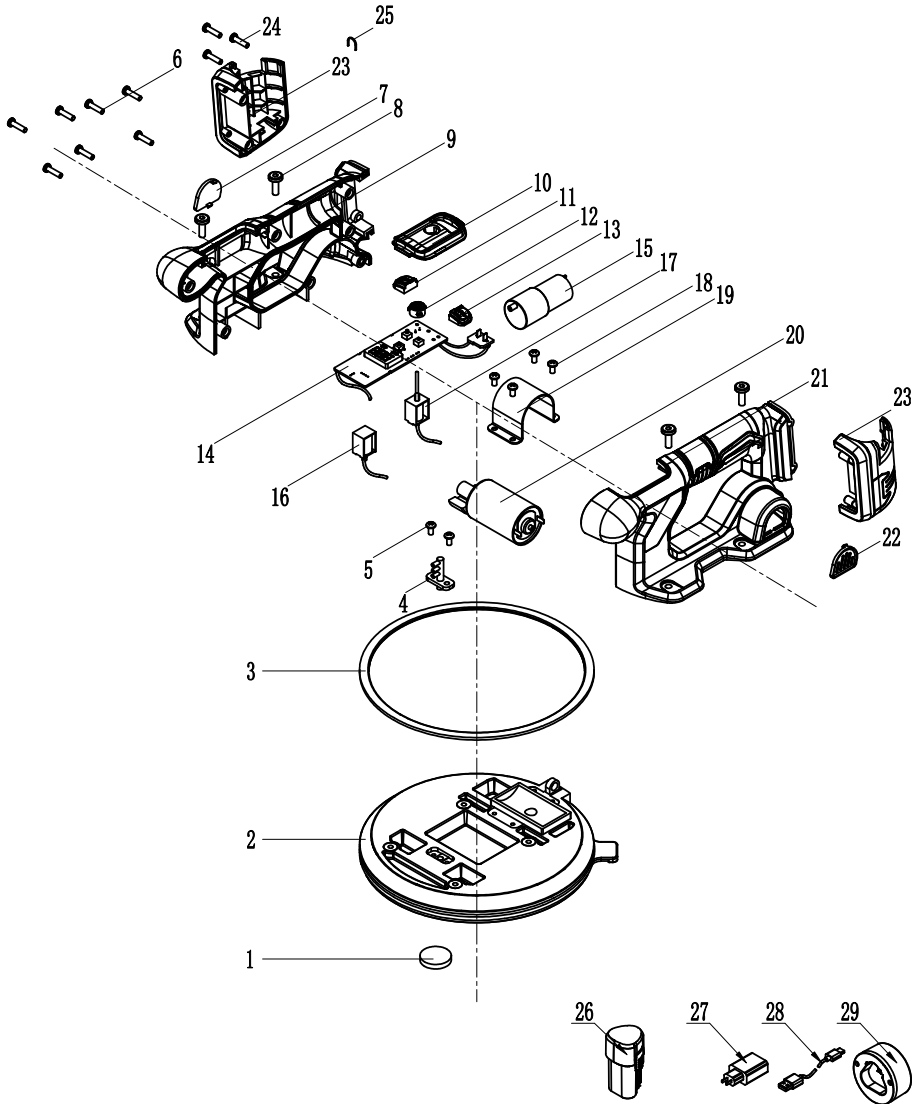

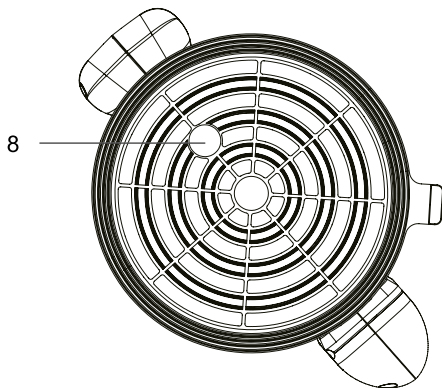
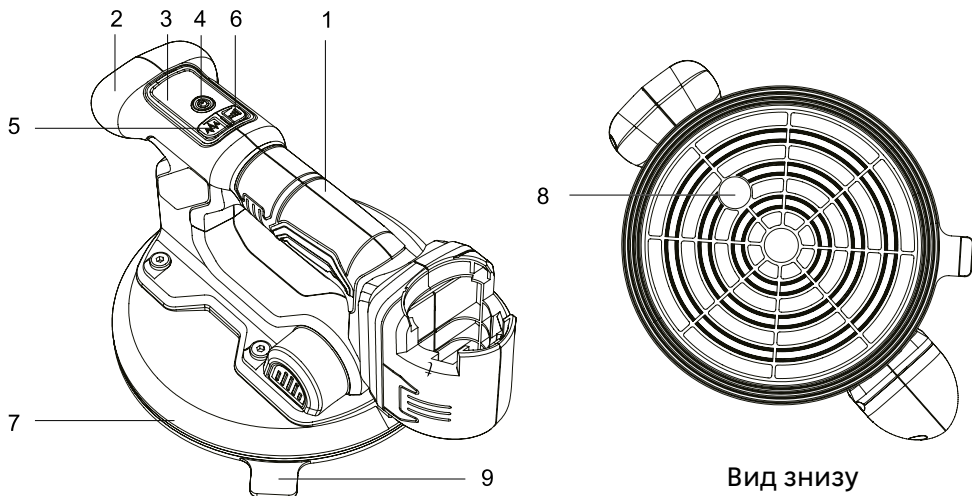

Артикул	Опис українською мовою	КІЛЬКІСТЬ (шт.)
1	Вовняна підкладка	1
2	Вакуумна чаша в зборі	1
3	Декоративне кільце для вакуумної чаші	1
4	Перехідник повітряного шланга	1
5	Гвинт М4*8	2
6	Гвинт ST4*16	7
7	Декоративна кришка правого корпусу	1
8	Гвинт М5*16	4
9	Права частина корпусу	1
10	Кришка панелі управління	1
11	Кнопка регулювання швидкості	1
12	Кнопка увімкнення/вимкнення (+ управління насосом)	1
13	Кнопка вібрації	1
14	Панель управління в зборі	1
15	Повітряний насос	1
16	Однопрохідний електромагнітний клапан у зборі	1
17	Двосторонній електромагнітний клапан у зборі	1
18	Вузол гвинта	4
19	Перемикач фіксації двигуна	1
20	Вібраційний двигун у зборі	1
21	Ліва частина корпусу	1
22	Декоративна кришка лівого корпусу	1
23	Нижній відсік тримача акумулятора	1
24	Гвинт ST3*16	3
25	Блокувальна шпилька	1
26	Акумулятор 2,0 А/год	2
27	Зарядний пристрій	1
28	Дріт для USB-зарядки	1
29	Гніздо зарядного пристрою	1

**18.2 СПИСОК ДЕТАЛЕЙ**

Вид знизу

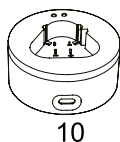

10



11

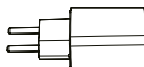

12

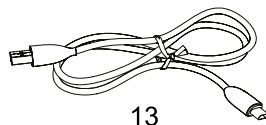

13

1	Основна ручка
2	Передня ручка
3	Екран
4	Кнопка увімкнення/ вимкнення (+ управління насосом)

5	Кнопка вібрації
6	Ручка регулювання швидкості
7	Гумова прокладка ущільнення
8	Вентиляційний отвір з фільтром

9	Ручний захват для скидання тиску
10	Гніздо зарядного пристрою
11	Батарея (2 шт.)
12	Зарядний пристрій
13	Дріт USB



19. УСУНЕННЯ НЕСПРАВНОСТЕЙ

ПРОБЛЕМА	МОЖЛИВА ПРИЧИНА	РІШЕННЯ
Відсутній належний вакуумний тиск	Витік повітря з гумової прокладки ущільнювача	Замініть прокладку в сервісному центрі
	Вентиляційні отвори заблоковані	Прочистіть вентиляційний отвір і замініть фільтр з вовняної підкладки на таку саму модель
	Не працює двигун повітряного насоса	Замініть двигун у центрі післяпродажного обслуговування
	Несправність контролера	Замініть контролер у центрі післяпродажного обслуговування
	Витік повітря зі шланга	Замініть повітряний шланг у центрі післяпродажного обслуговування
Несправність вібраційного механізму	Вібраційний двигун не працює	Замініть двигун у центрі післяпродажного обслуговування
	Обрив дроту електродвигуна	Замініть дріт у центрі післяпродажного обслуговування
	Несправність контролера	Замініть контролер у центрі післяпродажного обслуговування
Не працює підсвічування екрана	Помилка програмного забезпечення	Перезапустіть його у звичайному режимі
	Вимкнути живлення	Зарядження акумулятора
	Проблема з акумулятором	Придбайте новий акумулятор тієї ж моделі
	Несправність контролера	Замініть контролер у центрі післяпродажного обслуговування
Несправність зарядження акумулятора	Проблема з акумулятором	Якщо червоний і зелений індикатори блимають одночасно, купіть новий акумулятор тієї ж моделі
	Температура акумулятора занадто низька або висока	Зарядний пристрій припинить зарядження, якщо температура буде вищою за 50 °C або нижчою за 3 °C.
Акумулятор не працює	Проблема з акумулятором	Вставте акумулятор у зарядний пристрій, щоб перевірити його стан. Якщо обидва індикатори червоного й зеленого кольору блимають одночасно, акумулятор несправний. Замініть його на таку саму модель.
	Температура акумулятора занадто низька або висока	Температура вище 65 °C або нижче -20 °C.
E01	Збій зв'язку на T-подібному кінці акумулятора	Замініть на новий акумулятор.
E02	Помилка короткого замикання вібраційного двигуна	Відремонтуйте пристрій у центрі післяпродажного обслуговування
E03	Запуск при низькій напрузі	Зарядіть акумулятор або замініть його на новий, чи відремонтуйте пристрій у центрі післяпродажного обслуговування, якщо він все ще не працює.
E04	Перевантаження струму на первинній обмотці вібраційного двигуна	Перезапустіть пристрій, відремонтуйте його у центрі післяпродажного обслуговування, якщо він все ще не працює.
E05	Перевантаження струму на вторинній обмотці вібраційного двигуна	Перезапустіть пристрій, відремонтуйте його у центрі післяпродажного обслуговування, якщо він все ще не працює.



ПРОБЛЕМА	МОЖЛИВА ПРИЧИНА	РІШЕННЯ
E06	Перевантаження струму на третинній обмотці вібраційного двигуна	Перезапустіть пристрій, відремонтуйте його у центрі післяпродажного обслуговування, якщо він все ще не працює.
E07	Низька напруга під час роботи	Зарядіть акумулятор або замініть його на новий, чи відремонтуйте пристрій у центрі післяпродажного обслуговування, якщо він все ще не працює.
E08	Несправність датчика (немає даних, аномальні дані)	Перезапустіть пристрій, відремонтуйте його у центрі післяпродажного обслуговування, якщо він все ще не працює.
E10	Елемент акумулятора надмірно розряджений	Зарядіть акумулятор або замініть його на новий.
E11	Обрив ланцюга акумулятора	Замініть на новий акумулятор.
E12	Перегрів акумулятора	Остудіть і перезавантажте пристрій.
E13	Низька температура акумулятора	Прогрійте і перезавантажте пристрій.
E14	Дисбаланс елементів акумулятора	Зарядіть акумулятор або замініть його на новий.
E15	Інша помилка акумулятора	Замініть на новий акумулятор.



20. УТИЛІЗАЦІЯ ТА ПЕРЕРОБКА



Це маркування означає, що цей продукт заборонено викидати з іншими побутовими відходами на всій території ЄС. Для запобігання можливої шкоди для навколишнього середовища або здоров'я людини від неконтрольованого усунування відходів утилізуйте його з відповідальністю для сприяння екологічно чистому повторному використанню матеріальних ресурсів. Щоб повернути свій зношений інструмент, використовуйте системи збирання й повернення або зверніться до продавця, у якого ви придбали пристрій. Вони можуть забрати цей продукт для повторного перероблення, безпечного для довкілля.

21. ГАРАНТІЯ

Продукцію Dexter розроблено відповідно до найвищих стандартів якості товарів, призначених для широкого споживання. На прилад надається гарантія 5 років від дати придбання. Ця гарантія поширюється на всі виробничі дефекти або дефекти матеріалів. У разі несправності спочатку слід звернутися до сторінки усунення несправностей («Проблеми та рішення») в брошурі, якщо проблема не зникає, зверніться до найближчого магазину.

Працівники магазину докладуть усіх зусиль, щоб вирішити проблему.

Ремонт і заміна деталей не подовжують початковий гарантійний термін.

Гарантія не поширюється на поломки, що виникли внаслідок нормального зносу або неправильного використання пристрою. Це стосується, зокрема, перемикачів, вимикачів захисних схем та двигунів у разі їх зносу.

Зверніть увагу, що для певних країн існують особливі умови гарантії.

У разі сумнівів, зверніться до пункту продажу.

Для розгляду претензій, пов'язаних із гарантією, необхідне дотримання таких умов:

- Має бути надано документ, що підтверджує покупку
- Ремонт та/або заміна деталей не були виконані сторонньою особою.
- Проблема не є наслідком нормального зносу.
- Необхідні роботи з технічного обслуговування та ремонту були виконані належним чином.
- Пристрій не піддавався надмірному впливу; не було неналежного поводження, несанкціонованого використання або нещасних випадків
- Погіршення не відбулося внаслідок перегрівання, спричиненого засміченням вентиляційного блока.
- Некваліфіковані працівники не виконували жодних робіт із пристроєм, і не було спроб виконати неякісний ремонт.
- Інструмент ніколи не відкривався й не розбирався.
- Інструмент ніколи не піддавався впливу вологого середовища (роса, дощ, занурення у воду тощо)
- Не використовувалися невідповідні деталі, тобто деталі, виготовлені іншими компаніями, окрім Dexter, якщо вони виявилися причиною погіршення роботи пристрою.
- Інструмент не використовувався неналежним чином (перевантаження інструмента або використання несхваленого приладдя).
- Пошкодження не було спричинено зовнішніми факторами або сторонніми предметами, такими як пісок чи каміння.
- Пошкодження не було спричинено недотриманням рекомендацій із техніки безпеки та інструкцій із використання.

Цей інструмент можна експлуатувати лише в нормальних умовах. Заборонено використовувати його як професійний.

Отже, ця гарантія не розповсюджується на інструмент, який використовують підприємства, місцеві органи влади, а також компанії, що надають його в оренду платно чи безкоштовно.



INTRODUCERE

Vă mulțumim că ați ales acest produs. Atât în faza de proiectare, cât și de fabricare a produselor noastre, depunem eforturi maxime pentru a garanta o calitate excelentă, care să răspundă așteptărilor utilizatorilor.



IMPORTANT, TREBUIE PĂSTRAT PENTRU CONSULTARE ULTERIOARĂ: VĂ RUGĂM SĂ CITIȚI CU ATENȚIE

PRECIZARE IMPORTANTĂ! PENTRU MONTAREA, UTILIZAREA ȘI ÎNTREȚINEREA LA PARAMETRI OPTIMI A PRODUSULUI, VĂ RECOMANDĂM SĂ CITIȚI CU ATENȚIE ACEST MANUAL ÎNAINTE DE A UTILIZA PRODUSUL. VĂ RUGĂM SĂ FIȚI ATENȚI LA AVERTIZĂRILE DE BAZĂ CU PRIVIRE LA SIGURANȚĂ CUPRINSE ÎN ACEST MANUAL ȘI SĂ PĂSTRAȚI MANUALUL PENTRU CONSULTARE ULTERIOARĂ.

1. UTILIZAREA PRECONIZATĂ A VENTUZEI CU VIBRAȚIE PE ACUMULATOR

1.1 UTILIZARE PRECONIZATĂ

Ventuză cu vibrație pe acumulator este concepută pentru două funcții:

- Ventuză de deridicare: ridicarea, deplasarea și amplasarea obiectelor precum plăcile de gresie, marmură, dalele de piatră. Exclusiv pentru uz în interior.
- Ventuză cu vibrație: asigură forța de lovire uniformă pentru a aplica o presiune egală asupra plăcilor, a le menține drepte mai ușor și reduce posibilitatea de a crea spații goale fără adeziv sub placă.

1.2 AVERTIZĂRI GENERALE DE SIGURANȚĂ PENTRU UNELTELE ELECTRICE



AVERTIZARE: citiți toate avertizările privind siguranța, instrucțiunile, ilustrațiile și specificațiile furnizate împreună cu această unealtă electrică.

Nerespectarea integrală a instrucțiunilor de mai jos poate avea ca urmare electrocutare, incendii și/sau vătămări corporale grave.

PĂSTRAȚI TOATE AVERTIZĂRILE ȘI INSTRUCȚIUNILE PENTRU CONSULTARE ULTERIOARĂ.

Termenul „unealtă electrică” folosit în cadrul avertizărilor se referă la unealta electrică cu alimentare de la priză (cu cablu electric) sau la unealta electrică care funcționează cu acumulator (fără cablu electric).

1) Siguranța în zona de lucru

- Păstrați zona de lucru curată și iluminată corespunzător. Zonele aglomerate sau întunecate favorizează producerea accidentelor.
- Nu acționați uneltele electrice în atmosfere explozive, cum ar fi în prezența lichidelor, gazelor sau prafului inflamabile. Uneltele electrice produc scânteii care pot provoca aprinderea pulberilor sau vaporilor.
- Nu lăsați copiii sau persoanele din jur să se apropie când utilizați o unealtă electrică. Dacă vă este distrasă atenția, puteți pierde controlul asupra echipamentului.

2) Siguranța electrică

- Ștecherile uneltelor electrice trebuie să se potrivească cu priza. Nu modificați în niciun mod prizele electrice. Nu utilizați niciun tip de adaptatoare de priză cu unelte electrice cu împământare. Folosirea prizelor nemodificate și a fișelor electrice corespunzătoare reduce riscul de electrocutare.
- Evitați contactul corpului cu suprafețele cu sistem de împământare sau izolare, cum ar fi țevi, radiatoare, aparate de gătit sau frigidere. Există un risc crescut de electrocutare dacă corpul dumneavoastră face legătura de împământare sau izolare.
- Nu expuneți uneltele electrice la condiții de ploaie sau de umezeală. Pătrunderea apei într-o unealtă electrică va mări riscul de electrocutare.
- Nu forțați cablul. Nu utilizați niciodată cordonul electric pentru a deplasa, a trage sau a scoate din priză unealta electrică. Evitați orice contact al cordonului electric cu surse de căldură, ulei, colțuri ascuțite sau părți în mișcare. Un cordon electric deteriorat sau cu noduri prezintă un risc crescut de electrocutare.
- Dacă utilizați unealta electrică la exterior, utilizați un prelungitor adaptat pentru folosire la exterior. Utilizarea unui prelungitor adaptat pentru condiții la exterior reduce riscul de electrocutare.
- Dacă nu se poate evita utilizarea uneltei electrice într-un mediu umed, utilizați un întrerupător cu protecție la împământare (GFCI). Utilizarea unui GFCI reduce riscul de electrocutare.



3) Siguranța persoanelor

a) **Fiți vigilenți, acționați cu prudență și aplicați regulile de bun simț când utilizați o unealtă electrică. Nu utilizați o unealtă electrică dacă sunteți obosit sau sunteți sub influența drogurilor, a alcoolului sau a medicamentelor.** Un simplu moment de neatenție în timpul utilizării uneltelor electrice poate duce la vătămarea corporală gravă.

b) **Utilizați echipament de protecție individuală. Purtați întotdeauna dispozitive de protecție oculară.** Echipamentele de protecție individuală, cum ar fi mască anti-praf, pantofi de protecție împotriva alunecării, cască rigidă sau dispozitive de protecție auditivă, folosite pentru situațiile corespunzătoare, vor reduce riscul de vătămare corporală.

c) **Luați măsuri pentru a împiedica pornirea necontrolată a echipamentului. Asigurați-vă că întrerupătorul este în poziția oprit (off) înainte de conectarea la sursa electrică și/sau la grupul de acumulare, de ridicarea sau transportarea uneltei.** Transportarea uneltelor electrice cu degetul pe întrerupător sau punerea sub tensiune a uneltelor electrice cu întrerupătorul pornit poate duce la accidente.

d) **Scoateți orice cheie de reglaj înainte de a pune în funcțiune unealta electrică.** O cheie de reglaj rămasă atașată la o parte rotativă a uneltei electrice poate provoca o vătămare corporală.

e) **Nu vă întindeți prea departe. Păstrați în permanență o poziție corectă a picioarelor și un echilibru adecvat.** Astfel veți putea controla mai bine unealta electrică în cazul unei situații neprevăzute.

f) **Purtați hainele potrivite. Nu purtați haine largi sau bijuterii. Evitați contactul dintre părțile în mișcare și păr și haine.** Hainele largi, bijuteriile sau părul lung se pot agăța în părțile în mișcare.

g) **Dacă sunt furnizate dispozitive de bransare la o instalație de aspirare și colectare a prafului, asigurați-vă că acestea sunt bransate și utilizate în mod corespunzător.** Utilizarea unui sistem de colectare a prafului poate reduce riscurile asociate unui mediu cu praf.

h) **Chiar dacă aveți cunoștințe dobândite ca urmare a utilizării frecvente a uneltelor de lucru în general, nu vă bazați pe acestea, ci fiți întotdeauna vigilenți și aplicați principiile privind siguranța uneltei.** Orice acțiune neglijentă poate provoca răniri grave într-o fracțiune de secundă.

4) Utilizarea și întreținerea uneltelor electrice

a) **Nu forțați unealta electrică. Utilizați unealta electrică potrivită pentru activitatea dorită.** Utilizarea uneltei electrice potrivite vă garantează realizarea operației dorite mai bine și mai sigur, la parametrii pentru care a fost concepută.

b) **Nu utilizați unealta electrică dacă întrerupătorul nu își deplinește funcția de pornire-oprire.** Orice unealtă electrică cu întrerupătorul pornit-oprit defect reprezintă un pericol și trebuie reparată.

c) **Înainte de orice operațiune de reglare, schimbare a accesoriilor sau depozitare a uneltelor electrice, scoateți ștecherul din priză și/sau scoateți grupul**

de acumulatori, dacă este detașabil, de pe unealta electrică. Aceste măsuri preventive reduc riscul pornirii accidentale a uneltei electrice.

d) **Pe timpul cât nu sunt utilizate activ, depozitați uneltele electrice în locuri la care copiii nu au acces și nu permiteți utilizarea uneltelor de către persoane care nu sunt familiarizate cu uneltele electrice sau nu cunosc aceste instrucțiuni.** Uneltele electrice sunt periculoase dacă sunt manipulate de utilizatori fără instruirea necesară.

e) **Asigurați întreținerea uneltelor electrice și a accesoriilor. Verificați dacă piesele în mișcare nu sunt greșit aliniat sau blocate, dacă există piese sparte și orice alt aspect care poate afecta funcționarea uneltei electrice. Dacă unealta electrică prezintă o defecțiune, efectuați reparațiile necesare înainte de utilizare.** Multe accidente sunt provocate de o întreținere defectuoasă a uneltelor electrice.

f) **Uneltele de tăiere trebuie păstrate ascuțite și curate.** Uneltele întreținute corespunzător, cu margini de tăiere bine ascuțite, au risc mai mic de blocare și sunt mai ușor de controlat.

g) **Utilizați unealta electrică, accesoriile și burghiile etc., conform acestor instrucțiuni, luând în considerare condițiile de lucru și operația de realizat.** Utilizarea uneltei electrice pentru operații diferite de cele pentru care este proiectată poate provoca situații periculoase.

h) **Păstrați mânerul și suprafețele de prindere uscate, curate și fără urme de ulei și grăsime.** Mânerul și suprafețele de prindere alunecoase nu permit manevrarea și controlarea în deplină siguranță a uneltei în situații neprevăzute.

5) Utilizarea și întreținerea acumulatorului

a) **Încărcați acumulatorul exclusiv cu încărcătorul indicat de producător.** Este posibil ca un încărcător compatibil cu un tip de grup de acumulator să prezinte un risc de incendiu dacă este utilizat cu alt tip de grup de acumulator.

b) **Utilizați uneltele electrice doar împreună cu grupurile de acumuloare special indicate.** Utilizarea oricăror alte grupuri de acumuloare poate duce la un risc de rănire sau incendiu.

c) **Pe timpul cât nu utilizați grupul de acumuloare, depozitați-l într-un loc izolat de alte obiecte metalice cum ar fi: agrafe, monezi, chei, cuie, șuruburi și alte obiecte mici de metal care pot face conexiunea între borne.** Conexiunea între bornele acumulatorului poate duce la arderea elementelor sau incendii.

d) **În condiții necorespunzătoare, este posibil ca din acumuloare să se scurgă lichid; evitați contactul. În cazul unui contact accidental, clătiți din abundență cu apă. Dacă lichidul vine în contact cu ochii, solicitați asistență medicală.** Lichidul scurs din acumulator poate provoca iritații sau arsuri.

e) **Nu utilizați un grup de acumuloare sau o unealtă dacă prezintă degradări sau modificări.** Acumuloarele deteriorate sau degradate riscă să funcționeze anormal, provocând incendiu, explozii sau răniri.



- f) **Nu expuneți grupul de acumatoare sau unealta la surse de foc sau temperatură excesivă.** Expunerea la surse de foc sau la o temperatură de peste 130 °C (265 °F) poate provoca explozie.
- g) **Respectați toate instrucțiunile de încărcare și nu încărcați grupul de acumatoare sau unealta decât în limitele de temperatură indicate în instrucțiuni.** Operația de încărcare efectuată necorespunzător sau fără respectarea limitelor de temperatură specificate poate duce la deteriorarea acumulatorului și creșterea riscului de incendiu.
- 6) **Service**
- a) **Asigurați-vă că orice intervenție de service asupra unelei electrice este realizată de o persoană calificată, utilizând exclusiv piese de schimb identice cu cele originale.** Astfel va fi garantată menținerea siguranței oferite de unealta electrică.
- b) **Nu efectuați sub nicio formă din proprie inițiativă reparații asupra grupurilor de acumatoare deteriorate.** Repararea grupurilor de acumatoare trebuie efectuată exclusiv de producător sau de prestatorii autorizați de servicii.

2. SIMBOLURI

	Citiți cu atenție manualul de instrucțiuni.
	Dispozitivul este conform cu directivele europene aplicabile și a fost aplicată o metodă de evaluare a conformității pentru aceste directive.
	Dispozitivul este conform cu reglementările tehnice aplicabile în Ucraina.
	Produsele electrice uzate nu trebuie aruncate împreună cu deșeurile menajere. Vă rugăm să reciclați produsele dacă există structuri adaptate în acest scop. Solicitați informații privind reciclarea de la administrația locală sau distribuitorul de unde ați cumpărat echipamentul.
	Produsele reciclabile se încadrează în responsabilitatea extinsă a producătorului. Respectați instrucțiunile de sortare asociate.
	Purtarea ochelarilor de protecție este obligatorie.
	Purtarea protecțiilor auditive este obligatorie.

	Purtarea mănușilor de protecție este obligatorie.
	Purtarea măștii anti-praf este obligatorie.
	Aceste instrucțiuni legate de pericole conțin avertismente privind deteriorarea aparatului sau a altor bunuri sau vătămrile fizice posibile.
	Exclusiv pentru utilizare în interior, a nu se expune la ploaie.
	Citiți broșura de instrucțiuni și respectați toate avertizările și instrucțiunile de siguranță.
	Clasa de protecție II
	Utilizați și păstrați acumulatorul la o temperatură sub 45°C.
	Nu dezasamblați, nu zbrobiți și nu încălziți la peste 100°C; nu expuneți în niciun caz acumulatorul la microunde sau presiuni ridicate.
	Acumulator li-ion. Produsul a fost marcat cu un simbol referitor la „colectarea separată” pentru toate grupurile de acumatoare și acumatoare individuale. Aparatul va fi apoi reciclat sau demontat, pentru a reduce impactul asupra mediului. Grupurile de acumatoare pot fi periculoase pentru mediu și pentru sănătatea umană, deoarece conțin substanțe periculoase.



3. AVERTIZĂRI DE SIGURANȚĂ PENTRU VENTUZELE DE RIDICARE



AVERTIZARE: Citiți toate avertizările de siguranță și instrucțiunile și păstrați-le pentru consultare viitoare. Nerespectarea acestor avertizări poate duce la rănirea gravă și deteriorarea echipamentului.

- a) **Unealta nu este proiectată nici prevăzută pentru cățărare sau pentru fixarea în siguranță a persoanelor, în niciun fel.** Utilizarea acestui produs pentru cățărare sau orice altă utilizare neprevăzută poate duce la rănire sau deces.
- b) **Dacă forța de etanșare a unelei începe să scadă simțitor în timpul utilizării, verificați garnitura de etanșare din spumă cauciucată pentru a identifica eventuale urme de uzură sau deteriorare.** Nu încercați să ridicați nimic cu unealta până când nu ați înlocuit garnitura de etanșare.
- c) **Când nu este utilizată, păstrați garnitura de etanșare protejată cu protecția pentru garnitura de etanșare.** Păstrați unealta în husa/carcasa de protecție sau depozitați-o pe o suprafață netedă pentru a evita deformarea sau ruperea acesteia.
- d) **Aveți grijă la vânturile puternice atunci când ridicați panouri mari.**
- e) **Utilizatorul trebuie să poarte ochelari de protecție și pantofi de protecție cu bombeu metalic.**
- f) **Nu ridicați deasupra capului și nu lăsați în niciun caz în zona de sub unealtă persoane, animale de companie sau obiecte care ar putea fi deteriorate.**
- g) **Țineți degetele la distanță de placa de aspirare în timp ce o atașați la încărcătură, deoarece ar putea ciupi în timp ce garnitura de etanșare din spumă cauciucată se comprimă.**
- h) **Nu este interzisă utilizarea unealtei ca suport de terțiar pentru persoane sau obiecte.**
- i) **Capacitatea de susținere a sarcinii pentru materiale poroase va fi mult mai scăzută decât pentru materiale neporoase și, de asemenea, dacă ridicarea se face cu orientare verticală sau orizontală.**
- j) **Condițiile de umezeală pot duce la o scădere a capacității de susținere a sarcinii.**
- k) **Trebuie să procedați cu atenție când se ridică materiale alunecoase, în special în orientare verticală, deoarece ar putea să alunece de pe ventuza de ridicare.**
- l) **Utilizatorul trebuie să folosească tehnica de ridicare și poziționarea corectă pentru a evita rănirea.**
- m) **NU utilizați unealta pe materiale flexibile.** În această categorie intră peliculele și foliile din plastic. Aspirația poate îndoi materialul pe garnitură și rupe garnitura de etanșare cu vid, ceea ce duce la căderea/ruperea materialului.
- n) **Nu utilizați unealta pe sticlă de 3 mm (1/8") sau mai subțire.**

4. FACTORII CARE MODIFICĂ CAPACITATEA DE RIDICARE A VENTUZEI CU VID ȘI LIMITĂRILE ASOCIATE

Mai mulți factori cunoscuți ca afectând capacitatea de ridicare a ventuzei cu vid sunt menționați mai jos.

1. **Rigiditatea sarcinii.** Rigiditatea poate cauza încărcarea inegală a ventuzei de ridicare și a structurii. Rigiditatea poate varia în funcție de orientare.
2. **Mărimea sarcinii.** Efortul produs de greutatea proprie a sarcinii și cel produs de ventuza cu vid poate deteriora sarcina.
3. **Starea suprafeței sarcinii.** Suprafețele neregulate sau nefinisate pot afecta capacitatea garniturii de etanșare din spumă cauciucată de atașare sau menținere a unei etanșări. Proprietățile de frecare pot afecta capacitatea.
4. **Suprafața prea mare a sarcinii.** Dacă sarcina depășește suporturile etanșării din spumă cauciucată, aceasta poate fi deteriorată sau se poate deplasa și desprinde de garnitura de etanșare din spumă cauciucată.
5. **Unghiul sarcinii.** Efectul coeficientului de frecare dintre sarcină și garnitura de etanșare din spumă cauciucată devine semnificativ când sarcina nu este orizontală. Înclinarea sarcinii poate cauza alunecarea sa de pe ventuză.
6. **Numărul de unelte atașate la sarcină.** Capacitatea variază în funcție de numărul ventuzelor de ridicare atașate complet la sarcină.
7. **Temperatura sarcinii.** Temperaturile ridicate sau extrem de scăzute pot deteriora garnitura de etanșare din spumă cauciucată sau afecta funcționarea garniturii. Utilizați ventuza de ridicare doar între -10 °C și 40 °C.
8. **Avertizare privind altitudinea mare:** Capacitatea de ridicare va scădea la altitudini de peste 1 220 m (4.000 ft). Asigurați-vă întotdeauna că sarcina este bine fixată și echilibrată prin efectuarea unui test de ridicare înainte de a continua să deplasați materialul.



5. INFORMAȚII DE SIGURANȚĂ SUPLIMENTARE



AVERTIZARE: Nu modificați în niciun caz unealta electrică sau orice parte a acesteia. Acest lucru poate duce la degradări materiale sau rănirea persoanelor.



AVERTISMENT: **Purtați ÎNTOTDEAUNA** ochelari de protecție. Ochelarii obișnuiți NU sunt ochelari de protecție. Utilizați și o mască de față sau o mască de protecție împotriva prafului dacă tăierea generează praf. **PURTAȚI ÎNTOTDEAUNA ECHIPAMENT DE PROTECȚIE AUTORIZAT.**

- **Purtați îmbrăcăminte de protecție și spălați zonele expuse cu apă și săpun.** Prin pătrunderea prafului în gură, ochi sau așezarea pe piele se poate favoriza absorbția substanțelor chimice periculoase. Dirijați particulele la distanță de față și corp.
- **Folosii un aspirator de praf adecvat pentru a îndepărta cea mai mare parte a prafului static sau din aer.** Neîndepărtarea prafului static și din aer ar putea contamina mediul de lucru, reprezentând un risc de sănătate crescut pentru operator și persoanele din imediata apropiere.
- **Orificiile de aerisire acoperă adesea piesele mobile și ar trebui să fie evitate.** Hainele largi, bijuteriile sau părul lung se pot agăța în piesele în mișcare.



AVERTIZARE: Când nu este utilizată, **unealta trebuie să fie depozitată în ambalajul special BMC pentru a proteja placa de etanșare din cauciuc.** Așezarea unelei pe o parte prezintă un risc de deteriorare a garniturii de etanșare.

6. INSTRUCȚIUNI DE SIGURANȚĂ SPECIALE PENTRU GRUPUL ACUMULATOARELOR ȘI ÎNCĂRCĂTOR

- Acest aparat electrocasnic poate fi utilizat de copii cu vârsta de minimum 8 ani și de persoane având capacități fizice, senzoriale sau mintale reduse sau care sunt lipsite de experiența și cunoștințele necesare, dacă au fost supravegheate sau au primit instrucțiuni referitoare la o utilizare sigură a aparatului și înțeleg pericolele implicate.
- Copiii nu trebuie să se joace cu aparatul. Curățarea și întreținerea de către utilizator nu trebuie să se facă de către copii fără supraveghere.
- Înainte de a utiliza încărcătorul și grupul acumulatorilor, citiți cu atenție manualul de instrucțiuni pentru acesta.
- În timpul procesului de încărcare, curentul utilizat trebuie să corespundă curentului din încărcătorul acumulatorilor.
- Nu permiteți în niciun caz ca umezeala, ploaia sau stropii de apă să ajungă în locul de încărcare.
- Temperatura ambiantă nu trebuie să depășească 45°C. Nu expuneți în niciun caz dispozitivul la razele directe ale soarelui.
- Oprii curentul doar când grupul de acumulatori a fost introdus în cutie sau a fost scos din cutie.
- Grupurile de acumulatori, care sunt defecte sau deteriorate sau nu mai pot fi reîncărcate trebuie să fie eliminate ca deșeuri periculoase. Predați-le la un punct de colectare special. Nu expuneți în niciun caz mediul la pericole. Nu aruncați grupurile de acumulatori de stocare neutilizabile împreună cu deșeurile menajere, în foc sau în apă.
- În cazul în care cablul electric este deteriorat, acesta poate fi înlocuit doar de furnizor sau la atelierul său de reparații. Solicitați realizarea reparațiilor doar de către specialiști autorizați.
- Utilizați doar grupuri de acumulatori de stocare fabricate de producătorul original.
- Păstrați întotdeauna suprafața încărcătorului fără praf și murdărie.
- Introduceți grupul de acumulatori în încărcător. Urmați indicațiile furnizate privind polaritatea.
- Îndepărtați întotdeauna grupul de acumulatori înainte de a lucra la mașină.
- Când grupul de acumulatori nu este în unealtă, acoperiți contactele pentru a evita scurtcircuitele (de ex. produse de unelte).
- Nu aruncați acumulatorii li-ion în apă sau foc deoarece există un risc de explozie!
- Protejați grupul de acumulatori de lovituri și nu îl desfaceți.
- Nu descărcați niciodată complet grupul de acumulatori și reîncărcați-le ocazional dacă nu sunt utilizate o perioadă îndelungată.
- Nu reîncărcați bateriile nereîncărcabile, deoarece se pot supraîncălzi și fisura.

**RISCURI REZIDUALE: Când nu este utilizată, unealta trebuie să fie depozitată**

în ambalajul special BMC pentru a proteja placa de etanșare din cauciuc. Chiar și în cazul în care unealta este utilizată conform destinației specifice, nu este posibil să se elimine toți factorii de risc reziduali. Următoarele pericole pot apărea în legătură cu construcția și proiectarea unelei:

1. Afectarea plămânilor în cazul în care nu se poartă o mască de praf eficientă.
2. Deteriorarea auzului dacă nu se poartă protecție auditivă eficientă.
3. Probleme de sănătate ca urmare a vibrațiilor emise, dacă unealta electrică este utilizată pe o perioadă mai lungă sau dacă nu este gestionată în mod corespunzător și întreținută corect.

**AVERTIZARE: Acest aparat produce un câmp electromagnetic în timpul**

funcționării. În unele situații, acest câmp poate să interfereze cu implanturile medicale active sau pasive. Pentru a reduce riscul de vătămări grave sau fatale, recomandăm persoanelor cu implanturi medicale să consulte medicul și producătorul implantului medical înainte de a folosi acest aparat.

7. ÎNCĂRCĂTOARE

Nu uitați să citiți toate instrucțiunile de siguranță înainte de utilizarea încărcătorului.

Procedura de încărcare

1. Introduceți încărcătorul într-o priză adecvată înainte de a introduce grupul acumulatorilor.
2. Introduceți grupul acumulatorilor în locașul încărcătorului, asigurându-vă că este bine așezat în acesta. Indicatorul luminos verde (încărcare) va clipi continuu, iar indicatorul luminos roșu este stins din momentul în care începe procesul de încărcare.
3. Încărcarea completă va fi indicată de indicatorul luminos verde care rămâne aprins continuu, iar indicatorul luminos roșu este stins. Grupul de acumuloare este complet încărcat și poate fi utilizat în acest moment sau lăsat în încărcător.

		Indicator luminos roșu	Indicator luminos verde
	Grupul se încarcă		
	Grupul este încărcat		
	Întârziere grup fierbinte/rece		
	Problemă la grupul de acumuloare		
	Încărcător în pauză		

8. INDICATOARE ALE ÎNCĂRCĂTORULUI

Încărcătorul este proiectat pentru a detecta anumite probleme care pot apărea. Problemele sunt indicate de indicatorul luminos verde și cel roșu care se aprind intermitent rapid. Dacă se întâmplă acest lucru, reintroduceți grupul de acumuloare în încărcător. Dacă problema persistă, încercați un alt grup de acumuloare pentru a stabili dacă încărcătorul funcționează corect. Dacă grupul nou se încarcă corect, atunci grupul original este defect și trebuie să fie returnat la un centru de service sau o altă unitate de colectare pentru reciclare. Dacă grupul nou determină indicarea aceleiași probleme ca și cel original, testați încărcătorul și grupul de acumuloare la un centru de service autorizat.



9. ÎNTÂRZIERE GRUP FIERBINTE/RECE

Încărcătorul are o funcție de întârziere fierbinte/rece. Când încărcătorul detectează că un acumulator este fierbinte, întârzie automat încărcarea până când acumulatorul se răcește. Când încărcătorul detectează că un acumulator este rece, întârzie automat încărcarea până când acumulatorul este încălzit. Indicatorul luminos roșu continuă să clipească, iar indicatorul luminos verde este oprit în timpul acestei operații. După ce temperatura acumulatorului ajunge la normal, indicatorul luminos roșu va rămâne aprins continuu, indicatorul luminos verde va continua să clipească, iar încărcătorul va relua procedura de încărcare.

10. OBSERVAȚII IMPORTANTE PRIVIND ÎNCĂRCAREA

1. Cea mai lungă durată de funcționare și cea mai bună performanță pot fi obținute dacă grupul de acumuloare este încărcat când temperatura aerului este cuprinsă între 0–40° C. NU încărcăți grupul de acumuloare dacă temperatura aerului este sub 0° C sau peste 40° C). Acest lucru este important și va preveni deteriorarea gravă a grupului de acumuloare.
2. Încărcătorul și grupul de acumuloare se pot încălzi la atingere în timpul încărcării. Aceasta este o stare normală și nu indică o problemă. Pentru a facilita răcirea grupului de acumuloare după utilizare, evitați așezarea încărcătorului sau a grupului de acumuloare într-un mediu cald cum ar fi un suport de metal sau o remorcă neizolată.
3. Grupul de acumuloare trebuie să fie reîncărcat când nu produce suficientă energie pentru lucrările care au fost efectuate ușor în prealabil. NU CONTINUAȚI utilizarea în aceste condiții. Respectați procedura de încărcare. De asemenea, puteți încărca un grup parțial folosit oricând doriți, fără a afecta negativ grupul de acumuloare.
4. Materialele străine cu proprietăți conducătoare - de exemplu, enumerarea nefiind exhaustivă: pilitură metalică, așchii metalice, sârmă metalică, folie de aluminiu sau orice acumulare de particule metalice trebuie să fie menținute la distanță de cavitățile încărcătorului. Deconectați întotdeauna încărcătorul de la sursa de alimentare când nu există un grup de acumuloare în locaș. Nu încercați să curățați încărcătorul fără a-l deconecta.
5. Nu congelați și nu scufundați încărcătorul în apă sau orice alt lichid.



AVERTIZARE: Pericol de șoc electric. Nu permiteți pătrunderea niciunui lichid în interiorul încărcătorului. Se poate produce un șoc electric.



AVERTIZARE: Pericol de arsuri. Nu scufundați grupul de acumuloare în niciun lichid și nu permiteți pătrunderea niciunui lichid în grupul de acumuloare. Nu încercați în niciun caz să desfaceți grupul de acumuloare, din niciun motiv. În cazul în care carcasa din plastic a grupului de acumuloare se sparge sau se fisurează, returnați-o la un centru de service pentru reciclare.

11. RECOMANDĂRI PRIVIND DEPOZITAREA

1. Cel mai bun loc de depozitare este un spațiu răcoros și uscat, ferit de lumina directă a soarelui și de temperaturi prea ridicate sau prea scăzute.
2. Pentru depozitare pe termen lung, se recomandă păstrarea unui grup de acumuloare complet încărcat într-un loc răcoros, scos din încărcător, pentru rezultate optime.



NOTĂ: Grupurile de acumuloare nu trebuie să fie depozitate complet descărcate. Grupul de acumuloare trebuie reîncărcat înainte de utilizare

**12. DATE TEHNICE**

Tensiune	CC 12 V
Greutate	1,8 kg (cu acumulator)
Greutate nominală	120 kg/vertical 60 kg/orizontal
Presiune sunet L_{pa}	77 dB(A)
Nivel de putere acustică L_{wa}	85 dB(A)
Coefficient de incertitudine K_{pa}, K_{wa}	3dB
Valoarea totală a vibrațiilor	7.37m/s ²
Coefficientul de incertitudine K	1.5 m/s ²
Grup de acumuloare, încărcător și locaș încărcător	Nr. model pentru grupul de acumuloare: 12VBA2-2T.1 12 V c.c. 2,0 Ah; 24 Wh; 3 celule li-ion Nr. model pentru încărcător: 10002-E.1 Intrare: 100-240 V~ 50-60 Hz; Ieșire: 5 VCC 2000 mA Nr. model pentru locașul încărcătorului: 12VCH2-2A.1 Intrare: 5 V --- 10 W; Ieșire: 12 V --- 0,6 A

**NOTĂ:**

- Valoarea (valorile) totală (e) declarată (e) a (le) vibrațiilor și valoarea (valorile) emisiilor de zgomot declarată (e) au fost măsurate conform unei metode de test standard și pot fi utilizate pentru a compara o unealtă cu alta;
- Valoarea (valorile) totală (e) declarată (e) a (le) vibrațiilor și valoarea (valorile) declarată (e) a (le) emisiilor de zgomot pot fi utilizate și pentru evaluarea preliminară a expunerii.

**AVERTIZARE:**

- Vibrațiile și emisiile de zgomot în timpul utilizării efective a unelei electrice pot fi diferite de valorile declarate, în funcție de modurile în care este utilizată unealta, în special de tipul de piesă care este prelucrată.
- Este posibil să fie necesară stabilirea unor măsuri de siguranță pentru a proteja operatorul, care să se bazeze pe estimarea expunerii în condițiile reale de utilizare (luând în considerare toate etapele ciclului de funcționare, cum ar fi momentele în care unealta este pornită/oprită și cele în care funcționează în gol, în plus față de intervalul de declanșare).

**AVERTIZARE!** Se recomandă ca operatorul să poarte protecție auditivă.



13. ASAMBLAREA - INSTRUCȚIUNI PENTRU PUNEREA ÎN FUNCȚIUNE (BROȘURA 2)



AVERTIZARE: Pentru a reduce riscul de rănire a persoanelor, opriți dispozitivul și scoateți grupul de acumuloare înainte de a face reglaje sau de a îndepărta/instala opțiuni sau accesorii. O pornire accidentală poate cauza rănirea. Înainte de a porni unelta electrică, desfaceți ambalajul aferent și verificați dacă nu există piese deteriorate sau lipsă.



NOTĂ: Acumuloarele nu sunt complet încărcate la livrare. Înainte de prima punere în funcțiune, încărcați complet acumuloarele. Pentru rezultate optime, asigurați-vă că grupul de acumuloare este complet încărcat.

13.1 INTRODUCEREA/ÎNLOCUIREA ACUMULATORULUI (FIG. A)

1. Pentru a instala grupul de acumuloare (Fig. A-1) în unelță, aliniați grupul de acumuloare cu șinele din interiorul carcasei uneltei și glisați-l în carcasă până când grupul de acumuloare este bine așezat pentru a vă asigura că nu se desprinde.
2. Pentru a îndepărta grupul de acumuloare din unelță, apăsați cele două piese ale butonului de eliberare a grupului de acumuloare (Fig. A-2) și trageți puternic de grupul de acumuloare în afara carcasei uneltei.

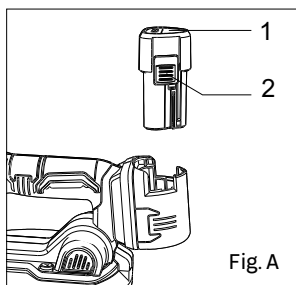

Fig. A

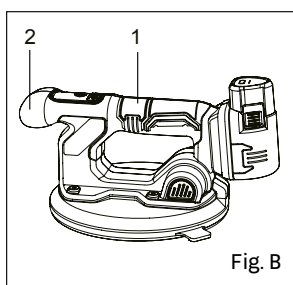

Fig. B

13.2 POZIȚIA CORECTĂ A MĂINII (FIG. B)



AVERTIZARE: Pentru a reduce riscul de rănire gravă a persoanelor, utilizați ÎNTOTDEAUNA poziția corectă a mâinii conform indicațiilor din imagini.



AVERTIZARE: Pentru a reduce riscul de rănire gravă a persoanelor, țineți ÎNTOTDEAUNA bine, anticipând o reacție bruscă. Când este utilizat pentru a ridica materiale cu mâna, poziția corectă a mâinilor impune ca o mână să fie pe mânerul principal (Fig. B-1) și cealaltă mână pe mânerul din față (Fig. B-2).



14. ASAMBLAREA - INSTRUCȚIUNI DE OPERARE (BROȘURA 2)

14.1 UTILIZAREA CA VENTUZĂ DE RIDICARE

ORIZONTAL: Materialul este întins pe sol. Dispozitivul oferă o forță de ridicare orizontală de până la 120 kg în condiții ideale.

VERTICAL: Materialul este pe muchie. Dispozitivul oferă o forță de ridicare verticală de până la 60 kg în condiții ideale.

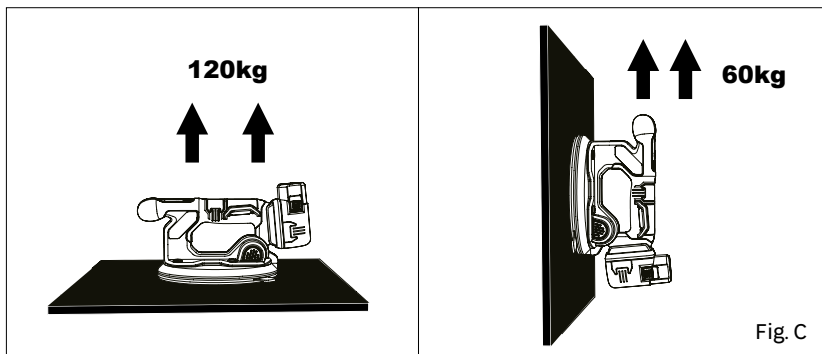

AVERTIZARE: **NU utilizați** în condiții umede sau în prezența lichidelor sau gazelor inflamabile.

14.2 MATERIALE RECOMANDATE



AVERTIZARE: Întotdeauna testați articolul de ridicat câțiva centimetri pentru a vă asigura că cunoașteți capacitățile uneltei față de materialul pe care îl ridicați.



AVERTIZARE: Atașați întotdeauna unealta cât mai aproape de centrul de greutate al sarcinii. Asigurați-vă că sarcina este echilibrată în timpul acestui test de ridicare.



AVERTIZARE: Indiferent de materialul ridicat, mențineți pompa de vid în poziția activată până când este momentul să eliberați în siguranță sarcina.

• Plăci ceramice

• Marmură

• Dale de piatră

**14.3 NU UTILIZAȚI PE ACESTE MATERIALE**

AVERTIZARE: **NU** utilizați unealta în niciun alt scop neprevăzut.



AVERTIZARE: **NU** ridicați materiale care nu trebuie să fie ridicate.

• Ardezie

• Sticlă cu o grosime mai mică de 3 mm (1/8")

• Foi de plastic

• Cauciuc sau alte materiale flexibile



AVERTIZARE: **NU** utilizați materiale precum ardezie, care este o rocă stratificată. Se poate crea o etanșare pe suprafața superioară, dar straturile se pot separa, cauzând desprinderea restului materialului și ruperea etanșării prin aspirare.



ATENȚIE! Când se ridică materiale laminate precum blaturi de bucătărie, se poate crea etanșarea pe suprafața superioară, dar straturile se pot separa, cauzând desprinderea restului materialului și ruperea garniturii etanșare cu vid.



ATENȚIE! Îndepărtați întotdeauna foliile de protecție de pe zona sarcinii în care va fi atașată unealta.



ATENȚIE! **NU** utilizați pe suprafețe foarte subțiri sau fragile, inclusiv sticlă cu grosimea sub 3 mm (1/8"). Presiunea de aspirare poate determina îndoirea sau ruperea materialului.



ATENȚIE! **NU** utilizați pe foi de plastic, cauciuc sau alte materiale flexibile. Presiunea de aspirare poate trage materialul în sus pe supapa de aspirare din ventuza de ridicare. Acest lucru va împiedica eliberarea materialului.

1. Pe măsură ce presiunea de aspirare începe să scadă, în timp, pompa de vid va porni automat până când se obține din nou presiunea de aspirare completă.
2. Nu opriți butonul de control al pompei (Fig. D-1) până când nu sunteți gata să eliberați sarcina.

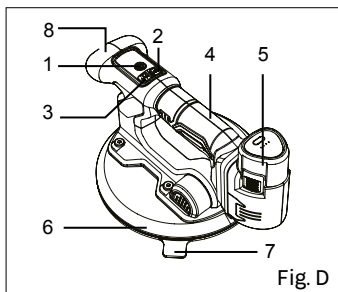

Fig. D



14.4 RIDICAREA MATERIALELOR



AVERTIZARE: O singură unealtă asigură o forță de ridicare orizontală de până la 120 kg și o forță de ridicare verticală de 60 kg în condiții ideale. Consultați secțiunea Utilizarea preconizată de la începutul acestui manual.



AVERTIZARE: Utilizarea unelei în timp ce nivelul bateriei este sub 20% poate duce la rănirea gravă a persoanelor și deteriorarea materialelor ridicate.



AVERTIZARE: Curățați materialul prevăzut pentru ridicare de orice praf sau reziduuri înainte de a încerca ridicarea.



AVERTIZARE: Când ridicați un obiect, asigurați-vă că butonul PORNIT/OPRIT (Fig. D-1) rămâne activat în timpul ridicării. NU apăsați butonul PORNIT/OPRIT (Fig. D-1) din nou în niciun moment pe parcursul ridicării.



AVERTIZARE: Înainte de fiecare ridicare, inspectați placa de etanșare din cauciuc pentru a vedea dacă prezintă degradări și filtrele de aer pentru a vedea dacă sunt obstrucționate. Dacă presiunea de aspirare scade mai rapid decât era de așteptat după ce motorul se oprește, filtrele de aer trebuie să fie curățate sau înlocuite.



AVERTIZARE: Verificați săptămânal unealta pentru a identifica orice semne de deteriorare sau uzură. Înainte de utilizare, înlocuiți piesele deteriorate.



AVERTISMENT: NU lăsați unealta nesupravegheată în timp ce este atașată la material.



AVERTISMENT: NU utilizați unealta în apropierea unui foc sau în prezența unei flăcări deschise.



AVERTISMENT: NU utilizați unealta încontinuu mai mult de 30 de minute. Ventuzele de ridicare sunt adecvate numai pentru ridicarea și deplasarea de scurtă durată a sarcinilor.



AVERTISMENT: NU utilizați unealta cu o macara sau orice echipament similar.

14.5 PAȘI DE FUNCȚIONARE

1. Poziționați unealta cu placa de etanșare din cauciuc (Fig. D-6) lipită de suprafața obiectului pe care doriți să-l ridicați. Asigurați-vă că suprafața sarcinii este curată și uscată și așezați unealta deasupra centrului de greutate, dacă este posibil.



NOTĂ: Nu așezați unealta peste găuri și fisuri, deoarece nu se va crea vid sau se va pierde rapid.

2. Apăsarea butonului 4 PORNIT/OPRIT (Fig. D-1) durează peste 3 secunde, până când se aprinde ecranul. Simbolul bateriei (Fig.E) se aprinde intermitent când nivelul de energie din acumulatori este sub 20%, iar dacă nivelul bateriei nu este sub 20%, unealta este gata de utilizare.

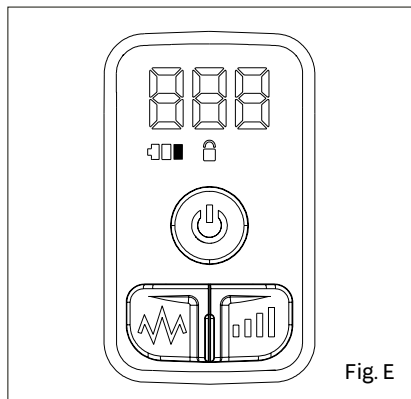

Fig. E

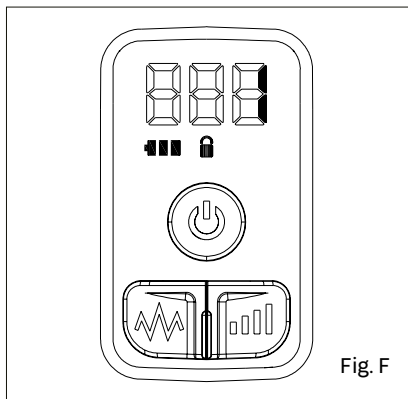

Fig. F



NOTĂ: Unealta nu va permite începerea unei ridicări dacă starea acumulatorului se schimbă la nivel scăzut. Când simbolul de nivel scăzut al acumulatorului clipește, utilizatorul trebuie să pună jos imediat sarcina transportată și să o fixeze în poziția adecvată. În caz contrar, există riscul ca ventuza de ridicare să elibereze sarcina prematur.

3. Aplicați presiune pe suprafață cu unealta și placa de etanșare din cauciuc (Fig. D-6) pentru a ajuta la crearea unei etanșări. Pompa de vid va începe să funcționeze prin apăsarea butonului de control al pompei (Fig. D-1) o dată și crearea unei etanșări cu vid pe suprafața obiectului pe care doriți să-l ridicați.



NOTĂ: Este posibil să fie necesar să aplicați o presiune pentru a ajuta la crearea unei etanșări. Crearea etanșării maxime cu vid poate dura câteva secunde.

4. Când pompa de vid atinge intervalul de etanșare maxim (100%) care durează 1,5 s, pompa de vid se va opri și va rămâne activată. Iar ecranul va ajunge automat la nivelul de vibrații, cu numere de nivel de la 1 la 5 (Fig. F). Etanșarea prin aspirare este angajată și puteți ridica obiectul. Asigurați-vă că sarcina este echilibrată. În caz contrar, eliberați și repetați pașii de mai sus într-un loc mai echilibrat.



NOTĂ: Când lucrați cu materiale poroase, este posibil ca presiunea de aspirare să nu atingă intervalul maxim și pompa de vid va continua să funcționeze pentru a menține presiunea de aspirare. Procedați cu maximă prudență când ridicați în acest caz, deoarece capacitatea de ridicare este redusă.



AVERTIZARE: Înainte de fiecare transport al sarcinii ridicate, trebuie să verificați fixarea în siguranță la înălțime scăzută, pentru a evita răniurile provocate de posibilă cădere a sarcinii ridicate.



AVERTIZARE: Nu apăsați butonul de control al pompei (Fig. D-1) din nou în niciun moment în timpul operației de ridicare, deoarece acest lucru va dezactiva capacitatea de menținere a presiunii pompei.



AVERTISMENT: Când transportați sarcini ridicate, asigurați-vă întotdeauna că vedeți clar destinația, pentru a evita coliziunile.



AVERTIZARE: Nu balansați, nu agitați și nu loviți sarcinile ridicate.

5. Când ați încheiat ridicarea obiectului, așezați-l jos și fixați-l în poziția adecvată, apoi **apăsați butonul de control al pompei (Fig. D-1) de două ori rapid în interval scurt. Presiunea scade și unealta poate fi acum eliberată.**



ATENȚIE! Dacă presiunea nu scade și unealta nu poate fi eliberată într-o situație anormală, puteți ridica și trage de maneta de prindere pentru evacuare manuală a presiunii (Fig. D-7) pentru a elimina presiunea de aspirare și a elibera sarcina.

6. Îndepărtați unealta de pe material.
7. După ce lucrarea a fost încheiată sau pentru o pauză de lungă durată, apăsați butonul PORNIT/OPRIT (Fig. D-1) și așteptați timp de 3 secunde pentru a opri alimentarea. Sau alimentarea se va opri automat după 20 de minute.

14.6 UTILIZAREA CA APARAT DE VIBRARE PENTRU PLĂCI

Pregătire

- Asigurați-vă că adezivul este distribuit complet pe întreaga suprafață a plăcii, fără acumulări excesive, în special în cazul plăcilor subțiri sau al celor care au tăieturi complicate.
- Adezivii cu întărire lentă sunt recomandați pentru plăcile cu format mare.
- Așezați unealta într-o poziție adecvată pe podea sau perete, în funcție de utilizarea preconizată, și țineți ventuza cu vibrații cu ambele mâini de mânerle (Fig. D-4/8) prevăzute în acest scop. Evitați să țineți ventuza cu vibrații de alte zone care nu sunt prevăzute în acest scop, deoarece acest lucru ar putea să vă rănească sau să deterioreze dispozitivul.



AVERTIZARE: Pentru a reduce riscul de rănire gravă a persoanelor, țineți mașina bine pentru a evita pierderea controlului și a preveni un potențial recul.

Pornirea mașinii

- Utilizați unealta pentru a ridica placa în poziția de lucru dorită, conform operării ventuzei de ridicare (pasul 1-4) descrisă mai sus în manual.



NOTĂ: Nu așezați unealta peste găuri și fisuri, deoarece nu se va crea vid sau se va pierde rapid.



NOTĂ: Când lucrați cu materiale poroase, presiunea de aspirare poate scădea și pompa de vid va reporni pentru a menține presiunea de aspirare. Iar funcția de vibrații nu poate fi activată când pompa de vid funcționează. Pompa de vid ajunge la intervalul maxim de etanșare (100%) timp de 1,5 secunde, apoi pompa de vid se va opri și va rămâne pornită, iar funcția de vibrații poate fi pornită.



2. Apăsați butonul regulator de viteză (Fig. D-2) și țineți apăsat timp de 2 secunde pentru a debloca funcția de vibrații. (Fig. G)

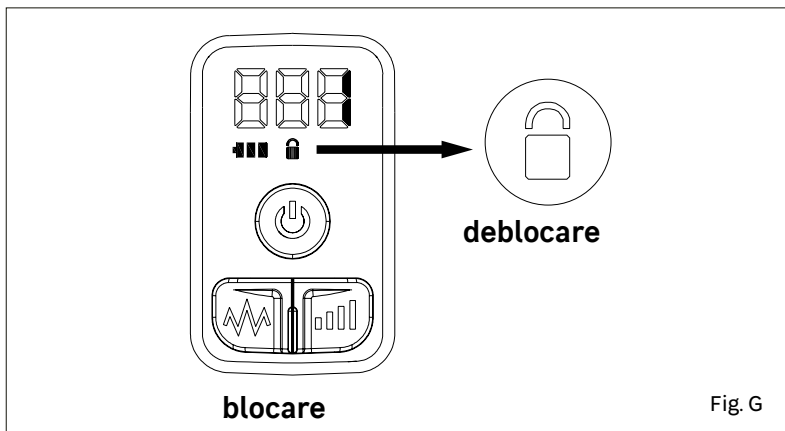

3. Apăsați buton regulator de viteză (Fig. D-2) pentru scurt timp pentru a selecta nivelul dorit al vitezei vibrațiilor (1-5).
4. Ținând de mânerul principal (Fig. D-4), apăsați ușor pe butonul de vibrații (Fig. D-3) pentru a porni vibrațiile. Trebuie să apăsați în continuare butonul pentru continuarea vibrațiilor.



NOTĂ: Apăsați întotdeauna butonul Vibrații (Fig. D-3) pentru scurt timp, pentru a verifica dacă nivelul de vibrații este cel dorit sau nu înainte de a continua funcționarea cu vibrații. În caz contrar, repetați pasul 3 pentru a selecta nivelul potrivit de viteză a vibrațiilor.



NOTĂ: Dacă lucrați pe un perete la înălțime, trebuie să stați pe un suport complet stabil pentru a vă asigura că, atunci când se aplică presiune, efectul de reacție a dispozitivului nu vă face să vă pierdeți echilibrul.

5. Apăsați butonul de control al pompei (Fig. D-1) de două ori rapid în interval scurt. Presiunea scade și unealta poate fi acum eliberată.



ATENȚIE! Dacă presiunea nu scade și unealta nu poate fi eliberată într-o situație anormală, puteți ridica și trage de maneta de prindere pentru evacuare manuală a presiunii (Fig. D-7) pentru a elimina presiunea de aspirare și a elibera sarcina.

6. Îndepărtați unealta de pe material.
7. Puneți unealta în altă poziție mai înaltă pe placă în cazul în care aceasta nu este suficient de dreaptă. Treceți peste această zonă de mai multe ori, până când placa este perfect dreaptă.



AVERTIZARE: Nu lăsați mașina să funcționează mereu în același loc, deoarece acest lucru ar duce la adâncirea excesivă a zonei și ar putea chiar să spargă bucata.

8. Când lucrați cu plăci mari, țineți unealta de ambele mâner (mânerul din față și mânerul principal) și glisați-o peste bucată, întotdeauna din centru spre părțile laterale, urmând direcția în care a fost aplicat adezivul. Acest lucru va elimina adezivul în exces și va umple în consecință golurile rămase. Apăsați ușor pe ambele mâner. Presiunea determină o atenuare a vibrațiilor și în felul acesta vibrațiile care trec spre brațele operatorului sunt reduse în mare măsură.



NOTĂ: Baza plăcii de etanșare din cauciuc (Fig. D-1) vă permite să glisați ușor de-a lungul suprafeței. Aceasta trebuie să fie menținută în permanentă curată. Dacă se deteriorează, trebuie să fie înlocuită cu una nouă. Înlocuiți întotdeauna cu piese originale.

9. După ce lucrarea a fost încheiată sau pentru o pauză de lungă durată, apăsați butonul PORNIT/OPRIT (Fig. D-1) și așteptați timp de 3 secunde pentru a opri alimentarea. Sau alimentarea se va opri automat după 20 de minute.

15. ASAMBLAREA - CURĂȚAREA (BROȘURA 2)



AVERTIZARE: Deconectați grupul de acumulatori înainte de a realiza orice reglaje, reparații sau întreținere. Curățarea și întreținerea corespunzătoare a mașinii poate prelungi durata sa de funcționare.



AVERTIZARE: Pentru a asigura funcționarea sigură și eficientă, păstrați întotdeauna aparatul electric și orificiile de aerisire curate.



AVERTISMENT: Nu utilizați în niciun caz solvenți sau alte substanțe chimice agresive pentru curățarea pieselor nemetalice ale uneltei. Aceste substanțe chimice pot slăbi materialele utilizate în aceste piese. Folosiți o lavetă înmuiată doar în apă și un detergent blând. Nu lăsați în niciun caz lichidul să pătrundă în unealtă și nu cufundați nicio parte a uneltei în lichid.



AVERTIZARE: **NU** folosiți agenți de curățare agresivi pentru curățarea regulată a suprafețelor de aspirare. Orificiile de aerisire pot fi curățate folosind o perie uscată, moale, nemetalică și/sau un aspirator adecvat. Nu utilizați apă sau soluții de curățare. Purtați protecție adecvată pentru ochi și o mască anti-praf autorizată. Inspectați filtrele de aer și înlocuiți-le după necesități.

16. ASAMBLAREA - ÎNTREȚINEREA (BROȘURA 2)

- Curățați orificiile de ventilație de pe unealta electrică în mod regulat. Ventilatorul motorului va trage praful în interiorul carcasei și acumularea excesivă a pilăturii de metal poate cauza pericole electrice.
- Înainte de a realiza orice lucrări asupra uneltei electrice (de ex. întreținere, schimbarea accesoriilor etc.), scoateți acumulatorul din unealta electrică. Există un risc de rănire prin apăsarea accidentală a comutatorului pornit/oprit.
- Pentru a asigura funcționarea sigură și eficientă, păstrați întotdeauna unealta electrică și orificiile de aerisire curate. Pentru a menține SIGURANȚA și FIABILITATEA produsului, reparațiile și orice altă operație de întreținere sau reglare trebuie efectuate de către centrele de service specializate. Utilizați întotdeauna piese de schimb furnizate de producător.



AVERTIZARE: Nu lăsați lichidul de frână, benzina, produsele pe bază de petrol, uleiurile penetrante etc. să intre în contact cu piesele din plastic. Acestea conțin substanțe chimice care pot deteriora, slăbi sau distruge carcasa, compromițând astfel integritatea izolației duble.



AVERTIZARE: Deconectați întotdeauna dispozitivul înainte de a efectua orice operație de reglare sau întreținere. În cazul în care cablul de alimentare este avariât, acesta trebuie înlocuit de către producător sau reprezentantul său de service, pentru evitarea unui accident. Deconectați imediat de la sursa de alimentare în cazul în care cablul de alimentare este avariât. Aveți grijă să nu expuneți această unealtă la ploaie. Dacă trebuie înlocuite periile de carbon, această operațiune trebuie să fie efectuată de către personal de reparații autorizat (înlocuiți întotdeauna câte două perii în același timp). Această unealtă electrică nu necesită lubrifiere sau întreținere suplimentară. Nu utilizați niciodată apă sau detergenți chimici pentru a curăța unealta electrică. Ștergeți cu o lavetă uscată.

Depozitați întotdeauna uneltele electrice într-un loc uscat. Păstrați curate orificiile de ventilație ale motorului. Păstrați perfect curate și fără praf toate elementele de comandă. Este posibil ca uneori să vedeți scântei ieșind prin orificiile de ventilație. Acest lucru este normal și nu va deteriora unealta electrică. Intervalul temperaturii ambiante pentru utilizarea acestei unelte este 0°C - 40°C. Umiditatea relativă a zonei nu trebuie să depășească 80% fără expunerea directă la ploaie și conținut prea mare de praf în aer. Există câteva piese care pot fi deparate de utilizator în unealta electrică.

Consultați lista pieselor de schimb din manual.

17. CONDIȚII DE ASAMBLARE-DEPOZITARE ȘI TRANSPORT (BROȘURA 2)

17.1 DEPOZITAREA

Produsul:

- trebuie păstrat într-un loc uscat
- trebuie păstrat ferit de sursele de temperaturi ridicate și expunerea la razele soarelui
- trebuie să se evite modificările bruște de temperatură pe timpul depozitării
- depozitarea fără ambalaj nu este permisă
- trebuie să fie depozitat în ambalajul furnizat de producător, în depozite cu temperatura ambiantă cuprinsă între +0 și +40°C. Umiditatea nu trebuie să depășească 80%

17.2 TRANSPORT

Produsul:

- trebuie să fie transportat în vehicule închise, în conformitate cu regulile pentru transportul mărfurilor în vigoare pentru acest tip de transport.
- în timpul operațiilor de transport și manipulare, ambalajul cu produsul nu trebuie să fie expus la lovituri bruște și efectele precipitațiilor.
- la încărcare/descărcare, nu este permisă utilizarea niciunui tip de echipament care funcționează pe principiul prinderii ambalajului cu cleme
- trebuie să fie transportat la temperatură ambiantă cuprinsă între -20°C și +50°C. Umiditatea relativă a aerului nu trebuie să depășească 90%.
- după transportarea dispozitivului în condiții de iarnă, este necesar să fie păstrat la temperatura camerei timp de cel puțin 2 ore până când umezeala se usucă complet.



18. VEDERE EXTINSĂ CU LISTA PIESELOR

18.1 VEDERE DETALIATĂ

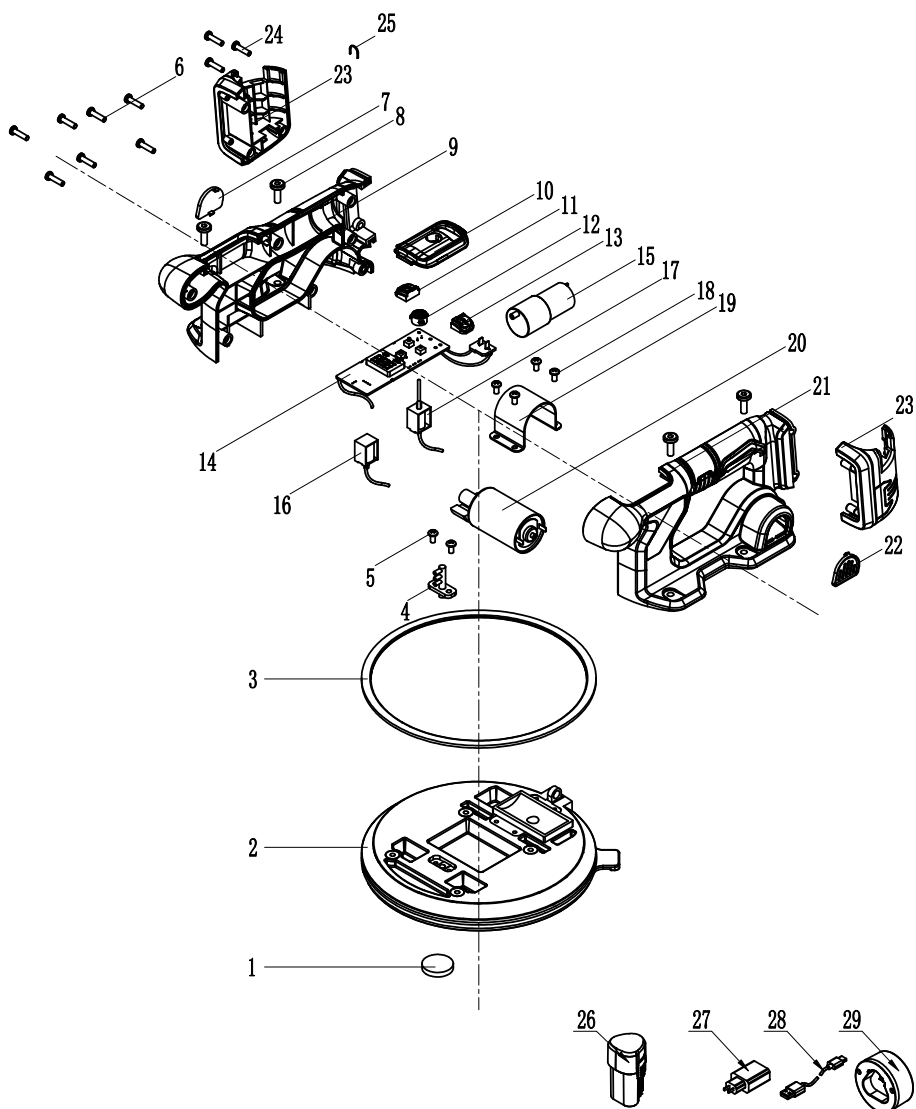

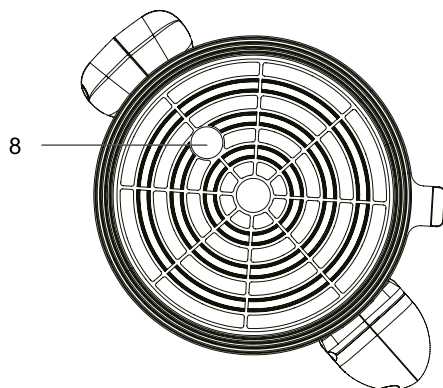
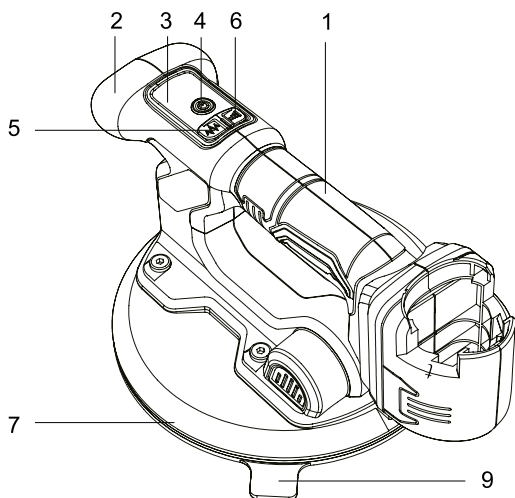

Articol	Descriere în limba engleză	CANT (buc)
1	covor de lână	1
2	ansamblu gură de aspirare	1
3	inel decorativ pentru gura de aspirare	1
4	adaptor furtun de aer	1
5	șurub M4*8	2
6	șurub ST4*16	7
7	capac decorativ pentru carcasă dreapta	1
8	șurub M5*16	4
9	carcasă dreapta	1
10	capac pentru panoul de comandă	1
11	buton regulator de viteză	1
12	buton PORNIT/OPRIT (+control pompă)	1
13	buton de vibrații	1
14	ansamblu panou de comandă	1
15	pompă de aer	1
16	ansamblu electrovalvă cu o singură cale	1
17	ansamblu electrovalvă cu două căi	1
18	ansamblu șurub	4
19	bloc fixare motor	1
20	ansamblu motor de vibrații	1
21	carcasă stânga	1
22	capac decorativ pentru carcasă stânga	1
23	bază suport acumulator	1
24	șurub ST3*16	3
25	blocare știft	1
26	grup de acumuloare de 2,0 Ah	2
27	încărcător	1
28	cablu de încărcare USB	1
29	locaș pentru încărcător	1

**18.2 LISTA COMPONENTELOR**

Vedere din spate

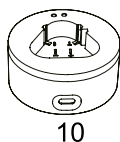

10



11

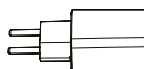

12

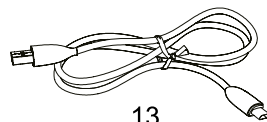

13

1	Mâner principal
2	Mâner față
3	Ecran
4	Buton PORNIT/OPRIT (+control pompă)
5	Buton de vibrații

6	Buton regulator de viteză
7	Placă etanșare de cauciuc
8	Gură de aerisire cu filtru
9	Mâner de prindere pentru dezumflare manuală
10	Locaș pentru încărcător

11	Acumulator x 2
12	Încărcător
13	Cablu USB



19. DEPANARE

PROBLEMĂ	CAUZĂ POSIBILĂ	SOLUȚIE
Nu s-a putut obține o presiune de aspirare bună	Scurgere a aerului la placa de etanșare din cauciuc	Înlocuiți placa la un centru de service după vânzare
	Blocare a gurilor de aerisire	Curățați aerisirea și înlocuiți filtrul covorașului de lână cu unul de același model
	Motorul pompei de aer nu funcționează	Înlocuiți motorul la un centru de service după vânzare
	Defecțiune a controlerului	Înlocuiți controlerul la un centru de service după vânzare
	Scurgere de aer la furtun	Înlocuiți furtunul de aer la un centru de service după vânzare
Defecțiune la vibrații	Motorul de vibrații nu funcționează	Înlocuiți motorul la un centru de service după vânzare
	Circuit deschis la cablul motorului	Înlocuiți cablul la un centru de service după vânzare
	Defecțiune a controlerului	Înlocuiți controlerul la un centru de service după vânzare
Stingerea ecranului	Eroare software	Reporniți conform stării normale de funcționare
	Oprire alimentare	Încărcarea acumulatorului
	Problemă la grupul de acumuloare	Cumpărați un nou grup de acumuloare de același model
	Defecțiune a controlerului	Înlocuiți controlerul la un centru de service după vânzare
Defecțiune la încărcarea grupului de acumuloare	Problemă la grupul de acumuloare	Indicatoarele luminoase roșu și verde se aprind intermitent în același timp, cumpărați un nou grup de acumuloare de același model
	Temperatura este prea scăzută sau prea ridicată.	Încărcătorul va opri încărcarea când temperatura este mai mare de 50 sau mai mică de 3 grade.
Grupul de acumuloare nu funcționează	Problemă la grupul de acumuloare	Introduceți grupul de acumuloare în încărcător pentru a verifica funcționarea acestuia. Grupul de acumuloare este defect dacă indicatoarele luminoase roșu și verde se aprind intermitent în același timp. Înlocuiți cu un grup de acumuloare de același model.
	Temperatura este prea scăzută sau prea ridicată.	Temperatura este peste 65 sau sub -20 de grade.
E01	Eroare de comunicare la capătul T al grupului de acumuloare	Înlocuiți cu un grup de acumuloare nou.
E02	Eroare de scurtcircuit la motorul de vibrații	Reparați unitatea la un centru de service după vânzare.
E03	Pornire cu tensiune scăzută	Încărcați grupul de acumuloare sau înlocuiți cu un grup de acumuloare nou sau reparați unitatea la serviciul după vânzare dacă totuși nu funcționează.
E04	Supracurent primar al motorului de vibrații	Reporniți unitatea, reparați unitatea la centrul de service după vânzare dacă totuși nu funcționează.



PROBLEMĂ	CAUZĂ POSIBILĂ	SOLUȚIE
E05	Supracurent secundar al motorului de vibrații	Reporniți unitatea, reparați unitatea la centrul de service după vânzare dacă totuși nu funcționează.
E06	Supracurent în stadiul trei al motorului de vibrații	Reporniți unitatea, reparați unitatea la centrul de service după vânzare dacă totuși nu funcționează.
E07	Tensiune scăzută în timpul funcționării	Încărcați grupul de acumatoare sau înlocuiți cu un grup de acumatoare nou sau reparați unitatea la serviciul după vânzare dacă totuși nu funcționează.
E08	Defecțiune senzor (absență date, date anormale)	Reporniți unitatea, reparați unitatea la centrul de service după vânzare dacă totuși nu funcționează.
E10	Celulă a acumulatorului descărcată excesiv	Încărcați grupul de acumatoare sau înlocuiți cu un grup de acumatoare nou.
E11	Circuit deschis al grupului de acumatoare	Înlocuiți cu un grup de acumatoare nou.
E12	Supraîncălzire a grupului de acumatoare	Răciți-l și reporniți unitatea.
E13	Temperatură scăzută a grupului de acumatoare	Încălziți-l și reporniți unitatea.
E14	Diferență între celulele acumulatorului	Încărcați grupul de acumatoare sau înlocuiți cu un grup de acumatoare nou.
E15	Altă eroare a grupului de acumatoare	Înlocuiți cu un grup de acumatoare nou.



20. ELIMINARE ȘI RECICLARE



Acest marcaj indică faptul că echipamentul nu trebuie eliminat împreună cu alte deșeuri menajere în cadrul UE. Pentru a preveni eventuale efecte negative asupra mediului sau a sănătății umane prin eliminarea necontrolată a deșeurilor, reciclați acest echipament în mod responsabil în vederea promovării reutilizării durabile a resurselor materiale. Pentru a returna dispozitivul uzat, utilizați sistemele de returnare și colectare sau luați legătura cu magazinul de unde ați cumpărat echipamentul.

Acesta poate prelua echipamentul în vederea reciclării sale conform normelor referitoare la mediu.

21. GARANȚIE

Produsele Dexter sunt concepute pe baza celor mai riguroase standarde de calitate pentru produsele destinate publicului larg.

Produsul are o garanție de 5 ani începând de la data achiziției. Această garanție acoperă toate defectele de fabricație și de material.

În cazul unei defecțiuni, vă rugăm să consultați mai întâi pagina de depanare (probleme și soluții) din broșură; dacă problema persistă, adresați-vă celui mai apropiat magazin.

Magazinul va depune toate eforturile pentru a vă rezolva problema.

Reparațiile și schimbarea pieselor nu prelungesc durata garanției inițiale.

Defecțiunile rezultate din uzura normală sau din utilizarea incorectă a produsului nu sunt acoperite de garanție. Intră în această categorie, printre altele: comutatoarele, întrerupătorul de circuit de siguranță și motoarele, în caz de uzură.

Rețineți că există condiții de garanție specifice pentru anumite țări.

Dacă aveți dubii, adresați-vă punctului de vânzare.

Pentru ca reclamațiile referitoare la garanție să fie luate în considerare, sunt necesare următoarele:

- Furnizarea dovezii achiziției
- Absența reparațiilor și/sau schimbărilor de piese efectuate de către o terță parte.
- Problema nu trebuie să fie legată de uzura normală.
- Lucrările de întreținere și reparații obligatorii trebuie să fi fost efectuate corespunzător.
- Nu trebuie să fi fost exercitată forță, să se fi aplicat o manevrare incorectă sau utilizare neautorizată sau să fi avut loc accidente
- Nu trebuie să se fi produs o deteriorare ca urmare a supraîncălzirii din cauza înfundării unității de ventilație.
- Nu trebuie să se fi efectuat lucrări asupra produsului de către o persoană necalificată și nu trebuie să fi fost încercate reparații incorecte.
- Unealta nu trebuie să fi fost niciodată demontată sau deschisă.
- Unealta nu trebuie să fi fost niciodată folosită într-un mediu umed (rouă, ploaie, scufundare în apă...)
- Nu trebuie să fi fost utilizate piese incorecte, piese care nu au fost produse de Dexter dacă se dovedesc a fi cauza deteriorării.
- Unealta nu trebuie să fi fost folosită incorect (suprasolicitarea uneltei sau utilizarea unor accesorii neaprobate).
- Deteriorarea nu trebuie să fi fost produsă din cauze externe sau de corpuri străine, cum ar fi nisip sau pietre.
- Deteriorarea nu trebuie să fi rezultat din nerespectarea recomandărilor de siguranță și a instrucțiunilor de utilizare.

Echipamentul trebuie utilizat în condiții normale și în scopuri necomerciale.

Prin urmare, sunt excluse de la această garanție produsele utilizate de companii, autoritățile locale, dar și companiile care oferă servicii de închiriere gratuită sau contra-cost a echipamentului.



INTRODUCTION

Thank you for choosing this product. Upon designing and manufacturing our products, we place all of our efforts into ensuring an excellent quality that meets the needs of the users.



IMPORTANT, TO BE KEPT FOR FUTURE REFERENCE : PLEASE READ CAREFULLY

IMPORTANT ! IN ORDER TO OBTAIN THE UTMOST SATISFACTION FROM THIS PRODUCT UPON SETTING IT UP, USING IT, AND MAINTAINING IT, WE RECOMMEND THAT YOU CAREFULLY READ THIS USER MANUAL BEFORE USING THE PRODUCT. PLEASE PAY ATTENTION TO BASIC WARNINGS RELATING TO SAFETY WITHIN THIS MANUAL, AND KEEP THE MANUAL FOR LATER REFERENCE.

1. INTENDED USE OF CORDLESS TILE VIBRATOR AND VACUUM LIFTER

1.1 INTENDED USE

The cordless tile vibrator is designed as two functions:

- a) Vacuum lifter: Lifting, moving, and placing objects like ceramic tiles, marble, rock slabs. For indoor use only.
- b) Tile vibrator: Supply uniform hammering force to make the tiles more evenly stressed, easier to stick flat, and reduces the possibility of creating gaps without adhesive under the tile.

1.2 GENERAL POWER TOOL SAFETY WARNINGS



WARNING: Read all safety warnings, instructions, illustrations and specifications provided with this

power tool.

Failure to follow all instructions listed below may result in electric shock, fire and/or serious injury.

SAVE ALL WARNINGS AND INSTRUCTIONS FOR FUTURE REFERENCE.

The term "power tool" in the warnings refers to your mains- operated (corded) power tool or battery-operated (cordless) power tool.

1) Work Area Safety

- a) **Keep work area clean and well lit.** Cluttered or dark areas invite accidents.
- b) **Do not operate power tools in explosive atmospheres, such as in the presence of flammable**

liquids, gases or dust. Power tools create sparks which may ignite the dust or fumes.

- c) **Keep children and bystanders away while operating a power tool.** Distractions can cause you to lose control.

2) Electrical Safety

- a) **Power tool plugs must match the outlet. Never modify the plug in any way. Do not use any adapter plugs with earthed (grounded) power tools.** Unmodified plugs and matching outlets will reduce risk of electric shock.
- b) **Avoid body contact with earthed or grounded surfaces, such as pipes, radiators, ranges and refrigerators.** There is an increased risk of electric shock if your body is earthed or grounded.
- c) **Do not expose power tools to rain or wet conditions.** Water entering a power tool will increase the risk of electric shock.
- d) **Do not abuse the cord. Never use the cord for carrying, pulling or unplugging the power tool. Keep cord away from heat, oil, sharp edges or moving parts.** Damaged or entangled cords increase the risk of electric shock.
- e) **When operating a power tool outdoors, use an extension cord suitable for outdoor use.** Use of a cord suitable for outdoor use reduces the risk of electric shock.
- f) **If operating a power tool in a damp location is unavoidable, use a ground fault circuit interrupter (GFCI) protected supply.** Use of a GFCI reduces the risk of electric shock.

3) Personal Safety

- a) **Stay alert, watch what you are doing and use common sense when operating a power tool. Do not use a power tool while you are tired or under the influence of drugs, alcohol or medication.** A moment of inattention while operating power tools may result in serious personal injury.



- b) **Use personal protective equipment. Always wear eye protection.** Protective equipment such as a dust mask, non-skid safety shoes, hard hat, or hearing protection used for appropriate conditions will reduce personal injuries.
- c) **Prevent unintentional starting. Ensure the switch is in the off position before connecting to power source and/or battery pack, picking up or carrying the tool.** Carrying power tools with your finger on the switch or energising power tools that have the switch on invites accidents.
- d) **Remove any adjusting key or wrench before turning the power tool on.** A wrench or a key left attached to a rotating part of the power tool may result in personal injury.
- e) **Do not overreach. Keep proper footing and balance at all times.** This enables better control of the power tool in unexpected situations.
- f) **Dress properly. Do not wear loose clothing or jewellery. Keep your hair and clothing away from moving parts.** Loose clothes, jewellery or long hair can be caught in moving parts.
- g) **If devices are provided for the connection of dust extraction and collection facilities, ensure these are connected and properly used.** Use of dust collection can reduce dust-related hazards.
- h) **Do not let familiarity gained from frequent use of tools allow you to become complacent and ignore tool safety principles.** A careless action can cause severe injury within a fraction of a second.
- 4) Power Tool Use and Care**
- a) **Do not force the power tool. Use the correct power tool for your application.** The correct power tool will do the job better and safer at the rate for which it was designed.
- b) **Do not use the power tool if the switch does not turn it on and off.** Any power tool that cannot be controlled with the switch is dangerous and must be repaired.
- c) **Disconnect the plug from the power source and/or remove the battery pack, if detachable, from the power tool before making any adjustments, changing accessories, or storing power tools.** Such preventive safety measures reduce the risk of starting the power tool accidentally.
- d) **Store idle power tools out of the reach of children and do not allow persons unfamiliar with the power tool or these instructions to operate the power tool.** Power tools are dangerous in the hands of untrained users.
- e) **Maintain power tools and accessories. Check for misalignment or binding of moving parts, breakage of parts and any other condition that may affect the power tool's operation. If damaged, have the power tool repaired before use.** Many accidents are caused by poorly maintained power tools.
- f) **Keep cutting tools sharp and clean.** Properly maintained cutting tools with sharp cutting edges are less likely to bind and are easier to control.
- g) **Use the power tool, accessories and tool bits, etc. in accordance with these instructions, taking into account the working conditions and the work to be performed.** Use of the power tool for operations different from those intended could result in a hazardous situation.
- h) **Keep handles and grasping surfaces dry, clean and free from oil and grease.** Slippery handles and grasping surfaces do not allow for safe handling and control of the tool in unexpected situations.
- 5) Battery Tool Use and Care**
- a) **Recharge only with the charger specified by the manufacturer.** A charger that is suitable for one type of battery pack may create a risk of fire when used with another battery pack.
- b) **Use power tools only with specifically designated battery packs.** Use of any other battery packs may create a risk of injury and fire.
- c) **When battery pack is not in use, keep it away from other metal objects, like paper clips, coins, keys, nails, screws or other small metal objects, that can make a connection from one terminal to another.** Shorting the battery terminals together may cause burns or a fire.
- d) **Under abusive conditions, liquid may be ejected from the battery; avoid contact. If contact accidentally occurs, flush with water. If liquid contacts eyes, additionally seek medical help.** Liquid ejected from the battery may cause irritation or burns.
- e) **Do not use a battery pack or tool that is damaged or modified.** Damaged or modified batteries may exhibit unpredictable behaviour resulting in fire, explosion or risk of injury.
- f) **Do not expose a battery pack or tool to fire or excessive temperature.** Exposure to fire or temperature above 265 °F (130 °C) may cause explosion.
- g) **Follow all charging instructions and do not charge the battery pack or tool outside the temperature range specified in the instructions.** Charging improperly or at temperatures outside the specified range may damage the battery and increase the risk of fire.
- 6) Service**
- a) **Have your power tool serviced by a qualified repair person using only identical replacement parts.** This will ensure that the safety of the power tool is maintained.
- b) **Never service damaged battery packs.** Service of battery packs should only be performed by the manufacturer or authorized service providers.

**2. SYMBOLS**

	Read instruction manual carefully.
	This device complies with the applicable European directives and an evaluation method of conformity for these directives was done.
	This device complies with applicable Ukraine technical regulations.
	Waste electrical products must not be disposed of with household waste. Please recycle where facilities exist. Check with your local authorities or retailer for recycling advice.
	Recyclable products subject to extended producer responsibility. Observe the associated sorting instructions.
	Safety glasses mandatory.
	Ear protection mandatory.
	Protection gloves mandatory.
	Dust mask mandatory.
	This danger notice warns of damage to the appliance or others properties, or may cause physical injuries.
	For indoor use only, do not expose to rain.
	Read the instruction handbook and follow all warnings and safety instructions.
	Protection Class II
	Use and store the battery within a temperature below 45°C.

	Do not disassemble, crush, heat above 100°C ; Never expose the battery to microwaves or high pressures.
	Li-Ion battery. This product has been marked with a symbol relating to 'separate collection' for all battery packs and battery packs. It will then be recycled or dismantled in order to reduce the impact on the environment. Battery packs can be hazardous for the environment and for human health since they contain hazardous substances.



3. SAFETY WARNINGS FOR LIFTERS



WARNING: Read all safety warnings and instructions, and save them for future reference. Failure to adhere to these warnings can result in serious injury and damage to equipment.

- a) **The tool is not designed or intended for climbing or securing people in any way.** Using this product for climbing or any other unintended purpose may result in injury or death.
- b) **If the tool sealing force begins to noticeably decrease while in use, check the rubber foam seal for wear and tear or damage.** Do not attempt to lift anything with the tool until you have replaced the seal.
- c) **When not in use keep the seal protected with the seal protector.** Store the tool in its protective bag/case or store on smooth surface to avoid denting or tearing the seal.
- d) **Be wary of high winds when lifting large panels.**
- e) **User should wear safety glasses and steel toe safety shoes.**
- f) **Do not lift overhead, and keep area beneath tool and load clear of people, pets and anything that could be damaged at all times.**
- g) **Keep fingers away from vacuum pad while attaching to load, it may pinch while the foam rubber seal is compressing.**
- h) **Must not use tool as a tether anchor for persons or objects.**
- i) **The load capacity for porous materials will be much lower than for nonporous materials and also if being lifted from the vertical orientation or horizontal orientation.**
- j) **Wet conditions may result in lower load capacity.**
- k) **Care must be taken when lifting slippery materials, especially in a vertical orientation, since they could slide off of the lifter.**
- l) **User should use proper lifting technique and positioning to avoid injury.**
- m) **DO NOT use the tool on flexible materials.** This includes thin plastic films and sheets. The suction can bend the material against the gasket and break the vacuum seal, resulting in material dropping/breaking.
- n) **DO NOT use the tool on 1/8" (3 mm) or thinner glass.**

4. FACTORS THAT ALTER THE VACUUM LIFTER'S LIFTING CAPACITY AND RELATED LIMITATIONS

Several factors known to affect the vacuum lifter's lifting capacity are noted below.

- 1. **Load rigidity.** The rigidity may cause the vacuum lifter and the structure to be loaded unevenly. The rigidity may vary depending on orientation.
- 2. **Load strength.** Stress induced by the load's own weight and the stress from the vacuum lifter may damage the load.
- 3. **Load surface conditions.** Uneven or rough surfaces may affect the foam rubber seal's ability to attach or maintain a seal. Frictional properties may affect the capacity.
- 4. **Load overhang.** As the load extends past the supports of the foam rubber seal, the load may be damaged or deflect and peel away from the foam rubber seal.
- 5. **Angle of the load.** The effect of the coefficient of friction between the load and foam rubber seal becomes significant when the load is not horizontal. Angling load could cause load to slide off lifter.
- 6. **Number of tool's attached to the load.** The capacity varies with the number of vacuum lifter fully attached to the load.
- 7. **Load temperature.** Elevated or extremely low temperatures may damage the foam rubber seal or affect the function of the seal. Only operate the lifter between -10 °C and 40 °C.
- 8. **High Altitude Warning:** Lifting capacity will be reduced at elevations above 4,000 ft (1220 m). Always ensure load is secure and balanced by performing a test lift before continuing to move the material.



5. ADDITIONAL SAFETY INFORMATION



WARNING: Never modify the power tool or any part of it. Damage or personal injury could result.



WARNING: ALWAYS use safety glasses. Everyday eyeglasses are NOT safety glasses. Also use face or dust mask if cutting operation is dusty. **ALWAYS WEAR CERTIFIED SAFETY EQUIPMENT.**

- **Wear protective clothing and wash exposed areas with soap and water.** Allowing dust to get into your mouth, eyes, or lie on the skin may promote absorption of harmful chemicals. Direct particles away from face and body.
- **Use the appropriate dust extractor vacuum to remove the vast majority of static and airborne dust.** Failure to remove static and airborne dust could contaminate the working environment or pose an increased health risk to the operator and those in close proximity.
- **Air vents often cover moving parts and should be avoided.** Loose clothes, jewelry or long hair can be caught in moving parts.



WARNING: When not in use, the tool should be stored in BMC to protect the rubber seal pad. Leaving tool on its side poses a risk of damaging the seal.

6. SPECIAL SAFETY INSTRUCTIONS FOR BATTERY PACK AND CHARGER

- a) This appliance can be used by children aged from 8 years and above and persons with reduced physical, sensory or mental capabilities or lack of experience and knowledge if they have been given supervision or instruction concerning use of the appliance in a safe way and understand the hazards involved.
- b) Children shall not play with the appliance. Cleaning and user maintenance shall not be made by children without supervision.
- c) Before the use of the charger and the battery pack, read the instruction manual for it carefully.
- d) During the charge process, the current used should correspond to the current of the battery charger.
- e) Never let moisture, rain or splashed water reaches the charging location.
- f) The ambient temperature must not exceed 45°C. Never expose the device to direct insolation.
- g) Only switch off the current when the battery pack has been inserted into the box or has been pulled out of the box.
- h) Battery pack, which are defective or damaged or can no longer be recharged, must be disposed of as hazardous waste. Hand them over at a special collection point Never harm our environment. Do not throw unusable storage-battery pack away into the domestic waste, into fire or into water.
- i) If the electrical cable is damaged, the wire may only be replaced by the supplier or by his repair workshop. Have repairs carried out only by an authorized specialist only.
- j) Use only storage-battery pack, which have been produced by the original manufacturer.
- k) Always keep the surface of the charger free from dust and dirt.
- l) Insert the battery pack into the charger. Follow the guidelines provided concerning polarity.
- m) Always remove battery pack before working on the machine.
- n) When the battery pack is outside the tool, cover the contacts to avoid short circuits (e.g. from tools).
- o) Do not throw Li-ion batteries into water or fire, risk of explosion!
- p) Protect the battery pack from impacts, and don't open it.
- q) Never discharge the battery pack completely and recharge occasionally if not used for a prolonged period.
- r) Do not recharge non-rechargeable batteries, as they can overheat and break.



RESIDUAL RISKS: When not in use, the tool should be stored in BMC to protect the rubber seal pad.

Even when the tool is used as prescribed it is not possible to eliminate all residual risk factors. The following hazards may arise in connection with the tool's construction and design:

1. Damage to lungs if an effective dust mask is not worn.
2. Damage to hearing if effective hearing protection is not worn.
3. Health defects resulting from vibration emission if the power tool is being used over longer period of time or not adequately managed and properly maintained.



WARNING: This machine produces an electromagnetic field during operation. This field may

under some circumstances interfere with active or passive medical implants. To reduce the risk of serious or fatal injury, we recommend persons with medical implants to consult their physician and the medical implant manufacturer before operating this machine.

7. CHARGERS

Be sure to read all safety instructions before using your charger.

Charging Procedure

1. Plug the charger into an appropriate outlet before inserting battery pack.
2. Insert the battery pack into the charger seat, making sure the pack is fully seated in it. The green (charging) light will blink continuously and the red light OFF that the charging process has started.
3. The completion of charge will be indicated by the green light remaining ON continuously, the red light OFF. The pack is fully charged and may be used at this time or left in the charger.

		Red light	Green light
	Pack charging	○	☀
	Pack charged	○	●
	Hot/cold delay	☀	○
	Problem pack	●	○
	Stand-by charger	●	●

8. CHARGERS INDICATORS

This charger is designed to detect certain problems that can arise. Problems are indicated by the green and red light flashing at a fast rate. If this occurs, re-insert the battery pack into the charger. If the problem persists, try a different battery pack to determine if the charger is working properly. If the new pack charges correctly, then the original pack is defective and should be returned to a service center or other collection site for recycling. If the new battery pack elicits the same trouble indication as the original, have the charger and the battery pack tested at an authorized service center.



9. HOT/COLD PACK DELAY

The charger has a hot/cold delay feature. When the charger detects a battery that is hot, it automatically delays charging until the battery has cooled. When the charger detects a battery that is cold, it automatically delays charging until the battery has warmed. The red light will continue to blink and the green light OFF during this operation. Once the battery temperature comes to normal, the red light will remaining ON continuously, the green light will continue to blink, and the charger will resume the charging procedure.

10. IMPORTANT CHARGING NOTES

1. Longest life and best performance can be obtained if the battery pack is charged when the air temperature is between 0–40 °C. DO NOT charge the battery pack in air temperature below 0 °C, or above 40 °C). This is important and will prevent serious damage to the battery pack.
2. The charger and battery pack may become warm to touch while charging. This is a normal condition, and does not indicate a problem. To facilitate the cooling of the battery pack after use, avoid placing the charger or battery pack in a warm environment such as in a metal shed, or an uninsulated trailer.
3. The battery pack should be recharged when it fails to produce sufficient power on jobs which were easily done previously. DO NOT CONTINUE to use under these conditions. Follow the charging procedure. You may also charge a partially used pack whenever you desire with no adverse affect on the battery pack.
4. Foreign materials of a conductive nature such as, but not limited to, grinding dust, metal chips, steel wool, aluminum foil, or any buildup of metallic particles should be kept away from charger cavities. Always unplug the charger from the power supply when there is no battery pack in the cavity. Unplug charger before attempting to clean.
5. Do not freeze or immerse charger in water or any other liquid.



WARNING: Shock hazard. Don't allow any liquid to get inside the charger. Electric shock may result.



WARNING: Burn hazard. Do not submerge the battery pack in any liquid or allow any liquid to enter the battery pack. Never attempt to open the battery pack for any reason. If the plastic housing of the battery pack breaks or cracks, return to a service center for recycling.

11. STORAGE RECOMMENDATIONS

1. The best storage place is one that is cool and dry, away from direct sunlight and excess heat or cold.
2. For long storage, it is recommended to store a fully charged battery pack in a cool dry place out of the charger for optimal results.



NOTE: Battery packs should not be stored completely depleted of charge. The battery pack will need to be recharged before use



12. TECHNICAL DATA

Voltage	DC 12V
Weight	1.8kg(with battery)
Rated weight	120Kg/Vertically 60Kg/Horizontally
Sound Pressure L_{pa}	77 dB(A)
Sound Power L_{wa}	85 dB(A)
Uncertainty K_{pa}, K_{wa}	3dB
Vibration Total Value	7.37m/s ²
Uncertainty K	1.5 m/s ²
Battery Pack, Charger and Charger base	<p>Model No. for battery pack: 12VBA2-2T.1 12V d.c. 2.0Ah; 24Wh; 3 Li-ion cells</p> <p>Model No. for charger: 10002-E.1 Input: 100-240V~ 50-60Hz; Output: 5VDC 2000mA</p> <p>Model No. for Charger base: 12VCH2-2A.1 Input: 5V --- 10W ; Output: 12V --- 0.6A</p>



NOTE:

- The declared vibration total value(s) and the declared noise emission value(s) have been measured in accordance with a standard test method and may be used for comparing one tool with another;
- The declared vibration total value(s) and the declared noise emission value(s) may also be used in a preliminary assessment of exposure.



WARNING:

- The vibration and noise emissions during actual use of the power tool can differ from the declared values depending on the ways in which the tool is used especially what kind of work piece is processed;
- The need to identify safety measures to protect the operator that are based on an estimation of exposure in the actual conditions of use (taking account of all parts of the operating cycle such as the times when the tool is switched and when it is running idle in addition to the trigger time).



WARNING! Recommendation for the operator to wear hearing protection.



13. ASSEMBLY - INSTRUCTIONS FOR PUTTING INTO USE (BOOKLET 2)



WARNING: To reduce the risk of serious personal injury, turn the device off and remove the battery pack before making any adjustments or removing/installing attachments or accessories. An accidental start-up can cause injury.

Before switching on the power tool, unpack it and check that there are no missing or damaged parts.



NOTE: The batteries are not fully charged on delivery. Prior to initial operation, charge the batteries fully. For best results, make sure your battery pack is fully charged.

13.1 INSERTING/REPLACING THE BATTERY (FIG. A)

1. To install the battery pack(Fig. A-1) into the tool, align the battery pack with the rails inside the tool housing and slide it into the housing until the battery pack is firmly seated and ensure that it does not disengage.
2. To remove the battery pack from the tool, press the 2pcs of battery pack release button (FigA-2) and firmly pull the battery pack out of the tool housing.

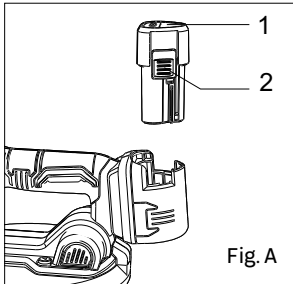

Fig. A

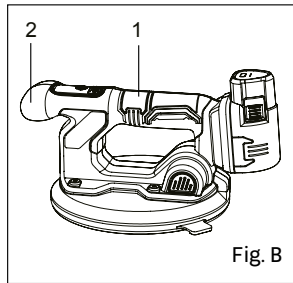

Fig. B

13.2 PROPER HAND POSITION (FIG. B)



WARNING: To reduce the risk of serious personal injury, ALWAYS use proper hand position as shown.



WARNING: To reduce the risk of serious personal injury, ALWAYS hold securely in anticipation of a sudden reaction. When being used to hand lift material, the proper hand position requires one hand on the main handle(Fig. B-1) and the other hand on the front handle(Fig. B-2).



14. ASSEMBLY - OPERATING INSTRUCTIONS (BOOKLET 2)

14.1 WORK AS A VACUUM LIFTER

HORIZONTAL: Material laying flat on ground. The the device offers up to 120 kg of horizontal lifting force under ideal conditions.

VERTICAL: Material on its edge. The the device offers up to 60 kg of vertical lifting force under ideal conditions.

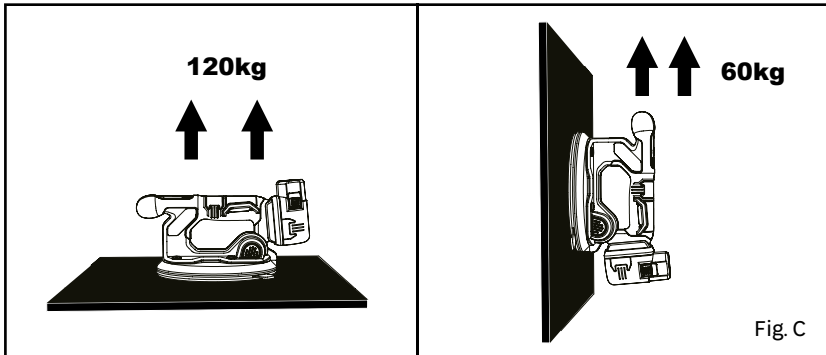

WARNING: DO NOT use under wet conditions or in presence of flammable liquids or gases.

14.2 RECOMMENDED MATERIALS



WARNING: Always test lift item a few inches to ensure you know the capabilities of the tool on the material that you are lifting.



WARNING: Always attach the tool as close as possible to the center of gravity of the load. Ensure the load is balanced during this test lift.



WARNING: Regardless of material being lifted, keep the vacuum pump in the activated position until it is time to safely release the load.

• Ceramic tiles

• Marble

• Rock slabs



14.3 DO NOT USE ON THESE MATERIALS



WARNING: DO NOT use the tool for any unintended purposes.



WARNING: DO NOT lift materials that are not supposed to be lifted.

• Slate

• Glass that is less than 1/8" (3 mm) thick

• Plastic sheeting

• Rubber or other flexible materials



WARNING: DO NOT use on materials like slate, which is a foliated rock. A seal may be created on the top surface, but the layers can separate causing the rest of the material to come away and the vacuum seal to break.



CAUTION: When lifting laminated materials like counter tops the seal may be created on the top surface, but the layers can separate causing the rest of the material to come away and the vacuum seal to break.



CAUTION: Always remove any protective films from the load area where the tool will be attached.



CAUTION: DO NOT use on very thin or brittle surfaces including glass under 1/8" (3 mm) thick. The vacuum pressure can cause the material to flex and break.



CAUTION: DO NOT use on thin plastic sheets, rubber or other flexible materials. The vacuum pressure can pull the material up against the vacuum release valve in the vacuum lifter. This will prevent the release of the material.

1. As the vacuum pressure begins to drop, over time, the vacuum pump will automatically activate until the full vacuum pressure 100% is obtained again.
2. Do not disable the pump control button (Fig. D-1) until you are ready to release the load.

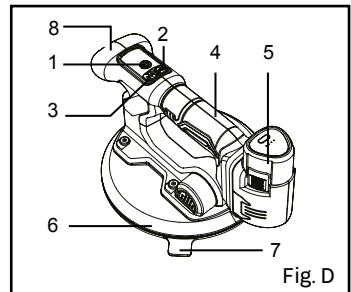

Fig. D



14.4 LIFTING MATERIALS



WARNING: A single tool offers up to 120 kg of horizontal lifting force and 60 kg in vertical lifting force under ideal conditions. Refer to the Intended. Use section at beginning of this manual.



WARNING: Using the tool while the battery is below 20% may result in serious personal injury and damage to the materials being lifted.



WARNING: Clean intended lifting material of any dust and debris before attempting to lift.



WARNING: When lifting any item ensure the ON/OFF button (Fig. D-1) remains activated while lifting. DO NOT press the ON/OFF button (Fig. D-1) again at any time while lifting.



WARNING: Inspect rubber seal pad for damage and air filters for obstructions before each lift. If the vacuum pressure falls faster than expected after the motor stops, the air filters must be cleaned or replaced.



WARNING: Check the tool weekly for any signs of damage or wear. Replace damaged parts before using.



WARNING: DO NOT leave the tool unattended while attached to material.



WARNING: DO NOT use the tool near fire or an open flame.



WARNING: DO NOT use the tool continuously for more than 30 mins. Suction lifters are only suitable for short-term lifting and carrying of loads.



WARNING: DO NOT use the tool with a crane or any similar equipment.



14.5 OPERATION STEPS

1. Position the tool with the rubber seal pad (Fig. D-6) flush against the surface of the item you want to lift. Ensure load surface is clean and dry, and place the tool above the center of gravity if possible.

i NOTE: Do not place the tool over holes and cracks as a vacuum will not be created or will be quickly lost.

2. Press ON/OFF button 4(Fig. D-1) lasts for more than 3 seconds, until the screen turns ON. Battery symbol (Fig.E) flashing when low power lower than 20%, and if the battery is not below 20%, the tool is ready to use.

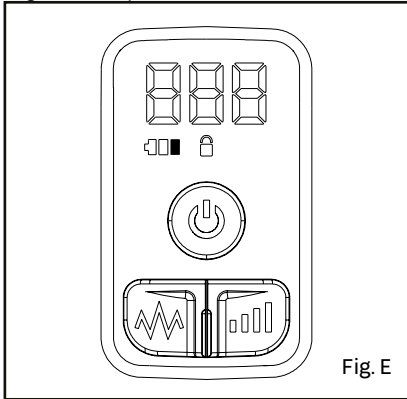

Fig. E

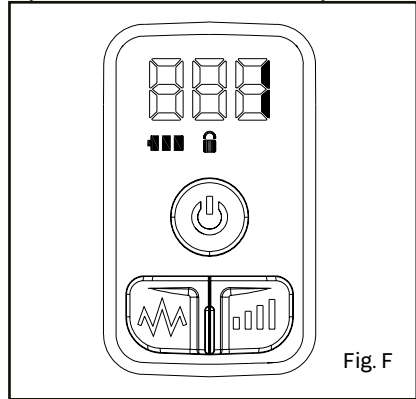

Fig. F

i NOTE: The tool will not allow a lift to begin if the battery state of charge is low. When the low battery symbol flashes, the user must immediately set down the load being carried and secure it in place or risk the lifter releasing the load prematurely.

3. Apply pressure to the surface with the tool and the rubber seal pad (Fig. D-6) to help create a seal. The vacuum pump will start to work by press pump control button (Fig. D-1) one time, and create a vacuum seal to the surface of the item you want to lift.

i NOTE: You may need to apply some pressure to assist in creating a seal. It may take up to five seconds for the maximum vacuum seal to be created.

4. When the vacuum pump reaches maximum sealing range(100%) lasts for 1.5s, the vacuum pump will stop and remain activated. And the screen will come to vibrate level automatically, which level number from 1-5 (Fig. F). The vacuum seal is engaged and you can lift the item. Ensure the load is balanced. If not, release and repeat steps above at a more balanced location.

i NOTE: When working on porous materials the vacuum pressure may not reach the maximum range and the vacuum pump will keep on running to maintain vacuum pressure. Use extreme caution when lifting in this case because lifting capability is reduced.

! WARNING: Before each transport of the lifted load, the secure hold must be checked at a low height in order to avoid injuries due to falling of the lifted load.



WARNING: DO NOT press the pump control button (Fig. D-1) again at any time during a lift operation as it will disable the pump pressure maintenance ability.



WARNING: When transporting lifted loads, always ensure that there is a clear view to your destination to avoid collisions.



WARNING: Do not swing, shake or impact lifted loads.

5. When you are done lifting the item, set it down and secure it in place then **press the pump control button (Fig. D-1) twice quickly in short time. Pressure drops, and the tool can now be released.**



CAUTION: If the pressure do not drop and the tool can not be released for abnormal situation, you can lift and pull the manual deflation ear grabbing(Fig.D-7) to vent the vacuum pressure and release the load.

6. Remove the tool from the material.
7. After the job has been finished or have a long time rest, press the ON/OFF button (Fig. D-1) and lasts for 3 seconds to cut off the power. Or the power will be cut off automatically after 20mins.

14.6 WORK AS A TILE VIBRATOR

Preparation

1. Ensure that the adhesive is fully distributed over the entire surface area of the tile with no clumps, especially in the case of thin tiles or ones that have complicated cuts.
2. Delayed-tack adhesives are recommended for large format tiles.
3. Place the tool in a suitable position on the floor or wall, depending on the intended use, and hold the vibrator with both hands by the handles(Fig. D-4/8) intended for this purpose. Avoid holding the vibrator by other areas which are not intended for this purpose, as this could harm you or the device.



WARNING: To reduce the risk of serious personal injury, hold the machine firmly to avoid losing control and prevent potential kickback.

Starting the machine

1. Use the tool to lift the tile to your desired work position, as vacuum lifter operation (step 1-4) described as above in the manual.



NOTE: Do not place the tool over holes and cracks as a vacuum will not be created or will be quickly lost.



NOTE: When working on porous materials the vacuum pressure may drop and the vacuum pump will restart to maintain vacuum pressure. And the vibrate function can not be activated when vacuum pump works.The vacuum pump reaches maximum sealing range (100%) lasts for 1.5s, the vacuum pump will stop and remain activated, then vibrate function can be activated.



2. Press speed-adjustable button (Fig. D-2) and lasts for 2 seconds to unlock the vibrate function.(Fig.G)

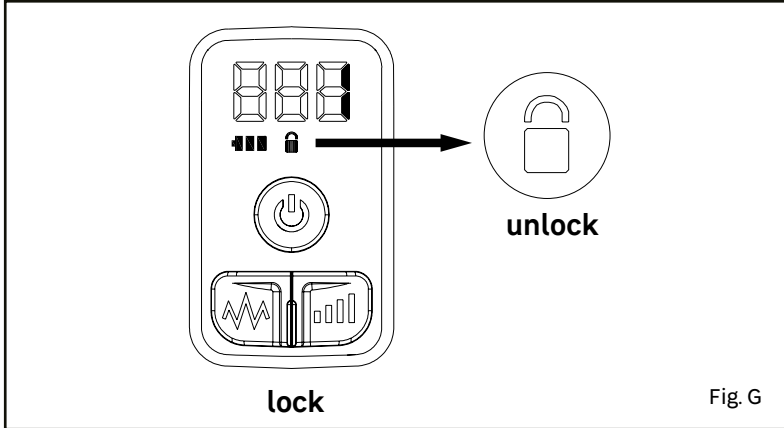

3. Press speed-adjustable button (Fig. D-2) in short time to select your desired vibration speed level (1-5)

4. Holding the main handle (Fig. D-4), press gently on the vibration button (Fig. D-3) to start vibration. You need to keep pressing the button to get continue vibration.



NOTE: Always press the Vibration button (Fig. D-3) in short time to check if the vibration level is your desired or not before continue vibration operation. If not, repeat step 3 to select suitable vibration speed level.



NOTE: If you are working on a wall at a height, you must stand on a completely stable support to ensure that, when pressure is applied, the reaction effect of the device does not cause you to lose your balance.

5. Press the pump control button (Fig. D-1) twice quickly in short time. Pressure drops, and the tool can now be released.



CAUTION: If the pressure do not drop and the tool can not be released for abnormal situation, you can liftand pull the manual deflation ear grabbing (Fig.D-7) to vent the vacuum pressure and release the load.

6. Remove the tool from the material.

7. Relocate the tool on the other higher position of tile, if the tile is not even enough. Go over it several times until the piece is perfectly level.



WARNING: Do not let the machine work in the same place all the time, as this would lead to excessive sinking of the area and could even break the piece.

8. When working with large tiles, hold the tool at both handles(front handle and main handle) and slide it over the piece, always from the centre to the sides, following the direction in which the adhesive has been combed. This will remove the excess adhesive and consequently the air pockets. Press gently on the handles. The pressure makes the vibration damping act and the vibrations that pass to the operator's arms are reduced to a large extent.



NOTE: The base of rubber seal pad (Fig. D-1) allows it to slide smoothly along the surface. It should always be kept clean. If it gets damaged, it must be replaced with a new one. Always replace with original parts.

9. After the job has been finished or have a long time rest, press the ON/OFF button (Fig. D-1) and lasts for 3 seconds to cut off the power. Or the power will be cut off automatically after 20mins.

15. ASSEMBLY - CLEANING (BOOKLET 2)



WARNING: Unplug the battery pack before carrying out any adjustments, repairs or maintenance. Proper cleaning and maintenance of the machine can extend its lifetime.



WARNING: To ensure safe and efficient operation, always keep the electrical appliance and the ventilation slots clean.



WARNING: Never use solvents or other harsh chemicals for cleaning the non-metallic parts of the tool. These chemicals may weaken the materials used in these parts. Use a cloth dampened only with water and mild soap. Never let any liquid get inside the tool; never immerse any part of the tool into a liquid.



WARNING: **DO NOT** use aggressive cleaning agents for regular cleaning of the suction surfaces. Ventilation slots can be cleaned using a dry, soft non-metallic brush and/or a suitable vacuum cleaner. Do not use water or any cleaning solutions. Wear approved eye protection and an approved dust mask. Inspect air filters and replace as needed.

16. ASSEMBLY - MAINTENANCE (BOOKLET 2)

- Clean the air vents on your power tool regularly. The motor's fan will draw the dust inside the housing and excessive accumulation of powdered metal may cause electrical hazards.
 - Before carrying out any work on the power tool (e.g. maintenance, tool change etc.), remove the battery from the power tool. There is risk of injury from unintentionally pressing the on/off switch.
 - To ensure safe and efficient operation, always keep the power tool and the ventilation slots clean.
- To maintain product SAFETY and RELIABILITY, repairs, any other maintenance or adjustment should be performed by professional Service Centers. Always using replacement parts supplied by the manufacturer.



WARNING: Do not allow brake fluids, gasoline, petroleum-based products penetrating oils, etc. come in contact with plastic parts. They contain chemicals that can damage, weaken or destroy the housing, thus compromising the integrity of the double insulation.



WARNING: Always disconnect the device before performing any adjustment or maintenance operation. If the supply cord is damaged, it must be replaced by the manufacturer or its service agent in order to avoid a hazard. Disconnect from the power supply immediately if the supply cord is damaged. Take care not to expose this tool to the rain. If the carbon brushes need to be replaced, have this done by a qualified repair person (always replace the two brushes at the same time) Your power tool requires no additional lubrication or maintenance. Never use water or chemical cleaners to clean your power tool. Wipe clean with a dry cloth.

Always store your power tool in a dry place. Keep the motor ventilation slots clean. Keep all working controls free of dust. Occasionally you may see sparks through the ventilation slots. This is normal and will not damage your power tool. The ambient temperature range for this tool use is 0°C - 40°C. The relative humidity of the area must be not more than 80% without direct exposure to rain and excessive dust content of the air There are some user serviceable parts in your power tool.

Please refer to the list of spare part list of the manual.

17. ASSEMBLY - STORAGE AND TRANSPORTATION CONDITION (BOOKLET 2)

17.1 STORAGE

This product :

- must be stored in a dry place
- must be stored away from sources of high temperatures and exposure to sunlight
- must avoid sudden temperature changes during storage
- storing without packaging is not allowed
- must be stored in the manufacturer's packaging in warehouses at an ambient temperature of +0 to +40°C. Humidity should not exceed 80%

17.2 TRANSPORTATION

This product :

- must be transported in closed vehicles in accordance with the rules for the carriage of goods in force on this type of transport.
- during transportation and handling operations, the packaging with the product should not be subjected to sharp impacts and the effects of precipitation.
- when unloading / loading, it is not allowed to use any type of equipment that works on the principle of clamping the package
- must be transported at ambient temperature from -20°C to +50°C. Relative air humidity should not exceed 90%.
- after transporting the device in winter conditions, it is necessary to keep it at room temperature for at least 2 hours until the moisture is completely dry.



18. EXPLODED VIEW WITH PART LIST

18.1 EXPLODED VIEW

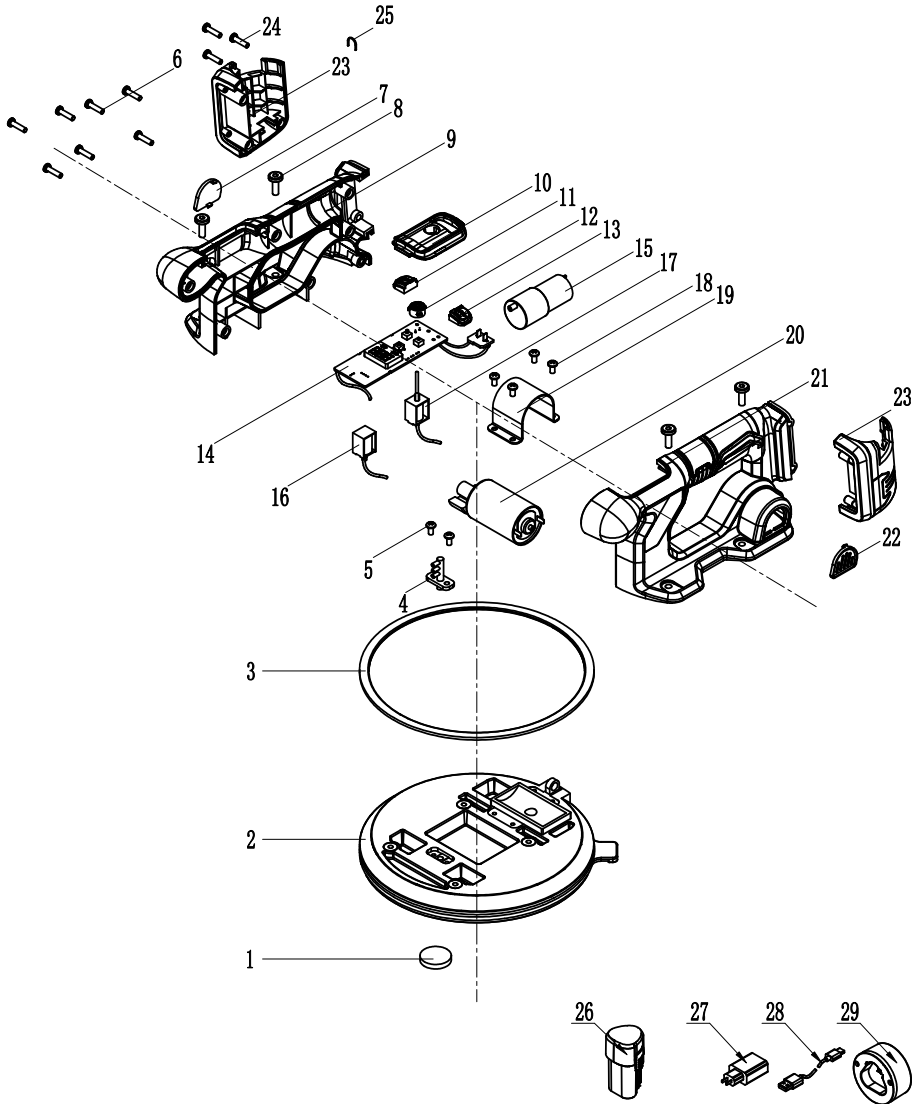



Item	English Description	QTY(Pcs)
1	wool mat	1
2	suction cap assembly	1
3	decorative ring for suction cap	1
4	air hose adapter	1
5	screw M4*8	2
6	screw ST4*16	7
7	decorative cover for right housing	1
8	screw M5*16	4
9	right housing	1
10	control panel cover	1
11	speed-adjustable button	1
12	ON/OFF button(+pump control)	1
13	vibration button	1
14	control panel assembling	1
15	air pump	1
16	single pass solenoid valve assembly	1
17	two way solenoid valve assembly	1
18	screw assembly	4
19	motor fixing block	1
20	vibration motor assembling	1
21	left housing	1
22	decorative cover for left housing	1
23	battery holder basement	1
24	screw ST3*16	3
25	pin locker	1
26	2.0Ah battery pack	2
27	charger	1
28	USB charging wire	1
29	charger seat	1



18.2 PART LIST

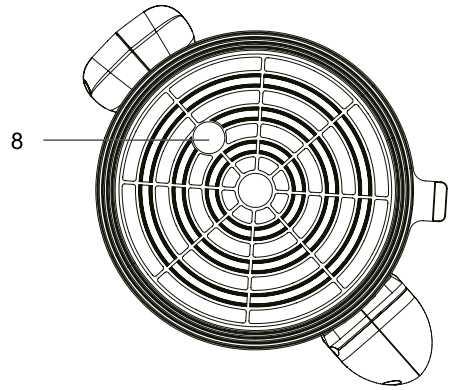
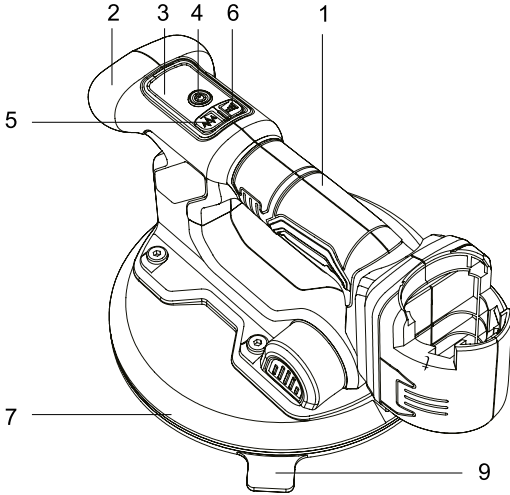

Bottom view

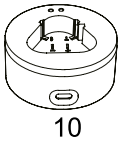

10



11

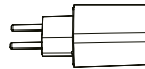

12

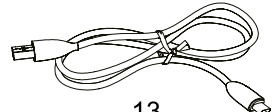

13

1	Main handle
2	Front handle
3	Screen
4	ON/OFF button (+pump control)
5	Vibration button

6	Speed-adjustment button
7	Rubber seal pad
8	Air vent with filter
9	Manual deflation ear grabbing

10	Charger seat
11	Battery x 2
12	Charger
13	USB wire

**19. TROUBLE SHOOTING**

PROBLEM	POSSIBLE CAUSE	SOLUTION
Fail to get a good vacuumpressure	Air leakage of rubber seal pad	Replace the pad by after-sales service
	Air vent block	Clean thair vent, and replace the wool mat filter with the same model
	Air pump motor do not work	Replace the motor by after-sales service
	Controller failure	Replace the controller by after-sales service
	Air leakage of hose	Replace the air hose by after-sales service
Vibration failure	Vibration motor do not work	Replace the motor by after-sales service
	Open circuit of motor wire	Replace the wir by after-sales service
	Controller failure	Replace the controller by after-sales service
Screen light off	Software error	Restart it according to normal operation
	Power off	Charging the battery
	Problem Pack	Buy a new battery pack with the same model
	Controller failure	Replace the controller by after-sales service
Fail to battery pack charing	Problem Pack	Red and green lights keep flashing at the same time, buy a new battery pack with the same model
	Pack temperature is too low or too high	The charger will stop charging when temperature higher than 50°C or lower than 3°C.
Battery pack do not work	Problem Pack	Insert the battery pack into the charger to check its condition. If both red and green lights flash simultaneously, the pack is defective. Replace it with the same model.
	Pack temperature is too low or too high	The temperature higher than 65°C or lower than -20°C.
E01	Communication failure at the T end of the battery pack	Replace by a new battery pack.
E02	Vibration motor short circuit fault	Repair the unit by after-sales service.
E03	Low voltage start	Charge the battery pack or replace a new battery pack,or repair the unit by after-sales service if still not work.
E04	Vibration motor primary overcurrent	Restart the unit, repair the unit by after-sales service if still not work.
E05	Vibration motor secondary overcurrent	Restart the unit, repair the unit by after-sales service if still not work.
E06	Vibration motor third stage overcurrent	Restart the unit, repair the unit by after-sales service if still not work.



PROBLEM	POSSIBLE CAUSE	SOLUTION
E07	Low voltage during runtime	Charge the battery pack or replace a new battery pack, or repair the unit by after-sales service if still not work.
E08	Sensor malfunction (no data, abnormal data)	Restart the unit, repair the unit by after-sales service if still not work.
E10	Battery cell over discharged	Charge the battery pack or replace a new battery pack.
E11	Open circuit of battery pack	Replace by a new battery pack.
E12	Battery pack overheat	Cool it down and restart the unit.
E13	Battery pack low temperature	Warm it up and restart the unit.
E14	Battery cell unbalance	Charge the battery pack or replace a new battery pack.
E15	Other error of battery pack	Replace by a new battery pack.



20. DISPOSAL AND RECYCLING



This marking indicates that this product should not be disposed of with other household waste throughout the EU. To prevent possible harm to the environment or human health from uncontrolled waste disposal, recycle waste responsibly to promote the sustainable reuse of material resources. To return your used device, please use the return and collection systems or contact the retailer from which the product was purchased. They can take this product for environmentally safe recycling.

21. WARRANTY

Dexter products are designed based on the most rigorous quality standards for products intended for the general public.

The product is covered with a warranty of 5 years starting from the date of purchase. This warranty covers all manufacturing or material defects.

In the event of a breakdown, please refer first to the troubleshooting page (problems and solutions) in the brochure; if the problem persists, please check with the nearest store.

Your store shall spare no effort in resolving the issue.

Repairs and change of parts do not extend the duration of the initial warranty.

Breakdowns resulting from normal wear and tear or from improper use of the product are not covered by the warranty. This includes, among others, the switches, the safety circuit breaker and the motors, in case of wear.

Please note that there are specific warranty terms for certain countries.

In case of doubt, please check with your point of sale.

For claims relating to the the warranty to be taken into account, the following is required::

- Providing proof of purchase
- That no repairs and/or change of parts have been performed by a third party.
- That the issue is not a matter of normal wear and tear.
- That required maintenance and repair works have been performed correctly.
- That there has been no forcing, improper handling, unauthorised use, or accidents
- That no deterioration has taken place due to overheating, resulting from clogging of the ventilator block.
- That no work has been done on the product by an unskilled person, and no incorrect repairs have been attempted.
- That the tool has never been disassembled or opened.
- That the tool has never been in a wet environment (dew, rain, submerged in water..)
- That no incorrect parts have been used, parts not made by Dexter, whereas they prove to be the cause of deterioration.
- That the tool has not been used improperly (overloading the tool, or use of non-approved accessories).
- That no damage has resulted from external causes, or foreign bodies such as sand or stones.
- That no damage has resulted from non-compliance with safety recommendations and use instructions.

The product must be used under normal usage circumstances, and for non-professional purposes.

Therefore,excluded from this warranty are products used by companies, local authorities, as well as companies offering paid rentals or free loaning of equipment.

SN:11057530010011102501051879

FR. *Machine Garantie 5 ans, batterie garantie 3 ans, chargeur garantie 3 ans / ES. *Máquina garantía 5 años, batería garantía 3 años, cargador garantía 3 años / PT. *Máquina 5 anos de garantia, bateria 3 anos de garantia, carregador 3 anos de garantia / IT. *Macchina 5 anni di garanzia, batteria 3 anni di garanzia, caricabatterie 3 anni di garanzia / EL. *Μηχανή 5 χρόνια εγγύηση, μπαταρία 3 χρόνια εγγύηση, φορτιστής 3 χρόνια εγγύηση / PL. *Maszyna 5 lat gwarancji, bateria 3 lata gwarancji, ładowarka 3 lata gwarancji / UA. *Гарантія на машину 5 років, гарантія на акумулятор 3 роки, гарантія на зарядний пристрій 3 роки / RO. *Mașină 5 ani garanție, baterie 3 ani garanție, încărcător 3 ani garanție / EN. *Machine 5-year guarantee, battery 3-year guarantee, charger 3-year guarantee

8*6MM

6*6.5MM



Made in China / País de Origen:
China / Крана походження:
Китай

FR Adeo Services
135 rue Sadi Carnot - CS 00001
59790 RONCHIN - France
www.product-regulatory.adeoservices.com

BR Importado e distribuído por LEROY MERLIN COMPANHIA BRASILEIRA DE BRICOLAGEM CNPJ: 01.438.784/0001-05. Rua Pascoal Pais, nº. 525, 6º andar cj 61 a 64, Vila Cordeiro, São Paulo -SP. CEP: 04581-060 CALM (Central de Atendimento Leroy Merlin) Capitais 4020-5376 Demais Regiões 0800-0205376.

UA Виробник: ТОВ "Адео Сервісес С.А.", вул. Саді Карно, СS 00001, 59790 Роншін, Франція.
Імпортер, суб'єкт господарювання, що відповідає за виконання гарантійних зобов'язань: ТОВ "Леруа Мерлен Україна", 04201 Україна, м.Київ, вул. Поларна 17А, +380 44 498 46 00.

ZA Imported by Adeo South Africa (PTY) LTD T/A Leroy Merlin. Hosted in Leroy Merlin Fourways Store, 35 Roos Street, Witkoppen Ext 97, Sandton, 2191
Johannesburg, Gauteng, South Africa, Tel: +27 10 493 8000, Email: contact@leroymerlin.co.za



IT Raccolta Carta,
verifica le
disposizioni del
tuo Comune.

