



Accessoire en option : plaque murale F61-2663, 6 3/4 po L x 4 1/2 po H

INDEX

Installation du thermostat	2-4
Câblage	2
Menu de l'installateur	3-4
Utilisation du thermostat	5-6
Aperçu du thermostat	5
Menu de l'utilisateur	6
Dépannage	7-8
Ligne d'assistance pour les propriétaires	8

Applications du thermostat	Nombre maximum d'étages chauffage/ climatisation
Systèmes thermopompe à compresseur mono-étage (source d'air ou géothermique) – 1 étage chauffage auxiliaire/d'urgence	2/1

AVIS RELATIF AU MERCURE : Ce produit ne contient pas de mercure. Il peut toutefois remplacer un produit qui en contient. Le mercure et les produits contenant du mercure ne doivent pas être jetés dans les ordures ménagères. Consultez le site www.thermostat-recycle.org pour connaître les endroits où vous pouvez envoyer le produit contenant du mercure.

SPÉCIFICATIONS

Paramètres électriques :			
Batterie.....	20 à 30 V c.a., NEC classe II, 50/60 Hz		
Câblé	20 à 30 V c.a., NEC classe II, 50/60 Hz		
Charge à la borne.....	1,5 A par borne, 2,5 A maximum pour toutes les bornes combinées		
Plage de réglage	45 à 99 °F (7 à 37 °C)		
Différentiels nominaux (@ 6 °F/h) :	Rapide	Moyen	Lent
Thermopompe (chauffage)	0,9 °F	1,2 °F	1,7 °F
Thermopompe (climatisation).....	0,9 °F	1,2 °F	1,7 °F
Chauffage auxiliaire	0,5 °F	0,75 °F	1,9 °F
Température ambiante de fonctionnement :	32 °F à +105 °F (0 à +41 °C)		
Plage de températures affichées	32 °F à +99 °F (0 à 37 °C)		
Humidité de fonctionnement.....	90 % max. sans condensation		
Plage de températures d'expédition.....	-20 °F à + 150 °F (-29 à +65 °C)		
Dimensions du thermostat.....	3-3/4 po H x 6 po L x 1-1/8 po P		

N° DE PIÈCE 37-7569002

Remplace 37-7569001

INSTALLATION DU THERMOSTAT

CÂBLAGE

Consultez le mode d'emploi du fabricant de l'appareil pour les informations spécifiques au câblage du système. Après le câblage, consultez la section MENU DE L'INSTALLATEUR pour configurer correctement le thermostat. Les schémas de câblage illustrés correspondent aux systèmes typiques, et ils décrivent les fonctions des bornes du thermostat.

Désignation de la borne	Fonction de la borne
R	Alimentation (24 V)
O/B	Borne de permutation; énérgisée en mode climatisation (O) ou chauffage (B) pour la thermopompe ou les systèmes avec registres
Y	Compresseur 1 ^{er} étage, mode chauffage et climatisation
G	Relais du ventilateur
E*	Mode chauffage auxiliaire seulement (chauffage d'urgence)
C	Fil commun pour 24 V (facultatif avec piles)
L	Borne de diagnostic/défectuosité de la thermopompe (le signal d'entrée exige un fil commun)
W2*	Mode chauffage – 2 ^e étage

*Coupez le cavalier W2/E si des sources de chauffage séparées sont utilisées pour W2 et E.

IMPORTANT : Pour des applications à thermopompe bi-carburant, assurez-vous d'activer l'option Programme bi-carburant (voir le menu de l'installateur).

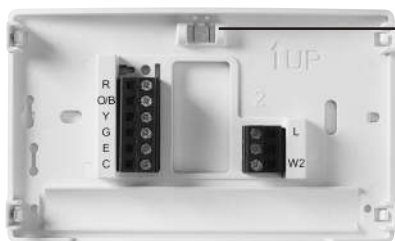

Mise de niveau du thermostat

La mise de niveau du thermostat n'est qu'à des fins esthétiques et n'affectera pas son fonctionnement.

Précautions

- Ne dépassez pas les spécifications nominales.
- Tout le câblage doit respecter les codes et ordonnances locaux et nationaux de l'électricité.
- Ce contrôleur est un instrument de précision et il doit être manipulé soigneusement. Une manipulation brusque ou la déformation des composantes peut causer la défaillance du contrôleur.

⚠ AVERTISSEMENT

N'utilisez pas cet appareil sur des circuits dont la tension est supérieure à celle indiquée. Une tension plus élevée endommagera la commande et pourrait présenter un risque de choc électrique ou d'incendie.

Ne court-circuitez pas les bornes sur la vanne à gaz ou la commande principale. Un câblage court-circuité ou incorrect grillera le thermostat et pourrait causer des blessures ou des dommages à la propriété.

⚠ MISE EN GARDE

Pour prévenir les chocs électriques et les dommages à l'équipement, coupez l'alimentation électrique du système dans la boîte principale de disjoncteurs jusqu'à ce que l'installation soit terminée.

Emplacement des piles

Des piles AA de qualité sont requises lorsqu'un fil commun n'est pas disponible. Lorsqu'il est disponible, les piles offrent alors une source auxiliaire d'alimentation (qui permettra de garder l'heure active en cas de panne d'électricité).

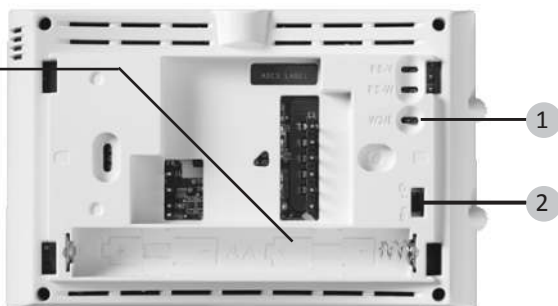

1.) Cavalier W2/E

Ce thermostat connecte électriquement les bornes W2 et E de façon que cette opération ne soit pas nécessaire avec un cavalier. Si votre système a des fils W2 et E séparés, coupez le cavalier W2/E situé à l'arrière du thermostat. Cela isolera les deux bornes de façon qu'elles puissent être utilisées indépendamment.

2.) Sélecteur de borne O/B

Le sélecteur O/B sur ce thermostat est réglé en usine à la position **O**. Cela conviendra à la majorité des applications de thermopompe, qui exigent que le relais de permutation soit énergisé en mode **Cool** (climatisation). Si la thermopompe installée exige qu'une borne **B** énergise le relais de permutation en mode **Heat** (chauffage), le sélecteur O/B doit être réglé à la position **B**.



MENU DE L'INSTALLATEUR

Pour empêcher des changements pouvant affecter le rendement du système, ce thermostat a un MENU DE L'INSTALLATEUR et un MENU DE L'UTILISATEUR. Le MENU DE L'INSTALLATEUR donne accès à toutes les options, tandis que le MENU DE L'UTILISATEUR donne accès aux réglages qui n'affecteront pas le rendement du système. Pour accéder au MENU DE L'INSTALLATEUR, appuyez sur le bouton **Menu** pendant 8 secondes. L'affichage montrera l'article **30** du tableau ci-dessous. Utilisez **Next** (Suivant) pour naviguer dans les articles du menu. Enfoncez ▲ ou ▼ pour changer le réglage d'un article du menu.

Num. de menu d'installateur (enfoncez Menu 8 secondes)	Description	Réglage par défaut (icônes clignotantes)	Réglages (appuyez sur ▲ ou ▼)
30 CR	Vitesse du cycle de chauffage (à quelle fréquence le chauffage s'activera)	MEd	SLO – lent MEd – moyen FAS – rapide
32 CR	Vitesse du chauffage auxiliaire (à quelle fréquence le chauffage auxiliaire s'activera)	MEd	SLO – lent MEd – moyen FAS – rapide
35 CR	Vitesse du cycle de climatisation (à quelle fréquence la climatisation s'activera)	MEd	SLO – lent MEd – moyen FAS – rapide
50 CL	Verrouillage du compresseur (protège le compresseur contre les cycles trop courts)	OFF	On – délai de 5 minutes OFF – aucun délai
60 dF	Programme bi-carburant (activez si le gaz est la source de chauffage auxiliaire)	OFF	On – chauffage auxiliaire au gaz OFF – chauffage auxiliaire électrique
65	Temp. de chauffage maximale (point de consigne maximal pour le chauffage)	99	47 à 99
66	Temp. de climatisation minimale (point de consigne minimal pour la climatisation)	45	45 à 97

(suite du Menu de l'installateur à la page suivante)

MENU DE L'INSTALLATEUR (suite)

Num. de menu d'installateur (enfoncez Menu 8 secondes)	Description	Réglage par défaut (icônes clignotantes)	Réglages (appuyez sur ▲ ou ▼)
79	Fahrenheit ou Celsius	°F	°F – Fahrenheit °C – Celsius
81	Réglage de la température affichée (règle la « température ambiante » affichée)	0	-5 à +5
83 	Éclairage continu de l'affichage (garde le rétroéclairage toujours activé – fil commun requis)	OFF	On – toujours allumé OFF – allumé momentanément
99 	Verrouillage clavier (empêche des changements non désirés au thermostat)	OFF	On – désactivation des boutons OFF – tous les boutons sont actifs

MISE À L'ESSAI DE L'ÉQUIPEMENT

Ouvrez l'alimentation électrique du système.

Fonctionnement du ventilateur

Si le système n'a pas de borne de branchement G, passez à la section **Système de chauffage**.

- 1.) Placez le sélecteur du ventilateur à la position On. Le ventilateur devrait se mettre en marche.
- 2.) Placez le sélecteur du ventilateur à la position Auto. La ventilation devrait s'arrêter immédiatement.

Système de chauffage

- 1.) Placez le sélecteur du ventilateur à la position **Heat**. Si le chauffage auxiliaire a un pilote permanent, assurez-vous de l'allumer.
- 2.) Enfoncez ▲ pour régler le thermostat à 1° au-dessus de la température ambiante. La thermopompe devrait se mettre en marche et le thermostat devrait indiquer **Heat On** (chauffage en marche).
- 3.) Enfoncez ▲ pour régler le thermostat à 3° au-dessus de la température ambiante. Le chauffage auxiliaire devrait se mettre en marche et le thermostat devrait indiquer **Heat On Auxiliary** (chauffage auxiliaire en marche).
- 4.) Enfoncez ▼ pour régler le thermostat à 1° sous la température ambiante. Le système de chauffage devrait arrêter et le thermostat devrait indiquer **Heat** (chauffage).

Système auxiliaire

- 1.) Placez le sélecteur du système à la position **Aux**. Si le chauffage auxiliaire a un pilote permanent, assurez-vous de l'allumer.
- 2.) Enfoncez ▲ pour régler le thermostat à 1° au-dessus de la température ambiante. Le système de chauffage auxiliaire devrait se mettre en marche et le thermostat devrait indiquer **Heat On Auxiliary** (chauffage auxiliaire en marche).
- 3.) Enfoncez ▼ pour régler le thermostat à 1° sous la température ambiante. Le système de chauffage auxiliaire devrait arrêter et le thermostat devrait indiquer **Heat Auxiliary** (chauffage auxiliaire).

Système de climatisation

- 1.) Placez le sélecteur du système à la position **Cool**.
- 2.) Enfoncez ▼ pour régler le thermostat à 1° sous la température ambiante. Le ventilateur devrait se mettre en marche immédiatement à vitesse maximum, puis l'air froid devrait se mettre à circuler. Le thermostat indiquera **Cool On**. Il peut y avoir un délai allant jusqu'à 5 minutes. (Voir MENU DE L'INSTALLATEUR, article 50.)
- 3.) Enfoncez ▲ pour régler le thermostat à 1° au-dessus de la température ambiante. Le système de climatisation devrait arrêter et le thermostat indiquera **Cool** (climatisation).

*Remarque : Si **Starting Soon** (Département bientôt) s'affiche, la fonction de verrouillage du compresseur est activée. Il y aura un délai allant jusqu'à 5 minutes avant la mise en marche du compresseur. (Voir MENU DE L'INSTALLATEUR, article 50.)*

MISE EN GARDE

Pour prévenir les dommages au compresseur ou à d'autres biens, N'utilisez PAS le système de climatisation lorsque la température extérieure est inférieure à 10 °C (50 °F).

Ne laissez pas le compresseur fonctionner à moins que les chaufferettes d'huile du compresseur ne soient en fonction depuis au moins 6 heures et que le système n'ait pas fonctionné depuis au moins 5 minutes.

APERÇU DU THERMOSTAT

Avant d'utiliser le thermostat, vous devriez être familier avec ses fonctions, son affichage et l'emplacement/le fonctionnement des boutons et sélecteurs du thermostat.

BOUTONS ET SÉLECTEURS DU THERMOSTAT	AFFICHAGE
1.) Sélecteur du ventilateur	7.) Le thermostat protège l'équipement contre les cycles trop courts (délai de 5 minutes)
2.) Sélecteur du système	8.) Indique que le système fonctionne en mode climatisation, chauffage ou auxiliaire (le mode auxiliaire fonctionnera en mode chauffage si la thermopompe ne peut pas maintenir la température programmée).
3.) Bouton de rétroéclairage (situé sur le dessus du thermostat)	9.) Indicateur du niveau de charge des piles
4.) Élève le réglage de la température	10.) Indicateur de piles faibles
5.) Accéder aux options du menu	11.) Point de consigne de température
6.) Diminue le réglage de la température	12.) Apparaît lorsque le clavier est verrouillé (pour empêcher les changements indésirables)
	13.) Next (Suivant) (bouton Menu) est utilisé pour naviguer dans un menu
	14.) VOIR LE GUIDE DE DÉPANNAGE

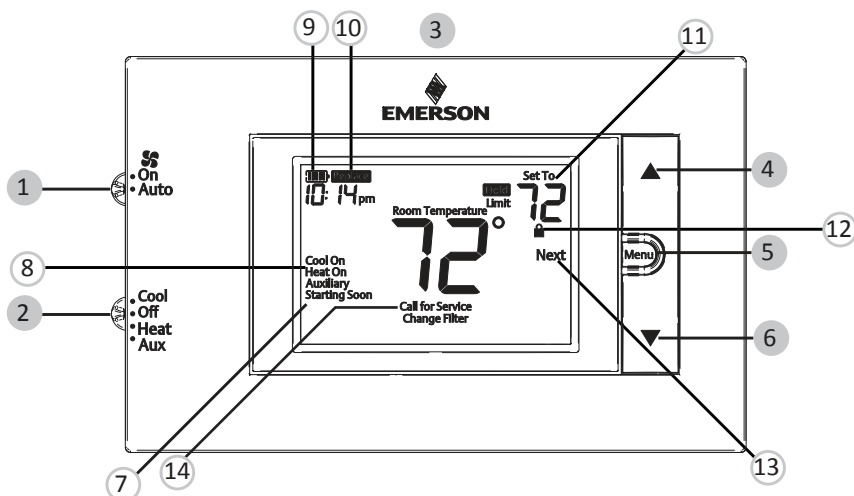

Lorsque « Replace » s'affiche, des piles neuves AA d'une marque de renom devraient être installées. Si le domicile doit demeurer vacant pendant une période prolongée et que soit « » ou « Replace » s'affiche, installez de nouvelles piles avant votre départ.

MENU DE L'UTILISATEUR

Pour personnaliser les réglages du thermostat, enfoncez et tenez le bouton **Menu** pendant ½ seconde sur l'écran d'accueil. Utilisez **Next** (Suivant) pour naviguer dans les articles du menu. Appuyez sur ▲ ou ▼ pour modifier le réglage.

Num. de menu d'utilisateur (appuyer sur le bouton Menu puis relâcher)	Description	Réglage par défaut (icônes clignotantes)	Réglages (appuyer sur ▲ ou ▼)
01 	Éclairage continu de l'affichage (garde le rétroéclairage toujours activé – fil commun requis)	OFF	On – toujours allumé OFF – allumé momentanément

- **Verrouillage du clavier** – Afin d'empêcher les changements indésirables, les boutons peuvent être désactivés. Pour activer cette fonction, gardez ▲ et le bouton **Menu** enfoncés jusqu'à ce que l'icône  s'affiche (cette option peut aussi être activée dans le menu). Pour la désactiver, gardez ▲ et le bouton **Menu** enfoncés durant 3 secondes.

DÉPANNAGE

Problème	Cause possible	Mesure corrective
Chauffage, climatisation ou ventilateur non fonctionnels (problème courant)	<ol style="list-style-type: none"> 1.) Fusible grillé ou disjoncteur déclenché. 2.) Interrupteur de marche/arrêt de la fournaise en position arrêt (OFF). 3.) Porte ou panneau du compartiment du ventilateur de l'appareil de chauffage desserré ou installé incorrectement. 4.) Branchement desserré sur le thermostat ou le système. 	<ol style="list-style-type: none"> 1.) Remplacez le fusible ou réenclenchez le disjoncteur. 2.) Placez l'interrupteur à la position marche (ON). 3.) Remettez la porte ou le panneau en place pour enclencher le verrou de sécurité ou le commutateur de la porte. 4.) Serrez les connexions.
Chauffage non fonctionnel	<ol style="list-style-type: none"> 1.) Sélecteur du système non réglé sur le chauffage 2.) Branchement desserré sur le thermostat ou le système. 3.) Entretien de l'appareil de chauffage ou remplacement du thermostat requis. 	<p>Vérifiez que le thermostat et les fils du système sont bien serrés en place.</p> <p>Diagnostic : Réglez le sélecteur système à Heat (chauffage) et haussez le point de consigne au-dessus de la température ambiante. Le thermostat devrait émettre un léger dé clic dans les cinq minutes et « Heat On » devrait apparaître à l'affichage. Ce bruit indique que le thermostat fonctionne correctement. Si le thermostat n'émet pas de dé clic, effectuez l'opération de réinitialisation décrite après ce tableau. Si le thermostat n'émet toujours pas de dé clic après la réinitialisation, communiquez avec un spécialiste du chauffage ou de la climatisation ou le magasin où vous avez acheté le thermostat pour demander un remplacement. Si le thermostat émet un dé clic, communiquez avec le fabricant de la fournaise ou un technicien pour vérifier si le chauffage fonctionne correctement.</p>
Pas de climatisation	<ol style="list-style-type: none"> 1.) Commutateur système pas réglé à Cool. 2.) Branchement desserré sur le thermostat ou le système. 3.) Entretien de l'appareil de climatisation ou remplacement du thermostat requis. 	<p>Vérifier que le thermostat et les fils du système sont bien serrés en place.</p> <p>Diagnostic : Réglez le commutateur système à Cool et baissez le point de consigne en deçà de la température ambiante. Identique au diagnostic en cas d'absence de chauffage, sauf que le thermostat doit être réglé sur Cool (climatisation) et le point de réglage doit être inférieur à la température ambiante. Il peut se produire un délai de cinq minutes avant que le thermostat émette un dé clic en mode climatisation si l'option de verrouillage du compresseur est choisie dans le menu de l'installateur. (Voir MENU DE L'INSTALLATEUR, article 50.)</p>
Le chauffage, la climatisation ou le ventilateur n'arrête jamais	Court-circuit possible dans le câblage, le thermostat ou le système de chauffage/ climatisation/ventilation.	Vérifiez tous les branchements du câblage pour vous assurer qu'ils ne sont pas court-circuités ni en contact avec d'autres fils. Réinitialisez le thermostat. Si le problème persiste, communiquez avec votre technicien en CVC.
Le point de consigne et le thermomètre ne concordent pas	Le thermomètre du thermostat doit être ajusté.	Le thermomètre peut être réglé de +/- 5°. Voir le menu de l'utilisateur, article 04.

(suite du dépannage à la page suivante)

DÉPANNAGE (suite)

Problème	Cause possible	Mesure corrective
La cadence de l'appareil de chauffage (ou du climatiseur) est trop rapide ou trop lente (variation de température trop grande ou trop restreinte)	L'emplacement du thermostat et la taille du système de chauffage peuvent affecter la durée du cycle.	Les thermostats numériques offrent un contrôle précis et un cycle plus rapide que les anciens modèles mécaniques. Le système se met en marche et à l'arrêt plus fréquemment, mais il fonctionne moins longtemps. Pour accroître la durée des cycles, sélectionnez SLO, pour cycle lent, dans le menu de l'installateur. (Voir les articles du menu 30 et 35.) Si une durée de cycle acceptable ne peut pas être atteinte, contactez un technicien en CVC local pour des suggestions supplémentaires.
L'icône « Call for Service » (Appeler le technicien) apparaît	<ol style="list-style-type: none"> 1.) Le système de chauffage n'est pas en mesure de chauffer l'espace à 10 degrés près du point de consigne dans les 2 heures. 2.) Le système de climatisation n'est pas en mesure de refroidir l'espace à 10 degrés près du point de consigne dans les 2 heures. 3.) Si « -- » est affiché au lieu de la température de la pièce, il faut remplacer le thermostat. 4.) Aucun des boutons ne fonctionne sur le thermostat. 5.) Si « Call for Service » (Appeler le technicien) clignote, l'auto-diagnostic du compresseur a détecté un problème avec l'appareil extérieur. 	<ol style="list-style-type: none"> 1.) Voir la mesure corrective pour « Pas de chauffage ». 2.) Voir la mesure corrective pour « Pas de climatisation ». 3.) Remplacez le thermostat. 4.) Vérifiez que le verrouillage du clavier n'est pas activé (indiqué par l'icône ) 5.) Communiquez avec un technicien pour vérifier que l'équipement fonctionne bien.

Réinitialisation du thermostat ou de ses réglages

Si les piles du thermostat sont bonnes, mais que celui-ci n'affiche rien ou ne répond pas aux pressions de touches, réinitialisez le thermostat en retirant les piles pendant 2 minutes. Cela ne réinitialisera pas les réglages ou programmes de l'appareil. Si le problème persiste après avoir remis les piles en place, il faudra remplacer le thermostat.

Pour ne réinitialiser que l'horaire et les réglages à leur statut par défaut, appuyez simultanément sur les boutons **Menu** et de **retroéclairage** et gardez-les enfoncés jusqu'à ce que l'affichage s'efface et se réinitialise.

LIGNE D'ASSISTANCE POUR LES PROPRIÉTAIRES : 1-800-284-2925