

1a19923.2 2024-04-23

 sv	Rekonditioneringsanvisning / Återanvändning	  2-3
 en	Reconditioning instruction / Re-use	  4-5
 da	Renoveringsanvisninger / genanvendelse	  6-7
 de	Instandsetzungsanleitung / Wiederverwendung	  8-9
 it	Istruzioni di riparazione / riutilizzo	  10-11
 nl	Instructies voor revisie / Hergebruik	  12-13
 no	Instruksjoner for overhaling / gjenbruk	  14-15
 cs	Pokyny pro úpravy / opakované použití	  16-17
 es	Instrucciones de ajuste / reutilización	  18-19
 fi	Re-Kunnostusohje / uudelleenkäyttöuse	  20-21
 fr	Instructions de reconditionnement / réutilisation	  22-23
 is	Leiðbeiningar um að gera upp / Endurnotkun	  24-25
 lt	Atnaujinimo instrukcija / Pakartotinis naudojimas	  26-27
 pl	Instrukcja dotycząca regeneracji / ponownego użycia	  28-29
 ar	تعليمات إعادة المعالجة/إعادة الاستخدام	  30-31



## Allmänt

- Alto kan återanvändas.
- Underhåll, inspektion och rengöring ska utföras regelbundet.
- Vid byte av delar ska originaldelar från Etac användas.
- Vid montering av reservdelar ska monteringsanvisningar följas.

- Monteringsanvisningar och reservdelslista hittar du på [www.etac.com](http://www.etac.com).
- Tänk på att produktens livslängd är begränsad (se bruksanvisning). Detta är extra viktigt vid förskrivning till brukare som kan förväntas använda produkten under en längre tid.

## Underhåll

Var uppmärksam på funktionsfel, mekaniska slitage och sprickor. Kontrollera och testa följande:

1	Länkhjul	
	<ul style="list-style-type: none"> <li>- Att skruvar till länkhjulen är åtdragna.</li> <li>- Att låsfunktionen fungerar. Hjulen skall inte kunna rulla i låst läge.</li> <li>- Att länkhjulen roterar.</li> </ul>	<input type="radio"/>
2	Ställdon, kontrollbox och handkontroll	
	<ul style="list-style-type: none"> <li>- Kablar och anslutningar.</li> <li>- Höljen.</li> <li>- Ställdonens infästningspunkter.</li> <li>- Testa handkontrollens funktioner genom att köra sitsen i sina ändlägen.</li> <li>- Testa nödsänkknappens funktion.</li> </ul>	<input type="radio"/>

3	Montering	
	<ul style="list-style-type: none"> <li>- Att produkten och eventuella tillbehör är monterade enligt monteringsanvisning</li> <li>- Att alla skruvar är åtdragna</li> </ul>	<input type="radio"/>
4	Armstöd	
	<ul style="list-style-type: none"> <li>- Att armstöd och armstödsfästen är hela</li> <li>- Att armstöden kan fällas upp/ner</li> </ul>	<input type="radio"/>
5	Elsystemet	
	<ol style="list-style-type: none"> <li>1. Lossa inte kablar om du inte måste. Om kablar dras ur ska O-ringarna bytas ut. O-ringar och uttag ska smörjas med syrafri vaselin.</li> <li>2. Anslut elkomponenterna enligt kopplingschemat.</li> <li>3. Anslut nätkabeln till vägguttaget för eventuell laddning.</li> <li>4. Utför kalibrering/nollställning, se avsnitt Felsökningsguide i bruksanvisningen.</li> </ol>	<input type="radio"/>

## Litiumjonbatteri

Ladda batterierna minst var 12:e månad.

## Rengöring och desinfektion

Rengöring ska utföras regelbundet. Produkten kan behöva rengöras mellan olika brukare för att undvika infektion.

Rengör produkten med vanliga rengöringsmedel utan slipmedel (pH-värde mellan 5-9). Skölj och torka.  
Desinficera produkten med 70% desinfektionssprit. Låt lufttorka.

## Rengöring i klinisk miljö

Rengör produkten och dess tillbehör i en tvättmaskin eller tvättunnel (om inget annat anges).

Rengöring med tvättmaskin eller tvättunnel ska göras i enlighet med EN/ISO 60601-2-52.

Följande punkter ska följas vid tvättprocessen:

- Produkten ska stå fixerad och placeras upprätt med låsta hjul.
- För att bibehålla kablarnas flexibilitet är det viktigt att kabeln placeras

på ett sådant sätt att dess egen vikt inte belastar spiralseringen.

- Anslutningskablarna ska vara inkopplade för att förhindra vatteninträngning.
- För att säkerställa att det försmorda innerröret förblir smort ska ställ-donet endast tvättas när kolvstången är helt indragen.

Vid tvätt av mjukryggen ska velcrobanden vara hopfästa.

## Övrigt

5 års garanti mot fel i material och tillverkning (batteri 1 år). För villkor, se [www.etac.com](http://www.etac.com).

Vit bättringsfärg finns att köpa från Etac för att bättra på små lackskador. Bättringsfärg vit RAL 9003. Art nr 84005052

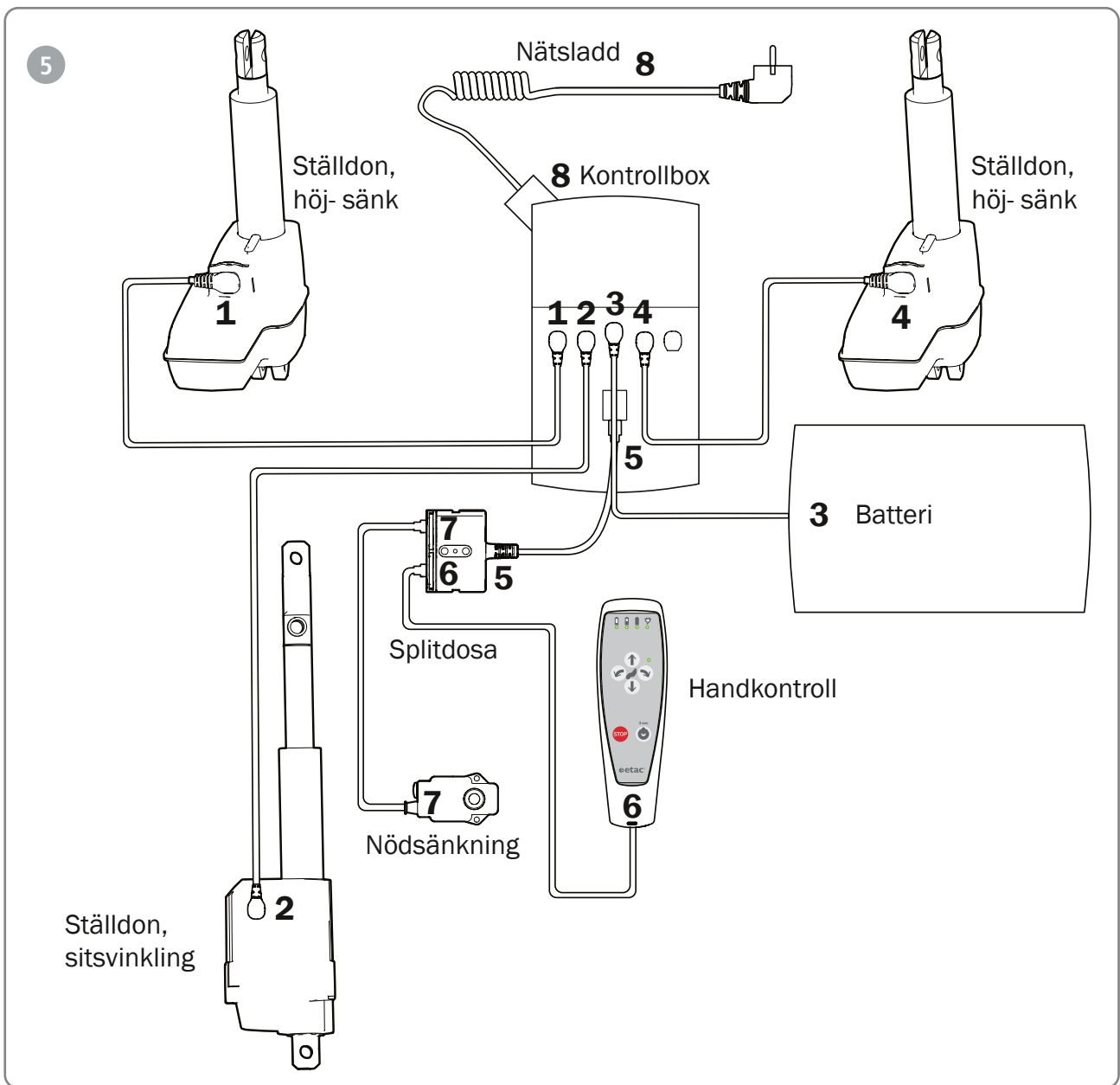
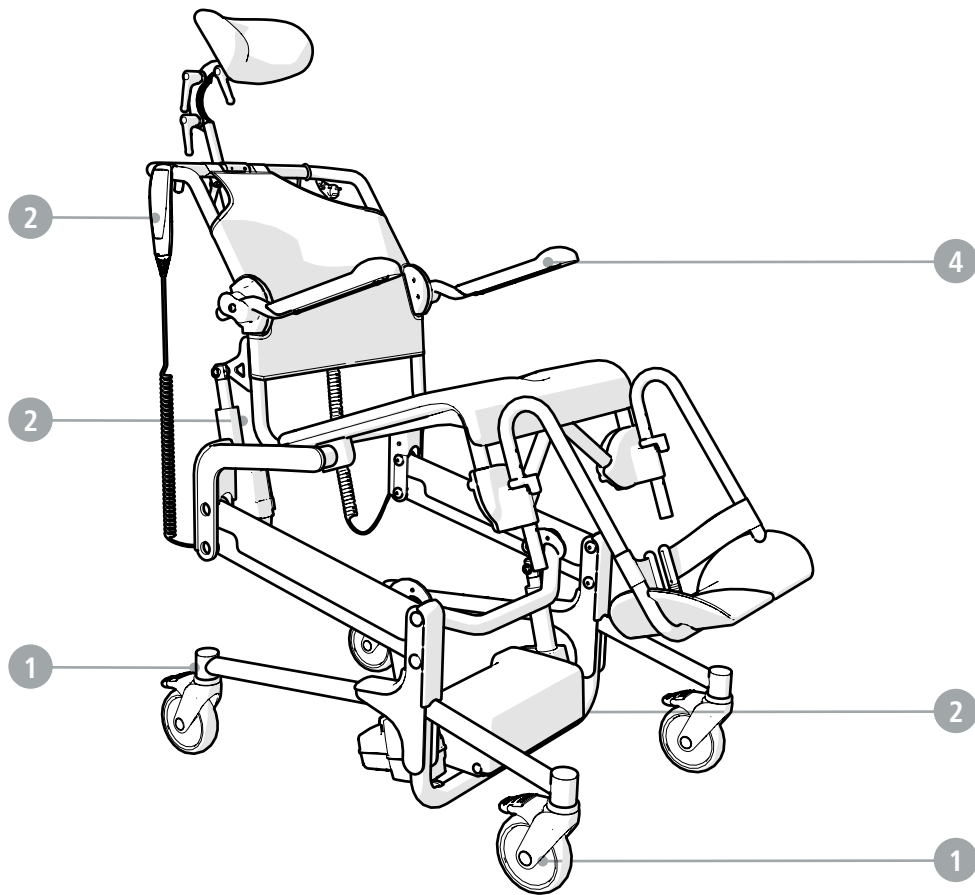



General

- Alto can be re-used.
- Maintenance, inspection, and cleaning must be carried out regularly.
- When replacing parts, use original parts from Etac.
- When installing spare parts, the assembly instructions must be followed. The assembly instructions and spare parts list can be found at [www.etac.com](http://www.etac.com).

- Remember that the service life of the device is limited (see manual). This is particularly important when instructing users who are expected to use the product for an extended period of time.

Maintenance

Be observant of malfunctions, mechanical wear, and cracks. Check and test the following:

<b>1</b>	<b>Castors</b>	
	<ul style="list-style-type: none"> <li>- That screws for the castors are properly tightened.</li> <li>- That the locking function works. It should not be possible for the castors to roll when locked.</li> <li>- That the castors rotate.</li> </ul>	○
<b>2</b>	<b>Actuator, control box and hand control</b>	
	<ul style="list-style-type: none"> <li>- Cables and connections.</li> <li>- Covers.</li> <li>- The actuator's fixing points.</li> <li>- Test the function of the hand control by tilting and raising/lowering the seat to its end positions.</li> <li>- Test the function of the emergency lowering button.</li> </ul>	○

<b>3</b>	<b>Assembly</b>	
	<ul style="list-style-type: none"> <li>- That the device and any accessories are assembled correctly according to the assembly instructions</li> <li>- That all screws are tightened</li> </ul>	○
<b>4</b>	<b>Arm supports</b>	
	<ul style="list-style-type: none"> <li>- That arm supports and arm support attachments are intact</li> <li>- That the arm supports can be folded up/down</li> </ul>	○
<b>5</b>	<b>The electrical system</b>	
	<ol style="list-style-type: none"> <li>1. Do not detach any cables unless necessary. If cables are disconnected the O-rings must be replaced. O-rings and sockets must be lubricated with acid-free Vaseline.</li> <li>2. Connect the electrical components according to the wiring diagram.</li> <li>3. Plug the mains cable into the wall socket for charging.</li> <li>4. Perform calibration/reset; see the Troubleshooting guide section in the user manual.</li> </ol>	○

Lithium-ion battery

Charge the batteries at least every 12 months.

Cleaning and disinfection

Cleaning must be carried out regularly. It may be necessary to clean the device between users to avoid infection.

Clean the device using a standard non-abrasive cleaning agent (pH between 5 and 9). Rinse and dry. Disinfect the device with a 70% disinfectant solution. Allow to air dry.

Cleaning in a clinical environment

Clean the device and its accessories in a washing machine or washing tunnel (unless otherwise specified).

Cleaning by washing machine or washing tunnel must be carried out in accordance with EN/ISO 60601-2-52.

The following points must be observed during the washing process:

- The device must be secured and positioned upright with the wheels locked.
- In order to maintain the flexibility of the cables, it is important that

the cable is positioned in such a way that its own weight does not load the spiraling.

- The cables must be connected to prevent water ingress.
- To ensure that the pre-lubricated inner tube remains lubricated, the actuator may only be washed when the piston rod is fully retracted.

When washing the soft back, the velcro straps must be put together.

Miscellaneous

5-year warranty against material and manufacturing defects (1-year warranty for the battery). For terms and conditions, see [www.etac.com](http://www.etac.com).

White touch-up paint can be purchased from Etac to touch-up minor chips. Touch-up paint white RAL 9003. Art. no. 84005052

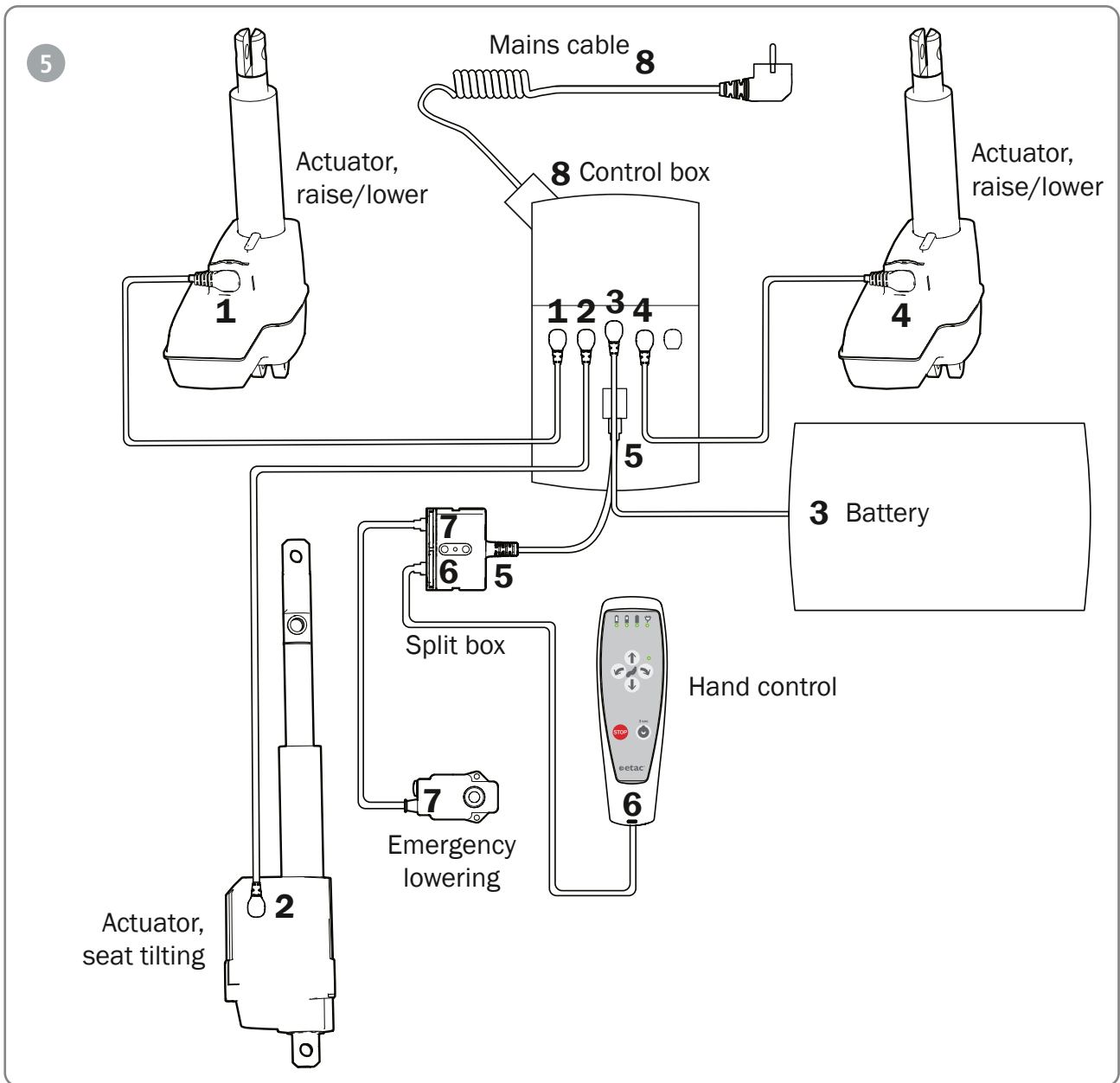
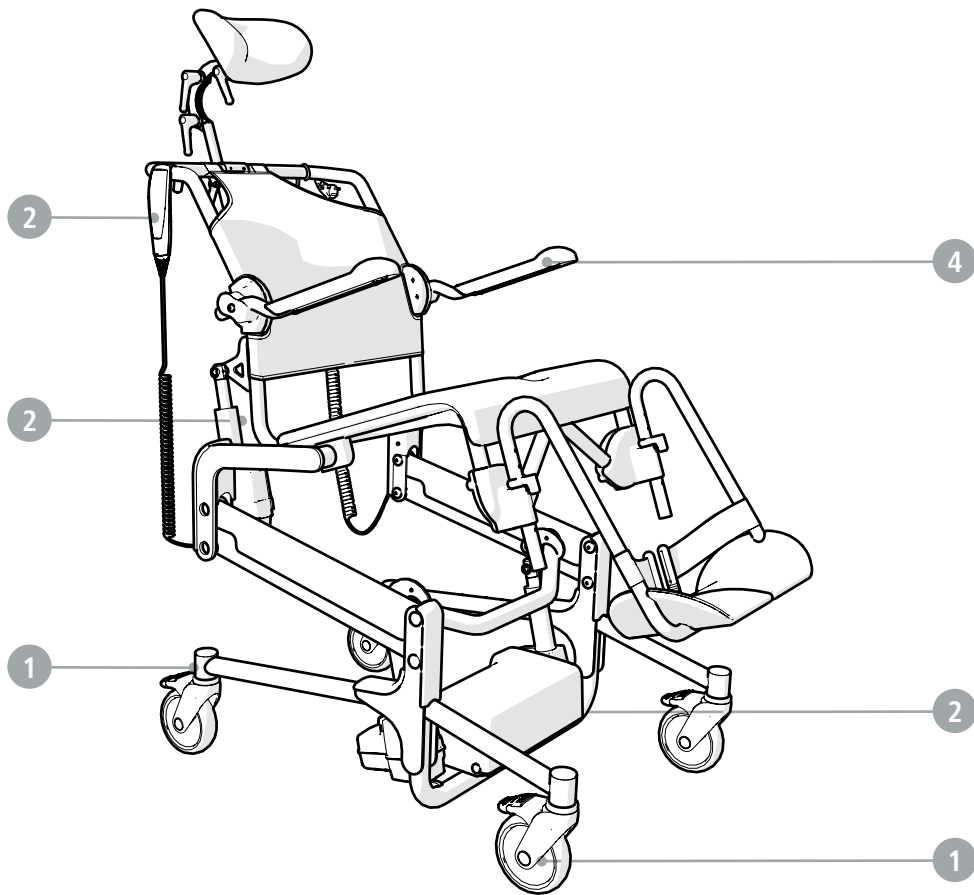



## Generelt

- Alto kan bruges flere gange.
- Vedligeholdelse, inspektion og rengøring skal udføres regelmæssigt.
- Ved udskiftning af dele skal der anvendes originale dele fra Etac.
- Ved montering af reservedele skal monteringsvejledningen følges. Monteringsvejledningen og reservedelslisten findes på [www.etac.com](http://www.etac.com).

- Husk, at produktets brugslevetid er begrænset (se vejledningen). Dette er især vigtigt ved instruktion af brugere, der forventes at bruge produktet i en længere periode.

## Vedligeholdelse

Vær opmærksom på funktionsfejl, mekanisk slitage og revner.

Kontrollér og afprøv følgende punkter:

<b>1</b>	<b>Kørehjul</b>	
	<ul style="list-style-type: none"> <li>- At skrueerne til kørehjulene er spændt korrekt.</li> <li>- At låsefunktionen fungerer. Kørehjulene må ikke kunne rulle, når de er låst.</li> <li>- At kørehjulene roterer.</li> </ul>	○
<b>2</b>	<b>Aktuator, styreenhed og håndbetjening</b>	
	<ul style="list-style-type: none"> <li>- Kabler og tilslutninger.</li> <li>- Betræk.</li> <li>- Aktuatorens fastgørelsespunkter.</li> <li>- Afprøv håndbetjeningens funktion ved at køre sædet til endepositionerne.</li> <li>- Test funktion af knappen til elektrisk nødsænking.</li> </ul>	○

<b>3</b>	<b>Samling</b>	
	<ul style="list-style-type: none"> <li>- At produktet og eventuelt tilbehør er samlet korrekt i henhold til monteringsvejledningen</li> <li>- At alle skrueer er spændt</li> </ul>	○
<b>4</b>	<b>Armstøtter</b>	
	<ul style="list-style-type: none"> <li>- At armstøtter og armstøttebeslag er intakte</li> <li>- At armstøtterne kan klappes op/ned</li> </ul>	○
<b>5</b>	<b>Det elektriske system</b>	
	<ol style="list-style-type: none"> <li>1. Afmonter ikke kabler, medmindre det er nødvendigt. Hvis kablerne frakobles, skal O-ringene udskiftes. O-ringe og bøsninger skal smøres med syrefri vaseline.</li> <li>2. Tilslut de elektriske komponenter i henhold til ledningsdiagrammet.</li> <li>3. Sæt strømkablet i stikkontakten for at oplade.</li> <li>4. Udfør kalibrering/nulstilling. Se afsnittet Fejlfindingsvejledning i brugervejledningen.</li> </ol>	○

## Litium-ion-batteri

Oplad batterierne mindst hver 12. måned.

## Rengøring og desinfektion

Rengøring skal udføres regelmæssigt. Det kan være nødvendigt at rengøre produktet mellem brugere for at undgå infektion.

Rengør produktet med et almindeligt ikke-slibende rengøringsmiddel (pH-værdi mellem 5 og 9). Skyl og aftør. Desinficer produktet med en 70 % desinfektionsopløsning. Lufttørres.

## Rengøring i et klinisk miljø

Rengør produktet og tilbehøret i en vaskemaskine eller vasketunnel (medmindre andet er angivet). Rengøring i vaskemaskine eller vasketunnel skal udføres i overensstemmelse med EN/ISO 60601-2-52. Følgende punkter skal overholdes under vaskeprocessen:

- Produktet skal stå fast og placeres lodret med hjulene låst.
- For at bevare kablernes fleksibilitet er det vigtigt, at kablet placeres på en sådan måde, at kablets egen vægt ikke belaster spiralen.

- Tilslutningskablerne skal være tilsluttet for at forhindre indtrængning af vand.
- For at sikre, at det forsmurte indvendige rør forbliver smurt, må aktuatoren kun vaskes når stempelstangen er trukket helt tilbage.

Ved vask af den bløde ryg skal velcrostropperne sættes sammen.

## Diverse

5 års garanti mod materiale- og fabrikationsfejl (1 års garanti på batteriet). For vilkår og betingelser henvises til [www.etac.com](http://www.etac.com).

Hvid udbedringsmaling kan købes hos Etac til udbedring af mindre afskalninger. Udbedringsmaling hvid RAL 9003. Varenr. 84005052

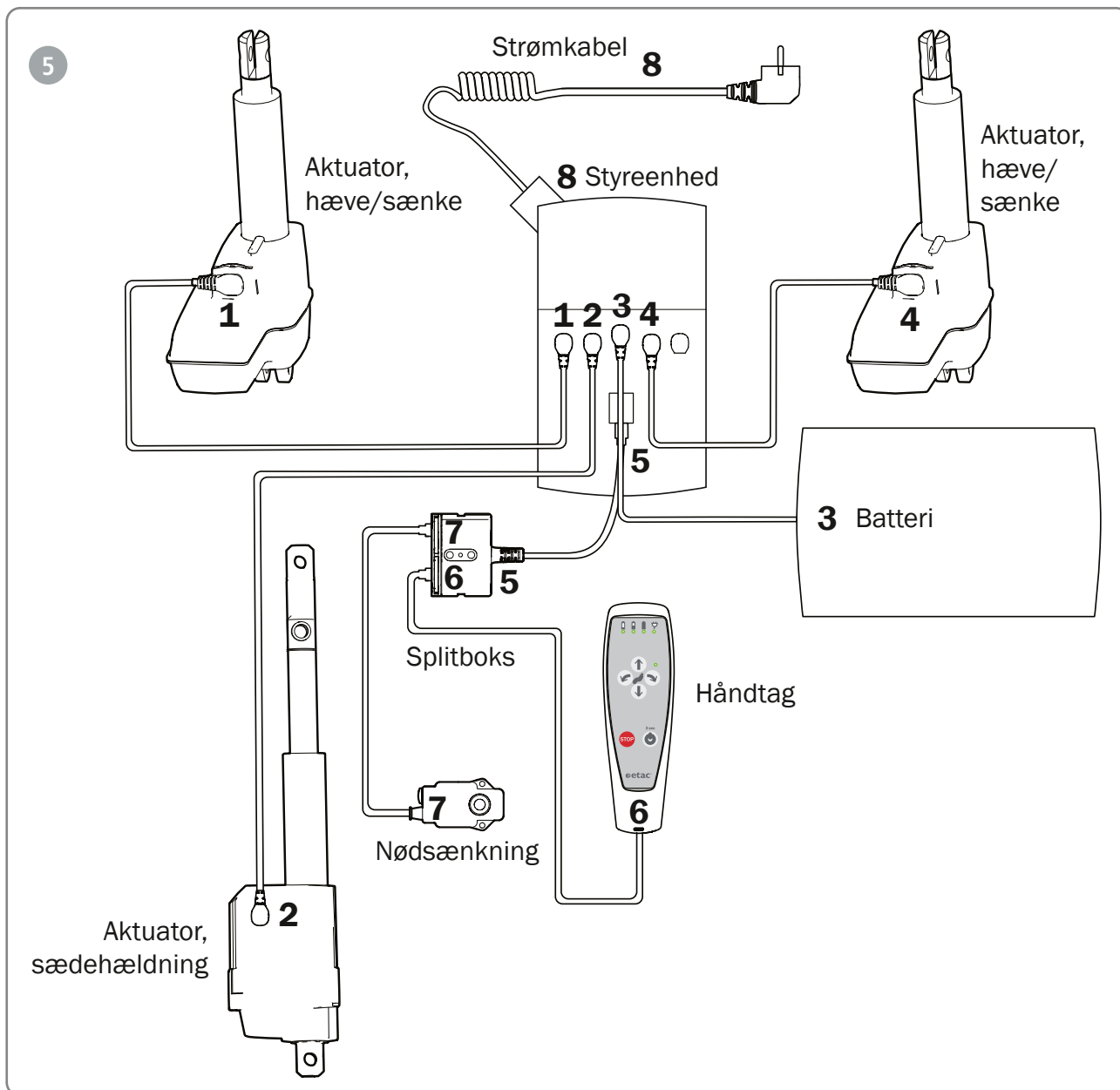
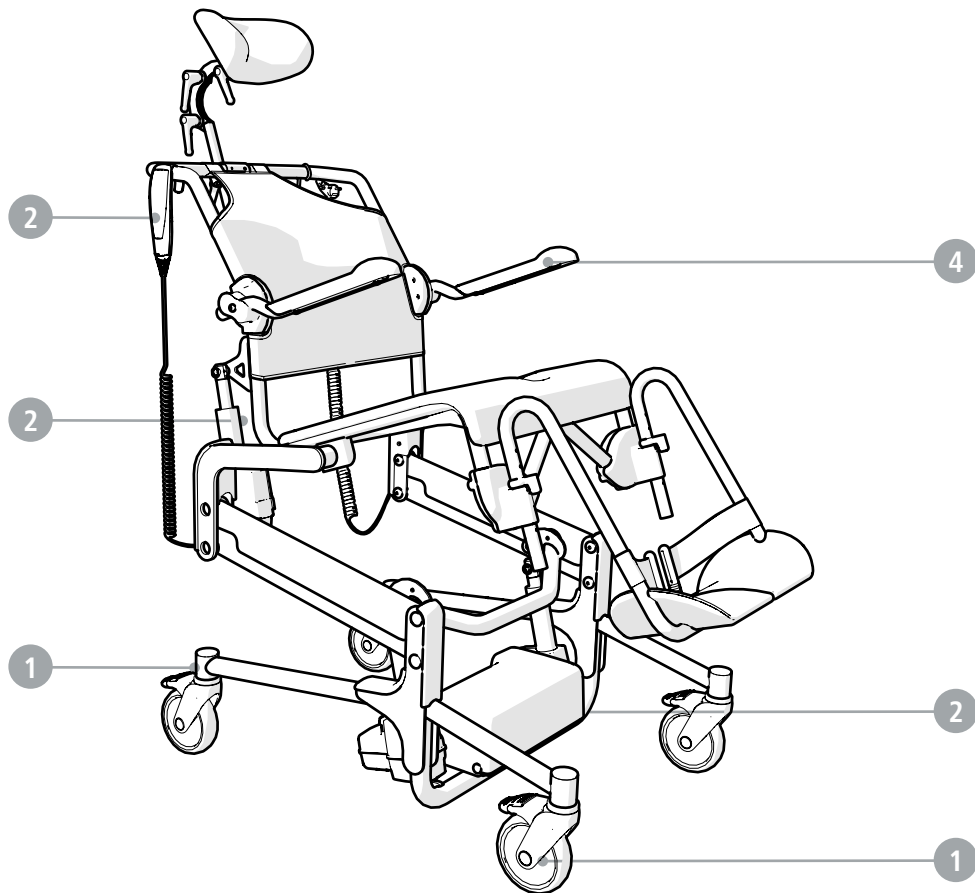



## Allgemeines

- Der Alto kann wiederverwendet werden.
- Wartung, Inspektion und Reinigung müssen regelmäßig durchgeführt werden.
- Beim Austausch von Teilen Originalteile von Etac verwenden.
- Bei der Montage von Ersatzteilen ist die Montageanleitung zu beachten. Die Montageanleitungen und Ersatzteillisten finden

Sie auf [www.etac.com](http://www.etac.com).

- Beachten Sie, dass die Lebensdauer des Produkts begrenzt ist (siehe Handbuch). Dies ist besonders wichtig, wenn Benutzer angewiesen werden, die das Produkt voraussichtlich über einen längeren Zeitraum verwenden werden.

## Instandhaltung

Auf Fehlfunktionen, mechanischen Verschleiß und Risse achten. Folgendes prüfen:

1	Lenkräder	
	<ul style="list-style-type: none"> <li>- Die Schrauben der Lenkräder sind fest angezogen.</li> <li>- Die Arretierung funktioniert. Die Lenkräder sollten sich im arretierten Zustand nicht drehen lassen.</li> <li>- Die Lenkräder drehen sich.</li> </ul>	○
2	Bedienteil, Steuerkasten und Handbedienung	
	<ul style="list-style-type: none"> <li>- Kabel und Anschlüsse.</li> <li>- Bezüge.</li> <li>- Befestigungspunkte des Bedienteils.</li> <li>- Prüfen Sie die Funktion der Handbedienung, indem Sie den Sitz in seine Endpositionen fahren.</li> <li>- Prüfen Sie die Funktion der Notabsenkungstaste.</li> </ul>	○

3	Zusammenbau	
	<ul style="list-style-type: none"> <li>- Das Produkt und sämtliches Zubehör sind entsprechend der Montageanleitung korrekt montiert.</li> <li>- Alle Schrauben sind fest angezogen.</li> </ul>	○
4	Armlehnen	
	<ul style="list-style-type: none"> <li>- Armlehnen und Armlehnenbefestigungen sind intakt.</li> <li>- Die Armlehnen lassen sich hoch-/herunterklappen.</li> </ul>	○
5	Elektrik	
	<ol style="list-style-type: none"> <li>1. Trennen Sie Kabel nur, wenn dies erforderlich ist. Werden Kabel getrennt, müssen die O-Ringe ausgetauscht werden. O-Ringe und Buchsen müssen mit säurefreier Vaseline geschmiert werden.</li> <li>2. Schließen Sie die elektrischen Komponenten gemäß dem Schaltplan an.</li> <li>3. Stecken Sie das Netzkabel zum Aufladen in die Steckdose.</li> <li>4. Führen Sie die Kalibrierung/den Reset durch (siehe Abschnitt „Fehlerbehebung“ in der Bedienungsanleitung).</li> </ol>	○

## Lithium-Ionen-Akku

Laden Sie den Akku mindestens alle 12 Monate auf.

## Reinigung und Desinfektion

Die Reinigung muss regelmäßig durchgeführt werden. Möglicherweise muss das Produkt zwischen den Benutzern gereinigt werden, um Infektionen zu vermeiden.

Das Produkt mit einem normalen, nicht scheuernden Reinigungsmittel säubern (pH-Wert zwischen 5 und 9). Abspülen und trocknen. Desinfizieren Sie das Produkt mit einer 70%igen Desinfektionslösung. Lufttrocknen lassen.

## Reinigung in einer klinischen Umgebung

Reinigen Sie das Produkt und sein Zubehör in einem Waschautomaten oder einem Waschtunnel (sofern nicht anders angegeben).

Die Reinigung in einem Waschautomaten oder -tunnel muss gemäß EN/ISO 60601-2-52 erfolgen.

Beim Waschvorgang ist Folgendes zu beachten:

- Das Produkt muss mit arretierten Rädern gesichert und aufrecht stehend aufgestellt werden.
- Um die Flexibilität der Kabel zu erhalten, ist es wichtig, dass das Kabel so positioniert wird, dass sein Gewicht den Spiralierer nicht belastet.

- Die Kabel müssen angeschlossen sein, um das Eindringen von Wasser zu verhindern.
- Um sicherzustellen, dass das vorgeschmierte Innenrohr geschmiert bleibt, darf das Bedienteil nur gewaschen werden, wenn die Kolbenstange vollständig eingefahren ist.

Beim Waschen des weichen Rückenteils müssen die Klettverschlussbänder miteinander verbunden sein.

## Verschiedenes

5 Jahre Garantie auf Material- und Herstellungsfehler (1 Jahr Garantie auf den Akku). Die Allgemeinen Geschäftsbedingungen finden Sie unter [www.etac.com](http://www.etac.com).

Zur Ausbesserung kleinerer Stellen mit abgeplattem Lack kann weißer Ausbesserungslack von Etac erworben werden. Ausbesserungslack weiß RAL 9003. Art.-Nr. 84005052

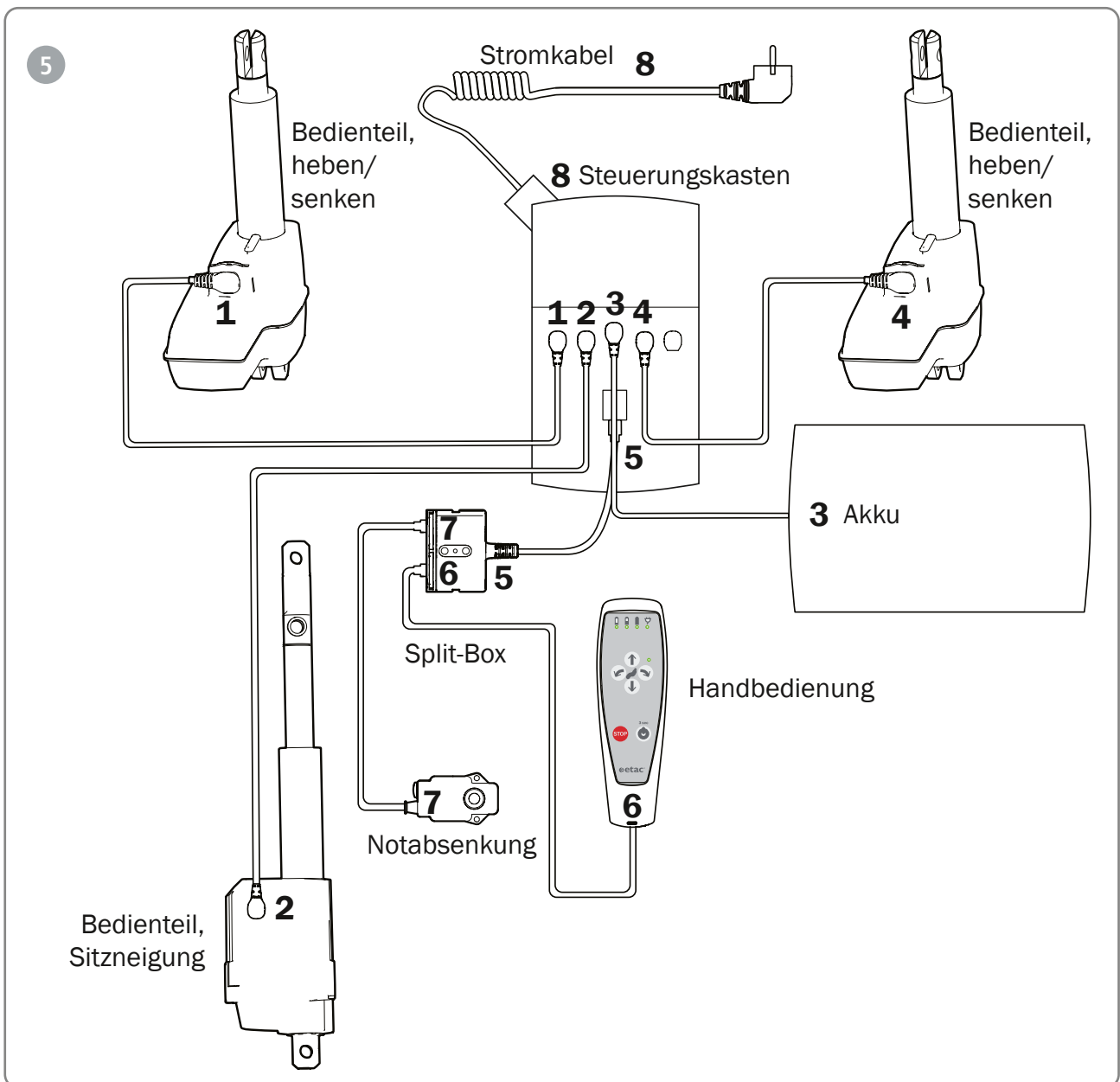
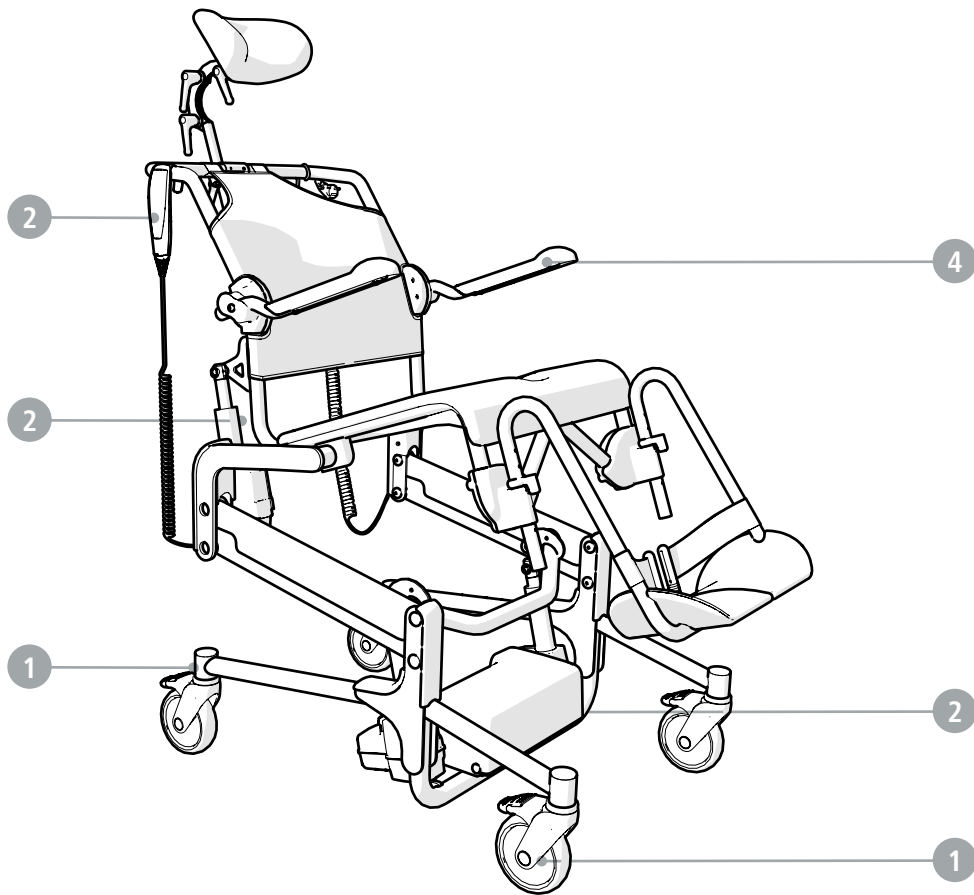



## Informazioni generali

- Alto può essere riutilizzato.
- La manutenzione, l'ispezione e la pulizia devono essere eseguite regolarmente.
- Quando si sostituiscono i componenti, utilizzare ricambi originali Etac.
- Per l'installazione dei componenti di ricambio, attenersi alle istruzioni

di montaggio. Le istruzioni di montaggio e l'elenco dei ricambi sono disponibili sul sito [www.etac.com](http://www.etac.com).

- Ricordare che la vita utile del dispositivo è limitata (vedere il manuale). Ciò è particolarmente importante quando si informano gli utenti che prevedono di utilizzare il prodotto per un periodo di tempo prolungato.

## Manutenzione

Prestare attenzione a malfunzionamenti, usura meccanica e incrinature. Verificare quanto segue.

<b>1</b>	<b>Ruote orientabili</b>	
	<ul style="list-style-type: none"> <li>- Le viti delle ruote devono essere serrate correttamente.</li> <li>- La funzione di bloccaggio deve funzionare correttamente. Le ruote non devono poter ruotare quando sono bloccate.</li> <li>- Le ruote devono girare.</li> </ul>	○
<b>2</b>	<b>Attuatore, unità di comando e telecomando</b>	
	<ul style="list-style-type: none"> <li>- Cavi e collegamenti.</li> <li>- Rivestimenti.</li> <li>- Punti di fissaggio dell'attuatore.</li> <li>- Verificare il funzionamento del telecomando portando il sedile nelle posizioni finali.</li> <li>- Verificare il funzionamento del pulsante di discesa di emergenza.</li> </ul>	○

<b>3</b>	<b>Montaggio</b>	
	<ul style="list-style-type: none"> <li>- Il dispositivo e gli eventuali accessori devono essere montati correttamente secondo le istruzioni di montaggio.</li> <li>- Tutte le viti devono essere serrate.</li> </ul>	○
<b>4</b>	<b>Braccioli</b>	
	<ul style="list-style-type: none"> <li>- I braccioli e i relativi attacchi devono essere intatti.</li> <li>- È possibile sollevare/abbassare i braccioli.</li> </ul>	○
<b>5</b>	<b>Sistema elettrico</b>	
	<ol style="list-style-type: none"> <li>1. Non scollegare i cavi a meno che non sia necessario. Se i cavi sono scollegati, gli O-ring devono essere sostituiti. Gli O-ring e le prese devono essere lubrificati con vaselina priva di acidi.</li> <li>2. Collegare i componenti elettrici secondo lo schema elettrico.</li> <li>3. Collegare il cavo di alimentazione alla presa a muro per la ricarica.</li> <li>4. Eseguire la calibrazione/il reset; vedere la sezione "Guida alla risoluzione dei problemi" nel manuale utente.</li> </ol>	○

## Batteria agli ioni di litio

Caricare le batterie almeno ogni 12 mesi.

## Pulizia e disinfezione

La pulizia deve essere eseguita regolarmente. Per evitare infezioni potrebbe essere necessario pulire il dispositivo tra un utente e l'altro.

Pulire il dispositivo con un comune detergente non abrasivo (pH compreso tra 5 e 9). Sciacquare e asciugare. Disinfettare il dispositivo con una soluzione disinfettante al 70%. Far asciugare all'aria.

## Pulizia in ambiente clinico

Lavare il dispositivo e i relativi accessori in lavatrice o in tunnel di lavaggio (se non diversamente specificato).

La pulizia in lavatrice o tunnel di lavaggio deve essere eseguita in conformità alla norma EN/ISO 60601-2-52.

Durante il lavaggio osservare i seguenti punti:

- Il dispositivo deve essere fissato e posizionato in verticale con le ruote bloccate.
- Per mantenere la flessibilità dei cavi, è importante che il cavo sia posizionato in modo tale che il suo peso non carichi

la tagliatrice a spirale.

- I cavi devono essere collegati per evitare l'ingresso di acqua.
- Per garantire che il tubo interno prelubrificato rimanga lubrificato, l'attuatore deve essere lavato solo quando l'asta del pistone è completamente retratta.

Quando si lava lo schienale morbido, le cinghie in velcro devono essere fissate l'una all'altra.

## Varie

Garanzia di 5 anni contro difetti di materiale e di fabbricazione (garanzia di 1 anno sulla batteria). Per termini e condizioni, consultare il sito [www.etac.com](http://www.etac.com).

La vernice bianca per ritocchi può essere acquistata da Etac per ritoccare piccole scheggiature. Vernice bianca per ritocchi RAL 9003. Codice articolo 84005052

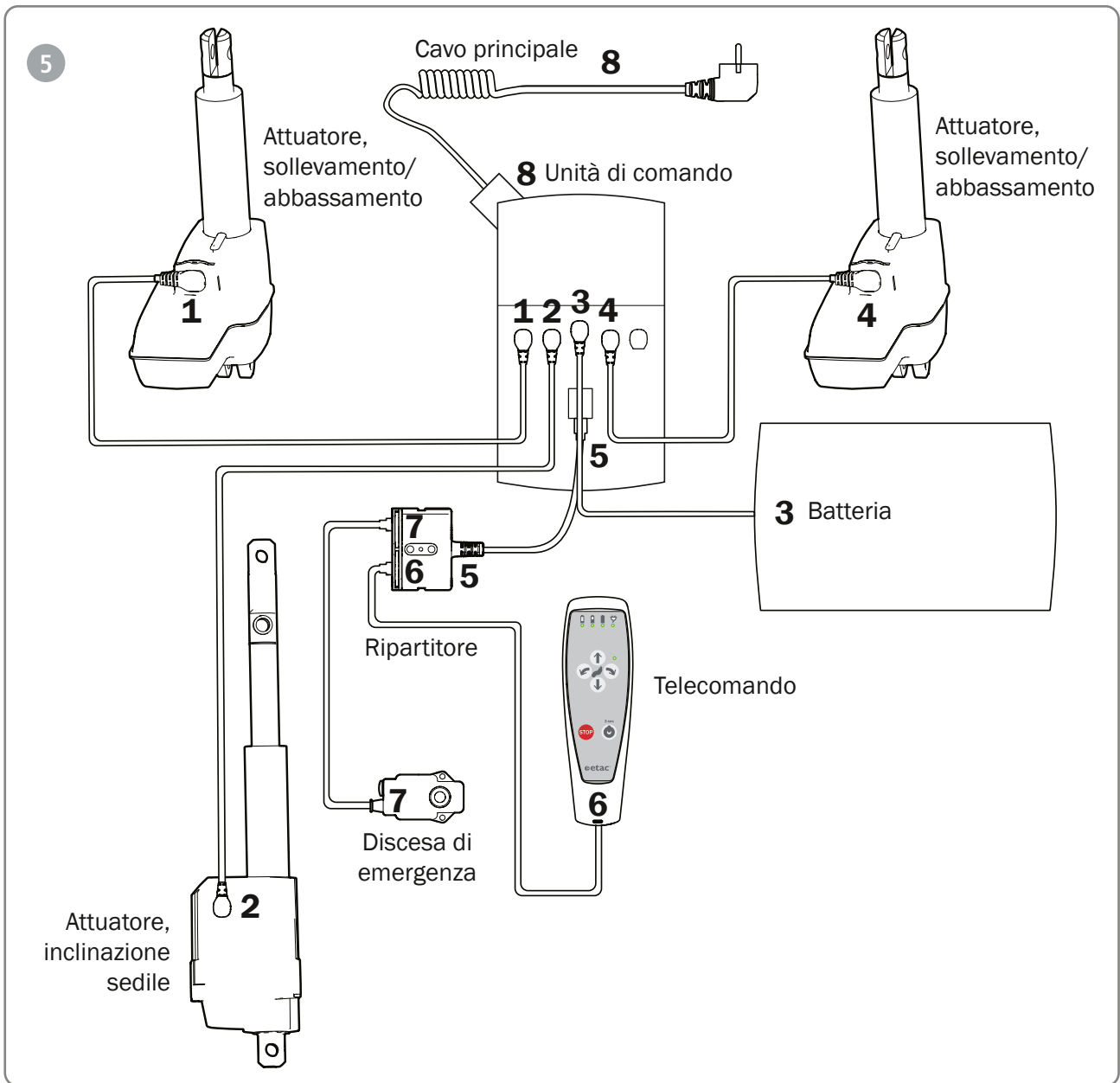
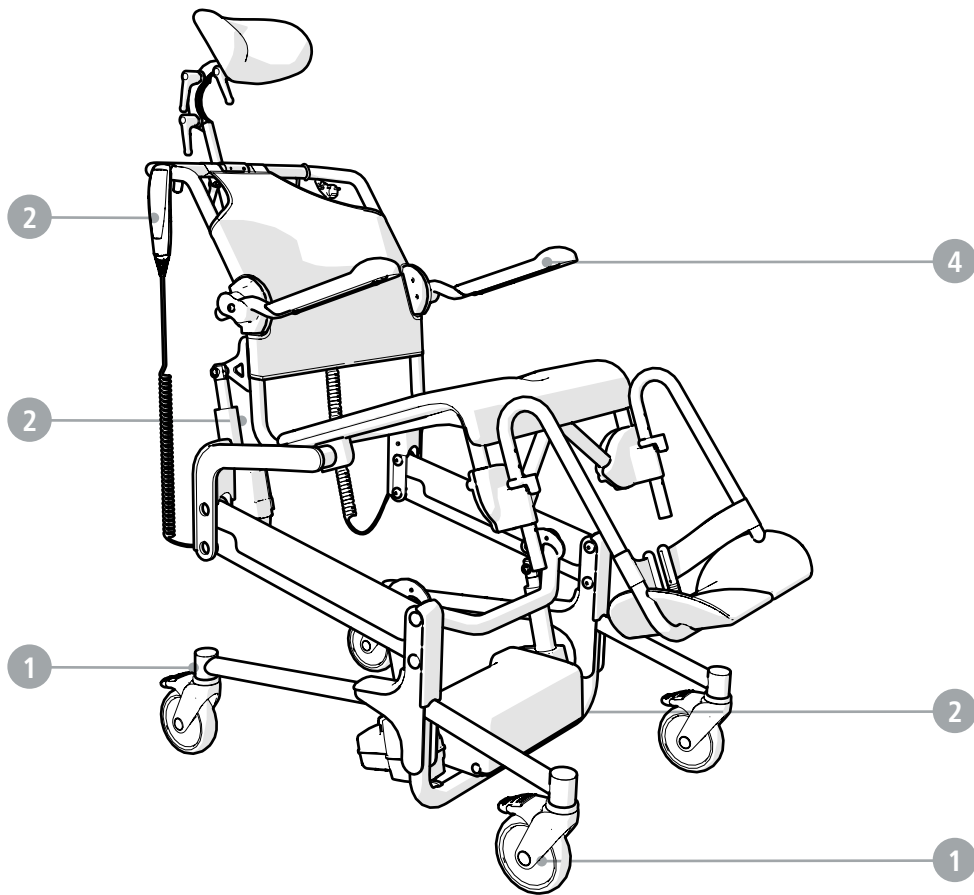



## Algemeen

- De Alto kan opnieuw worden gebruikt.
- Onderhoud, inspectie en reiniging moeten regelmatig worden uitgevoerd.
- Gebruik bij het vervangen van onderdelen originele onderdelen van Etac.
- Bij het installeren van reserveonderdelen moeten de montage-instructies worden opgevolgd. De montage-instructies en een lijst met

- reserveonderdelen vindt u terug op [www.etac.com](http://www.etac.com).
- Houd er rekening mee dat de levensduur van het hulpmiddel beperkt is (zie handleiding). Dit is met name belangrijk bij het instrueren van gebruikers die het product gedurende een langere periode zullen gebruiken.

## Onderhoud

Let op storingen, mechanische slijtage en scheuren.  
Controleer en test de volgende punten:

<b>1</b>	<b>Zwenkwielen</b>	
	<ul style="list-style-type: none"> <li>- Zijn de schroeven van de zwenkwielen goed vastgedraaid?</li> <li>- Werkt de vergrendelingsfunctie? De zwenkwielen mogen niet kunnen rollen als ze zijn vergrendeld.</li> <li>- Draaien de zwenkwielen?</li> </ul>	<input type="radio"/>
<b>2</b>	<b>Actuator, bedieningskast en handbediening</b>	
	<ul style="list-style-type: none"> <li>- Kabels en aansluitingen.</li> <li>- Kappen.</li> <li>- Bevestigingspunten van de actuator.</li> <li>- Test de werking van de handbediening door de zitting naar de eindposities te bewegen.</li> <li>- Test de werking van de knop voor nooddaling.</li> </ul>	<input type="radio"/>

<b>3</b>	<b>Montage</b>	
	<ul style="list-style-type: none"> <li>- Zijn het hulpmiddel en eventuele accessoires correct volgens de montagehandleiding gemonteerd?</li> <li>- Zijn alle schroeven vastgedraaid?</li> </ul>	<input type="radio"/>
<b>4</b>	<b>Armsteunen</b>	
	<ul style="list-style-type: none"> <li>- Zijn de armsteunen en armsteunbevestigingen intact?</li> <li>- Kunnen de armsteunen omhoog/omlaag worden geklapt?</li> </ul>	<input type="radio"/>
<b>5</b>	<b>Het elektrisch systeem</b>	
	<ol style="list-style-type: none"> <li>1. Verwijder geen kabels tenzij nodig. Als kabels zijn losgekoppeld, moeten de O-ringen worden vervangen. O-ringen en bussen moeten worden gesmeerd met zuurvrije vaseline.</li> <li>2. Sluit de elektrische componenten aan volgens het bedradingsschema.</li> <li>3. Steek het netsnoer in het stopcontact om op te laden.</li> <li>4. Voer een kalibratie/reset uit; zie het hoofdstuk Problemen oplossen in de gebruikershandleiding.</li> </ol>	<input type="radio"/>

## Lithiumionaccu

Laad de accu's ten minste elke 12 maanden op.

## Reiniging en desinfectie

Reiniging moet regelmatig worden uitgevoerd. Het kan nodig zijn om het hulpmiddel tussen gebruikers door te reinigen om infectie te voorkomen.

Reinig het hulpmiddel met een gebruikelijk niet-schurend reinigingsmiddel (pH tussen 5 en 9). Spoel het product daarna af en laat het drogen.  
Desinfecteer het hulpmiddel met een ontsmettingsmiddel van 70%. Laat het opdrogen.

## Reiniging in een klinische omgeving

Reinig het hulpmiddel en de accessoires in een wasmachine of -tunnel (tenzij anders aangegeven).

Reiniging in een wasmachine of wastunnel moet worden uitgevoerd in overeenstemming met EN/ISO 60601-2-52.

Tijdens het wasproces moeten de volgende punten in acht worden genomen:

- Het apparaat moet worden vastgezet en rechtop worden geplaatst met de wielen vergrendeld.
- Om de flexibiliteit van de kabels te behouden, is het belangrijk dat de kabel zo wordt geplaatst dat het gewicht van de kabel de spiraal niet belast.

- De kabels moeten zo worden aangesloten dat er geen water kan binnendringen.
- Om ervoor te zorgen dat de voorgesmeerde binnenbuis gesmeerd blijft, mag de actuator alleen worden gewassen wanneer de zuigerstang volledig is ingetrokken.

Bij het wassen van de zachte rug moeten de klittenbanden aan elkaar worden bevestigd.

## Diversen

Vijf jaar garantie tegen materiaal- en fabricagefouten (één jaar garantie op de accu). Ga naar [www.etac.com](http://www.etac.com) voor de voorwaarden.

Witte retoucheerverf is verkrijgbaar bij Etac voor het bijwerken van kleine beschadigingen. Retoucheerverf wit RAL 9003. Art.nr. 84005052

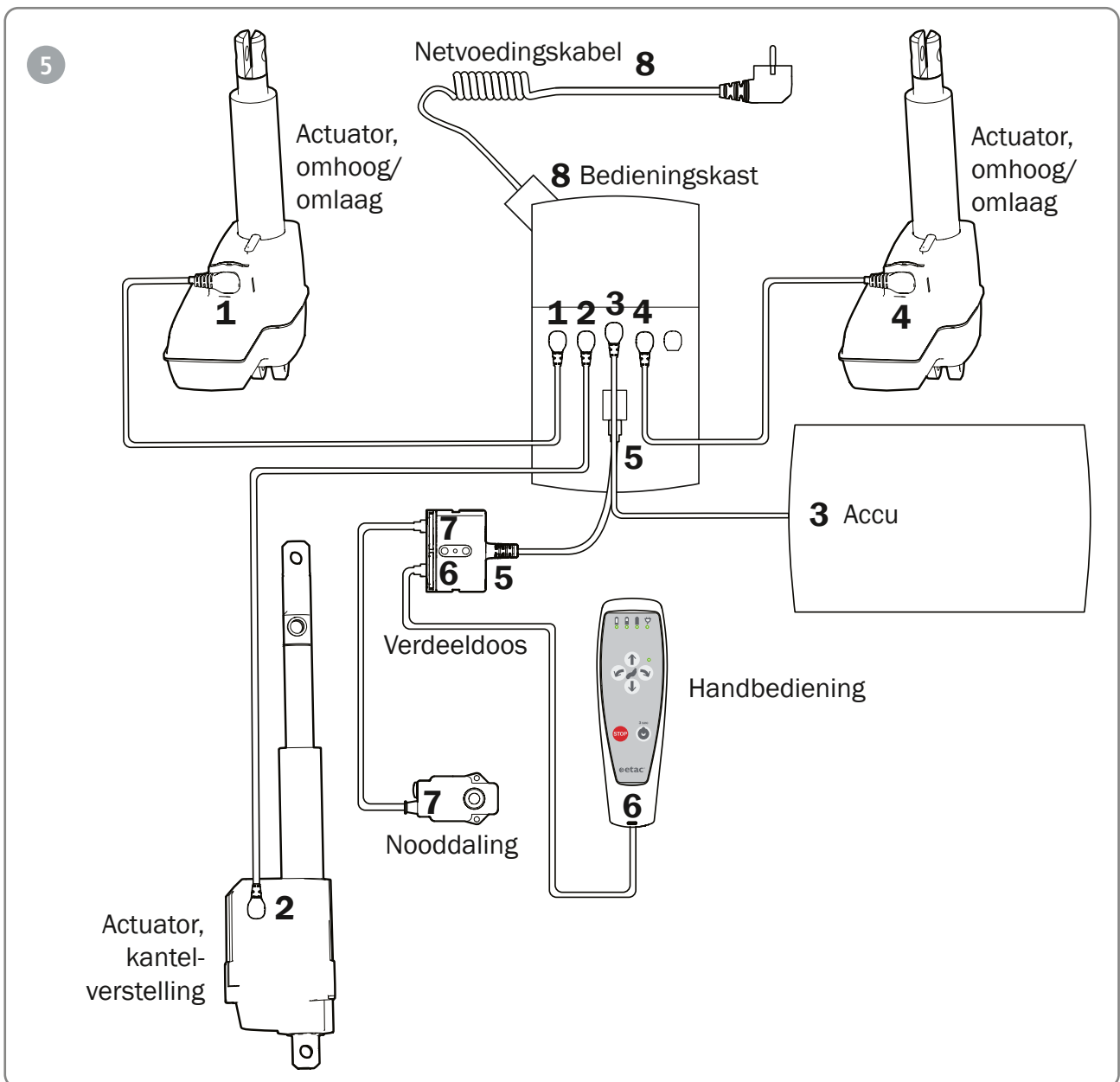
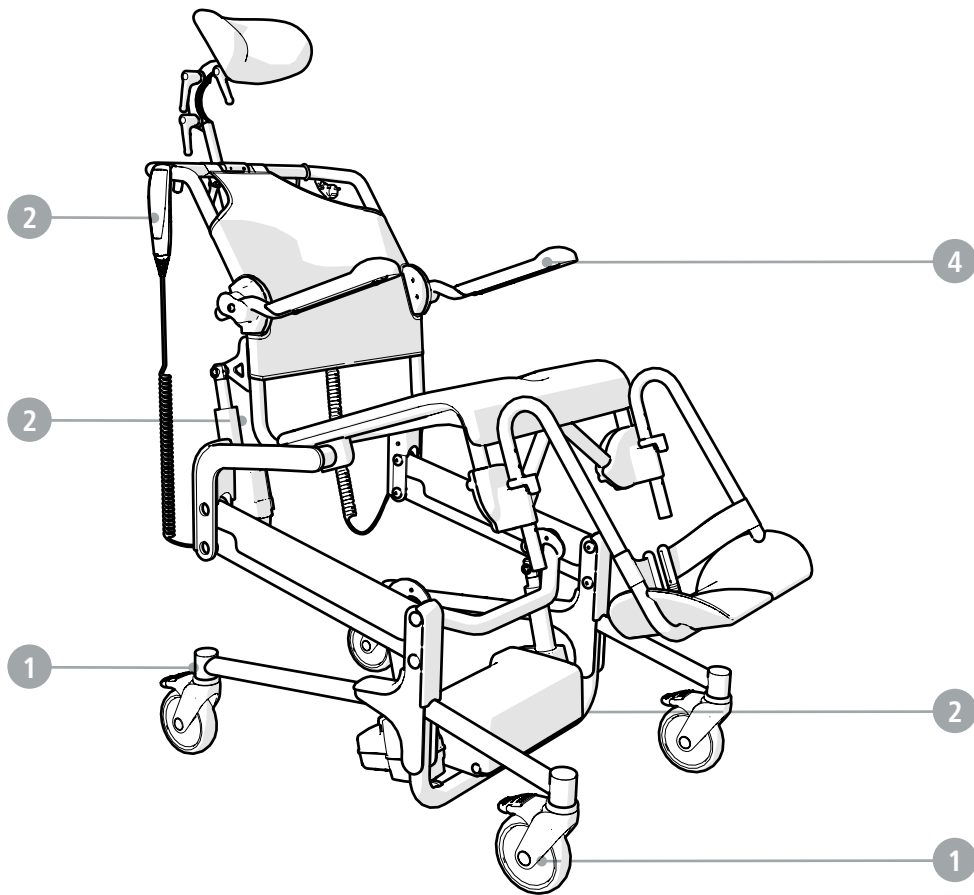



## Generelt

- Alto kan gjenbrukes.
- Vedlikehold, inspeksjon og rengjøring må utføres regelmessig.
- Bruk originaldeler fra Etac ved utskifting av deler.
- Monteringsanvisningen må følges ved montering av reservedeler.

- Monteringsanvisning og reservedelsliste finnes på [www.etac.com](http://www.etac.com).
- Husk at enhetens levetid er begrenset (se håndboken). Dette er spesielt viktig ved instruering av brukere som forventes å bruke produktet over en lengre periode.

## Vedlikehold

Vær oppmerksom på eventuelle funksjonsfeil, mekanisk slitasje og sprekker. Kontroller og test følgende:

<b>1</b>	<b>Svinghjul</b>	
	<ul style="list-style-type: none"> <li>- At skruene til svinghjulene er riktig strammet.</li> <li>- At låsefunksjonen fungerer. Det skal ikke være mulig å rulle svinghjulene når de er låst.</li> <li>- At svinghjulene roterer.</li> </ul>	○
<b>2</b>	<b>Aktuator, kontrollboks og håndsett</b>	
	<ul style="list-style-type: none"> <li>- Kabler og tilkoblinger.</li> <li>- Dekslar.</li> <li>- Aktuatorens festepunkter.</li> <li>- Test håndsettet ved å kjøre setet til endeosisjonene.</li> <li>- Test funksjonen til nødsenkeknappen.</li> </ul>	○

<b>3</b>	<b>Montering</b>	
	<ul style="list-style-type: none"> <li>- At enheten og eventuelt tilbehør er riktig montert i henhold til monteringsanvisningen</li> <li>- At alle skruer er strammet</li> </ul>	○
<b>4</b>	<b>Armstøtter</b>	
	<ul style="list-style-type: none"> <li>- At armstøttene og armstøttefestene er intakte</li> <li>- At armstøttene kan vippe opp/ned</li> </ul>	○
<b>5</b>	<b>Det elektriske systemet</b>	
	<ol style="list-style-type: none"> <li>1. Ikke koble fra kabler med mindre det er nødvendig. Hvis kabler frakobles fra, må O-ringene skiftes ut. O-ringer og kontakter må smøres med syrefri vaselin.#</li> <li>2. Koble til de elektriske komponentene i henhold til koblingskjemaet.</li> <li>3. Sett støpselet til strømledningen i en stikkontakt for å lade.</li> <li>4. Utfør kalibrering/tilbakestilling. Se veiledningen i avsnittet Feilsøking i brukerhåndboken.</li> </ol>	○

## Litiumionbatteri

Lad batteriene minst hver 12. måned.

## Rengjøring og desinfeksjon

Rengjøring må utføres regelmessig. Det kan være nødvendig å rengjøre enheten mellom brukere for å unngå infeksjon.

Rengjør produktet med et standard, ikke-slipende rengjøringsmiddel (pH mellom 5 og 9). Skyll og tørk. Desinfiser enheten med en 70 % desinfeksjonsløsning. La lufttørke.

## Rengjøring i et klinisk miljø

Rengjør produktet og tilbehøret i en vaskemaskin eller vasketunnel (med mindre annet er angitt).

Rengjøring i vaskemaskin eller vasketunnel må utføres i samsvar med EN/ISO 60601-2-52.

Følgende punkter må overholdes under vaskeprosessen:

- Enheten må være festet og plassert oppreist med hjulene låst.
- For at kablene skal beholde fleksibiliteten er det viktig at de plasseres slik at kabelens vekt ikke belaster spiraldelen.

- Kablene må være tilkoblet for å forhindre vanninntrengning.
- Når aktuatoren vaskes må stempelstangen være trukket helt tilbake. Dette bevarer smøringen i det forhåndssmurte innvendige røret.

Når den myke ryggen vaskes, må borrelåsstroppene være festet til hverandre.

## Diverse

5 års garanti mot material- og produksjonsfeil (1 års garanti på batteriet). Les vilkår og betingelser på [www.etac.com](http://www.etac.com).

Hvit utbedringslakk kan kjøpes fra Etac for utbedring av mindre skader. Utbedringslakk hvit RAL 9003. Art.nr. 84005052

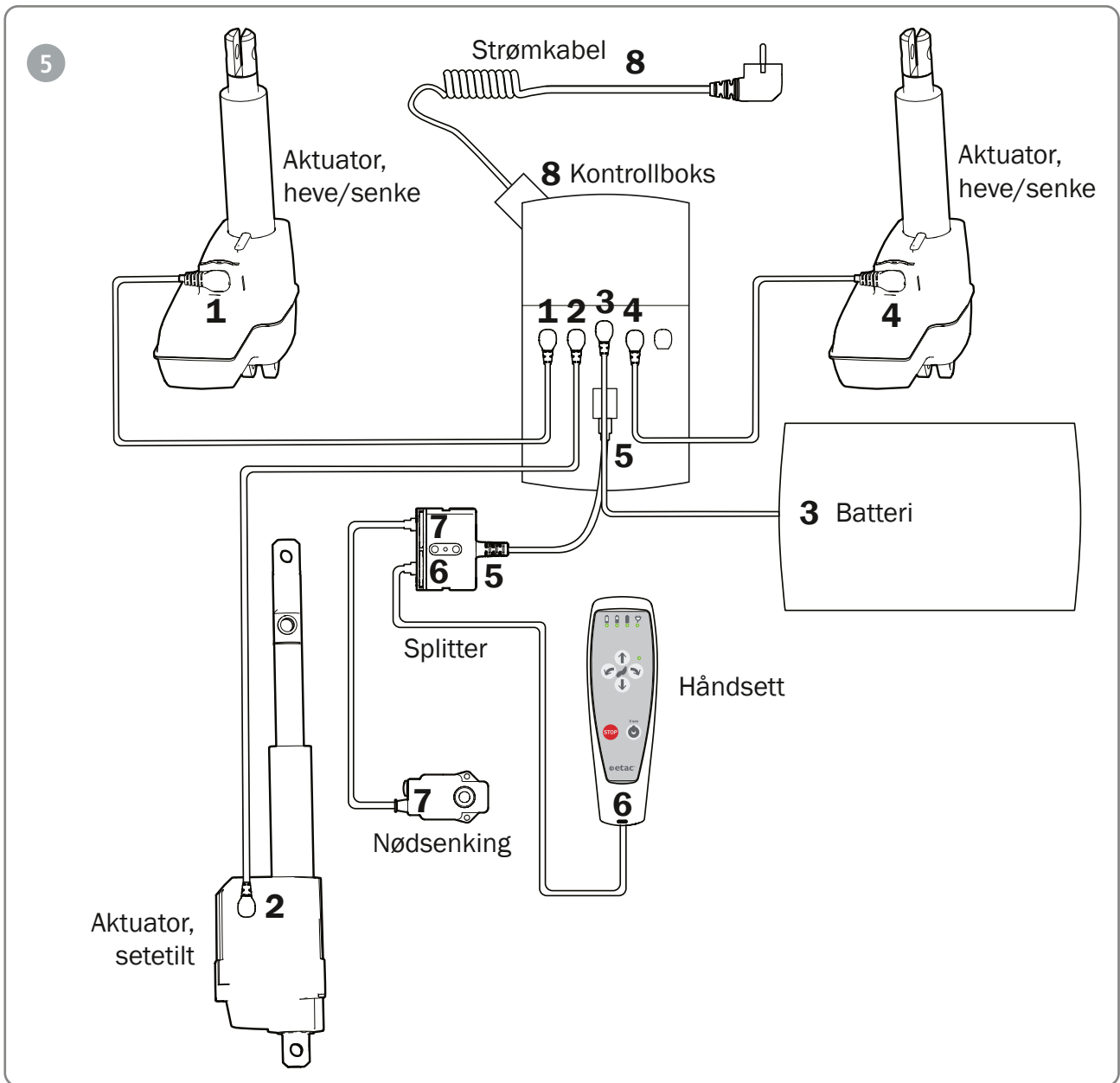
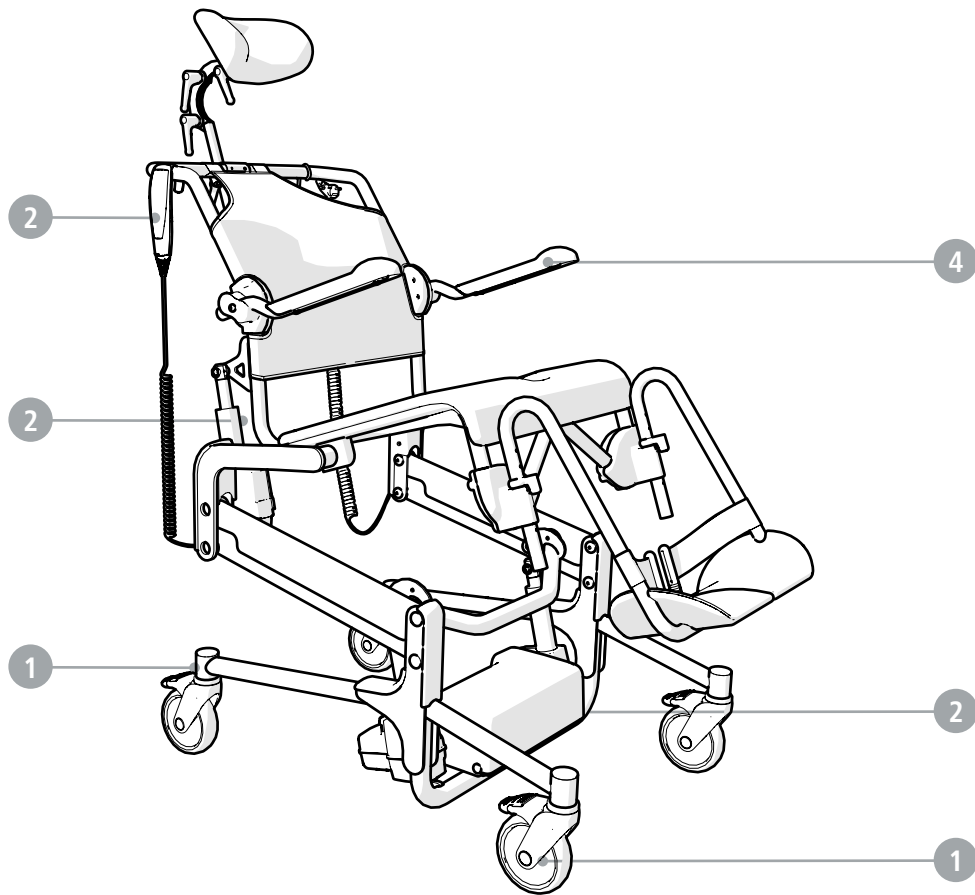



## Obecné informace

- Alto lze použít opakovaně.
- Údržbu, kontrolu a čištění je nutno provádět pravidelně.
- Při výměně dílů používejte originální díly Etac.
- Při instalaci náhradních dílů je nutné dodržovat návod k montáži.  
Návod k montáži a seznam náhradních dílů naleznete na stránkách [www.etac.com](http://www.etac.com).

- Nezapomeňte, že životnost zařízení je omezená (viz návod).  
To je důležité zejména při instruování uživatelů, kteří mají výrobek používat po delší dobu.

## Údržba

Dávejte pozor na poruchy, mechanické opotřebení a praskliny.  
Zkontrolujte a vyzkoušejte následující prvky:

<b>1</b>	<b>Kolečka</b>	
	<ul style="list-style-type: none"> <li>- Šrouby koleček musí být řádně utažené.</li> <li>- Funguje funkce zablokování. Zablockovaná kolečka se nesmí dát do pohybu.</li> <li>- Kolečka se otáčejí.</li> </ul>	○
<b>2</b>	<b>Pohon, ovládací jednotka a ovladač</b>	
	<ul style="list-style-type: none"> <li>- Kabely a přípojky.</li> <li>- Potahy.</li> <li>- Upevňovací body pohonu.</li> <li>- Vyzkoušejte funkci ovladače posunutím sedáku do koncových poloh.</li> <li>- Vyzkoušejte funkci tlačítka nouzového posunu dolů.</li> </ul>	○

<b>3</b>	<b>Montáž</b>	
	<ul style="list-style-type: none"> <li>- Zda je zařízení a veškeré příslušenství správně sestaveno podle návodu k montáži.</li> <li>- Všechny šrouby musí být utažené.</li> </ul>	○
<b>4</b>	<b>Područky</b>	
	<ul style="list-style-type: none"> <li>- Područky a jejich upevnění musí být neporušené.</li> <li>- Područky lze zvednout nahoru/skloupat dolů.</li> </ul>	○
<b>5</b>	<b>Elektrický systém</b>	
	<ol style="list-style-type: none"> <li>1. Neodpojujte žádné kabely, pokud to není nutné. Při odpojení kabelů je nutné vyměnit O-kroužky. O-kroužky a objímky je nutné mazat vazelinou bez kyseliny.</li> <li>2. Připojte elektrické součásti podle schématu zapojení.</li> <li>3. Napájecí kabel zapojte do elektrické zásuvky kvůli nabíjení.</li> <li>4. Proveďte kalibraci/resetování, viz část Pokyny pro odstraňování závad v příručce pro uživatele.</li> </ol>	○

## Lithium-iontová baterie

Baterie nabíjejte minimálně každých 12 měsíců.

## Čištění a dezinfekce

Čištění je nutno provádět pravidelně. Pravděpodobně bude nutné vyčistit zařízení mezi jednotlivými uživateli, aby se zabránilo infekci.

Zařízení čistěte běžným neabrazivním čisticím prostředkem (pH 5 až 9). Opláchněte a osušte.

Zařízení dezinfikujte 70% dezinfekčním roztokem. Nechte volně uschnout.

## Čištění ve zdravotnickém prostředí

Zařízení a jeho příslušenství čistěte v mycím stroji nebo v mycím tunelu (není-li uvedeno jinak).

Čištění v mycím stroji nebo v mycím tunelu musí být prováděno v souladu s normou EN/ISO 60601-2-52.

Během procesu mytí je nutné dodržovat následující body:

- Zařízení musí být zajištěno a umístěno ve svislé poloze se zablockovanými kolečky.
- Aby byla zachována pružnost kabelů, je důležité umístit kabel tak,

aby vlastní hmotnost kabelu nezatěžovala během mytí spirálovou část.

- Kabely musí být zapojeny, aby se zabránilo vniknutí vody.
- Aby bylo zajištěno, že vnitřní trubka s lubrikací z výroby zůstane namazaná, pohon je nutné omývat pouze tehdy, když je pístní tyč zcela zasunutá.

Při praní měkkého opěradla musí být suché zipy upevněny k sobě.

## Různé

5letá záruka na vady materiálu a výrobní vady (1 rok záruka na baterii).  
Podmínky záruky viz [www.etac.com](http://www.etac.com).

Bílou retušovací barvu lze zakoupit od společnosti Etac pro opravu drobných odloupení barvy. Bílá retušovací barva RAL 9003. Č. výrobku 84005052

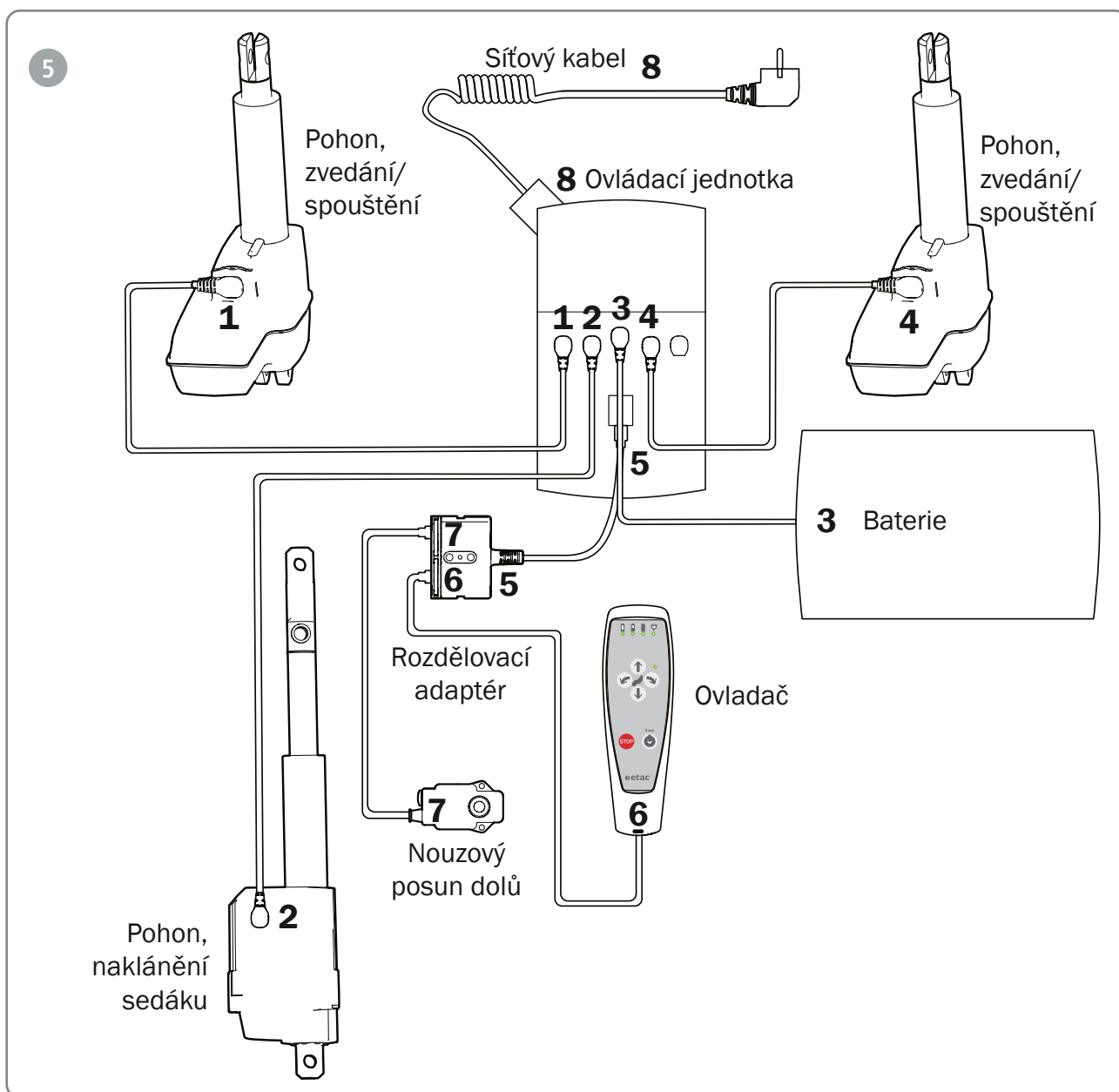
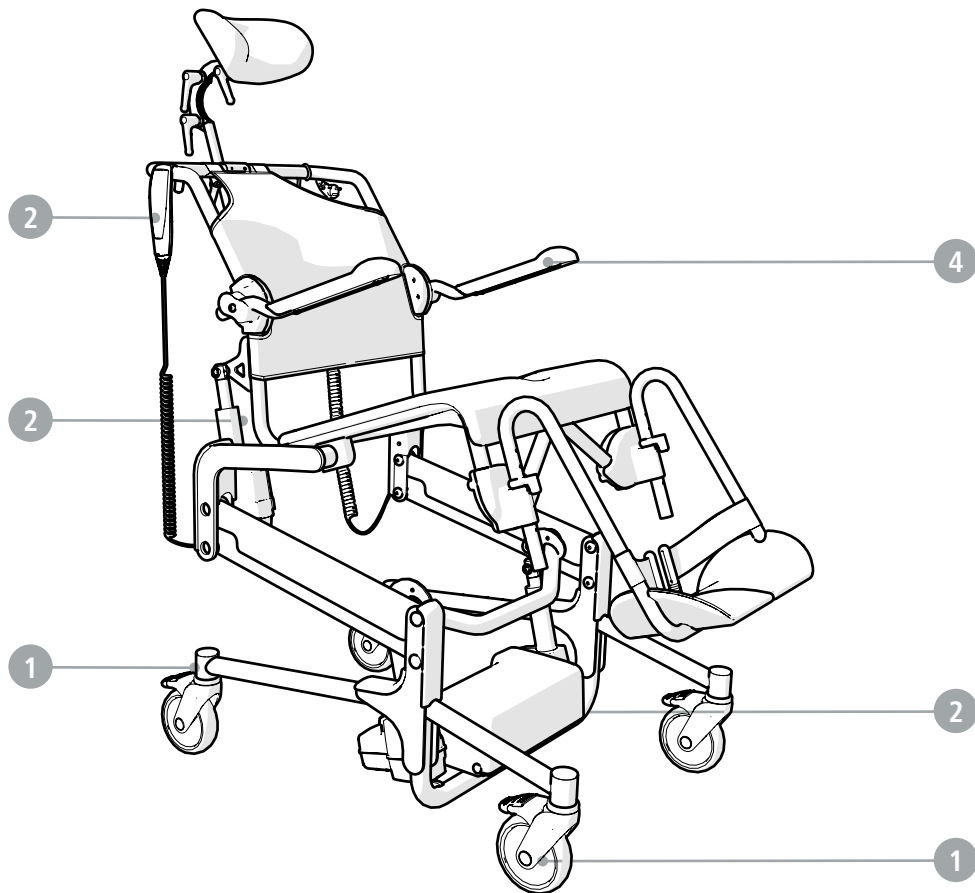



## Información general

- Alto puede reutilizarse.
- El mantenimiento, la inspección y la limpieza deben realizarse periódicamente.
- Al sustituir piezas, utilice las originales de Etac.
- Al instalar piezas de repuesto, se deben seguir las instrucciones de montaje. Las instrucciones de montaje, así como la lista

- de piezas de repuesto, se pueden encontrar en [www.etac.com](http://www.etac.com).
- Recuerde que la vida útil del dispositivo es limitada (consulte el manual). Esto es especialmente importante cuando se instruye a los usuarios que se espera que utilicen el producto durante un período prolongado.

## Mantenimiento

Observe las averías, el desgaste mecánico y las grietas.  
Compruebe lo siguiente:

<b>1</b>	<b>Ruedas pivotantes</b>	
	<ul style="list-style-type: none"> <li>- Que los tornillos de las ruedas pivotantes estén bien apretados.</li> <li>- Que el bloqueo funcione. Las ruedas pivotantes no deben poder rodar cuando estén bloqueadas.</li> <li>- Que las ruedas pivotantes giren.</li> </ul>	○
<b>2</b>	<b>Actuador, caja de control y mando de control</b>	
	<ul style="list-style-type: none"> <li>- Cables y conexiones.</li> <li>- Cubiertas.</li> <li>- Puntos de fijación del actuador.</li> <li>- Compruebe el funcionamiento del mando de control desplazando el asiento hasta sus posiciones finales.</li> <li>- Compruebe el funcionamiento del botón de descenso de emergencia.</li> </ul>	○

<b>3</b>	<b>Montaje</b>	
	<ul style="list-style-type: none"> <li>- Que el dispositivo y los accesorios estén montados correctamente de acuerdo con las instrucciones de montaje</li> <li>- Que todos los tornillos estén apretados</li> </ul>	○
<b>4</b>	<b>Reposabrazos</b>	
	<ul style="list-style-type: none"> <li>- Que los reposabrazos y sus fijaciones estén intactos</li> <li>- Que los reposabrazos se puedan plegar hacia arriba/abajo</li> </ul>	○
<b>5</b>	<b>El sistema eléctrico</b>	
	<ol style="list-style-type: none"> <li>1. No desconecte ningún cable a menos que sea necesario. Si los cables están desconectados, las juntas tóricas deben sustituirse. Las juntas tóricas y los casquillos deben lubricarse con vaselina sin ácido.</li> <li>2. Conecte los componentes eléctricos según el diagrama de cableado.</li> <li>3. Enchufe el cable de alimentación a la toma de corriente de la pared para la carga.</li> <li>4. Realice la calibración/reinicio; consulte la sección Guía de resolución de problemas del manual del usuario.</li> </ol>	○

## Batería de iones de litio

Cargue las baterías al menos cada 12 meses.

## Limpieza y desinfección

La limpieza debe realizarse periódicamente. Puede ser necesario limpiar el dispositivo entre usuarios para evitar infecciones.

Limpie el dispositivo con un producto de limpieza estándar no abrasivo (pH entre 5 y 9). Enjuagar y secar.  
Desinfecte el dispositivo con una solución de desinfectante al 70 %. Dejar secar al aire.

## Limpieza en un entorno clínico

Limpie el dispositivo y sus accesorios en una lavadora o túnel de lavado (a menos que se especifique lo contrario).

La limpieza mediante lavadora o túnel de lavado debe realizarse de acuerdo con la norma EN/ISO 60601-2-52.

Durante el proceso de lavado deben tenerse en cuenta los siguientes puntos:

- El dispositivo debe fijarse y colocarse en posición vertical con las ruedas bloqueadas.

- Para mantener la flexibilidad de los cables, es importante que el cable se coloque de tal manera que su propio peso no cargue el espiralador.
- Los cables deben estar conectados para evitar la entrada de agua.
- Para garantizar que el tubo interior prelubricado permanezca lubricado, el accionador solo debe lavarse cuando el vástago del pistón esté completamente retraído.

Al lavar el respaldo blando, las correas de velcro deben estar unidas.

## Varios

5 años de garantía contra defectos de material y fabricación (1 año de garantía para la batería). Consulte las condiciones en [www.etac.com](http://www.etac.com).

Se puede adquirir pintura blanca de retoque en Etac para retoques menores. Pintura de retoque en blanco RAL 9003. N.º de ref. 84005052

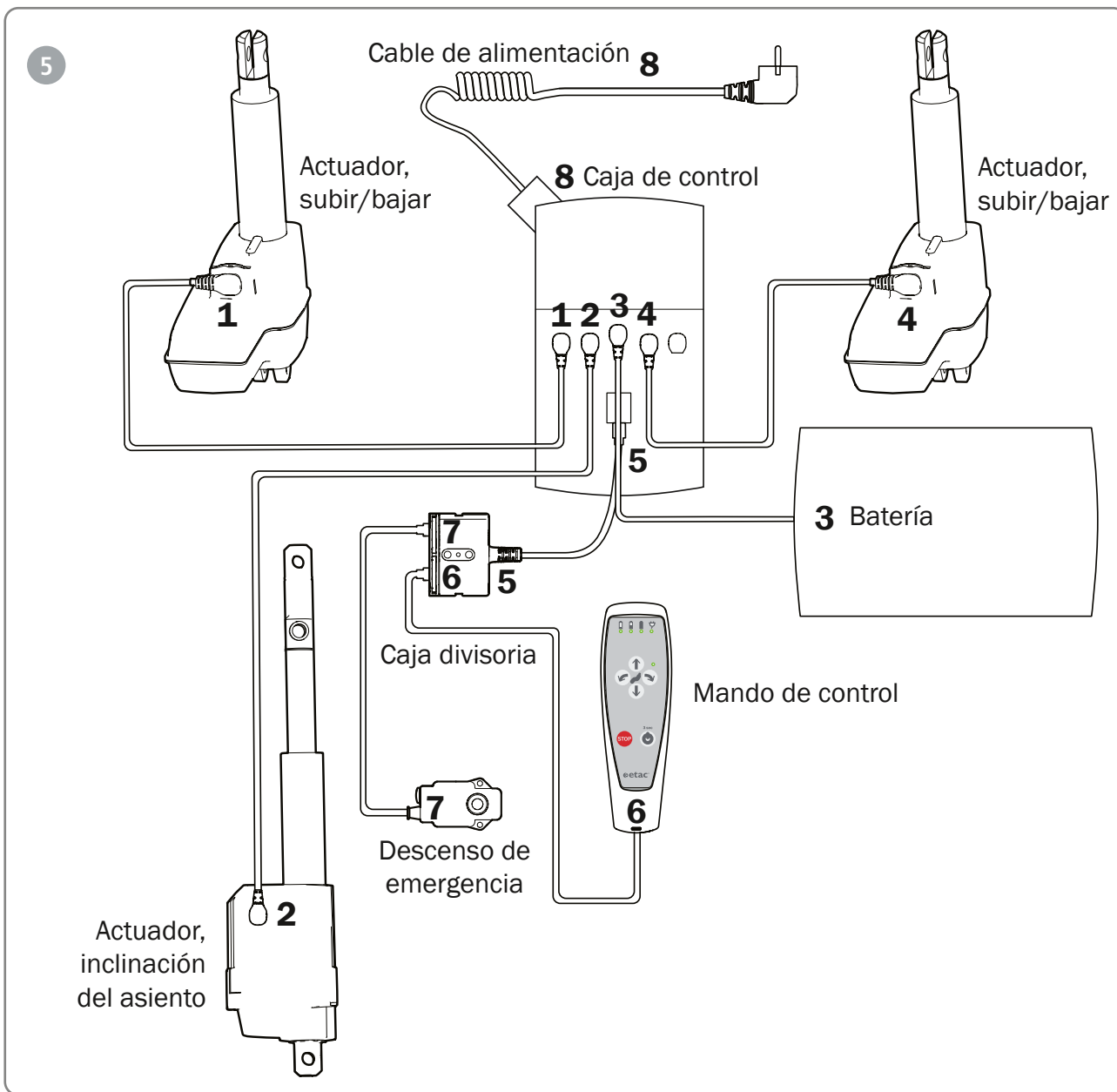
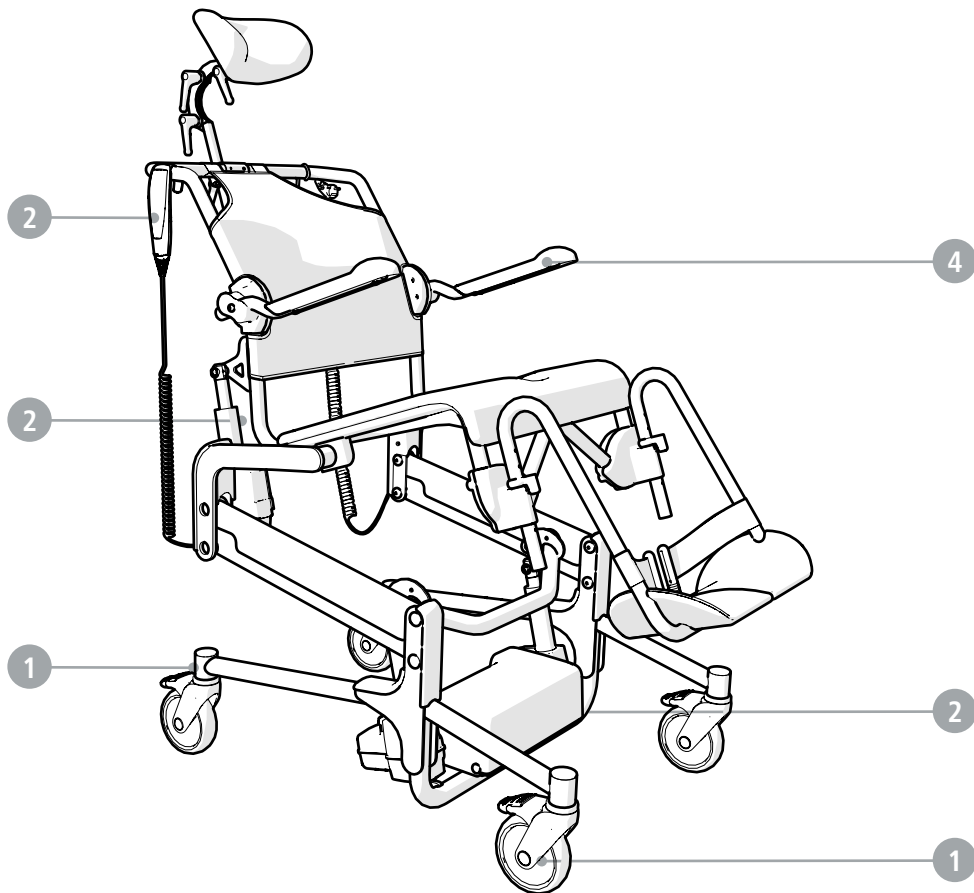

## Yleistä

- Alto-laitetta voidaan käyttää uudelleen.
- Huolto, tarkastus ja puhdistus on tehtävä säännöllisesti.
- Käytä osien vaihdossa Etacin alkuperäisiä osia.
- Varaosia asennettaessa on noudatettava asennusohjeita.

- Kokoamisohjeet ja varaosaluettelo ovat osoitteessa [www.etac.com](http://www.etac.com).
- Muista, että laitteen käyttöikä on rajallinen (katso käyttöohje). Tämä on erityisen tärkeää opastettaessa käyttäjiä, joiden odotetaan käyttävän tuotetta pidemmän aikaa.

## Kunnossapito

Tarkkaile toimintahäiriöitä, mekaanista kulumista ja halkeamia.  
Tarkista ja testaa seuraavat seikat:

1	Tukipyörät	
	<ul style="list-style-type: none"> <li>- Pyörien ruuvit on kiristetty kunnolla.</li> <li>- Lukitustoiminto toimii. Pyörät eivät saa päästä liikkumaan, kun ne on lukittu.</li> <li>- Pyörät pyörivät.</li> </ul>	<input type="radio"/>
2	Toimilaitte, ohjausrasia ja käsiohjain	
	<ul style="list-style-type: none"> <li>- Kaapelit ja liitännät.</li> <li>- Päälliset.</li> <li>- Toimilaitteen kiinnityskohdat.</li> <li>- Testaa käsiohjaimen toiminta ajamalla istuin ääriasetoihinsa.</li> <li>- Testaa hätälaskupainikkeen toiminta.</li> </ul>	<input type="radio"/>

3	Kokoaminen	
	<ul style="list-style-type: none"> <li>- Laitte ja mahdolliset lisävarusteet on koottu oikein asennusohjeiden mukaisesti</li> <li>- Kaikki ruuvit on kiristetty</li> </ul>	<input type="radio"/>
4	Käsinojat	
	<ul style="list-style-type: none"> <li>- Käsinojat ja niiden kiinnikkeet ovat ehjät</li> <li>- Käsinojat voidaan taittaa ylös/alas.</li> </ul>	<input type="radio"/>
5	Sähköjärjestelmä	
	<ol style="list-style-type: none"> <li>1. Älä irrota kaapeleita, ellei se ole välttämätöntä. Jos kaapelit irrotetaan, O-renkaat on vaihdettava. O-renkaat ja holkit on voideltava hapottomalla vaseliinilla.</li> <li>2. Kytke sähkökomponentit kytkentäkaavion mukaisesti.</li> <li>3. Kytke virtajohto pistorasiaan latausta varten.</li> <li>4. Suorita kalibrointi/nollaus, katso käyttöohjeen osa Vianmääritysopas.</li> </ol>	<input type="radio"/>

## Litiumioniakku

Lataa akut vähintään kerran 12 kuukaudessa.

## Puhdistus ja desinfiointi

Puhdistus on suoritettava säännöllisesti. Laitte on ehkä puhdistettava käyttäjien välillä infektioiden välttämiseksi.

Puhdista laite tavallisella hankaamattomalla puhdistusaineella (pH 5–9). Huuhtelee ja kuivaa.  
Desinfioi laite 70-prosenttisella desinfiointiaineliuoksella. Anna kuivua.

## Puhdistaminen kliinisessä ympäristössä

Puhdista laite ja sen lisävarusteet pesukoneessa tai -tunnelissa (ellei muuta mainita).

Pesu pesukoneessa tai -tunnelissa on tehtävä standardin EN/ISO 60601-2-52 mukaisesti.

Seuraavat seikat on otettava huomioon pesun aikana:

- Laitte on kiinnitettävä ja asetettava pystyasentoon pyörät lukittuina.
- Kaapelien joustavuuden säilyttämiseksi on tärkeää

- sijoittaa kaapeli siten, että sen paino ei kuormita spiraalinkehittäjä.
- Kaapelit on kytkettävä veden sisään pääsyn estämiseksi.
- Jotta esivoideltu sisäputki pysyy voideltuna, toimilaitteen saa pestä vain männänvarren ollessa kokonaan sisäänvedettynä.

Pehmeää selkänöjää pestäessä tarranauhat on kiinnitettävä yhteen.

## Muuta

5 vuoden takuu materiaali- ja valmistusvirheiden varalta (1 vuoden takuu akulle). Tarkista vakuutusehdot sivustolta [www.etac.com](http://www.etac.com).

Etacilta voi ostaa valkoista korjausmaalia pienten naarmujen korjaamiseen. Korjausmaali valkoinen RAL 9003. Tuoteno 84005052

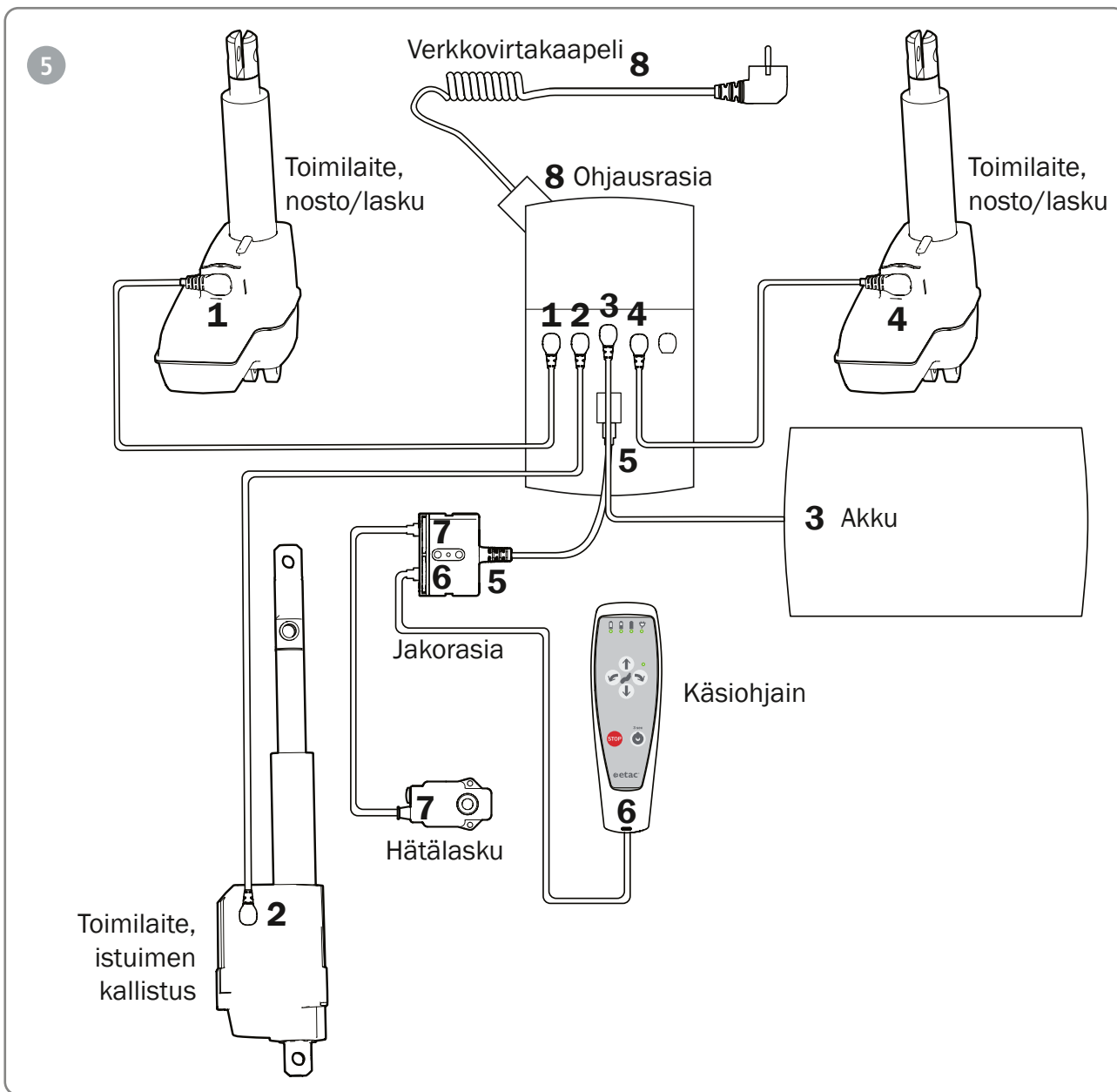
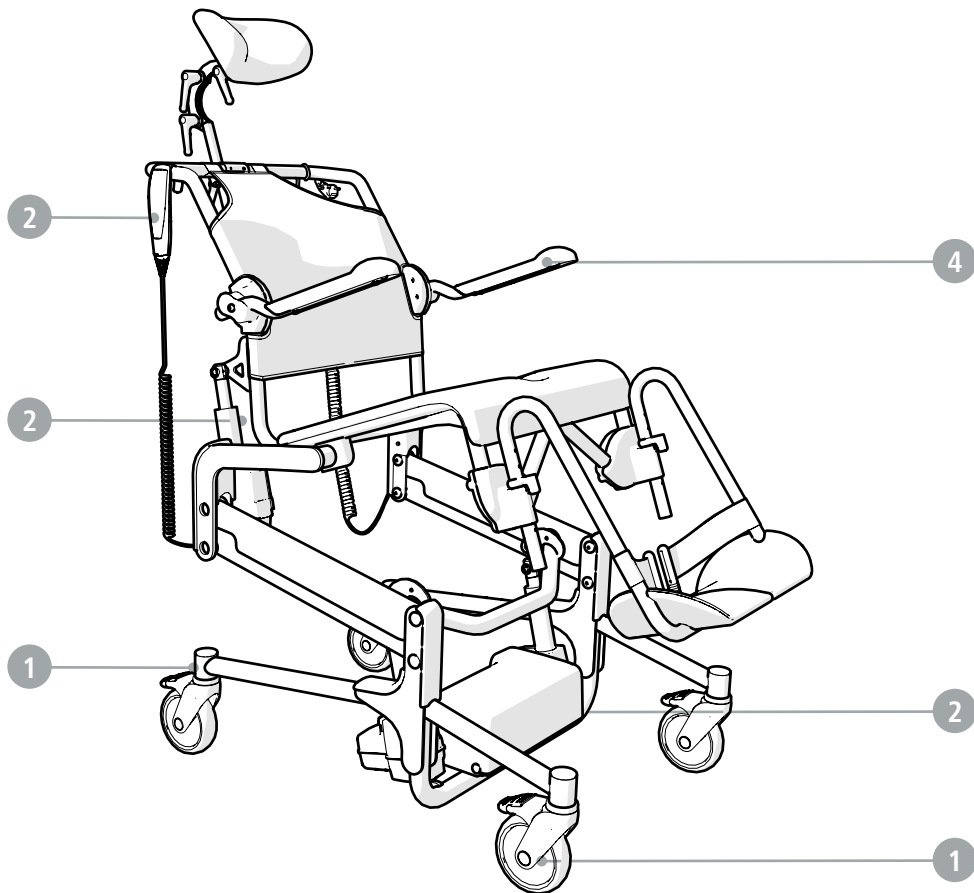



## Généralités

- Alto peut être réutilisé.
- L'entretien, l'inspection et le nettoyage doivent être effectués régulièrement.
- En cas de remplacement de pièces, utilisez des pièces d'origine Etac.
- Lors de l'installation de pièces détachées, les instructions

- d'assemblage doivent être respectées. Les instructions de montage et la liste des pièces détachées sont disponibles sur [www.etac.com](http://www.etac.com).
- N'oubliez pas que la durée de vie de l'appareil est limitée (voir le manuel). Ceci est particulièrement important lors de la formation des utilisateurs qui doivent utiliser le produit pendant une période prolongée.

## Maintenance

Vérifiez l'absence de dysfonctionnements, d'usure mécanique et de fissures. Vérifiez les points suivants :

1	Roulettes	
	<ul style="list-style-type: none"> <li>- Les vis des roulettes sont correctement serrées.</li> <li>- La fonction de verrouillage fonctionne. Les roulettes ne doivent pas pouvoir rouler lorsqu'elles sont verrouillées.</li> <li>- Les roulettes tournent.</li> </ul>	○
2	Actionneur, boîtier de commande et télécommande	
	<ul style="list-style-type: none"> <li>- Câbles et connexions</li> <li>- Housses</li> <li>- Les points de fixation de l'actionneur</li> <li>- Tester le fonctionnement de la télécommande en plaçant le siège dans ses positions finales</li> <li>- Tester le fonctionnement du bouton de descente d'urgence</li> </ul>	○

3	Montage	
	<ul style="list-style-type: none"> <li>- Le montage correct de l'appareil et des éventuels accessoires conformément aux instructions de montage</li> <li>- Le serrage de toutes les vis</li> </ul>	○
4	Accoudoirs	
	<ul style="list-style-type: none"> <li>- Les accoudoirs et leurs fixations sont intacts</li> <li>- Les accoudoirs peuvent être relevés/abaissés</li> </ul>	○
5	Le système électrique	
	<ol style="list-style-type: none"> <li>1. Ne débranchez aucun câble sauf si nécessaire. Si les câbles sont débranchés, les joints toriques doivent être remplacés. Les joints toriques et les douilles doivent être lubrifiés avec de la vaseline sans acide.</li> <li>2. Raccordez les composants électriques conformément au schéma de câblage.</li> <li>3. Branchez le cordon d'alimentation dans la prise murale pour le recharger.</li> <li>4. Effectuez l'étalonnage/la réinitialisation ; consultez la section Guide de dépannage du manuel d'utilisation.</li> </ol>	○

## Batterie au lithium-ion

Rechargez la batterie au minimum une fois tous les 12 mois.

## Puhdistus ja desinfiointi

Puhdistus on suoritettava säännöllisesti. Laite on ehkä puhdistettava käyttäjien välillä infektioiden välttämiseksi.

Puhdista laite tavallisella hankaamattomalla puhdistusaineella (pH 5–9). Huuhtelee ja kuivaa. Desinfioi laite 70-prosenttisellä desinfiointiaineliuoksella. Anna kuivua.

## Puhdistaminen kliinisessä ympäristössä

Puhdista laite ja sen lisävarusteet pesukoneessa tai -tunnelissa (ellei muuta mainita).

Pesu pesukoneessa tai -tunnelissa on tehtävä standardin EN/ISO 60601-2-52 mukaisesti.

Seuraavat seikat on otettava huomioon pesun aikana:

- Laite on kiinnitettävä ja asetettava pystyasentoon pyörät lukittuina.
- Kaapelien joustavuuden säilyttämiseksi on tärkeää

- sijoittaa kaapeli siten, että sen paino ei kuormita spiraalinkehittintä.
- Kaapelit on kytkettävä veden sisäänpääsyn estämiseksi.
- Jotta esivoideltu sisäputki pysyy voideltuna, toimilaitteen saa pestä vain männänvarren ollessa kokonaan sisäänvedettynä.

Pehmeää selkänöjaa pestäessä tarranauhat on kiinnitettävä yhteen.

## Divers

5 ans de garantie contre les défauts de matériaux et de fabrication (1 an de garantie pour la batterie). Les conditions générales sont disponibles sur [www.etac.com](http://www.etac.com).

La peinture de retouche blanche peut être achetée auprès d'Etac pour retoucher les petits éclats. Peinture de retouche blanche RAL 9003. Art. n° 84005052

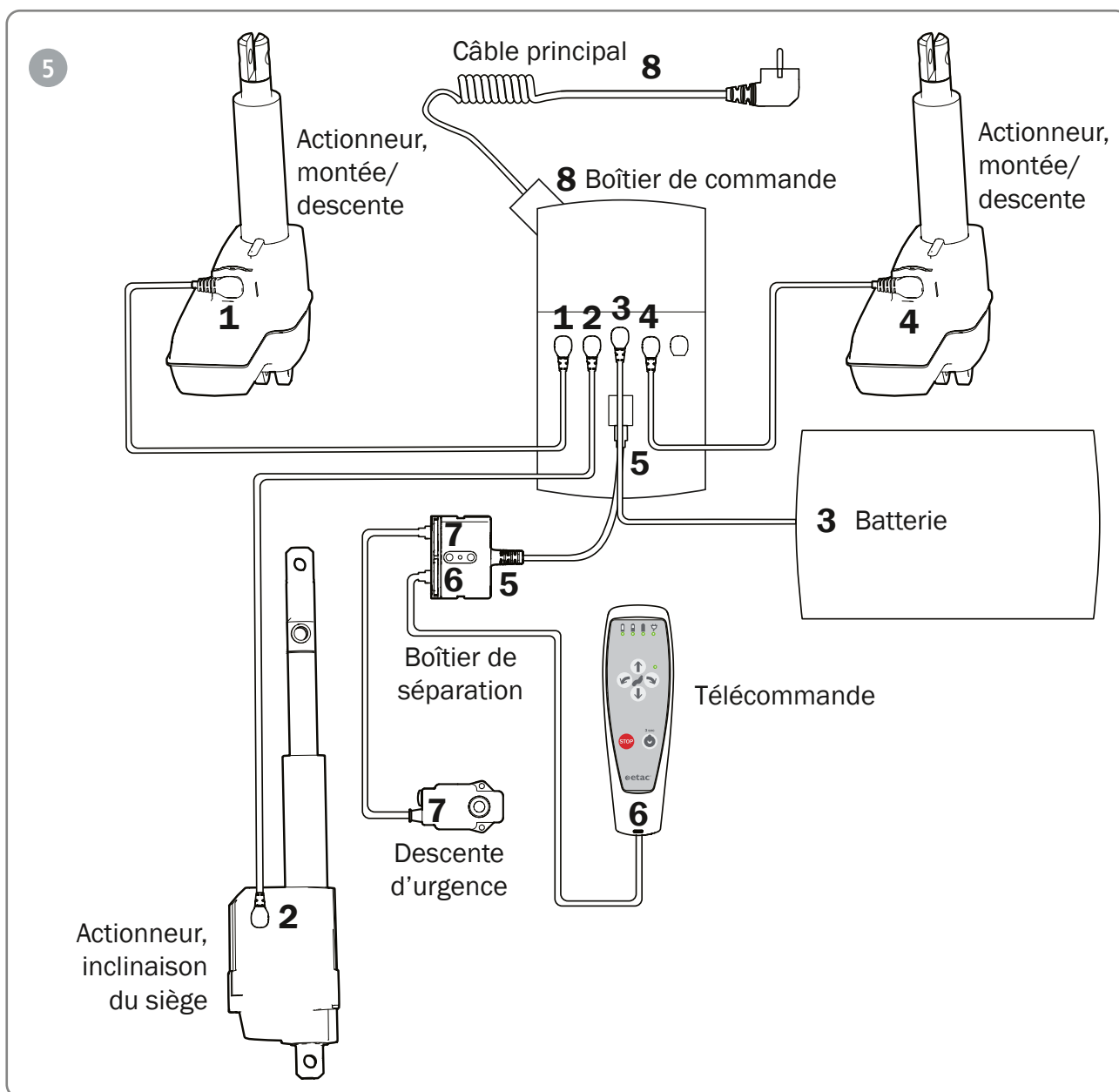
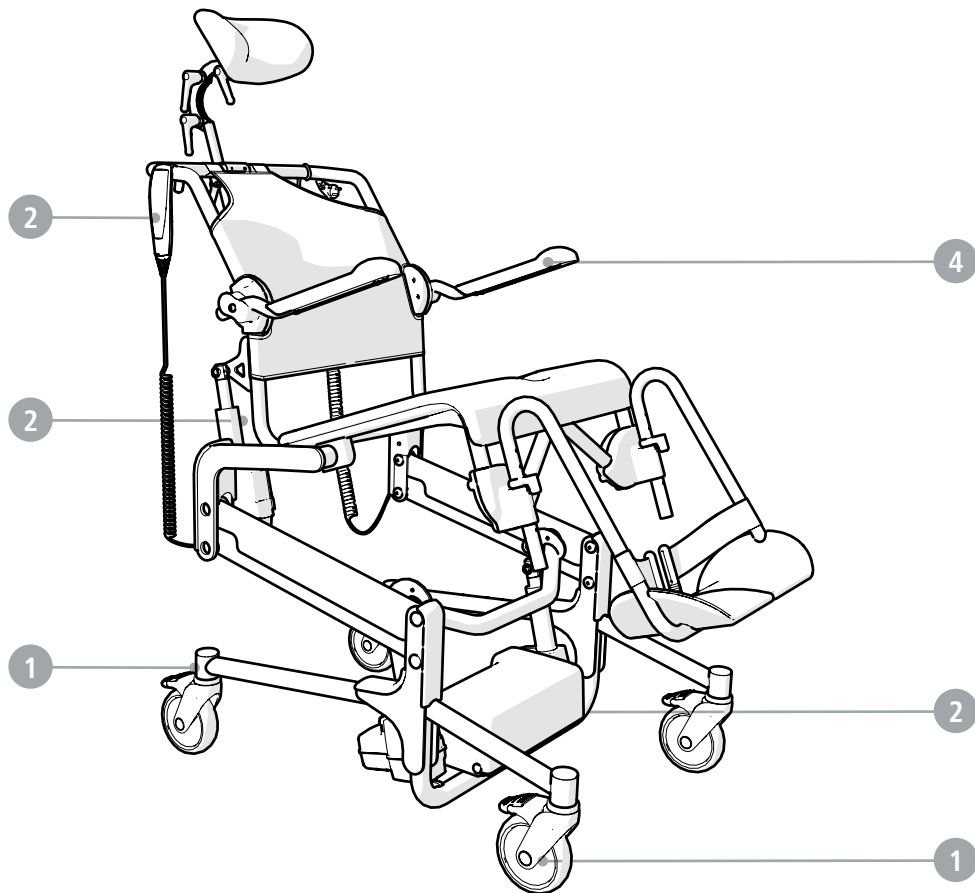



## Almennt

- Alto má endurnota.
- Framkvæma þarf reglulega viðhald, skoðun og þrif.
- Þegar skipt er um hluti skal nota upprunahluti frá Etac.
- Fylgja verður leiðbeiningum við ísetningu á varahlutum. Leiðbeiningar

- um samsetningu og varahluti er að finna á [www.etac.com](http://www.etac.com).
- Munið að líftími tækisins er takmarkaður (sjá handbók). Þetta skiptir miklu máli við að leiðbeina notendum sem vænta má að noti vöruna í langan tíma.

## Viðhald

Takið vel eftir bilunum, sliti og sprungum.  
Kannið og prófið eftirfarandi:

1	Hjól	
	<ul style="list-style-type: none"> <li>- Að skrúfur fyrir hjólin séu rétt hertar.</li> <li>- Að læsingin virki. Ekki á að vera mögulegt fyrir hjólin að snúast þegar þau eru læst.</li> <li>- Að hjólin snúist.</li> </ul>	<input type="radio"/>
2	Hreyfiliði, stjórnkassi og fjarstýring	
	<ul style="list-style-type: none"> <li>- Snúrur og tengi.</li> <li>- Áklæði.</li> <li>- Festipunktur hreyfiliða.</li> <li>- Prófið hvernig fjarstýringin virkar með að keyra sætið í endastöður.</li> <li>- Prófið hvernig hnappur neyðarlækkunar virkar.</li> </ul>	<input type="radio"/>

3	Samsetning	
	<ul style="list-style-type: none"> <li>- Að tækið og fylgibúnaður séu rétt sett saman samkvæmt samsetningarleiðbeiningum</li> <li>- Að allar skrúfur séu hertar</li> </ul>	<input type="radio"/>
4	Armstöðir	
	<ul style="list-style-type: none"> <li>- Að armstuðningur og festingar fyrir hann séu í lagi</li> <li>- Að hægt sé að fella upp/niður armstuðning</li> </ul>	<input type="radio"/>
5	Rafkerfið	
	<ol style="list-style-type: none"> <li>Ekki aftengja snúrur nema í nauðsyn krefji. Skipta þarf um O-hringi ef snúrur eru aftengdar. O-hringir og innstungur verður að smyrja með sýrulausu vaselíni.</li> <li>Tengið rafíhluti samkvæmt raflagnateikningu.</li> <li>Stingið snúrunni í samband í vegginnstungu til að hlaða.</li> <li>Framkvæmið kvörðun/endursetningu; sjá leiðbeiningakafila um bilanaleit í notendahandbók.</li> </ol>	<input type="radio"/>

## Litíumrafhlaða

Hlaðið rafhlöðurnar a.m.k. á ársfresti.

## Hreinsun og sótthreinsun

Hreinsun verður að fara fram reglulega. Vera má að þurfi að þrifa tækið á milli notenda til að forðast sýkingu.

Hreinsið tækið með stöðluðu hreinsiefni sem er ekki ætandi (pH-gildi milli 5–9). Skolið og þurrkið. Sótthreinsið tækið með 70% sótthreinsilausn. Látið þorna af sjálfu sér.

## Hreinsun í klínísku umhverfi

Prífið tækið og fylgihluti í þvottavél eða iðnaðarþvottavél (nema annað sé tekið fram).

Þvottur í þvottavél eða iðnaðarþvottavél þarf að uppfylla EN/ISO 60601-2-52.

Eftirfarandi atriði þarf að athuga í þvottaáðgerðum:

- Tækið þarf að vera fest og í uppréttri stöðu með læst hjól.
- Til að viðhalda sveigjanleika snúranna er mikilvægt að snúran sé þannig að þyngd hennar valdi ekki álagi á snúninginn.

- Snúrurnar verða að vera í sambandi til að koma í veg fyrir að vatn komist inn.
- Aðeins skal þvo hreyfiliðann þegar bullustöngin er inndregin að fullu til að tryggja að forsmurða innra rörið haldist smurt.

Þegar mjúk afturhlöðin er þvegin þarf að festa saman riflásólarnar.

## Ýmislegt

5 ára ábyrgð á efni og framleiðslugöllum (1 árs ábyrgð á rafhlöðu).  
Upplýsingar um skilmála eru á [www.etac.com](http://www.etac.com).

Hægt er að kaupa blettamálningu hjá Etac til að doppa í litlar höggskemmdir. Viðgerðarmálning í hvítum lit RAL 9003.  
Vörunr. 84005052

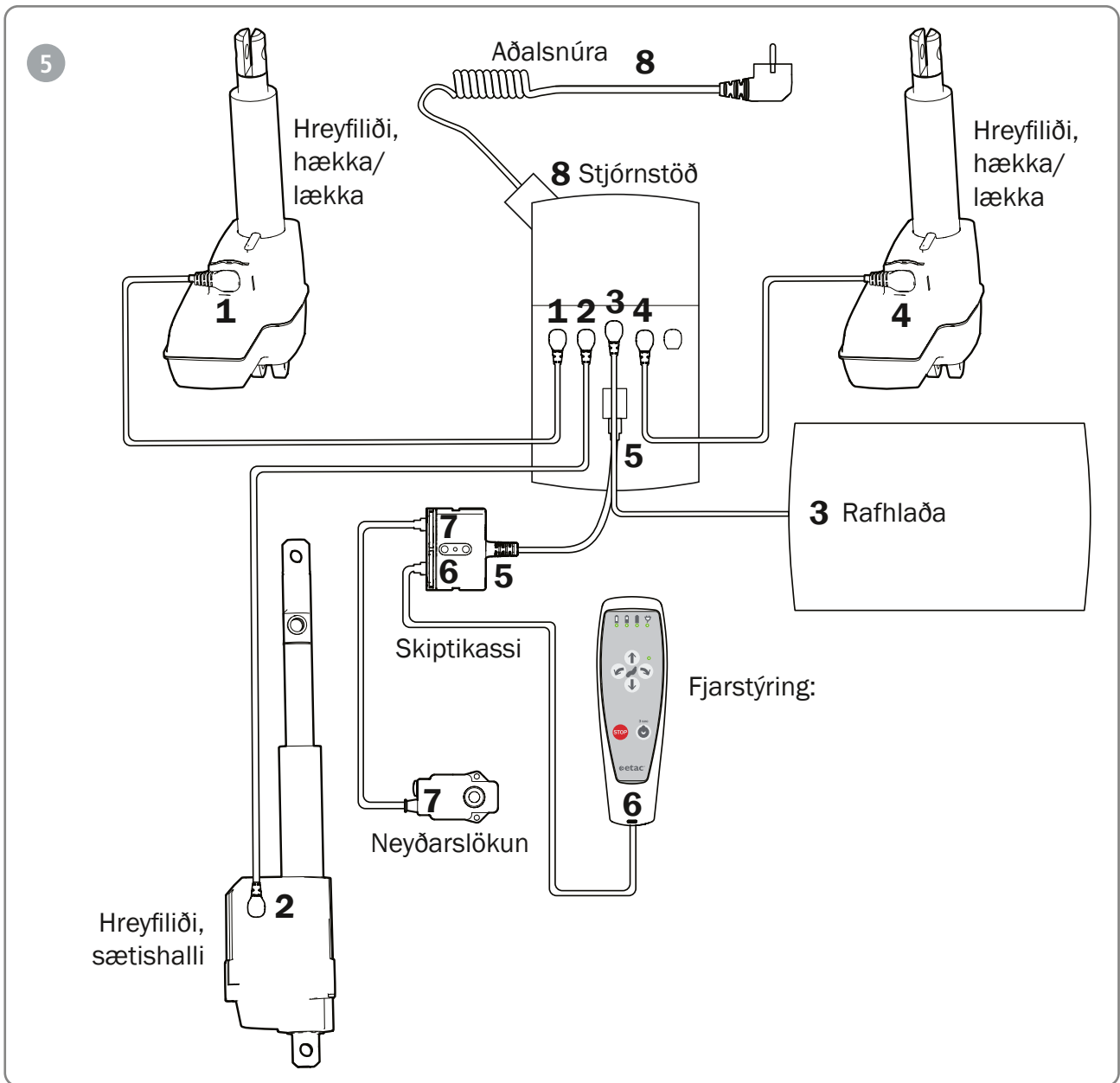
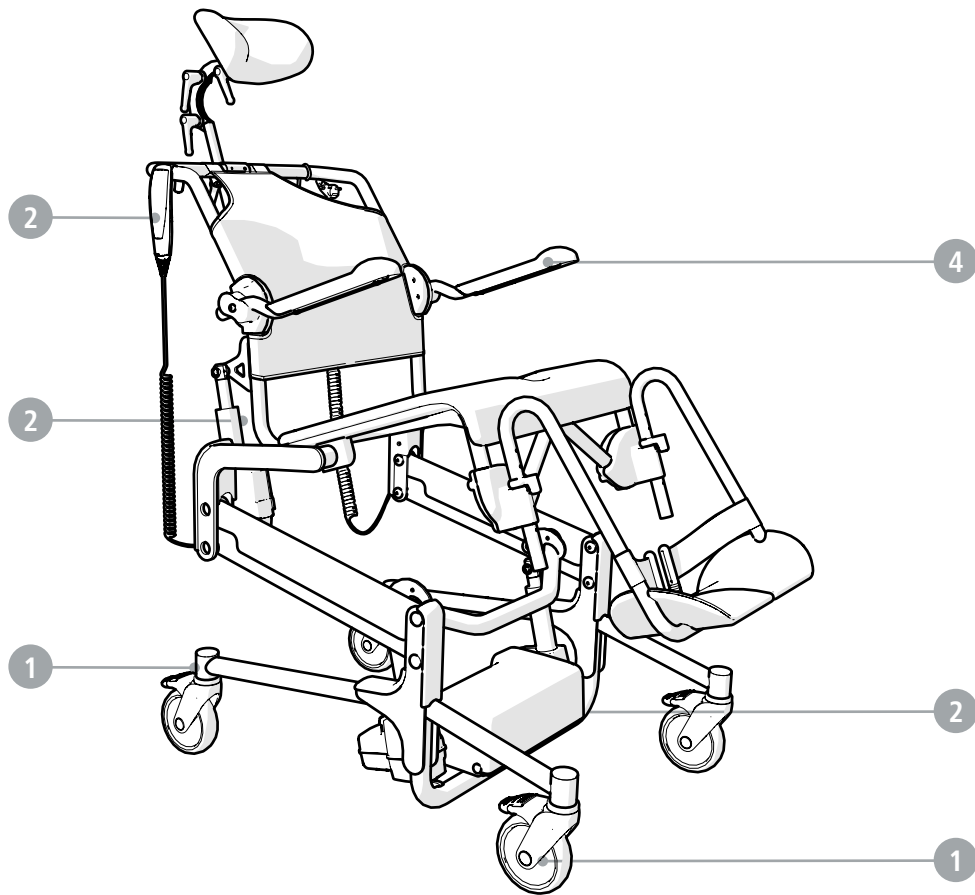



## Bendroji informacija

- „Alto“ galima naudoti pakartotinai.
- Techninės priežiūros, patikros ir valymo darbai turi būti atliekami reguliariai.
- Keisdami dalis naudokite originalias „Etac“ dalis.
- Montuojant atsargines dalis būtina laikytis montavimo instrukcijų.

- Surinkimo instrukcijas ir atsarginių dalių sąrašą galima rasti [www.etac.com](http://www.etac.com).
- Atminkite, kad prietaiso naudojimo trukmė yra ribota (žr. vadovą).
  - Tai ypač svarbu instruktuojuojant naudotojus, kurie planuoja naudoti gaminį ilgesnį laiką.

## Priežiūra

Patikrinkite, ar nėra gedimų, mechaninio susidėvėjimo ir įtrūkimų. Patikrinkite šiuos dalykus:

1	Ratukai	
	<ul style="list-style-type: none"> <li>- Ar tinkamai priveržti ratukų varžtai.</li> <li>- Ar veikia blokavimo funkcija. Užblokuoti ratukai turi neriedėti.</li> <li>- Ar ratukai sukasi.</li> </ul>	<input type="radio"/>
2	Pavara, valdymo blokas ir rankinis valdiklis	
	<ul style="list-style-type: none"> <li>- Kabeliai ir jungtys.</li> <li>- Dangalai.</li> <li>- Pavaros tvirtinimo taškai.</li> <li>- Išbandykite rankinio valdiklio veikimą, nustatydami sėdynę į galinę padėtį.</li> <li>- Patikrinkite avarinio nuleidimo mygtuko veikimą.</li> </ul>	<input type="radio"/>

3	Surinkimas	
	<ul style="list-style-type: none"> <li>- Ar prietaisas ir jo priedai tinkamai surinkti pagal surinkimo instrukcijas.</li> <li>- Ar visi varžtai priveržti.</li> </ul>	<input type="radio"/>
4	Rankų atramos	
	<ul style="list-style-type: none"> <li>- Ar nepažeistos rankų atramos ir jų tvirtinimo detalės.</li> <li>- Ar rankų atramas galima pakelti / nuleisti.</li> </ul>	<input type="radio"/>
5	Elektros sistema	
	<ol style="list-style-type: none"> <li>1. Neatjunkite jokių kabelių, nebent tai būtina. Jei kabeliai atjungti, patikrinkite, ar nepažeisti sandarinimo žiedai. Sandarinimo žiedus ir lizdus reikia sutepti nerūgštiniu vazelinu.</li> <li>2. Elektros komponentus prijunkite pagal laidų sujungimo schemą.</li> <li>3. Norėdami įkrauti, įkiškite maitinimo laidą į sieninį lizdą.</li> <li>4. Atlikite kalibravimą / nustatymą iš naujo; žr. naudotojo vadovo skyrių „Trikčių šalinimas“.</li> </ol>	<input type="radio"/>

## Ličio jonų akumulatorius

Akumuliatorių įkraukite bent kas 12 mėnesių.

## Valymas ir dezinfekavimas

Valyti reikia reguliariai. Kad išvengtumėte infekcijos, prietaisą gali reikėti išvalyti prieš perduodant kitam naudotojui.

Prietaisą valykite įprasta neabrazyvine valymo priemone (pH nuo 5 iki 9). Nuplaukite švariu vandeniu ir išdžiovinkite. Dezinfekuokite prietaisą 70 % dezinfekavimo tirpalu. Leiskite išdžiūti ore.

## Valymas klinikinėje aplinkoje:

Jei nenurodyta kitaip, prietaisą ir jo priedus plaukite skalbimo mašinoje arba skalbimo tunelyje.

Valymas skalbimo mašinoje arba skalbimo tunelyje turi būti atliekamas pagal EN/ISO 60601-2-52.

Atliekant skalbimo procesą būtina atsižvelgti į šiuos punktus:

- Prietaisas turi būti pritvirtintas ir pastatytas vertikaliai, užrakinus ratukus.

- Siekiant išlaikyti kabelių lankstumą, svarbu, kad kabelis būtų padėtas taip, kad jo svoris neapkrautų spiralizatoriaus.
- Jungiamieji kabeliai turi būti prijungti taip, kad į vidų nepatektų vandens.
- Kad iš anksto suteptas vidinis vamzdis išliktų suteptas, pavara galima plauti tik visiškai įtraukus stūmoklio strypą.

Skalbiant minkštą galinę dalį, kibiašias juostas reikia sujungti.

## Kiti duomenys

5 metų garantija dėl medžiagų ir gamybos defektų (1 metų garantija akumuliatoriui). Sąlygas rasite [www.etac.com](http://www.etac.com).

Baltų dažų galima įsigyti iš „Etac“ ir jais užtaisyti nedideles atplaišas. Balti dažai užtaisymui RAL 9003. Prekės Nr. 84005052

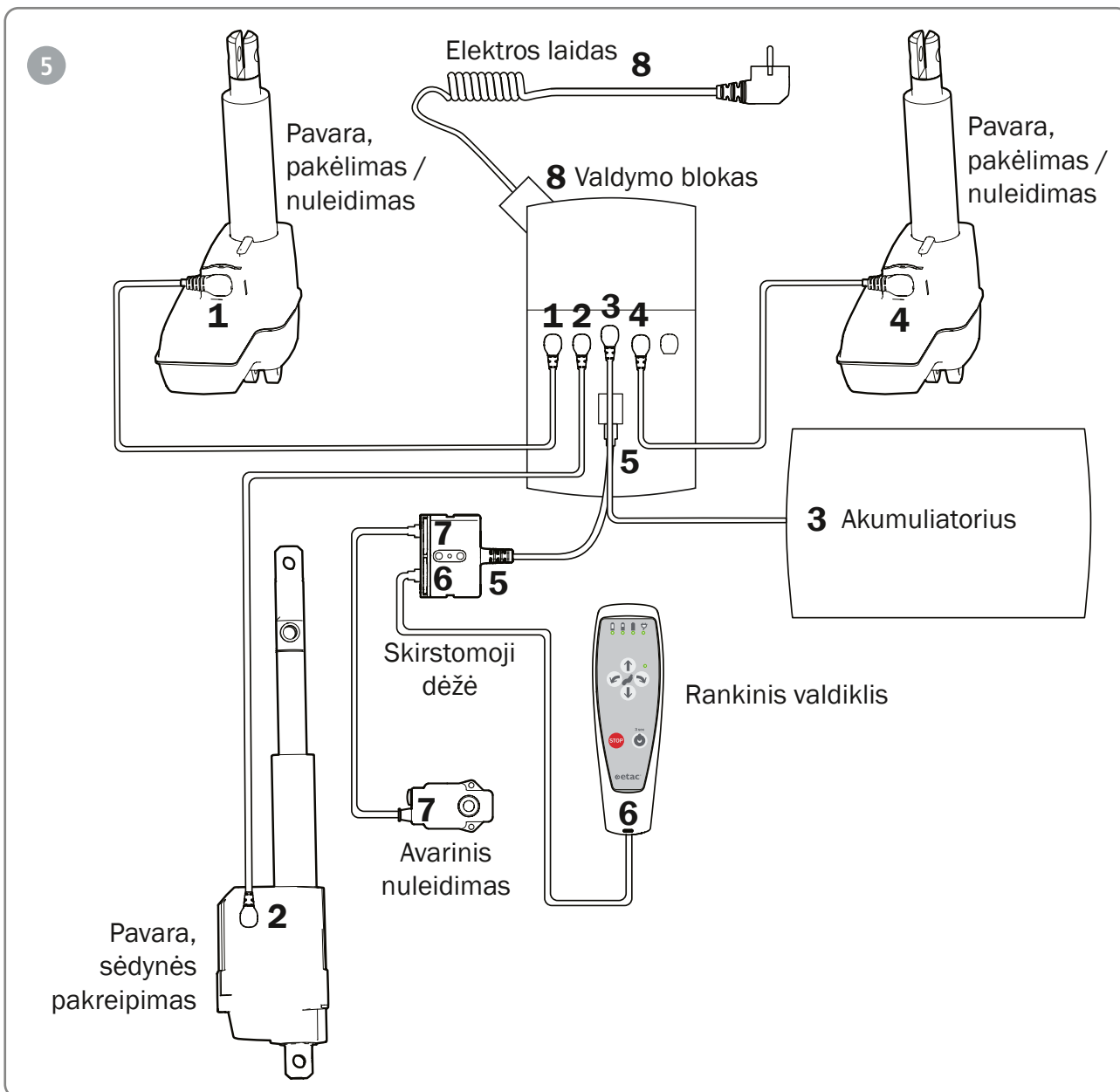
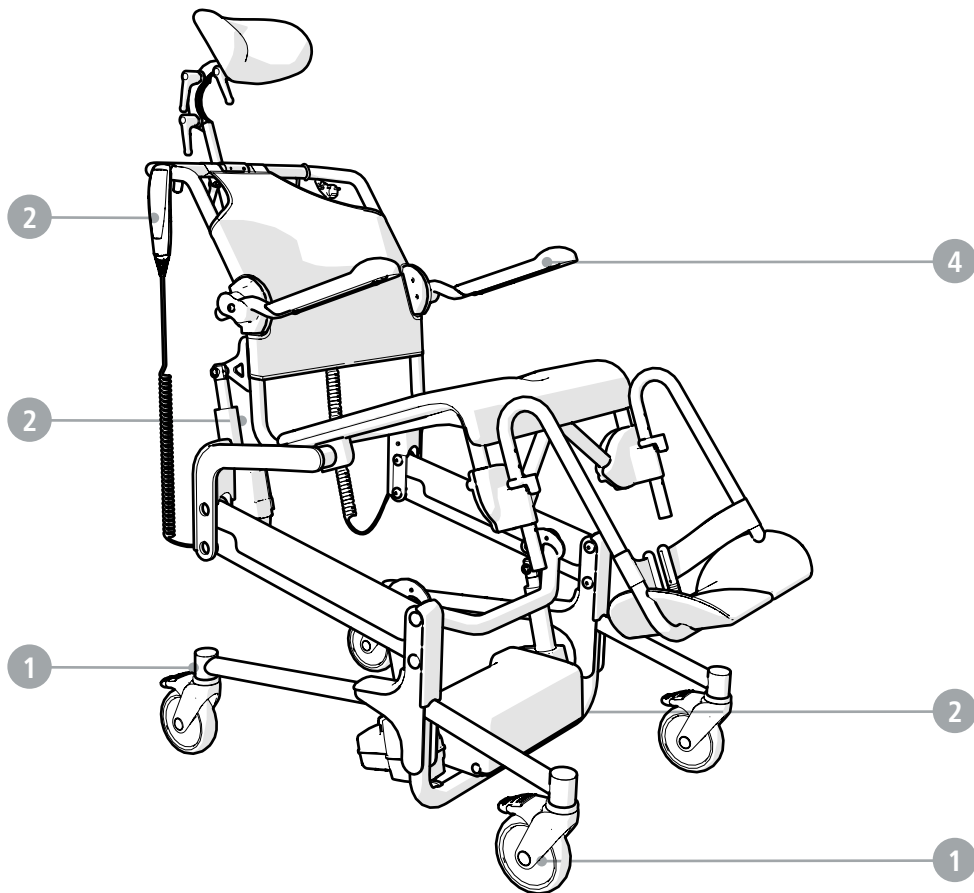



## Informacje ogólne

- Alto można wykorzystać ponownie.
- Regularnie przeprowadzać konserwację, kontrolę i czyszczenie.
- Podczas wymiany części należy używać oryginalnych części firmy Etac.
- Podczas montażu części zamiennych należy przestrzegać instrukcji montażu. Instrukcje montażu i listę części zamiennych można znaleźć

na stronie [www.etac.com](http://www.etac.com).

- Należy pamiętać, że żywotność urządzenia jest ograniczona (patrz instrukcja obsługi). Jest to szczególnie ważne podczas udzielania instrukcji użytkownikom, którzy mają korzystać z produktu przez dłuższy czas.

## Konserwacja

Zwrócić uwagę na nieprawidłowe działanie, zużycie mechaniczne i pęknięcia. Sprawdzić następujące elementy:

1	Kółka samonastawne:	
	<ul style="list-style-type: none"> <li>- Czy śruby kółek są prawidłowo dokręcone.</li> <li>- Czy funkcja blokowania działa. Zablokowane kółka nie powinny się toczyć.</li> <li>- Czy kółka się obracają.</li> </ul>	<input type="radio"/>
2	Siłownik, skrzynka kontrolna i pilot	
	<ul style="list-style-type: none"> <li>- Kable i złącza.</li> <li>- Pokrywy.</li> <li>- Punkty mocowania siłownika.</li> <li>- Sprawdzić działanie pilota, przesuwając fotel do jego pozycji krańcowych.</li> <li>- Sprawdzić działanie przycisku opuszczania awaryjnego.</li> </ul>	<input type="radio"/>

3	Montaż	
	<ul style="list-style-type: none"> <li>- Sprawdzić, czy urządzenie i akcesoria zostały prawidłowo zmontowane zgodnie z instrukcją montażu.</li> <li>- Wszystkie śruby są dokręcone</li> </ul>	<input type="radio"/>
4	Podłokietniki	
	<ul style="list-style-type: none"> <li>- Podłokietniki i ich mocowania są nienaruszone</li> <li>- Podłokietniki można podnosić/opuszczać</li> </ul>	<input type="radio"/>
5	Układ elektryczny	
	<ol style="list-style-type: none"> <li>1. Nie odłączać żadnych przewodów, chyba że jest to konieczne. Po odłączeniu przewodów należy wymienić pierścienie o-ring. O-ringi i gniazda należy nasmarować wazeliną bezkwasową.</li> <li>2. Podłączyć podzespoły elektryczne zgodnie ze schematem elektrycznym.</li> <li>3. Podłączyć przewód zasilający do gniazda ściennego w celu ładowania.</li> <li>4. Przeprowadzić kalibrację/reset zgodnie z rozdziałem Rozwiązywanie problemów w instrukcji obsługi.</li> </ol>	<input type="radio"/>

## Akumulator litowo-jonowy

Akumulatory należy ładować co najmniej raz na 12 miesięcy.

## Czyszczenie i dezynfekcja

Wymagane jest regularne czyszczenie. W celu uniknięcia zakażenia konieczne może być czyszczenie wyrobu pomiędzy użytkownikami.

Wyrób czyścić przy użyciu nieściernego środka czyszczącego (o pH w przedziale 5–9). Opłukać i wysuszyć. Zdezynfekować urządzenie 70% roztworem dezynfekującym. Pozostawić do wyschnięcia.

## Czyszczenie w środowisku klinicznym

Wyrób i jego akcesoria należy czyścić w pralce lub tunelu myjącym (o ile nie określono inaczej). Czyszczenie w pralce lub tunelu myjącym powinno odbywać się zgodnie z normą EN/ISO 60601-2-52. Podczas czyszczenia należy przestrzegać następujących zaleceń:  
- Wyrób musi być zabezpieczony i ustawiony pionowo z zablokowanymi kółkami.

- W celu zachowania elastyczności przewodu powinien on być ułożony w taki sposób, aby jego własny ciężar nie obciążał spirali.
- Przewody muszą być podłączone, aby zapobiec wnikanu wody.
- Aby uniknąć usunięcia smaru z nasmarowanej rury wewnętrznej, siłownik należy myć tylko wtedy, gdy tłoczysko jest całkowicie wsunięte.

Podczas prania miękkiego oparcia paski na rzepy muszą być związane.

## Inne

5 lat gwarancji na wady materiałowe i produkcyjne (1 rok gwarancji na akumulator). Warunki znajdują się na stronie [www.etac.com](http://www.etac.com).

Białą farbę można kupić w firmie Etac w celu naprawy drobnych odprysków. Biała farba naprawcza RAL 9003. Nr art.: 84005052

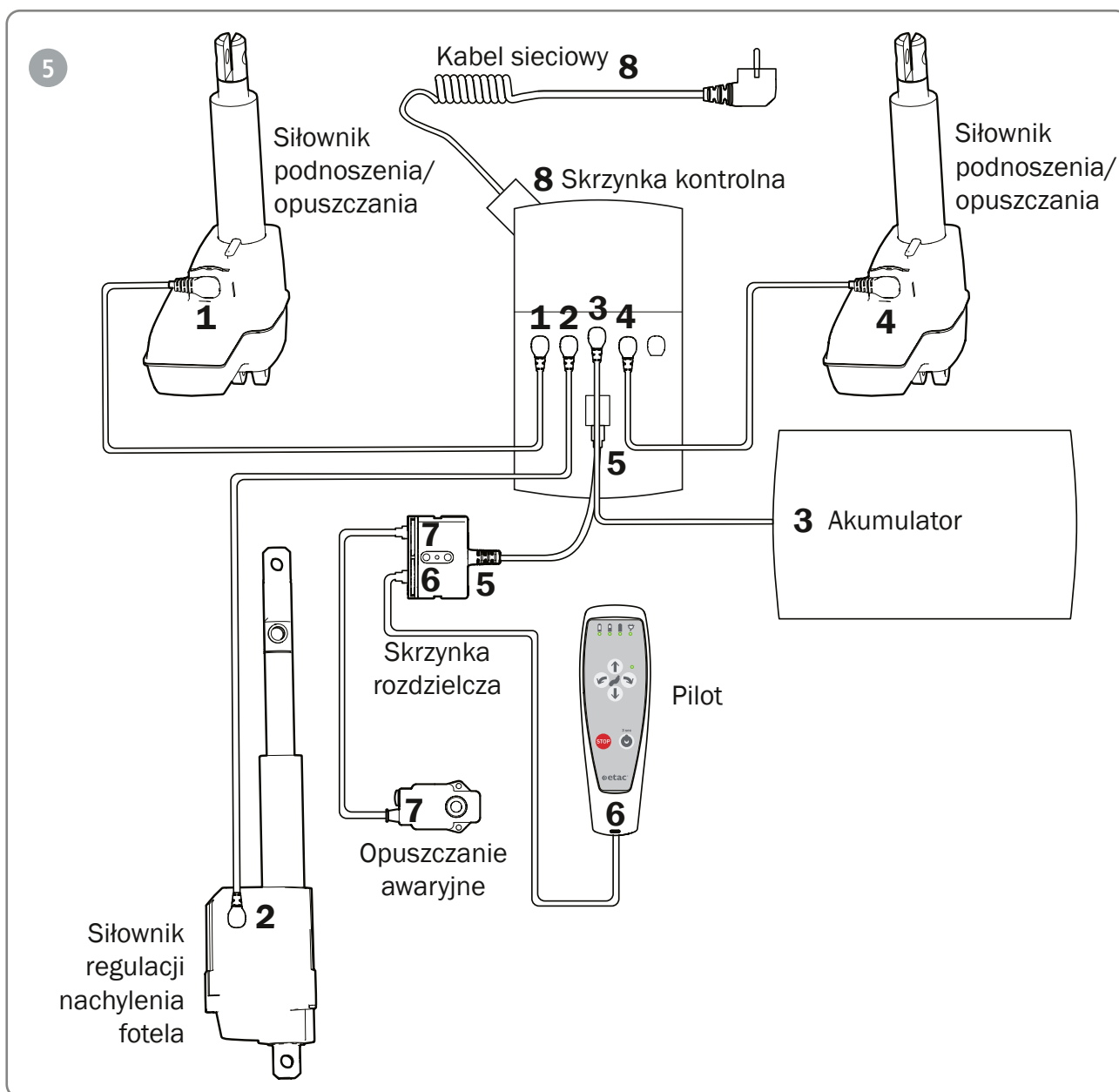
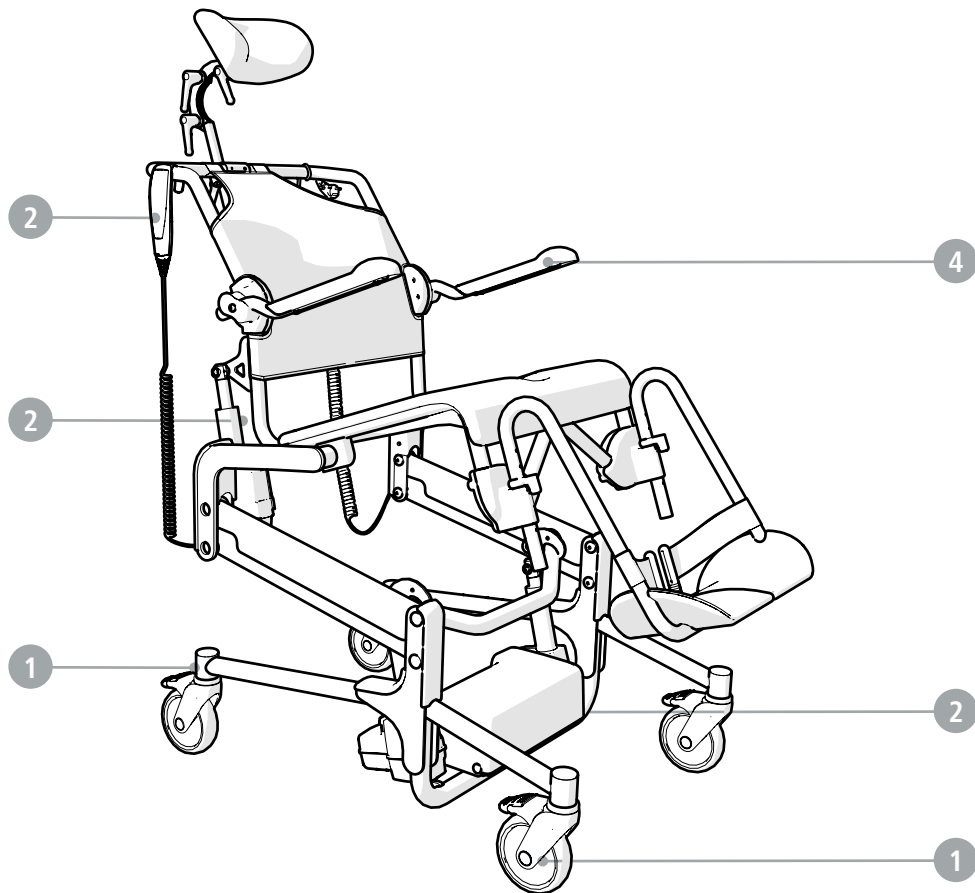



## معلومات عامة

- منتج ألتو قابل لإعادة الاستخدام.
- يجب إجراء الصيانة والفحص والتنظيف بانتظام.
- عند استبدال الأجزاء، استخدم قطع غيار أصلية من إيتاك.
- عند تركيب قطع الغيار، يجب اتباع تعليمات التجميع. يمكن العثور على تعليمات التجميع وقائمة قطع الغيار على الموقع الإلكتروني [www.etac.com](http://www.etac.com).
- تذكر أن العمر الافتراضي للجهاز محدود (انظر الدليل). وهذا مهم بشكل خاص عند إرشاد المستخدمين الذين من المتوقع أن يستخدموا المنتج لفترة زمنية طويلة.

## الصيانة

انتبه إلى الأعطال والتآكل الميكانيكي والتشققات. افحص وتحقق مما يلي:

	التجميع ③
○	- تجميع الجهاز وأي ملحقات بالشكل الصحيح وفقاً لتعليمات التجميع - إحكام ربط جميع البراغي
	مساند الذراع ④
○	- سلامة دعائم الذراع وملحقاتها - إمكانية طي دعائم الذراع للأعلى/للأسفل
	النظام الكهربائي ⑤
○	1. لا تفصل أي كابلات إلا إذا لزم الأمر. في حالة فصل الكابلات، يجب استبدال الحلقات الدائرية. يجب تشحيم الحلقات الدائرية والمقاييس باستخدام الفازلين الخالي من الأحماض. 2. وصل المكونات الكهربائية وفقاً لمخطط الأسلاك. 3. وصل كابل الكهرباء بمقيس الحائط للشحن. 4. قم بإجراء المعايرة/إعادة التعيين؛ انظر قسم دليل استكشاف الأخطاء وإصلاحها في دليل المستخدم.

	عجلات الكرسي ①
○	- إحكام ربط براغي عجلات الكرسي بالشكل الصحيح. - عمل وظيفة القفل. يجب ألا يكون من الممكن تحريك عجلات الكرسي عند قفلها. - دوران عجلات الكرسي.
	المُشغِّل وصندوق التحكم وجهاز التحكم اليدوي ②
○	- الكابلات والوصلات. - الأغطية. - نقاط تثبيت المُشغِّل. - اختبر وظيفة جهاز التحكم اليدوي عن طريق تحريك الكرسي إلى مواضعه النهائية. - اختبر وظيفة زر الخفض في حالة الطوارئ.

## بطارية أيون الليثيوم

اشحن البطاريات كل 12 شهرًا على الأقل.

## التنظيف والتعقيم

يجب إجراء التنظيف بانتظام. قد يكون من الضروري تنظيف الجهاز بعد كل مستخدم لتجنب انتقال العدوى.

نظّف الجهاز باستخدام مادة تنظيف عادية غير كاشطة درجة الحموضة بين 5 و 9). اشطف المنتج وجفّفه).  
عقم الجهاز بمحلول مطهر بنسبة 70%. ثم اتركه يجف في الهواء.

## التنظيف في بيئة سريرية

(نظّف الجهاز وملحقاته في غسالة الملابس أو نفق غسيل (ما لم يُحدد خلاف ذلك). يجب أن يُنفَّذ التنظيف في غسالة الملابس أو نفق الغسيل وفقاً للمواصفة EN/ISO 60601-2-52.

يجب مراعاة النقاط التالية أثناء عملية الغسل:  
يجب تثبيت الجهاز ووضع عمودي مع قفل العجلات -  
ومن أجل المحافظة على مرونة الكابلات، من المهم وضعها بحيث لا يُحوّل وزنها على اللوالب -

يجب توصيل الكابلات لمنع توغل الماء -  
لضمان بقاء الأنابيب الداخلي المزلّق مسبقاً في حالة مُزلق، يجب غسل المشغل فقط عند سحب قضيب المكبس بالكامل

عند غسل الظهر الناعم، يجب ربط أحزمة الفيلكرو معاً

## معلومات متنوعة

يمكن شراء طلاء تلميع أبيض من إيتاك لتلميع الرقائق الصغيرة. طلاء تلميع أبيض RAL 9003. رقم الصنف 84005052

ضمان لمدة 5 سنوات ضد عيوب المواد والتصنيع (ضمان لمدة سنة واحدة للبطارية).  
للاطلاع على البنود والشروط، انظر موقع [www.etac.com](http://www.etac.com).

