

Gebruiksaanwijzing (NE)
Instruction manual (EN)

(blz. 3)
(page 15)



HKG 15-NL

Art.nr. 322125

Dit product is niet geschikt voor gebruik als primaire verwarming.
This product is not suitable for primary heating purpose.

EUROM[®]
POWERFUL PRODUCTS SINCE 1974



Belangrijke waarschuwingen en veiligheidsinstructies

- **Zorg te allen tijde voor voldoende ventilatie.**
- **Houdt brandbare materialen altijd op minimaal 2,5 meter afstand van het apparaat (3 meter van de voorzijde).**

Important warnings and safety instructions

- **Make sure there is sufficient ventilation.**
- **Always keep flammable materials at least 2.5 metres away from the device (3 metres from the front).**

Informatie eisen voor lokale ruimteverwarming die gasvormige/vloeibare brandstof gebruiken							
Model: HKG15							
Indirecteverwarmingsfunctionaliteit: Neen							
Directe warmteafgifte: 14 kW							
Brandstof: propaan/butaan				Emissies van ruimteverwarming (*)			
Emissies van ruimteverwarming (*)				Selecteer brandstoftype: vloeistof			
Nox				97mg/KWhinput (GCV)			
Item	Symbol	Waarde	Eenheid	Item	Symbol	Waarde	Eenheid
Warmteafgifte				Nuttig rendement (NCV)			
Nominale warmteafgifte	P _{nom}	14	kW	Nuttig rendement bij nominale warmteafgifte	η _{th,nom}	90,5	%
Minimale warmteafgifte (indicatief)	P _{min}	N/A	kW	Nuttig rendement bij minimale warmteafgifte (indicatief)	η _{th,nom}	N/A	%
Aanvullend elektriciteitsverbruik				Type warmteafgifte/sturing kamertemperatuur (selecteer één)			
Bij nominale warmteafgifte	e _{lmax}	0,03	kW	Eentrapswarmteafgifte, geen sturing van de kamertemperatuur			Neen
Bij minimale warmteafgifte	e _{lmin}	0,03	kW	Twee of meer handmatig in te stellen trappen, geen sturing van de kamertemperatuur			Ja
In stand-by modus	e _{lSB}	N/A	kW	Mechanische sturing van de kamertemperatuur door thermostaat			Neen
				Elektronische sturing van de kamertemperatuur			Neen
				Elektronische sturing van de kamertemperatuur plus dag-tijdschakelaar			Neen
				Elektronische sturing van de kamertemperatuur plus week-tijdschakelaar			Neen
				Andere sturingsopties (meerdere selecties mogelijk)			
				Sturing van de kamertemperatuur, met aanwezigheidsdetectie			Neen
				Sturing van de kamertemperatuur, met openraamdetectie			Neen
				Met de optie van afstandsbediening			Neen
				Met adaptieve sturing van de start			Neen
				Met beperking van de werkingstijd			Neen
Vermogenseis voor de permanente waakvlam				Met black-bultsensor			
Vermogenseis voor de permanente waakvlam	P _{pilot}	N/A	KW				Neen
Contactgegevens	Eurom - Kokosstraat 20 - 8281JC - Genemuiden - The Netherlands						

Hartelijk dank

Hartelijk dank dat u voor dit EUROM product hebt gekozen: het is gemaakt om u veilig en probleemloos van dienst te zijn. Lees daarom voor gebruik deze gebruiksaanwijzing aandachtig door, zorg dat u het begrijpt en handelt zoals daarin beschreven. Bewaar het boekje om het later nog eens te kunnen raadplegen en zorg ervoor dat ook elke andere gebruiker het boekje vooraf leest en begrijpt. Dat kan gevaarlijke situaties en brand voorkomen.

Mocht u na het lezen van het boekje toch nog vragen hebben, raadpleeg dan uw dealer.

Waarschuwingen en Veiligheidsinstructies

- **Zorg te allen tijde voor voldoende ventilatie.**
- **Houdt brandbare materialen altijd op minimaal 2,5 meter afstand van het apparaat (3 meter van de voorzijde).**
- **Lees en begrijp alle instructies en waarschuwingen uit het instructieboekje (en op de sticker op het apparaat) voordat u de kachel assembleert, in gebruik neemt of er onderhoud aan pleegt. Verkeerd gebruik kan leiden tot brand, explosie, ernstig persoonlijk letsel, koolmonoxidevergiftiging of zelfs de dood.**
- Volg alle plaatselijk geldende voorschriften en codes wanneer u de kachel installeert en/of gebruikt.
- Gebruik in gesloten ruimtes is gevaarlijk en VERBODEN. Gebruik de kachel alleen in goed geventileerde ruimtes. Gebruik deze kachel niet in een ruimte, kleiner dan 150 m³. Een goed geventileerde ruimte voor deze HKG15 kachel heeft minimaal 450 cm² ventilatieopening (oftewel 15 cm x 30 cm) en de lucht in de ruimte moet regelmatig circuleren. Onvolledige verbranding veroorzaakt door gebrek aan zuurstof kan koolmonoxidevergiftiging veroorzaken. Koolmonoxide is dodelijk. De eerste signalen van koolmonoxidevergiftiging lijken op griepachtige verschijnselen: hoofdpijn, duizeligheid, branderige ogen en neus, droge mond en keel en misselijkheid. Constateert u deze symptomen, dan werkt uw heater mogelijk niet goed, of er is te weinig ventilatie. Zorg onmiddellijk voor frisse lucht! Laat de heater controleren en/of zorg ervoor dat er voldoende ventilatie is. De één is gevoeliger voor koolmonoxidevergiftiging dan de ander. I.h.b. zwangere vrouwen, mensen met hart- of longproblemen of bloedarmoede, ouderen en personen onder invloed van alcohol hebben een verhoogd risico. Gebruik de heater nooit in woon- werk- of slaapruidtes!
- Gebruik uitsluitend propaan- of butaangas en gebruik uitsluitend de door de fabrikant bijgeleverde gas slang en gasregelaar. Controleer of de uitgaande druk van de gasregelaar overeenkomt met de specificaties op het typeplaatje van de kachel. Draai de kraan van de gasfles na gebruik altijd goed dicht.
- Verwissel de gasfles altijd in de buitenlucht of in open ruimtes met voldoende ventilatie. Verwissel de gasfles altijd in een vlammevrije omgeving.
- Controleer voor gebruik en na het verwisselen van de gasfles het hele gastransportsysteem en alle aansluitingen op gaslekage (zie instructies). Wanneer u gaslekage constateert onmiddellijk de kraan van de gasfles dichtdraaien! Open vervolgens deuren

en ramen om het gas te laten ontsnappen. Gebruik in tussentijd geen vuur of apparatuur die vonken kan voortbrengen. Verhelp dan de lekkage en controleer opnieuw op gaslekkage voor u de heater weer in gebruik neemt.

- Toestelcategorie A3.
- Gebruik de kachel niet in de nabijheid van brandbare of explosieve materialen als verf etc., licht ontvlambare vloeistoffen als b.v. thinner, benzine, terpentijn, alcohol, of vluchtige en gasvormige brandbare stoffen. Dat kan brand of explosie veroorzaken.
- Gebruik de kachel niet op plaatsen met losse brandbare materialen (papier, houtsnippers, kruimels, glasvezels afval e.d.). Deze materialen kunnen door de kachel worden aangezogen en brand veroorzaken.
- Gebruik de kachel niet in stoffige ruimten.
- Gebruik geen spuitbussen in een ruimte met een werkende kachel. Het drijfgas kan een explosie veroorzaken.
- Houd de voorkant van de kachel minstens 3 meter verwijderd van brandbare materialen als hout, kleding, plastic, papier, tentzeil enz., en de achter- boven en zijkanten minstens 2,5 meter. Borg tentzeil / plastic e.d. of neem extra afstand in acht zodat deze materialen nooit binnen genoemde afstanden kunnen komen. Het wordt aanbevolen om brandbestendig materiaal te gebruiken voor het dakwerk of overkapping.
- Plaats de kachel altijd op een vlakke, stabiele en horizontale ondergrond. Gebruik de kachel nooit op een houten- of andere brandbare ondergrond en controleer regelmatig of de ondergrond niet oververhit raakt; dat kan gevaar opleveren!
- Deze kachel is bedoeld voor gebruik op werklocaties, in hallen, e.d.. Voor gebruik in openbare gebouwen moeten de nationale voorschriften worden nageleefd. **De kachel is niet bedoeld voor huishoudelijk gebruik.** Niet te gebruiken voor de verwarming van bewoonbare ruimtes in woongebouwen. Gebruik de kachel nooit in woon-, werk- of slaapruidten. Deze kachel is ook niet geschikt voor gebruik in camper, woonwagen, (sta)caravan en boten, e.d.
- Gebruik de kachel niet in een parterre, kelder of ruimte onder grondniveau.
- Gebruik de kachel nooit in regen of sneeuw en niet in natte of vochtige ruimten.
- Richt de kachel nooit op gasfles of gaslang. Gasfles en gaslang mogen zich nooit voor de kachel bevinden. Zoek altijd een veilige, stabiele plaats voor de gasfles uit de buurt van makkelijk brandbare materialen.
- Blokkeer de in en uitlaat van de kachel nooit en gebruik geen slangen/buizen op de in- of uitlaat.
- Ontsteek de kachel alleen wanneer u een onbelemmerde werking van de ventilator heeft vastgesteld.
- Sluit de kachel uitsluitend aan op een geaard stopcontact 220-240V/50 Hz, beveiligd met een 30mA aardlekschakelaar. Gebruik alleen geaarde verlengkabels van voldoende vermogen.
- Laat een werkende kachel niet zonder toezicht.

- Een werkende kachel nooit verplaatsen, aanraken, of er onderhoud aan uitvoeren. Wanneer u de kachel wilt verplaatsen, controleren, schoonmaken, er onderhoud aan wilt uitvoeren of de gasfles wilt verwisselen, schakel hem dan eerst uit, neem de stekker uit het stopcontact en laat de kachel afkoelen.
- Wanneer de kachel is uitgeschakeld altijd de stekker uit het stopcontact nemen. Neem nooit de stekker uit het stopcontact als de kachel nog brandt!
- Kijk nooit in de uitblaasopening van de kachel en ga er niet voor staan.
- Breng geen wijzigingen aan op de kachel; dat kan disfunctioneren en gevaarlijke situaties veroorzaken.
- Draai de gasfles onmiddellijk dicht wanneer u een storing, defect of gaslekage constateert. Voer zelf geen reparaties uit maar laat uw kachel alleen door een gekwalificeerd persoon repareren en gebruik alleen originele onderdelen.
- Houd de heater schoon, zie 'Schoonmaak en Onderhoud'.
- **PAS OPI!** De kachel (en i.h.b. kap en uitblaasopening) wordt tijdens gebruik extreem heet en kan verbrandingen veroorzaken. Raak hem tijdens en kort na de werking niet aan. Houdt mensen, dieren, kleding en brandbare stoffen op veilige afstand. Bijzondere aandacht is geboden wanneer er kinderen of hulpbehoevende of kwetsbare personen aanwezig zijn.

Beschrijving

1. De HKG15 is een heteluchtkanon met directe verbranding. Het bevat een door een motor aangedreven ventilator die de luchtcirculatie (en daarmee de zuurstoftoevoer) bevordert, om een goede verbranding van het gas te bewerken. De HKG15 is een echte ruimteverwarmer. Door de directe verbranding heeft hij een hoge warmte-afgifte, gezien zijn (constante) energieverbruik.
2. De HKG15 bevat een vlambeveiliging en een oververhitting beveiliging. De vlambeveiliging schakelt de gastoevoer uit wanneer de vlam dooft. En de oververhitting schakelt de gastoevoer uit wanneer de kachel te warm wordt.
3. De HKG15 is voorzien van een omvalbeveiliging die onmiddellijk de gastoevoer afsluit wanneer de kachel om mocht vallen, in wat voor richting dan ook.
4. De HKG15 bevat een (gas)regelknop waarmee de warmteafgifte kan worden geregeld om tegemoet te komen aan de verschillende wensen op diverse locaties.

1. Elektrokabel met stekker
2. Ventilatorrooster achterzijde
3. Regelknop
4. Controlebox
5. Gasklep
6. Aansluitnippel gastoevoer
7. Beschermdopje
8. Ontstekingsknop
9. AAN/UIT-schakelaar
10. Handgreep
11. Omkasting
12. Uitblaasrooster

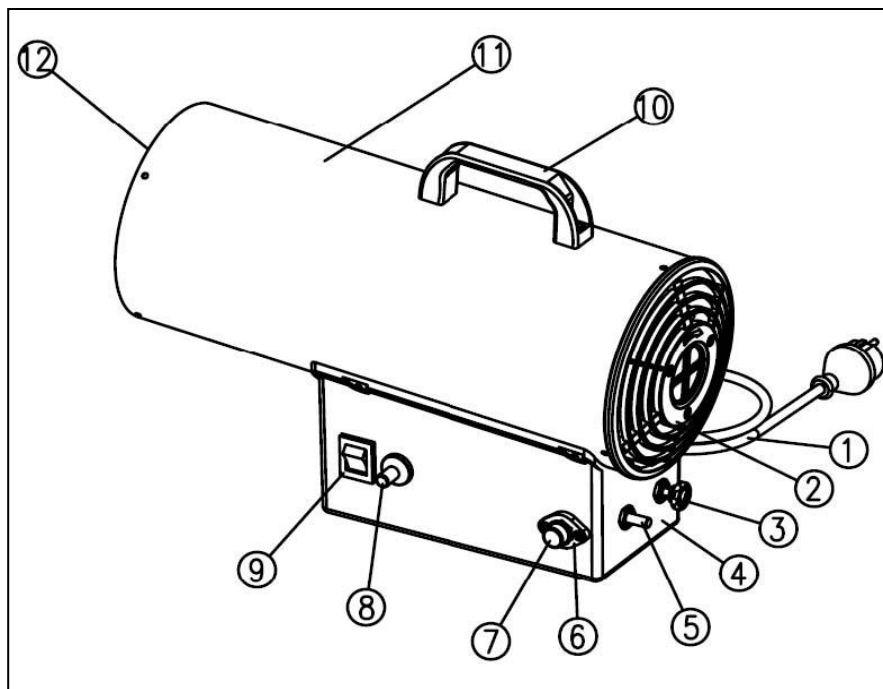

Technische gegevens

Afmetingen:

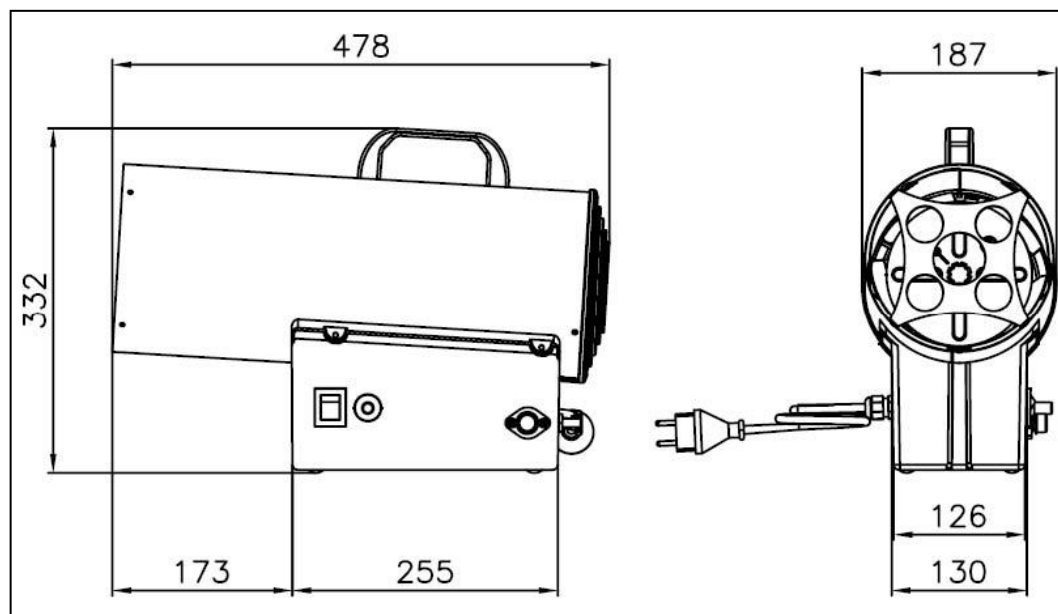

Direct land van bestemming	België
Gascategorie	I3B/P (700) – propaan of butaan
Internationale beschermingsgraad	IPX0
Aanvoer gasdruk	700 mBar
Voltage	220-240V~50Hz
Stroomverbruik	25 W
Gasverbruik	1018 g/uur
Warmte capaciteit	14 kW
Luchtverplaatsing	300 m ³ /uur
Classificatie gastoestel	A3

De geur van gas

Aan gas is een geur toegevoegd om u in staat te stellen een gaslek te ontdekken. Gas is zwaarder dan lucht; probeer dus vlak boven de grond de geur op te vangen!

Neem onmiddellijk maatregelen als u gas ruikt!

- Sluit onmiddellijk de gastoevoer.
- Doe niets wat tot vonk of vuur kan leiden om ontsteking van het gas te voorkomen. Schakel geen elektriciteit in of uit, steek geen lucifer, aansteker o.i.d. aan en gebruik uw telefoon niet.
- Haal iedereen weg uit de buurt van de gasbron en geef het gas ruimschoots de tijd te verwaaien. Blijf tijdens dat proces uit de buurt! Blijft u gas ruiken of vertrouwt u de situatie niet, alarmeer dan de brandweer.
- Laat een gaslek door gekwalificeerde mensen repareren!

Ingebruikname

Hoe sluit ik veilig een (nieuwe) gasfles aan?

Oude gasfles ontkoppelen

1. Schakel het apparaat uit met de bedieningsknop en draai de gaskraan boven op de gasfles met de hand dicht. Ook bij een lege gasfles. (Let op: dicht draaien=met de klok mee draaien)
2. Laat het apparaat minimaal 15 minuten afkoelen. Controleer na 15 minuten of er nergens gloeiende delen zijn.
3. Ontkoppel de drukregelaar van de oude gasfles met de hand, gebruik (bij voorkeur) geen gereedschap. (Let op: los draaien=met de klok mee draaien)

Nieuwe gasfles koppelen

1. Houdt alle mogelijke ontstekingsbronnen uit de buurt. Denk aan b.v. open vuur, vonken, sigaretten, hete oppervlakken, elektrische apparatuur e.d.
2. Neem maatregelen om het ontstaan van elektrostatische ladingen te voorkomen.
3. Voorkom dat er vonken ontstaan door ijzer op ijzer.
4. Controleer of het zwarte afdichtingsrubber in de wartelmoer van de drukregelaar aanwezig is en in goede staat.
5. Koppel de drukregelaar op de gasfles. Draai de wartelmoer stevig met de hand vast, voldoende om een gasdichte aansluiting te verkrijgen. (Let op: vastdraaien=tegen de klok indraaien).
6. Draai de gaskraan boven op de gasfles open. (Let op: open draaien=tegen de klok indraaien).
7. Wanneer u gesis hoort draai onmiddellijk de gaskraan boven op de gasfles weer dicht. De aansluiting is dan niet dicht. Draai de wartelmoer van de drukregelaar steviger vast.
8. Doe een lekkage test met zeepsop. Wanneer er zeepbellen ontstaan is de aansluiting niet dicht. Draai onmiddellijk de gaskraan boven op de gasfles weer dicht. Draai de wartelmoer van de drukregelaar steviger vast.
9. Als geen lekkage is geconstateerd kunt u het apparaat ontsteken.

B. Ingebruikname algemeen

1. Controleer de kachel op beschadigingen of gebreken. Neem een beschadigde kachel niet in gebruik maar wend u tot uw leverancier.
2. Zorg voor een onbeschadigde, volle gasfles met propaan of butaan, afgestemd op het gebruik.
3. Kies een plaats voor de kachel die aan alle veiligheidsinstructies voldoet en zet hem op een vlakke, stabiele en horizontale ondergrond van onbrandbaar materiaal. Stekker niet in het stopcontact en stroomschakelaar op O (uit).
4. Monteer de gastoevoerslang met passend gereedschap stevig op de drukregelaar (linkse schroefdraad!)

Let op: vanaf fabriek is de gastoevoerslang al gemonteerd op de drukregelaar. Punt 4 geldt dus alleen bij vervanging van de gastoevoerslang of drukregelaar.

5. Verwijder het beschermdopje en sluit de gastoevoerslang aan op het apparaat (linkse schroefdraad!). Draai de moer met passend gereedschap stevig aan voor een probleemloze gastoevoer (Afb. 1)
6. Sluit de drukregelaar aan op de gasfles. Draai de moer stevig dicht zodat er geen gaslekage kan optreden. Let er op dat bij de installatie van de gasfles de gaslang niet gebogen of geknikt is. Vermijd verdraai- en trekspanning.
7. Controleer of het apparaat op correcte wijze is aangesloten op de gasfles en voer een complete gaslekkagetest uit, zie beschrijving elders in dit boekje.
8. Als alles in orde is opent u de gaskraan. (Afb. 2)
9. Zet de regelknop op de maximale stand. Steek nu stekker in het stopcontact. Zet vervolgens de stroomschakelaar op I (aan) (Afb. 3). De ventilator zal gaan draaien.
10. Wacht tot de ventilator rustig en stabiel draait. Druk nu met uw rechterhand knop van de gasklep in en houd hem eerst 10 seconden ingedrukt. Druk vervolgens met uw linkerhand gelijktijdig enkele malen op de ontstekingsknop om het apparaat te ontsteken (Afb. 4).
11. Nadat het gas is gaan branden de gasklep nog 15 seconden ingedrukt houden. Daarna kunt u loslaten en zal het gas continu branden (Afb. 5).

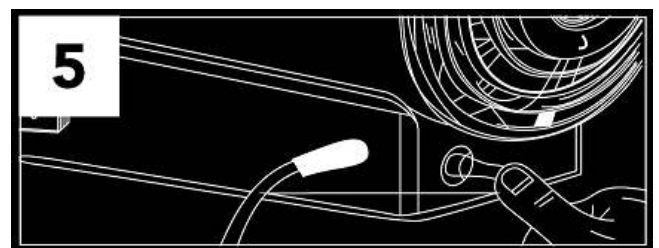
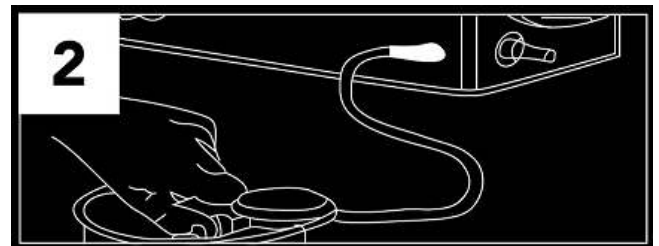

12. Draai de regelknop nu terug tot de gewenste vlamlengte is bereikt, in overeenstemming met de gewenste warmteafgifte.
13. Om het apparaat uit te schakelen sluit u de gaskraan van de gasfles en wacht u tot de vlam is gedoofd. Zet nu de stroomschakelaar op O (uit) en neem de stekker uit het stopcontact. Koppel tenslotte de drukregelaar los van de gasfles.
Pas op! Het apparaat blijft na gebruik nog geruime tijd heet! Neem altijd de stekker uit het stopcontact als het apparaat niet in werking is!
14. Wanneer u de gasfles moet verwisselen of het apparaat na een periode van opslag weer wilt gebruiken dient u de hele procedure, incl. de gaslekkagetest, te herhalen.

Let op: Wanneer u het apparaat volgens de hierboven beschreven procedure hebt trachten te starten en dat lukt na drie ontstekingspogingen niet, probeer het dan niet opnieuw. Door de hoge gasconcentratie is er explosiegevaar ontstaan! Neem contact op met uw dealer om de reden van de storing op te sporen.

Let er op dat bij de installatie van de gasfles de gas slang niet gebogen of geknikt is. Vermijd verdraai- en trekspanning. Daardoor kan hij beschadigen en kan er gaslekkage optreden!

Gebruik altijd de correcte, door de leverancier geleverde drukregelaar en gas slang. Met vragen over de gas slang kunt u contact opnemen met uw leverancier. Geadviseerd wordt een lengte van 1,5 meter.

Gaslekkagetest

Om de mogelijkheid van schade tijdens het transport of door hoge druk, slijtage enz. uit te sluiten dient er tijdens de installatie, na het verwisselen van een gasfles en na een periode van opslag altijd een complete lekkagetest te worden uitgevoerd. **Alle lekkagecontroles moeten worden uitgevoerd met een zeepoplossing, nooit met vuur!** Rook niet tijdens de controles. Bij gaslekkage (wees alert op de geur!) onmiddellijk de gaskraan van de gasfles sluiten en het apparaat ver verwijderen van andere warmtebronnen, vuur en vonken.

- Voer de controle uit met een volle gasfles.
- Stekker uit het stopcontact, stroomschakelaar op O (uit), gastoevoer dicht.
- Maak een zeepoplossing van één deel vloeibare zeep en één deel water.
- Breng de zeepoplossing aan op het hele gastransportsysteem, in het bijzonder op de verbindingen, met een spuitfles, borstel of doek.
- Draai de gastoevoer open. Als er sprake is van een lek zullen er zeepbellen ontstaan.

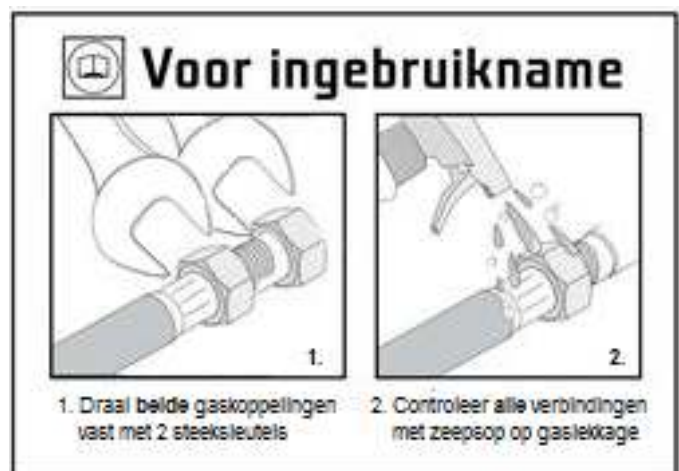

- Als er sprake is van een lek, schakel dan de gastoevoer uit. Bevestig het lekkende onderdeel strakker, schakel de gastoevoer weer in en controleer opnieuw. Blijven er bellen ontstaan, neem dan contact op met uw leverancier.
- Zorg ervoor dat er geen vuur of vonken in de buurt zijn als u de lekkagetest uitvoert en rook er niet bij!
- Als de gas slang tekenen van barsten, scheuren of andere beschadigingen vertoont, moet hij worden vervangen door een nieuwe slang van dezelfde lengte en equivalente kwaliteit. Vervang hem minimaal elke 3 à 4 jaar, zie het opschrift op de slang.

Schoonmaak en onderhoud

- Schakel het apparaat uit, neem de stekker uit het stopcontact en geef de kachel tijd om af te koelen voor u hem reinigt of er onderhoud aan uitvoert.
- Houd het apparaat (i.h.b. de roosters en de ventilatorbladen) schoon en verwijder eventueel stof regelmatig. De omkasting kunt u eventueel met een vochtige doek afnemen. Gebruik daarbij nooit agressieve, bijtende of schurende reinigingsmiddelen.
- Stof of ander vuil in het apparaat kunt u voorzichtig proberen te verwijderen met een borsteltje, op te zuigen met een stofzuiger of (voorzichtig!) weg te blazen met een compressor.
- Controleer de verbranding nadat de kachel is ontstoken. De normale vlam is blauw en komt niet buiten het apparaat. De vlam moet stabiel zijn en de gehele vlamcirkel gelijkmatig van vorm. Als dat niet het geval is, is er wat mis met de verbranding. Neem dan contact op met uw servicepunt.
- Controleer regelmatig de gas slang en zijn schroefverbindingen. Wanneer de slang beschadigd is (is geknakt, gesprongen of versleten, brandplekken vertoont of wat dan ook) dient deze onmiddellijk vervangen te worden. Ook zonder zichtbare beschadigingen dient de slang minimaal elke 3 à 4 jaar te worden vervangen (zie opdruk slang). Gebruik uitsluitend een goedgekeurde gas slang.
- Wanneer de gaskraan van de gas fles hapert en de gastoevoer niet normaal kan worden afgesloten, druk dan eerst de stroomschakelaar uit (O) en neem dan de stekker uit het stopcontact. De gasklep zal nu de gastoevoer blokkeren en de kachel dooft. Laat het apparaat afkoelen maar ontkoppel de gas slang niet! Ga met de gas fles en het aangesloten apparaat naar uw gasleverancier om het probleem op te laten lossen. Dit defect zit niet in uw apparaat.
- Wanneer u het apparaat langere tijd niet denkt te gebruiken, dient u de gastoevoerslang los te koppelen van het apparaat en het beschermdopje op de opening te plaatsen. Plaats het apparaat in de originele verpakking (of een andere stofvrije doos of zak) en plaats het op een koele, droge plaats buiten het bereik van kinderen. Voordat u het apparaat weer in gebruik neemt dient u te controleren of de ventilator probleemloos werkt en of er nergens brandbaar materiaal aan/in/op de kachel is blijven zitten. Voer ook een gaslekkagetest uit.

- Reparaties mogen uitsluitend worden uitgevoerd door daartoe gekwalificeerde personen. Open zelf de kachel nooit! Zie er op toe dat er uitsluitend originele onderdelen worden gebruikt; dat geldt zeker ook voor de gaslang en de drukregelaar!
- De kachel dient minstens éénmaal per jaar te worden geïnspecteerd door een gekwalificeerd persoon.

Gasaanvoer circuit

1. Aansluitmoer gastoevoer
2. Gasklep
3. Elektromagnetisch ventiel
4. Regelknop
5. Gasnozzle
6. Branderkop
7. Thermokoppel
8. Oververhittingsbeveiliging
9. Bougie

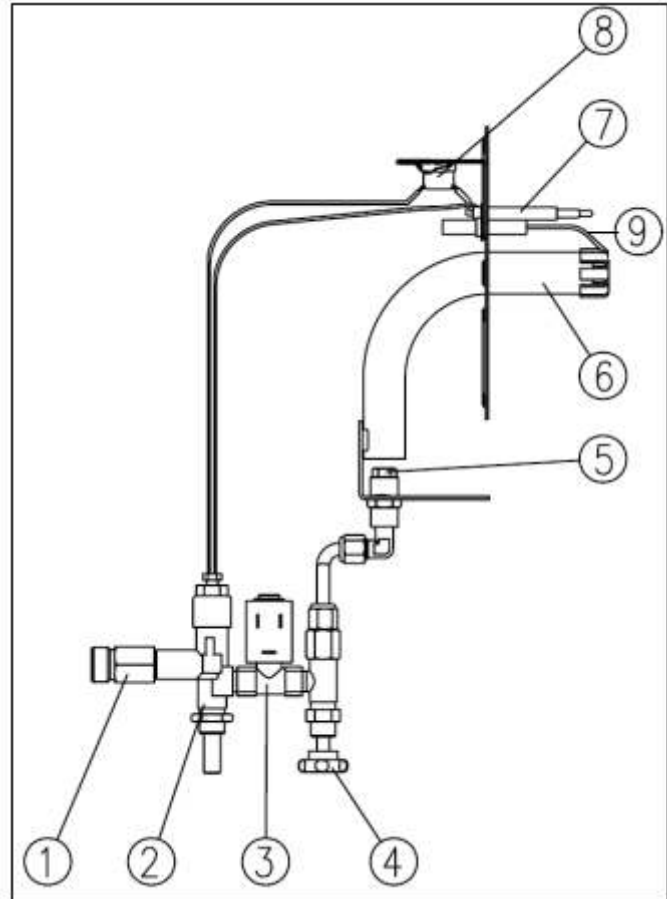

Werkingsprincipe:

Wanneer de kachel is aangesloten op de gasvoorziening, passeert het gas achtereenvolgens de volgende onderdelen:

1. gastoevoer opening
2. gasklep
3. elektromagnetisch ventiel
4. regelknop
5. gasnozzle
6. branderkop, waar het wordt ontstoken door een vonk van de bougie (9)
7. thermokoppel, dat wordt verhit door de warmte van het verbrande gas
8. oververhittingsbeveiliging dat het elektromagnetische ventiel in de gasklep bedient.



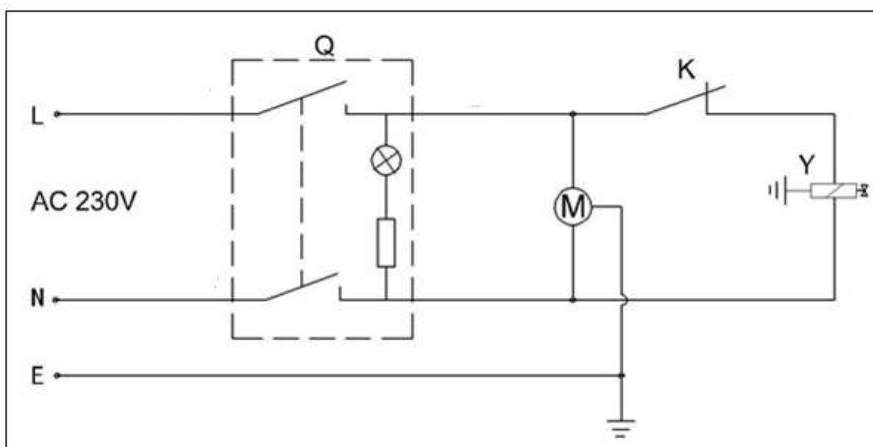

Elektrisch circuit

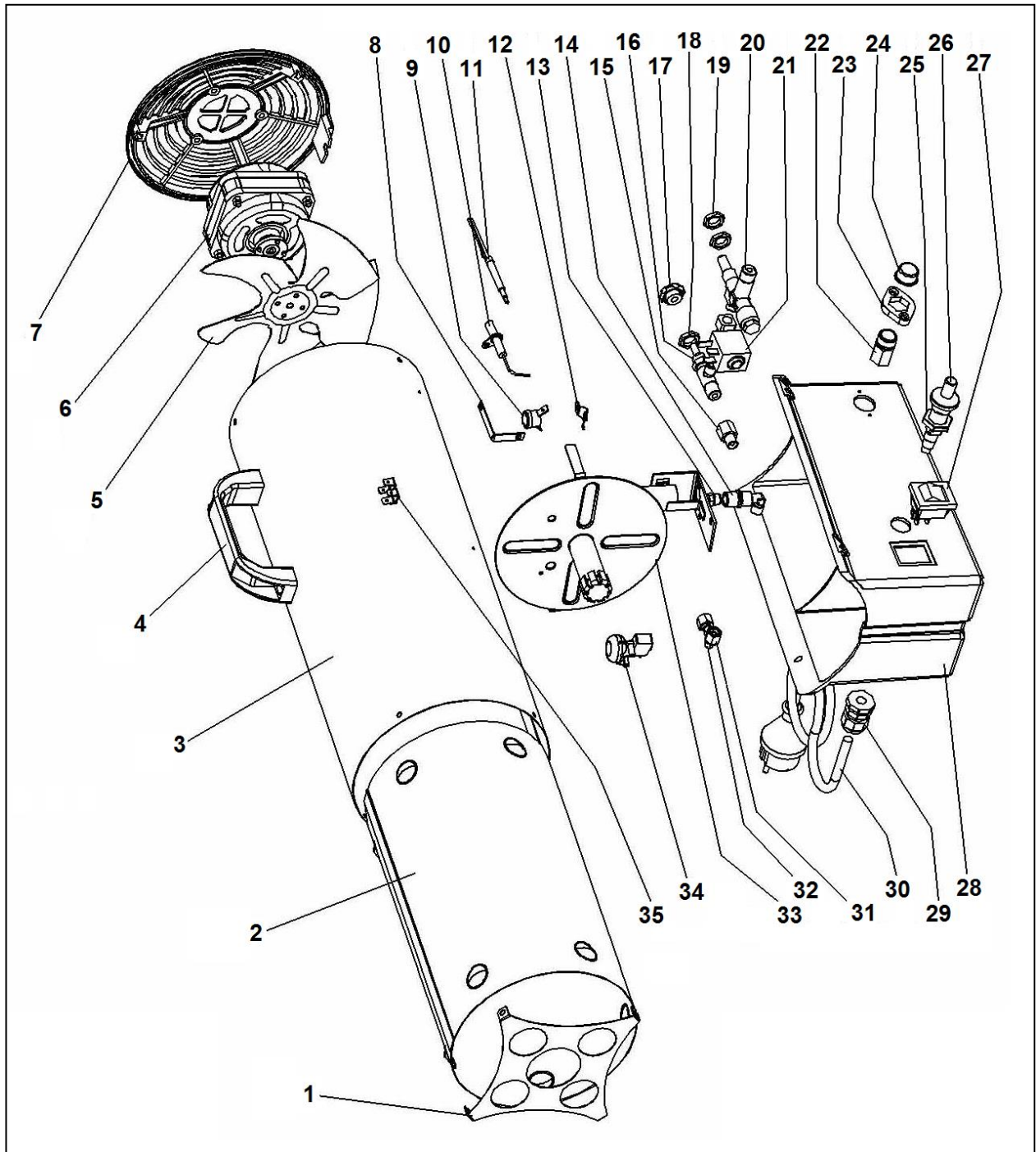

Onderdelen



Rating Label

Model Modell Modèle	HKG 15-NL Art.nr. 322125	Hetelucht gaskachel Heißluft Gasheizung Réchauffeur de gaz à air chaud
Aanvoer gasdruk, Versorgung Gasdruck, Pression de gaz d'alimentation	700 mbar	
Gas categorie, Gaskategorie, Catégorie de gaz	I3B/P(700) / NL	
Classificatie gastoestel, Klassifizierungs Gasgerät, Appareil à gaz de classification	A3	
Geschikt gas, Geeignetes Gas, Gaz approprié	G30/G31, Propan/ Butaan, Propan/Butan, Propane/Butane	
Direct land van bestemming, Direktes Bestimmungsland, Pays de destination directe	NL	
Warmte capaciteit, Wärmekapazität, Capacité calorifique	14 kW	
Luchtverplaatsing, Luftdurchsatz, Débit d'air	300 m ³ /h	
Gasverbruik, Gasverbrauch, Consommation de gaz	1018 g/h	
Voltage, Spannung, Tension	220-240 Volt ~ 50 Hz	
Stroomverbruik, Stromverbrauch, Consommation électrique	25 Watt	
Internationale beschermingsgraad, Internationale Schutzklasse, Cote de protection internationale	IPX0	
Luchttoevoertemperatuur classificatie, Luftzufuhr-Temperatur-Klassifizierung, Classification de température de livraison d'air	Apparaat voor ruimteverwarming, Raumheizgerät, Appareil de chauffage d'espace	
Jaar van fabricage, Herstellungsjahr, Année de fabrication	****	
Batch	*****	PIN:
   		 ****/**
EUROM - Kokosstraat 20 - 8281 JC Genemuiden - Nederland		

Verwijdering



Gooi het apparaat aan het einde van de levensduur weg volgens de plaatselijke wetten en voorschriften of lever het apparaat in bij uw leverancier.

Information requirement for gas heaters							
Model identifier(s): HKG15							
Indirect heating functionality: No							
Direct heat output: 14 kW							
Fuel: propane/butane				Space heating emissions (*)			
Select fuel type: liquid				Nox			
97mg/KWhinput(GCV)							
Item	Symbol	Value	Unit	Item	Symbol	Value	Unit
Heat output				Useful efficiency (NCV)			
Nominal heat output	Pnom	14	kW	Useful efficiency at nominal heat output	$\eta_{th,nom}$	90,5	%
Minimum heat output (indicative)	Pmin	N/A	kW	Useful efficiency at maximum heat output (indicative)	$\eta_{th,nom}$	N/A	%
Auxiliary electricity consumption				Type of heat output/room temperature control (select one)			
At nominal heat output	elmax	0,03	kW	single stage heat output and no room temperature control			No
At minimum heat output	elmin	0,03	kW	Two or more manual stages, no room temperature control			Yes
In standby mode	elSB	N/A	kW	with mechanic thermostat room temperature control			No
				with electronic room temperature control			No
				electronic room temperature control plus day timer			No
				electronic room temperature control plus week timer			No
				Other control options (multiple selections possible)			
				room temperature control, with presence detection			No
				room temperature control, with open window detection			No
				with distance control option			/No
				with adaptive start control			No
				with working time limitation			No
Permanent pilot flame power requirement				with black bulb sensor			No
Permanent pilot flame power requirement (if applicable)	Ppilot	N/A	kW				
Contact details	Eurom - Kokosstraat 20 - 8281 JC - Genemuiden - The Netherlands						

Thank you

Thank you for choosing this EUROM product: It is designed to be of service to you safely and without any hassle. Therefore, please read this user manual carefully, make sure you understand it and act as described therein. Keep the manual in order to consult it later and make sure that every other user will read and understand the manual beforehand. This can prevent dangerous situations and fires.

If you have any questions after reading the booklet, please consult your dealer.

Warnings and Safety Instructions

- **Make sure there is sufficient ventilation**
- **Always keep flammable materials at least 2.5 metres away from the device (3 metres from the front)**
- **Read and understand all instructions and warnings from the instruction manual (on the sticker on the device) before you assemble, use or perform maintenance on the heater. Improper use can lead to fire, explosion, serious personal injury, carbon monoxide poisoning or even death.**
- Follow all locally applicable requirements and codes when you install and/or use the heater.
- Use in closed rooms is dangerous and is PROHIBITED. Only use the heater in well-ventilated spaces. Do not use this heater in a space smaller than 150 cubic metres. A well-ventilated area for this HKG15 heater has at least 450 square centimetres ventilation opening (or 15 cm x 30 cm) and the air in the space must circulate regularly. Incomplete burning caused by lack of oxygen can cause carbon monoxide poisoning. Carbon monoxide is fatal. The first signs of carbon monoxide poisoning resemble flu-like symptoms: headache, dizziness, burning eyes and nose, dry mouth and throat and nausea. If you experience these symptoms, your heater may not work properly or there is not enough ventilation. Immediately get fresh air! Have the heater checked and/or ensure that there is adequate ventilation. One person may be more susceptible to carbon monoxide poisoning than another person. Particularly pregnant women, people with heart or lung problems or anaemia, the elderly and those under the influence of alcohol have an increased risk. Never use the heater in living, working or sleeping areas.
- Only use propane or butane gas and only use the gas hose and gas regulator supplied by the manufacturer. Check whether the output pressure of the gas regulator corresponds with the specifications on the type plate of the heater. Always tightly close the tap of the gas bottle after use.
- Always change the gas bottle in the fresh air or in open areas with adequate ventilation. Always change the gas bottle in a flame-free environment.
- Check the entire gas transport system and all connections for gas leaks (see instructions) before and after changing the gas bottle. If you find a gas leak, immediately close the tap of the gas bottle! Then open doors and windows to allow the

gas to escape. In the meantime, don't use any fire or equipment that could cause sparks. Fix the leak, and check again for gas leakage before you use the heater again.

- Device category A3.
- Do not use the heater in the vicinity of flammable or explosive materials such as paint, etc., highly flammable liquids such as thinner, gas, turpentine, alcohol or volatile and gaseous flammable substances. That can cause fire or explosion.
- Do not use the heater in places with easily flammable materials (paper, wood chips, granules, glass fibre waste and the like). These materials can be sucked up by the heater and cause fire.
- Do not use the heater in dusty areas.
- Do not use any pressurised containers in a space with an operating heater. The propellant can cause an explosion.
- Keep the front of the heater at least 3 metres away from flammable materials such as wood, clothing, plastic, paper, tent cloth, etc. and keep the rear, upper and sides of the heater at least 2.5 metres away. Store tent cloth/plastic and the like or observe extra distance so that these materials can never come within the stated distances. It is recommended to use fire-resistant material for the roofing or covering.
- Always place the heater on a level, stable and horizontal surface. Never use the heater on a wooden or other flammable surface and check regularly that the surface on which it is placed does not get overheated; that can cause a hazard!
- This heater is intended for use in work sites, in industrial areas, etc. For use in public buildings, the national regulations must be followed. **The heater is not intended for household use.** It is not to be used to heat residential spaces in residential buildings. Never use the heater in living, working or sleeping areas. This heater is also not suitable for use in campers, trailers, caravans and boats and so forth.
- Do not use the heater in a lobby, basement or space below ground level.
- Never use the heater in rain or snow and not in wet and moist areas.
- Never face the heater facing the gas bottle or gas hose. The gas bottle and gas hose can never be positioned in front of the heater. Always find a safe, stable place for the gas bottle out of the vicinity of easily flammable materials.
- Never block the intake and exhaust and do not use any hoses/tubes on the intake and exhaust.
- Only turn on the heater when you have made sure that the ventilator can work unobstructed.
- Only plug the heater into a grounded socket 220-240V/50 Hz, secured with a 30mA differential switch. Only use grounded extension cords with adequate power.
- Do not leave an operating heater unattended.
- Never move, touch or perform maintenance to a heater while it is running. When you want to move, check, clean or maintain the heater or want to change the gas bottle, first switch it off, unplug it and let the heater cool off.
- Once the heater is switched off, always unplug it. Never unplug the heater when the heater is still on!

- Never look inside the exhaust opening of the heater and do not stand in front of it.
- Do not make changes to the heater; that can cause dysfunction and hazardous situations.
- Immediately close the gas bottle when you detect a malfunction, defect or gas leakage. Do not make repairs to the heater and only have it repaired by a qualified person and only use original parts.
- Keep the heater clean; see “Cleaning and Maintenance”.
- **ATTENTION!** The heater (and particularly the cap and exhaust opening) become extremely hot and can cause burns. During and shortly after operation, do not touch it. Keep people, animals, clothing and flammable materials at a safe distance. Special attention is required when children or those who need assistance or vulnerable people are around.

Description

1. The HKG15 is a hot air gun with direct incineration. It contains a ventilator driven by a motor that promotes air circulation (and thus the oxygen supply) to achieve good incineration of the gas. The HKG15 is a real space heater. Due to direct incineration, it has a high heat output given its (constant) energy consumption.
2. The HKG15 has a flame security and an overheating security. The flame security switches the gas supply off when the flame is extinguished. And overheating turns off the gas supply when the heater gets too hot.
3. The HKG14 has a tipping security that immediately shuts off the gas supply when the heater could tip over, in any direction.
4. The HKG15 contain a (gas) regulator button which allows for control of the heat output and to allow for different requirements at various locations.

1. Electrical cable with plug
2. Ventilator grill at the rear
3. Regulator
4. Control box
5. Gas valve
6. Connection for gas supply
7. Protective cap
8. Ignition button
9. ON/OFF switch
10. Handle
11. Housing
12. Air discharge grille

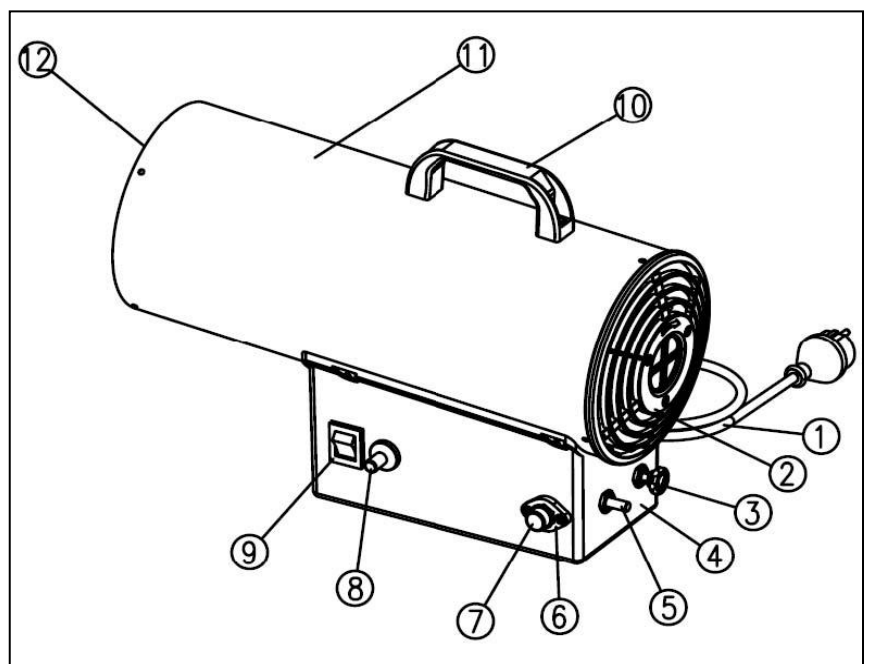

Technical details

Dimensions:

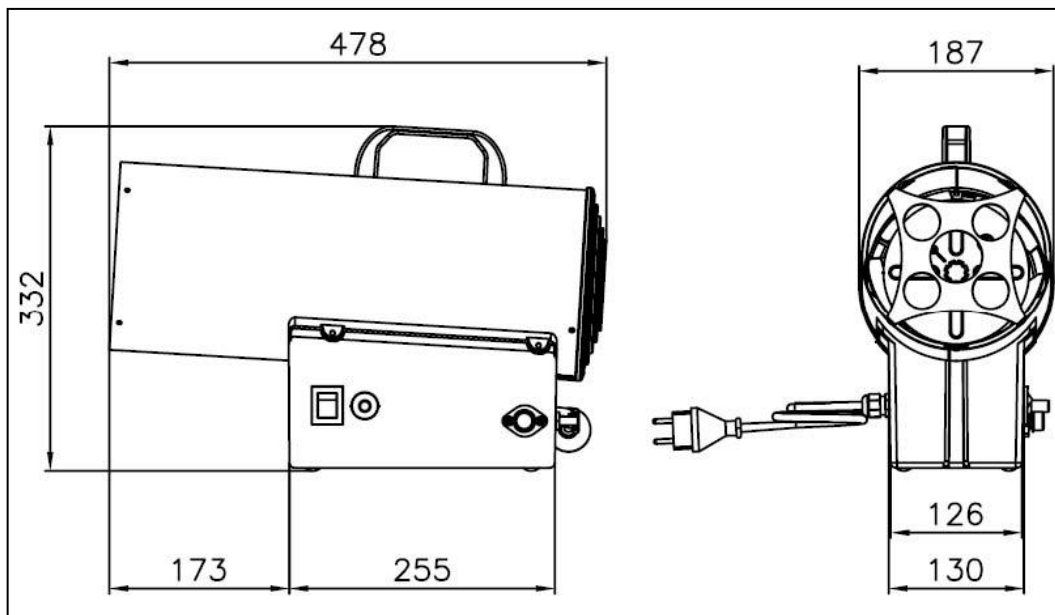

Direct country of destination	Belgium
Gas category	I3B/P (700) – propane or butane
International protection rating	IPX0
Supply gas pressure	700 mBar
Voltage	220-240V~50Hz
Power consumption	25 W
Gas consumption	1018 g/hour
Heat capacity	14 kW
Airflow	300 m ³ /hour
Classification gas appliance	A3

The smell of gas

An odour is added to gas to allow you to tell if there is a gas leak. Gas is heavier than air; so try to smell the gas right above the floor.

Immediately take measures if you smell gas!

- Immediately shut off the gas supply.
- Don't do anything to cause sparks or fire to prevent inflammation of the gas. Do not switch electricity on or off, do not light matches, lighter or the like and do not use your telephone.
- Get everyone out of the vicinity of the gas source and give the gas ample time to air out. Stay nearby during that process. If you still smell gas or have doubts about the situation, contact the fire department.
- Have a gas leak repaired by qualified people.

Operation

A. How do I safely connect a (new) gas bottle?

Uncouple the old gas bottle

1. Switch off the device with the control knob and close the gas tap on top of the gas bottle by hand. Even with an empty gas bottle. (Note: turn closed = turn clockwise)
2. Let the device cool down for at least 15 minutes. After 15 minutes, check that there are no glowing parts anywhere.
3. Disconnect the pressure regulator from the old gas bottle by hand, (preferably) do not use any tools. (Note: unscrew = turn clockwise)

Couple a new gas bottle

1. Keep all possible ignition sources away. Think e.g. open flames, sparks, cigarettes, hot surfaces, electrical equipment, etc.
2. Take measures to prevent the creation of electrostatic charges.
3. Avoid sparks from iron on iron.
4. Check whether the black sealing rubber is present in the union nut of the pressure regulator and is in good condition.
5. Connect the pressure regulator to the gas bottle. Tighten the union nut firmly by hand, sufficient to obtain a gas-tight connection. (Note: tighten = turn counterclockwise).
6. Open the gas tap on top of the gas bottle. (Note: turn open = turn counterclockwise).
7. When you hear a hiss, immediately close the gas tap on top of the gas bottle. The connection is then not closed. Tighten the union nut of the pressure regulator.
8. Do a leak test with soap water. When soap bubbles form, the connection is not closed. Immediately close the gas tap on top of the gas bottle. Tighten the union nut of the pressure regulator.
9. If no leakage has been detected, you can ignite the device.

B. Operation general

1. Check the heater for damage or defects. Do not use a damaged heater, but contact your supplier.
2. Make sure to use undamaged, full gas bottles with propane or butane, suitable for use.
3. Select a place for the heater that meets all the safety instructions and place it on a level, stable, horizontal surface with non-flammable material. Do not plug it in and then set the power switch to O (off).
4. Firmly attach the gas hose with suitable tools to the pressure regulator (left screw threads!)

Note: the gas supply hose is already mounted on the pressure regulator from the factory. Point 4 therefore only applies when replacing the gas supply hose or pressure regulator.

5. Remove the protective cap and attach the gas supply hose to the device (left screw threads!). Firmly screw on the nut with suitable tools for unproblematic gas supply (Diagram 1).



6. Connect the pressure regulator to the gas bottle. Firmly screw the nut on so that no gas leakage can occur. Make sure when you install the gas bottle that the gas hose is not bent or kinked. Avoid turned and pulled tension.

7. Check that the device is correctly attached to the gas bottle and perform a complete gas leakage test (see the description below in this booklet).

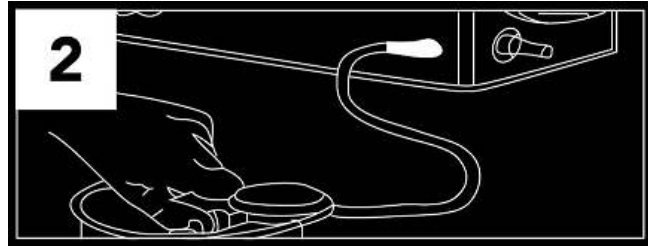

8. When you're sure everything is in order, open the gas tap. (Diagram 2).

9. Turn the regulator button to the maximum position.

10. Now insert the plug into the socket. Then set the power switch to I (on) (Diagram 3). The ventilator will start running.

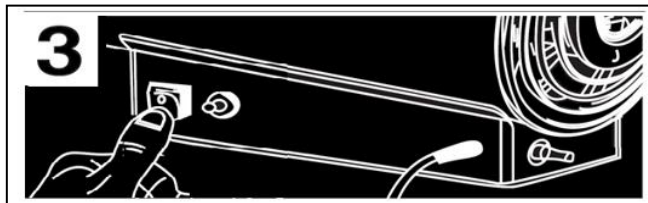

11. Wait until the ventilator is running steadily and stable. Now press the right-hand button of the gas valve and keep it pressed down for 10 seconds. Then with your left hand simultaneously press the ignition button a few times to ignite the device (Diagram 4).



12. After the gas starts burning, keep the gas valve pressed in for another 15 seconds. After that, you can let go and the gas will burn continuously (Diagram 5).

13. Now turn the regulator button until it reaches the desired flame length, in accordance with your desired heat output.

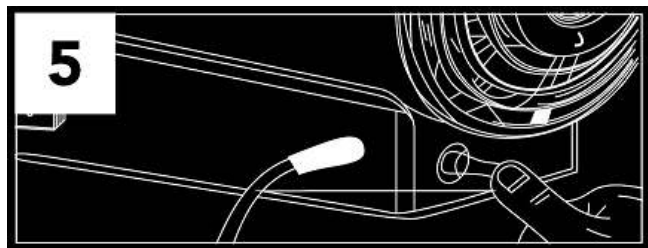

14. To switch off the device, close the gas tap of the gas bottle and wait until the flame goes out. Now switch the power switch to O (off) and remove the plug from the socket. Finally, disconnect the gas supply hose from the gas bottle.

Attention! The device will remain hot for a while after use. Always remove the plug from the socket when the unit is not in use.

15. If you have to change the gas bottle or want to use the device after a period of storage, you must repeat the entire process, including the gas leakage test.

Attention: If you have tried to start the device according to the procedure described above and that does not work after three attempts to ignite it, don't try it again. Due to the high gas concentration, there is now an explosion hazard! Contact your dealer to find out the reason for the malfunction.

Make sure when you install the gas bottle that the gas hose is not bent or kinked. Avoid twisted and tensile stress. This can damage it and gas leakage can occur!

Always use the correct, supplier-provided pressure regulator and gas hose.

If you have questions about the gas hose, contact your supplier. A length of 1.5 metres is advised.

Gas leakage test

To rule out the possibility of damage during transport or due to high pressure, wear and tear, etc., a complete gas leakage test must be performed during installation, after changing a gas bottle and after a period of storage. **All leakage inspection must be performed with a soap solution, never with fire!** Do not smoke during the inspections. When there is gas leakage, immediately close the gas tap on the gas bottle (be alert for the odour!) and remove the equipment far from other sources of heat, fire and sparks.

- Perform the inspection with a full gas bottle.
- Unplug it, switch the power switch to O (off), close the gas supply.
- Make a soap solution with one part liquid soap and one part water.
- Apply the soap solution to the entire gas transport system, especially on the connections, with a spray bottle, brush or cloth.
- Open the gas supply. If there is a leak, you will see soap bubbles.
- If there is a leak, switch off the gas supply. Tighten the leaking part, turn on the gas supply again and check again. If there are still bubbles, contact your supplier.
- Make sure there is no fire or sparks in the vicinity when you are performing the leakage test and do not smoke!
- If the gas hose shows signs of bursting, cracks or other damage, it must be replaced by a new hose of the same length and equivalent quality. Replace it at least every 3 or 4 years; see the writing on the hose.

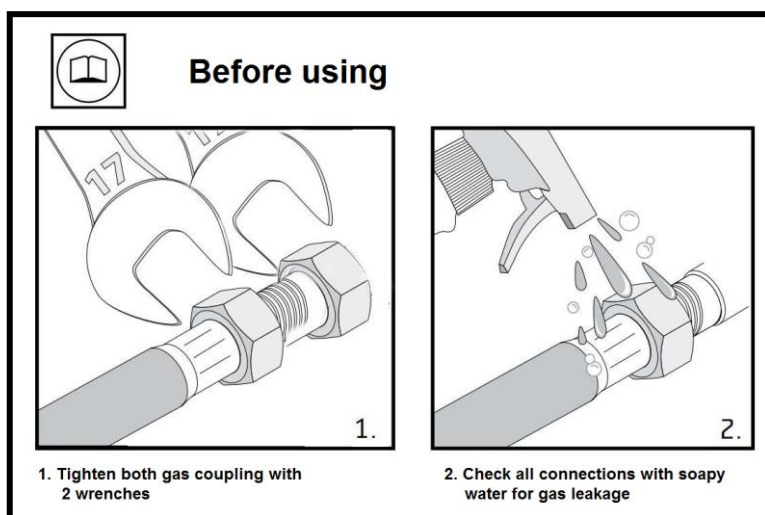

Cleaning and Maintenance

- Switch the unit off, unplug it and give the heater time to cool off before you clean it or perform maintenance.

- Keep the unit clean (particularly the grills and the ventilator blades) and remove dust regularly. You can clean the housing with a damp cloth. Never use aggressive, corrosive or abrasive cleaning agents.
- You can carefully try to remove dust and other dirt in the unit with a brush, vacuum it out or blow it off (carefully) with a compressor.
- Check the incineration after the heater is ignited. The normal flame is blue and not outside of the unit. The flame must be stable and the entire flame circle must be uniform in shape. If that is not the case, there is something wrong with the incineration. Contact your service department.
- Regularly check the gas hose and its screw connections. If the hose is damaged (kinked, burst or worn out, shows signs of burns or anything), this must be replaced immediately. Even without visible damage, the hose must be replaced at least every 3 or 4 years (see the printing on the hose). Only use an approved gas hose.
- If the gas tap on the gas bottle falters and the gas supply cannot be turned off normally, first press the power regular to (O) and unplug the unit. The gas valve will now block the gas supply and the heater will shut off. Allow the unit to cool off, but don't disconnect the gas hose! Take the gas bottle and the connected device to your gas supplier to have the problem solved. This defect is not in your unit.
- If you think you won't use the device for a long time, you should disconnect the gas supply hose from the unit and place the protective cap on the opening. Put the unit in the original packaging (or another dust-free box or bag) and keep it in a cool, dry place outside the reach of children. Before you use the device again, you must check whether the ventilator is working properly and no flammable materials are still next to/in/on the heater. Also perform a gas leakage test.
- Repairs must only be performed by qualified people. Never open the heater yourself! Make sure that only original parts are used; that definitely applies to the gas hose and the pressure regulator!
- The heater must be inspected at least once a year by a qualified person.

Gas supply circuit

1. Connection nut for gas supply
2. Gas valve
3. Electromagnetic valve
4. Regulator Gas nozzle
5. Burner head
6. Thermocouple
7. Overheating protection
8. Spark plug

Operating principle:

When the heater is connected to the gas supply, the gas passes in sequence through the following parts:

1. gas supply opening
2. gas valve
3. electromagnetic valve
4. regulator button
5. gas nozzle
6. burner head, where it is ignited by a spark in the spark plug (9)
7. thermocouple, that is heated by the heat of the burnt gas
8. overheating protection that controls the electromagnetic valve in the gas valve

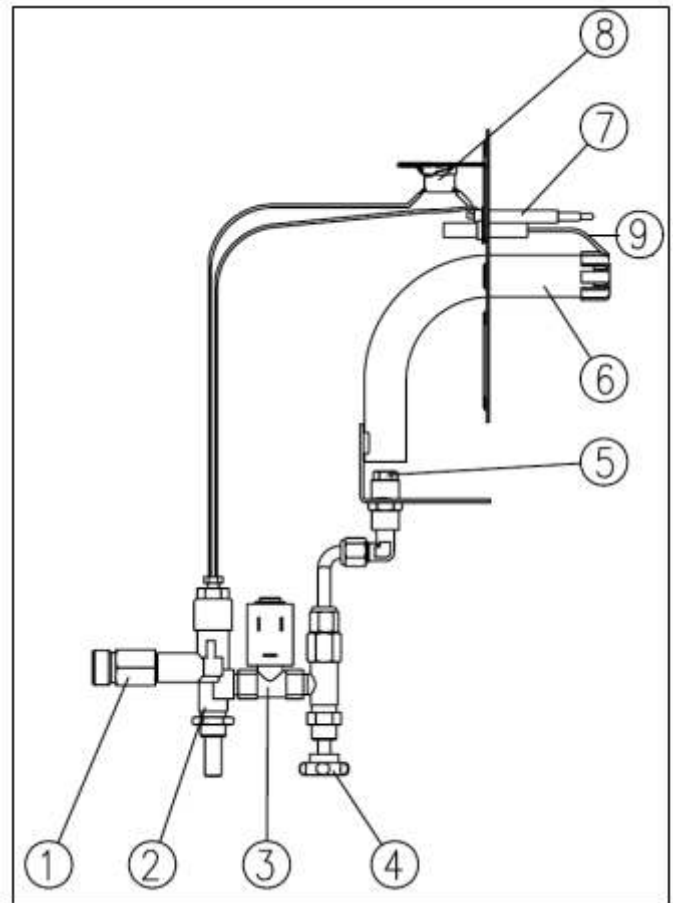

Electric circuit

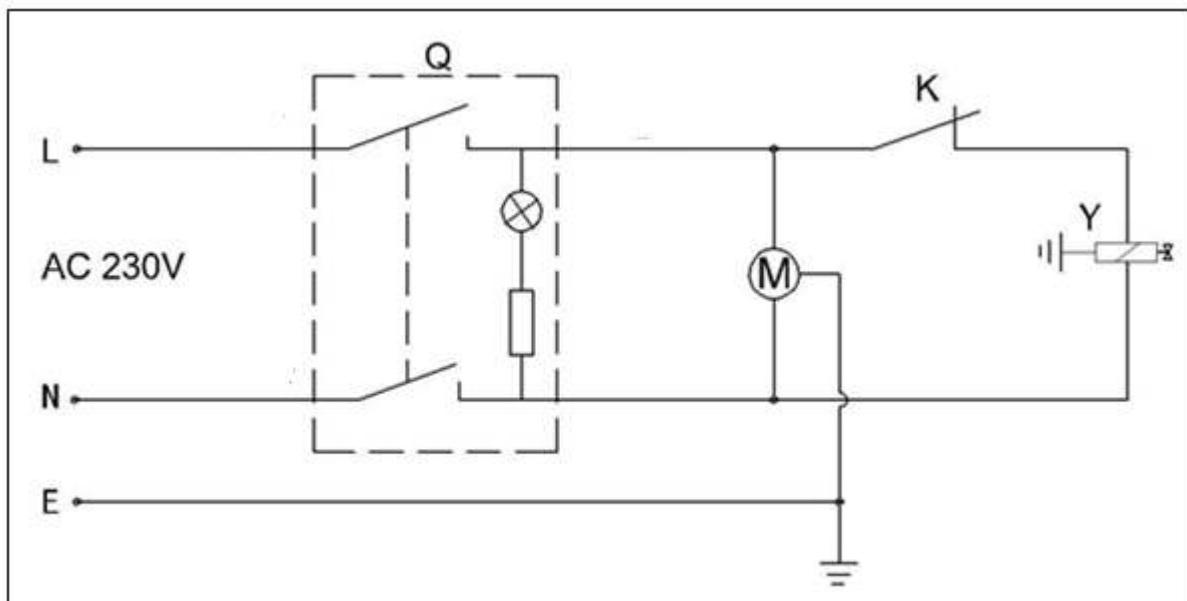

Spare parts

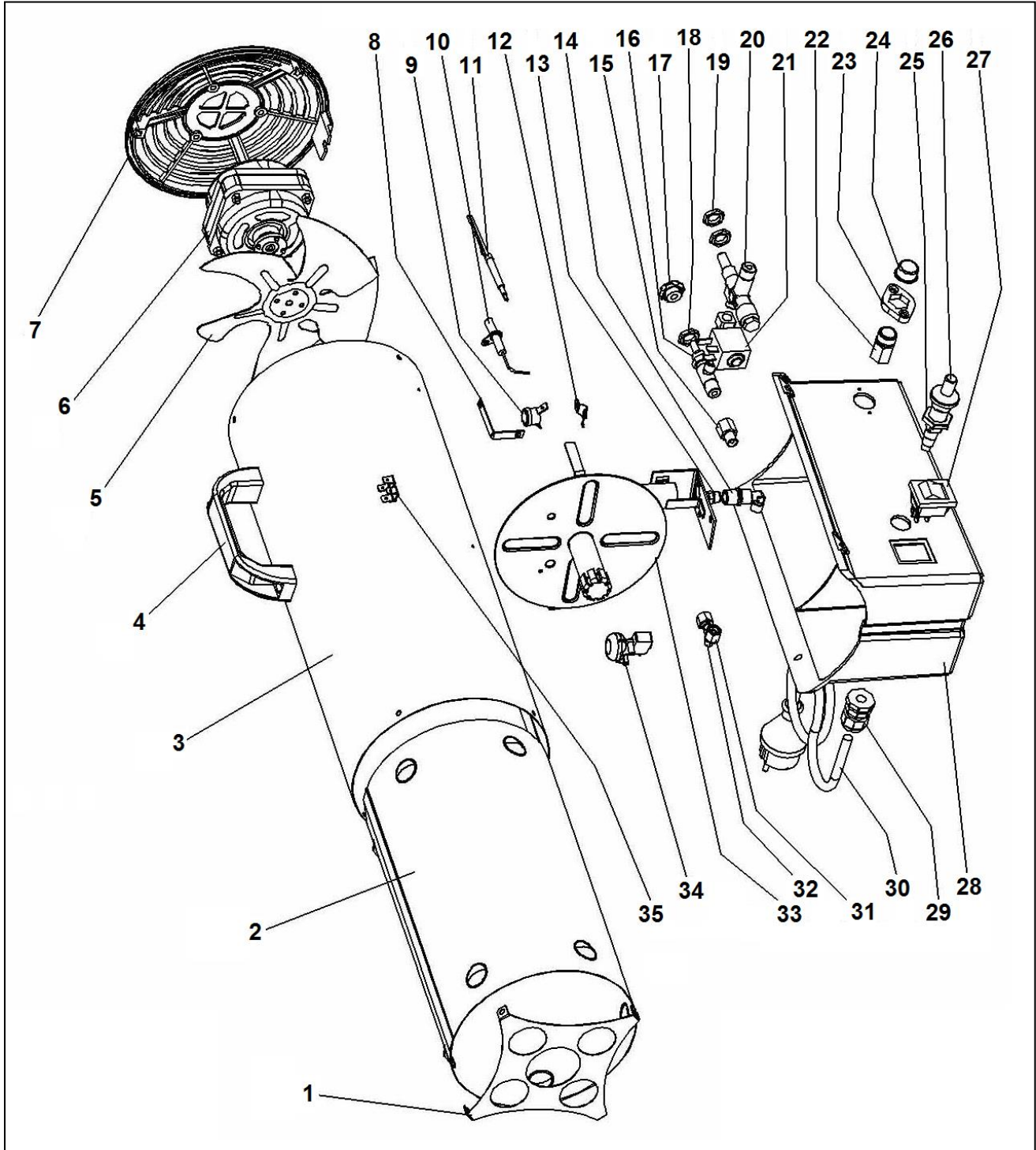





Rating Label

Disposal



At its end of life, discard the device according to the local laws and regulations, or deliver

Model Modell Modèle	HKG 15-NL Art.nr. 322125	Hetelucht gaskachel Heißluft Gasheizung Réchauffeur de gaz à air chaud
Aanvoer gasdruk, Versorgung Gasdruck, Pression de gaz d'alimentation	700 mbar	
Gas categorie, Gaskategorie, Catégorie de gaz	I3B/P(700) / NL	
Classificatie gastoestel, Klassifizierungs Gasgerät, Appareil à gaz de classification	A3	
Geschikt gas, Geeignetes Gas, Gaz approprié	G30/G31, Propan/ Butaan, Propan/Butan, Propane/Butane	
Direct land van bestemming, Direktes Bestimmungsland, Pays de destination directe	NL	
Warmte capaciteit, Wärmekapazität, Capacité calorifique	14 kW	
Luchtverplaatsing, Luftdurchsatz, Débit d'air	300 m ³ /h	
Gasverbruik, Gasverbrauch, Consommation de gaz	1018 g/h	
Voltage, Spannung, Tension	220-240 Volt ~ 50 Hz	
Stroomverbruik, Stromverbrauch, Consommation électrique	25 Watt	
Internationale beschermingsgraad, Internationale Schutzklasse, Cote de protection internationale	IPX0	
Luchttoevoertemperatuur classificatie, Luftzufuhr-Temperatur-Klassifizierung, Classification de température de livraison d'air	Apparaat voor ruimteverwarming, Raumheizgerät, Appareil de chauffage d'espace	
Jaar van fabricage, Herstellungsjahr, Année de fabrication	****	
Batch	*****	PIN:
   		 ****/**
EUROM - Kokosstraat 20 - 8281 JC Genemuiden - Nederland		

the device to your supplier.

EUROM

Kokosstraat 20
8281 JC Genemuiden
The Netherlands
info@eurom.nl
www.eurom.nl

140422