



Meet delights for your home here



Home of Delights

Portable Air Conditioner
Climatiseur Portable
FP10269US

USA office: Fontana AUS office: Truganina GBR office: Ipswich FRA office: Saint Vigor d'Ymonville

If you're having difficulty, our friendly customer team is always here to help.



USA:cs.us@costway.com
AUS:cs.au@costway.com
GBR:cs.uk@costway.com
FRA:cs.fr@costway.com

THIS INSTRUCTION BOOKLET CONTAINS **IMPORTANT** SAFETY INFORMATION. PLEASE READ AND KEEP FOR FUTURE REFERENCE.

EN



Before You Start

- ⚠ Please read all instructions carefully.
- ⚠ Retain instructions for future reference.
- ⚠ Separate and count all parts and hardware.
- ⚠ Read through each step carefully and follow the proper order.
- ⚠ We recommend that, where possible, all items are assembled near to the area in which they will be placed in use, to avoid moving the product unnecessarily once assembled.
- ⚠ Always place the product on a flat, steady and stable surface.
- ⚠ Keep all small parts and packaging materials for this product away from babies and children as they potentially pose a serious choking hazard.

FR



Avant de Commencer

- ⚠ Veuillez lire attentivement toutes les instructions.
- ⚠ Conservez les instructions pour vous y référer ultérieurement.
- ⚠ Vérifiez toutes les pièces et les accessoires.
- ⚠ Lisez attentivement chaque étape et suivez l'ordre correct.
- ⚠ Nous recommandons que, dans la mesure du possible, tous les produits soient assemblés à proximité de la zone où ils seront utilisés, afin d'éviter tout déplacement inutile du produit une fois assemblé.
- ⚠ Placez toujours le produit sur une surface plane et stable.
- ⚠ Conservez toutes les petites pièces de ce produit et les matériaux d'emballage hors de portée des bébés et des enfants, car ils pourraient présenter un risque d'étouffement.

EN

1. BEFORE YOU BEGIN

1.1 PRODUCT DESCRIPTION

Our powerful portable air conditioners are great cooling solutions for single rooms, creating a comfortable atmosphere in your space. It also has ventilation and dehumidifying function for circulating air and removal of moisture. They're self-contained systems that do not require any permanent installation, allowing you to move to the space in which it is most needed. They're commonly used in kitchen, temporary-resided, computer rooms, garages, and many other places where installation of Air-conditioner Outdoor Unit is limited. The environmentally friendly R32 is used as the refrigerant. R32 has no damaging influence on the ozone layer (ODP), a negligible greenhouse effect (GWP) and is available worldwide. Because of its efficient energy properties, the R32 is highly suitable as a coolant for this application. Special precautions must be taken into consideration due to the coolant's high flammability.

1.2 SYMBOLS FROM THE UNIT AND USER MANUAL



This unit uses a flammable refrigerant. If refrigerant leaks and comes in contact with fire or heating part, it will create harmful gas and there is risk of fire.



Read the USER MANUAL carefully before operation.



Further information is available in the USER MANUAL, SERVICE MANUAL, and the like.



Service personnel are required to carefully read the USER MANUAL and SERVICE MANUAL before operation.

THE FOLLOWING SHOULD ALWAYS BE OBSERVED FOR SAFETY

- This appliance is intended to be used by expert or trained users in shops, in light industry and on farms, or for commercial use by lay persons.
- This appliance can be used by children aged from 8 years and above and persons with reduced physical, sensory or mental capabilities or lack of experience and knowledge if they have been given supervision or instruction concerning use of the appliance in a safe way and understand the hazards involved. Children shall not play with the appliance. Cleaning and user maintenance shall not be made by children without supervision.
- The unit is designed only for use with R32 (propane) gas as the designated refrigerant.
- The refrigerant loop is sealed. Only a qualified technician should attempt to service!
- Do not discharge the refrigerant into the atmosphere.
- R32 (propane) is flammable and heavier than air.
- It collects first in low areas but can be circulated by the fans.
- If propane gas is present or even suspected, do not allow untrained personnel to attempt to find the cause.
- The propane gas used in the unit has no odor.
- The lack of smell does not indicate a lack of escaped gas.
- If a leak is detected, immediately evacuate all persons from the store, ventilate the room and contact the local fire department to advise them that a propane leak has occurred.
- Do not let any persons back into the room until the qualified service technician has arrived and that technician advises that it is safe to return to the room.
- No open flames, cigarettes or other possible sources of ignition should be used inside or in the vicinity of the units.
- Component parts are designed for propane and non-incentive and non-sparking. Component parts shall only be replaced with identical repair parts.

FAILURE TO ABIDE BY THIS WARNING COULD RESULT IN AN EXPLOSION, DEATH, INJURY AND PROPERTY DAMAGE.

2. FOR YOUR SAFETY

Your safety is the most important thing we are concerned!



 WARNING	<p>Please read this manual carefully and fully understand before operating your appliance.</p>
---	--

2.1 OPERATIONAL PRECAUTIONS

WARNING- to reduce the risk of fire, electric shock or injury to persons or property:

- If the supply cord is damaged, it must be replaced by the manufacturer or similarly qualified persons in order to avoid a hazard.
- The appliance shall be disconnected from its power source during service.
- Always operate the unit from a power source of equal voltage, frequency and rating as indicated on the product identification plate.
- Always use a power outlet that is grounded.
- Unplug the power cord when cleaning or when not in use.
- Do not operate with wet hands. Prevent water from spilling onto the unit.
- Do not immerse or expose the unit to rain, moisture or any other liquid.
- Do not leave the unit running unattended. Do not tilt or turn over the unit.
- Do not unplug while the unit is operating.
- Do not unplug by pulling on the power cord.
- Do not use an extension cord or an adapter plug.
- Do not put objects on the unit.

- Do not climb or sit on the unit.
- Do not insert fingers or other objects into the air outlet.
- Do not touch the air inlet or the aluminum fins of the unit.
- Do not operate the unit if it is dropped, damaged or showing signs of product malfunction.
- Do not clean the appliance with any chemicals.
- Ensure that the unit is far away from fire, inflammable, or explosive objects.
- The unit shall be installed in accordance with national wiring regulations.
- Do not use means to accelerate the defrosting process or to clean, other than those recommended by the manufacturer.
- The appliance shall be stored in a room without continuously operation sources (for example: open flames, an operating gas appliance or an operating electric heater).
- The appliance shall be stored so as to prevent mechanical damage from occurring.
- Do not destroy or burn the product.
- Be aware that refrigerants may not contain any odour.
- Pipe-work shall be protected from physical damage and shall not be installed in an unventilated space, if that space is smaller than 4 m²(43 sq.ft).
- Compliance with national gas regulations shall be observed.
- Keep any required ventilation openings clear of obstruction.
- The appliance shall be stored in a well-ventilated area where the room size corresponds to the room area as specified for operation.

 WARNING	Any person who is involved with working on or breaking into a refrigerant circuit should hold a current valid certificate from an industry-accredited assessment authority, which authorizes their competence to handle refrigerants safely in accordance with an industry, recognized assessment specification.
 WARNING	Servicing shall only be performed as recommended by the equipment manufacturer. Maintenance and repair requiring the assistance of other skilled personnel shall be carried out under the supervision of the person competent in the use of flammable refrigerants.

If you don't understand something or need help, please contact the after-sales services.

2.2 SAFETY PRECAUTIONS ON SERVICING

Please follow these warnings when servicing an appliance with R32.

2.2.1 Checks to the area

Before starting work on systems containing flammable refrigerants, safety checks are necessary to ensure that the risk of ignition is minimized. For repair to the refrigerating system, the following precautions shall be complied with prior to conducting work on the system.

2.2.2 Work procedure

Work shall be undertaken under a controlled procedure so as to minimize the risk of a flammable gas or vapor being present while the work is being performed.

2.2.3 General work area

All maintenance staff and others working in the local area shall be instructed on the nature of work being carried out. Work in confined spaces shall be avoided. The area around the work space shall be sectioned off. Ensure that the conditions within the area are safe by control of flammable material.

2.2.4 Checking for presence of refrigerant

The area shall be checked with an appropriate refrigerant detector prior to and during work, to ensure that the technician is aware of potentially flammable atmospheres. Ensure that the leak detection equipment being used is suitable for use with flammable refrigerants, i.e. no sparking, adequately sealed or intrinsically safe.

2.2.5 Presence of fire extinguisher

If any hot work is to be conducted on the refrigeration equipment or any associated parts, appropriate fire extinguishing equipment shall be available to hand. Have a dry powder or CO₂ fire extinguisher adjacent to the charging area.

2.2.6 No ignition sources

No person carrying out work in relation to a refrigeration system which involves exposing any pipe work that contains or has contained flammable refrigerant shall use any sources of ignition in such a manner that it may lead to the risk of fire or explosion. All possible ignition sources, including cigarette smoking, should be kept sufficiently far away from the site of installation, repairing, removing and disposal, during which flammable refrigerant can possibly be released to the surrounding space. Prior to work taking place, the area around the equipment is to be surveyed to make sure that there are no flammable hazards or ignition risks. "No Smoking" signs shall be displayed.

2.2.7 Ventilated area

Ensure that the area is in the open air or that it is adequately ventilated before breaking into the system or conducting any hot work. A degree of ventilation shall continue during the period that the work is carried out. The ventilation should safely disperse any released refrigerant and preferably expel it externally into the atmosphere.

2.2.8 Checks to the refrigeration equipment

Where electrical components are being changed, they shall be fit for the purpose and to the correct specification. At all times the manufacturer's maintenance and service guidelines shall be followed. If in doubt, consult the manufacturer's technical department for assistance.

The following checks shall be applied to installations using flammable refrigerants:



- The charge size is in accordance with the room size within which the refrigerant containing parts are installed;
- The ventilation machinery and outlets are operating adequately and are not obstructed;
- If an indirect refrigerating circuit is being used, the secondary circuit shall be checked for the presence of refrigerant;
- Marking to the equipment continues to be visible and legible. Markings and signs that are illegible shall be corrected;
- refrigeration pipe or components are installed in a position where they are unlikely to be exposed to any substance which may corrode refrigerant containing components, unless the components are constructed of materials which are inherently resistant to being corroded or are suitably protected against being so corroded.

2.2.9 Check electrical devices

Repair and maintenance to electrical components shall include initial safety checks and component inspection procedures. If a fault exists that could endanger safety, then no electrical supply shall be connected to the circuit until it is satisfactorily dealt with. If the fault cannot be corrected immediately but it is necessary to continue operation, an adequate temporary solution shall be used. This shall be reported to the owner of the equipment so all parties are advised.

Initial safety checks shall include:

- those capacitors are discharged: this shall be done in a safe manner to avoid possibility of sparking;
- that there no live electrical components and wiring are exposed while charging, recovering or purging the system;
- that there is continuity of earth bonding.

	<p>WARNING!</p> <p>Install the unit in rooms which exceed 4 m²(43 sq.ft). Do not install the unit in a place where inflammable gas may leak.</p>
	<p>NOTE!</p> <p>The manufacture may provide other suitable example or may provide additional information about the refrigerant odour.</p>

3. PRODUCT OVERVIEW

3.1 PRODUCT DIAGRAM

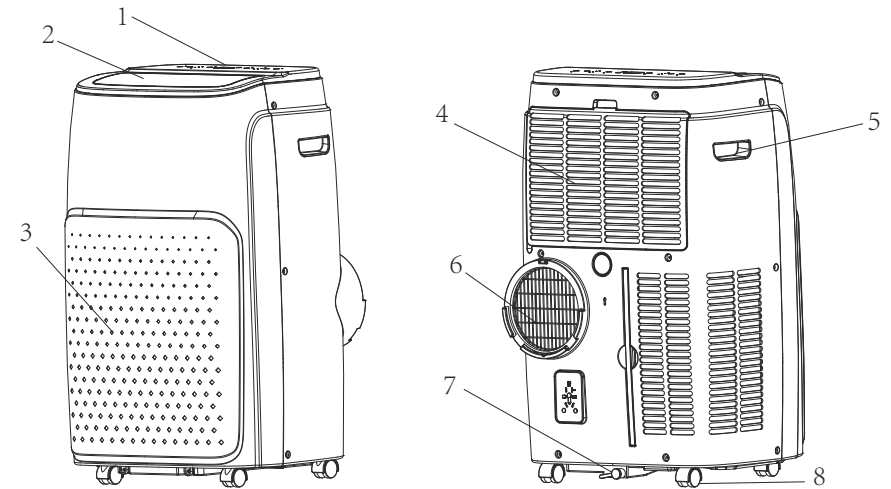

1	Control panel
2	Air outlet with adjustable louver
3	Front panel
4	Air inlet with air filter
5	Recessed handle
6	Air exhaust
7	Drain opening with sealing plug
8	Castor

Note: The appearance is only for reference. Please see the real product for detailed information.

3.2 FEATURES

- √ High capacity in a compact size with cooling, dehumidifying, fan and heating function
- √ Temperature setting and display
- √ LED Digital display
- √ Electronic control with built-in timer, sleep mode
- √ Self-evaporating system for better efficient
- √ Auto shut off when tank full
- √ Automatic restart in the event of power outage
- √ Auto defrosting function at low ambient temperatures
- √ Remote control
- √ 3- speed fan
- √ Casters for easy mobility

4. INSTALLATION

4.1 UNPACKING

- Unpack the carton and take the appliance and accessories out.
- Check the device after unpacking for any damage or scratches on it.
- Accessories:
 - 1. Exhaust hose
 - 2. Hose connector
 - 3. Window kit adapter
 - 4. Remote control
 - 5. Drain pipe
 - 6. Window kit

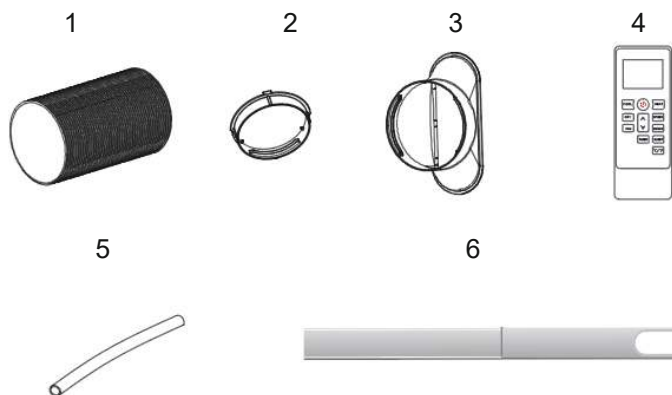

4.2 Choose your location

- If tipped more than 45°, allow the unit to set upright for at least 24 hours before starting up.
- Place the unit on a firm, level surface in an area with at least 50cm(19.7inches) of free space around it to allow for proper air circulation.
- Do not operate in close proximity to walls, curtains, or other objects that may block air inlet and outlet. Keep the air inlet and outlet free of obstacles.
- Never install the unit where it could be subject to:
 - ★ Heat sources such as radiators, heat registers, stoves or other products that produce heat.
 - ★ Direct sunlight
 - ★ Mechanical vibration or shock
 - ★ Excessive dust
 - ★ Lack of ventilation, such as cabinet or bookcase
 - ★ Uneven surface

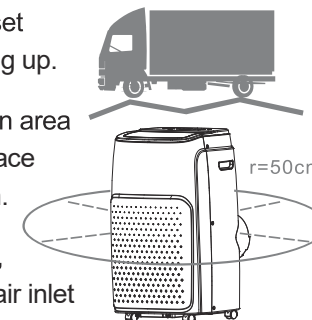

WARNING!



Install the unit in rooms where exceed 4 m²(43 sq.ft).
Do not install the unit in a place where inflammable gas may leak.

NOTE!



The manufacture may provide other suitable example or may provide additional information about the refrigerant odour.

4.3 ATTACH THE EXHAUST HOSE

The air conditioner needs to be ventilated to the outside so that the air containing waste heat and moisture discharged from the appliance can be discharged from the room.

Do not replace or extend exhaust hose which will result in decreased efficiency, or even worse shut down the unit due to low backpressure.

Step 1:

Connect the hose connector to one end of the exhaust hose.

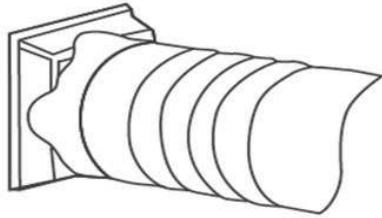

Step 2:

Connect the windows kit adapter to the other end of the exhaust hose.

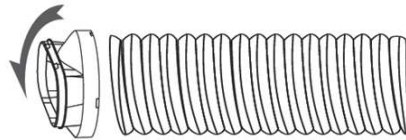

Step 3:

Extend the adjustable window kit to the length of your window. Connect the exhaust hose to the window kit.



Step 4:

Close your window to secure the kit in place. It needs to hold the windows kit firmly in place, secure the window kit with duct tape if required. It is recommended that the gap between the adapter and the sides of the window should be sealed off for maximum efficiency.

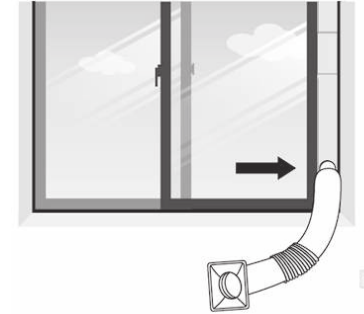

Step 5:

Attach the hose connector to the exhaust air outlet of unit.

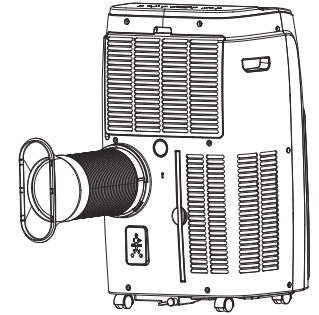

Step 6:

Adjust the length of the flexible exhaust hose, to make sure that the distance between the unit and the window will be more than 70cm(27.5inches), height from exhaust hose to the floor will be more than 90cm(35.4inches), and avoid bends in the hose. Then place AC near an electrical outlet.

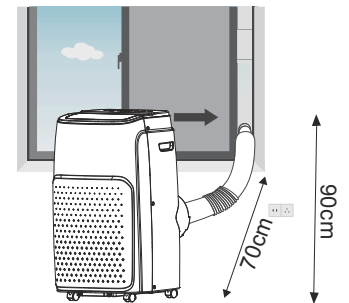

5. OPERATION

5.1 CONTROL PANEL AND DISPLAY

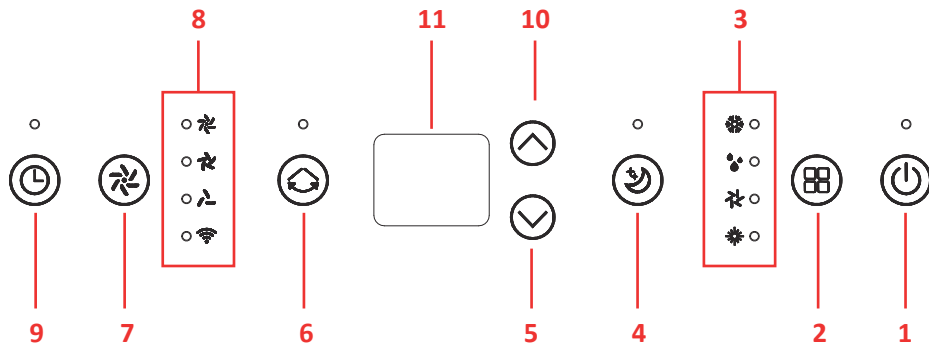

5.2 FUNCTION KEYS AND INDICATORS

1. POWER	Press to switch the machine on or off.
2. MODE	Press to switch the operation modes between cool, heat, dry and fan.
3. MODE Indicator	This display shows the selected operating mode settings (cooling /heating/dehumidifier/fan).
4. SLEEP	Press to turn sleep mode on or off.
5. DOWN	Decrease the desired temperature or timer setting.
6. SWING	Adjust the air flow direction vertically.
7. SPEED	Press to switch the fan speed in HIGH, MIDDLE and LOW.
8. Indicators	LED for high speed & middle speed & low speed and wifi.
9. TIMER	Set a time for the unit to automatically start or stop.
10. UP	Increase the desired temperature (16°C~32°C/61°F~90°F) or timer setting.
11. Digital Display	Display timer setting and temperature.

5.3 REMOTE CONTROL

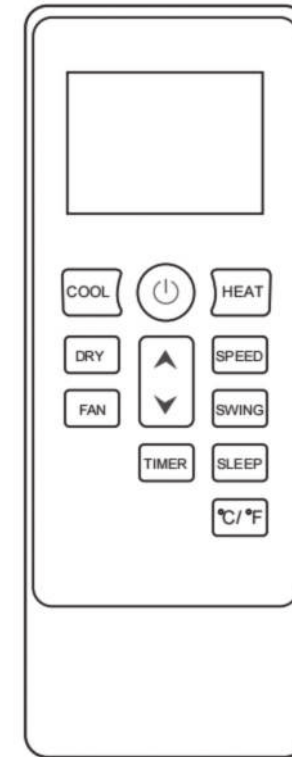

5.4 SETTINGS

5.4.1. Start-up and Shutdown

⇨ Press POWER to turn the unit on.

The unit runs in in FAN as default.

⇨ Press MODE button to select the desired operation mode.

⇨ Press POWER again to turn off the power.

5.4.2.Operation mode

The unit has five operation modes: cool, dry, fan, heat and sleep.
The unit working temperature under cooling mode is 16°C-35°C (61°F~95°F), under heating mode is 5°C-27°C(41°F~81°F).

A. Cooling your room

- Select the cool mode to lower the temperature in your room.
- ⇒ Press MODE button repeatedly until the LED of COOL operation lights up.
 - ⇒ Press Up/Down button to adjust the temperature which is displayed on the screen. The temperature can be set between 16°C and 32°C (61°F~90°F).
 - ⇒ Press SPEED button repeatedly until the desired fan speed indicator lights up.
To control the direction of the air flow horizontally, please press the SWING button on.
Note: The air conditioner stops if the room temperature is lower than selected temperature.

B. Heating your room(Optional for Heating Function Unit only)

- ⇒ Press MODE button repeatedly until the LED of HEAT operation lights up.
- ⇒ Press ADD/MINUS button to set the temperature higher than the room temperature. The fan speed can also be set.
Note: The drainage hose should be attached to the unit for continuous operating.

C. Ventilating your room

- ⇒ Press MODE button repeatedly until the LED of FAN operation lights up.
In ventilation mode, the room air is circulated, but not cooled.
- ⇒ Press SPEED button repeatedly to select the fan speed as desired.

D. Drying your room

- ⇒ Press MODE button on the control panel or remote control, the LED of DRY operation lights up. The fan speed is unable to select. User should connect the hose to the drain outlet at the bottom of the unit.
Note: In this mode, the fan speed switches over to low speed and the temperature cannot be selected.

E.Sleep mode

The sleep mode can be activated when in cool mode and heat mode.

• In cool mode:

After 1 hour the preset temperature is increased by 1°C(2°F), after another hour the preset temperature will again be increased by 1°C(2°F).

• In heat mode(Optional for Heating Function Unit only) :

After 1 hour the preset temperature is decreased by 1°C(2°F), after another hour the preset temperature will again be decreased by 1°C(2°F). Then the temperature is kept constant for 10 hours. And all the indicators dim to dark. The fan speed may switch over to low speed for silent operating and cannot be selected.

5.4.3.TIMER SETTING(1 hour-24 hours):

The timer has two ways of operation:

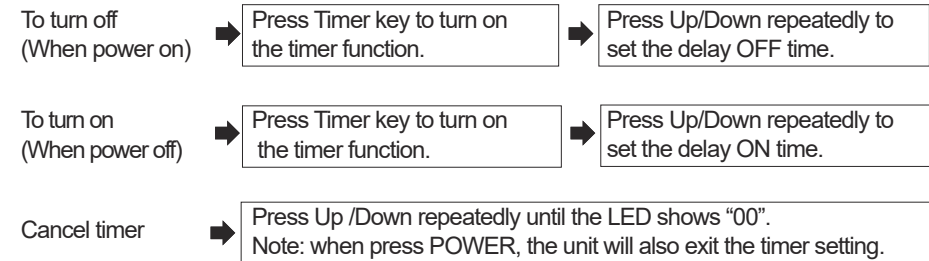

5.4.4.Automatic Defrost

At low room temperatures, frost may buildup at the evaporator during operation. The unit will automatically start defrosting and the POWER indicator will flash. The defrost control sequence is as follows:

- A.When the unit operates in the cooling operation, drying operation, the ambient temperature sensor senses that the evaporator coil temperature is below -1°C(30°F). When the compressor stops operating for 10 minutes or the coil temperature up to 7°C(45°F), the unit will restart to cool operating mode.
- B.When the unit operates in the heating operation, drying operation, once the coil temperature sensor senses the temperature of the evaporator is below 40°C (104°F) and the differential temperature between coil temperature and room temperature is below 19°C (66°F) after the compressor operation for 20 minutes, the unit start defrosting for 5 minutes and the power indicator blinking.

5.4.5. Overload Protection

In the event of a power loss, to protect the compressor, there is a 3-minute delay until the compressor restarts.

5.5 DRAINAGE

Manual drainage:

1) When the machine stops after the water is full, please unplug the power plug.

Notes: Please move the machine carefully, so as not to spill the water in the water pan at the bottom of the body.

2) Place the water container below the side water outlet behind the body.

3) Unplug the water plug, the water will automatically flow into the water container.

Notes:

1. Keep the water plug properly.

2. During drainage, the body can be tilted slightly backwards.

3. If the water container cannot hold all the water, before the water container is full, stuff the water outlet with the water plug as soon as possible to prevent water from flowing to the floor or the carpet.

4) When the water is discharged, stuff the water plug.

Notes: 1. Restart the machine after the water plug and drainage cover are installed, otherwise condensate water of the machine will flow to the floor or the carpet.

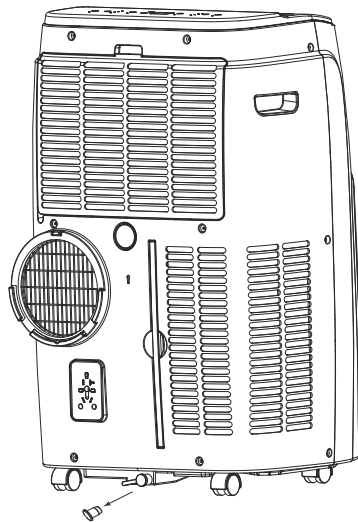

Continuous drainage

The self-evaporating system uses the collected water to cool the condenser coils for better efficient performance. There is no need to empty the drainage tank in cooling operation, except in drying operation and high humidity conditions. The condensate water evaporates at the condenser and is evacuated through the exhaust hose.

For continuous operation or unattended operating in drying operation, please connect the attached drain hose to the unit. Condensate water will automatically flow into a bucket or drain by gravity.

- Switch off the unit before operating.
- Remove the plug of the water outlet opening, and keep it in safe area.
- Securely and properly connect the drain hose and make sure that it is not kinked and clear of obstruction.
- Place the outlet of hose over a drain or bucket and ensure that water could freely flow out of the unit.
- Do not submerge the end of hose into water; otherwise it can cause "Air Lock" in the hose.

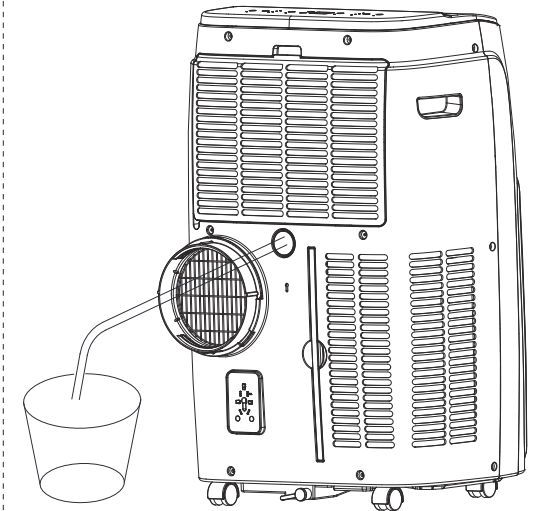

To avoid water spillage:

- As the negative pressure of condensate drain pan is large, tilt the drain hose downward toward the floor. It is appropriate that the degree of inclination should exceed 20 degrees.
- Straighten the hose to avoid a trap existing in the hose.

6. CLEANING AND CARE

6.1. CLEANING THE AIR FILTER (every two weeks)

Dust collects on the filter and restricts the airflow. The restricted airflow reduces the efficiency of the system, and if it becomes blocked, it can cause damage to the unit.

The air filter requires regular cleaning. The air filter is removable for easy cleaning. Do not operate the unit without an air filter, or the evaporator may be contaminated.

1. Press POWER button to switch off the unit and unplug the power cord.
2. Remove the filter mesh from the unit.
3. Use a vacuum cleaner to suck dust from the filter.
4. Turn the filter over and rinse the air filter under running water. Let the water run through the filter in the opposite direction of air flow. Set aside and allow the filter to air dry completely before reinstalling.

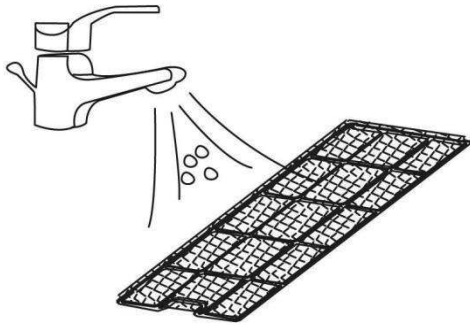

Switch off the unit and remove the two air filters.
Rinse the air filters under running water.

Warning!!!

Do not touch the evaporator surface with bare-hand, or could cause injury of your fingers.

6.2. CLEANING UP OF REFRIGERANT

General Measures:

1. Gas/vapor is heavier than air. May accumulate in confined spaces, particularly at or below ground level.
2. Eliminate every possible source of ignition.
3. Use appropriate personal protection equipment (PPE).
4. Evacuate unnecessary personnel, isolate, and ventilate area.
5. Do not get in eyes, on skin, or on clothing. Do not breathe vapors or gas.
6. Prevent access to sewers and public waters.
7. Stop the source of the release, if it is safe to do so. Consider the use of water spray to disperse vapors.
8. Isolate the area until gas has dispersed. Ventilate and gas test area before entering. Contact local competent authorities after a spill.

7. TROUBLESHOOTING

Symptom	Inspection	Solution
The unit is not operating.	√ Check the power connection is secure.	■ Insert the power cord securely into the wall outlet.
	√ Check if the water level indicator lights up?	■ Empty the drain pan by removing the rubber plug.
	√ Check the room temperature.	■ The range of operating temperature is 5-35°C (41-95°F).

The unit works with reduced capacity.	√ Check the air filter for dirt.	■ Clean the air filter as necessary.
	√ Check if the air duct is blocked.	■ To clear the obstacle.
	√ Check if the room door or window is open.	■ Keep the door and windows closed.
	√ Check if the desired operating mode is selected and the temperature is properly set.	■ Set the mode and temperature at proper set-point according to the manual.
	√ The exhaust hose is detached.	■ Make sure that the exhaust hose is securely attached.
Water Leakage	√ Overflow while moving the unit.	■ Empty the water tank before transport.
	√ Check if the drain hose is kinked or bent.	■ Straighten the hose to avoid a trap existing.
Excessive Noise	√ Check if the unit is securely positioned.	■ Place the unit on horizontal and firm ground.
	√ Check if any loose, vibrating parts.	■ Secure and tighten the parts.
	√ Noise sounds like water flowing.	■ Noise comes from flowing refrigerant. This is normal.

Error Codes	00/E0	√ Communication faults between main PCB and display PCB.	■ Check the wire harness of the display PCB for damage.
	E1	√ Ambient temperature sensor failure.	■ Check connection or replace it. To clean or replace the temperature sensor.
	E2	√ Coil temperature sensor failure.	■ Check connection or replace it. To clean or replace the temperature sensor.
	Ft	√ Condensate water high level alarm.	■ Empty the drain pan by removal of the rubber plug.

8. DECOMMISSIONING

8.1.STORAGE

Long-Term Storage - If you will not use the unit for an extended period of time (more than a few weeks) it is best to clean the unit and dry it out completely. Please follow the steps below to store the unit:

- 1.Unplug the unit and remove exhaust hose and window kit store with the unit.
- 2.Drain the remaining water from the unit.
- 3.Clean the filter and let the filter dry completely in a shaded area.
- 4.Re-install the filter at its position.
- 5.The unit must be kept in upright position when in storage.
- 6.Preserve the machine in ventilating, dry, non- corrosive gas and safe indoor place.

ATTENTION:

The evaporator inside the machine has to be dried out before the unit is packed to avoid component damage and molds. Unplug the unit and place it in a dry open area for days to dry it out. Another way to dry the unit is turn on the machine, adjust it to low-wind ventilation mode, and maintain this state until the drainage pipe becomes dry, so as to keep the inside of the body in a dry state and prevent it from mildewing.

8.2.DISPOSAL**WARNING!!!**

Releasing refrigerant into atmosphere is strictly forbidden!

Do not dispose of electrical appliances as unsorted municipal waste, use separate collection facilities. Contact your local government for information regarding the collection systems available. If electrical appliances are disposed of in landfills or dumps, hazardous substances can leak into the groundwater and get into the food chain, damaging your health and well-being.

**9. WIFI CONNECTION****9.1. Information on the App “Smart Life”**

The “Smart Life” app is available for android and iOS.

Scan the corresponding QR code to get directly to the download.



Download Smart Life App

**Information on How to Use the App**

This appliance allows you to operate the appliance via your home net-work. A prerequisite is a permanent WIFI connection to your router and the free app “**Smart Life**”.

- 1.Install the “**Smart Life**” app. Create a user account.
- 2.Activate the WIFI function in the settings of your appliance.
- 3.Place the appliance at a distance of about 5m(16.4ft) to your router.
- 4.As long as the power is turned on, the WIFI indicator flashes. After 3 minutes, the status will be canceled if there is no network configuration, and the indicator light is off. If you need to re-connect the WIFI, long press the “timer” button for 5 seconds to start the network configuration, the WIFI indicator flashes again.

WIFI Connected

- **Method 1**

Connected via Bluetooth

Open the bluetooth of your mobile phone or other device.
When WIFI indicator flashes, start the “Smart Life” APP, the unit will be connected via bluetooth automatically.

• Method 2

When WIFI indicator flashes, select “Add Device”-“Large Home Appliances”-“Portable Air Conditioner (Wi-Fi)”, and follow the instructions on the display.

Check the status of the WIFI indicator and choose the correct status.
If the WIFI indicator flashes rapidly, it can be connected directly.
If the WIFI indicator flashes slowly, press “Go to Connect” to connect the WIFI named “Smart Life-XXXX”.

Remarks:

Once the appliance has been successfully connected, the WIFI indicator lights up. Now you can operate the appliance by using the app.
Press and hold the “Timer” button for about 5 seconds, the appliance disconnects, the WIFI lamp lights off.

TROUBLE SHOOTING

Network connection failed	Solution
Network connection timeout	1. Check if you select the WIFI named “Smart Life-XXXX”. 2. Turn off the machine and unplug the power cord and plug it in after 10 seconds, enter the App to connect again.
WIFI indicator off	Long press the “Timer” button or turn off the machine and unplug the power cord and plug it in after 10 seconds.
WIFI hotspot disappears and the WIFI light flashes	Turn off the machine and unplug the power cord and plug it in after 10 seconds, enter the App to connect again.

FR

1. AVANT DE COMMENCER

1.1 DESCRIPTION DU PRODUIT

Notre climatiseur portable puissant est d'excellente solution de refroidissement pour les pièces individuelles, créant une atmosphère confortable dans votre espace. Il dispose également d'une fonction de ventilation et de déshumidification pour la circulation de l'air et l'élimination de l'humidité. Ce sont des systèmes autonomes qui ne nécessitent aucune installation permanente, ce qui vous permet de vous déplacer vers l'espace dans lequel il est le plus nécessaire. Ils sont couramment utilisés dans les cuisines, les salles temporaires, les salles informatiques, les garages et de nombreux autres endroits où l'installation d'une unité extérieure de climatiseur est limitée.

2. Le R32 respectueux de l'environnement est utilisé comme réfrigérant. Le R32 n'a aucune influence néfaste sur la couche d'ozone (ODP), un effet de serre négligeable (PRP) et est disponible dans le monde entier. En raison de ses propriétés énergétiques efficaces, le R32 est très approprié comme liquide de refroidissement pour cette application. Des précautions particulières doivent être prises en considération en raison de la forte inflammabilité du liquide de refroidissement.

1.2 SYMBOLES DE L'APPAREIL ET MANUEL D'UTILISATION



Cette unité utilise un réfrigérant inflammable. Si le réfrigérant fuit et entre en contact avec une pièce de feu ou de chauffage, il créera un gaz nocif et il y a un risque d'incendie.



Lisez attentivement le MANUEL DE L'UTILISATION avant d'utiliser.



Vous trouverez de plus d'informations dans le MANUEL L'UTILISATION et le MANUEL D'ENTRETIEN, etc.



Le personnel de service est tenu de lire attentivement le MANUEL L'UTILISATION et le MANUEL D'ENTRETIEN avant l'opération.

CE QUI SUIT DOIT TOUJOURS ÊTRE OBSERVÉ POUR DES RAISONS DE SÉCURITÉ

- Cet appareil est destiné à être utilisé par des utilisateurs experts ou formés dans les magasins, dans l'industrie légère et dans les exploitations agricoles, ou à un usage commercial par des profanes.
- Cet appareil peut être utilisé par des enfants âgés de 8 ans et plus et des personnes ayant des capacités physiques, sensorielles ou mentales réduites ou un manque d'expérience et de connaissances si elles ont reçu une supervision ou des instructions concernant son utilisation en toute sécurité et comprennent les dangers encourus. Les enfants ne doivent pas jouer avec l'appareil. Le nettoyage et l'entretien de l'utilisateur ne doivent pas être effectués par des enfants sans surveillance.
- L'unité est conçue uniquement pour être utilisée avec du gaz R32 (propane) comme réfrigérant désigné.
- La boucle de réfrigérant est scellée. Seul un technicien qualifié devrait tenter de réparer!
- Ne déchargez pas le réfrigérant dans l'atmosphère.
- R32 (propane) est inflammable et plus lourd que l'air.
- Il s'accumule d'abord dans les zones basses mais peut être distribué par les ventilateurs.
- Si du gaz propane est présent ou même suspecté, ne laissez pas le personnel non formé tenter de trouver la cause.
- Le gaz propane utilisé dans l'appareil n'a pas d'odeur.
- Le manque d'odeur n'indique pas un manque de gaz échappé.
- Si une fuite est détectée, évacuez immédiatement toutes les personnes du magasin, aérez la pièce et contactez le service d'incendie local pour les informer qu'une fuite de propane s'est produite.
- Ne laissez personne rentrer dans la pièce tant que le technicien de service qualifié n'est pas arrivé et que ce technicien vous a informé qu'il est possible de retourner dans la pièce en toute sécurité.
- Aucune flamme nue, cigarette ou autre source d'inflammation possible ne doit être utilisée à l'intérieur ou à proximité des unités.
- Les composants sont conçus pour le propane et non incitatifs et anti-étincelles. Les pièces détachées ne doivent être remplacées que par des pièces de rechange identiques.

LE NON-RESPECT DE CET AVERTISSEMENT PEUT ENTRAÎNER UNE EXPLOSION, LA MORT, DES BLESSURES ET DES DOMMAGES MATÉRIELS.

2. POUR VOTRE SÉCURITÉ

Votre sécurité est la chose la plus importante qui nous préoccupe !



 AVERTISSEMENT	<p>Veillez lire attentivement ce manuel et bien le comprendre avant d'utiliser votre appareil.</p>
---	--

2.1 PRÉCAUTIONS OPÉRATIONNELLES

AVERTISSEMENT- pour réduire le risque d'incendie, de choc électrique ou de blessure aux personnes ou aux biens :

- Si le cordon d'alimentation est endommagé, il doit être remplacé par le fabricant ou par des personnes qualifiées de la même manière afin d'éviter tout danger.
- L'appareil doit être déconnecté de sa source d'alimentation pendant l'entretien.
- Faites toujours fonctionner l'unité à partir d'une source d'alimentation de tension, de fréquence et de puissance nominale égales, comme indiqué sur la plaque d'identification du produit.
- Utilisez toujours une prise de courant mise à la terre.
- Débranchez le cordon d'alimentation lorsque vous nettoyez ou n'utilisez pas.
- Ne pas utiliser avec les mains mouillées. Empêcher l'eau de se répandre sur l'appareil.
- Ne pas immerger ou exposer l'appareil à la pluie, à l'humidité ou à tout autre liquide.
- Ne laissez pas l'appareil fonctionner sans surveillance. Ne pas incliner ou retourner l'appareil.

- Ne débranchez pas pendant que l'appareil fonctionne.
- Ne débranchez pas en tirant sur le cordon d'alimentation.
- N'utilisez pas de rallonge ou d'adaptateur.
- Ne placez pas d'objets sur l'appareil.
- Ne montez pas et ne vous asseyez pas sur l'appareil.
- Ne pas insérer les doigts ou d'autres objets dans la sortie d'air.
- Ne pas toucher l'entrée d'air ou les ailettes en aluminium de l'appareil.
- Ne faites pas fonctionner l'appareil s'il est tombé, endommagé ou montre des signes de dysfonctionnement du produit.
- Ne nettoyez pas l'appareil avec des produits chimiques.
- Veillez à ce que l'appareil soit éloigné du feu et des objets inflammables ou explosifs.
- L'unité doit être installée conformément aux réglementations nationales en matière de câblage.
- Ne pas utiliser de moyens pour accélérer le processus de dégivrage ou pour nettoyer, autres que ceux recommandés par le fabricant.
- L'appareil doit être stocké dans une pièce sans sources de fonctionnement continu (par exemple : flammes nues, appareil à gaz en fonctionnement ou chauffage électrique en fonctionnement).
- L'appareil doit être stocké de manière à éviter tout dommage mécanique.
- Ne pas détruire ou brûler le produit.
- Sachez que les réfrigérants peuvent ne pas avoir d'odeur.
- La tuyauterie doit être protégée contre les dommages physiques et ne doit pas être installée dans un espace non ventilé, si cet espace est inférieur à 4 m² (43 sq.ft).
- La conformité aux réglementations nationales sur le gaz doit être respectée.
- Gardez les ouvertures de ventilation requises à l'abri de toute obstruction.
- L'appareil doit être entreposé dans un endroit bien ventilé où la taille de la pièce correspond à la surface spécifiée pour le fonctionnement.

 AVERTISSEMENT	<p>Toute personne impliquée dans le travail ou le rodage d'un circuit de réfrigérant doit détenir un certificat valide à jour d'une autorité d'évaluation accréditée par l'industrie, qui autorise sa compétence à manipuler les réfrigérants en toute sécurité conformément à une spécification d'évaluation reconnue par l'industrie.</p>
 AVERTISSEMENT	<p>L'entretien ne doit être effectué que conformément aux recommandations du fabricant de l'équipement. L'entretien et la réparation nécessitant l'assistance d'autres personnes qualifiées sont effectués sous la surveillance de la personne compétente pour l'utilisation des fluides frigorigènes inflammables.</p>

Si vous avez des questions ou avez besoin d'aide, veuillez contacter le service après-vente.

2.2 PRÉCAUTIONS DE SÉCURITÉ LORS DE L'ENTRETIEN

Veillez suivre ces avertissements lors de l'entretien d'un appareil avec R32.

2.2.1 Chèques dans la zone

Avant de commencer à travailler sur des systèmes contenant des réfrigérants inflammables, des contrôles de sécurité sont nécessaires pour s'assurer que le risque d'inflammation est minimisé. Pour la réparation du système de réfrigération, les précautions suivantes doivent être respectées avant d'effectuer des travaux sur le système.

2.2.2 Procédure de travail

Les travaux doivent être entrepris selon une procédure contrôlée afin de minimiser le risque qu'un gaz ou une vapeur inflammable soit présent pendant l'exécution des travaux.

2.2.3 Zone de travail générale

Tout le personnel de maintenance et les autres personnes travaillant dans la zone locale doivent être informés de la nature des travaux en cours. Les travaux dans des espaces confinés doivent être évités. La zone autour de l'espace de travail doit être délimitée. Assurez-vous que les conditions dans la zone sont sûres en contrôlant les matériaux inflammables.

2.2.4 Vérification de la présence de réfrigérant

La zone doit être vérifiée avec un détecteur de réfrigérant approprié avant et pendant le travail, pour s'assurer que le technicien est conscient des atmosphères potentiellement inflammables. Assurez-vous que l'équipement de détection de fuites utilisé est adapté à une utilisation avec des réfrigérants inflammables, c'est-à-dire qu'il ne produit pas d'étincelles, qu'il est correctement scellé ou qu'il est intrinsèquement sûr.

2.2.5 Présence d'extincteur

Si des travaux à chaud doivent être effectués sur l'équipement de réfrigération ou sur toute pièce associée, un équipement d'extinction d'incendie approprié doit être disponible à portée de main. Ayez un extincteur à poudre sèche ou à CO₂ à côté de la zone de chargement.

2.2.6 Aucune source d'inflammation

Aucune personne effectuant un travail sur un système de réfrigération qui implique l'exposition d'une tuyauterie contenant ou ayant contenu un réfrigérant inflammable ne doit utiliser de sources d'inflammation de manière à entraîner un risque d'incendie ou d'explosion. Toutes les sources d'inflammation possibles, y compris la cigarette, doivent être maintenues suffisamment éloignées du lieu d'installation, de réparation, de démontage et d'élimination, au cours desquelles du réfrigérant inflammable peut éventuellement être libéré dans l'espace environnant. Avant le début des travaux, la zone autour de l'équipement doit être examinée pour s'assurer qu'il n'y a pas de dangers inflammables ou de risques d'inflammation. Des panneaux "Défense de fumer" doivent être affichés.

2.2.7 Zone ventilée

Assurez-vous que la zone est à l'air libre ou qu'elle est correctement ventilée avant de pénétrer dans le système ou d'effectuer tout travail à chaud. Un certain degré de ventilation doit être maintenu pendant la durée du travail. La ventilation doit disperser en toute sécurité tout fluide frigorigène libéré et l'expulser de préférence à l'extérieur dans l'atmosphère.

2.2.8 Contrôles de l'équipement frigorifique

Lorsque des composants électriques sont remplacés, ils doivent être adaptés à l'usage prévu et conformes aux spécifications. Les directives d'entretien et de service du fabricant doivent être respectées à tout moment. En cas de doute, consultez le service technique du fabricant pour obtenir de l'aide.

Les contrôles suivants doivent être appliqués aux installations utilisant des réfrigérants inflammables :



- La taille de la charge est conforme à la taille de la pièce dans laquelle sont installées les pièces contenant le réfrigérant ;
- Les machines et les sorties de ventilation fonctionnent correctement et ne sont pas obstruées ;
- Si un circuit frigorifique indirect est utilisé, la présence de fluide frigorigène est vérifiée dans le circuit secondaire ;
- Le marquage de l'équipement reste visible et lisible. Les marquages et les signes qui sont illisibles doivent être corrigés ;
- les tuyaux ou composants frigorifiques sont installés dans une position où ils ne risquent pas d'être exposés à une substance susceptible de corroder les composants contenant du fluide frigorigène, à moins que les composants ne soient construits en matériaux intrinsèquement résistants à la corrosion ou qu'ils soient convenablement protégés contre une telle corrosion.

2.2.9 Contrôle des dispositifs électriques

La réparation et l'entretien des composants électriques doivent inclure des contrôles de sécurité initiaux et des procédures d'inspection des composants. S'il existe un défaut susceptible de compromettre la sécurité, aucune alimentation électrique ne doit être connectée au circuit avant que le problème ne soit résolu de manière satisfaisante. Si le défaut ne peut être corrigé immédiatement mais qu'il est nécessaire de poursuivre l'exploitation, une solution temporaire adéquate doit être utilisée. Cette solution doit être signalée au propriétaire de l'équipement afin que toutes les parties soient informées.

Les contrôles de sécurité initiaux doivent comprendre les éléments suivants

- que les condensateurs sont déchargés : ceci doit être fait de manière sûre pour éviter toute possibilité d'étincelle ;
- qu'aucun composant et câblage électrique sous tension n'est exposé pendant la charge, la récupération ou la purge du système ;
- que la continuité de la mise à la terre est assurée.

	<p>AVERTISSEMENT!</p> <p>Installez l'unité dans des pièces dont la superficie dépasse 4 m² (43 pieds carrés). N'installez pas l'appareil dans un endroit où des gaz inflammables peuvent s'échapper.</p>
	<p>REMARQUE!</p> <p>Le fabricant peut fournir d'autres exemples appropriés ou des informations supplémentaires sur l'odeur du réfrigérant.</p>

3. VUE D'ENSEMBLE DU PRODUIT

3.1 SCHÉMA DU PRODUIT

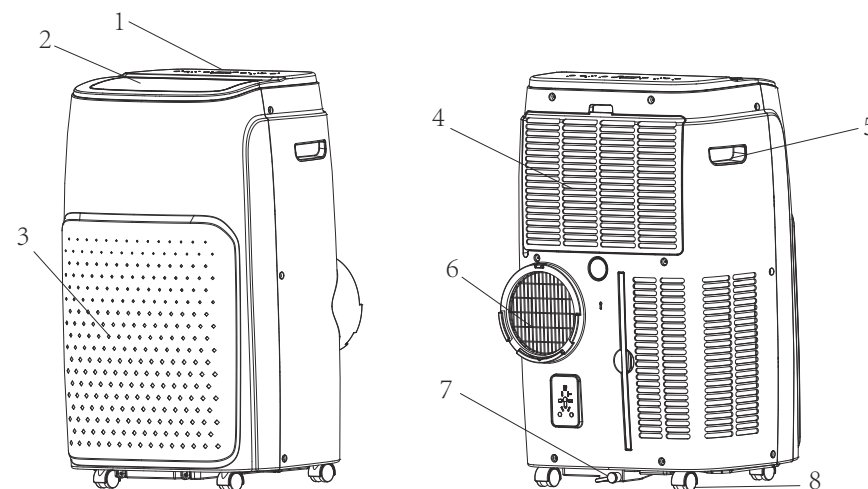

1	Panneau de commande
2	Sortie d'air avec persienne réglable
3	Plaque frontale
4	Entrée d'air avec filtre à air
5	Poignée encastrée
6	Sortie d'air
7	Ouverture de vidange avec bouchon d'étanchéité
8	Roulette

Note : L'apparence est seulement pour la référence. Veuillez consulter le produit réel pour obtenir des informations détaillées.

3.2 CARACTÉRISTIQUES

- ✓ Grande capacité dans un format compact avec fonction de refroidissement, déshumidification, ventilation et chauffage.
 - ✓ Réglage et affichage de la température
 - ✓ Affichage numérique à LED
 - ✓ Contrôle électronique avec minuterie intégrée, mode veille
 - ✓ Système d'auto-évaporation pour une meilleure efficacité
 - ✓ Arrêt automatique lorsque le réservoir est plein
 - ✓ Redémarrage automatique en cas de coupure de courant
 - ✓ Fonction de dégivrage automatique à basse température ambiante
 - ✓ Télécommande
 - ✓ Ventilateur à 3 vitesses
- Roulettes pour une mobilité aisée

4. INSTALLATION

4.1 DÉBALLAGE

- Déballez le carton et sortez l'appareil et les accessoires.
- Après le déballage, vérifiez si l'appareil n'est pas endommagé ou rayé.
- Accessoires :
 - 1. Tuyau d'évacuation
 - 2. Connecteur de tuyau
 - 3. Adaptateur de kit de fenêtre
 - 4. Télécommande
 - 5. Tuyau d'évacuation
 - 6. Kit de fenêtre

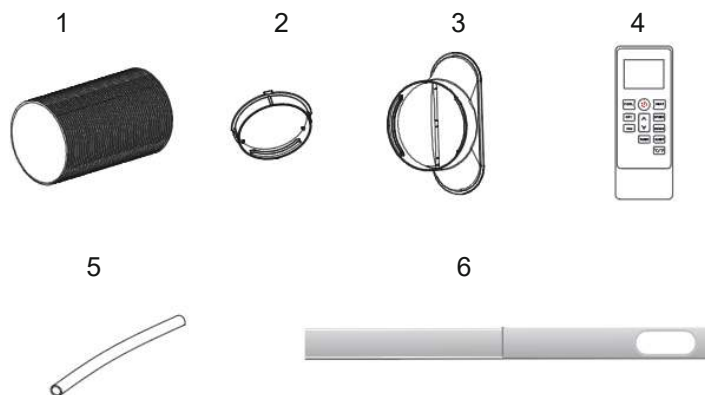

4.2 Choisissez votre emplacement

- Si l'appareil est incliné de plus de 45°, laissez-le reposer à la verticale pendant au moins 24 heures avant de le mettre en marche
- Placez l'appareil sur une surface ferme et plane, dans un endroit disposant d'au moins 50 cm d'espace libre autour de lui pour permettre une bonne circulation de l'air.
- Ne faites pas fonctionner l'appareil à proximité de murs, de rideaux ou d'autres objets qui pourraient bloquer l'entrée et la sortie d'air. Maintenez l'entrée et la sortie d'air libres de tout obstacle.
- N'installez jamais l'appareil dans un endroit où il pourrait être soumis à :

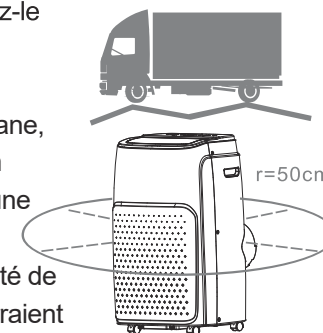

- ★ Des sources de chaleur telles que des radiateurs, des bouches de chaleur, des poêles ou d'autres produits qui produisent de la chaleur.
- ★ Lumière directe du soleil
- ★ Des vibrations ou des chocs mécaniques
- ★ Poussière excessive
- ★ Manque de ventilation, tel qu'une armoire ou une bibliothèque
- ★ Surface inégale



AVERTISSEMENT!

Installez l'unité dans des pièces dont la superficie dépasse 4 m² (43 pieds carrés).
N'installez pas l'appareil dans un endroit où des gaz inflammables peuvent s'échapper.



REMARQUE!

Le fabricant peut fournir d'autres exemples appropriés ou des informations supplémentaires sur l'odeur du réfrigérant.

4.3 FIXATION DU TUYAU D'ÉVACUATION

Le climatiseur doit être ventilé vers l'extérieur afin que l'air contenant la chaleur perdue et l'humidité évacuée par l'appareil puisse être évacué de la pièce.

Ne remplacez pas ou ne prolongez pas le tuyau d'évacuation, ce qui entraînerait une diminution de l'efficacité, ou pire encore, l'arrêt de l'appareil en raison d'une faible contre-pression.

Étape 1 :

Raccordez le connecteur de tuyau à une extrémité du tuyau d'évacuation.

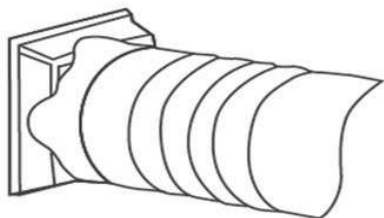

Étape 2 :

Raccordez l'adaptateur du kit de fenêtres à l'autre extrémité du tuyau d'échappement.

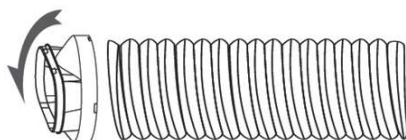

Étape 3 :

Allongez le kit de fenêtre réglable à la longueur de votre fenêtre. Raccordez le tuyau d'échappement au kit de fenêtre.



Étape 4 :

Fermez votre fenêtre pour fixer le kit en place. Le kit de fenêtre doit être maintenu fermement en place. Fixez le kit de fenêtre avec du ruban adhésif en toile si nécessaire. Il est recommandé d'obturer l'espace entre l'adaptateur et les côtés de la fenêtre pour une efficacité maximale.

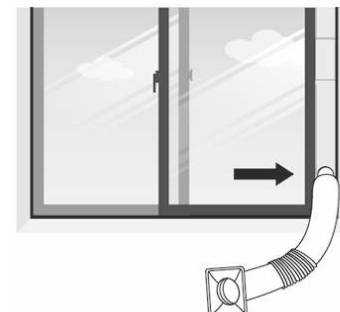

Étape 5 :

Fixez le connecteur du tuyau à la sortie d'air vicié de l'unité.

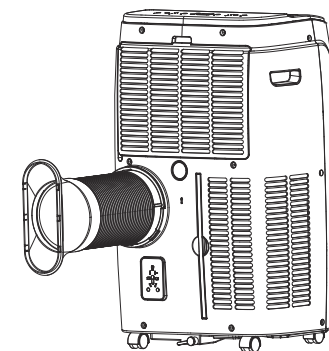

Étape 6 :

Ajustez la longueur du tuyau d'évacuation flexible, pour vous assurer que la distance entre l'unité et la fenêtre sera supérieure à 70 cm (27,5 pouces), la hauteur du tuyau d'évacuation au sol sera supérieure à 90 cm (35,4 pouces), et évitez les coudes dans le tuyau. Placez ensuite le CA près d'une prise électrique.

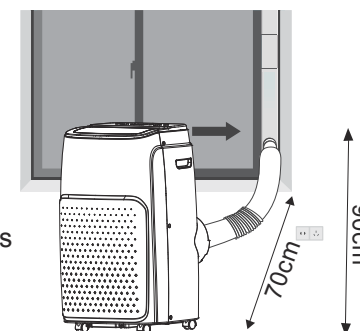

5. FONCTIONNEMENT

5.1 PANNEAU DE COMMANDE ET AFFICHAGE

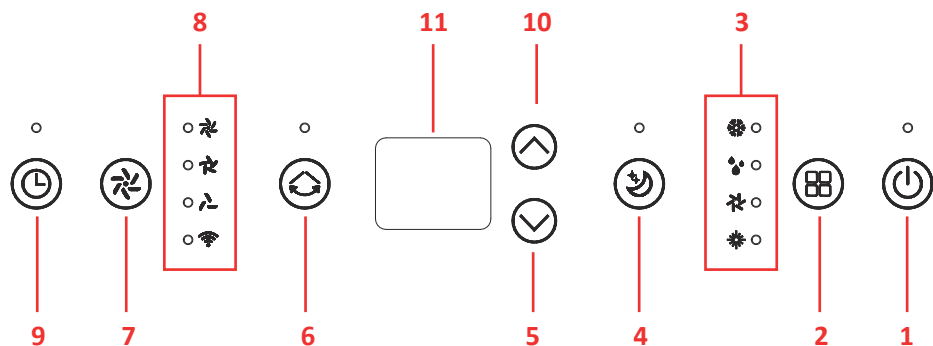

5.2 TOUCHES DE FONCTION ET INDICATEURS DE FONCTIONNEMENT

- | | |
|---|---|
| 1. POWER(PUISSANCE) | Appuyez sur cette touche pour allumer ou éteindre la machine. |
| 2. MODE | Appuyez sur cette touche pour basculer le mode de fonctionnement entre refroidissement, séchage, ventilation et chauffage. |
| 3. MODE Indicator (MODE Indicateur) | Cet écran affiche les paramètres du mode de fonctionnement sélectionné (refroidissement/chauffage/déshumidificateur/ventilateur). |
| 4. SLEEP(SOMMEIL) | Appuyez sur cette touche pour activer ou désactiver le mode sommeil. |
| 5. DOWN(BAS) | Diminuez la température souhaitée ou le réglage de la minuterie. |
| 6. SWING (BALANÇAGE) | Réglez la direction du flux d'air verticalement. |
| 7. SPEED(VITESSE) | Appuyez pour changer la vitesse du ventilateur en HAUT, MILIEU et BAS. |
| 8. Indicators (Indicateurs) | LED pour la haute vitesse, la vitesse moyenne, la basse vitesse et le wifi. |
| 9. TIMER(MINUTERIE) | Définit une heure pour que l'appareil démarre ou s'arrête automatiquement. |
| 10. UP(HAUT) | Augmentez la température souhaitée (16°C ~ 32°C / 61°F ~ 90°F) ou le réglage de la minuterie. |
| 11. Digital Display (Affichage Numérique) | Affichage du réglage de la minuterie et de la température. |

5.3 TÉLÉCOMMANDE

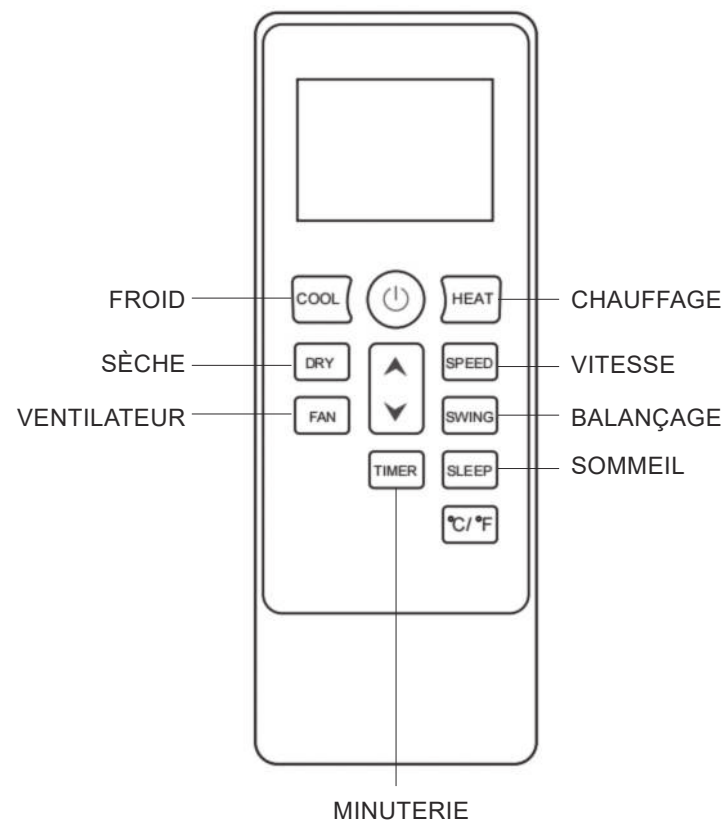

5.4 RÉGLAGES

5.4.1 Démarrage et arrêt de l'appareil

⇒ Appuyez sur POWER pour mettre l'unité en marche.

L'unité fonctionne par défaut en mode FAN.

⇒ Appuyez sur la touche MODE pour sélectionner le mode de fonctionnement souhaité.

⇒ Appuyez à nouveau sur la touche POWER pour éteindre l'appareil.

5.4.2 Mode de fonctionnement

L'unité dispose de cinq modes de fonctionnement : froid, sec, ventilateur, chauffage et sommeil.

La température de fonctionnement de l'unité en mode refroidissement est de 16°C-35°C (61°F~95°F), en mode chauffage, elle est de 5°C-27°C (41°F~81°F).

A. Refroidir votre pièce

Sélectionnez le mode de refroidissement pour abaisser la température de votre pièce.

- ⇒ Appuyez sur le bouton MODE à plusieurs reprises jusqu'à ce que la LED du mode COOL s'allume.
- ⇒ Appuyez sur le bouton Up/Down pour régler la température qui s'affiche à l'écran. La température peut être réglée entre 16°C et 32°C (61°F~90°F).
- ⇒ Appuyez sur le bouton SPEED à plusieurs reprises jusqu'à ce que l'indicateur de vitesse du ventilateur souhaité s'allume.
Pour contrôler la direction du flux d'air horizontalement, veuillez appuyer sur le bouton SWING.
Remarque : le climatiseur s'arrête si la température de la pièce est inférieure à la température sélectionnée.

B. Chauffer votre pièce (en option pour l'unité de fonction de chauffage uniquement)

- ⇒ Appuyez sur le bouton MODE à plusieurs reprises jusqu'à ce que la LED de l'opération HEAT s'allume.
- Appuyez sur le bouton ADD/MINUS pour régler une température supérieure à celle de la pièce. La vitesse du ventilateur peut également être réglée.
Remarque : le tuyau d'évacuation doit être fixé à l'appareil pour un fonctionnement continu.

C. Ventilation de la pièce

- ⇒ Appuyez sur le bouton MODE à plusieurs reprises jusqu'à ce que le voyant du mode VENTILATION s'allume.
- ⇒ En mode ventilation, l'air de la pièce est brassé, mais pas refroidi.
Appuyez à plusieurs reprises sur le bouton SPEED pour sélectionner la vitesse du ventilateur.

D. Séchage de votre pièce

- ⇒ Appuyez sur le bouton MODE du panneau de commande ou de la télécommande, le voyant de l'opération DRY s'allume. Il est impossible de sélectionner la vitesse du ventilateur. L'utilisateur doit raccorder le tuyau à la sortie d'évacuation située en bas de l'appareil.
Remarque : dans ce mode, la vitesse du ventilateur passe en vitesse lente et la température ne peut pas être sélectionnée.

E. Mode sommeil

Le mode veille peut être activé en mode froid et en mode chaud.

En mode froid :

Après 1 heure, la température préréglée est augmentée de 1°C (2°F), après une autre heure, la température préréglée sera à nouveau augmentée de 1°C (2°F). En mode chauffage (en option pour l'unité de fonction chauffage uniquement) : Après 1 heure, la température préréglée est diminuée de 1°C (2°F), après une autre heure, la température préréglée sera à nouveau diminuée de 1°C (2°F). Puis la température est maintenue constante pendant 10 heures. Et tous les indicateurs passent à l'obscurité. La vitesse du ventilateur peut passer en basse vitesse pour un fonctionnement silencieux et ne peut pas être sélectionnée.souhaitée.

5.4.3. RÉGLAGE DE LA MINUTERIE (1 heure-24 heures) :

La minuterie a deux modes de fonctionnement :

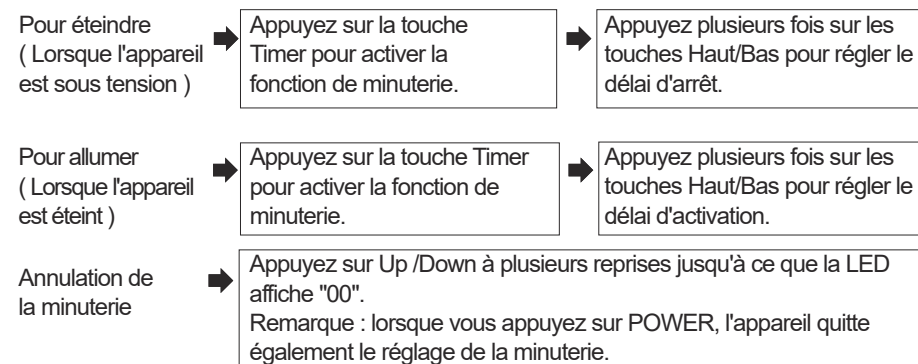

5.4.4. Dégivrage automatique

Lorsque la température ambiante est basse, du givre peut s'accumuler sur l'évaporateur pendant le fonctionnement. L'unité commencera automatiquement le dégivrage et le témoin POWER clignotera. La séquence de commande du dégivrage est la suivante :

A. Lorsque l'unité fonctionne en mode de refroidissement ou de séchage, le capteur de température ambiante détecte que la température du serpentin de l'évaporateur est inférieure à -1°C (30°F). Lorsque le compresseur s'arrête de fonctionner pendant 10 minutes ou que la température du serpentin remonte à 7°C(45°F), l'unité redémarre en mode de fonctionnement froid.

B. Lorsque l'unité fonctionne en mode chauffage, séchage, une fois que le capteur de température du serpentin détecte que la température de l'évaporateur est inférieure à 40°C(104°F) et que la température différentielle entre la température du serpentin et la température ambiante est inférieure à 19°C(66°F) après le fonctionnement du compresseur pendant 20 minutes, l'unité commence à dégivrer pendant 5 minutes et le voyant d'alimentation clignote.

5.4.5 Protection contre la surcharge

En cas de perte de puissance, pour protéger le compresseur, il y a un délai de 3 minutes jusqu'à ce que le compresseur redémarre.

5.5 DRAINAGE

Vidange manuelle :

1) Lorsque la machine s'arrête après que l'eau soit pleine, veuillez débrancher la fiche d'alimentation.

Remarques : Veuillez déplacer la machine avec précaution afin de ne pas renverser l'eau dans le bac à eau situé au bas de la machine.

2) Placez le bac à eau sous la sortie d'eau latérale derrière le corps.

3) Débranchez la prise d'eau, l'eau s'écoulera automatiquement dans le récipient d'eau.

Remarques :

1. Conservez la fiche d'eau correctement.

2. Pendant le drainage, le corps peut être légèrement incliné vers l'arrière.

3. Si le réservoir d'eau ne peut pas contenir toute l'eau, avant que le réservoir d'eau ne soit plein,

avant que le réservoir d'eau ne soit plein, bouchez la sortie d'eau avec le bouchon d'eau dès que possible pour éviter que l'eau ne s'écoule sur le sol ou la moquette.

4) Lorsque l'eau est évacuée, bourrez le bouchon d'eau.

Remarques : 1. Redémarrez la machine après avoir installé le bouchon d'eau et le couvercle de drainage, sinon l'eau de condensation de la machine s'écoulera sur le sol ou la moquette.

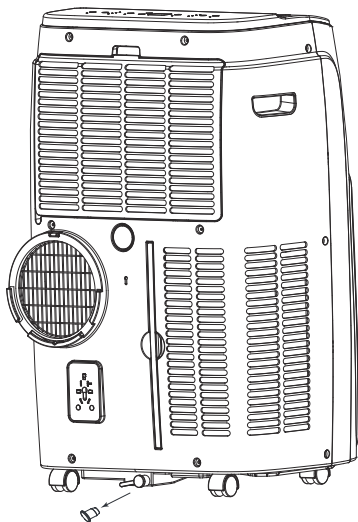

Drainage Continu

Le système d'auto-évaporation utilise l'eau collectée pour refroidir les serpentins du condenseur pour une meilleure efficacité. Il n'est pas nécessaire de vider le réservoir de drainage en mode refroidissement, sauf en mode séchage et dans des conditions de forte humidité. L'eau condensée s'évapore au niveau du condenseur et est évacuée par le tuyau d'évacuation.

Pour un fonctionnement continu ou sans surveillance en mode séchage, veuillez connecter le tuyau d'évacuation joint à l'unité. L'eau de condensation s'écoulera automatiquement dans un seau ou un drain par gravité.

- Éteignez l'appareil avant de l'utiliser.
- Retirez le bouchon de l'orifice de sortie d'eau et conservez-le dans un endroit sûr.
- Raccordez solidement et correctement le tuyau de vidange et assurez-vous qu'il n'est pas plié et qu'il n'est pas obstrué.
- Placez la sortie du tuyau au-dessus d'un drain ou d'un seau et assurez-vous que l'eau peut s'écouler librement de l'appareil.
- N'immergez pas l'extrémité du tuyau dans l'eau, car cela pourrait provoquer un "Air Lock" dans le tuyau.

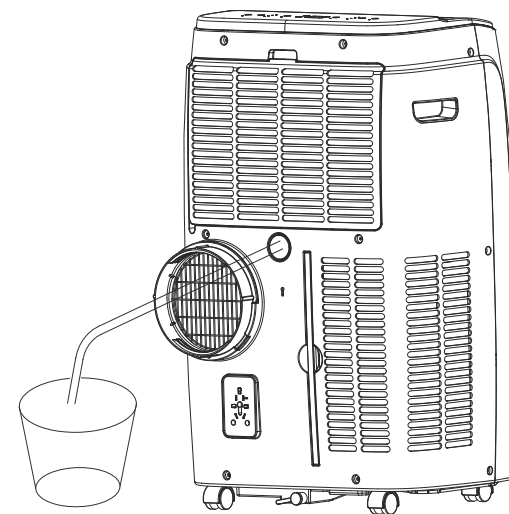

Pour éviter le déversement d'eau:

- La pression négative du bac d'évacuation des condensats étant importante, inclinez le tuyau d'évacuation vers le sol. Il est approprié que le degré d'inclinaison soit supérieur à 20 degrés.
- Redressez le tuyau pour éviter la formation d'un piège dans le tuyau.

6. NETTOYAGE ET ENTRETIEN

6.1. NETTOYAGE DU FILTRE À AIR (toutes les deux semaines)

La poussière s'accumule sur le filtre et restreint le flux d'air. La restriction du flux d'air réduit l'efficacité du système, et s'il se bloque, il peut endommager l'unité.

Le filtre à air doit être nettoyé régulièrement. Le filtre à air est amovible pour un nettoyage facile. Ne faites pas fonctionner l'appareil sans filtre à air, car l'évaporateur pourrait être contaminé.

1. Appuyez sur le bouton POWER pour éteindre l'appareil et débranchez le cordon d'alimentation.

2. Retirez la maille du filtre de l'appareil.

3. Utilisez un aspirateur pour aspirer la poussière du filtre.

4. Retournez le filtre et rincez le filtre à air sous l'eau courante.

Laissez l'eau s'écouler à travers le filtre dans le sens inverse du flux d'air. Mettez le filtre de côté et laissez-le sécher complètement à l'air libre avant de le réinstaller.

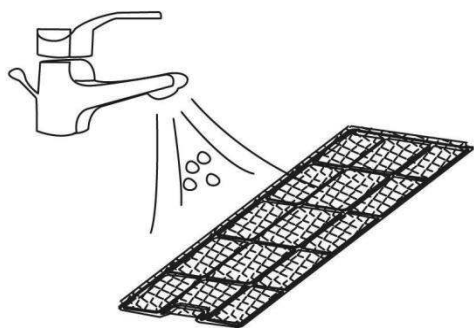

Éteignez l'appareil et retirez les deux filtres à air.

Rincez le filtre à air à l'eau courante.

Avvertissement !!!

Ne touchez pas la surface de l'évaporateur à main nue, vous risqueriez de vous blesser les doigts..

6.2. NETTOYAGE DU RÉFRIGÉRANT

Mesures générales :

1. Le gaz/vapeur est plus lourd que l'air. Peut s'accumuler dans des espaces confinés, en particulier au niveau du sol ou en dessous.

2. Éliminez toute source d'inflammation possible.

3. Utilisez un équipement de protection individuelle (EPI) approprié.

4. Évacuez le personnel non nécessaire, isolez et ventilez la zone.

5. ne pas mettre en contact avec les yeux, la peau ou les vêtements. Ne pas respirer les vapeurs ou les gaz.

6. Empêchez l'accès aux égouts et aux eaux publiques.

7. Arrêtez la source du rejet, si cela est possible sans danger. Envisagez l'utilisation d'eau pulvérisée pour disperser les vapeurs.

8. Isolez la zone jusqu'à ce que le gaz se soit dispersé. Ventiler et tester le gaz avant d'entrer dans la zone. Contactez les autorités locales compétentes après un déversement.

7. DÉPANNAGE

Symptôme	Inspection	Solution
L'unité ne fonctionne pas.	√ Vérifiez que la connexion électrique est sécurisée	■ Insérez fermement le cordon d'alimentation dans la prise murale.
	√ Vérifiez si l'indicateur de niveau d'eau s'allume	■ Videz le bac de vidange en retirant le bouchon en caoutchouc.
	√ Vérifiez la température ambiante.	■ La plage de température de fonctionnement est de 5-35°C (41-95°F).

L'unité fonctionne avec une capacité réduite.	√ Vérifiez que le filtre à air n'est pas encrassé.	■ Nettoyez le filtre à air si nécessaire.
	√ Vérifiez si le conduit d'air est bloqué.	■ Gardez la porte et les fenêtres fermées.
	√ Vérifiez si la porte ou la fenêtre de la pièce est ouverte.	■ Gardez la porte et les fenêtres fermées.
	√ Vérifiez si le mode de fonctionnement souhaité est sélectionné et si la température est correctement réglée.	■ Réglez le mode et la température au point de consigne approprié selon le manuel.
	√ Le tuyau d'évacuation est détaché.	■ Assurez-vous que le tuyau d'échappement est bien fixé.
Fuite d'eau	√ Débordement lors du déplacement de l'appareil.	■ Videz le réservoir d'eau avant le transport.
	√ Vérifiez si le tuyau d'évacuation est plié ou coudé.	■ Redressez le tuyau pour éviter la formation d'un piège.
Bruit excessif	√ Vérifiez que l'appareil est bien positionné.	■ Mettez l'appareil sur horizontal et sur un sol stable.
	√ Vérifiez s'il y a des pièces lâches ou qui vibrent.	■ Placez l'appareil sur un sol horizontal et serrez les pièces.
	√ Le bruit ressemble à de l'eau qui coule.	■ Un bruit provient de l'écoulement du réfrigérant. Ceci est normal.

Codes d'erreur	00/E0	√ Défauts de communication entre le PCB principal et le PCB d'affichage.	■ Vérifiez que le faisceau de câbles de la carte de circuit imprimé de l'afficheur n'est pas endommagé.
	E1	√ Défaillance du capteur de température ambiante	■ Vérifiez la connexion ou remplacez-la. Nettoyer ou remplacer le capteur de température.
	E2	√ Défauts du capteur de température du serpentin.	■ Vérifiez la connexion ou remplacez-la. Nettoyer ou remplacer le capteur de température.
	Ft	√ Alarme de niveau élevé d'eau de condensation.	■ Videz le bac de vidange en retirant le bouchon en caoutchouc.

8. DÉCLASSEMENT

8.1 STOCKAGE

Stockage à long terme - Si vous n'utilisez pas l'unité pendant une période prolongée (plus de quelques semaines), il est préférable de nettoyer l'unité et de la sécher complètement. Veuillez suivre les étapes suivantes pour stocker l'appareil :

1. Débranchez l'appareil et retirez le tuyau d'évacuation et le kit de fenêtre qui se trouvent avec l'appareil.
2. Videz l'eau restante de l'appareil.
3. Nettoyez le filtre et laissez-le sécher complètement dans un endroit ombragé.
4. Réinstallez le filtre à sa place.
5. L'appareil doit être maintenu en position verticale lors du stockage.
6. Conservez l'appareil dans un endroit ventilé, sec, sans gaz corrosif et sûr à l'intérieur.

ATTENTION :

L'évaporateur à l'intérieur de la machine doit être séché avant l'emballage de l'unité pour éviter d'endommager les composants et les moisissures. Débranchez l'appareil et placez-le dans un endroit sec et ouvert pendant plusieurs jours pour le sécher. Une autre façon de sécher l'unité est d'allumer la machine, de la régler sur le mode de ventilation à faible vent et de maintenir cet état jusqu'à ce que le tuyau de drainage devienne sec, de manière à maintenir l'intérieur de la carrosserie dans un état sec et à l'empêcher de moisir.

8.2 ÉLIMINATION

Le rejet de réfrigérant dans l'atmosphère est strictement interdit !

AVERTISSEMENT!!!

Ne jetez pas les appareils électriques avec les déchets municipaux non triés, utilisez des installations de collecte séparée. Contactez votre administration locale pour obtenir des informations sur les systèmes de collecte disponibles. Si les appareils électriques sont jetés dans des décharges, des substances dangereuses peuvent s'infiltrer dans les eaux souterraines et entrer dans la chaîne alimentaire, ce qui peut nuire à votre santé et à votre bien-être.

**9. CONNEXION WIFI****9.1. Informations sur l'application « Smart Life »**

L'application « Smart Life » est disponible pour Android et iOS. Scannez le code QR correspondant pour accéder directement au téléchargement.



Download Smart Life App

**Informations sur l'utilisation de l'application**

Cet appareil vous permet de faire fonctionner l'appareil via votre réseau domestique. La condition préalable est une connexion WIFI permanente à votre routeur et à l'application gratuite "**Smart Life**".

1. Installez l'application "**Smart Life**". Créez un compte utilisateur.
2. Activez la fonction WIFI dans les réglages de votre appareil.
3. Placez l'appareil à une distance d'environ 5 m (16,4 pieds) de votre routeur.
4. Tant que l'alimentation est allumée, l'indicateur WIFI clignote. Après 3 minutes, l'état sera annulé s'il n'y a pas de configuration réseau et le voyant est éteint. Si vous avez besoin de reconnecter le WIFI, appuyez longuement sur le bouton "minuterie" pendant 5 secondes pour démarrer la configuration du réseau, l'indicateur WIFI clignote à nouveau.

WIFI Connecté● **Méthode 1**

Connecté via Bluetooth

Ouvrez le Bluetooth de votre téléphone mobile ou d'un autre appareil. Lorsque l'indicateur WIFI clignote, démarrez l'application « Smart Life », l'appareil sera connecté via Bluetooth automatiquement.

• Méthode 2

Lorsque l'indicateur WIFI clignote, sélectionnez « Ajouter un appareil »- « Gros appareils électroménagers »-« Climatiseur portable (Wi-Fi) », et suivez les instructions à l'écran.

Vérifiez l'état de l'indicateur WIFI et choisissez le bon état.

Si l'indicateur WIFI clignote rapidement, il peut être connecté directement.

Si l'indicateur WIFI clignote lentement, appuyez sur « Aller à la connexion » pour connecter le WIFI nommé « SmartLife-XXXX ».

Remarques:

Une fois l'appareil connecté avec succès, le voyant WIFI s'allume.

Vous pouvez maintenant utiliser l'apppliance à l'aide de l'application.

Appuyez et maintenez le bouton « Timer » enfoncé pendant environ 5 secondes, l'appareil se déconnecte, la lampe WIFI s'éteint.

DÉPANNAGE

Échec de la connexion réseau	Solution
Délai de connexion au réseau dépassé	1.Vérifiez que vous avez sélectionné le WIFI nommé "SmartLife-XXXX". 2.Éteignez la machine et débranchez le code d'alimentation, puis rebranchez-la après 10 secondes, entrez dans l'application pour vous connecter à nouveau.
Le voyant WIFI est éteint	Appuyez longuement sur le bouton « TIMER » ou éteignez l'appareil et débranchez le code d'alimentation et branchez après 10 secondes.
Le point d'accès WIFI disparaît et le voyant WIFI clignote	Éteignez la machine, débranchez le code d'alimentation et branchez-la après 10 secondes. Entrez dans l'application pour vous connecter à nouveau.

EN



Return / Damage Claim Instructions

- ⚠ **DO NOT discard the box / original packaging.**
In case a return is required, the item must be returned in original box. Without this your return will not be accepted.
- ⚠ **Take a photo of the box markings.**
A photo of the markings (text) on the side of the box is required in case a part is needed for replacement. This helps our staff identify your product number to ensure you receive the correct parts.
- ⚠ **Take a photo of the damaged part (if applicable).**
A photo of the damage is always required to file a claim and get your replacement or refund processed quickly. Please make sure you have the box even if it is damaged.
- ⚠ **Send us an email with the images requested.**
Email us directly from marketplace where your item was purchased with the attached images and a description of your claim.

FR



Instructions De Retour / Réclamation De Dommages

- ⚠ **NE PAS jeter la boîte/l'emballage d'origine.**
Dans le cas où un retour est requis, l'article doit être retourné dans sa boîte d'origine. Sans cela, votre retour ne sera pas accepté.
- ⚠ **Prenez une photo des marquages de la boîte.**
Une photo des marquages (texte) sur le côté de la boîte est requise au cas où une pièce serait nécessaire pour le remplacement. Cela aide notre personnel à identifier votre numéro de produit pour s'assurer que vous recevez les bonnes pièces.
- ⚠ **Prenez une photo des dommages (le cas échéant).**
Une photo des dommages est toujours requise pour déposer une réclamation et obtenir rapidement votre remplacement ou votre remboursement. Assurez-vous d'avoir la boîte même si elle est endommagée.
- ⚠ **Envoyez-nous un e-mail avec les images demandées.**
Envoyez-nous un e-mail directement depuis le marché où votre article a été acheté avec les images ci-jointes et une description de votre réclamation.