

de	Originalbetriebsanleitung	9	lv	Originālā lietošanas pamācība	105
en	Original instructions	15	lt	Originali naudojimo instrukcija	111
fr	Notice d'utilisation d'origine	21	et	Originaalkasutusjuhend	117
es	Manual de instrucciones original	27	sk	Originálny návod na obsluhu	123
it	Istruzioni d'esercizio originali	33	sl	Originalna navodila za uporabo	129
nl	Originele gebruiksaanwijzing	39	el	Πρωτότυπο οδηγιών χρήσης	135
sv	Originalbruksanvisning	45	hr	Originalne upute za uporabu	142
fi	Alkuperäiset käyttöohjeet	51	ko	원본 사용 설명서	148
da	Original brugsanvisning	57			
nb	Original bruksanvisning	63			
pt	Manual de instruções original	69			
cs	Původní návod k obsluze	75			
pl	Oryginalna instrukcja obsługi	81			
hu	Eredeti használati utasítás	87			
bg	Оригинална инструкция за експлоатация	93			
ro	Manualul de utilizare original	99			

CT 15 CT 25

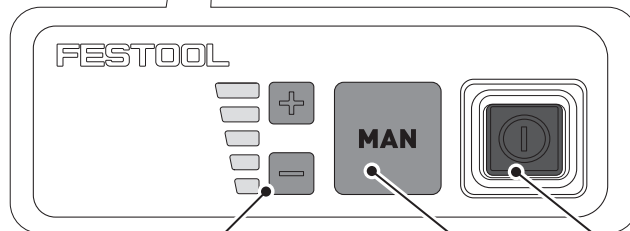

1

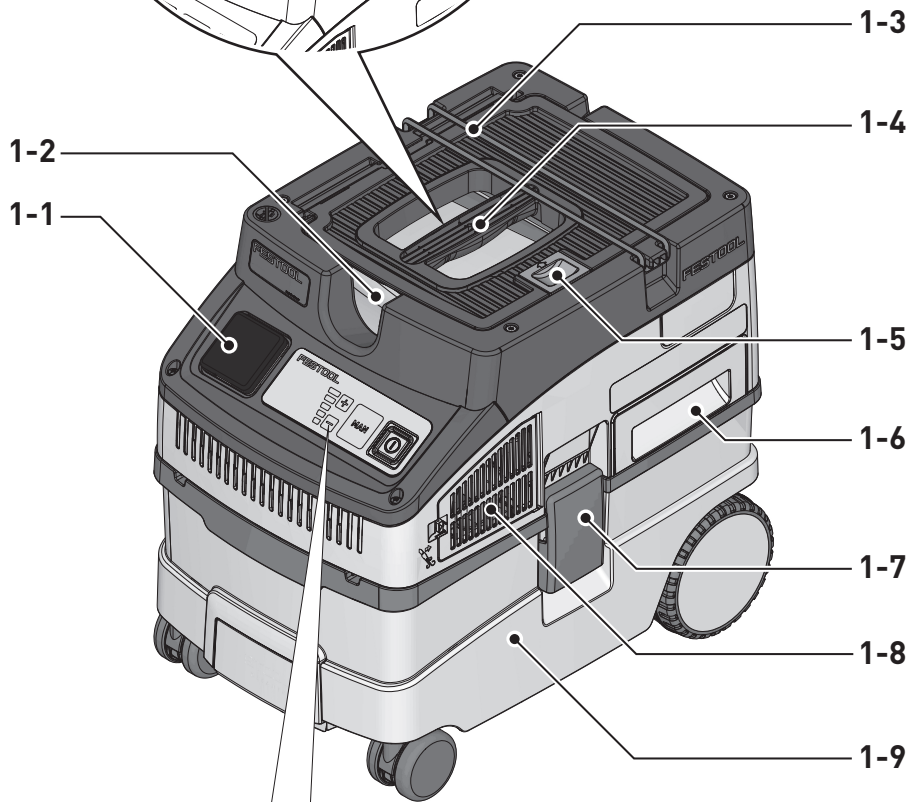
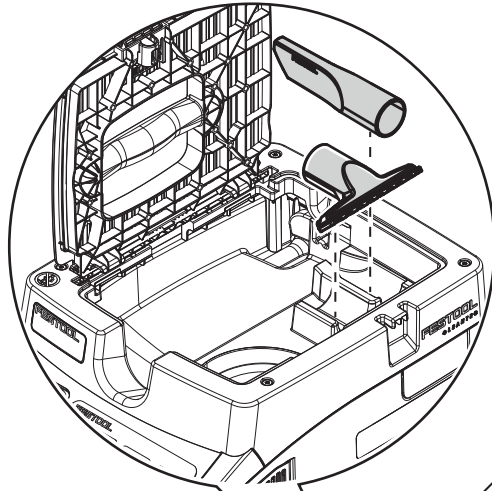

1-10
1-11
1-12

2

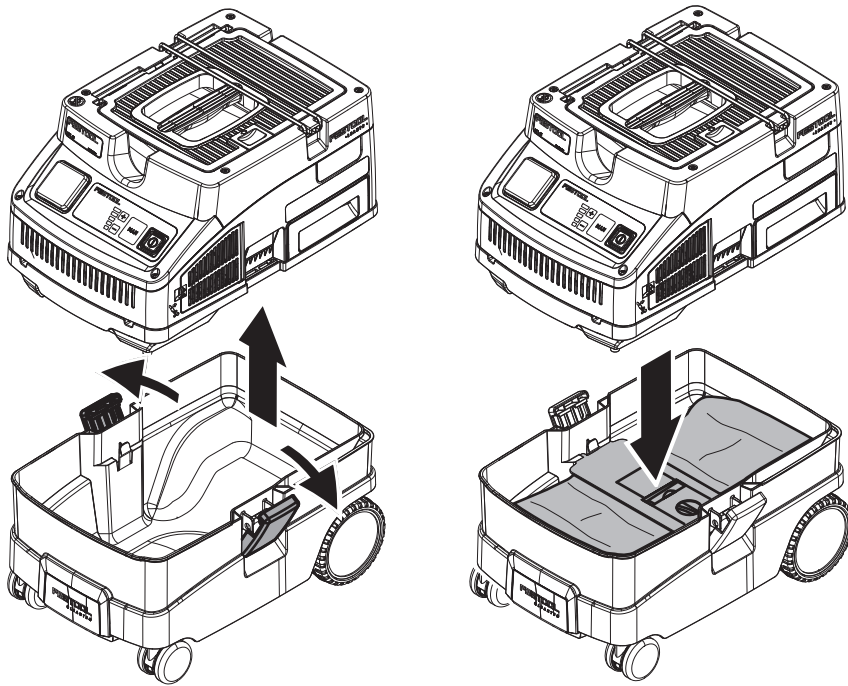

3

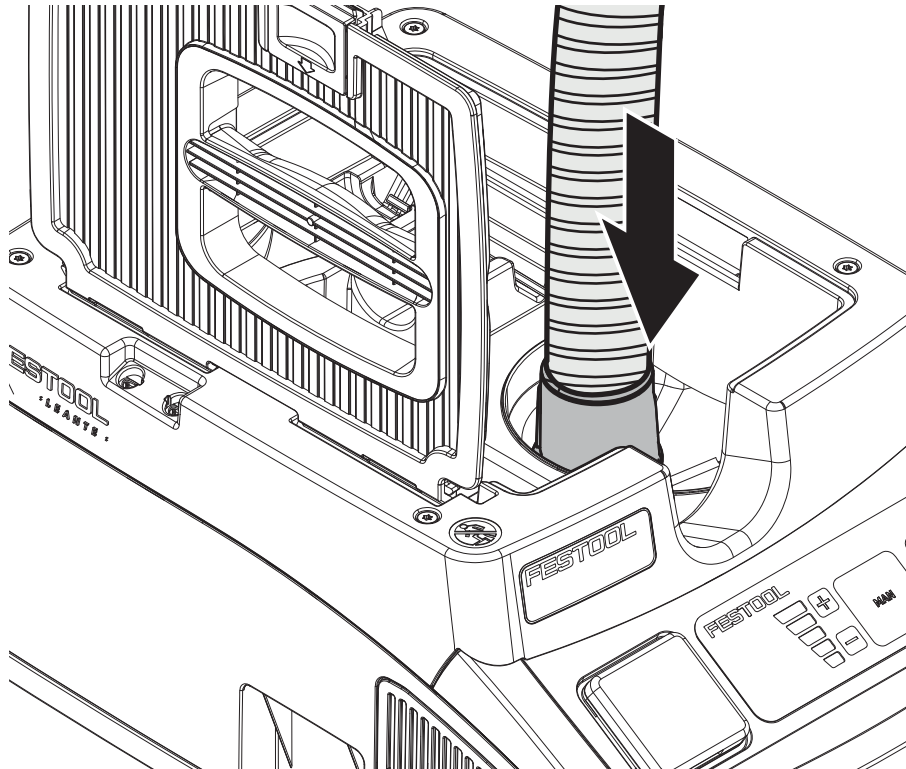

4

4-1

4-2

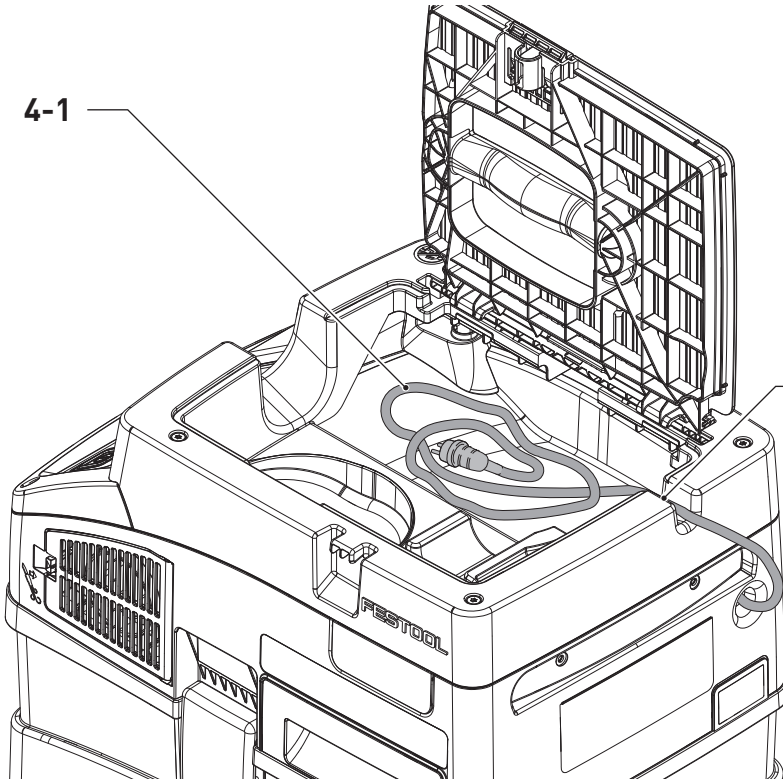

5

5-1

1-3

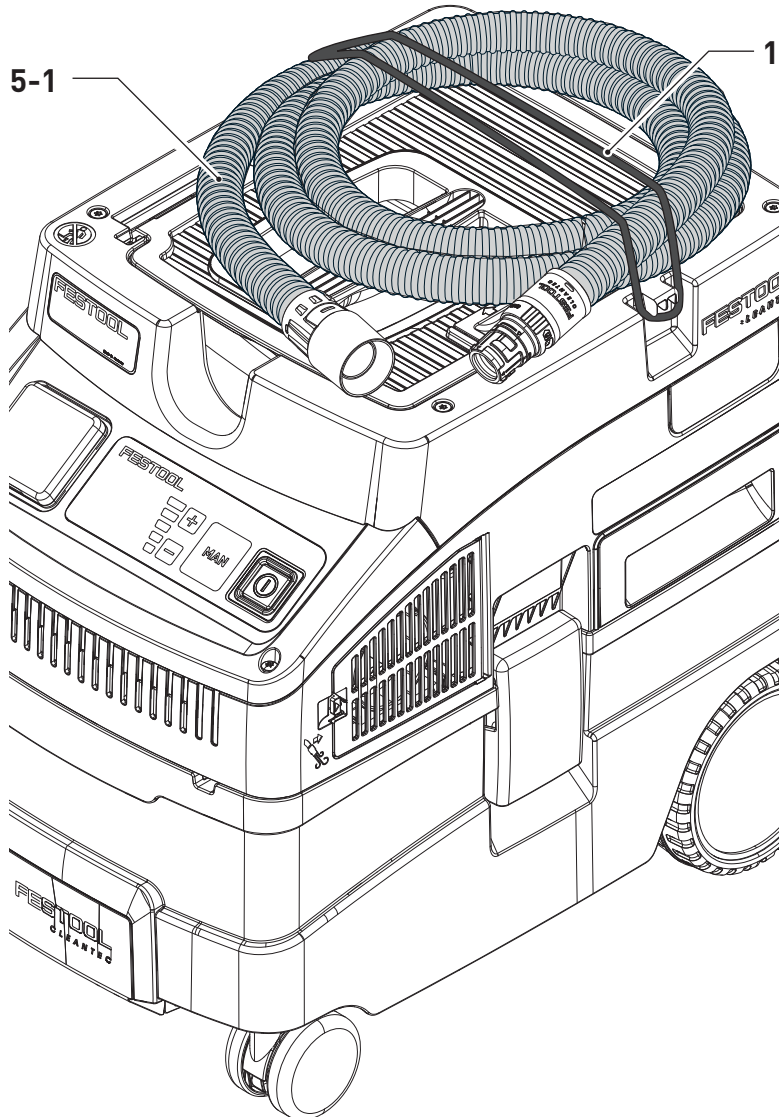

6

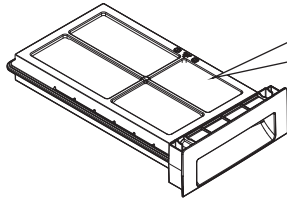
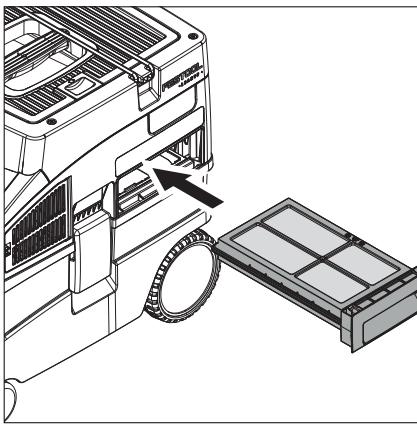
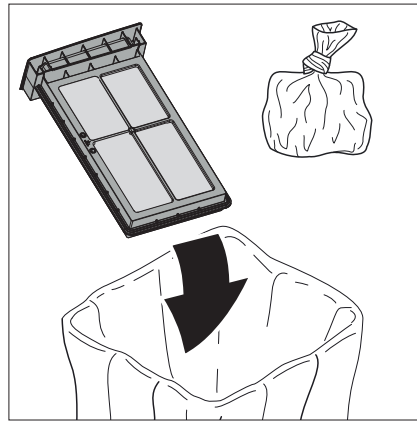
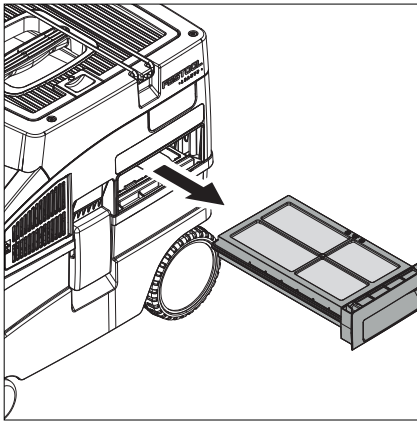

Festool-Katalog
Festool-catalogue



~~HF-CT COMP
204 200~~



NF-CT COMP
204 202

7

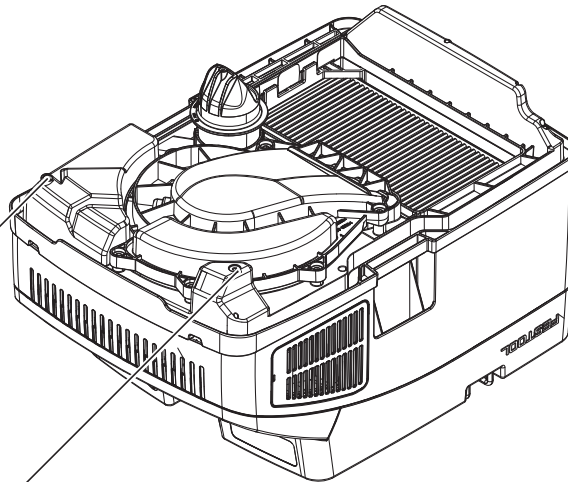
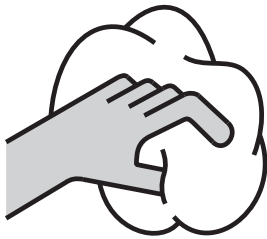

7-1

de: EU-Konformitätserklärung. Wir erklären in alleiniger Verantwortung, dass dieses Produkt mit allen relevanten Anforderungen folgender EU-Richtlinien übereinstimmt, und folgende Normen oder normative Dokumente zugrunde gelegt wurden:

en: EU Declaration of Conformity. We declare under sole responsibility that this product complies with all the relevant requirements in the following EU Directives, and following standards or normative documents were applied:

fr: Déclaration de conformité de l'UE. Nous déclarons, sous notre seule responsabilité, que ce produit satisfait à toutes les exigences pertinentes des directives UE suivantes et repose sur les normes ou documents normatifs suivants:

es: Declaración UE de conformidad. Declaramos bajo nuestra responsabilidad que este producto cumple todos los requisitos relevantes de las siguientes directivas de la UE y que se han tomado como base las siguientes normas o documentos normativos:

bg: ЕС декларация за съответствие. Ние заявяваме на собствена отговорност, че настоящият продукт съответства на всички релевантни изисквания на следните Директиви на ЕС и следните стандарти и нормативни документи са взети под внимание:

cs: Prohlášení o shodě EU. Prohlašujeme s veškerou odpovědností, že tento výrobek splňuje všechny příslušné požadavky následujících směrnic EU a že byly použity následující normy nebo normativní dokumenty:

da: EU-overensstemmelseserklæring. Vi erklærer med eneansvar, at dette produkt er i overensstemmelse med alle relevante krav i følgende EU-direktiver, og at følgende standarder eller normative dokumenter danner grundlag for det:

el: Δήλωση συμμόρφωσης ΕΕ. Δηλώνουμε με αποκλειστική μας ευθύνη, ότι αυτό το προϊόν συμμορφώνεται με όλες τις σχετικές απαιτήσεις των ακόλουθων οδηγιών της ΕΕ και ότι έχουν χρησιμοποιηθεί τα ακόλουθα πρότυπα ή κανονιστικά έγγραφα:

et: EL-vastavusdeklaratsioon. Kinnitame ainuvastutajadena, et käesolev toode vastab järgmistele Euroopa Liidu direktiivide nõuetele ning on kooskõlas järgmistele standardide ja normatiivsete dokumentidega:

fi: EU-vaatimustenmukaisuusvakuutus. Vakuutamme yksinomaisella vastuulla, että tämä tuote täyttää seuraavien EU-direktiivien kaikki olennaiset vaatimukset ja se on seuraavien standardien tai standardiasiakirjojen mukainen:

hr: EU izjava o skladnosti. Izjavljujemo pod vlastitom odgovornošću da je ovaj proizvod u skladu sa svim važnim zahtjevi- ma sljedećih Direktiva EU i da se polazilo od sljedećih normi ili normativnih dokumenata:

hu: EU megfelelőségi nyilatkozat. Kizárólagos felelősségünk tudatában kijelentjük, hogy ez a termék az alábbi EU-irányelvek minden vonatkozó követelményének megfelelően az alábbi szabványok vagy normatív dokumentumok alapul vételével:

it: Dichiarazione di conformità UE. Dichiariamo sotto nostra unica responsabilità che il presente prodotto sia conforme a tutti i requisiti di rilevanza definiti dalle seguenti Direttive UE e che siano stati applicati le seguenti norme o i seguenti documenti normativi:

lt: ES atitikties deklaracija. Prisiimdami visą atsakomybę pareiškiame, kad šis gaminys tenkina visus svarbius toliau nurodytų ES direktyvų reikalavimus, ir kad jį projektuojant, buvo panaudotos toliau nurodytos normos arba normatyviniai dokumentai:

lv: ES atbilstības deklarācija. Mēs ar pilnu atbildību paziņojam, ka šis izstrādājums atbilst visām svarīgākajām šādu EK direktīvu prasībām un ir izgatavots atbilstoši šādiem standartiem vai normatīvajiem dokumentiem:

nb: EU-samsvarserklæring. Vi erklærer under eneansvar at dette produktet oppfyller alle relevante krav i følgende EU-direktiver og at følgende standarder eller normative dokumenter er blitt lagt til grunn:

nl: EU-conformiteitsverklaring. Wij verklaren en stellen ons ervoor verantwoordelijk dat dit product volledig voldoet aan alle volgende EU-richtlijnen en volgende normen of normatieve documenten daaraan ten grondslag gelegd werden:

pl: Deklaracja zgodności UE. Niniejszym oświadczamy naszą własną odpowiedzialność, że produkt ten spełnia wszystkie obowiązujące wymogi następujących dyrektyw UE, norm lub dokumentów normatywnych.

pt: Declaração de conformidade UE. Sob nossa inteira responsabilidade, declaramos que este produto está de acordo com todas as exigências relevantes das seguintes diretivas UE, tendo sido tomadas por base as seguintes normas ou documentos normativos:

ro: Declarație de conformitate UE. Declarăm pe proprie răspundere că acest produs este conform cu toate cerințele relevante din următoarele directive UE și că se bazează pe următoarele norme sau documente normative:

ru: Декларация о соответствии ЕС. Мы со всей ответственностью заявляем, что данная продукция соответствует всем применимым требованиям следующих Директив ЕС, стандартов и нормативных документов:

sk: EÚ vyhlásenie o zhode. Zodpovedne vyhlasujeme, že tento produkt súhlasí so všetkými relevantnými požiadavkami nasledujúcich smerníc EÚ a vychádza z nasledujúcich noriem alebo normatívnych dokumentov:

sl: EU izjava o skladnosti. S polno odgovornostjo izjavljamo, da je ta proizvod skladen z vsemi veljavnimi zahtevami naslednjih direktiv EU in da izpolnjuje zahteve naslednjih standardov ali normativnih dokumentov:

sv: EU-försäkran om överensstämmelse. Vi förklarar på eget ansvar att denna produkt uppfyller alla relevanta krav enligt följande EU-direktiv och baseras på följande normer eller normgivande dokument:

Absaugmobile / Mobile dust extractors	Seriennummer / Serial number * T-Nr.
CT 15	10830309, 10830310, 10830311
CT 25	10830316, 10830317, 10830318
CTL MINI I	10830351, 10830352, 10830353, 10830354, 10830355
CTL MIDDLE	10830356, 10830607, 10830608, 10830609, 10830610
CTL MIDDLE AC	10966595, 10966596, 10966597, 11088984



2006/42/EC, 2014/53/EU, 2014/30/EU, 2011/65/EU

EN 60335-1:2012 + AC:2014 + A11:2014 + A13:2017 + A15:2021

EN 60335-2-69:2012,

EN 300 328 V2.2.2,

EN 301 489-1 V.1.9.2,

EN 301 489-17 V3.2.4,

EN 303 446-1 V1.2.1,

EN 55032:2015 + A11:2020,

EN 55014-1:2017 + A11:2020,

EN 55014-2:1997 + A1:2001 + A2:2008 + AC:1997,

EN 61000-3-2:2014,

EN 61000-3-3:2013,

EN 62233:2008 + AC:2008,

EN 62311:2008,

EN IEC 63000:2018

We as the manufacturer declare under our sole responsibility that the product(s) fulfill(s) all the relevant provisions of the following UK Regulations and are manufactured in accordance with the following designated standards:



S.I. 2008/1597 Supply of Machinery [Safety] Regulations 2008

S.I. 2017/1206 Radio Equipment Regulations 2017

S.I. 2016/1091 Electromagnetic Compatibility Regulations 2016

S.I. 2021/422 Restriction of the Use of Certain Hazardous Substances in Electrical and Electronic Equipment Regulations 2012

BS EN 60335-1:2012 + AC:2014 + A11:2014 + A13:2017 + A15:2021,

BS EN 60335-2-69:2012,

BS EN 300 328 V2.2.2,

BS EN 301 489-1 V.1.9.2,

BS EN 301 489-17 V3.2.4,

BS EN 303 446-1 V1.2.1,

BS EN 55032:2015 + A11:2020,

BS EN 55014-1:2017 + A11:2020,

BS EN 55014-2:1997 + A1:2001 + A2:2008 + AC:1997,

BS EN 61000-3-2:2014,

BS EN 61000-3-3:2013,

BS EN 62233:2008 + AC:2008,

BS EN 62311:2008,

BS EN IEC 63000:2018

Unterzeichnet für und im Namen von/ Signed on behalf of and in name of Festool GmbH, Wertstr. 20, 73240 Wendlingen, GERMANY, Wendlingen, 2025-04-08:

ppa.

Markus Stark
Leiter Forschung & Entwicklung Produkte
Head of Research & Development Products

i.V.

Tim Weber
Leiter Produktkonformität
Head of Product Compliance

Inhaltsverzeichnis		6	Inbetriebnahme.....	12	
1	Sicherheitshinweise.....	9	7	Einstellungen.....	13
2	Symbole.....	11	8	Arbeiten.....	13
3	Geräteelemente.....	11	9	Wartung und Pflege.....	14
4	Technische Daten.....	11	10	Umwelt.....	14
5	Bestimmungsgemäße Verwendung.....	12			

1 Sicherheitshinweise



WARNUNG! Lesen Sie alle Sicherheitshinweise und Anweisungen.

Versäumnisse bei der Einhaltung der Sicherheitshinweise und Anweisungen können elektrischen Schlag, Brand und/oder schwere Verletzungen verursachen.

Bewahren Sie alle Sicherheitshinweise und Anweisungen für die Zukunft auf.











- Diese Maschine darf nicht von Personen (einschließlich Kinder) mit verringerten physischen, sensorischen oder mentalen Fähigkeiten oder Mangel an Erfahrung und Wissen benutzt werden. **Kinder** sind zu beaufsichtigen, um sicherzustellen, dass sie nicht mit dem Gerät spielen.
- Wenn die **Netzanschlussleitung** dieses Geräts beschädigt wird, muss sie durch eine autorisierte Kundendienstwerkstatt ersetzt werden, um Gefährdungen zu vermeiden.
- Nur mit installiertem Filtersystem betreiben.
- **WARNUNG** Bediener müssen angemessen in den Gebrauch dieser Maschinen unterwiesen werden.
- Vor der Reinigung oder Wartung oder beim Austausch von Verbrauchartikeln oder bei Umwandlung des Gerätes muss immer zuerst der Netzstecker aus der Steckdose gezogen werden.
- **WARNUNG** Die Steckdose an der Maschine nur für die in den Anweisungen festgelegten Zwecke verwenden.
- **WARNUNG** Bei Austritt von Schaum oder Flüssigkeit Maschine sofort abschalten.
- **VORSICHT** Die Wasserstandsbegrenzungseinrichtung regelmäßig reinigen und auf Anzeichen von Beschädigung untersuchen.
- Nicht geeignet zum Aufsaugen stark schäumender Flüssigkeiten.
- **WARNUNG** Diese Maschine ist nicht für die Aufnahme von gesundheitsgefährdendem Staub geeignet.

- **VORSICHT** Diese Maschine ist nur für den Gebrauch in Innenräumen bestimmt.
- **VORSICHT** Diese Maschine darf nur in Innenräumen aufbewahrt werden.
- **Explosions- und Brandgefahr! Nicht aufsaugen:**
 - Funken, glühende Teile oder heiße Stäube;
 - brennbare oder explosive Stoffe (z. B. Magnesium, Aluminium, Benzin, Verdünnung);
 - aggressive Stoffe (z. B. Säuren, Laugen, Lösungsmittel);
 - chemisch reaktive Stoffe, die zur Entstehung von Wärme, Säuren/ Basen, Gasen usw. führen (z. B. reaktive 2K-Materialien, Aluminium und Wasser).
- Nationale Sicherheitsvorschriften sowie Angaben des Werkstoffherstellers beachten!
- Nur mit geeigneter Schutzausrüstung verwenden!
- Nur wenn nach Sichtprüfung intakt, in trockener Umgebung, nach Einweisung arbeiten!
- Regelmäßig den Stecker, die Steckdose, das Kabel und den Filter prüfen, um eine Gefährdung zu vermeiden. Beschädigte elektrische Komponenten ausschließlich von einer autorisierten Kundendienstwerkstatt erneuern lassen.
- Tragen Sie das Gerät nur an dem dafür vorgesehenen Handgriff.
- Nicht mittels Kranhaken oder Hebezeug hochheben und transportieren.
- Das Absaugmobil darf nicht an der Saugschlauchbefestigung **[1-3]** getragen werden!
- Gerät nur auf ebenem Untergrund abstellen und gegen Wegrollen sichern.
- Dieses Gerät darf nicht von Personen benutzt werden, die empfindlich auf einen elektrischen Schlag reagieren können (z. B. **Personen mit Herzschrittmacher**), da eine statische Aufladung des Gerätes nicht auszuschließen ist.
- Verwenden Sie nur den original Festool Saugschlauch.
- **Berücksichtigen Sie das Arbeitsumfeld und achten Sie beim Transport oder beim Arbeiten mit dem Gerät auf sich selbst und Dritte.** Dadurch vermeiden Sie z. B. Stolpergefahren durch Saugschlauch oder Netzleitung.

– Halten Sie Verpackungsfolien von Kindern fern.

Es besteht Erstickungsgefahr.

2 Symbole

-  Warnung vor allgemeiner Gefahr
-  Warnung vor Stromschlag
-  Betriebsanleitung, Sicherheitshinweise lesen!
-  Nicht in den Hausmüll geben.
-  Netzstecker ziehen
-  Atemschutz tragen.
-  Aufsteigen verboten
-  Tipp, Hinweis
-  CE-Konformitätskennzeichnung
-  Handlungsanweisung

3 Geräteelemente

- [1-1]** Gerätesteckdose
- [1-2]** Kabel- und Zubehördepot
- [1-3]** Saugschlauchbefestigung
- [1-4]** Handgriff
- [1-5]** Verriegelung
- [1-6]** Filterschublade
- [1-7]** Verschlussklammer
- [1-8]** Ausblasöffnung
- [1-9]** Schmutzbehälter
- [1-10]** Ein- / Ausschalter
- [1-11]** MAN-Taste
- [1-12]** Saugleistungsregulierung

Die angegebenen Abbildungen befinden sich am Anfang der Betriebsanleitung.

4 Technische Daten

Absaugmobile		CT 15
		CT 25
Leistungsaufnahme		350 - 1200 W
Anschlusswert an Gerätesteckdose max.	EU	2400 W
	CH, DK	1100 W
	GB	1800 W
	KR	2300 W
Volumenstrom (Luft) max., Sauger/Turbine		130 m ³ /h / 222 m ³ /h
Unterdruck max., Turbine		24000 Pa
Saugschlauch		D 27/32 mm x 3,5 m-RAS/CT
Länge der Netzanschlussleitung		5,5 m
Schalldruckpegel nach EN 60335-2-69/ Unsicherheit K		72 dB(A)/ 3 dB
Hand-Arm Vibrationswert nach EN 60335-2-69/ Unsicherheit K		<2,5 m/s ² / 1,5 m/s ²
Schutzart		IP X4
Behälterinhalt	CT 15	15 l
	CT 25	25 l

Absaugmobile		CT 15 CT 25
Abmessung LxBxH	CT 15	470x320x430 mm
	CT 25	470x320x510 mm
Gewicht	CT 15	10,5 kg
	CT 25	11,3 kg

5 Bestimmungsgemäße Verwendung

Absaugmobil geeignet zum

- Auf- und Absaugen von nicht gesundheitsgefährdenden Stäuben, Schmutz, Sand, Späne,
- Aufsaugen von Wasser,
- für erhöhte Beanspruchung bei gewerblicher Nutzung, gemäß IEC/EN 60335-2-69.

Das Absaugmobil ist nur für den Innenbereich geeignet.

Bei nicht bestimmungsgemäßem Gebrauch haftet der Benutzer.

6 Inbetriebnahme



WARNUNG

Unzulässige Spannung oder Frequenz! Unfallgefahr

- ▶ Angaben auf Typenschild beachten.
- ▶ Länderbesonderheiten beachten.

6.1 Erste Inbetriebnahme

- ▶ Filtersack einlegen [2].
- ▶ Saugschlauch anschließen [3].

6.2 Absaugmobil anschließen



WARNUNG

Verletzungsgefahr durch unkontrolliert anlaufende Werkzeuge

- ▶ Vor dem Einschalten darauf achten, dass das angeschlossene Werkzeug ausgeschaltet ist.



WARNUNG

Verletzungsgefahr durch elektrischen Strom

- ▶ Netzstecker in eine schutzgeerdete Steckdose stecken.
- ▶ Nicht in die Steckdose des Absaugmobils greifen.

- ⓘ Wenn das Absaugmobil mit der Netzsteckdose verbunden ist, führt die Gerätesteckdose des Absaugmobils dauerhaft Strom.

Absaugmobil mit Steckdose verbinden

Absaugmobil ist ausgeschaltet.

- ▶ Netzkabel mit Steckdose verbinden. Gerätesteckdose [1-1] führt Strom.

Absaugmobil in Stand-by Modus schalten

- ▶ Ein-/Ausschalter [1-10] drücken. Gerätesteckdose [1-1] führt Strom.

- ⓘ Grüne LED [1-12] zeigt Stand-by Modus an.

Absaugmobil automatisch starten

Absaugmobil ist im Stand-by Modus.

- ▶ Um das Absaugmobil automatisch zu starten: Verbundenes Werkzeug einschalten.

Absaugmobil manuell starten

Absaugmobil ist im Stand-by Modus.

- ▶ MAN-Taste [1-11] betätigen.



- Bei Nichtgebrauch sowie vor Wartungs- und Reinigungsarbeiten den Netzstecker des Absaugmobils aus der Steckdose ziehen.

6.3 Elektrowerkzeug anschließen



WARNUNG

Verletzungsgefahr

- ▶ Maximalen Anschlusswert an der Gerätesteckdose beachten (siehe Kapitel Technische Daten).
- ▶ Elektrowerkzeug ausschalten.

Netzbetriebenes Elektrowerkzeug mit Absaugmobil verbinden

- ▶ Elektrowerkzeug an Gerätesteckdose [1-1] anschließen.
- ☑ Das Elektrowerkzeug ist über Netzkabel mit dem Absaugmobil verbunden.

7 Einstellungen

7.1 Saugkraft regulieren

- ▶ Plus- bzw. Minus-Tasten **[1-12]** im Saugbetrieb betätigen.

7.2 Absaugmuffe

Die Bypass-Funktion der Absaugmuffe verhindert ein Ansaugen von Schleifgeräten und Bodendüsen auf glatten Oberflächen.

Öffnen

- ▶ Einstellring auf Position "OPEN" drehen.

Schließen

- ▶ Einstellring auf Position "CLOSE" drehen.

7.3 Temperatursicherung

Zum Schutz vor Überhitzung schaltet die Temperatursicherung das Absaugmobil vor Erreichen der kritischen Temperatur ab. Unterste LED **[1-12]** zeigt Störung an.

LED leuchtet rot Übertemperatur

- ▶ Absaugmobil abschalten, abkühlen lassen.
- ▶ Absaugmobil nach ca. 5 Minuten wieder anschalten.

8 Arbeiten

8.1 Trockene Stoffe saugen



Trockene Stoffe saugen

Immer Filtersack verwenden.

8.2 Nasse Stoffe/Flüssigkeiten saugen



Filtersack entfernen!

Speziellen Nassfilter verwenden.

Bei Erreichen der maximalen Füllstandshöhe wird die Absaugung automatisch unterbrochen. Unterste LED **[1-12]** leuchtet rot.

- ▶ Absaugmobil abschalten **[1-10]**.
- ▶ Verschlussklammern öffnen **[1-7]** und Geräteoberteil abnehmen.
- ▶ Schmutzbehälter **[1-9]** leeren.

Nach dem Nasssaugen, Nassfilter trocknen lassen!

Absaugmobil und Schmutzbehälter vor dem Einsaugen von Trockenstäuben sowie vor der Lagerung trocknen.



VORSICHT

Gesundheitsgefährdende Stäube

Verletzung der Atemwege

- ▶ Nach dem Nasssaugen den Nassfilter entfernen und durch Hauptfilter für trockene Stoffe ersetzen.



VORSICHT

Austretender Schaum und Flüssigkeiten

- ▶ Gerät sofort abschalten und leeren.

8.3 Abluftauslass



VORSICHT

Gesundheitsgefährdende Stäube

Verletzung der Atemwege

- ▶ Keine Stäube abblasen!

Der Abluftauslass bietet die Möglichkeit, die Abluft mittels des Saugschlauches außerhalb eines Gebäudes abzuleiten.

- ▶ Gitter vor Ausblasöffnung **[1-8]** öffnen.
- ▶ Saugschlauch in Ausblasöffnung **[1-8]** schieben.

8.4 Staubarmes wechseln des Filtersacks

- ▶ Verschlussklammern öffnen und Geräteoberteil abnehmen **[2]**.
- ▶ Lasche am Filtersack ziehen bis Öffnung des Filterbeutels vollständig geschlossen ist.

Der Filtersack ist nun sicher verschlossen und kann entnommen werden.

- ▶ Geräteoberteil aufsetzen und Verschlussklammern schließen.

8.5 Filterelement wechseln [6]

- ▶ Gebrauchte Filterschublade **[1-6]** herausziehen.
- ▶ Gebrauchte Filterschublade gemäß den gesetzlichen Bestimmungen entsorgen.
- ▶ Neue Filterschublade **[1-6]** einschieben.

 Bestellnummern für Zubehör, Filter und Verbrauchsmaterial im Festool Katalog oder im Internet unter "www.festool.com".

- **Nur original Festool Zubehör und Verbrauchsmaterial verwenden.** Nur von Festool getestetes und freigegebenes Zubehör ist sicher und auf das Gerät und die Anwendung perfekt abgestimmt.

ACHTUNG

Schädigung des Motors

- ▶ Saugen Sie nie ohne eingebauten oder mit beschädigtem Hauptfilter, da dies den Motor schädigen kann.

8.6 Nach der Arbeit

- ▶ Absaugmobil abschalten und Netzstecker ziehen.
- ▶ Schmutzbehälter entleeren.
- ▶ Absaugmobil innen und außen durch Absaugen und Abwischen reinigen.
- ▶ Netzanschlussleitung aufwickeln.
- ▶ Netzanschlussleitung **[4-1]** in verschließbares Depot einlegen. Das Netzkabel dazu durch die Aussparung **[4-2]** legen.
- ▶ Saugschlauch **[5-1]** abstecken und mittels Saugschlauchbefestigung **[1-3]** am Absaugmobil fixieren.
- ▶ Regelmäßig Füllstandssensoren **[7-1]** reinigen und auf Beschädigungen untersuchen.
- ▶ Absaugmobil in einem trockenen Raum, geschützt gegen unbefugte Benutzung, abstellen.

 Der Deckel des Depots dient auch als Werkzeugablage.

nationales Recht, müssen verbrauchte Elektrogeräte getrennt gesammelt und einer umweltgerechten Wiederverwertung zugeführt werden.

Informationen zu den Rücknahmestellen sind unter www.festool.com/environment einsehbar.

Informationen zur kritischen Stoffen:

www.festool.de/reach

9 Wartung und Pflege



WARNUNG

Verletzungsgefahr, Stromschlag

- ▶ Vor allen Wartungs- und Pflegearbeiten stets den Netzstecker aus der Steckdose ziehen!
- ▶ Alle Wartungs- und Reparaturarbeiten, die ein Öffnen des Motorgehäuses erfordern, dürfen nur von einer autorisierten Kundendienstwerkstatt durchgeführt werden.



Kundendienst und Reparatur nur durch Hersteller oder durch Servicewerkstätten. Nächstgelegene Adresse unter: www.festool.de/service



Nur original Festool Ersatzteile verwenden! Bestell-Nr. unter: www.festool.de/service

10 Umwelt



Gerät nicht in den Hausmüll werfen!

Geräte, Zubehör und Verpackungen einer umweltgerechten Wiederverwertung zuführen. Geltende nationale Vorschriften beachten.

Gemäß Europäischer Richtlinie über Elektro- und Elektronik-Altgeräte und Umsetzung in

Contents	
1	Safety warnings..... 15
2	Symbols..... 16
3	Parts of the machine..... 17
4	Technical data..... 17
5	Intended use..... 18
6	Commissioning..... 18
7	Settings..... 18
8	Working..... 19
9	Service and maintenance..... 20
10	Environment..... 20
11	General information..... 20

1 Safety warnings



WARNING! Read all safety warnings and instructions. Failure to follow the safety warnings and instructions may result in electric shock, fire and/or serious injury.

Save all safety warnings and instructions for future reference.

- This machine is not intended for use by persons (including children) with reduced physical, sensory or mental capabilities, or lack of experience and knowledge. **Children** should be supervised to ensure that they do not play with the appliance.
- If the **supply cord** is damaged, it must be replaced by an authorised service workshop in order to avoid a hazard.
- Always operate with the filter system installed!
- **WARNING** Operators shall be adequately instructed on the use of these machines.
- The mains plug must always be disconnected from the socket before performing cleaning or maintenance tasks, when replacing consumables or when converting the machine.
- **WARNING** Only use the socket outlet on the machine for purposes specified in the instructions.
- **WARNING** If foam or liquid escapes from the machine, switch off immediately.
- **CAUTION** Clean the water level limiting device regularly and examine it for signs of damage.
- Not suitable for extracting fluids that foam excessively.
- **WARNING** This machine is not suitable for picking up hazardous dust.
- **CAUTION** This machine is for indoor use only.
- **CAUTION** This machine shall be stored indoors only.

- **Risk of explosion and fire! Do not extract:**
 - Sparks, glowing particles or hot dust;
 - combustible or explosive materials (e.g. magnesium, aluminium, petrol, diluting agents);
 - aggressive materials (e.g. acid, alkaline solutions, solvents);
 - chemically reactive materials which lead to the generation of heat, acids/bases, gases, etc. (e.g. reactive two-component materials, aluminium and water).
- Observe all national safety regulations as well as the material manufacturer's specifications!
- Always use suitable protective equipment!
- If intact following a visual inspection, work in a dry environment according to instructions!
- Check the plug, the electrical outlet module, the cable and the filter regularly in order to prevent a hazard. Damaged electrical components must be replaced by an authorised service workshop only.
- Only carry the machine using the handle provided.
- Do not lift or transport using a crane hook or lifting gear.
- The mobile dust extractor must not be carried by the suction hose mount **[1-3]**.
- Only place the tool on level ground and secure it against rolling away.
- This machine must not be used by people who might have a particularly adverse reaction to an electric shock (e.g. **people with cardiac pacemakers**), because the possibility of the machine building up a static charge cannot be excluded.
- Use only the original Festool suction hose.
- **Pay attention to the work environment and watch out for your own safety and the safety of others when transporting or working with the machine.**
In this way, you can for example prevent tripping hazards caused by the suction hose or mains cable.
- **Keep packaging film away from children.**
There is a risk of suffocation.

2 Symbols



Warning of general danger



Warning of electric shock



Read the operating manual and safety warnings.



Do not dispose of it with domestic waste.



Pull out the mains plug



Wear a dust mask.



Do not climb on the unit



Tip or advice



CE conformity marking



UKCA marking: Confirms the conformity of the product with UK regulations.



Handling instruction

- [1-3]** Suction hose mount
- [1-4]** Handle
- [1-5]** Lock
- [1-6]** Filter drawer
- [1-7]** Locking clip
- [1-8]** Exhaust opening
- [1-9]** Dirt trap
- [1-10]** On/off switch
- [1-11]** MAN button
- [1-12]** Suction power adjustment

The specified illustrations appear at the beginning of the Operating Instructions.

3 Parts of the machine

- [1-1]** Electrical outlet module
- [1-2]** Cable and accessory holder

4 Technical data

Mobile dust extractors		CT 15 CT 25
Power consumption		350 - 1200 W
Max. electrical outlet module connected load	EU CH, DK GB KR	2400 W 1100 W 1800 W 2300 W
Max. suction capacity (air), extractor/turbine		130 m ³ /h / 222 m ³ /h
Max. vacuum, turbine		24000 Pa
Suction hose		D 27/32 mm x 3,5 m-RAS/CT
Suction hose		5,5 m
Sound pressure level as per EN 60335-2-69/ uncertainty K		72 dB(A)/ 3 dB
Hand-arm vibration value as per EN 60335-2-69/ uncertainty K		<2,5 m/s ² / 1,5 m/s ²
Type of protection		IP X4
Container capacity	CT 15 CT 25	15 l 25 l
Dimensions (LxWxH)	CT 15 CT 25	470x320x430 mm 470x320x510 mm
Weight	CT 15 CT 25	10,5 kg 11,3 kg

5 Intended use

Mobile dust extractor suitable for

- Extracting non-hazardous dust, dirt, sand and chips,
- extracting water,
- for increased loads during commercial use, according to IEC/EN 60335-2-69.

The mobile dust extractor is only suitable for indoor use.

The user is liable for improper or non-intended use.

6 Commissioning



WARNING

Unauthorised voltage or frequency!

Risk of accidents

- ▶ Observe the specifications on the machine's name plate.
- ▶ Observe country-specific regulations.

6.1 Initial commissioning

- ▶ Insert the filter bag [2].
- ▶ Connect the suction hose [3].

6.2 Connecting the mobile dust extractor



WARNING

Risk of injury from uncontrolled tool start-up

- ▶ Before switching on ensure that the connected tool is switched off.



WARNING

Risk of injury from electric current

- ▶ Insert the mains plug into an earthed socket.
- ▶ Do not reach into the electrical outlet module on the mobile dust extractor.

- ⓘ While the mobile dust extractor is connected to the mains socket, an electric current is running through electrical outlet module on the mobile dust extractor at all times.

Connecting the mobile dust extractor to a mains socket

The mobile dust extractor is switched off.

- ▶ Connect the power cable to a mains socket. The electrical outlet module [1-1] is live.

Switching the mobile dust extractor to standby mode

- ▶ Press the on/off switch [1-10]. The electrical outlet module [1-1] is live.

- ⓘ The green LED [1-12] indicates standby mode.

Starting the mobile dust extractor automatically

The mobile dust extractor is in standby mode.

- ▶ To start the mobile dust extractor automatically: Switch on the connected tool.

Starting the mobile dust extractor manually

The mobile dust extractor is in standby mode.

- ▶ Press the MAN button [1-11].



- ▶ Pull the mains plug from the socket when you are not using the mobile dust extractor and before performing any cleaning and maintenance work.

6.3 Connecting power tools



WARNING

Risk of injury

- ▶ Observe the maximum electrical outlet module connected load (see section "Technical data").
- ▶ Switch off the power tool.

Connecting a mains-powered power tool to the mobile dust extractor

- ▶ Connect the power tool to the electrical outlet module [1-1].
- ☑ The power tool is connected to the mobile dust extractor via the power cable.

7 Settings

7.1 Adjusting the suction power

- ▶ Press the plus or minus button [1-12] while extracting.

7.2 Connecting sleeve

The bypass function of the connecting sleeve prevents strong suction from sanding machines and floor nozzles on smooth surfaces.

Open

- ▶ Turn the adjusting ring to the "OPEN" position.

Close

- ▶ Turn the adjusting ring to the "CLOSE" position.

7.3 Temperature cut-out

A temperature cut-out switches the mobile dust extractor off when it reaches a critical temperature to prevent overheating. The bottom LED [1-12] indicates a fault.

LED lights up red Excessive temperature

- ▶ Switch off the mobile dust extractor, let it cool down.
- ▶ Switch on the mobile dust extractor again after approx. five minutes.

8 Working

8.1 Dust extraction



Extracting dry materials

Always use a filter bag.

8.2 Extracting wet materials/liquids



Remove the filter bag!

Use a special wet filter.

The dust extraction stops automatically when the maximum fill level is reached.

The bottom LED [1-12] lights up red.

- ▶ Switch off the mobile dust extractor [1-10].
- ▶ Open the locking clips [1-7] and remove the top section of the machine.
- ▶ Empty the dirt trap [1-9].

After wet extraction, allow the wet filter to dry!

Dry the mobile dust extractor and dirt trap before extracting dry dust and before storing them.



CAUTION

Hazardous dust

Damage to the respiratory passage

- ▶ After extracting wet materials, remove the wet filter and replace it with the main filter for dry materials.



CAUTION

Escaping foam and liquids

- ▶ Switch off and empty the machine immediately.

8.3 Exhaust-air outlet



CAUTION

Hazardous dust

Damage to the respiratory passage

- ▶ Do not blow off any dust!

The exhaust-air outlet offers the option of diverting the exhaust air outside a building using the suction hose.

- ▶ Open the grille in front of the exhaust opening [1-8].
- ▶ Insert the suction hose in the exhaust opening [1-8].

8.4 Changing the filter bag with minimal dust

- ▶ Open the locking clips and remove the top section of the machine [2].
- ▶ Pull the tab on the filter bag until the filter bag opening is fully closed.

The filter bag is now securely closed and can be removed.

- ▶ Fit the top section of the machine and close the locking clips.

8.5 Changing the filter element [6]

- ▶ Pull out the used filter drawer [1-6].
- ▶ Dispose of the used filter drawer in accordance with statutory regulations.
- ▶ Insert the new filter drawer [1-6].

 Order numbers for accessories, filters and consumables in the Festool catalogue or online at "www.festool.com".

- **Only use original Festool accessories and consumables.** Only accessories tested and approved by Festool are safe and perfectly adapted to the machine and application.

NOTICE

Damage to the motor

- ▶ Never extract material without a main filter or with a damaged main filter, as this can damage the motor.

8.6 After finishing work

- ▶ Switch off the mobile dust extractor and pull out the mains plug.
- ▶ Empty the dirt trap.
- ▶ Vacuum and wipe the inside and outside of the mobile dust extractor to clean it.
- ▶ Wind up the mains power cable.
- ▶ Place the mains power cable [4-1] in the sealable holder. To do so, lay the power cable through the recess [4-2].
- ▶ Disconnect the suction hose [5-1] and secure it to the mobile dust extractor with the suction hose mount [1-3].

- ▶ Clean the fill level sensors **[7-1]** and inspect them for damage at regular intervals.
 - ▶ Place the mobile dust extractor in a dry room inaccessible to unauthorised users.
- i** The lid of the holder also serves as a storage area for tools.

9 Service and maintenance



WARNING

Risk of injury, electric shock

- ▶ Always pull the mains plug from the socket before performing any servicing and maintenance work.
- ▶ All maintenance and repair work which requires the motor housing to be opened should always be carried out by an authorised service workshop.



Customer service and repairs must only be carried out by the manufacturer or service workshops. Find the nearest address at: www.festool.co.uk/service

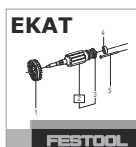

Always use original Festool spare parts. Order no. at: www.festool.co.uk/service

10 Environment



Do not dispose of the device in the household waste! Recycle devices, accessories and packaging. Observe applicable national regulations.

In accordance with the European Directive on waste electrical and electronic equipment and implementation in national law, used electrical devices must be collected separately and handed in for environmentally friendly recycling.

Information on the collection points can be viewed at www.festool.com/environment.

Information on critical materials:

www.festool.co.uk/reach

11 General information

Imported into the UK by

Festool UK Ltd
1 Anglo Saxon Way
Bury St Edmunds
IP30 9XH
Great Britain

Sommaire	
1 Consignes de sécurité.....	21
2 Symboles.....	23
3 Éléments de l'appareil.....	23
4 Caractéristiques techniques.....	23
5 Utilisation conforme.....	24
6 Mise en service.....	24
7 Réglages.....	25
8 Mode de travail.....	25
9 Entretien et maintenance.....	26
10 Environnement.....	26

1 Consignes de sécurité



AVERTISSEMENT ! Lire l'ensemble des consignes de sécurité et des instructions. Le non-respect des consignes de sécurité et des instructions peut provoquer une décharge électrique, un incendie et/ou des blessures graves.











Conservez l'ensemble des consignes de sécurité et des instructions afin de pouvoir les consulter ultérieurement.

- Cet appareil ne doit pas être utilisé par des personnes (y compris des enfants) aux capacités physiques, sensorielles ou mentales diminuées ou ne disposant pas de suffisamment d'expérience et de connaissances. Il convient de surveiller **les enfants** afin de s'assurer qu'ils ne jouent pas avec l'appareil.
- Si le **câble de raccordement secteur** de cet appareil est endommagé, il doit être remplacé par un atelier de service après-vente agréé afin d'éviter tout danger.
- Utiliser l'appareil uniquement lorsque le système de filtres est installé.
- **AVERTISSEMENT** Les utilisateurs doivent être formés de manière appropriée à l'utilisation de ces appareils.
- Avant le nettoyage, l'entretien ou le remplacement de consommables ou lors de la transformation de l'appareil, toujours débrancher d'abord la fiche secteur de la prise de courant.
- **AVERTISSEMENT** La prise de courant sur l'appareil ne doit être utilisée qu'aux fins définies dans les consignes.
- **AVERTISSEMENT** Éteindre immédiatement l'appareil en cas de fuite de mousse ou de liquide.
- **ATTENTION** Nettoyer régulièrement le dispositif de limitation du niveau d'eau et l'examiner pour s'assurer de l'absence de signes d'endommagement.
- Ne convient pas à l'aspiration de liquides produisant beaucoup de mousse.

- **AVERTISSEMENT** Cet appareil n'est pas conçu pour recueillir des poussières dangereuses pour la santé.
- **ATTENTION** Cet appareil est uniquement destiné à une utilisation en intérieur.
- **ATTENTION** Cet appareil doit uniquement être conservé en intérieur.
- **Risque d'explosion et d'incendie ! Ne pas aspirer :**
 - les étincelles, les fragments incandescents ou les poussières chaudes ;
 - les substances inflammables ou explosives (par ex. magnésium, aluminium, essence, diluants) ;
 - les substances agressives (par ex. acides, solutions alcalines, solvants) ;
 - les substances chimiques réactives entraînant un dégagement de chaleur ou la formation d'acides/bases, de gaz, etc. (par ex. bi-matériaux réactifs, aluminium et eau).
- Respecter les règlements de sécurité en vigueur dans le pays d'utilisation ainsi que les consignes du fabricant du matériau.
- Utiliser l'appareil uniquement avec un équipement de protection approprié.
- Travailler dans un environnement sec, après avoir reçu les instructions nécessaires, et uniquement après avoir effectué un contrôle visuel pour s'assurer que l'appareil est en bon état.
- Contrôler régulièrement la fiche, la prise, le câble et le filtre afin d'éviter tout danger. Le remplacement des composants électriques endommagés doit uniquement être confié à un atelier de service après-vente agréé.
- Ne portez l'appareil que par la poignée prévue à cette fin.
- Ne pas soulever et transporter avec un crochet de palan ou un engin de levage.
- Ne pas porter l'aspirateur en le tenant par la fixation du tuyau d'aspiration **[1-3]** !
- Poser l'appareil uniquement sur une surface plane et le caler pour l'empêcher de rouler.
- Cet appareil ne doit pas être utilisé par des personnes pouvant être sensibles à une décharge électrique (par ex. **des personnes avec stimulateur cardiaque**) étant donné qu'une charge statique de l'appareil ne peut être exclue.
- Utiliser uniquement le tuyau d'aspiration Festool d'origine.

- **Tenez compte de l'environnement de travail et veillez à votre sécurité et à celle des autres durant le transport ou l'utilisation de l'appareil.**
Vous éviterez ainsi par ex. des risques de trébuchement sur le tuyau d'aspiration ou le câble secteur.
- **Tenez les films d'emballage hors de portée des enfants.**
Sinon, ils risquent de s'étouffer.

2 Symboles

-  Avertit d'un danger général
-  Avertit d'un risque de décharge électrique
-  Lire la notice d'utilisation et les consignes de sécurité !
-  Ne pas jeter avec les ordures ménagères.
-  Débrancher la fiche secteur
-  Porter une protection respiratoire.
-  Interdiction de monter sur l'appareil
-  Conseil, information
-  Marquage CE de conformité
-  Instruction

3 Éléments de l'appareil

- [1-1]** Prise de l'appareil
- [1-2]** Logement des câbles et accessoires
- [1-3]** Fixation du tuyau d'aspiration
- [1-4]** Poignée
- [1-5]** Dispositif de verrouillage
- [1-6]** Tiroir de filtre
- [1-7]** Clip de fermeture
- [1-8]** Ouverture de soufflage
- [1-9]** Cuve de collecte
- [1-10]** Interrupteur marche/arrêt
- [1-11]** Touche MAN
- [1-12]** Régulation de la puissance d'aspiration

Les illustrations indiquées se trouvent en début de notice d'utilisation.

4 Caractéristiques techniques

Aspirateurs		CT 15 CT 25
Puissance absorbée		350 - 1200 W
Valeur de raccordement max. pour la prise de l'appareil	EU CH, DK GB KR	2400 W 1100 W 1800 W 2300 W
Débit volumique (air) max., aspirateur/centrale d'aspiration		130 m ³ /h / 222 m ³ /h
Dépression max., centrale d'aspiration		24 000 Pa
Tuyau d'aspiration		D 27/32 mm x 3,5 m-RAS/CT
Longueur du câble de raccordement secteur		5,5 m
Niveau de pression acoustique selon EN 60335-2-69/ incertitude K		72 dB(A)/ 3 dB

Aspirateurs	CT 15	CT 25
Valeur de vibrations mains-bras selon EN 60335-2-69/ incertitude K	<2,5 m/s ² / 1,5 m/s ²	
Indice de protection	IP X4	
Volume de la cuve	CT 15	15 l
	CT 25	25 l
Dimensions LxlxH	CT 15	470x320x430 mm
	CT 25	470x320x510 mm
Poids	CT 15	10,5 kg
	CT 25	11,3 kg

5 Utilisation conforme

Aspirateur conçu pour

- l'aspiration de poussières non dangereuses pour la santé, de salissures, de sable et de copeaux,
- l'aspiration d'eau,
- des sollicitations élevées dans le cadre d'un usage professionnel, conformément à la norme CEI/NE 60335-2-69.

L'aspirateur est uniquement conçu pour une utilisation en intérieur.

 L'utilisateur est responsable des dommages provoqués par une utilisation non conforme.

6 Mise en service

AVERTISSEMENT

Tension ou fréquence non admissible !

Risque d'accident

- Respecter les consignes indiquées sur la plaque signalétique.
- Respecter les particularités propres au pays.

6.1 Première mise en service

- Placer le sac filtre **[2]**.
- Raccorder le tuyau d'aspiration **[3]**.

6.2 Raccorder l'aspirateur

AVERTISSEMENT

Risque de blessures dû à un démarrage incontrôlé des outils

- Avant la mise en marche, s'assurer que l'outil raccordé est éteint.

AVERTISSEMENT

Risque de blessures dû au courant électrique

- Brancher la fiche secteur dans une prise de courant mise à la terre.
- Ne pas mettre les doigts dans la prise de courant de l'aspirateur.

 Lorsque l'aspirateur est relié à la prise secteur, sa prise de courant est constamment sous tension.

Relier l'aspirateur à la prise de courant

L'aspirateur est éteint.

- Relier le câble secteur à la prise de courant.

La prise de courant de l'appareil **[1-1]** est sous tension.

Mettre l'aspirateur en mode veille

- Appuyer sur l'interrupteur **[1-10]** marche/arrêt.

La prise de courant de l'appareil **[1-1]** est sous tension.

 Le témoin LED vert **[1-12]** signale le mode veille.

Enclencher automatiquement l'aspirateur

L'aspirateur est en mode veille.

- Pour enclencher automatiquement l'aspirateur : allumer l'outil raccordé.

Enclencher manuellement l'aspirateur

L'aspirateur est en mode veille.

- Appuyer sur la touche MAN **[1-11]**.

 Lorsque l'aspirateur n'est pas utilisé, ainsi qu'avant les opérations d'entretien et de nettoyage, débrancher la fiche secteur de l'aspirateur de la prise de courant.

6.3 Raccordement d'un outil électroportatif



AVERTISSEMENT

Risques de blessures

- ▶ Respecter la valeur de raccordement max. valable pour la prise de courant de l'appareil (voir chapitre Caractéristiques techniques).
- ▶ Éteindre l'outil électroportatif.

Relier à l'aspirateur un outil électroportatif fonctionnant sur secteur

- ▶ Brancher l'outil électroportatif sur la prise de courant de l'appareil **[1-1]**.
- L'outil électroportatif est relié à l'aspirateur par le câble secteur.

7 Réglages

7.1 Réguler la puissance d'aspiration

- ▶ En mode aspiration, appuyer sur la touche plus ou moins **[1-12]**.

7.2 Manchon d'aspiration

La fonction by-pass du manchon d'aspiration empêche un effet ventouse avec les ponceuses et les buses pour sol sur les surfaces lisses.

Ouvrir

- ▶ Tourner la bague de réglage pour la mettre à la position « OPEN ».

Fermer

- ▶ Tourner la bague de réglage pour la mettre à la position « CLOSE ».

7.3 Fusible thermique

Afin d'éviter une surchauffe, le fusible thermique coupe l'aspirateur avant d'atteindre la température critique. Le témoin LED inférieur **[1-12]** indique un défaut.

Le témoin LED s'allume en rouge	Température excessive
---------------------------------	-----------------------

- ▶ Éteindre l'aspirateur et le laisser refroidir.
- ▶ Rallumer l'aspirateur au bout de 5 minutes environ.

8 Mode de travail

8.1 Aspiration de substances sèches



Aspiration de substances sèches

Utiliser toujours un sac filtre.

8.2 Aspiration de matières mouillées/liquides



Retirer le sac filtre.

Utiliser le filtre spécial pour liquides.

Lorsque le niveau de remplissage maximal est atteint, le fonctionnement de l'aspirateur est interrompu automatiquement.

Le témoin LED **[1-12]** inférieur s'allume en rouge.

- ▶ Éteindre l'aspirateur **[1-10]**.
- ▶ Ouvrir les clips de fermeture **[1-7]** et retirer la partie supérieure de l'appareil.
- ▶ Vider la cuve de collecte **[1-9]**.

Après l'aspiration de liquides, laisser sécher le filtre pour liquides.

Laisser sécher l'aspirateur et la cuve de collecte avant l'aspiration de poussières sèches tout comme avant le stockage.



ATTENTION

Poussières dangereuses pour la santé Lésions des voies respiratoires

- ▶ Après l'aspiration de liquides, retirer le filtre pour liquides et le remplacer par le filtre principal pour matières sèches.



ATTENTION

Fuite de mousse et de liquides

- ▶ Éteindre immédiatement l'appareil et le vider.

8.3 Sortie d'évacuation d'air



ATTENTION

Poussières nocives pour la santé Lésions des voies respiratoires

- ▶ Ne pas rejeter de poussières.

La sortie d'évacuation d'air offre la possibilité de rejeter l'air aspiré hors du bâtiment au moyen du tuyau d'aspiration.

- ▶ Ouvrir la grille située devant l'ouverture de soufflage **[1-8]**.
- ▶ Insérer le tuyau d'aspiration dans l'ouverture de soufflage **[1-8]**.

8.4 Remplacer le sac filtre en évitant de répandre de la poussière

- ▶ Ouvrir les agrafes de fermeture et retirer la partie supérieure de l'appareil [2].
- ▶ Tirer la languette du sac filtre jusqu'à ce que l'orifice du sac filtre soit complètement fermé.

Le sac filtre est maintenant correctement fermé et peut être retiré.

- ▶ Mettre en place la partie supérieure de l'appareil et fermer les clips de fermeture.

8.5 Remplacement du filtre [6]

- ▶ Sortir le tiroir de filtre [1-6] usagé.
- ▶ Éliminer le tiroir de filtre usagé conformément aux dispositions légales.
- ▶ Installer un nouveau tiroir de filtre [1-6].

 Les références des accessoires, des filtres et des consommables figurent dans le catalogue Festool ou sur Internet, à l'adresse « www.festool.com ».

- **Utiliser uniquement des accessoires et consommables Festool d'origine.** Seuls les accessoires testés et validés par Festool sont sûrs et parfaitement adaptés à la fois à l'appareil et à l'application.

AVIS

Endommagement du moteur

- ▶ Ne jamais utiliser l'aspirateur sans le filtre principal ou avec un filtre principal endommagé. Sinon, le moteur risque d'être endommagé.

8.6 Après l'utilisation

- ▶ Éteindre l'aspirateur et débrancher la fiche secteur.
- ▶ Vidanger la cuve de collecte.
- ▶ Nettoyer l'intérieur et l'extérieur de l'aspirateur par aspiration et par essuyage.
- ▶ Enrouler le câble de raccordement secteur.
- ▶ Placer le câble de raccordement secteur [4-1] dans le logement verrouillable. Pour cela, introduire le câble secteur dans l'évidement [4-2].
- ▶ Débrancher le tuyau d'aspiration [5-1] et le fixer sur l'aspirateur à l'aide de la fixation pour tuyau d'aspiration [1-3].
- ▶ Nettoyer régulièrement les capteurs de niveau de remplissage [7-1] et vérifier qu'ils ne sont pas endommagés.

- ▶ Ranger l'aspirateur dans un local sec et le protéger de toute utilisation non autorisée.

 Le couvercle du logement permet également de poser des outils.

9 Entretien et maintenance



AVERTISSEMENT

Risque de blessures, décharge électrique

- ▶ Avant toute opération de maintenance ou d'entretien, toujours débrancher la fiche secteur de la prise de courant !
- ▶ Toutes les opérations de maintenance et de réparation nécessitant l'ouverture du boîtier du moteur doivent uniquement être effectuées par un atelier de service après-vente agréé.



Service après-vente et réparation uniquement par le fabricant ou des ateliers homologués. Pour trouver l'adresse la plus proche : www.festool.fr/services



Utiliser uniquement des pièces détachées Festool d'origine ! Réf. sur : www.festool.fr/services

10 Environnement



Ne pas jeter l'appareil avec les ordures ménagères ! Veiller à un recyclage écologique des appareils, accessoires et emballages. Respecter les règlements nationaux en vigueur.

Selon la directive européenne relative aux appareils électriques et électroniques usagés et sa transposition en droit national, les appareils électriques usagés doivent être collectés à part et recyclés de manière écologique.

Des informations relatives aux points de collecte sont disponibles sur www.festool.com/environment.

Informations relatives aux matières critiques : www.festool.fr/reach



Points de collecte sur www.quefairemesdechets.fr
Privilégiez la réparation ou le don de votre appareil !

Índice de contenidos	
1	Indicaciones de seguridad..... 27
2	Símbolos.....29
3	Componentes de la herramienta..... 29
4	Datos técnicos.....29
5	Uso conforme a lo previsto..... 30
6	Puesta en servicio..... 30
7	Ajustes.....31
8	Trabajo.....31
9	Mantenimiento y cuidado..... 32
10	Medio ambiente.....32

1 Indicaciones de seguridad



ADVERTENCIA. Lea y observe todas las indicaciones de seguridad. Si no se cumplen debidamente las indicaciones de seguridad y las instrucciones, pueden producirse descargas eléctricas, quemaduras o lesiones graves.

Guarde todas las indicaciones de seguridad e instrucciones para que sirvan de futura referencia.











- Esta máquina no debe ser utilizada por personas (incluidos los niños) que por razones físicas, sensoriales o psíquicas, inexperiencia o desconocimiento no estén capacitadas para su uso. Debe vigilarse a **los niños** para evitar que jueguen con la herramienta.
- Si el **cable de conexión a la red eléctrica** de esta herramienta se daña, debe sustituirla un taller autorizado para evitar riesgos.
- Debe utilizarse solo con el sistema de filtrado montado.
- **ADVERTENCIA** Los usuarios deben ser instruidos de forma adecuada respecto al uso de esta máquina.
- Antes de realizar tareas de limpieza o mantenimiento, o si necesita cambiar artículos de uso o hacer cambios en la herramienta lo primero que se debe hacer siempre es desconectar el enchufe de la corriente.
- **ADVERTENCIA** Utilizar el enchufe de la máquina solo para los fines definidos en las instrucciones.
- **ADVERTENCIA** Si sale espuma o líquido, desconectar la máquina inmediatamente.
- **ATENCIÓN** Limpiar regularmente la instalación de limitación de nivel de agua y comprobar si hay indicios de daños.
- No apto para aspirar líquidos muy espumosos.
- **ADVERTENCIA** Esta máquina no es apta para la absorción de polvo perjudicial para la salud.
- **ATENCIÓN** Esta máquina solo es adecuada para el uso en interiores.

- **ATENCIÓN** Esta máquina solo debe almacenarse en interiores.
- **Riesgo de explosión e incendio. No aspirar:**
 - chispas, piezas incandescentes ni polvo caliente;
 - materiales inflamables o explosivos (p. ej. magnesio, aluminio, gasolina, diluyentes);
 - líquidos agresivos (p. ej. ácidos, lejías, disolventes);
 - sustancias químicas reactivas que generen calor, ácidos/bases, gases, etc. (p. ej. materiales de 2 componentes reactivos, aluminio y agua).
- Deben respetarse las normativas de seguridad nacionales, así como las indicaciones del fabricante del material.
- Utilizar solo con el equipamiento de protección adecuado.
- Trabajar solo en un entorno seco, de acuerdo con las instrucciones y después de haber comprobado visualmente que el aparato está intacto.
- Comprobar periódicamente el enchufe, la caja de contacto, el cable y el filtro para evitar riesgos. Acudir exclusivamente a un taller autorizado para sustituir los componentes eléctricos dañados.
- Transporte la herramienta agarrándola únicamente por la empuñadura prevista para ello.
- No elevar ni transportar la herramienta con el gancho de una grúa o con un sistema de elevación.
- El sistema móvil de aspiración no debe transportarse por la fijación del tubo flexible de aspiración **[1-3]**.
- Deposite la herramienta únicamente en superficies lisas y asegúrela para que no se mueva.
- Dado que no se puede descartar que esta herramienta genere una carga estática, no debe ser utilizada por personas que pudieran sufrir reacciones a descargas eléctricas (p. ej., **personas con marcapasos**).
- Utilice solo el tubo flexible de aspiración original de Festool.
- **Tenga en cuenta el entorno de trabajo y preste atención a su propia seguridad y a la de terceros al transportar el dispositivo o al trabajar con él.**

De este modo, evitará el riesgo de tropiezos, p. ej., con el tubo flexible de aspiración o la conducción de red.
- **Mantenga las láminas de embalaje fuera del alcance de los niños.**

Existe peligro de asfixia.

2 Símbolos

-  Aviso de peligro general
-  Peligro de electrocución
-  ¡Leer el manual de instrucciones y las indicaciones de seguridad!
-  No depositar en la basura doméstica.
-  Desenchufar
-  Utilizar protección respiratoria.
-  Prohibido subir
-  Consejo, indicación
-  Marcado CE de conformidad
-  Guía de procedimiento

3 Componentes de la herramienta

- [1-1]** Caja de contacto de la máquina
- [1-2]** Depósito de cables y accesorios
- [1-3]** Fijación del tubo flexible de aspiración
- [1-4]** Empuñadura
- [1-5]** Bloqueo
- [1-6]** Cajón de filtro
- [1-7]** Abrazaderas de cierre
- [1-8]** Abertura de soplado
- [1-9]** Depósito para suciedad
- [1-10]** Interruptor de conexión y desconexión
- [1-11]** Tecla MAN
- [1-12]** Regulación del cable de aspiración

Las figuras indicadas se encuentran al principio del manual de instrucciones.

4 Datos técnicos

Sistemas móviles de aspiración	CT 15 CT 25	
Consumo de potencia		350 - 1.200 W
Consumo nominal máx. del enchufe de la máquina	EU CH, DK GB KR	2400 W 1100 W 1800 W 2300 W
Caudal de aire (volumen) máx., aspirador/turbina		130 m ³ /h / 222 m ³ /h
Máx. depresión, turbina		24 000 Pa
Tubo flexible de aspiración		D 27/32 mm x 3,5 m-RAS/CT
Longitud de la línea de conexión a la red		5,5 m
Nivel de intensidad sonora según la norma EN 60335-2-69/incertidumbre K		72 dB(A)/ 3 dB
Nivel de vibración mano-brazo según EN 60335-2-69/Incertidumbre K		<2,5 m/s ² / 1,5 m/s ²
Tipo de protección		IP X4
Capacidad del depósito	CT 15 CT 25	15 l 25 l

Sistemas móviles de aspiración	CT 15 CT 25	
Dimensiones LxAnxAI	CT 15	470x320x430 mm
	CT 25	470x320x510 mm
Peso	CT 15	10,5 kg
	CT 25	11,3 kg

5 Uso conforme a lo previsto

El sistema de aspiración móvil es apropiado para

- succionar y aspirar polvo no perjudicial para la salud, suciedad, arena, virutas;
- aspirar agua;
- proporcionar un alto rendimiento en aplicaciones profesionales, conforme a IEC/EN 60335-2-69.

El sistema móvil de aspiración solo es apto para interiores.



El usuario será responsable de cualquier utilización indebida.

6 Puesta en servicio



ADVERTENCIA

Tensión o frecuencia no permitida

Peligro de accidente

- Observar los datos indicados en la placa de tipo.
- Tener en cuenta las particularidades de cada país.

6.1 Primera puesta en servicio

- Colocar la bolsa filtrante [2].
- Conectar el tubo flexible de aspiración [3].

6.2 Conectar el sistema móvil de aspiración



ADVERTENCIA

Peligro de lesiones por herramientas en funcionamiento sin control

- Antes de conectarlo, asegurarse de que la herramienta conectada esté apagada.



ADVERTENCIA

Peligro de lesiones por descarga eléctrica

- Conectar el enchufe a un enchufe con protección de puesta a tierra.
- No meter las manos en el enchufe del sistema móvil de aspiración.

- ⓘ Si el sistema móvil de aspiración está conectado con el enchufe, el enchufe de la máquina conduce electricidad continuamente al sistema móvil de aspiración.

Conectar el sistema móvil de aspiración con el enchufe

El sistema móvil de aspiración está desconectado.

- Conectar el cable de red con el enchufe. El enchufe de la máquina [1-1] conduce electricidad.

Poner el sistema móvil de aspiración en el modo de espera

- Pulsar el interruptor de conexión y desconexión [1-10]. El enchufe de la máquina [1-1] conduce electricidad.

- ⓘ El LED verde [1-12] indica el modo de espera.

Poner en marcha el sistema móvil de aspiración automáticamente

El sistema móvil de aspiración está en el modo de espera.

- Para poner en marcha automáticamente el sistema móvil de aspiración: Conectar la herramienta conectada.

Poner en marcha el sistema móvil de aspiración de forma manual

El sistema móvil de aspiración está en el modo de espera.

- Pulsar la tecla MAN [1-11].



Desenchufar el sistema móvil de aspiración en caso de no utilizarse o antes de realizar cualquier trabajo de mantenimiento y limpieza.

6.3 Conexión de la herramienta eléctrica



ADVERTENCIA

Peligro de lesiones

- Observar el consumo nominal máximo en el enchufe de la máquina (véase el capítulo Datos técnicos).
- Desconectar la herramienta eléctrica.

Conectar la herramienta eléctrica conectada a la red eléctrica con el sistema móvil de aspiración

- Conectar la herramienta eléctrica al enchufe de la máquina [1-1].
- ☑ La herramienta eléctrica está conectada con el sistema móvil de aspiración mediante un cable de red.

7 Ajustes

7.1 Regulación de la capacidad de aspiración

- Pulsar las teclas Más o Menos [1-12] durante la aspiración.

7.2 Manguito de aspiración

La función de bypass del manguito de aspiración impide la aspiración de las lijadoras y las boquillas para suelos en superficies lisas.

Abrir

- Girar el anillo de ajuste para situarlo en la posición "OPEN".

Cerrar

- Girar el anillo de ajuste para situarlo en la posición "CLOSE".

7.3 Protector contra sobrettemperatura

Para proteger el sistema móvil de aspiración frente a un sobrecalentamiento, el protector contra sobrettemperatura desconecta la herramienta antes de alcanzar la temperatura crítica. El LED inferior [1-12] muestra una avería.

El LED se ilumina en rojo Sobrettemperatura

- Desconectar el sistema móvil de aspiración y dejar que se enfríe.
- Volver a conectar el sistema móvil de aspiración después de unos 5 minutos.

8 Trabajo

8.1 Aspiración de sustancias secas



Aspiración de sustancias secas

Utilizar siempre una bolsa filtrante.

8.2 Aspiración de materiales húmedos/líquidos



Retirar la bolsa filtrante.

Utilizar filtros para aspirar líquidos especiales.

Cuando se alcanza el nivel de llenado máximo, la aspiración se interrumpe automáticamente. El LED inferior [1-12] se ilumina en rojo.

- Desconectar el sistema móvil de aspiración [1-10].
- Abrir los enganches de sujeción y retirar la parte superior de la herramienta [1-7].
- Vaciar el depósito para suciedad [1-9].

Después de aspirar en mojado, dejar secar el filtro para aspirar líquidos.

Secar el sistema móvil de aspiración y el depósito para suciedad antes de aspirar el polvo seco y del almacenamiento.



ATENCIÓN

Polvos perjudiciales para la salud

Daños en las vías respiratorias

- Después de aspirar en mojado, retirar el filtro para aspirar líquidos y sustituirlo por el filtro principal para sustancias secas.



ATENCIÓN

Salida de espuma y líquidos

- Desconectar inmediatamente la herramienta y vaciarla.

8.3 Salida del escape



ATENCIÓN

Polvo perjudicial para la salud

Daños en las vías respiratorias

- ¡No quitar el polvo soplando!

La salida del escape ofrece la posibilidad de derivar el aire de salida por medio de un tubo flexible de aspiración hacia el exterior del edificio.

- Abrir la rejilla de la abertura de soplado [1-8].
- Introducir el tubo flexible de aspiración en la abertura de soplado [1-8].

8.4 Cambio de la bolsa filtrante sin polvo

- Abra los enganches de sujeción y retire la parte superior del aparato [2].

- ▶ Tirar de la lengüeta en la bolsa filtrante hasta que la apertura de la bolsa esté totalmente cerrada.

La bolsa filtrante ahora está cerrada con seguridad y se puede retirar.

- ▶ Colocar la parte superior de la herramienta y cerrar los enganches de sujeción.

8.5 Sustitución del elemento de filtro [6]

- ▶ Extraer el cajón de filtro [1-6] utilizado.
- ▶ Desechar el cajón de filtro usado teniendo en cuenta las disposiciones legales aplicables.
- ▶ Introducir el nuevo cajón de filtro [1-6].

 Los números de pedido de los accesorios, filtros y material de consumo figuran en el catálogo Festool o en la dirección de internet www.festool.com.

- **Utilizar únicamente material de consumo y accesorios Festool originales.** Solo los accesorios probados y autorizados por Festool son seguros y están perfectamente adaptados a la herramienta y a la aplicación.

AVISO

Daños en el motor

- ▶ El motor puede resultar dañado si se aspira sin tener un filtro principal montado o si este está dañado.

8.6 Al finalizar el trabajo

- ▶ Desconectar el sistema de aspiración móvil y extraer el enchufe.
- ▶ Vaciar el depósito para suciedad.
- ▶ Limpiar el sistema móvil de aspiración aspirándolo y limpiándolo a fondo por dentro y por fuera.
- ▶ Enrollar el cable de alimentación.
- ▶ Introducir el cable de alimentación [4-1] en el compartimento con cierre. Pasar el cable de red por la entalladura [4-2].
- ▶ Desprender el tubo flexible de aspiración [5-1] y colocarlo en su fijación [1-3] en el sistema móvil de aspiración.
- ▶ Limpiar con regularidad los sensores del nivel de llenado [7-1] y comprobar si están dañados.
- ▶ Guardar el sistema móvil de aspiración en un lugar seco y protegido contra un uso no autorizado.

 La tapa del compartimento también sirve para depositar herramientas.

9 Mantenimiento y cuidado



ADVERTENCIA

Peligro de lesiones y electrocución

- ▶ Desconectar el enchufe de la red antes de realizar cualquier trabajo de mantenimiento o de conservación.
- ▶ Todos los trabajos de mantenimiento y reparación que exijan abrir la carcasa del motor tan solo pueden ser llevados a cabo por un taller autorizado.



El servicio de atención al cliente y de reparaciones solo está disponible a través del fabricante o de los talleres de reparación. Dirección más cercana en: www.festool.es/servicio

[servicio](http://www.festool.es/servicio)

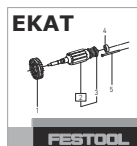

Utilice únicamente piezas de recambio Festool originales. Referencia en: www.festool.es/servicio

10 Medio ambiente



No desechar con la basura doméstica.

Reciclar las herramientas, los accesorios y los embalajes de forma respetuosa con el medio ambiente. Respetar las disposiciones nacionales vigentes.

De acuerdo con la Directiva europea sobre residuos de aparatos eléctricos y electrónicos y su transposición a la legislación nacional, los aparatos eléctricos usados deben recogerse por separado y reciclarse de forma respetuosa con el medio ambiente.

Encontrará información sobre los centros de recogida en www.festool.com/environment.

Información sobre sustancias críticas:

www.festool.es/reach

Sommario	
1	Avvertenze per la sicurezza..... 33
2	Simboli.....35
3	Elementi dell'utensile..... 35
4	Dati tecnici.....35
5	Utilizzo conforme..... 36
6	Messa in funzione.....36
7	Impostazioni..... 37
8	Lavoro.....37
9	Cura e manutenzione..... 38
10	Ambiente..... 38

1 Avvertenze per la sicurezza



AVVERTENZA! Leggere tutte le avvertenze di sicurezza e le indicazioni.

Eventuali omissioni nel rispetto delle avvertenze di sicurezza e delle indicazioni possono causare folgorazioni, incendi e/o gravi lesioni.











Conservare per futura consultazione tutte le avvertenze di sicurezza e le indicazioni.

- L'utilizzo di questa macchina non è consentito a persone (bambini inclusi) con ridotte capacità fisiche, sensoriali o mentali, o che manchino dell'esperienza e delle conoscenze necessarie allo scopo. I **bambini** devono essere sorvegliati per assicurarsi che non che giochino con l'utensile.
- Se il **cavo di alimentazione elettrica** dell'apparecchio viene danneggiato, sostituirlo in un'officina per l'Assistenza Clienti autorizzata, onde evitare pericoli.
- Usare l'apparecchio solo con il sistema filtrante installato!
- **AVVERTENZA** Gli utenti devono essere istruiti adeguatamente circa l'utilizzo di queste macchine.
- Prima di effettuare interventi di pulizia o manutenzione o sostituzione di materiale di consumo o di conversione dell'apparecchio, staccare la spina dalla presa di corrente.
- **Avvertenza** La presa sulla macchina va utilizzata solo per le finalità indicate nei manuali d'istruzioni.
- **AVVERTENZA** Spegnerne immediatamente l'apparecchio in caso di fuoriuscita di liquido o di schiuma.
- **ATTENZIONE** Pulire regolarmente il dispositivo di limitazione del livello dell'acqua e controllare che non vi siano segni di danneggiamento.
- Non adatto per aspirare liquidi con elevato sviluppo di schiuma.
- **AVVERTENZA** Questa macchina non è adatta per l'alloggiamento di polveri pericolose per la salute.

- **ATTENZIONE** Questa macchina è destinata esclusivamente all'uso in interni.
- **ATTENZIONE** Questa macchina può essere conservata solo in ambienti chiusi.
- **Pericolo di esplosione e incendio! Non aspirare:**
 - scintille, pezzi incandescenti o polveri calde;
 - materiali infiammabili o esplosivi (p.es. magnesio, alluminio, benzina, diluente);
 - materiali aggressivi (ad esempio acidi, soluzioni alcaline, solventi);
 - materiali chimicamente reattivi che possano generare calore, acidi/basi, gas ecc. (ad esempio materiali reattivi bicomponenti, alluminio e acqua).
- Attenersi alle norme nazionali sulla sicurezza e alle indicazioni del produttore dei materiali.
- Usare l'apparecchio solo con un equipaggiamento di protezione personale adatto.
- Usare l'apparecchio solo quando esso risulta intatto ad un controllo visivo, in ambienti asciutti e in seguito ad opportuno addestramento.
- Controllare regolarmente il connettore, la presa, il cavo ed il filtro, al fine di evitare pericoli. Qualora vi siano componenti danneggiati, farli sostituire esclusivamente da un'officina autorizzata dell'Assistenza Clienti.
- Trasportare l'apparecchio usando esclusivamente l'impugnatura prevista a tale scopo.
- Non sollevarla o trasportarla servendosi di un gancio di sollevamento o di un paranco.
- L'unità mobile d'aspirazione non deve essere trasportata dall'attacco del tubo flessibile per l'aspirazione **[1-3]!**
- Sistemare l'utensile esclusivamente su fondo piano e bloccarlo per impedirne spostamenti accidentali.
- L'utilizzo del presente utensile non è consentito a persone che potrebbero reagire in modo sensibile a una scossa elettrica (ad es. **portatori di pacemaker**), poiché non si può escludere una carica elettrostatica dell'utensile.
- Utilizzare esclusivamente tubi flessibili per l'aspirazione originali Festool.

- **Tenere in considerazione l'ambiente di lavoro e durante il trasporto o il lavoro con l'utensile prestare attenzione a se stessi e a terzi.**
Quindi evitare ad es. il rischio di inciampare a causa di un tubo di aspirazione o un cavo di rete.
- **Tenere le pellicole d'imballaggio fuori dalla portata dei bambini.**
Sussiste pericolo di asfissia.

2 Simboli

-  Avvertenza di pericolo generico
-  Avvertenza sulle scariche elettriche
-  Leggere le istruzioni per l'uso e le avvertenze di sicurezza.
-  Non smaltire tra i rifiuti domestici.
-  Estrarre la spina di rete.
-  Indossare dispositivi di protezione delle vie respiratorie.
-  È proibito salire in piedi sul banco da lavoro
-  Consiglio, avvertenza
-  Marcatura CE di conformità
-  Istruzioni per l'uso

3 Elementi dell'utensile

- [1-1]** Presa dell'apparecchio
- [1-2]** Alloggiamento cavi e accessori
- [1-3]** Attacco per tubo flessibile per l'aspirazione
- [1-4]** Impugnatura
- [1-5]** Bloccaggio
- [1-6]** Cassetto filtro
- [1-7]** Ganci
- [1-8]** Getto d'aria
- [1-9]** Secchio per liquidi
- [1-10]** Interruttore ON/OFF
- [1-11]** Tasto MAN
- [1-12]** Regolazione della potenza di aspirazione

Le figure indicate nel testo si trovano all'inizio delle istruzioni per l'uso.

4 Dati tecnici

Unità mobili d'aspirazione	CT 15 CT 25
Assorbimento elettrico	350 - 1200 W
Potenza di allacciamento max. alla presa dell'apparecchio	EU 2400 W CH, DK 1100 W GB 1800 W KR 2300 W
Portata (aria) max., aspiratore/turbina	130 m ³ /h / 222 m ³ /h
Depressione massima, turbina	24000 Pa
Tubo flessibile per l'aspirazione	D 27/32 mm x 3,5 m-RAS/CT
Lunghezza del cavo di alimentazione elettrica	5,5 m
Livello di pressione acustica secondo EN 60335-2-69/ Grado d'incertezza K	72 dB(A)/ 3 dB

Unità mobili d'aspirazione	CT 15 CT 25	
Vibrazioni trasmesse al sistema mano-braccio secondo EN 60335-2-69/ Incertezza K		<2,5 m/s ² / 1,5 m/s ²
Grado di protezione		IP X4
Capacità serbatoio	CT 15	15 l
	CT 25	25 l
Dimensioni p x l x h	CT 15	470x320x430 mm
	CT 25	470x320x510 mm
Peso	CT 15	10,5 kg
	CT 25	11,3 kg

5 Utilizzo conforme

Unità mobile di aspirazione idonea per:

- Aspirare polveri non pericolose per la salute, sporcizia, sabbia, trucioli
- Aspirazione di acqua,
- Usi industriali a sollecitazione elevata secondo IEC/EN 60335-2-69.

L'unità mobile di aspirazione è adatta solo all'utilizzo in ambienti interni.

 Il proprietario risponde dei danni in caso di uso non appropriato dell'attrezzo.

6 Messa in funzione



AVVERTENZA

Tensione o frequenza non ammesse!

Pericolo di incidenti

- Prestare attenzione alle indicazioni riportate sulla targhetta del tipo.
- Prestare attenzione ad eventuali disposizioni nazionali speciali.

6.1 Prima messa in funzione

- Inserire il sacco filtrante [2].
- Collegare il tubo flessibile per l'aspirazione [3].

6.2 Collegamento dell'unità mobile di aspirazione



AVVERTENZA

Pericolo di lesioni a causa di un'accensione involontaria degli utensili

- Prima di inserire il dispositivo assicurarsi che l'attrezzo collegato sia disinserito.



AVVERTENZA

Pericolo di lesioni dovute a corrente elettrica

- Innestare la spina di rete in una presa collegata a terra.
- Non toccare la presa dell'unità mobile di aspirazione.

-  Quando l'unità mobile di aspirazione è collegata alla presa di rete, la presa dell'apparecchio conduce elettricità permanente.

Collegamento dell'unità mobile d'aspirazione alla presa

L'unità mobile di aspirazione è spenta.

- Collegare il cavo di rete alla presa. La presa dell'apparecchio [1-1] conduce elettricità.

Mettere l'unità mobile di aspirazione in modalità stand-by

- Premere l'interruttore ON/OFF [1-10]. La presa dell'apparecchio [1-1] conduce elettricità.

-  Il LED verde [1-12] visualizza la modalità stand-by.

Avvio automatico dell'unità mobile di aspirazione

L'unità mobile di aspirazione è in modalità stand-by.

- Per avviare automaticamente l'unità mobile di aspirazione: Accendere l'utensile collegato.

Avvio manuale dell'unità mobile di aspirazione

L'unità mobile di aspirazione è in modalità stand-by.

- ▶ Azionare il tasto MAN [1-11].

 In caso di mancato utilizzo e prima delle operazioni di manutenzione e pulizia, staccare la spina dell'unità mobile di aspirazione dalla presa.

6.3 Collegamento dell'elettrodomestico



AVVERTENZA

Pericolo di lesioni

- ▶ Attenersi alla potenza di allacciamento massima alla presa dell'apparecchio (vedere il capitolo Dati tecnici).
- ▶ Spegnerne l'elettrodomestico.

Collegamento di un elettrodomestico azionato dalla rete con l'unità mobile di aspirazione

- ▶ Collegare l'elettrodomestico alla presa dell'apparecchio [1-1].
- ☑ L'elettrodomestico è collegato all'unità mobile di aspirazione tramite il cavo di rete.

7 Impostazioni

7.1 Regolazione della potenza di aspirazione

- ▶ Azionare i tasti Più o Meno [1-12] nel funzionamento in aspirazione.

7.2 Manicotto d'aspirazione

La funzione di bypass del manicotto d'aspirazione impedisce un'aspirazione delle rettificatrici e degli ugelli a pavimento su superfici lisce.

Apri

- ▶ Ruotare l'anello di regolazione sulla posizione "OPEN".

Chiudi

- ▶ Ruotare l'anello di regolazione sulla posizione "CLOSE".

7.3 Termofusibile

Per proteggere l'apparecchio contro il surriscaldamento, l'interruttore termico disinserisce l'unità mobile di aspirazione prima del raggiungimento della temperatura critica. Il LED inferiore [1-12] mostra l'anomalia.

Il LED s'illumina in rosso Sovratemperatura

- ▶ Spegnerne l'unità mobile di aspirazione e lasciarla raffreddare.
- ▶ Riaccendere l'unità mobile di aspirazione dopo ca. 5 minuti.

8 Lavoro

8.1 Aspirazione di sostanze asciutte



Aspirazione di sostanze asciutte

Utilizzare sempre un sacco filtrante.

8.2 Aspirazione di liquidi e di sostanze umide



Rimuovere il sacchetto filtro!

Utilizzare un filtro per liquidi speciale.

L'aspirazione si interrompe automaticamente al raggiungimento del livello massimo di riempimento.

Il LED inferiore [1-12] si illumina di rosso.

- ▶ Spegnerne l'unità mobile di aspirazione [1-10].
- ▶ Aprire le clip [1-7] e rimuovere la parte superiore.
- ▶ Svuotare il secchio per liquidi [1-9].

Al termine dell'aspirazione di liquidi, lasciare asciugare il filtro per liquidi!

Asciugare l'unità mobile di aspirazione e il secchio per liquidi prima dell'aspirazione di polveri asciutte e prima della conservazione.



PRUDENZA

Polveri nocive per la salute

Lesione delle vie respiratorie

- ▶ Al termine dell'aspirazione di liquidi, rimuovere il filtro per liquidi e sostituirlo con il filtro principale per materiali asciutti.



PRUDENZA

Fuoriuscita di schiuma e di liquidi

- ▶ Spegnerne immediatamente l'utensile e svuotarlo.

8.3 Uscita dell'aria di scarico



PRUDENZA

Polveri nocive per la salute

Lesione delle vie respiratorie

- ▶ Non soffiare via la polvere.

L'uscita dell'aria di scarico consente di deviare l'aria di scarico all'esterno dell'edificio, utilizzando il tubo flessibile di aspirazione.

- ▶ Aprire la griglia davanti al getto d'aria [1-8].
- ▶ Spingere il tubo flessibile di aspirazione nel getto d'aria [1-8].

8.4 Sostituzione del sacchetto filtro senza generare troppa polvere

- ▶ Aprire i fermagli di chiusura e prelevare la parte superiore dell'apparecchio [2].
- ▶ Tirare la linguetta sul sacchetto filtro fino a che l'apertura del sacchetto non è completamente chiusa.

Il sacchetto filtro è ora ben chiuso e può essere prelevato.

- ▶ Posizionare la parte superiore e chiudere le clip.

8.5 Sostituzione dell'elemento filtrante [6]

- ▶ Estrarre il cassetto filtro usato [1-6].
- ▶ Smaltire il cassetto filtro usato nel rispetto delle norme di legge vigenti in materia.
- ▶ Inserire il nuovo cassetto filtro [1-6].

 I numeri d'ordine per accessori, filtri e materiale di consumo si trovano nel catalogo Festool o su Internet alla pagina "www.festool.com".

- **Utilizzare soltanto accessori e materiale originale Festool.** Soltanto gli accessori testati e autorizzati da Festool sono sicuri e perfettamente armonizzati all'apparecchio e all'applicazione.

NOTA

Danni al motore

- ▶ Non aspirare mai senza prima aver installato il filtro principale o in presenza di filtro danneggiato perché potrebbe danneggiare il motore.

8.6 Dopo il lavoro

- ▶ Spegnerne l'unità mobile di aspirazione e staccare la spina.
- ▶ Svuotare il secchio per liquidi.
- ▶ Pulire l'unità mobile d'aspirazione internamente ed esternamente mediante aspirazione e detersione.
- ▶ Avvolgere il cavo di alimentazione elettrica.
- ▶ Inserire il cavo di alimentazione elettrica [4-1] nell'alloggiamento richiudibile. Posizionare il cavo di rete nell'apposita cavità [4-2].
- ▶ Scollegare il tubo flessibile per l'aspirazione [5-1] e fissarlo all'unità mobile di aspirazione mediante l'apposito attacco [1-3].
- ▶ Pulire i sensori di livello [7-1] periodicamente e controllarne l'integrità.

- ▶ Sistemare l'unità mobile di aspirazione in un ambiente secco precluso all'accesso di persone non autorizzate.

 Il coperchio dell'alloggiamento serve anche come deposito per utensili.

9 Cura e manutenzione



AVVERTENZA

Pericolo di lesioni, scossa elettrica

- ▶ Prima di eseguire qualsiasi operazione di manutenzione e cura, disinnestare sempre la spina dalla presa.
- ▶ Tutte le operazioni di manutenzione e riparazione per le quali è necessario aprire l'alloggiamento del motore, devono essere eseguite solamente da un'officina per l'Assistenza Clienti autorizzata.



Assistenza Clienti e riparazione

esclusivamente a cura del costruttore o di officine di assistenza autorizzate. Per l'indirizzo più vicino alla vostra zona: www.festool.it/servizio



Utilizzare esclusivamente ricambi originali Festool. Per il codice di ordinazione: www.festool.it/servizio

10 Ambiente



Non gettare l'utensile fra i rifiuti domestici! Avviare utensili, accessori ed imballaggi ad un riciclo rispettoso dell'ambiente. Attenersi alle disposizioni di legge nazionali in vigore.

In conformità alla direttiva europea sui rifiuti di apparecchiature elettriche ed elettroniche e alla relativa applicazione nelle legislazioni nazionali, gli apparecchi elettrici usati devono essere raccolti separatamente e riciclati nel rispetto dell'ambiente.

Le informazioni sui punti di raccolta sono disponibili su www.festool.com/environment.

Informazioni sulle sostanze critiche:

www.festool.it/reach

Inhoudsopgave	
1 Veiligheidsvoorschriften.....	39
2 Symbolen.....	41
3 Apparaatelementen.....	41
4 Technische gegevens.....	41
5 Gebruik volgens de voorschriften.....	42
6 Inwerkingstelling.....	42
7 Instellingen.....	43
8 Veilig werken.....	43
9 Onderhoud en verzorging.....	44
10 Milieu.....	44

1 Veiligheidsvoorschriften



WAARSCHUWING! Lees alle veiligheidsvoorschriften en aanwijzingen.



Worden de veiligheidsinstructies en aanwijzingen niet in acht genomen, dan kan dit een elektrische schok, brand en/of ernstig letsel tot gevolg hebben.

Bewaar alle veiligheidsinstructies en aanwijzingen om ze later te kunnen raadplegen.

- Deze machine mag niet door personen (met inbegrip van kinderen) met verminderde lichamelijke, zintuiglijke of verstandelijke vermogens of gebrek aan ervaring en kennis worden gebruikt. Er moet voortdurend op worden gelet dat **kinderen** niet met het apparaat spelen.
- Als het **netsnoer** van dit apparaat beschadigd wordt, moet deze om gevaar te voorkomen door een erkende servicewerkplaats worden vervangen.
- Alleen gebruiken met geïnstalleerd filtersysteem.
- **WAARSCHUWING** Bedieners moeten adequaat worden geïnstrueerd in het gebruik van deze machines.
- Vóór de reiniging of het onderhoud of bij vervanging van verbruiksartikelen of bij conversie van het apparaat moet altijd eerst de netstekker uit de contactdoos worden getrokken.
- **Waarschuwing** De contactdoos op de machine alleen voor de in de handleiding vastgelegde doelen gebruiken.
- **WAARSCHUWING** Wanneer er schuim of vloeistof vrijkomt, de machine direct uitschakelen.
- **PAS OP** Regelmatig de waterstandbegrenzingsvoorziening reinigen en op tekenen van beschadiging controleren.
- Niet geschikt voor het opzuigen van sterk schuimende vloeistoffen.
- **WAARSCHUWING** Deze machine is niet geschikt voor de opname van stof dat schadelijk is voor de gezondheid.
- **PAS OP** Deze machine is uitsluitend bedoeld voor binnentoepassingen.

- **PAS OP** Deze machine mag alleen in binnenruimtes opgeborgen worden.
- **Explosie- en brandgevaar! Niet opzuigen:**
 - vonken, gloeiende delen of hete stoffen;
 - brandbare en explosieve stoffen (bijv. magnesium, aluminium, benzine, verdunning);
 - agressieve stoffen (bijv. zuren, logen, oplosmiddelen);
 - chemisch reactieve stoffen die leiden tot het ontstaan van warmte, zuren/basen, gassen, etc. (bijv. reactief 2K-materiaal, aluminium en water).
- Nationale veiligheidsvoorschriften en gegevens van de producent van het materiaal in acht nemen!
- Alleen gebruiken met geschikte veiligheidsuitrusting!
- Alleen indien na visuele controle intact, werken in droge omgeving en volgens instructie!
- Regelmatig de stekker, het stopcontact, de kabel en het filter controleren om een gevaarlijke situatie te vermijden. Beschadigde elektrische componenten uitsluitend door een geautoriseerde onderhoudswerkplaats laten vernieuwen.
- Draag het apparaat alleen aan de daarvoor bedoelde handgreep.
- Niet met een takel of hijswerktuig omhoogheffen en transporteren.
- De mobiele stofzuiger mag niet aan de afzuigslangbevestiging **[1-3]** gedragen worden!
- Apparaat op een vlakke ondergrond plaatsen en tegen weggrollen beveiligen.
- Dit apparaat mag niet gebruikt worden door personen die gevoelig kunnen reageren op een elektrische schok (bijv. **personen met een pacemaker**). Een statische lading van het apparaat kan namelijk niet uitgesloten worden.
- Gebruik alleen de originele afzuigslang van Festool.
- **Houd uw werkomgeving in het oog en let bij het transport of bij het werken met het apparaat op uzelf en op anderen.**
Daardoor vermijdt u bijvoorbeeld dat u struikelt over een afzuigslang of netsnoer.
- **Houd verpakkingsfolie weg van kinderen.**
Het risico op verstikking is aanwezig.

2 Symbolen

-  Waarschuwing voor algemeen gevaar
-  Waarschuwing voor elektrische schok
-  Lees de gebruiksaanwijzing en veiligheidsvoorschriften!
-  Niet met het huisvuil meegeven.
-  Stekker uit het stopcontact trekken
-  Zuurstofmasker dragen.
-  Verboden erop te klimmen
-  Tip, aanwijzing
-  CE-markering van overeenstemming
-  Handelingsinstructie

3 Apparaatelementen

- [1-1]** Toestelcontactdoos
- [1-2]** Opbergplaats voor kabel en accessoires
- [1-3]** Afzuigslangbevestiging
- [1-4]** Handgreep
- [1-5]** Vergrendeling
- [1-6]** Filterschuiflade
- [1-7]** Sluitklem
- [1-8]** Uitblaasopening
- [1-9]** Vuilcontainer
- [1-10]** Aan-/uit-schakelaar
- [1-11]** MAN-toets
- [1-12]** Zuigkrachtregeling

De vermelde afbeeldingen staan in het begin van de gebruiksaanwijzing.

4 Technische gegevens

Mobiele stofzuigers		CT 15 CT 25
Opgenomen vermogen		350 - 1200 W
Aansluitwaarde van toestelcontactdoos max.	EU CH, DK GB KR	2400 W 1100 W 1800 W 2300 W
Volumestroom (lucht) max. stofzuiger/ turbine		130 m ³ /h / 222 m ³ /h
Onderdruk max., turbine		24000 Pa
Afzuigslang		D 27/32 mm x 3,5 m-RAS/CT
Lengte van het netsnoer		5,5 m
Geluidsrukniveau volgens EN 60335-2-69/ onzekerheid K		72 dB(A)/ 3 dB
Hand-arm-trillingswaarde volgens EN 60335-2-69/ onzekerheid K		<2,5 m/s ² / 1,5 m/s ²
Beveiligingsklasse		IP X4
Reservoir-inhoud	CT 15	15 l
	CT 25	25 l
Afmeting (LxBxH)	CT 15	470x320x430 mm
	CT 25	470x320x510 mm

Mobiele stofzuigers		CT 15 CT 25
Gewicht	CT 15	10,5 kg
	CT 25	11,3 kg

5 Gebruik volgens de voorschriften

Mobiele stofzuiger geschikt voor

- het op- en afzuigen van stoffen, vuil, zand en spanen die niet gevaarlijk zijn voor de gezondheid,
- het opzuigen van water,
- een hogere belasting bij industrieel gebruik, conform IEC/EN 60335-2-69.

De mobiele stofzuiger is alleen geschikt voor binnengebruik.

 De gebruiker is aansprakelijk bij gebruik dat niet volgens de voorschriften plaatsvindt.

6 Inwerkingstelling



WAARSCHUWING

Ontoelaatbare spanning of frequentie!

Risico van ongevallen

- ▶ Gegevens op het typeplaatje in acht nemen.
- ▶ Landspecifieke bijzonderheden in acht nemen.

6.1 Eerste inbedrijfstelling

- ▶ Filterzak plaatsen [2].
- ▶ Afzuigslang aansluiten [3].

6.2 Mobiele stofzuiger aansluiten



WAARSCHUWING

Gevaar voor letsel door ongecontroleerd startend gereedschap

- ▶ Let er voor het inschakelen op dat het aangesloten gereedschap is uitgeschakeld.



WAARSCHUWING

Gevaar voor letsel door elektrische stroom

- ▶ Netstekker in een geaarde contactdoos steken.
- ▶ Niet in de contactdoos van de mobiele stofzuiger grijpen.

- ⓘ Als de mobiele stofzuiger met de netcontactdoos is verbonden, is de contactdoos van de mobiele stofzuiger permanent stroomvoerend.

Mobiele stofzuiger met contactdoos verbinden

Mobiele stofzuiger is uitgeschakeld.

- ▶ Netkabel met contactdoos verbinden.
Toestelcontactdoos [1-1] is stroomvoerend.

Mobiele stofzuiger in stand-by-modus schakelen

- ▶ Aan-/uit-schakelaar [1-10] indrukken.
Toestelcontactdoos [1-1] is stroomvoerend.

- ⓘ Groene LED [1-12] toont stand-by-modus.

Mobiele stofzuiger automatisch starten

Mobiele stofzuiger is in de stand-by-modus.

- ▶ Om de mobiele stofzuiger automatisch te starten: Verbonden gereedschap inschakelen.

Mobiele stofzuiger met de hand starten

Mobiele stofzuiger is in de stand-by-modus.

- ▶ MAN-toets [1-11] indrukken.

 Wanneer de mobiele stofzuiger niet wordt gebruikt en vóór onderhouds- en reinigingswerkzaamheden de stekker uit de contactdoos trekken.

6.3 Elektrisch gereedschap aansluiten



WAARSCHUWING

Gevaar voor letsel

- ▶ De maximale aansluitwaarde van de apparaatcontactdoos in acht nemen (zie hoofdstuk 'Technische gegevens').
- ▶ Elektrisch gereedschap uitschakelen.

Op lichtnet werkend elektrisch gereedschap met mobiele stofzuiger verbinden

- ▶ Elektrisch gereedschap op contactdoos [1-1] aansluiten.
- ☑ Het elektrische gereedschap is via een netkabel met de mobiele stofzuiger verbonden.

7 Instellingen

7.1 Zuigkracht regelen

- ▶ Plus- of min-toetsen **[1-12]** tijdens het zuigen bedienen.

7.2 Afzuigmof

De bypass-functie van de afzuigmof verhindert het aanzuigen van schuurmachines en vloerzuigmondstukken op gladde oppervlakken.

Openen

- ▶ Instelring op positie "OPEN" draaien.

Sluiten

- ▶ Instelring op positie "CLOSE" draaien.

7.3 Temperatuurbeveiliging

Ter bescherming tegen oververhitting schakelt de temperatuurbeveiliging de mobiele stofzuiger uit voordat de kritische temperatuur wordt bereikt. Onderste LED **[1-12]** geeft een storing aan.

LED brandt rood Te hoge temperatuur

- ▶ Mobiele stofzuiger uitschakelen, laten afkoelen.
- ▶ Mobiele stofzuiger na ca. 5 minuten weer inschakelen.

8 Veilig werken

8.1 Droge stoffen opzuigen



Droge stoffen opzuigen

Altijd een filterzak gebruiken.

8.2 Natte stoffen/vloeistoffen opzuigen



Filterzak verwijderen!

Speciaal natfilter gebruiken.

Bij het bereiken van het maximale niveau wordt het afzuigen automatisch onderbroken.

Onderste LED **[1-12]** brandt rood.

- ▶ Mobiele stofzuiger uitschakelen **[1-10]**.
- ▶ Sluitklemmen openen **[1-7]** en bovendee van het apparaat afnemen.
- ▶ Vuilcontainer **[1-9]** leegmaken.

Na het natzuigen het natfilter laten drogen!
Mobiele stofzuiger en vuilcontainer vóór het inzuigen van droge stof en vóór de opslag drogen.



VOORZICHTIG

Gezondheidsbedreigende stoffen

Aandoening van de luchtwegen

- ▶ Na het natzuigen het natfilter verwijderen en door standaardfilter voor droge stoffen vervangen.



VOORZICHTIG

Uittredend schuim en vloeistoffen

- ▶ Apparaat direct uitschakelen en leegmaken.

8.3 Afvoerluchtuitlaat



VOORZICHTIG

Gezondheidsbedreigende stoffen

Aandoening van de luchtwegen

- ▶ Geen stoffen uitblazen!

De afvoerluchtuitlaat biedt de mogelijkheid om de afvoerlucht door middel van de afzuigslang buiten een gebouw af te voeren.

- ▶ Rooster voor uitblaasopening **[1-8]** openen.
- ▶ Afzuigslang in uitblaasopening **[1-8]** schuiven.

8.4 Stofarm vervangen van de filterzak

- ▶ Sluitklemmen openen en bovendee van het apparaat afnemen **[2]**.
- ▶ Aan lus op de filterzak trekken tot opening van de filterzak volledig gesloten is.

De filterzak is nu veilig gesloten en kan verwijderd worden.

- ▶ Bovendee plaatsen en sluitklemmen sluiten.

8.5 Filterelement vervangen [6]

- ▶ Gebruikte filterschuiflade **[1-6]** uittrekken.
- ▶ Gebruikte filterschuiflade afvoeren in overeenstemming met de wettelijke bepalingen.
- ▶ Nieuwe filterschuiflade **[1-6]** inschuiven.

 De bestelnummers voor accessoires, filters en verbruiksmateriaal in de Festool-catalogus of op het internet op "www.festool.com".

- **Alleen originele Festool accessoires en verbruiksmaterialen gebruiken.** Alleen door Festool geteste en goedgekeurde accessoires zijn veilig en perfect op de machine en het gebruik afgestemd.

LET OP**Beschadiging van de motor**

- ▶ Zuig nooit zonder gemonteerd of met beschadigd standaardfilter, omdat de motor hierdoor beschadigd kan raken.

8.6 Na afloop van het werk

- ▶ Mobiele stofzuiger uitschakelen en stekker uit contactdoos trekken.
- ▶ Vuilcontainer leegmaken.
- ▶ Mobiele stofzuiger van binnen en buiten reinigen door deze af te zuigen en schoon te vegen.
- ▶ Aansluitkabel opwickelen.
- ▶ Netkabel **[4-1]** in afsluitbare opbergplaats leggen. De netkabel hiertoe door de uitsparing **[4-2]** leggen.
- ▶ Afzuigslang **[5-1]** ontkoppelen en door middel van de afzuigslangbevestiging **[1-3]** aan de mobiele stofzuiger vastmaken.
- ▶ Regelmatig de niveausensoren **[7-1]** reinigen en op beschadiging controleren.
- ▶ De mobiele stofzuiger opbergen in een droge ruimte, beschermd tegen onbevoegd gebruik.

- ⓘ Het deksel van het slangdepot dient ook als steunvlak voor gereedschap.

9 Onderhoud en verzorging**WAARSCHUWING****Gevaar voor letsel, elektrische schokken**

- ▶ Vóór alle onderhouds- en reinigingswerkzaamheden de stekker altijd uit het stopcontact trekken!
- ▶ Alle onderhouds- en reparatiewerkzaamheden, waarvoor het vereist is om de motorbehuizing te openen, mogen alleen in een geautoriseerde onderhoudswerkplaats worden uitgevoerd.



Klantenservice en reparatie alleen door fabrikant of door servicewerkplaatsen. Adres bij u in de buurt op: www.festool.nl/service



Alleen originele Festool-reserveonderdelen gebruiken! Bestelnr. op: www.festool.nl/service

10 Milieu

Geef het apparaat niet met het huisvuil mee! Voer de apparaten, accessoires en verpakkingen op milieuvriendelijke wijze af. Neem de geldende nationale voorschriften in acht.

Volgens de Europese richtlijn inzake gebruikte elektrische en elektronische apparaten en de omzetting hiervan in de nationale wetgeving dienen oude elektrische apparaten gescheiden te worden ingezameld en op milieuvriendelijke wijze te worden afgevoerd.

Informatie over de inzamelpunten vind je op www.festool.com/environment.

Informatie over kritische stoffen:
www.festool.nl/reach

Innehållsförteckning	
1	Säkerhetsanvisningar..... 45
2	Symboler..... 46
3	Delar..... 47
4	Tekniska data..... 47
5	Avsedd användning..... 47
6	Driftstart..... 48
7	Inställningar..... 48
8	Arbeten..... 48
9	Underhåll och skötsel..... 49
10	Miljö..... 50

1 Säkerhetsanvisningar



VARNING! Läs och följ alla säkerhetsanvisningar. Följs inte säkerhetsanvisningarna och andra anvisningar kan det leda till elstötar, brand och/eller allvarliga personskador.

Spara alla säkerhetsanvisningar och andra anvisningar för framtida bruk.

- Den här maskinen får inte användas av personer (inklusive barn) med nedsatt fysisk, sensorisk eller mental förmåga eller som saknar erfarenhet och kunskap om produkten. **Barn** ska hållas under uppsikt, så att man kan säkerställa att de inte leker med produkten.
- Om maskinens **nätkabel** skadas måste den bytas av en auktoriserad serviceverkstad för att undvika risker.
- Dammsugaren får endast användas med installerat filtersystem!
- **VARNING!** Användare måste vara tillräckligt kunniga för att använda dessa maskiner.
- Före rengöring eller underhåll, vid byte av förbrukningsartiklar eller om maskinen modifieras måste man alltid dra ut nätkontakten ur eluttaget.
- **VARNING!** Eluttaget på maskinen får endast användas för de ändamål som anges i anvisningarna.
- **VARNING!** Stäng av maskinen direkt om skum eller vätska tränger ut.
- **OBS!** Rengör vattennivåbegränsningen regelbundet och kontrollera om det finns tecken på skador.
- Dammsugaren får inte användas för att suga upp kraftigt skummande vätskor.
- **VARNING!** Den här maskinen är inte avsedd för att ta upp hälsofarligt damm.
- **OBS!** Den här maskinen är endast avsedd för användning inomhus.
- **OBS!** Den här maskinen får endast förvaras inomhus.

- **Explosions- och brandfara! Sug inte upp:**
 - gnistor, glödande partiklar eller varmt damm;
 - brandfarliga eller explosiva ämnen (t.ex. magnesium, aluminium, bensin, förtunning);
 - starka ämnen (t.ex. syra, lut, lösningsmedel);
 - ämnen som kan reagera kemiskt och bilda värme, syror/baser, gaser osv. (exempelvis reaktiva tvåkomponentsmaterial, aluminium och vatten).
- Nationella säkerhetsföreskrifter samt materialtillverkarens anvisningar ska följas!
- Får endast användas tillsammans med lämplig skyddsutrustning!
- Får endast användas efter att man kontrollerat visuellt att den är hel, i torr miljö och efter instruktion!
- Kontrollera kontakten, eluttaget, kabeln och filtret regelbundet för att undvika fara. Skadade elkomponenter måste alltid bytas ut av en auktoriserad serviceverkstad.
- Dammsugaren ska endast bäras i det avsedda handtaget.
- Får inte lyftas eller transporteras med lyftkrok eller telfer.
- Dammsugaren får inte bäras i sugslangsfästet **[1-3]!**
- Ställ maskinen på jämnt underlag och säkra den så att den inte kan rulla iväg.
- Denna maskin får inte användas av personer som kan reagera extra känsligt på elstötar (t.ex. **personer med pacemaker**), eftersom statisk uppladdning av maskinen inte kan uteslutas.
- Använd endast originalsugslangen från Festool.
- **Observera arbetsmiljön och var rädd om dig själv och andra när maskinen transporteras och används.**
Se till exempel till att ingen kan snubbla på sugslangen eller nätkabeln.
- **Håll förpackningsplasten borta från barn.**
Det finns risk för kvävning.

2 Symboler



Varning för allmän risk



Varning för elstötar



Läs bruksanvisningen och säkerhetsanvisningarna!



Kasta den inte i hushållssoporna.



Dra ut nätkontakten



Använd andningsskydd.



Förbjudet att kliva upp



Tips, information



CE-märkning om överensstämmelse



Bruksanvisning

- [1-4] Handtag
- [1-5] Låsning
- [1-6] Filterlåda
- [1-7] Låsklämma
- [1-8] Utblås
- [1-9] Smutsbehållare
- [1-10] Strömbrytare
- [1-11] MAN-knapp
- [1-12] Reglage för sugeffekt

De angivna bilderna finns i början av bruksanvisningen.

3 Delar

- [1-1] Eluttag
- [1-2] Kabel- och tillbehörsdepå
- [1-3] Sugslangsfäste

4 Tekniska data

Dammsugare		CT 15	CT 25
Effekt		350 - 1200 W	
Anslutningseffekt i eluttag max.	EU	2400 W	
	CH, DK	1100 W	
	GB	1800 W	
	KR	2300 W	
Volymström (luft) max., dammsugare/turbin		130 m ³ /h / 222 m ³ /h	
Undertryck max., turbin		24000 Pa	
Sugslang		D 27/32 mm x 3,5 m-RAS/CT	
Nätkabelns längd		5,5 m	
Ljudtrycksnivå enligt EN 60335-2-69/ osäkerhet K		72 dB(A)/ 3 dB	
Vibrationsvärde hand/arm enligt EN 60335-2-69/ osäkerhet K		<2,5 m/s ² / 1,5 m/s ²	
Kapslingsklass		IP X4	
Behållarens volym	CT 15	15 l	
	CT 25	25 l	
Mått LxBxH	CT 15	470x320x430 mm	
	CT 25	470x320x510 mm	
Vikt	CT 15	10,5 kg	
	CT 25	11,3 kg	

5 Avsedd användning

Dammsugare avsedd för

- Uppsugning av ej hälsofarligt damm, smuts, sand, spån
- Uppsugning av vatten
- Ökad belastning vid yrkesmässig användning,

i enlighet med IEC/EN 60335-2-69.

Dammsugaren är endast avsedd för inomhusbruk.



Vid felaktig användning ligger ansvaret på användaren.

6 Driftstart



VARNING

Otillåten spänning eller frekvens!

Olycksrisk

- Observera informationen på märkplåten.
- Observera landsspecifika avvikelser.

6.1 Första idrifttagningen

- Lägg i en filtersäck [2].
- Anslut sugslangen [3].

6.2 Ansluta dammsugare



VARNING

Risk för personskador på grund av verktyg som startar okontrollerat

- Kontrollera före tillkopplingen att det anslutna verktyget är avstängt.



VARNING

Risk för personskador på grund av elström

- Sätt i nätkontakten i ett jordat eluttag.
- Stick inte in fingrarna i dammsugarens eluttag.

- (i) När dammsugaren är ansluten till nätuttaget är dammsugarens eluttag permanent strömförande.

Ansluta dammsugare med eluttag

Dammsugaren är avstängd.

- Anslut nätkabeln till eluttaget. Eluttaget [1-1] är strömförande.

Ställa dammsugaren i standby-läge

- Tryck på strömbrytaren [1-10]. Eluttaget [1-1] är strömförande.

- (i) Den gröna LED:n [1-12] visar standby-läget.

Starta dammsugaren automatiskt

Dammsugaren är i standby-läge.

- För att starta dammsugaren automatiskt: koppla till det anslutna verktyget.

Starta dammsugaren manuellt

Dammsugaren är i standby-läge.

- Tryck på MAN-knappen [1-11].

- (i) Dra alltid ur dammsugarens nätkontakt ur eluttaget när den inte används samt före underhålls- och rengöringsarbeten.

6.3 Ansluta elverktyg



VARNING

Risk för personskador

- Observera den maximala anslutningseffekten för eluttaget (se kapitlet Tekniska data).
- Stäng av elverktyget.

Ansluta ett nätdrivet elverktyg till dammsugaren

- Anslut elverktyget till eluttaget [1-1].
- Elverktyget är anslutet till dammsugaren via nätkabeln.

7 Inställningar

7.1 Reglera sugkraften

- Tryck på Plus- resp. Minus-knapparna [1-12] under sugdrift.

7.2 Utsugsadapter

Utsugsadaptorns bypass-funktion förhindrar att slipmaskiner och golvmunstycken suger sig fast på släta ytor.

Öppna

- Vrid inställningsringen till läget "OPEN".

Stäng

- Vrid inställningsringen till läget "CLOSE".

7.3 Temperatursäkring

Som skydd mot överhettning stänger temperatursäkringens av dammsugaren innan en kritisk temperatur nås. Den understa LED:n [1-12] visar störningen.

LED:n lyser röd Övertemperatur

- Stäng av dammsugaren och låt den svalna.
- Starta dammsugaren igen efter ca 5 minuter.

8 Arbeten

8.1 Suga upp torra ämnen



Suga upp torra ämnen

Använd alltid filtersäck.

8.2 Suga upp våta ämnen/vätskor



Ta bort filtersäcken!

Använd ett speciellt våtfilter.

När den maximala fyllnadsnivån nås, avbryts uppsugningen automatiskt.

Den understa LED:n [1-12] lyser röd.

- Stäng av dammsugaren [1-10].

- ▶ Öppna låsklämmorna **[1-7]** och ta av överdelen.
 - ▶ Töm smutsbehållaren **[1-9]**.
- Låt våtfiltret torka efter våtsugning!
Torka dammsugaren och smutsbehållaren så att de är torra innan de används för att suga torrt damm samt före förvaring.

**OBS****Hälsofarligt damm****Risk för skador i luftvägarna**

- ▶ Ta bort våtfiltret efter våtsugningen och byt det mot ett huvudfilter för torra ämnen.

**OBS****Utträngande skum och vätskor**

- ▶ Stäng genast av dammsugaren och töm den.

8.3 Frånluftutsläpp**OBS****Hälsofarligt damm****Risk för skador i luftvägarna**

- ▶ Blås inte bort dammet!

Frånluftutsläppet kan användas för att leda ut frånluften ur en byggnad med hjälp av sugslangen.

- ▶ Öppna gallret framför utblåsningsöppningen **[1-8]**.
- ▶ Skjut in sugslangen i utblåsningsöppningen **[1-8]**.

8.4 Byta filtersäck dammfritt

- ▶ Öppna låsklammorna och ta av dammsugarens överdel **[2]**.
 - ▶ Dra i fliken på filtersäcken tills filterpåsens öppning är helt stängd.
- Nu är filtersäcken säkert försluten och kan tas ut.
- ▶ Sätt tillbaka överdelen och stäng låsklämmorna.

8.5 Byta filterelement [6]

- ▶ Dra ut den gamla filterlådan **[1-6]**.
- ▶ Avfallshandtera den gamla filterlådan enligt lagstadgade bestämmelser.
- ▶ Skjut in den nya filterlådan **[1-6]**.

 Artikelnummer för tillbehör, filter och förbrukningsmaterial finns i Festool-katalogen eller på "www.festool.com".

- **Använd uteslutande Festool originaltillbehör samt förbrukningsmaterial.** Endast tillbehör som testats och godkänts av Festool är säkra och perfekt anpassade till maskinen och dess användning.

ANMÄRKNING**Skador på motorn**

- ▶ Använd aldrig dammsugaren utan huvudfilter eller med skadat huvudfilter eftersom det kan skada motorn.

8.6 Efter arbetet

- ▶ Stäng av dammsugaren och dra ut nätkontakten.
- ▶ Töm smutsbehållaren.
- ▶ Rengör dammsugaren in- och utvändigt genom att dammsuga och torka av den.
- ▶ Linda upp nätkabeln.
- ▶ Lägg nätkabeln **[4-1]** i den förslutningsbara depån. Dra då nätkabeln genom ursparningen **[4-2]**.
- ▶ Ta loss sugslangen **[5-1]** och fäst den på dammsugaren med sugslangsfästet **[1-3]**.
- ▶ Rengör regelbundet nivåsensorerna **[7-1]** och kontrollera beträffande skador.
- ▶ Ställ dammsugaren i ett torrt utrymme där obehöriga inte kommer åt den.

 Depåns lock fungerar även som förvaringsyta för verktyg.

9 Underhåll och skötsel**VARNING****Risk för personskador, elstötar**

- ▶ Dra alltid ut nätkontakten före alla underhålls- och servicearbeten på produkten!
- ▶ Allt underhålls- och reparationsarbete som kräver att motorns hölje öppnas får endast utföras av behöriga serviceverkstäder.



Service och reparation får endast utföras av tillverkaren eller serviceverkstäder. Hitta närmaste adress på: www.festool.se/service

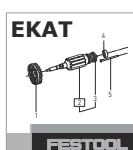

Använd bara Festools originalreservdelar! Art.nr på: www.festool.se/service

10 Miljö



Släng inte maskinen i hushållssoporna!

Se till att verktyg, tillbehör och förpackningar lämnas till miljövänlig återvinning. Följ den nationella föreskrifterna.

Enligt EU-direktivet om uttjänt el- och elektronikutrustning och omsättning till nationell lagstiftning måste förbrukade elektriska apparater källsorteras och återvinnas på ett miljövänligt sätt.

Information om insamlingsställen finns på

www.festool.com/environment.

Information om farliga ämnen:

www.festool.se/reach

Sisällys		
1 Turvallisuusohjeet.....	51	6 Käyttöönotto.....
2 Tunnukset.....	52	7 Säädot.....
3 Laitteen osat.....	53	8 Työskentely.....
4 Tekniset tiedot.....	53	9 Huolto ja hoito.....
5 Määräystenmukainen käyttö.....	53	10 Ympäristö.....
		54
		54
		54
		56
		56

1 Turvallisuusohjeet



VAROITUS! Lue kaikki turvallisuus- ja käyttöohjeet. Turvallisuusohjeiden ja käyttöohjeiden noudattamisen laiminlyönti voi aiheuttaa sähköiskun, tulipalon ja/tai vakavia vammoja.

Säilytä kaikki turvallisuusohjeet ja käyttöohjeet myöhempää tarvetta varten.

- Tätä työkalua eivät saa käyttää sellaiset henkilöt (mukaan lukien lapset), joilla on alentuneet fyysiset, aistilliset tai henkiset kyvyt tai joilla ei ole tarvittavaa kokemusta ja tietämystä laitteen käytöstä. **Lapsia** täytyy valvoa, jotta he eivät pääse leikkimään laitteen kanssa.
- Jos tämän laitteen **sähköjohto** vaurioituu, johto täytyy vaihdattaa valtuutetussa huoltopisteessä sähköiskuvaaran välttämiseksi.
- Käytä vain paikalleen asennetun suodatinjärjestelmän kanssa.
- **VAROITUS** Näitä työkaluja käyttävien henkilöiden on saatava riittävän perusteellinen opastus niiden käytöstä.
- Verkkosähköpistoke täytyy aina vetää irti pistorasiasta ennen puhdistusta, huoltoa, käyttötarvikkeiden vaihtoa tai laitteen muutostoimenpiteitä.
- **Varoitus** Käytä koneen pistorasiaa vain ohjeiden ilmoittamiin tarkoituksiin.
- **VAROITUS** Sammuta kone heti, jos siitä valuu ulos vaahtoa tai nestettä.
- **VARO** Puhdista vesimäärän rajoituslaite säännöllisin väliajoin ja tarkista se vaurioiden varalta.
- Ei sovellu voimakkaasti vaahtoavien nesteiden imurointiin.
- **VAROITUS** Tämä kone ei sovellu terveydelle haitallisen pölyn imurointiin.
- **VARO** Tämä kone on tarkoitettu vain sisäkäyttöön.
- **VARO** Tätä konetta saa säilyttää vain sisätiloissa.

- **Räjähdyks- ja palovaara! Älä imuroi:**
 - kipinöitä, hehkuvia siruja tai kuumaa pölyä;
 - palonarkoja tai räjähdysalttiita aineita (esim. magnesium, alumiini, bensiini, ohenne);
 - syövyttäviä aineita (esim. hapot, emäsluokset, liuottimet);
 - kemiallisesti reaktiivisia aineita, jotka aiheuttavat lämpöä, happoja/emäksiä, kaasuja yms. (esim. reaktiiviset 2K-materiaalit, alumiini ja vesi).
- Noudata kansallisia turvallisuusmääräyksiä sekä materiaalin valmistajan antamia ohjeita!
- Käytä vain sopivan suojarustuksen kanssa!
- Työskentele vain kunnossa olevan laitteen kanssa (tarkasta silmämääräisesti), kuivassa ympäristössä ja ohjeiden mukaan!
- Vaaran välttämiseksi tarkasta pistoke, pistorasia, johto ja suodatin säännöllisin väliajoin. Vaihdata vialliset sähkökomponentit vain valtuutetussa huoltokorjaamossa.
- Kanna laitetta vain sen asianmukaisen kahvan varassa.
- Älä nosta äläkä kuljeta nosturikoukun tai nostolaitteen varassa.
- Järjestelmäimuria ei saa kantaa imuletkun kiinnittimen **[1-3]** varassa!
- Aseta laite vain tasaiselle alustalle ja varmista, ettei se pääse vierimään pois paikaltaan.
- Tätä laitetta eivät saa käyttää sellaiset henkilöt, jotka saattavat reagoida herkästi sähköiskuun (esim. **ihmiset, joilla on sydämentahdistin**), koska laitteeseen voi varautua staattista sähköä.
- Käytä vain alkuperäistä Festool-imuletkua.
- **Huomioi työskentelyalueen olosuhteet ja varmista oma ja sivullisten turvallisuus laitteen kujan ja käytön aikana.**
Tällä tavalla estät esim. imuletkun tai verkkovirtajohdon aiheuttamat kompastumiset.
- **Pidä pakkauskalvot poissa lasten ulottuvilta.**
Tukehtumisvaara.

2 Tunnukset



Varoitus yleisestä vaarasta



Sähköiskuvaara



Lue käyttöohjeet ja turvallisuusohjeet!



Älä hävitä kotitalousjätteiden mukana.



Vedä verkkopistoke irti



Käytä hengityssuojainta.



Laitteen päälle kiipeäminen on kielletty



Ohje, vihje



CE-vaatimustenmukaisuusmerkintä



Käsittelyohje

3 Laitteen osat

- [1-1] Laitepistorasia
- [1-2] Johto- ja tarviketelo
- [1-3] Imuletkun kiinnitin

- [1-4] Kahva
- [1-5] Lukitsin
- [1-6] Suodatinpanos
- [1-7] Kiinnityssalpa
- [1-8] Puhallusaukko
- [1-9] Likasäiliö
- [1-10] Käynnistys-/sammutuskytkin
- [1-11] MAN-painike
- [1-12] Imutehon säätö

Mainitut kuvat ovat käyttöoppaan alussa.

4 Tekniset tiedot

Järjestelmäimurit		CT 15 CT 25
Tehontarve		350 - 1200 W
Liitântäarvo laitepistorasiaan maks.	EU CH, DK GB KR	2400 W 1100 W 1800 W 2300 W
Imurin/turbiinin maks. virtaus (ilma)		130 m ³ /h / 222 m ³ /h
Turbiinin maks. alipaine		24000 Pa
Imuletku		D 27/32 mm x 3,5 m-RAS/CT
Sähköjohdon pituus		5,5 m
Äänenpainetaso standardin EN 60335-2-69 mukaan / epävarmuus K		72 dB(A)/ 3 dB
Tärinä käden/käsivarren kohdalla standardin EN 60335-2-69 mukaan / epävarmuus K		<2,5 m/s ² / 1,5 m/s ²
Suojausluokka		IP X4
Säiliön tilavuus	CT 15 CT 25	15 l 25 l
Mitat pxlxk	CT 15 CT 25	470x320x430 mm 470x320x510 mm
Paino	CT 15 CT 25	10,5 kg 11,3 kg

5 Määräystenmukainen käyttö

Järjestelmäimuri soveltuu

- Terveydelle vaarattomien pölylaatujen, lian, hiekan, lastujen imurointiin,
- veden imemiseen,

- raskaaseen ammattikäyttöön, standardin IEC/EN 60335-2-69 mukaan. Järjestelmäimuri soveltuu vain sisätiloissa käytettäväksi.

 Laitteen käyttäjä vastaa määräysten-
vastaaisesta käytöstä aiheutuneista vahin-
goista.

6 Käyttöönotto



VAROITUS

Kielletty jännite tai taajuus!

Onnettomuusvaara

- Noudata konekilvessä olevia ohjetietoja.
- Huomioi maakohtaiset erikoismääräykset.

6.1 Ensikäyttö

- Laita suodattava pölypussi paikalleen [2].
- Kytke imuletku paikalleen [3].

6.2 Järjestelmäimurin kytkeminen



VAROITUS

Loukkaantumisvaara tahattomasti käynnistyvien työkalujen takia

- Varmista ennen käynnistystä, että paikalleen liitetty työkalu on kytketty pois päältä.



VAROITUS

Sähkövirran aiheuttama loukkaantumisvaara

- Kytke sähköpistoke suojamaadoitettuun pistorasiaan.
- Älä koske järjestelmäimurin pistorasiaan.

 Kun järjestelmäimuri on kytketty verkko-
pistorasiaan, järjestelmäimurin laitepistorasiasta voi ottaa jatkuvasti virtaa.

Järjestelmäimurin kytkeminen pistorasiaan

Järjestelmäimuri on kytketty pois päältä.

- Liitä sähköjohto pistorasiaan.
Laitepistorasia [1-1] johtaa virtaa.

Järjestelmäimurin kytkeminen valmiustilaan

- Paina käyttökytkintä [1-10].
Laitepistorasia [1-1] johtaa virtaa.

 Vihreä LED-valo [1-12] ilmoittaa valmius-
tilan.

Järjestelmäimurin automaattinen käynnistys

Järjestelmäimuri on valmiustilassa.

- Kun haluat käynnistää järjestelmäimurin automaattisesti: Käynnistä imuriin liitetty työkalu.

Järjestelmäimurin manuaalinen käynnistys

Järjestelmäimuri on valmiustilassa.

- Paina MAN-painiketta [1-11].

 Vedä järjestelmäimurin sähköpistoke irti
pistorasiasta, jos imuria ei käytetä sekä
ennen imuriin liittyviä huolto- ja puhdistustöitä.

6.3 Sähkötyökalun kytkentä



VAROITUS

Loukkaantumisvaara

- Huomioi laitepistorasian suurin sallittu
liitäntäarvo (ks. luku Tekniset tiedot).
- Kytke sähkötyökalu pois päältä.

Verkkovirtakäyttöisen sähkötyökalun yhdistäminen järjestelmäimuriin

- Kytke sähkötyökalu laitepistorasiaan [1-1].
- Sähkötyökalu on yhdistetty sähköjohdolla
järjestelmäimuriin.

7 Säädöt

7.1 Imuvoiman säätö

- Paina plus- tai miinuspainikkeita [1-12]
imuroinnin yhteydessä.

7.2 Imumuhvi

Imumuhvin ohivirtaustoiminto estää hiomako-
neiden ja lattiasuulakkeiden imeytymisen kiinni
sileitä pintoja vasten.

Avaa

- Käännä säätörengas asentoon "OPEN".

Sulje

- Käännä säätörengas asentoon "CLOSE".

7.3 Lämpösulake

Ylikuumentumisen estämiseksi lämpösulake
katkaisee järjestelmäimurin toiminnan ennen
kriittisen lämpötilan saavuttamista. Alim-
mainen LED-valo [1-12] ilmoittaa häiriöstä.

LED-merkkivalo palaa punai- Ylilämpötila
sena

- Sammuta järjestelmäimuri ja anna sen
jäähdyä.
- Kytke järjestelmäimuri uudelleen päälle
noin 5 minuutin kuluttua.

8 Työskentely

8.1 Kuivien aineiden imurointi



Kuivien aineiden imurointi

Käytä aina suodatinpussia.

8.2 Märkien aineiden / nesteiden imurointi



Ota pölypussi pois!

Käytä erityistä märkäsuodatinta.

Kun suurin sallittu täyttöaste saavutetaan, imurointi keskeytyy automaattisesti.

Alimmaisoin LED-valo [1-12] palaa punaisena.

- ▶ Sammuta järjestelmäimuri [1-10].
- ▶ Avaa kiinnityssalvat [1-7] ja ota laitteen yläosa pois.
- ▶ Tyhjännä likasäiliö [1-9].

Anna märkäimuroinnin jälkeen märkäsuodattimen kuivua!

Kuivaa järjestelmäimuri ja likasäiliö ennen kuivan pölyn imurointia ja ennen varastointia.



HUOMIO

Terveydelle haitallinen pöly

Hengitysteiden loukkaantumisvaara

- ▶ Irrota märkäsuodatin märkäimuroinnin jälkeen ja korvaa sen kuiville aineille tarkoitetulla pääsuodattimella.



HUOMIO

Laitteesta ulosvuotava vaahto ja nesteet

- ▶ Katkaise toiminta välittömästi ja tyhjännä laite.

8.3 Poistoilma-aukko



HUOMIO

Terveydelle haitallisia pölylaatuja

Hengitysteiden loukkaantumisvaara

- ▶ Älä puhalla pölyä ilmaan!

Poistoilma-aukon avulla voit johtaa poistoilman imuletkun kautta rakennuksen ulkopuolelle.

- ▶ Avaa poistoilma-aukon [1-8] edessä oleva ritilä.
- ▶ Tyhjännä imuletku poistoilma-aukkoon [1-8].

8.4 Pölypussin vaihtaminen pölyämistä välttämällä

- ▶ Avaa kiinnityssalvat ja ota laitteen yläosa pois [2].
- ▶ Vedä pölypussin korvakkeesta, kunnes pussin aukko on kokonaan kiinni.

Tämän jälkeen pölypussi on suljettu kunnolla ja voidaan ottaa pois.

- ▶ Aseta laitteen yläosa paikalleen ja sulje kiinnityssalvat.

8.5 Suodatinelementin vaihto [6]

- ▶ Vedä käytetty suodatinpanos [1-6] ulos.
- ▶ Hävitä käytöstä poistettu suodatinpanos lakimääräysten mukaan.
- ▶ Työnnä uusi suodatinpanos [1-6] paikalleen.



Tarvikkeiden, suodattimien ja käyttötarvikkeiden tuotenumerot voit katsoa Festoolin tuoteoppaasta tai nettiosoitteesta "www.festool.com".

- **Käytä vain alkuperäisiä Festoolin lisävarusteita ja kulutustarvikkeita.** Vain Festoolin testaamat ja hyväksymät lisävarusteet ovat turvallisia ja varmasti yhteensopivia työkalun ja käyttösovelluksen kanssa.

HUOMAUTUS

Moottori vaurioitumisvaara

- ▶ Moottorin vaurioitumisvaaran takia älä missään tapauksessa imuroi ilman pääsuodatinta tai viallisen pääsuodattimen kanssa.

8.6 Töiden jälkeen

- ▶ Katkaise järjestelmäimurin toiminta ja vedä verkkopistoke irti pistorasiasta.
- ▶ Tyhjännä likasäiliö.
- ▶ Puhdista järjestelmäimurin sisä- ja ulkopuoli imuroimalla ja pyyhkimällä.
- ▶ Kääri verkkoliitäntäjohto rullalle.
- ▶ Aseta verkkoliitäntäjohto [4-1] suljettavan kotelon sisään. Ohjaa sitä varten sähköjohto aukon [4-2] läpi.
- ▶ Irrota imuletku [5-1] ja kiinnitä se imuletkun kiinnittimen [1-3] avulla järjestelmäimuriin.
- ▶ Puhdista täyttymissensorit [7-1] ja tarkasta ne vaurioiden varalta säännöllisin väliajoin.
- ▶ Vie järjestelmäimuri kuivaan säilytystilaan, jossa se on suojassa luvattomalta käytöltä.



Kotelon kansi toimii myös työkalujen säilytystasona.

9 Huolto ja hoito



VAROITUS

Loukkaantumisvaara, sähköiskuvaara

- Irrota aina sähköpistoke pistorasiasta ennen kaikkia huolto- ja puhdistustöitä!
- Kaikki moottorin rungon avaamista edellyttävät huolto- ja korjaustyöt saa antaa vain valtuutetun huoltokorjaamon tehtäväksi.



Anna vain valmistajan tai valtuutetun huoltokorjaamon tehdä **huolto- ja korjaustyöt**. Lähimmän huoltopisteen voit katsoa nettiosoitteesta:

www.festool.fi/huolto

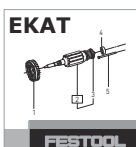

Käytä vain alkuperäisiä Festool-varaosia! Tuotenumeroit voit katsoa nettiosoitteesta:

www.festool.fi/huolto

10 Ympäristö



Älä heitä käytöstä poistettua konetta talousjätteen joukkoon! Toimita

käytöstä poistetut laitteet, tarvikkeet ja pakkaukset ympäristöystävälliseen kierrätykseen. Noudata voimassaolevia kansallisia määräyksiä.

Käytöstä poistettuja sähkö- ja elektroniikkalaitteita koskevan eurooppalaisen direktiivin ja sitä vastaavan kansallisen lainsäädännön mukaan loppuun käytetyt sähkölaitteet täytyy kerätä erikseen talteen ja toimittaa ympäristöä säästävään kierrätykseen.

Keräyspisteitä koskevat tiedot voit katsoa nettiosoitteesta www.festool.com/environment.

Kriittisiä aineita koskevat tiedot:

www.festool.fi/reach

Indholdsfortegnelse		
1 Sikkerhedsanvisninger.....	57	6 Ibrugtagning.....
2 Symboler.....	58	7 Indstillinger.....
3 Produktets elementer.....	59	8 Arbejde.....
4 Tekniske data.....	59	9 Vedligeholdelse og pleje.....
5 Bestemmelsesmæssig brug.....	59	10 Miljø.....
		60
		60
		60
		61
		62

1 Sikkerhedsanvisninger



ADVARSEL! Læs alle sikkerhedsanvisninger og vejledninger. Hvis sikkerhedsanvisningerne og vejledningerne ikke overholdes, er der risiko for elektrisk stød, brand og/eller alvorlig personskade.

Opbevar alle sikkerhedsanvisninger og vejledninger til senere brug.

- Denne maskine må ikke bruges af personer (herunder børn) med nedsatte fysiske, sensoriske eller mentale evner eller med manglende erfaring og viden. **Børn** skal være under opsyn for at sikre, at de ikke leger med apparatet.
- Hvis denne maskines **netledning** beskadiges, skal den udskiftes af et autoriseret serviceværksted for at undgå risici.
- Må kun anvendes med installeret filtersystem.
- **ADVARSEL** Brugere skal instrueres i anvendelsen af disse maskiner i et rimeligt omfang.
- Før rengøring eller vedligeholdelse eller ved udskiftning af forbrugsartikler eller ved ændring af maskinen skal netstikket altid først trækkes ud af stikkontakten.
- **ADVARSEL** Stikdåsen på maskinen må kun benyttes til de formål, der er fastlagt i anvisningerne.
- **ADVARSEL** Maskinen skal omgående slukkes, hvis der strømmer skum eller væske ud.
- **FORSIGTIG** Anordningen til begrænsning af vandniveauet skal rengøres regelmæssigt og kontrolleres for tegn på beskadigelse.
- Ikke egnet til opugning af meget skummende væsker.
- **ADVARSEL** Denne maskine egner sig ikke til optagelse af sundhedsfarligt støv.
- **FORSIGTIG** Denne maskine er kun beregnet til indendørs brug.
- **FORSIGTIG** Denne maskine må kun opbevares indendørs.

- **Eksplodings- og brandfare! Opsug ikke:**
 - gnister, glødende dele eller varmt støv;
 - brændbare eller eksplosive stoffer (f.eks. magnesium, aluminium, benzin, fortynder);
 - aggressive stoffer (f.eks. syre, lud, opløsningsmidler);
 - kemisk reaktive stoffer, som medfører dannelse af varme, syrer/ baser, gasser osv. (f.eks. reaktive tokomponent-materialer, aluminium og vand).
- Nationale sikkerhedsforskrifter og oplysninger fra materialeproducenten skal overholdes!
- Må kun anvendes med egnet sikkerhedsudstyr!
- Må kun anvendes i intakt stand konstateret ved visuel kontrol, i tørre omgivelser og efter oplæring!
- Kontrollér regelmæssigt stikket, stikkontakten, kablet og filteret for at forebygge en risiko. Lad udelukkende et autoriseret serviceværksted udskifte beskadigede elektriske komponenter.
- Maskinen må kun bæres i grebet til formålet.
- Må ikke løftes og transporteres med krankrog eller løfteudstyr.
- Støvsugeren må ikke bæres i slangefastgørelsen **[1-3]!**
- Stil maskinen på et jævnt underlag, og sikr den mod at rulle væk.
- Dette apparat må ikke benyttes af personer, der kan reagere følsomt på et elektrisk stød (f.eks. **personer med pacemaker**), da statisk opladning af apparatet ikke kan udelukkes.
- Brug kun den originale Festool støvsugerslange.
- **Tag hensyn til arbejdsomgivelserne, og pas på dig selv og andre ved transport eller arbejde med maskinen.**
Derved undgår du f.eks. risikoen for at snuble over støvsugerslangen eller netledningen.
- **Emballagefolie skal være utilgængeligt for børn.**
Der er risiko for kvælning.
- Netstikket må kun sættes i en stikkontakt med jordforbindelse.

2 Symboler



Advarsel om generel fare



Advarsel om elektrisk stød



Læs sikkerhedsanvisningerne i brugsanvisningen!



Må ikke bortskaffes sammen med almindeligt husholdningsaffald.



Træk ledningen ud



Brug åndedrætsværn.



Opstigning forbudt



Tip, Bemærk



CE-overensstemmelsesmærkning



Handlingsanvisning

- [1-4] Greb
- [1-5] Låsemekanisme
- [1-6] Filterskuffe
- [1-7] Lukkeklemme
- [1-8] Udblæsningsåbning
- [1-9] Spand
- [1-10] Start-stop-kontakt
- [1-11] MAN-tast
- [1-12] Sugeeffektregulering

De angivne illustrationer findes i tillægget til brugsanvisningen.

3 Produktets elementer

- [1-1] Stikdåse
- [1-2] Lednings- og tilbehørsdepot
- [1-3] Slangefastgørelse

4 Tekniske data

Støvsuger		CT 15 CT 25
Optagen effekt		350 - 1200 W
Tilslutningsværdi til maskinstikdåse maks.	EU CH, DK GB KR	2400 W 1100 W 1800 W 2300 W
Maks. luftmængde, støvsuger/turbine		130 m ³ /h / 222 m ³ /h
Undertryk maks., turbine		24000 Pa
Støvsugerslange		D 27/32 mm x 3,5 m-RAS/CT
Længde af netledning		5,5 m
Lydtrykniveau iht. DS/EN 60335-2-69/usikkerhed K		72 dB(A)/ 3 dB
Hånd-arm vibrationsværdi iht. DS/EN 60335-2-69/usikkerhed K		<2,5 m/s ² /1,5 m/s ²
Kapslingsklasse		IP X4
Beholderstørrelse	CT 15	15 l
	CT 25	25 l
Mål LxBxH	CT 15	470x320x430 mm
	CT 25	470x320x510 mm
Vægt	CT 15	10,5 kg
	CT 25	11,3 kg

5 Bestemmelsesmæssig brug

Støvsuger velegnet til

- Op- og udsugning af ikke-sundhedsfarligt støv, snavs, sand, spåner,
- opugning af vand,

- forhøjet belastning ved erhvervmæssig brug,
iht. IEC/EN 60335-2-69.
- Støvsugeren er kun egnet til indendørs brug.



Ved ikke-bestemmelsesmæssig anvendelse hæfter brugeren.

6 Ibrugtagning



ADVARSEL

Ikke-tilladt spænding eller frekvens!

Fare for ulykke

- ▶ Vær opmærksom på oplysningerne på typeskiltet.
- ▶ Vær opmærksom på særlige forhold, der gælder i anvendelseslandet.

6.1 Første ibrugtagning

- ▶ Ilæg filterpose [2].
- ▶ Tilslut støvsugerlange [3].

6.2 Tilslutning af støvsuger



ADVARSEL

Risiko for personskader ved ukontrolleret start af værktøj

- ▶ Før tænding skal du kontrollere, at det tilsluttede værktøj er slukket.



ADVARSEL

Risiko for personskader på grund af elektrisk strøm

- ▶ Sæt netstikket i en beskyttelsesjordnet stikkontakt.
- ▶ Stik ikke fingrene ind i støvsugerens stikdåse.

- i** Hvis støvsugeren er forbundet med netstikkontakten, er støvsugerens maskinstikdåse konstant strømførende.

Oprettelse af forbindelse mellem støvsuger og stikkontakt

Støvsugeren er slukket.

- ▶ Forbind netledning med stikkontakt. Maskinstikdåsen [1-1] er strømførende.

Omskiftning af støvsuger til standby-tilstand

- ▶ Tryk på tænd/sluk-knappen [1-10]. Maskinstikdåsen [1-1] er strømførende.

- i** Grøn LED [1-12] viser standby-tilstand.

Automatisk start af støvsuger

Støvsugeren er i standby-tilstand.

- ▶ For at starte støvsugeren automatisk: Tænd for det forbundne værktøj.

Manuel start af støvsuger

Støvsugeren er i standby-tilstand.

- ▶ Tryk på MAN-tasten [1-11].



Når støvsugeren ikke skal bruges samt før vedligeholdelses- og rengøringsarbejde, skal støvsugerens netstik trækkes ud af stikkontakten.

6.3 Tilslutning af elværktøj



ADVARSEL

Risiko for personskader

- ▶ Vær opmærksom på maskinstikdåsens maksimale tilslutningseffekt (se kapitlet Tekniske data).
- ▶ Sluk elværktøjet.

Oprettelse af forbindelse mellem netdrevet el-værktøj og støvsuger

- ▶ Tilslut elværktøjet til maskinstikdåsen [1-1].
- El-værktøjet er forbundet med støvsugeren via netkablet.

7 Indstillinger

7.1 Regulering af sugekraft

- ▶ Aktivér Plus-/Minus-taster [1-12] i sugefunktion.

7.2 Udsugningsadapter

Udsugningsadapterens bypass-funktion forhindrer, at slibemaskiner og bunddyser suger sig fast på glatte overflader.

Åbn

- ▶ Drej indstillingsringen til positionen "OPEN".

Luk

- ▶ Drej indstillingsringen til positionen "CLOSE".

7.3 Temperatursikring

Temperatursikringen beskytter støvsugeren mod overophedning ved at afbryde støvsugeren, inden den kritiske temperatur nås. Den nederste LED [1-12] viser fejl.

LED lyser rødt Overtemperatur

- ▶ Sluk støvsugeren, og lad den køle af.
- ▶ Tænd støvsugeren igen efter ca. 5 minutter.

8 Arbejde

8.1 Udsugning af tørre stoffer



Udsugning af tørre stoffer

Anvend altid en filterpose.

8.2 Opsugning af våde materialer/væsker



Fjern filterposen!

Brug et specielt vådfilter.

Ved opnåelse af det maksimale væskenniveau afbrydes udsugningen automatisk.

Den nederste LED [1-12] lyser rødt.

- ▶ Sluk støvsugeren [1-10].
- ▶ Åbn lukkeklemmerne [1-7], og tag maskinens overdel af.
- ▶ Tøm spanden [1-9].

Lad vådfilteret tørre efter brug som vådsuger!

Tør støvsugeren og spanden inden opsugning af tørt støv og før opbevaring.



FORSIGTIG

Sundhedsskadeligt støv

Skader af luftvejene

- ▶ Efter vådsugning skal vådfilteret fjernes og erstattes med et fladfilter til tørre materialer.



FORSIGTIG

Udstrømmende skum og væske

- ▶ Sluk omgående maskinen, og tøm den.

8.3 Udgang for afgangsluft



FORSIGTIG

Sundhedsskadeligt støv

Skader af luftvejene

- ▶ Blæs ikke støv ud!

Med udgangen for afgangsluft er det via støvsugerslangen muligt at lede afgangsluften ud af en bygning.

- ▶ Åbn gitteret foran udblæsningsåbningen [1-8].
- ▶ Skub sugeslangen ind i udblæsningsåbningen [1-8].

8.4 Mindre støvende skift af filterposen

- ▶ Løsn lukkeklemmerne, og tag maskinens overdel af [2].
- ▶ Træk i lasken på filterposen, til filterposens åbning er helt lukket.

Filterposen er nu lukket sikkert og kan udtages.

- ▶ Påsæt maskinens overdel, og luk lukkeklemmerne.

8.5 Udskiftning af filterelement [6]

- ▶ Træk den brugte filterskuffe [1-6] ud.

- ▶ Bortskaf den brugte filterskuffe iht. de lovbestemte regler.

- ▶ Skub den nye filterskuffe [1-6] ind.

- ⓘ Bestillingsnumrene for tilbehør, filtre og forbrugsmaterialer i Festool-kataloget eller på internettet under "www.festool.com".

- **Brug kun originalt Festool tilbehør og forbrugsmateriale.** Kun tilbehør, der er testet og godkendt af Festool, er sikkert og passer perfekt til maskinen og anvendelsen.

BEMÆRK

Beskadigelse af motor

- ▶ Sug aldrig uden monteret eller med beskadiget fladfilter, da dette kan være skadeligt for motoren.

8.6 Efter arbejdet

- ▶ Sluk støvsugeren, og træk stikket ud.
- ▶ Tøm spanden.
- ▶ Rengør støvsugeren indvendigt og udvendigt ved at støvsuge den og tørre den af.
- ▶ Vikl netledningen op.
- ▶ Læg netledningen [4-1] i det aflåselige depot. Hertil skal netkablet føres gennem udsparringen [4-2].
- ▶ Tag støvsugerslangen [5-1] ud, og fastgør den til støvsugeren ved hjælp af slangefastgørelsen [1-3].
- ▶ Rengør regelmæssigt niveaufølere [7-1], og undersøg dem for skader.
- ▶ Stil støvsugeren i et tørt rum, beskyttet mod uautoriseret brug.
- ⓘ Låget på depotet kan også anvendes til fralægning af værktøj.

9 Vedligeholdelse og pleje



ADVARSEL

Risiko for kvæstelser, elektrisk stød

- ▶ Træk altid stikket ud af stikkontakten før alle service- og vedligeholdelsesarbejder!
- ▶ Vedligeholdelses- og reparationsarbejde, der kræver, at motorhuset åbnes, må kun foretages af et autoriseret serviceværksted.



Kundeservice og reparation må kun udføres af producenten eller serviceværksteder. Nærmeste adresse findes på: www.festool.dk/service

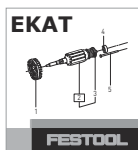

Brug kun originale Festool-reservedele! Artikelnr. findes på: www.festool.dk/service

10 Miljø



Maskinen må ikke bortskaffes med almindeligt husholdningsaffald!

Udstyr, tilbehør og emballage skal bortskaffes miljømæssigt korrekt på en kommunal genbrugsstation. Gældende nationale forskrifter skal overholdes.

Iht. Europa-Parlamentets og Rådets direktiv om affald af elektrisk og elektronisk udstyr (WEEE) og implementering i national lovgivning skal brugte el-apparater indsamles separat og genbruges på en miljøvenlig måde.

Du finder oplysninger om indsamlingsstederne på www.festool.com/environment.

Oplysninger om kritiske stoffer:

www.festool.dk/reach

Innholdsfortegnelse	
1	Sikkerhetsinformasjon.....63
2	Symboler..... 64
3	Apparatets deler..... 65
4	Tekniske data..... 65
5	Tiltenkt bruk..... 65
6	Igangsetting.....66
7	Innstillinger..... 66
8	Arbeid..... 66
9	Vedlikehold og pleie..... 67
10	Miljø..... 68

1 Sikkerhetsinformasjon



ADVARSEL! Les alle sikkerhetsregler og anvisninger. Hvis sikkerhetsinformasjonen og anvisningene ikke følges, kan det føre til elektrisk støt, brann og/eller alvorlige personskader.

Oppbevar all sikkerhetsinformasjon og alle anvisninger for fremtidig bruk.

- Denne maskinen må ikke brukes av personer (barn inkludert) med reduserte fysiske, motoriske eller mentale evner eller mangel på erfaring og kunnskap. Det må holdes oppsyn med **barn** slik at det sikres at de ikke leker med apparatet.
- For å unngå fare må **strømledningen** til denne maskinen byttes ut av et autorisert serviceverksted dersom den blir skadet.
- Skal kun brukes med montert filtersystem.
- **ADVARSEL** Den som skal bruke disse maskinene, må få innføring i bruken av dem.
- Før rengjøring eller vedlikehold eller ved utskiftning av forbruksdeler eller ved endringer på maskinen må du alltid ta støpselet ut av stikkontakten først.
- **Advarsel** Stikkontakten på maskinen skal bare brukes til formålene som er spesifisert i anvisningene.
- **ADVARSEL** Slå av maskinen umiddelbart hvis det kommer skum eller væske ut av den.
- **FORSIKTIG** Rengjør innretningen for vannstandsbegrensning regelmessig, og undersøk den for skader.
- Ikke egnet til oppsuging av kraftig skummende væske.
- **ADVARSEL** Denne maskinen er ikke egnet for opptak av helsefarlig støv..
- **FORSIKTIG** Denne maskinen er kun beregnet for bruk innendørs.
- **FORSIKTIG** Denne maskinen må kun oppbevares innendørs.

- **Ekspløsjons- og brannfare! Ikke sug opp:**
 - gnister, glødende deler eller varmt støv
 - brennbare eller eksplosive stoffer (f.eks. magnesium, aluminium, bensin, fortynningsmiddel)
 - aggressive stoffer (f.eks. syrer, baser, løsemidler)
 - kjemisk reaktive stoffer som fører til varmeutvikling, syrer/base, gasser osv (f.eks. reaktive 2K-materialer, aluminium og vann)
- Følg nasjonale sikkerhetsforskrifter og angivelsene fra materialprodusenten!
- Skal kun brukes med egnet verneutstyr.
- Kontroller visuelt at apparatet er i orden, og bruk den bare i tørre omgivelser og i samsvar med instruksjonene.
- Kontroller støpselet, stikkontakten, ledningen og filteret jevnlig for å unngå fare. Skadde elektriske komponenter må utelukkende skiftes ut av et autorisert serviceverksted.
- Apparatet må kun bæres i håndtaket.
- Må ikke løftes eller transporteres med krankrok eller løfteverktøy!
- Bruk ikke slangefestet **[1-3]** til å holde støvsugeren når den bæres!
- Sett maskinen på et plant underlag, og sikre den slik at den ikke ruller.
- Dette apparatet må ikke brukes av personer som kan reagere følsomt på elektrisk støt (f.eks. **personer med pacemaker**), ettersom statisk lading ikke kan utelukkes.
- Bruk kun original sugeslange fra Festool.
- **Ta hensyn til arbeidsomgivelsene og pass på deg selv og tredjeparter under transport eller bruk av apparatet.**
Da unngår du f.eks. at sugeslangen eller strømledningen fører til snublefare.
- **Hold emballasjefoliene unna barn.**
Det er kvelningsfare.

2 Symboler



Advarsel om generell fare



Advarsel om elektrisk støt



Brukerhåndbok. Les sikkerhetsanvisningene!



Må ikke kastes i husholdningsavfallet.



Trekk ut støpselet



Bruk åndedrettsvern.



Klatring forbudt



Tips, merknad



CE-samsvarsmerking



Veiledning

3 Apparatets deler

[1-1] Apparatkontakt**[1-2]** Lednings- og tilbehørsoppbevaring**[1-3]** Slangefeste**[1-4]** Håndtak**[1-5]** Lås**[1-6]** Filterskuff**[1-7]** Låseklemme**[1-8]** Utblåsingsåpning**[1-9]** Smussbeholder**[1-10]** Av/på-knapp**[1-11]** MAN-knapp**[1-12]** Sugeeffektregulering

De oppgitte illustrasjonene finnes fremst i bruksanvisningen.

4 Tekniske data

Støvsuger		CT 15 CT 25
Opptatt effekt		350–1200 W
Tilkoblingseffekt på apparatkontakt maks.	EU CH, DK GB KR	2400 W 1100 W 1800 W 2300 W
Volumstrøm (luft) maks., suger/turbin		130 m ³ /h / 222 m ³ /h
Undertrykk, maks., turbin		24 000 Pa
Sugeslange		D 27/32 mm x 3,5 m-RAS/CT
Lengde på strømtilkoblingsledningen		5,5 m
Lydtryknivå ifølge EN 60335-2-69/ usikkerhet K		72 dB(A)/ 3 dB
Hånd/arm-vibrasjon ifølge EN 60335-2-69/ usikkerhet K		<2,5 m/s ² / 1,5 m/s ²
Beskyttelsesklasse		IP X4
Beholdervolum	CT 15	15 l
	CT 25	25 l
Mål LxBxH	CT 15	470x320x430 mm
	CT 25	470x320x510 mm
Vekt	CT 15	10,5 kg
	CT 25	11,3 kg

5 Tiltenkt bruk

Mobil tørr-/våtsuger egnet for

- oppsuging av ikke-helsefarlig støv, smuss, sand, spon
- oppsuging av vann,
- høyere belastning ved profesjonell bruk, i henhold til IEC/EN 60335-2-69.

Støvsugeren er kun beregnet for innendørs bruk.



Ved ikke-forskriftsmessig bruk bærer brukeren ansvaret.

6 Igangsetting



ADVARSEL

Ikke tillatt spenning eller frekvens!

Fare for ulykker

- ▶ Ta hensyn til angivelsene på typeskiltet.
- ▶ Ta hensyn til landsspesifikke særegenheter.

6.1 Første igangsetting

- ▶ Legg inn filterposen [2].
- ▶ Koble til sugeslangen [3].

6.2 Koble til støvsuger



ADVARSEL

Fare for personskader hvis verktøy starter ukontrollert

- ▶ Før innkobling må det kontrolleres at tilkoblet verktøy er slått av.



ADVARSEL

Fare for personskader pga. elektrisk strøm

- ▶ Sett nettstøpselet inn i en jordet stikkontakt.
- ▶ Ikke ta inn i stikkontakten til støvsugeren.

- ⓘ Når støvsugeren er koblet til strømkontakten, leder utstyrsstikkontakten til støvsugeren konstant strøm.

Koble støvsugeren til stikkontakten

Støvsugeren er slått av.

- ▶ Koble strømledningen til stikkontakten. Utstyrsstikkontakten [1-1] leder strøm.

Sette støvsugeren i standbymodus

- ▶ Trykk inn på/av-knappen [1-10]. Utstyrsstikkontakten [1-1] leder strøm.

- ⓘ Den grønne lysdioden [1-12] indikerer standbymodus.

Automatisk start av støvsugeren

Støvsugeren er i standbymodus.

- ▶ For å starte støvsugeren automatisk: Slå på det tilkoblede verktøyet.

Starte støvsugeren manuelt

Støvsugeren er i standbymodus.

- ▶ Trykk på MAN-knappen [1-11].

- ⚠ Når støvsugeren ikke er i bruk, og før vedlikeholds- og rengjøringsarbeid, må du ta støpselet til støvsugeren ut av stikkontakten.

6.3 Tilkobling av elektroverktøy



ADVARSEL

Fare for personskade

- ▶ Overhold de maksimale tilkoblingsverdiene på apparatkontakten (se kapittel Tekniske spesifikasjoner).
- ▶ Slå av elektroverktøyet.

Koble strømdrevet elektroverktøy til støvsugeren

- ▶ Koble elektroverktøyet til apparatkontakten [1-1].
- ☑ Elektroverktøyet er koblet til støvsugeren via strømledningen.

7 Innstillinger

7.1 Regulere sugekraften

- ▶ Trykk på pluss- eller minustasten [1-12] i sugemodus.

7.2 Sugemuffe

Bypass-funksjonen til sugemuffen forhindrer at slipemaskiner og gulvdyser suger seg fast på glatte overflater.

Åpne

- ▶ Vri innstillingsringen til posisjonen "OPEN".

Lukke

- ▶ Vri innstillingsringen til posisjonen "CLOSE".

7.3 Temperatursikring

Som beskyttelse mot overoppheting slår en temperatursikring av støvsugeren før den når en kritisk temperatur. Den nederste lysdioden [1-12] indikerer feil.

Lysdioden lyser rødt Overtemperatur

- ▶ Slå av støvsugeren, og la den avkjøles.
- ▶ Slå på støvsugeren igjen etter ca. 5 minutter.

8 Arbeid

8.1 Suging av tørre stoffer



Suging av tørre stoffer

Bruk alltid filterpose.

8.2 Suging av våte stoffer/væsker



Ta ut filterposen.

Bruk et spesielt våtfilter.

Når maksimalt fyllnivå er nådd, avbrytes sugingen automatisk.

Den nederste lysdioden [1-12] lyser rødt.

- ▶ Slå av støvsugeren [1-10].
- ▶ Åpne låseklemmen [1-7] og ta av overdelen på apparatet.
- ▶ Tøm smussbeholderen [1-9].

La våfilteret tørke etter våtsuging!

Tørk støvsugeren og smussbeholderen før oppsuging av tørt støv samt før oppbevaring.



FORSIKTIG

Helseskadelig støv

Skader på luftveiene

- ▶ Fjern våfilteret etter våtsugingen, og bytt det ut med hovedfilter for tørre stoffer.



FORSIKTIG

Skum og væske som lekker ut

- ▶ Apparatet må omgående slås av og tømmes.

8.3 Luftutslipp



FORSIKTIG

Helsefarlig støv

Skader på luftveiene

- ▶ Ikke blås ut støv!

Luftutslippet gjør det mulig å lede avtrekksluften ut av en bygning ved hjelp av sugeslangen.

- ▶ Åpne gitteret foran utblåsningsåpningen [1-8].
- ▶ Skyv sugeslangen inn i utblåsningsåpningen [1-8].

8.4 Lite støv ved bytte av filtersekk

- ▶ Åpne låseklemmen og ta av overdelen på apparatet [2].
- ▶ Dra i flippen på filtersekken til filterposeåpningen er helt lukket.

Filtersekken er nå godt lukket og kan tas ut.

- ▶ Sett på apparatets overdel og steng låseklemmene.

8.5 Bytte av filterelement [6]

- ▶ Trekk ut den brukte filterskuffen [1-6].
- ▶ Den brukte filterskuffen må avfallsbehandles iht. nasjonale bestemmelser.
- ▶ Skyv inn en ny filterskuff [1-6].

- ⓘ Bestillingsnumrene til tilbehør, filtre og forbruksmateriale finner du i Festool-katalogen eller på nettstedet "www.festool.com".

- **Bruk bare originalt Festool-tilbehør og forbruksmaterieell.** Kun tilbehør som er testet og godkjent av Festool, er sikkert å bruke og perfekt tilpasset apparatet og bruksområdet.

Merk

Skader på motoren

- ▶ Støvsugeren må aldri brukes uten montert hovedfilter eller med skadet hovedfilter, da det kan skade motoren.

8.6 Etter arbeidet

- ▶ Slå av støvsugeren, og trekk ut nettstøpselet.
- ▶ Tøm smussbeholderen.
- ▶ Rengjør støvsugeren innvendig og utvendig ved å støvsuge den og tørke over den.
- ▶ Vikle opp nettleidingen.
- ▶ Legg nettleidingen [4-1] i oppbevaringen som kan låses. Legg da strømledningen gjennom utsparingen [4-2].
- ▶ Koble fra sugeslangen [5-1], og fest den på støvsugeren ved hjelp av slangefestet [1-3].
- ▶ Rengjør nivåfølerne [7-1] og undersøk dem for skader jevnlig.
- ▶ Sett støvsugeren i et tørt rom som er stengt for uvedkommende.

- ⓘ Lokket til oppbevaringen kan også brukes til å sette fra seg verktøy på.

9 Vedlikehold og pleie



ADVARSEL

Skaderisiko, elektrisk støt

- ▶ Trekk støpselet ut av kontakten før alle typer vedlikeholds- og reparasjonsarbeid på apparatet!
- ▶ Alle vedlikeholds- og reparasjonsarbeider som krever at motorhuset åpnes, skal kun gjennomføres av et autorisert kundeservice-verksted.



Kundeservice og reparasjon skal kun utføres av produsenten eller autoriserte verksteder. Nærmeste representant eller verksted, se: www.festool.com/service

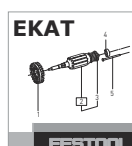

Bruk kun originale Festool-reservedeler! Best.-nr. finner du på: www.festool.com/service

10 Miljø



Apparatet skal ikke kastes i restavfallet! Apparater, tilbehør og emballasje skal leveres til gjenvinning. Ta hensyn til gjeldende nasjonale forskrifter.

I henhold til EU-direktivet om kasserte elektriske og elektroniske produkter og direktivets implementering i nasjonal rett må elektriske apparater som ikke lenger skal brukes, samles separat og leveres til miljøvennlig gjenvinning.

Informasjon om innsamlingspunktene finner du på www.festool.com/environment.

Informasjon om kritiske stoffer:

www.festool.com/reach

Índice	
1 Indicações de segurança.....	69
2 Símbolos.....	71
3 Componentes da ferramenta.....	71
4 Dados técnicos.....	71
5 Utilização de acordo com as disposições.....	72
6 Colocação em funcionamento.....	72
7 Ajustes.....	73
8 Trabalhar.....	73
9 Manutenção e conservação.....	74
10 Meio ambiente.....	74

1 Indicações de segurança



ADVERTÊNCIA! Leia todas as indicações de segurança e instruções. O incumprimento das indicações de segurança e instruções pode causar choque elétrico, incêndio e/ou ferimentos graves.











Guarde todas as indicações de segurança e instruções para futura referência.

- Esta máquina não deve ser utilizada por pessoas (incluindo crianças) com capacidades físicas, sensoriais ou mentais diminuídas ou sem experiência ou conhecimentos. As **crianças** devem ser supervisionadas, de modo a garantir que não brincam com o aparelho.
- Se o **cabo de ligação à rede** desta ferramenta ficar danificado, tem de ser substituído numa oficina de Serviço Após-Venda autorizada, de modo a evitar perigos.
- Colocar em funcionamento apenas com o sistema de filtragem instalado.
- **ADVERTÊNCIA** Os operadores têm de ter formação adequada para o uso destas máquinas.
- Antes da limpeza ou manutenção, no caso de substituição de artigos de desgaste ou na mudança da ferramenta, deve sempre retirar-se, primeiro, a ficha da tomada de corrente.
- **Advertência** Utilizar a tomada de corrente na ferramenta apenas para os fins definidos nas instruções.
- **ADVERTÊNCIA** Se sair espuma ou líquido, desligar imediatamente a ferramenta.
- **CUIDADO** Limpe regularmente o dispositivo de limitação do nível de água, verificando a existência de quaisquer sinais de danificação.
- Não indicado para aspirar líquidos com forte formação de espuma.
- **ADVERTÊNCIA** Esta ferramenta não é indicada para a recolha de pó prejudicial à saúde.

- **CUIDADO** Esta ferramenta apenas está destinada a ser utilizada em espaços interiores.
- **CUIDADO** Esta ferramenta só pode ser guardada em espaços interiores.
- **Perigo de explosão e incêndio! Não aspirar:**
 - faíscas, peças incandescentes ou pós quentes;
 - substâncias inflamáveis ou explosivas (p. ex., magnésio, alumínio, gasolina, diluente);
 - substâncias agressivas (p. ex., ácidos, lixívias, solventes);
 - substâncias quimicamente reativas, que conduzem à formação de calor, ácidos/bases, gases, etc. (p. ex., materiais 2K reativos, alumínio e água).
- Respeitar as normas de segurança nacionais, assim como as indicações do fabricante do material!
- Utilizar apenas com equipamento protetor adequado!
- Efetuar o trabalho em ambiente seco, de acordo com as instruções, mas apenas se a ferramenta não apresentar anomalias após o exame visual!
- Verificar regularmente a ficha, a tomada, o cabo e o filtro, para evitar qualquer perigo. Mandar substituir componentes elétricos danificados exclusivamente numa oficina de Serviço Após-Venda autorizada.
- Transporte o aparelho apenas pelo punho previsto para o efeito.
- Não elevar e transportar por meio de guindaste ou dispositivo de elevação.
- O aspirador móvel não pode ser transportado na fixação do tubo flexível de aspiração **[1-3]!**
- Pousar a ferramenta apenas sobre uma base nivelada e proteger para impedir um deslocamento involuntário.
- Esta ferramenta não pode ser utilizada por pessoas que possam reagir de forma sensível a um choque elétrico (p. ex., **pacemakers**), visto que não é de excluir uma carga estática do aparelho.
- Utilize apenas o tubo flexível de aspiração original da Festool.
- **Tenha em consideração o ambiente de trabalho e, durante o transporte ou ao efetuar trabalhos com a ferramenta, tenha cuidado consigo e com as outras pessoas.**
Evita assim, p. ex., perigos de tropeço em tubos flexíveis de aspiração ou cabos de alimentação de rede.

- **Mantenhas as películas de embalagem afastadas das crianças.**
Existe perigo de asfixia.

2 Símbolos

-  Advertência de perigo geral
-  Advertência de choque elétrico
-  Ler Manual de instruções, indicações de segurança!
-  Não deitar no lixo doméstico.
-  Retirar a ficha da tomada
-  Usar máscara de proteção respiratória.
-  Proibido subir para cima
-  Conselho, indicação
-  Marcação CE de conformidade
-  Instruções de manuseamento

3 Componentes da ferramenta

- [1-1]** Tomada de corrente
- [1-2]** Depósito para cabos e acessórios
- [1-3]** Fixação do tubo flexível de aspiração
- [1-4]** Punho
- [1-5]** Dispositivo de bloqueio
- [1-6]** Gaveta do filtro
- [1-7]** Mola de fecho
- [1-8]** Abertura de exaustão
- [1-9]** Depósito para sujidade
- [1-10]** Interruptor de ativação/desativação
- [1-11]** Tecla MAN
- [1-12]** Regulação da força de aspiração

As figuras indicadas encontram-se no início do manual de instruções.

4 Dados técnicos

Aspiradores móveis		CT 15 CT 25
Consumo		350 - 1200 W
Potência máx. instalada na tomada do aparelho	EU CH, DK GB KR	2400 W 1100 W 1800 W 2300 W
Fluxo volumétrico (ar) máx., aspirador/turbina		130 m ³ /h / 222 m ³ /h
Vácuo máx., turbina		24 000 Pa
Tubo flexível de aspiração		D 27/32 mm x 3,5 m-RAS/CT
Comprimento do cabo de ligação à rede		5,5 m
Nível de pressão acústica segundo a EN 60335-2-69/Insegurança K		72 dB(A)/ 3 dB
Valor de vibração na mão/braço segundo a EN 60335-2-69/ Insegurança K		<2,5 m/s ² / 1,5 m/s ²
Tipo de proteção		IP X4

Aspiradores móveis		CT 15 CT 25
Capacidade do depósito	CT 15	15 l
	CT 25	25 l
Dimensões CxLxA	CT 15	470x320x430 mm
	CT 25	470x320x510 mm
Peso	CT 15	10,5 kg
	CT 25	11,3 kg

5 Utilização de acordo com as disposições

Aspirador móvel adequado para

- aspirar pós não prejudiciais à saúde, sujidade, areia, limalhas,
- aspirar água,
- para exigências elevadas em aplicações industriais,

de acordo com a IEC/EN 60335-2-69.

O aspirador móvel só é adequado para áreas interiores.



Em caso de utilização incorreta, a responsabilidade é do utilizador.

6 Colocação em funcionamento



ADVERTÊNCIA

Tensão ou frequência inadmissível!

Perigo de acidente

- Respeitar os dados na placa de características.
- Observar as especificações nacionais.

6.1 Primeira colocação em funcionamento

- Colocar o saco de filtragem [2].
- Conectar o tubo flexível de aspiração [3].

6.2 Ligar o aspirador móvel



ADVERTÊNCIA

Perigo de ferimentos devido a um arranque descontrolado das ferramentas

- Antes de ligar, verificar que a ferramenta conectada está desligada.



ADVERTÊNCIA

Perigo de ferimentos devido a corrente elétrica

- Ligar a ficha de rede a uma tomada de corrente com proteção de terra.
- Não meter a mão na tomada de corrente do aspirador móvel.

- ⓘ Quando o aspirador móvel está ligado à tomada de corrente de rede, a tomada da ferramenta do aspirador móvel conduz corrente permanentemente.

Ligar o aspirador móvel à tomada de corrente

O aspirador móvel está desligado.

- Ligar o cabo de alimentação à tomada de corrente.
A tomada da ferramenta [1-1] conduz corrente.

Colocar o aspirador móvel no modo Stand-by

- Premir o interruptor de ativação/desativação [1-10].
A tomada da ferramenta [1-1] conduz corrente.

- ⓘ O LED verde [1-12] indica o modo Stand-by.

Arrancar automaticamente o aspirador móvel

O aspirador móvel está no modo Stand-by.

- Para arrancar automaticamente o aspirador móvel: ligar a ferramenta conectada.

Arrancar manualmente o aspirador móvel

O aspirador móvel está no modo Stand-by.

- Acionar a tecla MAN [1-11].



Quando não se está a utilizar a ferramenta e antes da realização de trabalhos de manutenção e limpeza, retirar a ficha de rede do aspirador móvel da tomada de corrente.

6.3 Conectar a ferramenta elétrica



ADVERTÊNCIA

Perigo de ferimentos

- ▶ Observar a potência máxima instalada na tomada da ferramenta (consultar o capítulo Dados técnicos).
- ▶ Desligar a ferramenta elétrica.

Conectar uma ferramenta elétrica com ligação à rede ao aspirador móvel

- ▶ Conectar a ferramenta elétrica à tomada da ferramenta [1-1].
- ☑ A ferramenta elétrica está ligada ao aspirador móvel através do cabo de alimentação.

7 Ajustes

7.1 Regular a força de aspiração

- ▶ Acionar as teclas de mais ou de menos [1-12] no modo de aspiração.

7.2 Manga de aspiração

A função bypass da manga de aspiração impede a aspiração de lixadoras e bocais para pavimentos sobre superfícies lisas.

Abrir

- ▶ Rodar o anel de ajuste para a posição "OPEN".

Fechar

- ▶ Rodar o anel de ajuste para a posição "CLOSE".

7.3 Proteção térmica

Como proteção contra o sobreaquecimento, a proteção térmica desliga o aspirador móvel antes de alcançar a temperatura crítica. O LED inferior [1-12] indica uma falha.

O LED acende-se a vermelho	Sobreaquecimento
----------------------------	------------------

- ▶ Desligar o aspirador móvel, deixar arrefecer.
- ▶ Voltar a ligar o aspirador móvel após cerca de 5 minutos.

8 Trabalhar

8.1 Aspirar materiais secos



Aspirar materiais secos

Utilizar sempre saco de filtragem.

8.2 Aspirar materiais húmidos/líquidos



Retirar o saco de filtragem!

Utilizar um filtro especial para líquidos.

A aspiração é automaticamente interrompida ao atingir a altura máxima do nível de enchimento.

O LED [1-12] inferior acende-se a vermelho.

- ▶ Desligar o aspirador móvel [1-10].
 - ▶ Abrir as molas de fecho [1-7] e retirar a parte superior da ferramenta.
 - ▶ Esvaziar o depósito para sujidade [1-9].
- Após a aspiração a húmido, é necessário deixar secar o filtro para líquidos!

Secar o aspirador móvel e o depósito para sujidade antes de aspirar pós secos, bem como antes do armazenamento.



CUIDADO

Pós prejudiciais à saúde

Lesão das vias respiratórias

- ▶ Após a aspiração a húmido, remover o filtro para líquidos e substituí-lo pelo filtro principal para materiais secos.



CUIDADO

Espuma e líquidos a escorrer

- ▶ Desligar imediatamente a ferramenta e esvaziar.

8.3 Saída de evacuação de ar



CUIDADO

Pós prejudiciais à saúde

Lesão das vias respiratórias

- ▶ Não soprar quaisquer pós!

A saída de evacuação de ar oferece a possibilidade de dissipar a evacuação de ar através do tubo flexível de aspiração no exterior de um edifício.

- ▶ Abrir a grelha à frente da abertura de exaustão [1-8].
- ▶ Inserir o tubo flexível de aspiração na abertura de exaustão [1-8].

8.4 Substituição do saco de filtragem com pouco pó

- ▶ Abrir as molas de fecho e retirar a parte superior da ferramenta [2].
- ▶ Puxar a braçadeira no saco de filtragem, até que a abertura do saco do filtro esteja totalmente fechada.

Agora, o saco de filtragem está fechado com segurança e pode ser retirado.

- ▶ Colocar a parte superior da ferramenta e fechar as molas de fecho.

8.5 Substituir o elemento de filtragem [6]

- ▶ Retirar a gaveta do filtro [1-6] usada.
- ▶ Eliminar a gaveta do filtro usada de acordo com as regulamentações legais.
- ▶ Inserir a nova gaveta do filtro [1-6].

 Consulte os números de encomenda dos acessórios, filtros e material de desgaste no catálogo Festool ou na Internet, em "www.festool.com".

- **Utilizar apenas acessórios e material de desgaste originais da Festool.** Só os acessórios testados e autorizados pela Festool são seguros e perfeitamente adequados para a ferramenta e a aplicação.

INDICAÇÃO

Danificação do motor

- ▶ Nunca aspire sem o filtro principal instalado ou com o filtro principal danificado, pois pode danificar o motor.

8.6 Após o trabalho

- ▶ Desligar o aspirador móvel e retirar a ficha da tomada.
- ▶ Esvaziar o depósito para sujidade.
- ▶ Limpar o aspirador móvel no interior e exterior, aspirando-o e lavando-o.
- ▶ Enrolar o cabo de ligação à rede.
- ▶ Colocar o cabo de ligação à rede [4-1] no alojamento bloqueável. Para o efeito, passar o cabo de alimentação através da abertura [4-2].
- ▶ Alinhar o tubo flexível de aspiração [5-1] e, através da respetiva fixação [1-3], fixar ao aspirador móvel.
- ▶ Limpar regularmente os sensores de nível de enchimento [7-1] e verificar se estão danificados.
- ▶ Guardar o aspirador móvel num local seco, protegido contra uma utilização não autorizada.

 A tampa do alojamento também serve para arrumar ferramentas.

9 Manutenção e conservação



ADVERTÊNCIA

Perigo de ferimentos, choque elétrico

- ▶ Antes de efetuar quaisquer trabalhos de manutenção e conservação, retirar sempre a ficha da tomada de corrente!
- ▶ Todos os trabalhos de manutenção e reparação que exijam uma abertura da caixa do motor apenas podem ser efetuados por uma oficina de Serviço Após-Venda autorizada.



Serviço Após-Venda e Reparação

somente pelo fabricante ou oficinas de serviço certificadas. Endereço mais próximo em: www.festool.pt/serviço



Utilizar apenas peças sobresselentes originais da Festool! Referência em: www.festool.pt/serviço

10 Meio ambiente



Não deite a ferramenta no lixo doméstico! Encaminhar as ferramentas, acessórios e embalagens para reaproveitamento ecológico. Respeitar as normas nacionais em vigor.

De acordo com a Diretiva Europeia relativa a resíduos elétricos e eletrónicos e a sua transposição para o direito nacional, os equipamentos elétricos usados têm de ser recolhidos separadamente e reciclados de forma ecológica.

Encontra informações sobre centros de recolha em www.festool.com/environment.

Informações sobre substâncias críticas:

www.festool.pt/reach

Obsah	
1 Bezpečnostní pokyny.....	75
2 Symboly.....	76
3 Jednotlivé součásti.....	77
4 Technické údaje.....	77
5 Použití v souladu s daným účelem.....	77
6 Uvedení do provozu.....	78
7 Nastavení.....	78
8 Práce.....	78
9 Údržba a ošetřování.....	80
10 Životní prostředí.....	80

1 Bezpečnostní pokyny



VAROVÁNÍ! Přečtěte si všechny bezpečnostní pokyny a instrukce. Nedodržování bezpečnostních pokynů a instrukcí může způsobit úraz elektrickým proudem, požár a/nebo těžká poranění.

Všechny bezpečnostní pokyny a instrukce uschovejte, abyste je mohli použít i v budoucnosti.

- Toto nářadí nesmí používat osoby (včetně dětí) s omezenými fyzickými, smyslovými či duševními schopnostmi nebo nedostatečnými zkušenostmi a vědomostmi. Na **děti** je nutné dohlížet, aby bylo zajištěno, že si nebudou s nářadím hrát.
- Pokud je **přívodní kabel** tohoto zařízení poškozený, musí ho vyměnit autorizovaný zákaznický servis, aby se zabránilo ohrožení.
- Používejte jen s nainstalovaným filtračním systémem.
- **VAROVÁNÍ** Obsluha musí být přiměřeným způsobem instruovaná ohledně používání těchto nářadí.
- Před čištěním nebo výměnou opotřebovaných dílů nebo při přestavbě zařízení se musí vždy nejprve odpojit síťová zástrčka ze zásuvky.
- **VAROVÁNÍ** Zásuvku na zařízení používejte pouze k účelům, které jsou stanovené v návodu.
- **VAROVÁNÍ** Uniká-li pěna nebo kapalina, zařízení ihned vypněte.
- **POZOR** Pravidelně čistěte zařízení omezující hladinu vody a kontrolujte, zda nevykazuje známky poškození.
- Není vhodný k vysávání silně pěnicích kapalin.
- **VAROVÁNÍ** Toto zařízení není vhodné k vysávání zdraví škodlivého prachu.
- **POZOR** Toto zařízení je určeno pouze pro použití v interiéru.
- **POZOR** Toto zařízení smí být uloženo pouze v interiéru.

- **Nebezpečí výbuchu a požáru! Nevysávejte:**
 - jiskry, žhavé části nebo horký prach;
 - hořlavé nebo výbušné látky (např. hořčík, hliník, benzín, ředidla);
 - agresivní látky (např. kyseliny, louhy, rozpouštědla);
 - chemicky reaktivní látky, které vedou k vzniku tepla, kyselin/zásad, plynů atd. (např. reaktivní dvousložkové materiály, hliník a voda).
- Dodržujte národní bezpečnostní předpisy a řiďte se údaji výrobce materiálu!
- Používejte pouze s vhodnými ochrannými pomůckami!
- Používejte, pouze pokud jste při vizuální kontrole nezjistili žádné poškození, v suchém prostředí a podle návodu!
- Pravidelně kontrolujte zástrčku, zásuvku, kabel a filtr, abyste zabránili ohrožení. Poškozené elektrické součásti nechte vyměnit výhradně v autorizovaném zákaznickém servisu.
- Zařízení přenášejte jen za držadlo, které je k tomu určeno.
- Nezvedejte a nepřemisťujte pomocí háku jeřábu nebo zvedacího zařízení.
- Mobilní vysavač nesmí být nesen za upevnění **[1-3]** sací hadice!
- Zařízení postavte na rovný podklad a zajistěte proti rozjetí.
- Toto zařízení nesmí používat osoby, které mohou citlivě reagovat na úraz elektrickým proudem (např. **lidé s kardiostimulátorem**), protože nelze vyloučit vznik statického náboje. Aktivujte funkci bypass na speciální sací objímce
- Používejte pouze originální sací hadici Festool.
- **Zohledněte příslušné pracoviště a při přepravě nebo práci se zařízením dávejte pozor na sebe a na ostatní.**
Zabráníte tak např. zakopnutí o sací hadici nebo síťový kabel.
- **Balící fólie nepatří do rukou dětem.**
Hrozí nebezpečí udušení.

2 Symboly



Varování před všeobecným nebezpečím



Varování před úrazem elektrickým proudem



Přečtěte si návod k použití, bezpečnostní pokyny!



Nevyhazujte do domovního odpadu.



Vytáhněte síťovou zástrčku ze zásuvky.



Používejte respirátor.



Stoupání zakázáno

 Rada, upozornění

 označení shody CE

 Instruktažní návod

[1-5] Uzávěr

[1-6] Výsuvný filtr

[1-7] Uzavírací spona

[1-8] Vyfukovací otvor

[1-9] Odpadní nádoba

[1-10] Vypínač

[1-11] Tlačítko MAN

[1-12] Regulace sacího výkonu

Uvedené obrázky se nacházejí na začátku návodu k použití.

3 Jednotlivé součásti

[1-1] Zásuvka pro připojení nářadí

[1-2] Úložný rám pro kabel a příslušenství

[1-3] Upevnění sací hadice

[1-4] Držadlo k.

4 Technické údaje

Mobilní vysavače		CT 15	CT 25
Příkon		350–1 200 W	
Max. příkon zásuvky pro připojení nářadí	EU	2 400 W	
	CH, DK	1 100 W	
	GB	1 800 W	
	KR	2 300 W	
Max. objem proudění (vzduchu) vysavač / turbína		130 m ³ /h / 222 m ³ /h	
Max. podtlak, turbína		24 000 Pa	
Sací hadice		D 27/32 mm x 3,5 m-RAS/CT	
Délka přívodního kabelu		5,5 m	
Hladina akustického tlaku podle EN 60335-2-69 / nejistota K		72 dB(A)/ 3 dB	
Hodnota vibrací působících na ruku/paži podle EN 60335-2-69 / nejistota K		< 2,5 m/s ² / 1,5 m/s ²	
Stupeň krytí		IP X4	
Objem nádoby	CT 15	15 l	
	CT 25	25 l	
Rozměry D × Š × V	CT 15	470 × 320 × 430 mm	
	CT 25	470 × 320 × 510 mm	
Hmotnost	CT 15	10,5 kg	
	CT 25	11,3 kg	

5 Použití v souladu s daným účelem

Mobilní vysavač je vhodný pro

- vysávání a odsávání zdravotně nezávadného prachu, nečistot, písku, pilin,
- vysávání vody,

- zvýšené namáhání při profesionálním použití, podle IEC/EN 60335-2-69.

Mobilní vysavač je vhodný pouze pro použití v interiéru.



Při použití v rozporu s určeným účelem přebírá odpovědnost uživatel.

6 Uvedení do provozu



VAROVÁNÍ

Nepřípustné napětí nebo nepřípustná frekvence!

Nebezpečí úrazu

- ▶ Řiďte se údaji na typovém štítku.
- ▶ Vezměte v úvahu specifika příslušné země.

6.1 První uvedení do provozu

- ▶ Nasadte filtrační vak [2].
- ▶ Připojte sací hadici [3].

6.2 Připojení mobilního vysavače



VAROVÁNÍ

Nebezpečí poranění při nekontrolovaném rozběhnutí nářadí

- ▶ Před zapnutím dbejte na to, aby bylo připojené nářadí vypnuté.



VAROVÁNÍ

Nebezpečí poranění elektrickým proudem

- ▶ Síťovou zástrčku zapojte do uzemněné zásuvky.
- ▶ Nesahejte do zásuvky mobilního vysavače.

- ⓘ Když je mobilní vysavač zapojený do síťové zásuvky, je zásuvka pro připojení nářadí na mobilním vysavači trvale pod proudem.

Zapojení mobilního vysavače do zásuvky

Mobilní vysavač je vypnutý.

- ▶ Zapojte síťový kabel do zásuvky.
Zásuvka pro připojení nářadí [1-1] je pod proudem.

Přepnutí mobilního vysavače do pohotovostního režimu

- ▶ Stiskněte vypínač [1-10].
Zásuvka pro připojení nářadí [1-1] je pod proudem.

- ⓘ Zelená LED [1-12] signalizuje pohotovostní režim.

Automatické spuštění mobilního vysavače

Mobilní vysavač je v pohotovostním režimu.

- ▶ Pro automatické spuštění mobilního vysavače: Zapněte připojené nářadí.

Manuální spuštění mobilního vysavače

Mobilní vysavač je v pohotovostním režimu.

- ▶ Stiskněte tlačítko MAN [1-11].



Když mobilní vysavač nepoužíváte nebo před prováděním údržby a čištění vytáhněte jeho síťovou zástrčku ze zásuvky.

6.3 Připojení elektrického nářadí



VAROVÁNÍ

Nebezpečí poranění

- ▶ Dodržujte maximální příkon zásuvky pro připojení nářadí (viz kapitolu Technické údaje).
- ▶ Vypněte elektrické nářadí.

Spojení síťového elektrického nářadí s mobilním vysavačem

- ▶ Zapojte elektrické nářadí do zásuvky pro připojení elektrického nářadí [1-1].
- ☑ Elektrické nářadí je síťovým kabelem spojené s mobilním vysavačem.

7 Nastavení

7.1 Regulace sací síly

- ▶ V sacím režimu stiskněte tlačítko plus nebo minus [1-12].

7.2 Odsávací objímka

Funkce obtoku odsávací objímky zabraňuje přísátí brusek a podlahových hubic k hladkým povrchům.

Otevřít

- ▶ Nastavovací kroužek otočte do polohy „OPEN“.

Zavřít

- ▶ Nastavovací kroužek otočte do polohy „CLOSE“.

7.3 Tepelná pojistka

Aby nedošlo k přehřátí, tepelná pojistka vypne mobilní vysavač před dosažením kritické teploty. Nejdolnější LED [1-12] signalizuje poruchu.

LED svítí červeně Nadměrná teplota

- ▶ Vypněte mobilní vysavač a nechte ho vychladnout.
- ▶ Cca po 5 minutách mobilní vysavač znovu zapněte.

8 Práce

8.1 Odsávání suchých materiálů



Odsávání suchých materiálů

Vždy použijte filtrační vak.

8.2 Vysávání mokrých materiálů / kapalin



Odstraňte filtrační vak!

Použijte speciální filtr pro mokré vysávání.

Po dosažení maximální výšky naplnění se vysávání automaticky přerušuje.

Nejdnější LED [1-12] svítí červeně.

- ▶ Vypněte mobilní vysavač [1-10].
- ▶ Otevřete uzavírací spony [1-7] a sejměte horní část.
- ▶ Vyprázdněte odpadní nádobu [1-9].

Po mokrém sání nechte uschnout filtr pro mokré vysávání!

Mobilní vysavač a odpadní nádobu před vysáváním suchého prachu a před uložením osušte.



UPOZORNĚNÍ

Zdraví škodlivý prach

Poškození dýchacích cest

- ▶ Po mokrém sání vyjměte filtr pro mokré vysávání a vyměňte ho za hlavní filtr na suchý materiál.



UPOZORNĚNÍ

Unikající pěna a kapaliny

- ▶ Zařízení okamžitě vypněte a vyprázdněte.

8.3 Vyfukování odpadního vzduchu



UPOZORNĚNÍ

Zdraví škodlivý prach

Poškození dýchacích cest

- ▶ Neodfukujte prach!

Vyfukování odpadního vzduchu umožňuje odvádění odpadního vzduchu pomocí sací hadice mimo budovu.

- ▶ Otevřete mřížku před vyfukovacím otvorem [1-8].
- ▶ Zasuňte sací hadici do vyfukovacího otvoru [1-8].

8.4 Bezprašná výměna filtračního vaku

- ▶ Otevřete uzavírací spony a sejměte horní část zařízení [2].
- ▶ Zatáhněte krytku na filtračním vaku tak, aby byl otvor filtračního vaku úplně uzavřený. Filtrační vak je nyní bezpečně uzavřený a lze ho vyjmout.
- ▶ Nasadte horní část vysavače a zavřete uzavírací spony.

8.5 Výměna filtračního prvku [6]

- ▶ Vytáhněte opotřebovaný zásuvný filtr [1-6].
- ▶ Opotřebovaný zásuvný filtr zlikvidujte v souladu se zákonnými předpisy.
- ▶ Zasuňte nový zásuvný filtr [1-6].

ⓘ Objednací čísla příslušenství, filtrů a spotřebního materiálu najdete v katalogu Festool nebo na internetu na „www.festool.cz“.

- **Používejte jen originální příslušenství a spotřební materiál Festool.** Pouze příslušenství otestované a schválené firmou Festool je bezpečné a perfektně přizpůsobené pro příslušné nářadí a použití.

OZNÁMENÍ

Poškození motoru

- ▶ Nikdy nevysávejte bez namontovaného hlavního filtru nebo s poškozeným hlavním filtrem, protože se může poškodit motor.

8.6 Po práci

- ▶ Vypněte mobilní vysavač a vytáhněte síťovou zástrčku ze zásuvky.
- ▶ Vyprázdněte odpadní nádobu.
- ▶ Mobilní vysavač uvnitř i venku vysajte a otřete.
- ▶ Naviňte přívodní kabel.
- ▶ Vložte přívodní kabel [4-1] do uzamykatelné schránky. Přívodní kabel vedte otvorem [4-2].
- ▶ Odpojte sací hadici [5-1] a upevněte ji k mobilnímu vysavači [1-3].
- ▶ Pravidelně čistěte čidla naplnění [7-1] a kontrolujte, zda nejsou poškozená.
- ▶ Mobilní vysavač uložte v suché místnosti tak, aby nemohlo dojít k neoprávněnému použití.

ⓘ Kryt úložného rámu slouží také pro odkládání nářadí.

9 Údržba a ošetřování



VAROVÁNÍ

Nebezpečí poranění elektrickým proudem

- ▶ Před jakýmkoli pracemi údržby a opravami vytáhněte vždy síťovou zástrčku ze zásuvky!
- ▶ Všechny práce údržby a opravy, které vyžadují otevření krytu motoru, smí provádět pouze autorizovaný zákaznický servis.



Servis a opravy smí provádět pouze výrobce nebo servisní dílny. Nejbližší adresu najdete na: www.festool.cz/sluzby

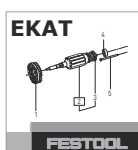

Používejte jen originální náhradní díly Festool! Obj. č. na: www.festool.cz/sluzby

10 Životní prostředí



Nářadí nevyhazujte do domovního odpadu! Nářadí, příslušenství a obaly odevzdejte k ekologické recyklaci.

Dodržujte platné vnitrostátní předpisy.

Podle evropské směrnice o odpadních elektrických a elektronických zařízeních a provádění v národním právu se musí stará elektrická zařízení shromažďovat odděleně a odevzdat k ekologické recyklaci.

Informace o sběrnách najdete na www.festool.cz/environment.

Informace ke kritickým látkám:
www.festool.cz/reach

Spis treści	
1 Uwagi dotyczące bezpieczeństwa.....	81
2 Symbole.....	83
3 Elementy urządzenia.....	83
4 Dane techniczne.....	83
5 Użycie zgodne z przeznaczeniem.....	84
6 Rozruch.....	84
7 Ustawienia.....	85
8 Praca.....	85
9 Konserwacja i utrzymanie w należytym stanie.....	86
10 Środowisko.....	86

1 Uwagi dotyczące bezpieczeństwa



OSTRZEŻENIE! Należy przeczytać wszystkie wskazówki i instrukcje dotyczące bezpieczeństwa. Nieprzestrzeganie wskazówek i instrukcji dotyczących bezpieczeństwa może doprowadzić do porażenia prądem, pożaru i/ lub powstania ciężkich obrażeń ciała.











Wszystkie wskazówki i instrukcje dotyczące bezpieczeństwa należy zachować do wykorzystania w przyszłości.

- Z maszyny tej nie mogą korzystać osoby (w tym dzieci) o ograniczonych zdolnościach fizycznych, motorycznych lub umysłowych lub niewystarczającym doświadczeniu i wiedzy. Należy pilnować **dzieci**, aby nie bawiły się urządzeniem.
- Jeśli **przewód zasilający** urządzenia jest uszkodzony, należy go wymienić w autoryzowanym warsztacie serwisowym, aby uniknąć zagrożeń.
- Eksploatacja dozwolona tylko z zainstalowanym systemem filtrowania.
- **OSTRZEŻENIE** Operator musi być odpowiednio przeszkolony w zakresie posługiwania się tych maszyn.
- Przed czyszczeniem, konserwacją, wymianą materiałów eksploatacyjnych lub konwersją urządzenia należy zawsze odłączyć wtyczkę sieciową od gniazda.
- **OSTRZEŻENIE** Gniazda na maszynie używać wyłącznie do celów opisanych w niniejszej instrukcji.
- **OSTRZEŻENIE** W przypadku wycieku piany lub płynu należy natychmiast wyłączyć urządzenie.
- **UWAGA** Regularnie czyścić ogranicznik poziomu wody i sprawdzać, czy nie ma śladów uszkodzeń.
- Nie nadaje się do odsysania silnie pieniących się cieczy.
- **OSTRZEŻENIE** Urządzenie nie nadaje się do pochłaniania pyłów niebezpiecznych dla zdrowia.

- **UWAGA** Urządzenie to przeznaczone jest wyłącznie do użytku w pomieszczeniach.
- **UWAGA** To urządzenie można przechowywać wyłącznie w pomieszczeniach.
- **Niebezpieczeństwo wybuchu i pożaru! Nie wolno zasysać:**
 - iskier, części żarzących się lub gorących pyłów;
 - substancji palnych lub wybuchowych (np. magnezu, aluminium, benzyny, rozcieńczalników);
 - substancji o agresywnych właściwościach (np. kwasów, zasad, rozpuszczalników);
 - wchodzących w reakcje chemiczne substancji, które prowadzą do wydzielania ciepła, kwasów/zasad, gazów itp. (np. wchodzących w reakcje materiałów 2K, aluminium i wody).
- Przestrzegać obowiązujących na terenie danego kraju przepisów bezpieczeństwa i stosować się do zaleceń producenta obrabianego materiału!
- Używać wyłącznie przy zastosowaniu odpowiedniego wyposażenia ochronnego!
- Używać tylko po stwierdzeniu sprawności na podstawie kontroli wzrokowej, w suchym otoczeniu, zgodnie z instrukcją!
- Regularnie sprawdzać wtyczkę, moduł gniazda wtykowego, przewód i filtr, aby uniknąć zagrożenia. Uszkodzone elektryczne komponenty oddawać do wymiany wyłącznie do autoryzowanych warsztatów serwisowych.
- Nosić urządzenie za przewidziany do tego uchwyt.
- Nie podnosić ani nie transportować za pomocą haków lub dźwignic.
- Odkurzacz mobilnego nie wolno przenosić trzymając za mocowanie węża **[1-3]!**
- Ustawić urządzenie na równym podłożu i zabezpieczyć przez toczaniem się.
- Urządzenie to nie może być używane przez osoby, które są wrażliwe na porażenie prądem elektrycznym (np. **osoby z rozrusznikiem serca**), ponieważ nie można wykluczyć statycznego naładowania urządzenia.
- Należy stosować wyłącznie oryginalny wąż ssący firmy Festool.
- **Uwzględnić środowisko pracy i uważać na siebie i innych podczas transportu lub podczas pracy urządzeniem.**
Pozwoli to uniknąć np. ryzyka potknięcia o wąż ssący lub przewód zasilający.

- **Foliowe opakowanie trzymać z dala od dzieci.**
Istnieje ryzyko połamania.

2 Symbole

-  Ostrzeżenie przed ogólnym zagrożeniem
-  Ostrzeżenie przed porażeniem prądem
-  Przeczytać instrukcję obsługi i wskazówki dotyczące bezpieczeństwa!
-  Nie wyrzucać razem z odpadami domowymi.
-  Wyciągnąć wtyczkę sieciową
-  Należy stosować ochronę dróg oddechowych.
-  Zakaz wchodzenia
-  Zalecenie, wskazówka
-  Oznakowanie zgodności CE
-  Instrukcja postępowania

3 Elementy urządzenia

- [1-1]** Gniazdo wtykowe urządzenia
- [1-2]** Schowek na przewód i wyposażenie
- [1-3]** Mocowanie węża
- [1-4]** Uchwyt
- [1-5]** Blokada
- [1-6]** Szuflada filtra
- [1-7]** Klamry zamykające
- [1-8]** Otwór wydmuchowy
- [1-9]** Zbiornik na zanieczyszczenia
- [1-10]** Włącznik/wyłącznik
- [1-11]** Przycisk MAN
- [1-12]** Regulacja siły ssania

Podane rysunki znajdują się w załączniku instrukcji obsługi.

4 Dane techniczne

Odkurzacze mobilne		CT 15 CT 25
Pobór mocy		350 - 1200 W
Maks. moc przyłączeniowa gniazda wtykowego urządzenia	EU CH, DK GB KR	2400 W 1100 W 1800 W 2300 W
Maks. natężenie przepływu (powietrze), odkurzacz/turbina		130 m ³ /h / 222 m ³ /h
Maks. podciśnienie, turbina		24000 Pa
Wąż ssący		D 27/32 mm x 3,5 m-RAS/CT
Długość przewodu zasilającego		5,5 m
Poziom ciśnienia akustycznego zgodnie z EN 60335-2-69 / nieoznaczoność K		72 dB(A)/ 3 dB
Wartość drgań działających na układ dłoń/ramię zgodnie z EN 60335-2-69/ nieoznaczoność K		<2,5 m/s ² / 1,5 m/s ²
Stopień ochrony		IP X4

Odkurzacze mobilne	CT 15	CT 25
Pojemność zbiornika	CT 15	15 l
	CT 25	25 l
Wymiary (dł.x szer. x wys.)	CT 15	470x320x430 mm
	CT 25	470x320x510 mm
Ciężar	CT 15	10,5 kg
	CT 25	11,3 kg

5 Użycie zgodne z przeznaczeniem

Odkurzacze mobilne nadaje się do

- zasysania i odsysania pyłów nieszkodliwych dla zdrowia, zanieczyszczeń, piasku, wiórów,
- odsysania wody,
- eksploatacji przy zwiększonym obciążeniu w warunkach przemysłowych, zgodnie z normą IEC/EN 60335-2-69.

 W przypadku eksploatacji niezgodnej z przeznaczeniem, odpowiedzialność ponosi użytkownik.

6 Rozruch



OSTRZEŻENIE

Niedozwolone napięcie lub częstotliwość! Niebezpieczeństwo wypadku

- ▶ Przestrzegać informacji podanych na tabliczce znamionowej.
- ▶ Przestrzegać specjalnych przepisów, obowiązujących na danym obszarze administracyjnym.

6.1 Pierwsze uruchomienie

- ▶ Włożyć worek filtrujący [2].
- ▶ Podłączanie węża ssącego [3].

6.2 Podłączanie odkurzacza mobilnego



OSTRZEŻENIE

Niebezpieczeństwo obrażeń związane z niekontrolowanym uruchomieniem narzędzi

- ▶ Przed włączeniem sprawdzić, czy podłączone urządzenie jest wyłączone.



OSTRZEŻENIE

Niebezpieczeństwo obrażeń spowodowane prądem elektrycznym

- ▶ Wetknąć wtyczkę przewodu zasilającego do uziemionego gniazda wtykowego.
- ▶ Nie wkładać rąk do gniazda wtykowego odkurzacza mobilnego.

- ⓘ Gdy odkurzacze mobilne jest podłączony do gniazda sieciowego, gniazdo wtykowe odkurzacza mobilnego stale przewodzi prąd.

Ustalanie połączenia między odkurzaczem mobilnym a gniazdem wtykowym

Odkurzacze mobilne jest wyłączone.

- ▶ Podłączyć kabel sieciowy do gniazda wtykowego.

Gniazdo wtykowe urządzenia [1-1] przewodzi prąd.

Przełączanie odkurzacza mobilnego na tryb czuwania

- ▶ Nacisnąć włącznik/wyłącznik [1-10].

Gniazdo wtykowe urządzenia [1-1] przewodzi prąd.

- ⓘ Zielona dioda LED [1-12] wskazuje tryb czuwania.

Automatyczne uruchamianie odkurzacza mobilnego

Odkurzacze mobilne jest przełączony na tryb czuwania.

- ▶ W celu automatycznego uruchomienia odkurzacza mobilnego: Włączyć połączone urządzenie.

Ręczne uruchamianie odkurzacza mobilnego

Odkurzacze mobilne jest przełączony na tryb czuwania.

- ▶ Nacisnąć przycisk MAN [1-11].

 Gdy urządzenie nie jest używane, jak również przed przystąpieniem do wykonywania wszelkich prac związanych z konserwacją i czyszczeniem urządzenia, należy zawsze wyciągać wtyczkę z gniazda zasilającego.

6.3 Podłączanie elektronarzędzia



OSTRZEŻENIE

Niebezpieczeństwo zranienia

- ▶ Należy przestrzegać maksymalnej mocy przyłączeniowej w gnieździe wtykowym urządzenia (patrz rozdział Dane techniczne).
- ▶ Wyłączyć elektronarzędzie.

Ustalanie połączenia między elektronarzędziem zasilanym z sieci a odkurzaczem mobilnym

- ▶ Podłączyć elektronarzędzie do gniazda urządzenia [1-1].
- ☑ Elektronarzędzie jest połączone z odkurzaczem mobilnym za pomocą kabla zasilającego.

7 Ustawienia

7.1 Regulacja siły ssania

- ▶ W trybie ssania naciskać przyciski plus lub minus [1-12].

7.2 Mufa ssąca

Funkcja obejściowa mufy ssącej zapobiega przysysaniu szlifierek i ssawek podłogowych do gładkich powierzchni.

Otwarcie

- ▶ Przekręcić pierścień nastawczy na pozycję „OPEN” (OTWARCIE).

Zamknięcie

- ▶ Przekręcić pierścień nastawczy na pozycję „CLOSE” (ZAMKNIĘCIE).

7.3 Zabezpieczenie przed nadmiernym wzrostem temperatury

Dla ochrony przed przegrzaniem zabezpieczenie przed nadmiernym wzrostem temperatury wyłącza odkurzacza mobilny przed osiągnięciem krytycznej temperatury. Dolna dioda LED [1-12] wskazuje usterkę.

Dioda LED świeci się na czerwono	Zbyt wysoka temperatura
----------------------------------	-------------------------

- ▶ Wyłączyć odkurzacza mobilny, pozostawić do ostygnięcia.
- ▶ Po upływie ok. 5 minut ponownie włączyć odkurzacza mobilny.

8 Praca

8.1 Odsysanie substancji suchych



Odsysanie substancji suchych

Zawsze stosować worek filtrujący.

8.2 Odsysanie wilgotnych substancji/cieczy



Wyjąć worek filtrujący!

Używać specjalnego filtra do zasysania na mokro.

Przy osiągnięciu maksymalnego poziomu napięcia odsysanie zostaje automatycznie przerwane.

Dolna dioda LED [1-12] świeci się na czerwono.

- ▶ Wyłączyć odkurzacza mobilny [1-10].
- ▶ Otworzyć klamry zamykające [1-7] i zdjąć górną część urządzenia.
- ▶ Opróżnić zbiornik na zanieczyszczenia [1-9].

Po wykonaniu odsysania na mokro pozostawić filtr do zasysania na mokro do wyschnięcia!

Przed zasysaniem suchych pyłów i przed składowaniem należy wysuszyć odkurzacza mobilny i zbiornik na zanieczyszczenia.



OSTROŻNIE

Pyły szkodliwe dla zdrowia

Porażenia dróg oddechowych

- ▶ Po wykonaniu odsysania na mokro usunąć filtr do zasysania na mokro i zastąpić go filtrem głównym do substancji suchych.



OSTROŻNIE

Wydostawanie się piany i cieczy

- ▶ Natychmiast wyłączyć i opróżnić urządzenie.

8.3 Wylot odprowadzanego powietrza



OSTROŻNIE

Pyły szkodliwe dla zdrowia

Porażenia dróg oddechowych

- ▶ Nie wydmuchiwać pyłów!

Wylot powietrza usuwanego oferuje możliwość odprowadzania powietrza usuwanego na zewnątrz budynku poprzez wąż ssący.

- ▶ Otworzyć kratkę przed otworem wydmuchowym [1-8].
- ▶ Wsunąć wąż ssący w otwór wydmuchowy [1-8].

8.4 Bezpyłowa wymiana worka filtrującego

- ▶ Otworzyć klamry zamykające i zdjąć górną część urządzenia [2].
- ▶ Pociągnąć nakładkę na worku filtrującym, aż otwór worka zostanie całkowicie zamknięty.

Worek filtrujący jest teraz odpowiednio zabezpieczony i można go wyjąć.

- ▶ Nasadzić górną część urządzenia i zamknąć klamry zamykające.

8.5 Wymiana elementu filtrującego [6]

- ▶ Wyciągnąć zużytą szufladę filtra [1-6].
- ▶ Zużytą szufladę filtra zutylizować zgodnie z przepisami prawa.
- ▶ Wsunąć nową szufladę filtra [1-6].

 Numery katalogowe akcesoriów, filtrów oraz materiałów eksploatacyjnych można znaleźć w katalogu Festool lub w Internecie na stronie „www.festool.com”.

- **Należy używać wyłącznie oryginalnych akcesoriów i materiałów eksploatacyjnych firmy Festool.** Tylko wyposażenie przetestowane i zatwierdzone przez firmę Festool jest bezpieczne i doskonale dopasowane do urządzenia oraz zastosowania.

Zalecenie

Uszkodzenie silnika

- ▶ Nigdy nie odkurzać bez zamontowanego filtra głównego lub z uszkodzonym filtrem głównym, ponieważ może to spowodować uszkodzenie silnika.

8.6 Po zakończeniu pracy

- ▶ Wyłączyć odkurzacz mobilny i wyciągnąć wtyczkę zasilania.
- ▶ Opróżnić zbiornik na zanieczyszczenia.
- ▶ Oczyszczyć odkurzacz mobilny wewnątrz i na zewnątrz poprzez odessanie zanieczyszczeń i wytarcie.
- ▶ Zwinąć przewód zasilający.
- ▶ Przewód zasilający włożyć [4-1] do zamykanego schowka. W tym celu przełożyć przewód zasilania przez wycięcie [4-2].
- ▶ Założyć wąż ssący [5-1] i zabezpieczyć na odkurzaczu korzystając z mocowania węża [1-3].
- ▶ Regularnie czyścić czujniki stanu napięcia [7-1] i sprawdzać pod względem uszkodzeń.

- ▶ Odstawić odkurzacz mobilny w suchym pomieszczeniu, zabezpieczając go przed użyciem przez osoby nieupoważnione.

 Pokrywa schowka na wąż służy jako powierzchnia do odkładania narzędzi.

9 Konserwacja i utrzymanie w należytym stanie



OSTRZEŻENIE

Niebezpieczeństwo zranienia, porażenie prądem

- ▶ Przed przystąpieniem do wykonywania wszystkich prac związanych z konserwacją i czyszczeniem urządzenia należy zawsze wyciągać wtyczkę z gniazda zasilającego!
- ▶ Wszelkie prace związane z konserwacją i czyszczeniem narzędzia, które wymagają otwarcia obudowy silnika, mogą być wykonywane wyłącznie przez autoryzowany warsztat serwisowy.



Serwis i naprawa wyłącznie u producenta i w certyfikowanych warsztatach. Najbliższy adres znaleźć można na: www.festool.pl/serwis



Stosować wyłącznie oryginalne części zamienne Festool! Nr zam. na stronie: www.festool.pl/serwis

10 Środowisko



Nie wyrzucać urządzenia razem z odpadami domowymi! Urządzenia, wyposażenie i opakowania przekazywać do recyklingu przyjaznego środowisku. Przestrzegać obowiązujących przepisów krajowych.

Zgodnie z europejską dyrektywą dotyczącą zużytych urządzeń elektrycznych i elektronicznych i jej transpozycją do prawa krajowego, zużyte urządzenia elektryczne podlegają segregacji i recyklingowi w sposób przyjazny środowisku.

Informacje na temat punktów zbiórki można znaleźć pod adresem www.festool.com/environment.

Informacje o substancjach krytycznych:
www.festool.pl/reach

Tartalomjegyzék		
1 Biztonsági előírások.....	87	6 Üzembe helyezés.....
2 Szimbólumok.....	88	7 Beállítások.....
3 A készülék részei.....	89	8 Munkavégzés.....
4 Műszaki adatok.....	89	9 Karbantartás és ápolás.....
5 Rendeltetésszerű használat.....	90	10 Környezetvédelem.....
		90

1 Biztonsági előírások



FIGYELMEZTETÉS! Olvassa el az összes biztonsági előírást és utasítást.

A biztonsági előírások és utasítások betartásának elmulasztása áramütéshez, tűzhez és/vagy súlyos testi sérülésekhez vezethet.

Őrizze meg az összes biztonsági előírást és utasítást a későbbi felhasználhatóság érdekében.

- A gépet nem használhatják csökkent fizikai, szenzorikus vagy mentális képességű vagy elegendő tapasztalattal és tudással nem rendelkező személyek (beleértve a gyerekeket is). **Gyermekek** részére felügyeletet kell biztosítani annak érdekében, hogy ne játszanak a berendezéssel.
- Ha a készülék **csatlakozóvezetéke** megsérül, a veszélyhelyzetek megelőzése érdekében azt felhatalmazott vevőszolgálati javítóműhelynek kell kicserélnie.
- Csak beszerelt szűrőrendszerrel üzemeltethető!
- **FIGYELMEZTETÉS** A kezelőket megfelelően meg kell ismertetni a gépek használatának módjával.
- A tisztítás és a karbantartás megkezdése előtt, vagy a fogyóanyagok cseréjekor, illetve a készülék átalakítása esetén először mindig a hálózati csatlakozódugót kell kihúzni a csatlakozóaljzatból.
- **Figyelmeztetés** A gépen lévő csatlakozóaljzat csak az utasításokban meghatározott célokra használható.
- **FIGYELMEZTETÉS** Hab vagy folyadék kilépésekor a berendezést azonnal kapcsolja ki.
- **VIGYÁZAT** Rendszeresen tisztítsa meg a vízszinthatároló berendezést, és vizsgálja meg, nincs-e rajta sérülés.
- Erősen habzó folyadékok felszívására nem alkalmas.
- **VIGYÁZAT** Ez a gép az egészségre káros por felfogására nem alkalmas.
- **VIGYÁZAT** Ez a gép csak beltéri használatra alkalmas.
- **VIGYÁZAT** Ez a gép csak beltéren tárolható.

- **Robbanás- és tűzveszély! Ne szívjon fel:**
 - szikrát, izzó alkatrészeket és forró porokat;
 - éghető vagy robbanásveszélyes anyagokat (pl. magnézium, alumínium, benzin, hígító);
 - agresszív anyagokat (pl. savak, lúgok, oldószerek);
 - vegyileg reaktív anyagokat, melyek hőt, savakat/lúgokat, gázokat stb. képesek fejleszteni (pl. reaktív 2 komponensű anyagok, alumínium és víz).
- Ügyeljen az országában érvényes biztonsági előírásokra és a megmunkált anyag gyártójának utasításaira!
- Csak megfelelő védőfelszereléssel együtt használja!
- Csak szemrevételezés után hibátlan állapot esetén, száraz környezetben, az előírások szerint használható!
- A veszélyhelyzetek megelőzése érdekében rendszeresen ellenőrizze a hálózati csatlakozót, a csatlakozóaljzatot, a hálózati kábelt és a szűrőt. A sérült elektromos alkatrészeket kizárólag egy erre jogosított vevőszolgálati javítóműhelyben cseréltesse ki.
- A készüléket csak az erre rendeltetett kézi fogantyúnál tartsa.
- Tilos daruval vagy emelőszerkezettel megemelni és szállítani.
- A mobil elszívót nem szabad az elszívótömlő-rögzítőnél fogva **[1-3]** felemelni!
- A készüléket kizárólag sík aljzaton állítsa fel és biztosítsa az elgurulással szemben.
- A készüléket nem használhatják az elektromos áramütésre érzékenyen reagáló személyek (például **szívritmus-szabályozóval rendelkező személyek**), mivel nem kizárt a készülék sztatikus feltöltődése.
- Csak eredeti Festool elszívótömlőt használjon.
- **Vegye figyelembe a munkakörnyezetet és ügyeljen a készülék szállításánál, illetve a vele való munkavégzéskor a saját és a többi személy testi épségére.**
Ezáltal elkerülhető például az elszívótömlő vagy a hálózati kábel okozta botlásveszély.
- **Tartsa távol a gyermekeket a csomagolófóliától.**
Fulladásveszély áll fenn.

2 Szimbólumok



Általános veszélyekre vonatkozó figyelmeztetés



Figyelmeztetés az áramütés veszélyére



Olvassa el a használati utasítást, valamint a biztonsági előírásokat!



Ne dobja ki háztartási szeméttbe.



Húzza ki a hálózati csatlakozót



Viseljen légzőmaszkot!



Ráállni tilos



Megjegyzések, ötletek



CE megfelelőségi jelölés



Használati útmutató

- [1-3]** Elszívótömlő-rögzítő
- [1-4]** Kézi fogantyú
- [1-5]** reteszelés
- [1-6]** Szűrőfiók
- [1-7]** Zárókapocs
- [1-8]** Kifúvónyílás
- [1-9]** Szennytartály
- [1-10]** Be-/kikapcsoló gomb
- [1-11]** MAN gomb
- [1-12]** Szívóteljesítmény-szabályozó

A hivatkozott ábrákat a használati utasítás elején találja meg.

3 A készülék részei

- [1-1]** készülékcsatlakozó
- [1-2]** Kábel- és tartozéktároló

4 Műszaki adatok

Mobil elszívók		CT 15 CT 25
Teljesítményfelvétel		350–1200 W
Max. csatlakozási teljesítmény a készülék dugós csatlakozóján	EU CH, DK GB KR	2400 W 1100 W 1800 W 2300 W
Max. térfogatáram (levegő), elszívónál/turbinánál		130 m ³ /h / 222 m ³ /h
Max. vákuum, turbinánál		24000 Pa
Elszívótömlő		D 27/32 mm x 3,5 m-RAS/CT
A hálózati csatlakozóvezeték hossza		5,5 m
Hangnyomásszint az EN 60335-2-69 szabvány szerint / K bizonytalanság		72 dB(A)/ 3 dB
Kéz-kar rezgési érték az EN 60335-2-69 szabvány szerint / K bizonytalanság		<2,5 m/s ² / 1,5 m/s ²
Védelem		IP X4
Tartály űrtartalma	CT 15 CT 25	15 l 25 l
Méret h x sz x m	CT 15 CT 25	470x320x430 mm 470x320x510 mm
Súly	CT 15 CT 25	10,5 kg 11,3 kg

5 Rendeltetésszerű használat

A mobil elszívó az alábbiakra használható:

- Egészségre nem káros porok, szennyeződések, homok és forgács fel- és elszívására,
- Víz felszívására,
- Az ipari alkalmazással járó fokozott igénybevételhez,
az IEC/EN 60335-2-69 szabványnak megfelelően.

A mobil elszívó csak beltérben alkalmazható.

 Nem rendeltetésszerű használat esetén a felelősséget a felhasználó viseli.

6 Üzembe helyezés



VIGYÁZAT!

Nem kielégítő feszültség vagy frekvencia!

Balesetveszély

- ▶ Ügyeljen a típustáblán szereplő adatokra.
- ▶ Ügyeljen az országspecifikus előírásokra.

6.1 Első üzembe helyezés

- ▶ Helyezze be a szűrőzsákot [2].
- ▶ Csatlakoztassa az elszívőtömlőt [3].

6.2 Mobil elszívó csatlakoztatása



VIGYÁZAT!

Sérülésveszély az ellenőrizetlenül bekapcsolódó szerszámok miatt

- ▶ A bekapcsolás előtt ügyeljen arra, hogy a csatlakoztatott szerszám ki legyen kapcsolva.



VIGYÁZAT!

Elektromos áramütés veszélye

- ▶ Dugja be a csatlakozódugót a védőföldeléssel ellátott csatlakozóaljzatba.
- ▶ Ne nyúljon a mobil elszívó csatlakozóaljzatába.

 Ha a mobil elszívó csatlakoztatva van a hálózati csatlakozóaljzathoz, a mobil elszívó készülékaljzata tartósan áram alatt van.

A mobil elszívó és a csatlakozóaljzat csatlakoztatása

A mobil elszívó kikapcsolt állapotban van.

- ▶ Csatlakoztassa a hálózati kábelt a csatlakozóaljzathoz.

A készülék csatlakozóaljzata [1-1] feszültség alatt áll.

Mobil elszívó Készenléti üzemmódba kapcsolása

- ▶ Nyomja meg a be-/kikapcsológombot [1-10].

A készülék csatlakozóaljzata [1-1] feszültség alatt áll.

 A zöld LED [1-12] a Készenléti üzemmódot jelzi.

A mobil elszívó automatikus indítása

A mobil elszívó Készenléti üzemmódban van.

- ▶ A mobil elszívó automatikus indítása: Kapcsolja be a csatlakoztatott szerszámot.

A mobil elszívó manuális indítása

A mobil elszívó készenléti üzemmódban van.

- ▶ Nyomja meg a MAN gombot [1-11].

 Amikor nem használja a készüléket, valamint a karbantartási és tisztítási munkák megkezdése előtt húzza ki a mobil elszívó csatlakozódugóját a dugaszolóaljzathoz.

6.3 Az elektromos kéziszerszám csatlakoztatása



VIGYÁZAT!

Sérülésveszély

- ▶ Tartsa be a gép dugaszolóaljzatára vonatkozó maximális csatlakozási teljesítmény értékét (lásd a Műszaki adatok c. fejezetet).
- ▶ Kapcsolja ki az elektromos szerszámot.

Hálózatról üzemeltetett elektromos kéziszerszám összekapcsolása a mobil elszívóval

- ▶ Csatlakoztassa az elektromos szerszámot az eszköz aljzatába [1-1].
- Az elektromos kéziszerszám a hálózati kábelben keresztül csatlakozik a mobil elszívóhoz.

7 Beállítások

7.1 A szívóerő szabályozása

- ▶ Nyomja meg a plusz/mínusz gombot [1-12] Szívó üzemmódban.

7.2 Elszívókarmantyú

Az elszívókarmantyú elkerülő funkciója megakadályozza a csiszológépek és padlószívó fejek sima felületre tapadását.

Megnyitás

- ▶ Forgassa a beállítógyűrűt az OPEN (nyitva) pozícióba.

Bezárás

- ▶ Forgassa a beállítógyűrűt a CLOSE (zárva) pozícióba.

7.3 Túlmelegedés elleni védelem

A mobil elszívót túlhevülés elleni védelemként a kritikus hőmérséklet elérése előtt hőbiztosíték kapcsolja ki. A legelső LED **[1-12]** hibát jelez.

LED pirosan világít Túlmelegedés

- ▶ Kapcsolja ki és hagyja lehűlni a mobil elszívót.
- ▶ Kb. 5 perc után ismét kapcsolja be a mobil elszívót.

8 Munkavégzés

8.1 Száraz anyagok szívása



Száraz anyagok szívása

Mindig használjon szűrőzsákot!

8.2 Nedves anyagok / folyadékok elszívása



Vegye ki a szűrőzsákot!

Használjon speciális nedvesszűrőt!

A maximális töltési szint elérésekor az elszívás automatikusan kikapcsol.

A legelső LED **[1-12]** pirosan világít.

- ▶ Kapcsolja ki a mobil elszívót **[1-10]!**
- ▶ Nyissa ki a zárókapcsokat **[1-7]** és vegye le a berendezés felső részét.
- ▶ Ürítse ki a szennytartályt **[1-9]**.

Nedves anyagok elszívása után hagyja kiszáradni a nedvesszűrőt!

A mobil elszívót és a szennytartályt száraz porok beszívása, valamint tárolás előtt tisztítsa ki.



FIGYELMEZTETÉS!

Egészségre ártalmas porok

A légutak károsodása

- ▶ Nedves anyagok elszívása után távolítsa el a nedvesszűrőt, és cserélje ki száraz anyagokhoz megfelelő főszűrőre.



FIGYELMEZTETÉS!

Hab és folyadék kiömlése

- ▶ A berendezést azonnal kapcsolja ki és ürítse ki.

8.3 Használtlevegő-kimenet



FIGYELMEZTETÉS!

Egészségre ártalmas porok

A légutak károsodása

- ▶ Ne fúvasson le porokat!

A használtlevegő-kimenet lehetővé teszi a használt levegő épületen kívüli elvezetését az elszívótömlő segítségével.

- ▶ Nyissa ki a kifúvónyílás előtti rácsot **[1-8]**.
- ▶ Tolja az elszívótömlőt a kifúvónyílásba **[1-8]**.

8.4 A szűrőzsák pormentes cseréje

- ▶ Nyissa ki a zárókapcsokat és vegye le a berendezés felső részét **[2]**.
- ▶ Húzza a szűrőzsákon lévő fület, amíg a szűrőzacskó teljesen be nem záródik.

A szűrőzsák most biztonságosan le van zárva és kivehető.

- ▶ Helyezze fel a berendezés felső részét, és zárja le a zárókapcsokat.

8.5 A szűrőelem cseréje [6]

- ▶ Húzza ki a használt szűrőfiókot **[1-6]**.
- ▶ A törvényi rendelkezések szerint ártalmatlanítsa a használt szűrőfiókot.
- ▶ Tolja be az új szűrőfiókot **[1-6]**.

 A tartozékok, szűrők és fogyóanyagok rendelési számai a Festool katalógusban vagy az interneten, a www.festool.com oldalon található meg.

- **Csak eredeti Festool tartozékokat és fogyóanyagokat használjon!** Kizárólag a Festool által tesztelt és engedélyezett termékek biztonságosak, és csak ezek igazodnak tökéletesen az eszközhöz és a használathoz.

ÉRTESÍTÉS

A motor károsodása

- ▶ Soha ne végezzen elszívást beépített főszűrő nélkül vagy sérült főszűrővel, mert az a motor károsodásához vezethet.

8.6 Munka után

- ▶ Kapcsolja ki a mobil elszívót és húzza ki a hálózati csatlakozót.
- ▶ Ürítse ki a szennytartályt.
- ▶ A mobil elszívó külsejét és belsejét porszívóval és letörléssel tisztítsa meg.

- ▶ Tekercselje fel az elektromos kábelt.
- ▶ Helyezze az elektromos kábelt **[4-1]** a zárható tárolóba. A kábel a horonyban **[4-2]** fusson.
- ▶ Válassza le az elszívótömlőt **[5-1]** és az elszívótömlő-rögzítő segítségével **[1-3]** rögzítse a mobil elszívóhoz.
- ▶ A szintérzékelőket **[7-1]** rendszeresen tisztítsa meg, és ellenőrizze a sértetlenségüket.
- ▶ Tárolja a mobil elszívót illetéktelen hozzáféréstől védett, száraz helyiségben.

i A tömlőtartó fedele szerszámtartóként is szolgál.

9 Karbantartás és ápolás



VIGYÁZAT!

Sérülésveszély, áramütés veszélye

- ▶ A gép karbantartási és ápolási munkáinak megkezdése előtt mindig húzza ki a hálózati csatlakozót a csatlakozóaljzatból!
- ▶ Minden olyan karbantartási és javítási munkát, amely a készülékház felnyitásával jár együtt, csak felhatalmazott vevőszolgálati javítóműhely végezhet el.



Ügyfélszolgálat és javítás csak a gyártónál vagy szakszervizekben. A legközelebbi címet a következő oldalon találja meg: www.festool.hu/szerviz



Kizárólag eredeti Festool pótalkatrészeket használjon! Rendelési számok a következő helyen: www.festool.hu/szerviz

10 Környezetvédelem



A készüléket ne dobja háztartási

szemétbe! Adja le a szerszámot, a tartozékokat és a csomagolást a környezetvé-

delmi előírásoknak megfelelő újrahasznosítás céljából. Ügyeljen az érvényes helyi előírások betartására.

Az elektromos és elektronikus berendezések hulladékairól szóló európai irányelv és annak nemzeti jogi átvétele értelmében a használt elektromos készülékeket szelektíven kell gyűjteni, és lehetővé kell tenni azok környezetkímélő újrahasznosítását.

A gyűjtőhelyekkel kapcsolatos információk a következő helyen www.festool.com/environment tekinthetők meg.

Kritikus anyagokra vonatkozó információk:
www.festool.hu/reach

Съдържание	
1 Правила за техниката на безопасност...	93
2 Символи.....	95
3 Елементи на уреда.....	95
4 Технически данни.....	95
5 Използване по предназначение.....	96
6 Пускане в действие.....	96
7 Регулировки.....	97
8 Работа.....	97
9 Техническо обслужване и поддържане..	98
10 Околна среда.....	98

1 Правила за техниката на безопасност



ПРЕДУПРЕЖДЕНИЕ! Прочетете всички инструкции и указания за безопасност. Пропуски при спазването на инструкциите за безопасност и указанията могат до доведат до токов удар, пожар и/или тежки наранявания.

Съхранявайте всички указания и инструкции за безопасна работа, за да може в бъдеще при нужда да се консултирате с тях.

- Тази машина не трябва да се използва от хора (включително и деца) с намалени физически, сензорни или ментални способности или липса на опит и знания. **Децата** трябва да бъдат наблюдавани, за да бъде гарантирано, че не си играят с уреда.
- Ако **кабелът за свързване към мрежата** на този уред се повреди, той трябва да се смени от оторизиран клиентски сервиз, за да се избегнат опасностите.
- Използвайте само с инсталирана филтърна система.
- **ПРЕДУПРЕЖДЕНИЕ** Операторите трябва да бъдат подходящо инструктирани за употребата на тези машини.
- Преди почистване или поддръжка или при смяна на консумативи или преоборудване на уреда трябва винаги първо да се изтегля щепселът от контакта.
- **Предупреждение** Контактът върху машината да се използва само за установените в указанията цели.
- **ПРЕДУПРЕЖДЕНИЕ** При изтичане на пяна или течност веднага изключете машината.
- **ПРЕДПАЗЛИВОСТ** Редовно почиствайте съоръжението за ограничаване на нивото на вода и следете за признаци на повреда.
- Не е подходяща за изсмукване на силно пенливи течности.
- **ПРЕДУПРЕЖДЕНИЕ** Тази машина не е подходяща за прахоизсмукване на прахове, застрашаващи живота.

- **ПРЕДПАЗЛИВОСТ** Тази машина е предназначена само за употреба на закрито.
- **ПРЕДПАЗЛИВОСТ** Тази машина може да се съхранява само на закрито.
- **Опасност от експлозия и пожар! Не изсмуквайте:**
 - искри, тлеещи части или горещи прахове;
 - запалими и експлозивни материали (например магнезий, алуминий, бензин, разреждители);
 - агресивни материали (например киселини, алкални основи, разтворители);
 - химично реактивни вещества, които водят до възникване на топлина, киселини/основи, газове и т.н (например реактивни 2К-материали, алуминий, вода).
- Вземайте под внимание националните разпоредби за безопасна работа, както и указанията на производителя!
- Използвайте само с подходящо защитно облекло!
- Работете само след визуална проверка, на сухо място, след получени указания!
- Редовно проверявайте щепсела, контакта, кабела и филтъра, за да избегнете риск. Предавайте повредените електрически компоненти за подмяна в оторизиран клиентски сервиз.
- Носете уреда само за предвидената за целта дръжка.
- Да не се повдига и транспортира посредством кука на кран или подемен механизъм.
- Мобилната прахосмукачка не бива да се носи за закрепването на маркуча **[1-3]!**
- Поставете уреда само на равна основа и го обезопасете срещу преместване.
- Този уред не бива да се използва от лиц, които могат да реагират чувствително към електрически удар (напр. **лица с пейсмейкъри**), тъй като не може да се изключи статичен заряд на уреда.
- Използвайте само оригиналния смукателен маркуч на Festool.
- **Вземайте под внимание работната околност и при транспорт или работа с уреда внимавайте за себе си и за другите.**
Така избягвате напр. опасности от спъване в маркуча или кабела.
- **Пазете далеч от деца фолиото от опаковката.**
Има опасност от задушаване.

2 Символи

-  Предупреждение за обща опасност
-  Опасност от токов удар
-  Прочетете инструкцията за експлоатация и указанията за безопасност!
-  Да не се изхвърля като битов отпадък.
-  Извадете щепсела
-  Носете дихателна защита.
-  Забранено качването
-  Съвет, указание
-  Етикетиране за съответствие СЕ
-  Инструкция за боравене

3 Елементи на уреда

- [1-1] Щепселна розетка на уреда
- [1-2] Отделение за кабел и принадлежности
- [1-3] Закрепване на маркуча
- [1-4] Дръжка
- [1-5] Блокировка
- [1-6] Филтърно чекмедже
- [1-7] Затваряща скоба
- [1-8] отвор за продухване
- [1-9] Казан на прахосмукачка
- [1-10] Пусков прекъсвач
- [1-11] MAN бутон
- [1-12] Регулиране на смукателната мощност

Позованите изображения се намират в началото на указанията за употреба.

4 Технически данни

Мобилни промишлени прахосмукачки		СТ 15 СТ 25
Консумирана мощност		350 – 1200 Вт
Стойност на свързване към контакта на уреда макс.	EC CN, DK GB KR	2400 Вт 1100 Вт 1800 Вт 2300 Вт
Макс. въздушен поток, прахосмукачка/турбина		130 м ³ /ч / 222 м ³ /ч
Подналягане макс., турбина		24 000 Па
Маркуч засмукващ		D 27/32 мм x 3,5 м-RAS/CT
Дължина на кабела за свързване към мрежата		5,5 м
Ниво на звуков натиск съгласно EN 60335-2-69 / несигурност К		72 dB(A)/ 3 dB
Стойност на вибрации по ръката и китката съгласно EN 60335-2-69 / несигурност К		< 2,5 м/сек ² / 1,5 м/сек ²
Вид на защита		IP X4
Обем на контейнера	СТ 15	15 л
	СТ 25	25 л
Размер ДхШхВ	СТ 15	470x320x430 мм
	СТ 25	470x320x510 мм

Мобилни промишлени прахосмукачки	СТ 15	СТ 25
Тегло	СТ 15	10,5 кг
	СТ 25	11,3 кг

5 Използване по предназначение

Прахосмукачката е подходяща за

- Попиване и изсмукване на незастрашаващи здравето прахове, мръсотия, пясък, стърготини,
- изсмукване на вода,
- за високо натоварване при промишлена употреба, според IEC/EN 60335-2-69.

Мобилната прахосмукачка да се използва само на закрито.

 При употреба не по предназначение вина носи използващия.

6 Пускане в действие

ПРЕДУПРЕЖДЕНИЕ

Недопустимо напрежение или честота! Опасност от злополука

- ▶ Вземете под внимание указанията на етикета.
- ▶ Вземете под внимание националните разпоредби.

6.1 Първо въвеждане в експлоатация

- ▶ Поставете филтърната торба [2].
- ▶ Закачете смукателния маркуч [3].

6.2 Свързване на мобилната прахосмукачка

ПРЕДУПРЕЖДЕНИЕ

Опасност от нараняване поради неконтролиран старт на инструменти

- ▶ Преди да го включите се уверете, че инструментът е изключен.

ПРЕДУПРЕЖДЕНИЕ

Опасност от нараняване поради електрически ток

- ▶ Включете щепсела в заземен контакт.
- ▶ Не бъркайте в контакта на мобилната прахосмукачка.

-  Ако мобилната прахосмукачка е свързана с мрежови щепсел, контактът на мобилната прахосмукачка постоянно прекарва ток.

Свързване на мобилната прахосмукачка с контакта

Мобилната прахосмукачка е изключена.

- ▶ Свържете мрежовия кабел с контакта. Щекерът на уреда [1-1] прекарва ток.

Превключване на мобилната прахосмукачка в стендбай режим

- ▶ Натиснете бутона за вкл./изкл. [1-10]. Щекерът на уреда [1-1] прекарва ток.

-  Зеленият светодиод [1-12] указва режим стендбай.

Автоматично стартиране на мобилната прахосмукачка

Мобилната прахосмукачка е в стендбай режим.

- ▶ За да стартирате автоматично мобилната прахосмукачка: Включете свързания инструмент.

Ръчно стартиране на мобилната прахосмукачка

Мобилната прахосмукачка е в стендбай режим.

- ▶ Натиснете MAN бутона [1-11].

 При неизползване, както и преди дейности по поддръжка и почистване изтеглете щепсела на мобилната прахосмукачка от контакта.

6.3 Присъединяване на електрическия инструмент

ПРЕДУПРЕЖДЕНИЕ

Има опасност от нараняване

- ▶ Вземете под внимание максималния волтаж, отбелязан на контакта на уреда (вижте раздел Технически данни).
- ▶ Изключете електрическия инструмент.

Свързване на електрическа машина, захранвана от мрежата, с мобилната прахосмукачка

- ▶ Свържете електрическата машина към щекера на уреда [1-1].
- ☑ Електрическата машина е свързана с мрежови кабел към мобилната прахосмукачка.

7 Регулировки

7.1 Регулиране на смукателната сила

- ▶ Натиснете бутоните плюс, респ. минус [1-12] в режим на смучене.

7.2 Изсмукваща муфа

Байпасната функция на изсмукващата муфа предотвратява засмукване на шлайф машините и дюзите за под върху гладки повърхности.

Отваряне

- ▶ Завъртете пръстена за настройване на позиция "OPEN".

Затваряне

- ▶ Завъртете пръстена за настройване на позиция "CLOSE".

7.3 Температурен предпазител

За защита от прегряване температурният предпазител изключва мобилната прахосмукачка преди достигане на критичната температура. Най-долният светодиод [1-12] указва повреда.

Светодиодът свети в червено	Превишена температура
-----------------------------	-----------------------

- ▶ Изключете мобилната прахосмукачка, оставете да се охлади.
- ▶ Отново включете мобилната прахосмукачка след ок. 5 минути.

8 Работа

8.1 Прахоизсмукване на сухи материали



Прахоизсмукване на сухи материали
Винаги използвайте филтърна торба.

8.2 Изсмукване на мокри материали/ течности



Отстранете филтърната торба!

Използвайте специален филтър за работа с вода.

При достигане на максималния обем на поемане прахоизсмукването автоматично ще бъде прекратено.

Най-долният светодиод [1-12] свети в червено.

- ▶ Изключете мобилната прахосмукачка [1-10].
- ▶ Отворете затварящите скоби [1-7] и свалете горната част на инструмента.
- ▶ Изпразнете казана на прахосмукачка [1-9].

След изсмукване на мокри материали, оставете филтъра за работа с вода да изсъхне!

Подсушавайте мобилната прахосмукачка и казана на прахосмукачката преди засмукване на сух прах и преди съхранение.



ВНИМАНИЕ

Опасни за здравето прахове

Нараняване на дихателните пътища

- ▶ След мокро смучене свалете филтъра за работа с вода и го сменете с основния филтър за сухи прахове.



ВНИМАНИЕ

Изтичащи пяна и течности

- ▶ Изключете и изпразнете уреда веднага.

8.3 Изход за отработен въздух



ВНИМАНИЕ

Опасни за здравето прахове

Нараняване на дихателните пътища

- ▶ Не издухвайте прахове!

Изходът за отработен въздух предлага възможност отработеният въздух от смукателния маркуч да се изкарва извън сградата.

- ▶ Отворете решетката пред отвора за издухване [1-8].
- ▶ Избутайте смукателния маркуч в отвора за издухване [1-8].

8.4 Смяна без прах на филтърната торба

- ▶ Отворете затварящите скоби и свалете горната част на инструмента [2].

- ▶ Изтеглете езичето върху филтърната торба докато отворът на филтърния плик не се затвори докрай.

Филтърната торба сега е сигурно затворена и може да се свали.

- ▶ Поставете горната част на инструмента и затворете затварящите скоби.

8.5 Смяна на филтриращия елемент [6]

- ▶ Изтеглете използваното филтърно чекмедже [1-6].
- ▶ Изхвърлете използваното филтърно чекмедже съгласно законовите разпоредби.
- ▶ Вкарайте новото филтърно чекмедже [1-6].

 Каталожните номера за принадлежности, филтъра и консумативите ще откриете във Вашия каталог на Festool или в Интернет на адрес „www.festool.com“.

- **Използвайте само оригинални принадлежности и консумативи Festool.** Само тестваните и разрешените от Festool принадлежности са безопасни и са перфектно пригодени за инструмента и различните му приложения.

УКАЗАНИЕ

Повреждане на мотора

- ▶ Никога не смучете без монтиран или с повреден основен филтър, тъй като това може да повреди мотора.

8.6 След работата

- ▶ Изключете прахосмукачката и извадете щепсела.
- ▶ Изпразнете казана на прахосмукачката.
- ▶ Почистете прахосмукачката отвътре и отвън чрез прахоизмсукуване и избърсване.
- ▶ Навийте мрежовия кабел.
- ▶ Поставете кабела за свързване към мрежата [4-1] в затварящото се отделение. Захранващият кабел също се съхранява там [4-2].
- ▶ Откачете маркуча [5-1] и чрез закрепването [1-3] го фиксирайте върху мобилната прахосмукачка.
- ▶ Редовно почиствайте сензорите за ниво на пълнене [7-1] и проверявайте за повреди.

- ▶ Поставете мобилната прахосмукачка в сухо помещение, защитен от неправомерно използване.

 Капакът на депото служи и като отделение за оставяне на инструмент.

9 Техническо обслужване и поддръжане

ПРЕДУПРЕЖДЕНИЕ

Опасност от нараняване, токов удар

- ▶ Преди всякакви работи по поддръжката винаги изключвайте щепсела от контакта!
- ▶ Всички работи по техническото обслужване и ремонта, които изискват отваряне на корпуса на двигателя, трябва да бъдат извършвани само от авторизирана работилница за сервизно обслужване.



Клиентска служба и ремонт

само от производителя или от сервизни работилници. Най-близкия адрес можете да откриете на: www.festool.bg/сервиз

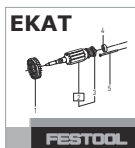

Използвайте само оригинални резервни части от Festool! Каталожни номера на: www.festool.bg/сервиз

10 Околна среда



Не изхвърляйте уреда в домакинския боклук!

Инструменти, принадлежности и консумативи трябва да бъдат разделно изхвърляни с мисъл за околната среда. Спазвайте валидните национални разпоредби.

Според европейската наредба използваните електроуреди трябва да се събират разделно и да бъдат предавани за рециклиране с мисъл за околната среда.

Информация за пунктовете за събиране можете да намерите на адрес www.festool.com/environment.

Информация относно критични вещества:
www.festool.bg/reach

Cuprins		
1 Instrucțiuni privind siguranța.....	99	6 Punerea în funcțiune.....
2 Simboluri.....	101	7 Reglajele.....
3 Componentele aparatului.....	101	8 Lucrul.....
4 Date tehnice.....	101	9 Întreținerea și îngrijirea.....
5 Utilizarea conform destinației.....	102	10 Mediul înconjurător.....

1 Instrucțiuni privind siguranța



AVERTISMENT! Citiți toate instrucțiunile privind siguranța și indicațiile.

Nerespectarea instrucțiunilor privind siguranța și indicațiilor se poate solda cu electrocutări, incendii și/sau răniri grave.











Păstrați toate instrucțiunile privind siguranța și de utilizare în vederea consultării ulterioare.

- Această mașină nu trebuie să fie utilizată de persoane (inclusiv copii) care au deficiențe fizice, senzoriale sau intelectuale sau cu experiență sau cunoștințe insuficiente. **Copiii** trebuie supravegheați și nu trebuie lăsați să se joace cu aparatul.
- Dacă **cablul de alimentare electrică** al aparatului este deteriorat, acesta trebuie înlocuit la un atelier autorizat al serviciului de asistență pentru clienți, pentru a se evita pericolele.
- A se utiliza numai cu sistemul de filtrare instalat.
- **AVERTISMENT** Operatorul trebuie instruit corespunzător în ceea ce privește utilizarea acestor mașini.
- Scoateți întotdeauna fișa din priză înainte de curățarea sau întreținerea aparatului, înainte de înlocuirea materialelor consumabile sau de conversia acestuia.
- **Avertisment** Utilizați priza de la mașină numai în scopurile specificate în cadrul instrucțiunilor.
- **AVERTISMENT** În cazul scurgerii de spumă sau lichid, deconectați imediat mașina.
- **ATENȚIE** Curățați cu regularitate dispozitivul de limitare a nivelului apei și examinați-l pentru a depista eventualele deteriorări.
- Aparatul nu este adecvat pentru aspirarea de lichide puternic spumante.
- **AVERTISMENT** Această mașină nu este adecvată pentru aspirarea de pulberi toxice.

- **ATENȚIE** Această mașină este destinată numai utilizării în spații interioare.
- **ATENȚIE** Această mașină poate fi depozitată numai în spații interioare.
- **Pericol de explozie și de incendiu! Nu aspirați:**
 - scânteii, piese incandescente sau pulberi fierbinți;
 - substanțe inflamabile sau explozive (de exemplu, magneziu, aluminiu, benzină, diluant);
 - substanțe agresive (de exemplu, acizi, alcali, solvenți);
 - substanțe reactive chimic care duc la apariția căldurii, acizilor/bazelor, gazelor etc. (de exemplu, materialele reactive 2K, aluminiul și apa).
- Respectați reglementările naționale privind siguranța, precum și specificațiile producătorului materialului!
- Utilizați aparatul numai purtând echipamentul de protecție adecvat!
- Utilizați aparatul numai dacă constatați că acesta este intact în urma inspecției vizuale; lucrați într-un mediu uscat, conform instructajului primit!
- Pentru a evita pericolele, verificați cu regularitate fișa, priza, cablul și filtrul. Componentele electrice deteriorate trebuie înlocuite exclusiv la un atelier autorizat al serviciului de asistență pentru clienți.
- Transportați aparatul ținându-l numai de mânerul prevăzut în acest scop.
- Nu ridicați sau transportați aparatul atârnat de un cârlig de macara sau cu un dispozitiv de ridicare.
- Aspiratorul mobil nu trebuie să fie ținut de sistemul de fixare a furtunului de aspirare **[1-3]** atunci când este transportat!
- Așezați aparatul numai pe o suprafață plană și asigurați-l împotriva rulării necontrolate.
- Acest aparat nu trebuie utilizat de persoanele care pot fi ușor expuse șocurilor electrice (de exemplu, **persoanele care au implantate stimulatori cardiace**), deoarece nu poate fi exclusă încărcarea statică a dispozitivului.
- Utilizați numai furtunul de aspirare original Festool.
- **Țineți cont de mediul de lucru și, în timpul transportului sau când lucrați cu aparatul, aveți grijă de dumneavoastră și de persoanele terțe.**
Astfel, evitați, de exemplu, pericolul de împiedicare din cauza furtunului de aspirare sau a cablului de rețea.

- **Țineți departe de copii foliile de ambalare.**
Există pericolul de sufocare.

2 Simboluri

-  Avertisment privind un pericol general
-  Avertizare contra electrocutării
-  Citiți instrucțiunile privind siguranța din cadrul manualului de utilizare!
-  Nu eliminați aparatul împreună cu deșeurile menajere.
-  Trageți fișa de rețea
-  Purtați o mască de protecție respiratorie.
-  Ridicarea este interzisă
-  Recomandare, observație
-  marcaj de conformitate CE
-  Instrucțiuni de manipulare

3 Componentele aparatului

- [1-1]** Priza aparatului
- [1-2]** Suport pentru cablu și accesorii
- [1-3]** Sistem de fixare a furtunului de aspirare
- [1-4]** Mâner
- [1-5]** Blocator
- [1-6]** Sertar filtru
- [1-7]** Clamă de fixare
- [1-8]** Orificiul de evacuare
- [1-9]** Cos de gunoi
- [1-10]** Comutator de pornire/oprire
- [1-11]** Tastă MAN
- [1-12]** Reglarea puterii de aspirare

Imaginile menționate sunt prevăzute la începutul instrucțiunilor de funcționare.

4 Date tehnice

Aspiratoare mobile		CT 15 CT 25
Putere nominală		350 - 1200 W
Puterea maximă racordată la fișa aparatului	EU CH, DK GB KR	2400 W 1100 W 1800 W 2300 W
Debit volumic maxim (al aerului), aspirator/turbină		130 m ³ /h/222 m ³ /h
Subpresiune maximă, turbină		24000 Pa
Furtun de aspirare		D 27/32 mm x 3,5 m-RAS/CT
Lungimea cablului de alimentare electrică		5,5 m
Nivelul presiunii acustice conform EN 60335-2-69/Factorul de insecuritate K		72 dB(A)/ 3 dB
Valoarea vibrațiilor transmise sistemului mână-braț conform EN 60335-2-69/Factorul de insecuritate K		< 2,5 m/s ² /1,5 m/s ²
Categorie de protecție		IP X4

Aspiratoare mobile		CT 15 CT 25
Capacitatea rezervorului	CT 15	15 l
	CT 25	25 l
Dimensiuni LxlxÎ	CT 15	470x320x430 mm
	CT 25	470x320x510 mm
Greutate	CT 15	10,5 kg
	CT 25	11,3 kg

5 Utilizarea conform destinației

Aspirator mobil adecvat pentru

- aspirarea și absorbția de pulberi inofensive pentru sănătate, murdărie, nisip, așchii,
- aspirarea apei,
- pentru condiții de lucru dificile din domeniul industrial, conform IEC/EN 60335-2-69.

Aspiratorul mobil este adecvat numai pentru utilizarea în spații interioare.

 Utilizatorul este singurul răspunzător în cazul utilizării neconforme cu destinația.

6 Punerea în funcțiune



AVERTISMENT

Tensiune sau frecvență inadmisibile!

Pericol de accidente

- Aveți în vedere datele de pe plăcuța de fabricație.
- Aveți în vedere particularitățile țării.

6.1 Prima punere în funcțiune

- Introduceți sacul filtrant [2].
- Racordați furtunul de aspirare [3].

6.2 Conectarea aspiratorului mobil



AVERTISMENT

Pericol de rănire din cauza sculei care funcționează necontrolat

- Înainte de conectare, aveți în vedere ca scula racordată să fie deconectată.



AVERTISMENT

Pericol de electrocutare

- Introduceți fișa de rețea într-o priză cu pământare de protecție.
- Nu interveniți la fișa aspiratorului mobil.

 Dacă aspiratorul mobil este conectat la priza de alimentare electrică, fișa aspiratorului mobil alimentează în permanență cu energie electrică.

Conectarea aspiratorului mobil la priza de alimentare electrică

Aspiratorul mobil este deconectat.

- Conectați cablul de rețea la priza de alimentare electrică.
- Fișa aparatului [1-1] asigură alimentarea cu energie electrică.

Comutarea aspiratorului mobil în modul standby

- Apăsați comutatorul de pornire/oprire [1-10].
- Fișa aparatului [1-1] asigură alimentarea cu energie electrică.

 LED-ul verde [1-12] indică modul standby.

Pornirea automată a aspiratorului mobil

Aspiratorul mobil se află în modul standby.

- Pentru pornirea automată a aspiratorului mobil: Porniți scula conectată.

Pornirea manuală a aspiratorului mobil

Aspiratorul mobil se află în modul standby.

- Acționați tasta MAN [1-11].



În cazul neutilizării, precum și înainte de efectuarea lucrărilor de întreținere și de curățare, scoateți din priză fișa de rețea a aspiratorului mobil.

6.3 Racordarea sculei electrice



AVERTISMENT

Pericol de rănire

- Țineți cont de puterea maximă de la fișa aparatului (consultați capitolul Date tehnice).
- Deconectați scula electrică.

Conectarea la aspiratorul mobil a sculei electrice racordate la rețea

- ▶ Racordați scula electrică la fișa aparatului [1-1].
- ☑ Scula electrică este racordată prin cablul de rețea la aspiratorul mobil.

7 Reglajele

7.1 Reglarea puterii de aspirare

- ▶ Acționați tastele plus, respectiv minus [1-12] în regimul de aspirare.

7.2 Manșon de aspirare

Funcția de bypass a manșonului de aspirare împiedică aspirarea șlefuitoarelor și duzelor de podea pe suprafețe netede.

Deschidere

- ▶ Rotiți inelul de reglare în poziția „OPEN”.

Închidere

- ▶ Rotiți inelul de reglare în poziția „CLOSE”.

7.3 Siguranța termică

Siguranța termică deconectează aspiratorul mobil pentru a-l proteja împotriva supraîncălzirii, înainte de atingerea temperaturii critice. LED-ul din partea inferioară [1-12] indică prezența unei defecțiuni.

LED-ul se aprinde în roșu Supratemperatură

- ▶ Deconectați aspiratorul mobil și lăsați-l să se răcească.
- ▶ Reconectați aspiratorul mobil după aproximativ 5 minute.

8 Lucrul

8.1 Aspirarea substanțelor uscate



Aspirarea substanțelor uscate
Utilizați întotdeauna sacul filtrant.

8.2 Aspirarea substanțelor umede/ lichidelor



Scoateți sacul de filtrare!
Utilizați filtrul umed special.

La atingerea nivelului maxim de umplere, aspirarea se întrerupe automat.

LED-ul din partea inferioară [1-12] se aprinde în roșu.

- ▶ Deconectați aspiratorul mobil [1-10].
- ▶ Deschideți clamele de fixare [1-7] și scoateți partea superioară a aparatului.
- ▶ Goliți rezervorul de colectare a murdăriei [1-9].

După aspirarea umedă, lăsați filtrul umed să se usuce!

Uscați aspiratorul mobil și rezervorul de colectare a murdăriei înainte de a aspira pulberi uscate, precum și înainte de depozitare.



PRECAUȚIE

Pulberi toxice

Afectarea căilor respiratorii

- ▶ După aspirarea umedă, scoateți filtrul umed și înlocuiți-l cu filtrul principal pentru substanțe uscate.



PRECAUȚIE

Spumă și lichide revărsate

- ▶ Decuplați și goliți imediat aparatul.

8.3 Orificiul de evacuare a aerului uzat



PRECAUȚIE

Pulberi nocive pentru sănătate

Vătămarea căilor respiratorii

- ▶ Nu eliminați prin suflare pulberile!

Orificiul de evacuare a aerului uzat permite dirijarea aerului uzat în afara clădirii, prin furtunul de aspirare.

- ▶ Deschideți grilajul din fața orificiului de evacuare [1-8].
- ▶ Împingeți furtunul de aspirare în orificiul de evacuare [1-8].

8.4 Înlocuirea fără emanarea de praf sacului de filtrare

- ▶ Deschideți clamele de fixare și desprindeți partea superioară a aparatului [2].
- ▶ Trageți lamela de la sacul de filtrare până când deschizătura sacului de filtrare este complet închisă.

Sacul de filtrare este acum închis în siguranță și poate fi extras.

- ▶ Așezați partea superioară a aparatului și închideți clamele de fixare.

8.5 Înlocuirea elementului de filtrare [6]

- ▶ Extrageți sertarul uzat al filtrului [1-6].
- ▶ Eliminați sertarul uzat al filtrului conform normelor legale.
- ▶ Introduceți noul sertar al filtrului [1-6].

- ① Codurile de comandă pentru accesorii, filtrul și materialele consumabile sunt prezentate în catalogul Festool și pe site-ul web „www.festool.com”.
- **Utilizați numai accesorii și materiale consumabile originale Festool.** Numai accesoriile testate și avizate de Festool prezintă siguranță și sunt adaptate perfect pe aparat și pe aplicație.

INDICAȚIE

Deteriorare a motorului

- ▶ Nu aspirați niciodată dacă filtrul principal nu este încorporat sau dacă acesta este deteriorat; în caz contrar, motorul va suferi deteriorări.

8.6 După încheierea lucrului

- ▶ Decuplați aspiratorul mobil și scoateți fișa din priză.
 - ▶ Goliți rezervorul de colectare a murdăriei.
 - ▶ Curățați prin aspirare și ștergere interiorul și exteriorul aspiratorului mobil.
 - ▶ Înfășurați cablul de alimentare electrică.
 - ▶ Introduceți cablul de alimentare electrică **[4-1]** în suportul cu sistem de închidere. Suplimentar, treceți cablul de rețea prin degajarea **[4-2]**.
 - ▶ Desprindeți furtunul de aspirare **[5-1]** și fixați-l cu ajutorul sistemului de fixare **[1-3]** la aspiratorul mobil.
 - ▶ Curățați cu regularitate senzorul de nivel **[7-1]** și verificați dacă prezintă deteriorări.
 - ▶ Așezați aspiratorul mobil într-un spațiu uscat și protejat împotriva utilizării neautorizate.
- ① Capacul suportului poate fi utilizat și ca suport pentru sculă.

9 Întreținerea și îngrijirea



AVERTISMENT

Pericol de rănire și de electrocutare

- ▶ Înainte de efectuarea oricăror lucrări de întreținere și de îngrijire, scoateți întotdeauna fișa de rețea din priza de alimentare electrică!
- ▶ Toate lucrările de întreținere și de reparații care necesită deschiderea carcasei motorului trebuie să fie efectuate numai într-un atelier autorizat al serviciului de asistență pentru clienți.



Serviciile de asistență pentru clienți și reparațiile

pot fi asigurate numai de producător sau de atelierul de service. Pentru cel mai apropiat sediu, accesați: www.festool.ro/

service

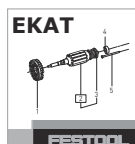

Utilizați numai piese de schimb originale Festool! Pentru codul de comandă, accesați: www.festool.ro/ service

10 Mediul înconjurător



Nu eliminați aparatul împreună cu

deșeurile menajere! Aparatele, accesoriile și ambalajele trebuie să fie eliminate ecologic pentru a putea fi reciclate. Respectați dispozițiile naționale aflate în vigoare.

Conform directivei europene privind aparatele electrice și electronice uzate și transpunerea în legislația națională, aparatele electrice trebuie să fie colectate separat și depuse la centre de reciclare în conformitate cu normele de mediu. Informații referitoare la centrele de colectare pot fi vizualizate pe site-ul web www.festool.ro/environment.

Informații referitoare la substanțele critice:

www.festool.ro/reach

Satura rādītājs		6	Ekspluatācijas sākšana.....	108	
1	Drošības noteikumi.....	105	7	Iestatījumi.....	109
2	Simboli.....	106	8	Darbs ar iekārtu.....	109
3	Ierīces daļas.....	107	9	Apkope un uzturēšana.....	110
4	tehniskie dati.....	107	10	Apkārtējā vide.....	110
5	Paredzētais lietojums.....	108			

1 Drošības noteikumi



BRĪDINĀJUMS! Izlasiet visus drošības noteikumus un norādījumus. Ja drošības noteikumus un norādījumus neievēro, var notikt ugunsgrēks un lietotājs var saņemt elektrotriecienu un/vai smagi savainoties.

Saglabājiēt visus drošības noteikumus un norādījumus turpmākām uzziņām.

- Šie ierīci nedrīkst izmantot personas (ieskaitot bērnus) ar ierobežotām fiziskajām, sensorajām vai psihiskajām spējām vai ar nepietiekamu pieredzi un zināšanām. Pieskatiet **bērnus**, lai nodrošinātu, ka viņi nerotaļājas ar ierīci.
- Ja ierīces **elektrokabelis** ir bojāts, tas ir jānomaina pilnvarotā klientu apkalpošanas dienesta darbnīcā, lai novērstu apdraudējumu.
- Lietojiet ierīci tikai tad, kad ir uzstādīta filtrācijas sistēma.
- **BRĪDINĀJUMS** Lietotājam ir jābūt atbilstīgi apmācītam ierīces lietošanā.
- Pirms tīrāt, apkalpojat, pārveidojat ierīci vai nomaināt tās nolietotās daļas, vienmēr vispirms izvelciet ierīces elektrokabeļa kontaktdakšu no elektrotīkla kontaktligzdas.
- **Brīdinājums** Ierīces kontaktligzdu drīkst izmantot vienīgi norādījumos noteiktajiem mērķiem.
- **Brīdinājums** Ja izdalās putas vai šķidrums, nekavējoties izslēdziet ierīci.
- **Ievērībai** Regulāri tīriet šķidruma līmeņa ierobežošanas ierīci un pārbaudiet, vai tai nav bojājuma pazīmju.
- Nav paredzēts, lai uzsūktu izteikti putojošus šķidrumus.
- **Brīdinājums** Šī ierīce nav piemērota veselībai kaitīgu putekļu savākšanai.
- **Ievērībai** Šī ierīce ir paredzēta lietošanai tikai telpās.
- **Ievērībai** Šo ierīci drīkst uzglabāt tikai iekštelpās.

- **Sprādziena un ugunsgrēka bīstamība! Neiesūciet:**
 - dzirksteles, gailošas daļas vai karstus putekļus;
 - degošas vai sprāgstošas vielas (piemēram, magniju, alumīniju, benzīnu, šķīdinātājus);
 - kodīgas vielas (piemēram, skābes, sārmus, šķīdinātājus);
 - ķīmiski aktīvas vielas, kas izraisa siltuma, skābju/sārmu, gāzu u. c. izdalīšanos (piemēram, reaktīvos divkomponentu materiālus, alumīniju un ūdeni).
- Ievērojiet valsts drošības noteikumus, kā arī darba materiāla ražotāja nodrošinātos datus!
- Lietojiet ierīci vienīgi kopā ar piemērotu aizsargaprīkojumu!
- Vizuālajā pārbaudē noskaidrojiet, ka ierīce ir darba kārtībā, un lietojiet to tikai sausā vidē atbilstīgi saņemtajiem norādījumiem!
- Regulāri pārbaudiet kontaktdakšu, kontaktligzdu, kabeli un filtru, lai nepieļautu apdraudējumu. Bojāti elektriskie komponenti jānomaina tikai pilnvarotā klientu apkalpošanas darbnīcā.
- Pārvietojiet ierīci tikai aiz paredzētā roktura.
- Neceliet un netransportējiet ar celtņa āķi vai pacelāju!
- Mobilo vakuumsūcēju Absaugmobil nedrīkst nest, turot aiz nosūkšanas šļūtenes stiprinājuma **[1-3]**!
- Ierīci novietojiet tikai uz līdzenas pamatnes un nodrošiniet pret ripošanu.
- Šo ierīci nedrīkst lietot personas, kas var jūtīgi reaģēt uz elektriskajiem triecieniem (piemēram, **personas ar elektrokardiostimulatoru**), jo nav izslēgta ierīces uzlādēšanās ar statisko elektrību.
- Izmantojiet tikai oriģinālo Festool nosūkšanas šļūteni.
- **Pievērsiet uzmanību darba vietas apkārtni; kad transportējat instrumentu vai darbojaties ar to, gādājiet par savu un citu drošību.** Tādējādi varat novērst pakļupšanas risku, piemēram, nosūkšanas šļūtenes vai barošanas vada dēļ.
- **Iepakojuma plēves glabājiet bērniem nepieejamā vietā.** Pastāv nosmakšanas risks.

2 Simboli



Brīdinājums par vispārīgu apdraudējumu



Brīdinājums par risku saņemt elektrisko triecienu



Izlasiet lietošanas pamācību un drošības noteikumus!



Neizmetiet sadzīves atkritumu tvertnē.



Izvelciet elektrotīkla kontaktdakšu



Lietojiet respiratoru.



Aizliegts uzkāpt



Ieteikums, norāde



CE atbilstības marķējums



Lietošanas norādījumi

[1-3] Nosūkšanas šļūtenes stiprinājums

[1-4] Rokturis

[1-5] Noslēgšana

[1-6] Filtru atvilktne

[1-7] Stiprinājuma skavas

[1-8] Gaisa izvades atvere

[1-9] Netīrumu tvertne

[1-10] Ieslēdzējs/izslēdzējs

[1-11] Taustiņš "MAN"

[1-12] Sūkšanas jaudas regulētājs

Parādītie attēli ir atrodami lietošanas pamācības sākumā.

3 Ierīces daļas

[1-1] Ierīces kontaktligzda

[1-2] Kabeļa nodalījums un piederumu nodalījums

4 Tehniskie dati

Putekļu sūcēji		CT 15 CT 25
Jaudas patēriņš		350–1200 W
Pie ierīces kontaktligzdas pievienojamā maksimālā elektriskā slodze.	ES CH, DK GB KR	2400 W 1100 W 1800 W 2300 W
Maks. tilpuma plūsma (gaisis), nosūcējā/turbīnā		130 m ³ /h/222 m ³ /h
Maks. gaisa retinājums, turbīna		24 000 Pa
Sūkšanas caurule		D 27/32 mm x 3,5 m-RAS/CT
Elektrokabeļa garums		5,5 m
Skaņas spiediena līmenis atbilstīgi standartam EN 60335-2-69 / mērījuma nenoteiktība K		72 dB(A)/ 3 dB
Vibrācijas paātrinājuma vērtība, ar kādu iedarbojas uz plaukstām/rokām, atbilstīgi standartam EN 60335-2-69 / mērījumu nenoteiktība K		< 2,5 m/s ² /1,5 m/s ²
Aizsardzības klase		IP X4
Tvertnes tilpums	CT 15 CT 25	15 l 25 l
Izmēri LxBxH	CT 15 CT 25	470x320x430 mm 470x320x510 mm
Svars	CT 15 CT 25	10,5 kg 11,3 kg

5 Paredzētais lietojums

Ar mobilo vakuumsūcēju Absaugmobil ir paredzēts:

- uzsūkt un nosūkt veselībai nekaitīgus putekļus, gružus, smiltis un skaidas;
- uzsūkt ūdeni;
- uzsūkt paaugstinātas slodzes apstākļos, kad lieto komerciāli, atbilstīgi standartam IEC/EN 60335-2-69.

Mobilo vakuumsūcēju Absaugmobil ir paredzēts lietot tikai telpās.

 Ja izstrādājums netiek lietots paredzētajā veidā, par sekām atbild lietotājs.

6 Eksploatācijas sākšana



BRĪDINĀJUMS

Neatbilstošs spriegums vai frekvence!

Negadījuma risks

- Ievērojiet informāciju uz datu plāksnītes.
- Ievērojiet attiecīgās valsts īpatnības.

6.1 Pirmreizējā eksploatācijas sākšana

- Ielieciet filtra maisu [2].
- Pievienojiet nosūkšanas šļūteni [3].

6.2 Mobilā vakuumsūcēja Absaugmobil pievienošana



BRĪDINĀJUMS

Savainošanās briesmas, ko rada bez kontroles atstāti darbojošies instrumenti

- Pirms iekārtas ieslēgšanas pārlicinieties, ka tai pievienotais elektroinstrumenti ir izslēgts.



BRĪDINĀJUMS

Savainošanās briesmas, ko rada elektriskais spriegums

- Pievienojiet iekārtas elektrokabeļa kontaktdakšu vienīgi ar aizsargzemējuma kontaktu apgādātai elektrotīkla kontaktligzdai.
- Neievietojiet pirkstus mobilā vakuumsūcēja Absaugmobil kontaktligzdā.

 Laikā, kad mobilais vakuumsūcējs Absaugmobil ir pievienots elektrotīkla kontaktligzdai, tā elektroinstrumentu pievienošanas kontaktligzdai tiek pastāvīgi pievadīts spriegums.

Pievienojiet mobilo vakuumsūcēju Absaugmobil elektrotīkla kontaktligzdai

Mobilais vakuumsūcējs Absaugmobil ir izslēgts.

- Pievienojiet iekārtas elektrokabeļa kontaktdakšu elektrotīkla kontaktligzdai. Elektroinstrumentu pievienošanas kontaktligzdai [1-1] tiek pievadīts spriegums.

Mobilā vakuumsūcēja Absaugmobil ieslēgšana miera režīmā

- Nospiediet ieslēdzēju [1-10]. Elektroinstrumentu pievienošanas kontaktligzdai [1-1] tiek pievadīts spriegums.

 Iedegas zaļais LED indikators [1-12], parādot, ka iekārta atrodas miera režīmā.

Mobilā vakuumsūcēja Absaugmobil automātiska palaišana

Mobilais vakuumsūcējs Absaugmobil atrodas miera stāvoklī.

- Mobilais vakuumsūcējs Absaugmobil tiek automātiski palaists, ieslēdzot tam pievienoto elektroinstrumentu.

Mobilā vakuumsūcēja Absaugmobil palaišana ar roku

Mobilais vakuumsūcējs Absaugmobil atrodas miera stāvoklī.

- Nospiediet taustiņu MAN [1-11].

 Laikā, kad mobilais vakuumsūcējs Absaugmobil netiek lietots, kā arī pirms tā apkalpošanas un tīrīšanas izvelciet vakuumsūcēja elektrokabeļa kontaktdakšu no elektrotīkls kontakligzdas.

6.3 Elektroinstrumenta pieslēgšana



BRĪDINĀJUMS

Savainojumu risks

- Ievērojiet ierīces kontaktligzdas maksimālo pieslēgto elektrisko slodzi (skatiet nodaļu "Tehniskie dati").
- Izslēdziet elektroinstrumentu.

No elektrotīkla darbināma elektroinstrumenta savienošana ar mobilo vakuumsūcēju Absaugmobil

- Iespraudiet elektroinstrumenta kontaktdakšu ierīces kontaktligzdā [1-1].
- ☑ No elektrotīkla darbināmais elektroinstrumenti tiek pievienoti mobilajam vakuumsūcējam Absaugmobil, izmantojot elektrokabeļi.

7 Iestatījumi

7.1 Uzsūkšanas spēka regulēšana

- ▶ Vakuumsūcējam darbojoties uzsūkšanas režīmā, nospiediet plus vai mīnus taustiņu [1-12].

7.2 Nosūcēja uzmava

Nosūkšanas iemavas apvada funkcija novērš slīpēšanas ierīču un grīdas sprauslu iesūkšanu uz gludām virsmām.

Atvēršana

- ▶ Pagrieziet iestatīšanas gredzenu pozīcijā "OPEN".

Aizvērt

- ▶ Pagrieziet iestatīšanas gredzenu pozīcijā "CLOSE".

7.3 Termiskā aizsardzība

Termiskās aizsardzības ierīce izslēdz mobilo vakuumsūcēju Absaugmobil, pirms tā temperatūra kļūst kritiska. Pie tam iedegas apakšējais LED indikators [1-12], parādot, ka ir radusies kļūme.

LED deg sarkanā krāsā. Temperatūra ir pārāk augsta.

- ▶ Izslēdziet mobilo vakuumsūcēju Absaugmobil un ļaujiet tam atdzist.
- ▶ Pēc aptuveni 5 minūtēm atkārtoti ieslēdziet vakuumsūcēju Absaugmobil.

8 Darbs ar iekārtu

8.1 Sausu vielu uzsūkšana



Sausu vielu uzsūkšana

Vienmēr izmantojiet filtra maisiņu.

8.2 Slapju vielu/šķidrumu iesūkšana



Izņemiet filtra maisiņu!

Lietojiet speciālu mitrās sūkšanas filtru.

Kad ir sasniegts maksimālais piepildījuma līmenis, sūkšana tiek automātiski pārtraukta. Apakšējā LED diode [1-12] iedegas sarkanā krāsā.

- ▶ Izslēdziet mobilo nosūcēju [1-10].
- ▶ Atveriet aizdares [1-7] un noņemiet ierīces augšējo daļu.
- ▶ Iztukšojiet netīrumu tvertni [1-9].

Pēc mitrās sūkšanas izžāvējiet mitrās sūkšanas filtru!

Izžāvējiet mobilo nosūcēju un netīrumu tvertni pirms sausu putekļu sūkšanas un ierīces uzglabāšanas.



UZMANĪBU

Veselībai kaitīgi putekļi

Elpošanas ceļu bojājumi

- ▶ Pēc mitrās sūkšanas izņemiet mitrās sūkšanas filtru un nomainiet to pret galveno filtru, kas ir paredzēts sausu vielu sūkšanai.



UZMANĪBU

Izplūst putas un šķidrums.

- ▶ Nekavējoties izslēdziet un iztukšojiet iekārtu.

8.3 Atstrādātā gaisa izvadīšana



UZMANĪBU

Veselībai kaitīgi putekļi

Elpošanas ceļu bojājumi

- ▶ Neizpūstiet putekļus!

Atstrādāto gaisu ar uzsūkšanas šļūtenes palīdzību iespējams izvadīt ārpus ēkas.

- ▶ Atveriet gaisa izvadatveres [1-8] sietu.
- ▶ Iebīdīiet uzsūkšanas šļūteni gaisa izvadatverē [1-8].

8.4 Filtra maisiņa nomaiņa, neizbārstot putekļus

- ▶ Noņemiet stiprinājuma skavas un noņemiet ierīces augšdaļu [2].
- ▶ Pavelciet filtra maisiņa mēlīti, līdz tā atvērums pilnīgi aizveras.

Līdz ar to filtra maisiņš ir droši noslēgts, un to var izņemt.

- ▶ Uzlieciet iekārtas augšējo daļu noslēdziet aizdares.

8.5 Filtra elementa nomaiņa [6]

- ▶ Izvelciet nolietoto filtru atvilktni [1-6].
- ▶ Utilizējiet nolietoto filtru atvilktni atbilstoši likumdošanas prasībām.
- ▶ Iebīdīiet jaunu nolietoto filtru atvilktni [1-6].

ⓘ Piederumu, filtru un patērējamo materiālu pasūtījuma numurus var atrast Festool katalogā vai arī internetā, atverot vietni "www.festool.com".

- **Izmantojiet vienīgi oriģinālos Festool piederumus un patērējamus materiālus.** Tikai firmā Festool pārbaudītie un lietošanai ieteiktie piederumi ir droši izmanto-

jami un pilnīgi piemēroti šim instrumentam un ar to veicamajam darbam.

NORĀDĪJUMS

Iespējama motora sabojāšanās

- ▶ Neveiciet uzsūkšanu, ja vakuumsūcējā nav ievietots galvenais filtrs vai arī tas ir bojāts, jo šādā gadījumā var tikt bojāts motors.

8.6 Pēc darba

- ▶ Izslēdziet mobilo nosūcēju un atvienojiet to no elektrotīkla.
- ▶ Iztukšojiet netīrumu tvertni.
- ▶ No iekšpuses un ārpuses iztīriet mobilo nosūcēju, to izsūcot un apslaukot.
- ▶ Uztiniet elektrokabeli.
- ▶ Ielieciet elektrokabeli **[4-1]** aizveramā nodalījumā. Lai to izdarītu, izvelciet elektrokabeli pa atvērumu **[4-2]**.
- ▶ Atvienojiet nosūkšanas šļūteni **[5-1]** un ar nosūkšanas šļūtenes stiprinājuma **[1-3]** palīdzību piestipriniet to pie mobilā nosūcēja.
- ▶ Regulāri notīriet piepildījuma līmeņa sensorus **[7-1]** un pārbaudiet, ka tie nav bojāti.
- ▶ Novietojiet mobilo nosūcēju sausā telpā, kas ir aizsargāta pret nepilnvarotu lietošanu.

- ⓘ Uz nodalījuma vāka var arī novietot instrumentus.

9 Apkope un uzturēšana



BRĪDINĀJUMS

Savainošanās un elektriskā trieciena saņemšanas briesmas

- ▶ Pirms visiem apkalpošanas un apkopes darbiem vienmēr izvelciet elektrokabeļa kontaktdakšu no elektrotīkla kontaktligzdas!
- ▶ Visus apkalpošanas un remonta darbus, kas saistīti ar motora korpusa atvēršanu, drīkst veikt vienīgi pilnvarotā remonta darbnīcā.



Klientu apkalpošana un remonts tiek veikts vienīgi ražotāja uzņēmumā vai servisa darbnīcās. Tuvākā servisa uzņēmuma adresi var atrast interneta vietnē: www.festool.lv/

[apkalposana](http://www.festool.lv/apkalposana)



Izmantojiet tikai oriģinālās Festool rezerves daļas! Šo daļu pasūtījuma numurus var atrast interneta vietnē: www.festool.lv/apkalposana

10 Apkārtējā vide



Neizmetiet instrumentu sadzīves atkritumu tvertnē! Nolietotie instrumenti, to piederumi un iesaiņojuma materiāli jāpakļauj otrreizējai pārstrādei apkārtējai videi nekaitīgā veidā. Ievērojiet spēkā esošos nacionālos noteikumus.

Atbilstoši Eiropas Kopienas direktīvai par nolietotajām elektriskajām un elektroniskajām iekārtām un šīs direktīvas atspoguļojumiem nacionālajos likumdošanas aktos, nolietotās elektroierīces jāsavāc atsevišķi un jāpakļauj otrreizējai pārstrādei apkārtējai videi nekaitīgā veidā.

Informāciju par savākšanas punktiem skatiet www.festool.com/environment.

Informācija par īpaši bīstamām vielām: www.festool.lv/reach

Informācija par īpaši bīstamām vielām:

www.festool.lv/reach

Turinys		
1 Saugos nurodymai.....	111	6 Eksploatavimo pradžia.....
2 Simboliai.....	112	7 Nustatymai.....
3 Prietaiso elementai.....	113	8 Darbas.....
4 Techniniai duomenys.....	113	9 Techninė priežiūra ir aptarnavimas.....
5 Naudojimas pagal paskirtį.....	113	10 Aplinka.....

1 Saugos nurodymai



ĮSPĖJIMAS! Perskaitykite visus saugos nurodymus ir instrukcijas.

Delsimas vykdyti šiuos saugos nurodymus ir instrukcijas gali tapti elektros smūgio, gaisro ir / arba sunkių sužalojimų priežastimi.

Išsaugokite visus saugos nurodymus ir instrukcijas, kad galėtumėte juos pasižiūrėti ateityje.

- Šia mašina draudžiama naudotis asmenims (įskaitant vaikus) su mažesnėmis fizinėmis, jutiminėmis ar psichinėmis galimybėmis arba neturintiems patirties ir atitinkamų žinių. **Vaikus** būtina prižiūrėti, kad būtų užtikrinta, jog jie nežaidžia su prietaisu.
- Kad būtų išvengta grėsmių, pažeistą šio prietaiso **elektros maitinimo kabelį** patikėti pakeisti įgaliotam techninės priežiūros centrui.
- Eksploatuoti tik su sumontuota filtravimo sistema.
- **ĮSPĖJIMAS** Naudotojai turi būti atitinkamai instruktuoti apie šios mašinos naudojimą.
- Prieš vykdant valymo ar techninės priežiūros darbus, keičiant eksploatacines medžiagas ar patį prietaisą, visada pirmiausia iš elektros lizdo ištraukti maitinimo kabelio kištuką.
- **ĮSPĖJIMAS** Mašinoje esantį elektros lizdą naudoti tik instrukcijoje nurodytiems tikslams.
- **ĮSPĖJIMAS** Pradėjus veržtis putoms ar skysčiams, mašiną nedelsiant išjungti.
- **ATSARGIAI** Vandens lygio ribojimo įrenginį reguliariai valyti ir tikrinti, ar jame nėra pažeidimo požymių.
- Netinka susiurbti stipriai putojančius skysčius.
- **ĮSPĖJIMAS** Ši mašina netinka pavojingoms sveikatai dulkelėms susiurbti.
- **ATSARGIAI** Ši mašina yra skirta naudoti tik patalpose.
- **ATSARGIAI** Šią mašiną leidžiama laikyti tik patalpose.

- **Sprogimo ir gaisro pavojus! Draudžiama siurbti:**
 - kibirkštis, smilkstančius produktus arba karštas dulkes;
 - degias arba sprogyias medžiagas (pvz., magnio ar aliuminio dulkes, benzina, skiediklius);
 - agresyvias medžiagas (pvz., rūgštis, šarmus, tirpiklius);
 - chemiškai aktyvias medžiagas, kurioms veikiant išsiskiria šiluma, susidaro rūgštys / šarmai, dujos ir t. t. (pvz., aktyvias 2 komponentų medžiagas, aliuminį ir vandenį).
- Laikytis nacionalinių saugos instrukcijų ir medžiagų gamintojo nurodymų!
- Naudoti tik su atitinkamomis apsaugos priemonėmis!
- Dirbti tik kai prietaisas yra vizualiai nepriekaištingos būklės, sausoje aplinkoje, išklausius instruktažą!
- Kad būtų išvengta grėsmės, reguliariai tikrinti kištuką, elektros lizdą, kabelį ir filtrą. Pažeistus elektrinius komponentus keisti tik įgaliotame techninės priežiūros centre.
- Prietaisą neškite tik laikydami už rankenos.
- Nekelti ir netransportuoti kranu kabliais ar kėlimo priemonėmis.
- Draudžiama mobilųjį dulkių siurbį nešti paėmus už siurbimo žarnos tvirtinimo elemento **[1-3]!**
- Prietaisą statyti tik ant lygaus pagrindo ir apsaugoti nuo riedėjimo.
- Šio prietaiso negalima naudoti asmenims, kurie gali jautriai reaguoti į elektros smūgį (pvz., **asmenims su elektriniais širdies stimulatoriais**), nes prietaise yra galimi statiniai krūviai.
- Naudokite tik originalią Festool siurbimo žarną.
- **Perveždami ar dirbdami su prietaisu, atsižvelkite į darbo aplinką, pasirūpinkite savimi bei kitais.**
Toku būdu išvengsite, pavyzdžiui, pavojaus užkliūti už įsiurbimo žarnos ar maitinimo laido.
- **Pakuotės plėvelę saugokite toliau nuo vaikų.**
Kyla pavojus uždusti.

2 Simboliai



Įspėjimas apie bendrojo pobūdžio pavojus



Įspėjimas apie elektros smūgio pavojų



Skaityti naudojimo instrukciją, saugos nurodymus!



Nemesti į buitinius šiukšlynus.



Maitinimo kabelio kištuką ištraukti iš elektros lizdo



Dirbant užsidėti respiratorių.



Ant prietaiso lipti draudžiama



Patarimas, nurodymas



CE atitikties ženklas



Darbinis nurodymas

3 Prietaiso elementai

- [1-1] Įrankių elektros lizdas
- [1-2] Kabelio ir reikmenų dėklas
- [1-3] Siurbimo žarnos tvirtinimo elementas

- [1-4] Rankena
- [1-5] Fiksatorius
- [1-6] Filtro dėklas
- [1-7] Užrakto apkabos
- [1-8] Oro išpūtimo anga
- [1-9] Rezervuaras drėgnoms šiukšlėms
- [1-10] Įjungimo / išjungimo mygtukas
- [1-11] Mygtukas MAN
- [1-12] Siurbimo našumo reguliavimas

Nurodytos iliustracijos yra pateiktos naudojimo instrukcijos pradžioje.

4 Techniniai duomenys

Mobilieji dulkių siurbiai		CT 15	CT 25
Vartojamoji galia		350 – 1200 W	
Maks. įrankių elektros lizdo apkrova	EU	2400 W	
	CH, DK	1100 W	
	GB	1800 W	
	KR	2300 W	
Maks. tūrinis oro srautas, siurblio / turbinos		130 m ³ /h / 222 m ³ /h	
Maks. turbinos sukuriamas vakuumas		24 000 Pa	
Siurbimo žarna		D 27/32 mm x 3,5 m-RAS/CT	
Elektros maitinimo kabelio ilgis		5,5 m	
Garso slėgio lygis pagal EN 60335-2-69 / paklaida K		72 dB(A)/ 3 dB	
Plaštakos-rankos vibracijų reikšmė pagal EN 60335-2-69 / paklaida K		< 2,5 m/s ² / 1,5 m/s ²	
Apsaugos laipsnis		IP X4	
Rezervuaro talpa	CT 15	15 l	
	CT 25	25 l	
Matmenys I x P x A	CT 15	470x320x430 mm	
	CT 25	470x320x510 mm	
Svoris	CT 15	10,5 kg	
	CT 25	11,3 kg	

5 Naudojimas pagal paskirtį

Mobilusis dulkių siurblys tinka

- sveikatai nepavojingoms dulkėms, nešvarumams, smėliui, drožlėms susiurbti ir nusiurbti,
- vandeniui susiurbti,

- didesnei apkrovai, naudojant profesionaliai, pagal IEC/EN 60335-2-69.

Siurblys skirtas naudoti tik patalpose.



Už naudojimo ne pagal paskirtį pasekmes atsako naudotojas.

6 Eksploatavimo pradžia



ĮSPĖJIMAS

Neleistina elektros maitinimo tinklo įtampa arba dažnis!

Nelaimingo atsitikimo pavojus

- ▶ Laikytis firminėje duomenų lentelėje nurodytų reikšmių.
- ▶ Atkreipti dėmesį į šalių specifiką.

6.1 Pirmasis paleidimas

- ▶ Įdėti filtro maišą [2].
- ▶ Prijungti siurbimo žarną [3].

6.2 Mobiliojo dulkių siurblio prijungimas



ĮSPĖJIMAS

Sužalojimo pavojus dėl nekontroliuojamai įsijungiančių įrankių

- ▶ Prieš įjungiant, atkreipti dėmesį, kad prijungtasis įrankis būtų išjungtas.



ĮSPĖJIMAS

Sužalojimo pavojus dėl elektros srovės

- ▶ Maitinimo kabelio kištuką įstatyti į įžemintą elektros lizdą.
- ▶ Į mobiliojo dulkių siurblio elektros lizdą nekišti pirštų.

- ⓘ Kai mobilusis dulkių siurblys yra prijungtas prie elektros tinklo lizdo, mobiliojo dulkių siurblio įrankių elektros lizde nuolat yra įtampa.

Mobiliojo dulkių siurblio prijungimas prie elektros lizdo

Mobilusis dulkių siurblys yra išjungtas.

- ▶ Elektros maitinimo kabelio kištuką įstatyti į elektros lizdą.
Įrankių elektros lizde [1-1] yra įtampa.

Mobiliojo dulkių siurblio įjungimas į budėjimo (Stand-by) režimą

- ▶ Spausti įjungimo / išjungimo mygtuką [1-10].
Įrankių elektros lizde [1-1] yra įtampa.

- ⓘ Žalias šviesos diodas [1-12] rodo budėjimo (Stand-by) režimą.

Automatinis mobiliojo dulkių siurblio paleidimas

Mobilusis dulkių siurblys yra budėjimo (Stand-by) režime.

- ▶ Norint mobilųjį dulkių siurblių paleisti automatiškai: įjungti susietą įrankį.

Rankinis mobiliojo dulkių siurblio paleidimas

Mobilusis dulkių siurblys yra budėjimo (Stand-by) režime.

- ▶ Spausti mygtuką MAN [1-11].



Mobiliojo dulkių siurblio nenaudojant, taip pat prieš vykdant bet kokius techninės priežiūros ir valymo darbus, maitinimo kabelio kištuką visada ištraukti iš elektros lizdo.

6.3 Elektrinio įrankio prijungimas



ĮSPĖJIMAS

Sužalojimo pavojus

- ▶ Atkreipti dėmesį į elektros lizdo, skirto įrankiams prijungti, maksimalią leistiną srovę (žr. skyrių „Techniniai duomenys“).
- ▶ Elektrinį įrankį išjungti.

Iš elektros tinklo maitinamo elektrinio įrankio sujungimas su mobiliojo dulkių siurbliu

- ▶ Elektrinį įrankį prijungti prie įrankių elektros lizdo [1-1].
- Elektrinis įrankis elektros maitinimo kabeliu yra sujungtas su mobiliojo dulkių siurbliu.

7 Nustatymai

7.1 Siurbimo jėgos reguliavimas

- ▶ Siurbimo režime spausti Plus arba Minus mygtukus [1-12].

7.2 Siurbimo įvorė

Siurbimo įvorės apėjimo (Bypass) funkcija leidžia išvengti nusiurbimo nuo šlifavimo mašinų ir grindų antgalių ant slidžių paviršių.

Atidarymas

- ▶ Nustatymo žiedą sukti į padėtį "OPEN".

Uždaryti

- ▶ Nustatymo žiedą sukti į padėtį "CLOSE".

7.3 Šiluminė apsauga

Siekiant apsaugoti nuo perkaitimo, šiluminė apsauga išjungia mobilųjį dulkių siurblių dar prieš jam pasiekiant kritinę temperatūrą. Sutrikimą rodo apatinis šviesos diodas [1-12].

LED šviečia raudona spalva	Padidėjusi temperatūra
----------------------------	------------------------

- ▶ Mobilųjį dulkių siurblių išjungti ir leisti atvėsti.
- ▶ Po maždaug 5 minučių mobilųjį dulkių siurblių vėl įjungti.

8 Darbas

8.1 Sausų medžiagų siurbimas



Sausų medžiagų siurbimas

Visada naudoti filtro maišą.

8.2 Šlapių medžiagų / skysčių siurbimas



Išimti filtro maišą!

Naudoti specialų šlapių atliekų filtrą.

Pasiekus maksimalų pripildymą, siurbimas bus automatiškai sustabdytas.

Apatinis LED **[1-12]** šviečia raudona spalva.

- ▶ Mobilųjį dulkių siurblį išjungti **[1-10]**.
- ▶ Atidaryti užraktų apkabas **[1-7]** ir nuimti prietaiso viršutinę dalį.
- ▶ Ištuštinti šiukšlių rezervuarą **[1-9]**.

Po šlapių atliekų siurbimo šlapio siurbimo filtrą išdžiovinti!

Prieš siurbiant sausas dulkes, taip pat prieš sandėliuojant, mobilųjį dulkių siurblį ir šiukšlių rezervuarą išdžiovinti.



ATSARGIAI

Sveikatai pavojingos dulkės

Galimas kvėpavimo takų pažeidimas

- ▶ Po šlapio siurbimo šlapių atliekų filtrą išimti ir įdėti pagrindinį filtrą sausoms medžiagoms siurbti.



ATSARGIAI

Iš siurblio veržiasi putos ir skysčiai

- ▶ Prietaisą nedelsiant išjungti ir ištuštinti.

8.3 Oro išleidimo anga



ATSARGIAI

Sveikatai pavojingos dulkės

Galimas kvėpavimo takų pažeidimas

- ▶ Dulkių į orą neišleisti!

Oro išleidimo anga suteikia galimybę nuvedamą orą per siurbimo žarną išleisti už pastato ribų.

- ▶ Atidaryti oro išpūtimo angos **[1-8]** groteles.
- ▶ Į oro išpūtimo angą **[1-8]** įstumti siurbimo žarną.

8.4 Filtro maišo keitimas nekeliant dulkių

- ▶ Atidaryti užraktų apkabas ir nuimti prietaiso viršutinę dalį **[2]**.
- ▶ Traukti filtro maišo kilpą, kol maišo anga visiškai užsidarys.

Dabar filtro maišas yra saugiai uždarytas ir jį galima išimti.

- ▶ Uždėti prietaiso viršutinę dalį ir uždaryti užraktų apkabas.

8.5 Filtruojančio elemento keitimas [6]

- ▶ Panaudotą filtro dėklą **[1-6]** ištraukti.
- ▶ Panaudotą filtro dėklą utilizuoti vadovaujantis galiojančiais įstatymais.
- ▶ Įstumti naują filtro dėklą **[1-6]**.



Reikmenų, filtrų ir eksploatacinių medžiagų užsakymo numerius rasite Festool kataloge arba internete adresu www.festool.com.

- **Naudoti tik originalius Festool reikmenis ir eksploatacines medžiagas.** Tik Festool testuoti ir leisti naudoti reikmenys yra saugūs ir tobulai suderinti su prietaisu bei naudojimo sritimi.

NURODYMAS

Variklio pažeidimas

- ▶ Niekada nesiurbkite neįdėję filtro arba įdėję pažeistą pagrindinį filtrą, nes dėl to gali būti pažeistas variklis.

8.6 Pabaigus darbus

- ▶ Mobilųjį dulkių siurblį išjungti, maitinimo kabelio kištuką ištraukti iš elektros lizdo.
- ▶ Ištuštinti šiukšlių rezervuarą.
- ▶ Mobilųjį dulkių siurblį nusiurbti ir nuvalyti iš vidaus ir iš išorės.
- ▶ Suvynioti elektros maitinimo kabelį.
- ▶ Elektros maitinimo kabelį **[4-1]** padėti į užrakinamą dėklą. Be to, elektros maitinimo kabelį įsprausti į plyšį **[4-2]**.
- ▶ Siurbimo žarną **[5-1]** ištraukti ir siurbimo žarnos tvirtinimo elementu **[1-3]** fiksuoti ant mobiliojo dulkių siurblio.
- ▶ Reguliariai valyti pripildymo lygio jutiklius **[7-1]** ir tikrinti, ar jie nepažeisti.
- ▶ Mobilųjį dulkių siurblį pastatyti sausoje patalpoje, kur jis būtų apsaugotas nuo nesankcionuoto naudojimo.



Dėklo dangtis naudojamas ir kaip vieta įrankiams padėti.

9 Techninė priežiūra ir aptarnavimas



ĮSPĖJIMAS

Sužalojimo pavojus, elektros smūgio grėsmė

- ▶ Prieš vykdant bet kokius techninės priežiūros ir valymo darbus, maitinimo kabelio kištuką visada ištraukti iš elektros lizdo!
- ▶ Bet kokius techninės priežiūros ir remonto darbus, kurių metu reikia atidaryti variklio korpusą, leidžiama vykdyti tik įgaliotose techninės priežiūros dirbtuvėse.



Techninis aptarnavimas ir remontas vykdomas tik pas gamintoją arba techninės priežiūros dirbtuvėse. Artimiausią adresą rasite internete: www.festool.lt/servisas



Naudoti tik originalias Festool atsargines dalis! Užsak. Nr. rasite internete: www.festool.lt/servisas

10 Aplinka



Prietaiso nemesti į buitinius šiukšlynus!

Prietaisus, reikmenis ir pakuotę pristatyti antriniam perdirbimui pagal aplinkosaugos reikalavimus. Laikytis galiojančių nacionalinių teisės aktų.

Vadovaujantis Europos direktyva dėl nebeuždomų elektrinių ir elektroninių prietaisų ir jų perkėlimo į nacionalinę teisę, baigtus eksploatuoti elektrinius prietaisus reikia surinkti atskirai ir perduoti antriniam perdirbimui pagal aplinkosaugos reikalavimus.

Informaciją apie priėmimo vietas galima pasižiūrėti internete adresu www.festool.com/environment.

Informacija apie kritines medžiagas:

www.festool.lt/reach

Sisukord		6	Kasutuselevõtt.....	120	
1	Ohutusnõuded.....	117	7	Seadistamine.....	120
2	Sümbolid.....	118	8	Töö.....	120
3	Seadme komponendid.....	119	9	Hooldus ja remont.....	121
4	Tehnilised andmed.....	119	10	Keskkond.....	122
5	Sihipärane kasutus.....	119			

1 Ohutusnõuded



HOIATUS! Lugege läbi kõik ohutusnõuded ja juhised. Ohutusnõuete ja juhiste eiramine võib põhjustada elektrilööki, tulekahju ja/või raskeid vigastusi.

Hoidke kõik ohutusnõuded ja juhised edasiseks kasutamiseks alles.

- Seda masinat ei tohi kasutada füüsilise, sensoorse või vaimse puudega või vastavate kogemuste ja oskusteta inimesed (sh lapsed). **Lapsi** tuleb jälgida, et nad seadmega ei mängiks.
- Kui **toitejuhe** on kahjustada saanud, tuleb see tööohutuse tagamiseks välja vahetada lasta volitatud töökojas.
- Kasutage seadet vaid siis, kui filtrisüsteem on paigaldatud!
- **HOIATUS!** Kasutajad peavad läbima masinakasutuse põhjaliku juhendamise.
- Enne kuluosade puhastust, hooldust või vahetust või seadme muutmise korral tuleb kõigepealt toitepistik pistikupesast välja tõmmata.
- **HOIATUS** Seadme küljes olevat pistikut tohib kasutada üksnes juhistes määratud eesmärgil.
- **HOIATUS** Vahu või vedeliku lekkimisel tuleb seade kohe välja lülitada.
- **ETTEVAATUST** Veetaseme piiramise seadet tuleb regulaarselt puhastada ja kahjustuste suhtes kontrollida.
- Ei sobi tugevasti vahutavate vedelike imemiseks.
- **HOIATUS** Seade ei sobi tervisekahjuliku tolmu imemiseks.
- **ETTEVAATUST** Seade on ette nähtud üksnes siseruumides kasutamiseks.
- **ETTEVAATUST** Seadet tohib hoida ainult siseruumides.

- **Plahvatus- ja süttimisohtlik! Tolmuimejaga ei tohi eemaldada:**
 - sädemed, hõõguvad osad ja kuum tolmu;
 - tule- ja plahvatusohtlikke aineid (nt magneesium, alumiinium, bensiin, lahjendusvahendeid);
 - sööbivaid aineid (nt happed, leelised, lahustid);
 - keemiliselt reageerivaid aineid, mille tagajärjel tekib soojus, moodustuvad happed/alused, gaasid jne (nt reaktiivsed 2K-ained, alumiinium ja vesi).
- Järgige riigis kehtestatud ohutusnõudeid ja materjalitootja juhiseid!
- Kandke seadmega töötamisel sobivat kaitsevarustust!
- Kui seade on visuaalse vaatluse põhjal töökorras, kasutage seda kuivas keskkonnas, ent laske end eelnevalt instrueerida.
- Ohutuse tagamiseks kontrollige regulaarselt pistikut, pistikupesast, kaablit ja filtrit. Kahjustatud elektrilised osad laske alati välja vahetada volitatud hooldekeskuses.
- Kandke seadet ainult selleks ette nähtud käepidemest.
- Ei tohi tõsta ega transportida kraanakonksu või tõstukiga.
- Mobiilse vee- ja tolmuimeja kandmisel ei tohi seda hoida imivooliku kinnitusest **[1-3]**!
- Paigaldage seade üksnes tasasele aluspinnale ja tagage, et see ei veereks kohalt minema.
- Seadet ei tohi kasutada elektrilöögi suhtes tundlikult reageerida võivad inimesed (nt **südamestimulaatoriga isikud**), kuna välistada ei saa staatilise elektri laengu tekkimist.
- Kasutage ainult Festooli originaal-imivoolikut.
- **Pöörake tähelepanu töökeskkonnale ning seadmega töötamisel ja seadme transportimisel jälgige iseennast ja teisi inimesi.**
Nii hoiate ära imivoolikust või võrgujuhtmest tingitud komistamise ja kukkumise ohu.
- **Hoidke pakendikile lastele kättesaamatus kohas.**
Esineb lämbumisoht.

2 Sümbolid



Üldohu hoiatus



Ettevaatust: elektrilöök!



Lugege kasutusjuhendit ja täitke ohutusnõudeid!



Ärge visake olmejäätmetesse.



Tõmmake toitepistik pesast välja



Kandke hingamisteede kaitsevahendit!



Seadme peale astumine keelatud



Juhis, nõuanne



ELi vastavusdeklaratsioon



Toimimisjuhise

[1-4]	käepide
[1-5]	lukustus
[1-6]	filtrisahtel
[1-7]	lukustusklamber
[1-8]	väljapuhkeava
[1-9]	jäätmehuti
[1-10]	sisse-välja-lüliti
[1-11]	MAN-nupp
[1-12]	imivõimsuse regulaator

Esitatud joonised leiate kasutusjuhendi algusest.

3 Seadme komponendid

[1-1]	tööriista ühenduspesa
[1-2]	kaabli- ja tarvikuhoidik
[1-3]	imivooliku kinnitus

4 Tehnilised andmed

Mobiilsed tolmuimejad		CT 15
		CT 25
nimivõimsus		350-1200 W
tööriista pistikupesa max võimsus	EU	2400 W
	CH, DK	1100 W
	GB	1800 W
	KR	2300 W
vee- ja tolmuimeja/turbiini max õhuvool		130 m ³ /h / 222 m ³ /h
turbiini max alarõhk		24000 Pa
Imivoolik		D 27/32 mm x 3,5 m-RAS/CT
toitekaabli pikkus		5,5 m
helirõhutase EN 60335-2-69 järgi/ mõõtemääramatus K		72 dB(A)/ 3 dB
kohtvibratsioonitase EN 60335-2-69 järgi/ mõõtemääramatus K		< 2,5 m/s ² / 1,5 m/s ²
kaitseklass		IP X4
mahuti maht	CT 15	15 l
	CT 25	25 l
Mõõtmed PxLxK	CT 15	470x320x430 mm
	CT 25	470x320x510 mm
Kaal	CT 15	10,5 kg
	CT 25	11,3 kg

5 Sihipärane kasutus

Mobiilne vee- ja tolmuimeja on mõeldud

- tervisele mittekahjuliku tolmu, mustuse, liiva, laastude imemiseks,
- vee imemiseks,
- tööstuslikuks kasutamiseks suuremal koormusel,

vastab normile IEC/EN 60335-2-69. Mobiilne vee- ja tolmuimeja sobib ainult sisetingimustes kasutamiseks.



Mittesihipärase kasutamise korral vastutab kasutaja.

6 Kasutuselevõtt



HOIATUS

Lubamatu pinge või sagedus!

Vigastuste oht

- ▶ Pöörake tähelepanu andmesildil toodud andmetele.
- ▶ Pöörake tähelepanu riigis esinevatele eripäradele.

6.1 Esmane kasutuselevõtt

- ▶ Asetage kohale filtrikott [2].
- ▶ Ühendage imivoolik [3].

6.2 Mobiilse imuri ühendamine



HOIATUS

Püsib vigastusoht ootamatult käivituvate tööriistade tõttu

- ▶ Enne sisselülitamist veenduge, et ühendatud tööriist on välja lülitatud.



HOIATUS

Elektrilöögioht

- ▶ Pistke toitepistik kaitsemaandusega pistikupessa.
- ▶ Ärge pistke sõrmi mobiilse imuri pistikupessa.

- i** Kui mobiilne imur on ühendatud pistikupessa, on mobiilse imuri pistikupesa püsivalt elektrijuhtivusega.

Ühendage mobiilne imur pistikupessa.

Moobiilne imur on välja lülitatud.

- ▶ Ühendage toitekaabel pistikupessa. Seadme pistikupesa [1-1] juhib voolu.

Mobiilse imuri lülitamine valverežiimile (stand-by)

- ▶ Vajutage sisse-välja-lülitit [1-10]. Seadme pistikupesa [1-1] juhib voolu.

- i** Roheline leed [1-12] näitab valverežiimi (stand-by).

Mobiilse imuri automaatne käivitamine

Mobiilne imur on valverežiimis (stand-by).

- ▶ Et mobiilset imurit automaatselt käivitada: Lülitage ühendatud tööriist sisse.

Käivitage mobiilne imur käsitsi.

Mobiilne imur on valverežiimis (stand-by).

- ▶ Vajutage MAN-nuppu [1-11].



Eemaldage mobiilse imuri toitekaabel pistikupesast enne hooldus- ja remonteid ja selleks ajaks, mil te imurit ei kasuta.

6.3 Elektritööriista ühendamine



HOIATUS

Vigastuste oht

- ▶ Pidage kinni elektritööriista maksimumvõimsusest (vt „Tehnilised andmed“).
- ▶ Lülitage elektritööriist välja.

Võrgutoitega elektritööriista ühendamine mobiilse imuriga

- ▶ Ühendage elektritööriist seadme pistikupessa [1-1].
- Elektritööriist on ühendatud mobiilse imuriga toitekaabli abil.

7 Seadistamine

7.1 Imivõimsuse reguleerimine

- ▶ Vajutage pluss- või miinus-nuppe [1-12], kui seade on imemisrežiimis.

7.2 Imimuhv

Imimuhvi möödaviigufunktsioon takistab lihvseadmete ka põrandapihustite sisseimemist siledatelt pindadelt.

Avamine

- ▶ Keerake seaderõngas asendisse "OPEN".

Sulgemine

- ▶ Keerake seaderõngas asendisse "CLOSE".

7.3 ülekuumenemiskaitse

Ülekuumenemise kaitseks lülitab temperatuurikaitse mobiilse vee- ja tolmuimeja välja enne kriitilise temperatuuri saavutamist. Kõige alumine leed [1-12] näitab riket.

leed põleb punaselt liigtemperatuur

- ▶ Lülitage mobiilne vee- ja tolmuimeja välja, laske maha jahtuda.
- ▶ Lülitage mobiilne vee- ja tolmuimeja u 5 minuti pärast uuesti sisse.

8 Töö

8.1 Kuiva tolmu imemine



Kuiva tolmu imemine

Kasutage alati filtrikotti.

8.2 Märkmaterjali / vedelike imemine



Eemaldage filtrikott!

Kasutage spetsiaalset märgfiltrit.

Maksimaalse täitetaseme saavutamisel imemine automaatselt katkeb.

Kõige alumine leed [1-12] põleb punaselt.

- ▶ Lülitage mobiilne imur [1-10] välja.
- ▶ Avage lukustusklambrid [1-7] ja võtke seadme ülaosa ära.
- ▶ Tühjendage jäätmemahti [1-9].

Kui olete märgmaterjali imemise lõpetanud, laske märgfiltril kuivada!

Kuivatage mobiilne tolmuimeja ja jäätmemahti enne kuivtolmu imemist ja enne seadme hoius-tamist.



ETTEVAATUST

Tervist kahjustav tolmu

Hingamisteede kahjustamise oht

- ▶ Kui olete märgmaterjali imemise lõpetanud, eemaldage märgfilter ja vahetage see kuivmaterjali põhifiltri vastu.



ETTEVAATUST

Väljaimbuv vaht ja lekkivad vedelikud

- ▶ Lülitage seade kohe välja ja tühjendage.

8.3 Heitõhu väljalase



ETTEVAATUST

Tervist kahjustav tolmu

Oht kahjustada hingamisteid!

- ▶ Ärge eemaldage tolmu seda ära puhudes!

Heitõhu väljalase võimaldab imivooliku kaudu heitõhku hoonest välja juhtida.

- ▶ Avage võre heitõhu väljalaskeava [1-8] ees.
- ▶ Lükake imivoolik heitõhu väljalaskeava [1-8] sisse.

8.4 Filtrikoti tolmuva vahetamine

- ▶ Avage lukustusklambrid ja tõstke seadme ülaosa maha [2].
- ▶ Tõmmake filtrikoti aasast, kuni filtrikoti suu on täiesti kinni.

Nüüd on filtrikott turvaliselt suletud ja seda saab eemaldada.

- ▶ Tõstke seadme ülaosa uuesti peale tagasi ja sulgege lukustusklambrid.

8.5 Filtrielemendi vahetus [6]

- ▶ Tõmmake kasutatud filtrisahtel [1-6] välja.

- ▶ Kõrvaldage filtrisahtel kehtivate jäätmekorralduseeskirjade järgi.

- ▶ Lükake uus filtrisahtel [1-6] sisse.



Tarvikute, filtri ja kulumaterjalide tellimisnumbrid leiate Festooli kataloogist või veebilehelt: www.festool.com.

- **Kasutada tohib üksnes Festooli originaaltarvikuid ja kulumaterjale.** Üksnes Festooli testitud ja heakskiidetud tarvikud on turvalised ning kohandatud spetsiaalselt seadme ja selle kasutusega.

TEATIS

Mootori kahjustamine

- ▶ Ärge kasutage kunagi imurit, kui põhifilter on paigaldamata või vigane, sest see võib omakorda mootorit kahjustada.

8.6 Kui töö on lõpetatud

- ▶ Lülitage mobiilne imur välja ja tõmmake pistik pistikupesast.
- ▶ Tühjendage mahti.
- ▶ Puhastage imur nii seest kui väljast, kasutage puhastamiseks tolmuimejat ja pühkige pinnad lapiga üle.
- ▶ Kerige võrgukaabel kokku.
- ▶ Asetage võrgukaabel [4-1] suletavasse hoidikusse. Selleks pistke toitekaabel läbi vastava ava [4-2].
- ▶ Kinnitage imivoolik [5-1] imivooliku kinnituse [1-3] abil mobiilse imuri külge.
- ▶ Puhastage korrapäraselt täituvusastme andureid [7-1] ja kontrollige neid kahjustuste suhtes.
- ▶ Hoiustage mobiilset imurit kuivas ruumis ja võõrastele kättesaamatus kohas.



Hoidiku katet saab kasutada ka tööriistalulena.

9 Hooldus ja remont



HOIATUS

Vigastuste oht, elektrilöök

- ▶ Enne mis tahes hooldus- ja korrashoiutööd tõmmake võrgupistik alati pistikupesast välja!
- ▶ Kõiki hooldus- ja parandustööd, mis nõuavad mootorikorpuse avamist, tuleb teha lasta volitatud hooldustöökojas.



Hooldus- ja parandustöid on lubatud teha vaid tootja esindajal või volitatud hooldekeskustes. Lähima teenindustöökoja aadressi leiate: www.festool.ee/teenindus

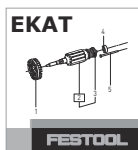

Kasutada tohib üksnes Festooli originaalvaruosi! Tellimisnumbri leiate: www.festool.ee/teenindus

10 Keskkond



Ärge käidelve seadet koos olmejäätmetega! Seadmed, lisavarustus ja pakendid tuleb suunata keskkonnasõbralikult taaskasutusse. Järgige kehtivaid riiklikke eeskirju.

Vastavalt Euroopa Liidu direktiivile elektri- ja elektroonikaseadmete jäätmete kohta tuleb kasutusressursi ammendanud elektrilised tööriistad eraldi kokku koguda ja keskkonnasäästlikult ringlusse võtta.

Teave tagastamiskohtade kohta on leitav www.festool.com/environment.

Teave ohtlike ainete kohta: www.festool.ee/reach

Obsah		
1 Bezpečnostné upozornenia.....	123	6 Uvedenie do prevádzky.....
2 Symboly.....	124	7 Nastavenia.....
3 Prvky náradia.....	125	8 Používanie.....
4 Technické parametre.....	125	9 Údržba a starostlivosť.....
5 Použitie na určený účel.....	125	10 Životné prostredie.....

1 Bezpečnostné upozornenia



VAROVANIE! Prečítajte si všetky bezpečnostné upozornenia a pokyny.

Nedodržanie bezpečnostných upozornení a pokynov môže zapríčiniť úraz elektrickým prúdom, požiar a/alebo ťažké zranenia.

Odložte si všetky bezpečnostné upozornenia a pokyny, aby ste ich mohli aj v budúcnosti použiť.

- Toto zariadenie nesmú používať osoby (vrátane detí) so zníženými fyzickými, zmyslovými alebo mentálnymi schopnosťami alebo nedostatkom skúseností a vedomostí. **Deti** musia byť pod dozorom, aby sa zaistilo, že sa nebudú so zariadením hrať.
- Keď sa **sieťové pripájacie vedenie** tohto zariadenia poškodí, musí ho vymeniť autorizovaná servisná dielňa pre služby zákazníkom, aby sa zabránilo ohrozeniam.
- Používajte len s nainštalovaným filtračným systémom.
- **VAROVANIE** Obsluhujúci pracovníci musia byť primerane zaškolení o používaní tohto zariadenia.
- Pred čistením alebo údržbou alebo pri výmene opotrebovaných dielov alebo pri prestavbe zariadenia sa musí vždy najskôr vytiahnuť sieťová zástrčka zo zásuvky.
- **Varovanie** Zásuvku na zariadení používajte len na účely stanovené v pokynoch.
- **VAROVANIE** Pri vystupovaní peny alebo kvapaliny stroj ihneď vypnite.
- **POZOR** Zariadenie na obmedzenie stavu (hladiny) vody pravidelne čistite a kontrolujte výskyt náznakov poškodenia.
- Zariadenie nie je vhodné na nasávanie silno peniacich tekutín.
- **VAROVANIE** Tento stroj nie je vhodný na zachytávanie prachu ohrozujúceho zdravie.
- **POZOR** Tento stroj je určený len na používanie v interiéroch.
- **POZOR** Toto zariadenie sa smie uschovávať iba v interiéroch.

- **Nebezpečenstvo výbuchu a požiaru! Nevysávajte:**
 - iskry, žeravé čiastočky alebo horúci prach;
 - horľavé alebo výbušné látky (napr. horčík, hliník, benzín, riedidlá);
 - agresívne látky (napr. kyseliny, lúhy, rozpúšťadlá);
 - chemicky reaktívne látky, ktoré vedú k vzniku tepla, kyselín/zásad, plynov atď. (napr. reaktívne dvojzložkové materiály, hliník a voda).
- Dodržiavajte národné bezpečnostné predpisy a údaje výrobcu materiálov!
- Používajte len s vhodnými ochrannými prostriedkami!
- So zariadením pracujte len vtedy, keď zistíte vizuálnou kontrolou, že je neporušené, v suchom prostredí, po poučení!
- Pravidelne kontrolujte zástrčku, zásuvku, kábel a filter, aby ste zabránili ohrozeniu. Poškodené elektrické súčasti dajte vymeniť výhradne v autorizovanom zákazníckom servise.
- Zariadenie prenášajte iba za rukoväť, ktorá je na to určená.
- Nezdvíhajte a neprepravujte pomocou háka žeriava alebo zdvíhacieho zariadenia.
- Mobilný vysávač nesmie byť nesený za upevnenie **[1-3]** saciej hadice!
- Nástroje položte na rovný podklad a zaistite proti nežiaducemu pohybu.
- Toto zariadenie nesmú používať osoby, ktoré môžu citlivo reagovať na zásah elektrickým prúdom (napr. **l'udia s kardiostimulátorom**), pretože nemožno vylúčiť statické nabíjanie zariadenia.
- Používajte len originálnu saciu hadicu Festool.
- **Zohľadnite pracovné prostredie a pri preprave alebo práci s nástrojom dávajte pozor na seba a ostatných.**
Vyvarujete sa tak napr. riziku zakopnutia o saciu hadicu alebo napájací kábel.
- **Obalovú fóliu uchovávajte mimo dosahu detí.**
Hrozí nebezpečenstvo udusenía.

2 Symboly



Varovanie pred všeobecným nebezpečenstvom



Varovanie pred zásahom elektrickým prúdom



Prečítajte si návod na používanie, bezpečnostné upozornenia!



Nevyhadzujte do domového odpadu.



Vytiahnite sieťovú zástrčku



Noste prostriedky na ochranu dýchacích ciest.



Stúpanie zakázané



Tip, upozornenie



Označenie CE o zhode



Inštrukcie

3 Prvky náradia

- [1-1] Prístrojová zásuvka
- [1-2] Úložný rám pre kábel a príslušenstvo
- [1-3] Upevnenie sacie hadice
- [1-4] Rukoväť

- [1-5] Aretácia
- [1-6] Výsuvný filter
- [1-7] Uzatváracia svorka
- [1-8] Otvor na výstup vzduchu
- [1-9] Nádobka na nečistoty
- [1-10] Vypínač
- [1-11] Tlačidlo MAN
- [1-12] Regulácia sacieho výkonu

Uvedené obrázky sa nachádzajú na začiatku návodu na používanie.

4 Technické parametre

Mobilné vysávače		CT 15	CT 25
Príkon		350 – 1 200 W	
Max. príkon na zásuvke určenej na pripojenie náradia	EÚ CH, DK GB KR	2 400 W 1 100 W 1 800 W 2 300 W	
Objemový tok (vzduchu) max., vysávač/turbína		130 m ³ /h / /222 m ³ /h	
Podtlak max., turbína		24 000 Pa	
Sacia hadica		D 2 7/32 mm × 3,5 m-RAS/CT	
Dĺžka sieťového pripájacieho vedenia		5,5 m	
Hladina akustického tlaku podľa EN 60335-2-69/ neistota K		72 dB(A)/ 3 dB	
Hodnota vibrácií pôsobiacich na ruku – rameno podľa EN 60335-2-69/ neistota K		< 2,5 m/s ² / 1,5 m/s ²	
Druh ochrany		IP X4	
Objem nádoby	CT 15	15 l	
	CT 25	25 l	
Rozmer D × Š × V	CT 15	470 × 320 × 430 mm	
	CT 25	470 × 320 × 510 mm	
Hmotnosť	CT 15	10,5 kg	
	CT 25	11,3 kg	

5 Použitie na určený účel

Mobilný vysávač určený na

- nasávanie a odsávanie prachu, nečistôt, piesku, pilín neohrozujúcich zdravie,
- nasávanie vody,
- pri zvýšenej záťaži v profesionálnom používaní,

podľa IEC/EN 60335-2-69.

Mobilný vysávač je vhodný len na použitie v interiéroch.



Za používanie, ktoré nie je v súlade s určením, ručí používateľ.

6 Uvedenie do prevádzky



VAROVANIE

Nepripustné napätie alebo frekvencia!

Nebezpečenstvo úrazu

- Rešpektujte údaje na typovom štítku.
- Rešpektujte osobitosti danej krajiny.

6.1 Prvé uvedenie do prevádzky

- Vložte filtračné vrečko [2].
- Pripojte saciu hadicu [3].

6.2 Pripojenie mobilného vysávača



VAROVANIE

Nebezpečenstvo poranenia v dôsledku nekontrolovane sa rozbiehajúceho náradia

- Pred zapnutím dbajte na to, aby bolo pripojené náradie vypnuté.



VAROVANIE

Nebezpečenstvo poranenia elektrickým prúdom

- Zasuňte sieťovú zástrčku do uzemnenej zásuvky.
- Nesiahajte do zásuvky mobilného vysávača.

- i** Ak je mobilný vysávač pripojený na sieťovú zásuvku, je zásuvka mobilného vysávača na pripojenie náradia trvale pod elektrickým prúdom.

Spojenie mobilného vysávača so zásuvkou

Mobilný vysávač je vypnutý.

- Zapojte sieťový kábel do zásuvky. Zásuvka na pripojenie náradia [1-1] je pod prúdom.

Prepnutie mobilného vysávača do režimu Stand-by

- Stlačte vypínač [1-10]. Zásuvka na pripojenie náradia [1-1] je pod prúdom.

- i** Zelená LED [1-12] zobrazuje režim Stand-by.

Automatické spustenie mobilného vysávača

Mobilný vysávač je v režime Stand-by.

- Pre automatické spustenie mobilného vysávača: Zapnite pripojené náradie.

Manuálne spustenie mobilného vysávača

Mobilný vysávač je v režime Stand-by.

- Stlačte tlačidlo MAN [1-11].



Pri nepoužívaní, ako aj údržbárskych a čistiacich prác vyťahnite sieťovú zástrčku mobilného vysávača zo zásuvky.

6.3 Pripojenie elektrického náradia



VAROVANIE

Nebezpečenstvo poranenia

- Rešpektujte maximálny menovitý príkon zásuvky na pripojenie náradia (pozri kapitolu Technické údaje).
- Vypnite elektrické náradie.

Spojenie sieťového elektrického náradia s mobilným vysávačom

- Pripojte elektrické náradie do zásuvky na pripojenie elektrického náradia [1-1].
- Elektrické náradie je spojené s mobilným vysávačom cez sieťový kábel.

7 Nastavenia

7.1 Regulácia sacej sily

- Stlačte tlačidlá plus, resp. mínus [1-12] v sacej prevádzke.

7.2 Spojka na odsávanie

Funkcia premostenia spojky na odsávanie bráni nasávaniu brúsok a podlahových dýz na hladkých povrchoch.

Otvorenie

- Otočte nastavovací krúžok do polohy „OPEN“.

Zatvoriť

- Otočte nastavovací krúžok do polohy „CLOSE“.

7.3 Tepelná poistka

Na ochranu pred prehriatím vypne tepelná poistka mobilný vysávač pred dosiahnutím kritickej teploty. Najspodnejšia LED dióda [1-12] indikuje poruchu.

LED dióda svieti na červeno

Nadmerná teplota

- Mobilný vysávač vypnite, nechajte ho vychladnúť.
- Mobilný vysávač po cca 5 minútach znova zapnite.

8 Používanie

8.1 Odsávanie suchých látok



Odsávanie suchých látok

Vždy použite filtračné vrečko!

8.2 Odsávanie suchých látok/tekutín



Odstráňte filtračné vrečko!

Používajte špeciálny filter na mokré vysávanie.

Pri dosiahnutí maximálnej výšky hladiny sa odsávanie automaticky preruší.

Najspodnejšia LED **[1-12]** svieti na červeno.

- ▶ Vypnite mobilný vysávač **[1-10]**.
- ▶ Otvorte uzatváracie svorky **[1-7]** a odoberte hornú časť.
- ▶ Vyprázdňte nádobu na nečistoty **[1-9]**.

Po vysávaní namokro nechajte mokrý filter vyschnúť!

Mobilný vysávač a nádobu na nečistoty pred vysávaním suchého prachu a pred uskladnením vysušte.



POZOR

Zdraviu škodlivý prach

Hrozí poškodenie dýchacích ciest

- ▶ Po vysávaní namokro odstráňte filter na mokré vysávanie a vymeňte ho za hlavný filter na suché materiály.



POZOR

Vystupujúca pena a kvapaliny

- ▶ Zariadenie ihneď vypnite a vyprázdnite.

8.3 Výstup odpadového vzduchu



POZOR

Zdraviu škodlivý prach

Hrozí poškodenie dýchacích ciest

- ▶ Neodfukujte prach!

Výstup odpadového vzduchu poskytujte možnosť odvádzania odpadového vzduchu prostredníctvom sacej hadice mimo budovy.

- ▶ Otvorte mriežku pred otvorom na výstup vzduchu **[1-8]**.
- ▶ Zasuňte saciu hadicu do otvoru na výstup vzduchu **[1-8]**.

8.4 Bezprašná výmena filtračného vrečka

- ▶ Otvorte uzatváracie svorky a odoberte hornú časť prístroja **[2]**.
- ▶ Potiahnite jazyk na filtračnom vrečku tak, aby bol otvor filtračného vrečka úplne zatvorený.

Filtračné vrečko je teraz bezpečne zatvorené a môže sa vybrať.

- ▶ Nasadte hornú časť vysávača a zatvorte uzatváracie svorky.

8.5 Výmena filtračného článku [6]

- ▶ Vytiahnite opotrebovaný zásuvný filter **[1-6]**.
- ▶ Opotrebovaný zásuvný filter zlikvidujte podľa zákonných ustanovení.
- ▶ Zasuňte nový zásuvný filter **[1-6]**.

i Objednávacie čísla pre príslušenstvo, filter a spotrebný materiál sa nachádzajú v katalógu Festool alebo na internetovej adrese „www.festool.sk“.

- **Používajte len originálne príslušenstvo Festool a spotrebný materiál Festool.** Len príslušenstvo testované a schválené spoločnosťou Festool je bezpečné a dokonale zosúladené na používanie na náradí.

UPOZORNENIE

Poškodenie motora

- ▶ Nikdy neodsávajte bez zabudovaného hlavného filtra alebo s poškodeným hlavným filtrom, pretože to môže poškodiť motor.

8.6 Po práci

- ▶ Mobilný odsávač vypnite a vytiahnite sieťovú zástrčku.
- ▶ Vyprázdňte nádobu na nečistoty.
- ▶ Mobilný vysávač vyčistite zvnútra a zvonku tak, že ho povysávate a utriete.
- ▶ Sieťový pripájací kábel naviňte.
- ▶ Vložte sieťový pripojovací kábel **[4-1]** do uzatvárateľného držiaka hadice. Pripojovací sieťový kábel vedte cez otvor **[4-2]**.
- ▶ Odpojte saciu hadicu **[5-1]** a upevnite ju **[1-3]** na mobilný vysávač.
- ▶ Pravidelne čistite senzory na snímanie hladiny **[7-1]** a skontrolujte, či nie sú poškodené.
- ▶ Mobilný vysávač odložte do suchej miestnosti, na miesto chránené proti neoprávnenému použitiu.

i Kryt držiaka slúži aj ako odkladacia priehradka na náradie.

9 Údržba a starostlivosť



VAROVANIE

Nebezpečenstvo poranenia, úraz elektrickým prúdom

- Pred údržbou a ošetrovaním náradia vytiahnite zástrčku zo zásuvkového modulu!
- Všetky údržbové práce a opravy, ktoré si vyžadujú otvorenie krytu motora, smie vykonávať len autorizovaný zákaznícky servis.



Zákaznícky servis a opravy len od výrobcu alebo servisných dielní. Adresa najbližšieho servisného stredu: www.festool.sk/servis



Používajte len originálne náhradné súčiastky Festool! Obj. č. na: www.festool.sk/servis

10 Životné prostredie



Náradie nevyhadzujte do domáceho odpadu! Náradie, príslušenstvo a obaly sa odovzdajte na ekologickú recykláciu.

Dodržiavajte platné národné predpisy.

V súlade s európskou smernicou o odpade z elektrických a elektronických zariadení a jej implementáciou do vnútroštátnych právnych predpisov sa použité elektrické zariadenia musia zbierať oddelene a recyklovať spôsobom šetrným k životnému prostrediu.

Informácie o zberných miestach nájdete v časti www.festool.com/environment.

Informácie o kritických látkach:

www.festool.sk/reach

Vsebina		
1 Varnostna opozorila.....	129	6 Zagon.....
2 Simboli.....	130	7 Nastavitve.....
3 Elementi orodja.....	131	8 Delo.....
4 Tehnični podatki.....	131	9 Vzdrževanje in nega.....
5 Uporaba v skladu z namembnostjo.....	131	10 Okolje.....

1 Varnostna opozorila



OPOZORILO! Preberite vsa varnostna opozorila in navodila. Če varnostnih opozoril in navodil ne upoštevate, lahko pride do električnega udara, požara in/ali hudih telesnih poškodb.

Vsa varnostna opozorila in navodila shranite za prihodnjo uporabo.

- Stroj ne smejo uporabljati osebe (vključno z otroki) z zmanjšanimi fizičnimi, senzoričnimi ali duševnimi sposobnostmi oz. osebe s pomanjkanjem izkušenj in/ali znanja. **Otroke** je treba nadzorovati in jim preprečiti igro z napravo.
- Če se **kabelska napeljava** te naprave poškoduje, jo mora zamenjati pooblaščen servisna delavnica, da ne pride do ogrožanja varnosti.
- Uporaba samo z nameščenim filtrskim sistemom.
- **OPOZORILO** Uporabniki morajo biti ustrezno poučeni o uporabi tega stroja.
- Pred čiščenjem ali vzdrževanjem ali pri zamenjavi potrošnega materiala ali predelavi naprave je vedno treba najprej odklopiti omrežni vtič iz vtičnice.
- **OPOZORILO** Vtičnico na stroju uporabljajte samo za namene, ki so navedeni v navodilih.
- **OPOZORILO** V primeru izstopanja pene ali tekočine morate stroj takoj izklopiti.
- **PREVIDNO** Redno čistite pripravo za omejevanje ravni vode in preverjajte, ali je poškodovana.
- Naprava ni primerna za sesanje tekočin, ki se močno penijo.
- **OPOZORILO** Ta stroj ni primeren za sesanje zdravju škodljivega prahu.
- **PREVIDNO** Ta stroj je primeren le za uporabo v zaprtih prostorih.
- **PREVIDNO** Stroj lahko shranjujete le v zaprtih prostorih.

- **Nevarnost požara in eksplozije! Ne sesajte:**
 - isker, žarečih delov ali vročega prahu;
 - vnetljivih ali eksplozivnih sredstev (npr. magnezija, aluminija, bencina, raztopin);
 - agresivnih sredstev (npr. kislin, lužnic, topil);
 - kemijskih reaktivnih sredstev, ki povzročajo nastanek toplote, kislin/baz, plinov itd. (npr. reaktivni materiali 2K, aluminij in voda).
- Upoštevajte nacionalne varnostne predpise in navedbe proizvajalca materiala!
- Uporaba samo s primerno zaščitno opremo!
- Opravite vizualno kontrolo in če je orodje nepoškodovano, delajte po napotkih in v suhem okolju!
- Redno pregledujte vtič, vtičnico, kabel in filter, da preprečite nastanek nevarnosti. Poškodovane električne sestavne dele sme zamenjati izključno pooblaščen servisna delavnica.
- Orodje med prenašanjem vedno držite le za predvideni ročaj.
- Orodja ne dvigajte in transportirajte prek kavolja žerjava ali orodij za dviganje.
- Mobilnega sesalnika ne smete prenašati za vpetje sesalne cevi **[1-3]!**
- Napravo odložite samo na ravno površino in jo zavarujte pred nenamernim premikanjem.
- Te naprave ne smejo uporabljati osebe, ki se lahko občutljivo odzovejo na električni udar (npr. **osebe s srčnim spodbujevalnikom**), ker ni mogoče izključiti možnosti statične naelektritve naprave.
- Uporabljajte le originalno sesalno cev Festool.
- **Pri delu bodite pozorni na svojo okolico in pri transportu ali med delom z orodjem pazite na svojo varnost in varnost drugih.**
S tem preprečite npr. nevarnost, da se spotaknete ob sesalno cev ali omrežni kabel.
- **Embalažno folijo hranite zunaj dosega otrok.**
Obstaja nevarnost zadužitve.

2 Simboli



Opozorilo za splošno nevarnost



Opozorilo pred električnim udarom



Preberite varnostna opozorila in navodila za uporabo!



Ne mečite v gospodinjske odpadke.



Izvlecite vtič



Uporabljajte masko za zaščito dihal.



Prepovedano vzpenjanje



Napotek, nasvet



Oznaka skladnosti CE



Navodila

- [1-4] Ročaj
- [1-5] Zapah
- [1-6] Filtrski predal
- [1-7] Zapiralna sponka
- [1-8] Izpihovalna odprtina
- [1-9] Posoda za umazanijo
- [1-10] Stikalo za vklop/izklop
- [1-11] Tipka MAN
- [1-12] Regulacija moči sesanja

Imenovane slike so v nemških navodilih za uporabo.

3 Elementi orodja

- [1-1] Vtičnica na napravi
- [1-2] Shranjevalnik za kable in pribor
- [1-3] Pritrditev sesalne cevi

4 Tehnični podatki

Mobilni sesalniki		CT 15	CT 25
Poraba moči		350–1200 W	
Najv. odjemna električna moč na vtičnici naprave	EU	2400 W	
	CH, DK	1100 W	
	GB	1800 W	
	KR	2300 W	
Najv. volumski pretok (zrak), sesalnik/turbina		130 m ³ /h/222 m ³ /h	
Najv. podtlak, turbina		24.000 Pa	
Sesalna cev		D 27/32 mm x 3,5 m-RAS/CT	
Dolžina električnega kabla		5,5 m	
Raven zvočnega tlaka po EN 60335-2-69/negotovost K		72 dB(A)/ 3 dB	
Vrednost vibracij dlan-roka EN 60335-2-69/negotovost K		< 2,5 m/s ² /1,5 m/s ²	
Vrsta zaščite		IP X4	
Prostornina posode	CT 15	15 l	
	CT 25	25 l	
Dimenzije DxŠxV	CT 15	470x320x430 mm	
	CT 25	470x320x510 mm	
Teža	CT 15	10,5 kg	
	CT 25	11,3 kg	

5 Uporaba v skladu z namembnostjo

Mobilni sesalnik je primeren za

- sesanje in odsesavanje prahov, ki ne škodujejo zdravju, umazanije, peska, odrezkov,
- odsesavanje vode,

- zahtevnejšo uporabo v profesionalne namene v skladu s standardom IEC/EN 60335-2-69. Mobilni sesalnik je primeren le za uporabo v zaprtih prostorih.



Vso odgovornost v primeru nenamenske uporabe nosi uporabnik.

6 Zagon



OPOZORILO

Nedovoljena napetost ali frekvenca!

Nevarnost nesreče

- ▶ Upoštevajte navedbe na ploščici.
- ▶ Upoštevajte posebnosti držav.

6.1 Prvi zagon

- ▶ Vstavite filtrirno vrečko [2].
- ▶ Priključite sesalno cev [3].

6.2 Priključitev mobilnega sesalnika



OPOZORILO

Nevarnost poškodb zaradi orodja, ki se nenadzorovano zažene

- ▶ Pred vklopom bodite pozorni na to, da je priključeno orodje izklopljeno.



OPOZORILO

Nevarnost poškodb zaradi električnega toka

- ▶ Vtič vtaknite v ozemljeno vtičnico.
- ▶ Ne segajte v vtičnico mobilnega sesalnika.

- i** Če je mobilni sesalnik povezan z omrežno vtičnico, je vtičnica mobilnega sesalnika trajno pod napetostjo.

Priključitev mobilnega sesalnika na vtičnico

Mobilni sesalnik je izklopljen.

- ▶ Omrežni kabel priključite v vtičnico. Vtičnica naprave [1-1] je pod napetostjo.

Preklop mobilnega sesalnika v način pripravljenosti

- ▶ Pritisnite na stikalo za vklop/izklop [1-10]. Vtičnica naprave [1-1] je pod napetostjo.

- i** Zelena LED-lučka [1-12] prikazuje način pripravljenosti.

Samodejni zagon mobilnega sesalnika

Mobilni sesalnik je v načinu pripravljenosti.

- ▶ Za samodejni zagon mobilnega sesalnika: Vključite povezano orodje.

Ročni zagon mobilnega sesalnika

Mobilni sesalnik je v načinu pripravljenosti.

- ▶ Pritisnite tipko MAN [1-11].

- !** Ko naprave ne uporabljate ter pred vzdrževalnimi deli in čiščenjem izvalcite omrežni vtič iz mobilnega sesalnika.

6.3 Prikllop električnega orodja



OPOZORILO

Nevarnost poškodb

- ▶ Upoštevajte maksimalno priključno moč na vtičnici naprave (glejte poglavje „Tehnični podatki“)!
 - ▶ Izklopite električno orodje.

Kabelsko električno orodje povežite z mobilnim sesalnikom

- ▶ Električno orodje priključite na vtičnico naprave [1-1].
- Električno orodje je prek omrežnega kabla povezano z mobilnim sesalnikom.

7 Nastavitve

7.1 Reguliranje moči sesanja

- ▶ V načinu sesanja pritisnite tipko plus oz. minus [1-12].

7.2 Sesalna objemka

Funkcija obvoda sesalne objemke preprečuje sesanje brusilnih naprav in talnih šob na gladkih površinah.

Odpiranje

- ▶ Nastavitveni obroč zavrtite v položaj ODPRTO.

Zapiranje

- ▶ Nastavitveni obroč zavrtite v položaj ZAPRTO.

7.3 Nadzor temperature

Toplotno varovalo za zaščito pred pregretjem odklopi mobilni sesalnik, preden ta doseže kritično temperaturo. Spodnja LED-lučka [1-12] sporoča motnjo.

LED-lučka sveti v rdeči barvi Previsoka temperatura

- ▶ Izklopite mobilni sesalnik in počakajte, da se ohladi.
- ▶ Po pribl. 5 minutah znova vključite mobilni sesalnik.

8 Delo

8.1 Sesanje suhih snovi



Sesanje suhih snovi

Vedno uporabljajte filtrirno vrečko.

8.2 Sesanje mokrih snovi/tekočin



Odstranite filtrirno vrečko!

Uporabite posebni mokri filter.

Ko je dosežena največja dovoljena raven napolnjenosti, se sesanje samodejno prekine.

Spodnja LED-lučka [1-12] sveti rdeče.

- ▶ Izklopite mobilni sesalnik [1-10].
- ▶ Odprite pritrdilne sponke [1-7] in snemite zgornji del naprave.
- ▶ Izpraznite posodo za umazanijo [1-9].

Po mokrem sesanju počakajte, da se mokri filter posuši!

Pred sesanjem suhega prahu ali skladiščenjem sesalnika morate mobilni sesalnik in posodo za umazanijo osušiti.



PREVIDNO

Zdravju škodljiv prah

Poškodbe dihalnih poti

- ▶ Po mokrem sesanju odstranite mokri filter in ga zamenjajte z glavnim filtrom za suhe snovi.



PREVIDNO

Iztekajoča pena in tekočina

- ▶ Nemudoma izklopite in izpraznite orodje.

8.3 Izpuh zraka



PREVIDNO

Zdravju škodljiv prah

Poškodbe dihalnih poti

- ▶ Ne pihajte prahu!

Izpuh zraka omogoča usmerjanje izhodnega zraka iz zgradbe s pomočjo sesalne cevi.

- ▶ Odprite rešetko pred izpihovalno odprtino [1-8].
- ▶ Sesalno cev potisnite v izpihovalno odprtino [1-8].

8.4 Zamenjava vrečke filtra z omejenim dviganjem prahu

- ▶ Odprite pritrdilni sponki ter snemite zgornji del naprave [2].
- ▶ Povlecite jezik vrečke filtra, da se odprtina vrečke filtra popolnoma zapre.

Vrečka filtra je zdaj dobro zaprta in jo lahko odstranite.

- ▶ Namestite zgornji del naprave ter zaprite zapiralne sponke.

8.5 Menjava filtrirnega elementa [6]

- ▶ Izvlecite rabljeni filtrski predal [1-6].
- ▶ Rabljeni filtrski predal odstranite v skladu z zakonskimi določili.
- ▶ Vstavite nov filtrski predal [1-6].

i Kataloške številke pribora, filtrov in potrošnega materiala lahko najdete v katalogu Festool ali na spletnem naslovu www.festool.com.

- **Uporabljajte samo originalen pribor in potrošni material Festool.** Le pribor, ki ga preskusi in odobri Festool, je varen ter optimalno prilagojen orodju in delovni nalogi.

Napotek

Poškodbe motorja

- ▶ Nikoli ne sesajte brez vgrajenega glavnega filtra ali s poškodovanim glavnim filtrom, ker to lahko škoduje motorju.

8.6 Po končanem delu

- ▶ Izklopite mobilni sesalnik in izvlecite vtič.
 - ▶ Izpraznite posodo za umazanijo.
 - ▶ Mobilni sesalnik posesajte ter obrišite od znotraj in od zunaj.
 - ▶ Navijte električni priključni kabel.
 - ▶ Električni priključni kabel [4-1] položite v notranji shranjevalnik. Električni kabel položite skozi režo [4-2].
 - ▶ Odklopite sesalno cev [5-1] in jo pritrdite na mobilni sesalnik s pomočjo vpetja sesalne cevi [1-3].
 - ▶ Redno čistite senzorje napolnjenosti [7-1] in se prepričajte, da niso poškodovani.
 - ▶ Mobilni sesalnik spravite v suh prostor, kjer bo zaščiten pred nepooblaščenim rabo.
- i** Pokrov shranjevalnika služi kot odlagalnišče za orodje.

9 Vzdrževanje in nega



OPOZORILO

Nevarnost poškodb in električnega udara

- Preden se lotite kakršnih koli vzdrževalnih ali servisnih del, vedno izvalcite vtič iz vtičnice!
- Kakršna koli vzdrževalna dela in popravila, za katera je treba odpreti ohišje motorja, sme opraviti le pooblaščen servisna delavnica.



Poprodajne storitve in popravila lahko opravi le proizvajalec ali servisna delavnica. Najbližji naslov lahko poiščete na strani: www.festool.com/service

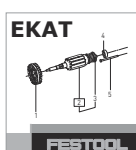

Uporabljajte samo originalne nadomestne dele Festool! Kataloške št. najdete na: www.festool.com/service

10 Okolje



Orodja ne mečite med gospodinjske odpadke! Orodje, pribor in embalažo oddajte v okolju prijazno recikliranje.

Upoštevajte veljavne državne predpise.

V skladu z evropsko direktivo o odsluženih električnih in elektronskih napravah in v skladu z državnimi predpisi je treba odsluženo električno orodje zbirati ločeno in ga oddati v okolju prijazno recikliranje.

Informacije o zbirnih mestih so na voljo na www.festool.com/environment.

Informacije o kritičnih snoveh:
www.festool.com/reach

Περιεχόμενα	
1 Υποδείξεις ασφαλείας.....	135
2 Σύμβολα.....	137
3 Στοιχεία συσκευής.....	137
4 Τεχνικά στοιχεία.....	137
5 Χρήση σύμφωνα με τον σκοπό προορισμού.....	138
6 Θέση σε λειτουργία.....	138
7 Ρυθμίσεις.....	139
8 Εργασία.....	139
9 Συντήρηση και φροντίδα.....	140
10 Περιβάλλον.....	141

1 Υποδείξεις ασφαλείας



ΠΡΟΕΙΔΟΠΟΙΗΣΗ! Διαβάστε όλες τις υποδείξεις ασφαλείας και τις οδηγίες. Οι παραλείψεις κατά την τήρηση των υποδείξεων ασφαλείας και των οδηγιών, μπορούν να προκαλέσουν ηλεκτροπληξία, πυρκαγιά και/ή σοβαρούς τραυματισμούς.

Φυλάγεται όλες τις υποδείξεις ασφαλείας και οδηγίες για μελλοντική χρήση.

- Αυτό το εργαλείο δεν επιτρέπεται να χρησιμοποιηθεί από άτομα (συμπεριλαμβανομένων παιδιών) με μειωμένες φυσικές, αισθητήριες ή πνευματικές δυνατότητες ή με έλλειψη εμπειρίας και γνώσης. Τα **παιδιά** πρέπει να επιτηρούνται, για να εξασφαλίζεται, ότι δεν παίζουν με τη συσκευή.
- Όταν πάθει ζημιά το **καλώδιο σύνδεσης στο ηλεκτρικό δίκτυο** αυτής της συσκευής, πρέπει να αντικατασταθεί από ένα εξουσιοδοτημένο/συμβεβλημένο συνεργείο σέρβις πελατών, για την αποφυγή επικίνδυνων καταστάσεων.
- Λειτουργείτε τη συσκευή μόνο με εγκατεστημένο σύστημα φίλτρου!
- **ΠΡΟΕΙΔΟΠΟΙΗΣΗ** Οι χειριστές πρέπει να ενημερωθούν σωστά στη χρήση αυτής της συσκευής.
- Πριν τον καθαρισμό ή τη συντήρηση ή σε περίπτωση αντικατάστασης αναλώσιμων εξαρτημάτων ή κατά τη μετατροπή της συσκευής, πρέπει πάντοτε να τραβιέται πρώτα το φως από την πρίζα.
- **ΠΡΟΕΙΔΟΠΟΙΗΣΗ** Χρησιμοποιείτε την πρίζα στη συσκευή μόνο για τους σκοπούς που καθορίζονται στις οδηγίες.
- **ΠΡΟΕΙΔΟΠΟΙΗΣΗ** Σε περίπτωση εξόδου αφρού ή υγρού, απενεργοποιήστε αμέσως τη συσκευή.
- **ΠΡΟΣΟΧΗ** Καθαρίζετε τακτικά τη διάταξη περιορισμού της στάθμης του νερού και εξετάζετε την για τυχόν ενδείξεις ζημιάς.
- Η συσκευή δεν είναι κατάλληλη για απορρόφηση υγρών που δημιουργούν πολύ αφρό.

- **ΠΡΟΕΙΔΟΠΟΙΗΣΗ** Αυτή η συσκευή δεν είναι κατάλληλη για την παραλαβή επιβλαβούς στην υγεία σκόνης.
- **ΠΡΟΣΟΧΗ** Αυτή η συσκευή προορίζεται μόνο για χρήση σε εσωτερικούς χώρους.
- **ΠΡΟΣΟΧΗ** Αυτή η συσκευή επιτρέπεται να φυλάγεται μόνο σε εσωτερικούς χώρους.
- **Κίνδυνος έκρηξης και πυρκαγιάς! Μην αναρροφάτε:**
 - Σπινθήρες, πυρακτωμένα μέρη ή καυτές σκόνες,
 - εύφλεκτα ή εκρηκτικά υλικά (π.χ. μαγνήσιο, αλουμίνιο, βενζίνη, αραιωτικά),
 - διαβρωτικά υλικά (π.χ. οξέα, βάσεις, διαλύτες),
 - χημικά αντιδρώντα υλικά, που οδηγούν στη δημιουργία θερμότητας, οξέων/βάσεων, αερίων κτλ. (π.χ. αντιδρώντα υλικά 2Κ, αλουμίνιο και νερό).
- Προσέχετε τις εθνικές διατάξεις ασφαλείας καθώς και τα στοιχεία του κατασκευαστή των υλικών!
- Χρησιμοποιείτε τη συσκευή μόνο με κατάλληλο εξοπλισμό προστασίας!
- Λειτουργείτε τη συσκευή σε στεγνό περιβάλλον, μόνο εφόσον μετά τον οπτικό έλεγχο είναι η άψογη!
- Ελέγχετε τακτικά το φως, την πρίζα, το καλώδιο και το φίλτρο, για την αποφυγή ενός κινδύνου. Αναθέστε την αντικατάστασή των χαλασμένων ηλεκτρικών εξαρτημάτων αποκλειστικά σε ένα εξουσιοδοτημένο συνεργείο σέρβις πελατών.
- Μεταφέρετε τη συσκευή μόνο από την προβλεπόμενη γι' αυτό τον σκοπό χειρολαβή.
- Μη σηκώνετε και μη μεταφέρετε τη συσκευή χρησιμοποιώντας άγκιστρο γερανού ή ανυψωτική συσκευή.
- Η κινητή συσκευή αναρρόφησης δεν επιτρέπεται να μεταφέρεται από τη στερέωση του εύκαμπτου σωλήνα αναρρόφησης **[1-3]!**
- Εναποθέστε το εργαλείο μόνο πάνω σε μια επίπεδη επιφάνεια και ασφαλίστε το έναντι κύλισης.
- Αυτή η συσκευή δεν επιτρέπεται να χρησιμοποιηθεί από άτομα, που μπορούν να αντιδράσουν ευαίσθητα σε ηλεκτροπληξία (π.χ. **άτομα με Βηματοδότη**), επειδή μια στατική φόρτιση της συσκευής δεν μπορεί να αποκλειστεί.
- Χρησιμοποιείτε μόνο τον γνήσιο εύκαμπτο σωλήνα αναρρόφησης Festool.









- **Λάβετε υπόψη σας το εργασιακό περιβάλλον και προσέξτε κατά τη μεταφορά ή κατά την εργασία με το εργαλείο τον εαυτό σας και τους άλλους.**

Έτσι αποφεύγετε π.χ. τον κίνδυνο να σκοντάψετε στον εύκαμπτο σωλήνα αναρρόφησης ή στο ηλεκτρικό καλώδιο.

- **Κρατάτε τις μεμβράνες συσκευσίας μακριά από τα παιδιά.**

Υπάρχει κίνδυνος ασφυξίας.

2 Σύμβολα

-  Προειδοποίηση από γενικό κίνδυνο
-  Προειδοποίηση για ηλεκτροπληξία
-  Διαβάστε τις υποδείξεις ασφαλείας στις οδηγίες λειτουργίας!
-  Μην πετάτε τη συσκευή στα οικιακά απορρίμματα.
-  Τραβήξτε το φις από την πρίζα
-  Φοράτε προστασία αναπνοής (μάσκα προσώπου).
-  Απαγορεύεται η άνοδος
-  Συμβουλή, υπόδειξη
-  Σήμανση συμμόρφωσης CE (ΕΚ)
-  Οδηγίες ενεργειών

3 Στοιχεία συσκευής

- [1-1]** Πρίζα συσκευής
- [1-2]** Θήκη καλωδίου και εξαρτημάτων
- [1-3]** Στερέωση του εύκαμπτου σωλήνα αναρρόφησης
- [1-4]** Χειρολαβή
- [1-5]** Κλείδωμα
- [1-6]** Συρτάρι φίλτρων
- [1-7]** Κλιπ
- [1-8]** Άνοιγμα ξεφυσήματος
- [1-9]** Δοχείο συγκέντρωσης των ρύπων
- [1-10]** Διακόπτης ενεργοποίησης/απενεργοποίησης
- [1-11]** Πλήκτρο MAN
- [1-12]** Ρύθμιση της αναρροφητικής ικανότητας

Οι αναφερόμενες εικόνες βρίσκονται στην αρχή των οδηγιών λειτουργίας.

4 Τεχνικά στοιχεία

Κινητές συσκευές αναρρόφησης		CT 15 CT 25
Απορροφούμενη ισχύς		350 - 1.200 W
Μέγιστη συνδεδεμένη ισχύς στην πρίζα της συσκευής	EE CH, DK GB KR	2 400 W 1 100 W 1 800 W 2 300 W
Μέγιστη ογκομετρική ροή (αέρας), απορροφητήρας/στρόβιλος		130 m ³ /h / 222 m ³ /h
Μέγιστη υποπίεση, στρόβιλος		24.000 Pa
Εύκαμπτος σωλήνας αναρρόφησης		D 27/32 mm x 3,5 m-RAS/CT
Μήκος του καλωδίου σύνδεσης στο ηλεκτρικό δίκτυο		5,5 m

Κινητές συσκευές αναρρόφησης	CT 15	CT 25
Στάθμη ηχητικής πίεσης σύμφωνα με το πρότυπο EN 60335-2-69 / Ανασφάλεια Κ	72 dB(A)/ 3 dB	
Τιμή κραδασμών χεριού-βραχίονα σύμφωνα με το πρότυπο EN 60335-2-69 / Ανασφάλεια Κ	< 2,5 m/s ² / 1,5 m/s ²	
Βαθμός προστασίας	IP X4	
Περιεχόμενο δοχείου	CT 15	15 λίτρα
	CT 25	25 λίτρα
Διάσταση ΜxΠxΥ	CT 15	470x320x430 mm
	CT 25	470x320x510 mm
Βάρος	CT 15	10,5 kg
	CT 25	11,3 kg

5 Χρήση σύμφωνα με τον σκοπό προορισμού

Κινητή συσκευή αναρρόφησης κατάλληλη για

- απορρόφηση και αναρρόφηση σκόνης, η οποία δεν είναι επιβλαβής στην υγεία, ρύπανση, άμμο, γρέζια,
- απορρόφηση νερού,
- αυξημένη καταπόνηση σε περίπτωση επαγγελματικής χρήσης, σύμφωνα με το πρότυπο IEC/EN 60335-2-69.

Η κινητή συσκευή αναρρόφησης είναι κατάλληλη μόνο για χρήση σε εσωτερικούς χώρους.

 Σε περίπτωση μη ενδεδειγμένης χρήσης ευθύνεται ο χρήστης.

6 Θέση σε λειτουργία



ΠΡΟΕΙΔΟΠΟΙΗΣΗ

Ανεπίτρεπτη τάση ή συχνότητα!

Κίνδυνος ατυχήματος

- Προσέξτε τα στοιχεία στην πινακίδα τύπου.
- Προσέξτε τις ιδιαιτερότητες της εκάστοτε χώρας.

6.1 Θέση σε λειτουργία για πρώτη φορά

- Τοποθετήστε τον σάκο φίλτρου **[2]**.
- Συνδέστε τον εύκαμπτο σωλήνα αναρρόφησης **[3]**.

6.2 Σύνδεση κινητής συσκευής αναρρόφησης



ΠΡΟΕΙΔΟΠΟΙΗΣΗ

Κίνδυνος τραυματισμού από ανεξέλεγκτο ξεκίνημα των εργαλείων

- Πριν την ενεργοποίηση προσέξτε, το συνδεδεμένο εργαλείο να είναι απενεργοποιημένο.



ΠΡΟΕΙΔΟΠΟΙΗΣΗ

Κίνδυνος τραυματισμού από ηλεκτρικό ρεύμα

- Συνδέστε το φις σε μια γειωμένη πρίζα.
- Μην πιάνετε στην πρίζα της κινητής συσκευής αναρρόφησης.

- ⓘ Όταν η κινητή συσκευή αναρρόφησης είναι συνδεδεμένη με την πρίζα του ρεύματος, βρίσκεται η πρίζα της κινητής συσκευής αναρρόφησης συνεχώς υπό τάση.

Σύνδεση της κινητής συσκευής αναρρόφησης με την πρίζα

Η κινητή συσκευή αναρρόφησης είναι απενεργοποιημένη.

- Συνδέστε το καλώδιο σύνδεσης στο ρεύμα με την πρίζα.
Η πρίζα της συσκευής **[1-1]** βρίσκεται υπό τάση.

Θέσιμο της κινητής συσκευής αναρρόφησης στον τρόπο λειτουργίας ετοιμότητας

- Πατήστε τον διακόπτη ενεργοποίησης/απενεργοποίησης **[1-10]**.
Η πρίζα της συσκευής **[1-1]** βρίσκεται υπό τάση.

 Η πράσινη φωτοдиодος (LED) [1-12] δείχνει τον τρόπο λειτουργίας ετοιμότητας.

Αυτόματο ξεκίνημα της κινητής συσκευής αναρρόφησης

Η κινητή συσκευή αναρρόφησης είναι στον τρόπο λειτουργίας ετοιμότητας.

- ▶ Για να ξεκινήσετε αυτόματα την κινητή συσκευή αναρρόφησης: Ενεργοποιήστε το συνδεδεμένο εργαλείο.

Χειροκίνητο ξεκίνημα της κινητής συσκευής αναρρόφησης

Η κινητή συσκευή αναρρόφησης είναι στον τρόπο λειτουργίας ετοιμότητας.

- ▶ Πατήστε το πλήκτρο MAN [1-11].

 Σε περίπτωση που δε χρησιμοποιείται καθώς και πριν από εργασίες συντήρησης και καθαρισμού, τραβάτε το φινι της κινητής συσκευής αναρρόφησης από την πρίζα.

6.3 Σύνδεση του ηλεκτρικού εργαλείου



ΠΡΟΕΙΔΟΠΟΙΗΣΗ

Κίνδυνος τραυματισμού

- ▶ Προσέξτε τη μέγιστη συνδεδεμένη ισχύ στην πρίζα της συσκευής (βλέπε στο κεφάλαιο "Τεχνικά στοιχεία").
- ▶ Απενεργοποιήστε το ηλεκτρικό εργαλείο.

Σύνδεση ηλεκτρικού εργαλείου δικτύου με την κινητή συσκευή αναρρόφησης

- ▶ Συνδέστε το ηλεκτρικό εργαλείο στην πρίζα της συσκευής [1-1].
- Το ηλεκτρικό εργαλείο συνδέεται μέσω καλωδίου σύνδεσης στο ρεύμα με την κινητή συσκευή αναρρόφησης.

7 Ρυθμίσεις

7.1 Ρύθμιση της δύναμης αναρρόφησης

- ▶ Πατήστε τα πλήκτρα "συν" ή "πλην" [1-12] στη λειτουργία αναρρόφησης.

7.2 Μούφα αναρρόφησης

Η λειτουργία παράκαμψης της μούφας αναρρόφησης εμποδίζει την αναρρόφηση εργαλείων λείανσης και πελμάτων δαπέδου πάνω σε λείες επιφάνειες.

Άνοιγμα

- ▶ Γυρίστε τον δακτύλιο ρύθμισης στη θέση "OPEN".

Κλείσιμο

- ▶ Γυρίστε τον δακτύλιο ρύθμισης στη θέση "CLOSE".

7.3 Ασφάλεια θερμοκρασίας (θερμικό)

Για την προστασία από την υπερθέρμανση απενεργοποιεί η ασφάλεια θερμοκρασίας (θερμικό) την κινητή συσκευή αναρρόφησης προτού φτάσει στη κρίσιμη θερμοκρασία. Το πιο κάτω LED [1-12] δείχνει μια βλάβη.

Το LED ανάβει κόκκινο Υπερθέρμανση

- ▶ Απενεργοποιήστε την κινητή συσκευή αναρρόφησης και αφήστε την να κρυώσει.
- ▶ Ενεργοποιήστε μετά από περίπου 5 λεπτά ξανά την κινητή συσκευή αναρρόφησης.

8 Εργασία

8.1 Αναρρόφηση στεγνών υλικών



Αναρρόφηση στεγνών υλικών

Χρησιμοποιείτε πάντοτε σάκο φίλτρου.

8.2 Αναρρόφηση υγρών υλικών/υγρών



Απομακρύνετε το σάκο φίλτρου!

Χρησιμοποιήστε ειδικό φίλτρο υγρών.

Σε περίπτωση επίτευξης του μέγιστου ύψους της στάθμης πλήρωσης διακόπεται αυτόματα η αναρρόφηση.

Το πιο κάτω LED [1-12] ανάβει κόκκινο.

- ▶ Απενεργοποιήστε την κινητή συσκευή αναρρόφησης [1-10].
- ▶ Ανοίξτε τα κλιπ [1-7] και αφαιρέστε το επάνω μέρος της συσκευής.
- ▶ Αδειάστε το δοχείο συγκέντρωσης των ρύπων [1-9].

Μετά την υγρή αναρρόφηση, αφήστε το φίλτρο υγρών να στεγνώσει!

Στεγνώστε την κινητή συσκευή αναρρόφησης και το δοχείο συγκέντρωσης των ρύπων πριν την αναρρόφηση ξηρών σκονών καθώς και πριν την αποθήκευση.



ΠΡΟΣΟΧΗ

Επιβλαβείς για την υγεία σκόνης

Τραυματισμός των αναπνευστικών οδών

- ▶ Μετά τη λειτουργία υγρής αναρρόφησης αφαιρέστε το φίλτρο υγρών και αντικαταστήστε το με το κύριο φίλτρο για ξηρά υλικά.



ΠΡΟΣΟΧΗ

Εξερχόμενος αφρός και υγρό

- ▶ Απενεργοποιήστε αμέσως τη συσκευή και αδειάστε την.

8.3 Στόμιο εκκένωσης αέρα εξαερισμού



ΠΡΟΣΟΧΗ

- Επιβλαβείς για την υγεία σκόνης**
Τραυματισμός των αναπνευστικών οδών
- ▶ Μην ξεφυσάτε σκόνες!

Το στόμιο εκκένωσης του αέρα εξαερισμού προσφέρει τη δυνατότητα, της εξαγωγής του αέρα εξαερισμού από ένα κτίριο μέσω του εύκαμπτου σωλήνα αναρρόφησης.

- ▶ Ανοίξτε το πλέγμα πριν το άνοιγμα ξεφυσήματος **[1-8]**.
- ▶ Σπρώξτε τον εύκαμπτο σωλήνα αναρρόφησης στο άνοιγμα ξεφυσήματος **[1-8]**.

8.4 Αλλαγή χωρίς σκόνη του σάκου φίλτρου

- ▶ Ανοίξτε τα κλιπ και αφαιρέστε το επάνω μέρος της συσκευής **[2]**.
- ▶ Τραβήξτε το έλασμα στον σάκο φίλτρου μέχρι το άνοιγμα του σάκου φίλτρου να είναι εντελώς κλειστό.

Ο σάκος φίλτρου είναι τώρα ασφαλής κλεισμένος και μπορεί να αφαιρεθεί.

- ▶ Τοποθετήστε το επάνω μέρος της συσκευής και κλείστε τα κλιπ.

8.5 Αλλαγή του στοιχείου φίλτρου [6]

- ▶ Τραβήξτε έξω το μεταχειρισμένο συρτάρι φίλτρων **[1-6]**.
- ▶ Αποσύρετε το μεταχειρισμένο συρτάρι φίλτρων σύμφωνα με τις νομικές διατάξεις.
- ▶ Σπρώξτε μέσα το νέο συρτάρι φίλτρων **[1-6]**.

- i** Τους αριθμούς παραγγελίας για εξαρτήματα, φίλτρα και αναλώσιμα υλικά θα τους βρείτε στον κατάλογο της Festool ή στο διαδίκτυο στη διεύθυνση "www.festool.com".

– **Χρησιμοποιείτε μόνο τα γνήσια εξαρτήματα και αναλώσιμα υλικά.** Μόνο τα δοκιμασμένα και εγκεκριμένα από τη Festool εξαρτήματα είναι ασφαλή και άριστα εναρμονισμένα με το εργαλείο και την εργασία.

ΕΙΔΟΠΟΙΗΣΗ

Ζημιά του κινητήρα

- ▶ Μην αναρροφάτε ποτέ χωρίς τοποθετημένο ή με χαλασμένο κύριο φίλτρο, επειδή αυτό μπορεί να προκαλέσει ζημιά στον κινητήρα.

8.6 Μετά την εργασία

- ▶ Απενεργοποιήστε την κινητή συσκευή αναρρόφησης και τραβήξτε το φισ από την πρίζα.
- ▶ Αδειάστε το δοχείο συγκέντρωσης των ρύπων.
- ▶ Καθαρίστε την κινητή συσκευή αναρρόφησης εσωτερικά και εξωτερικά με αναρρόφηση και σκούπισμα.
- ▶ Τυλίξτε το καλώδιο σύνδεσης στο ηλεκτρικό δίκτυο.
- ▶ Τοποθετήστε το καλώδιο σύνδεσης στο ηλεκτρικό δίκτυο **[4-1]** στην κλειδωμένη θήκη. Περάστε για αυτό το καλώδιο σύνδεσης στο ρεύμα μέσα από το άνοιγμα **[4-2]**.
- ▶ Αποσυνδέστε τον εύκαμπτο σωλήνα αναρρόφησης **[5-1]** και σταθεροποιήστε τον μέσω της στερέωσης του εύκαμπτου σωλήνα αναρρόφησης **[1-3]** στην κινητή συσκευή αναρρόφησης.
- ▶ Καθαρίζετε τακτικά τους αισθητήρες στάθμης πλήρωσης **[7-1]** και ελέγχετε τους για τυχόν ζημιές.
- ▶ Φυλάξτε την κινητή συσκευή αναρρόφησης σε ένα στεγνό χώρο, προστατευμένη από αναρμόδια χρήση.

- i** Το καπάκι της θήκης χρησιμεύει επίσης ως επιφάνεια εναπόθεσης εργαλείων.

9 Συντήρηση και φροντίδα



ΠΡΟΕΙΔΟΠΟΙΗΣΗ

Κίνδυνος τραυματισμού, ηλεκτροπληξία

- ▶ Πριν από κάθε εργασία συντήρησης και φροντίδας τραβάτε πάντοτε το φισ από την πρίζα του ρεύματος!
- ▶ Όλες οι εργασίες συντήρησης και επισκευής, που απαιτούν το άνοιγμα του περιβλήματος του κινητήρα, επιτρέπεται να πραγματοποιούνται μόνο από ένα εξουσιοδοτημένο συνεργείο σέρβις πελατών.



Σέρβις πελατών και επισκευή μόνο από τον κατασκευαστή ή τα εξουσιοδοτημένα συνεργεία σέρβις. Πλησιέστερη διεύθυνση κάτω από: www.festool.com/service

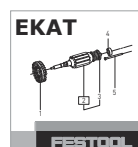

Χρησιμοποιείτε μόνο γνήσια ανταλλακτικά Festool! Αριθ. παραγγελίας κάτω από: www.festool.com/service

10 Περιβάλλον



Μην πετάτε τη συσκευή στα οικιακά

απορρίμματα! Παραδώστε τα εργαλεία,
τα εξαρτήματα και τις συσκευασίες σε

μια φιλική προς το περιβάλλον ανακύκλωση.

Προσέξτε τους ισχύοντες εθνικούς κανονισμούς.

Σύμφωνα με την Ευρωπαϊκή Οδηγία περί παλιών ηλεκτρικών και ηλεκτρονικών συσκευών και την εφαρμογή της στο εθνικό δίκαιο πρέπει οι μεταχειρισμένες ηλεκτρικές συσκευές να συλλέγονται ξεχωριστά και να προωθούνται σε μια φιλική προς το περιβάλλον ανακύκλωση.

Πληροφορίες για τα σημεία συλλογής μπορείτε να δείτε κάτω από www.festool.com/environment.

Πληροφορίες για κρίσιμα υλικά:

www.festool.com/reach

Kazalo			
1 Sigurnosne napomene.....	142	6 Puštanje u rad.....	145
2 Simboli.....	143	7 Postavke.....	145
3 Elementi stroja.....	144	8 Rad.....	146
4 Tehnički podaci.....	144	9 Održavanje i čišćenje.....	147
5 Namjenska uporaba.....	144	10 Okoliš.....	147

1 Sigurnosne napomene



UPOZORENJE! Pročitajte sve sigurnosne napomene i upute. Propusti do kojih može doći uslijed nepridržavanja sigurnosnih napomena i uputa mogu uzrokovati električni udar, požar i/ili teške ozljede.

Čuvajte sve sigurnosne napomene i upute za buduće korištenje.

- Ovaj uređaj ne smiju upotrebljavati osobe (uključujući djecu) sa smanjenim fizičkim, osjetilnim ili mentalnim sposobnostima ili osobe bez iskustva i znanja. **Djecu** treba nadgledati kako bi se osiguralo da se ne igraju s uređajem.
- Ako se ošteti **mrežni priključni vod** ovog uređaja, ovlaštena servisna radionica mora ga zamijeniti kako bi se izbjegla opasnost.
- Radite samo s instaliranim filtarskim sustavom.
- **UPOZORENJE** Rukovatelji moraju biti na primjereni način upoznati s uporabom ovih strojeva.
- Prije čišćenja ili održavanja ili pri zamjeni potrošnog materijala ili preinaci uređaja uvijek najprije treba izvući mrežni utikač iz utičnice.
- **UPOZORENJE** Utičnicu na uređaju koristite samo u svrhu navedenu u uputama.
- **UPOZORENJE** U slučaju istjecanja pjene ili tekućine odmah isključite stroj.
- **OPREZ** Redovito čistite uređaj za ograničenje razine vode i provjerite ima li znakova oštećenja.
- Nije prikladan za usisavanje jako zapjenjenih tekućina.
- **UPOZORENJE** Ovaj stroj nije prikladan za usisavanje prašine štetne po zdravlje.
- **OPREZ** Ovaj stroj namijenjen je isključivo za uporabu u unutarnjim prostorijama.
- **OPREZ** Ovaj stroj smije se čuvati samo u unutarnjim prostorijama.

- **Opasnost od eksplozije i požara! Ne usisavati:**
 - iskre, užarene dijelove ili vruću prašinu;
 - zapaljive ili eksplozivne tvari (npr. magnezij, aluminij, benzin, razrjeđivač);
 - agresivne tvari (npr. kiseline, lužine, otapala);
 - kemijski reaktivne tvari koje uzrokuju nastanak topline, kiseline/lužina, plinova itd. (npr. reaktivni 2K-materijali, aluminij i voda).
- Poštujte nacionalne sigurnosne propise i informacije proizvođača materijala!
- Radite samo s prikladnom zaštitnom opremom!
- Radite s uređajem samo ako je nakon vizualne provjere ispravan, u suhom okruženju te nakon upoznavanja s uporabom!
- Redovito provjerite utikač, utičnicu, kabel i filter kako biste izbjegli opasnost. Zamjenu oštećenih električnih komponenti prepustite ovlaštenoj servisnoj radionici.
- Nosite uređaj držeći samo za to predviđenu ručku.
- Nemojte podizati ili transportirati uređaj pomoću kuke dizalice ili dizalice.
- Mobilni usisavač ne smije se nositi na pričvršćenju usisnog crijeva **[1-3]**!
- Odložite uređaj samo na ravnu podlogu i osigurajte od kotrljanja.
- Ovaj uređaj ne smiju upotrebljavati osobe koje mogu osjetljivo reagirati na električni udar (npr. **osobe s elektrostimulatorom srca**) jer se ne može isključiti statičko punjenje uređaja.
- Upotrebljavajte samo originalno usisno crijevo tvrtke Festool.
- **Uzmite u obzir radno okruženje i vodite računa o sebi i drugima pri transportu ili tijekom rada s uređajem.**
Na taj ćete način izbjeći, npr. opasnost od spoticanja zbog usisnog crijeva ili mrežnog voda.
- **Držite folije za pakiranje daleko od djece.**
Postoji opasnost od gušenja.

2 Simboli



Opća opasnost



Opasnost od strujnog udara



Pročitati upute za uporabu, sigurnosne napomene!



Ne bacati u kućni otpad.



Izvucite mrežni utikač



Nosite zaštitu za dišne organe.



Zabranjeno penjanje



Savjet, napomena



CE oznaka sukladnosti



Upute za rad

3 Elementi stroja

- [1-1]** Utičnica na uređaju
- [1-2]** Spremište za kabel i pribor
- [1-3]** Pričvršćenje usisnog crijeva

- [1-4]** Ručka
- [1-5]** Zapiranje
- [1-6]** Ladica za filter
- [1-7]** Kopča zatvarača
- [1-8]** Ispušni otvor
- [1-9]** Spremnik za nečistoću
- [1-10]** Prekidač za uključivanje/isključivanje
- [1-11]** Tipka MAN
- [1-12]** Regulacija usisne snage

Navedene slike nalaze se u uputama za uporabu na njemačkom jeziku.

4 Tehnički podaci

Mobilni usisavač		CT 15	CT 25
Ulazna snaga		350 – 1200 W	
Prikjučna vrijednost na utičnici uređaja maks.	EU	2400 W	
	CH, DK	1100 W	
	GB	1800 W	
	KR	2300 W	
Volumni protok (zrak) maks., usisavač/turbina		130 m ³ /h / 222 m ³ /h	
Podtlak maks., turbina		24000 Pa	
Usisno crijevo		D 27/32 mm x 3,5 m-RAS/CT	
Duljina mrežnog priključnog voda		5,5 m	
Razina zvučnog tlaka sukladno normi EN 60335-2-69/nesigurnost K		72 dB(A)/ 3 dB	
Vrijednost vibracija ruka-šaka sukladno normi EN 60335-2-69/nesigurnost K		< 2,5 m/s ² / 1,5 m/s ²	
Vrsta zaštite		IP X4	
Zapremina spremnika	CT 15	15 l	
	CT 25	25 l	
Dimenzija DxŠxV	CT 15	470x320x430 mm	
	CT 25	470x320x510 mm	
Težina	CT 15	10,5 kg	
	CT 25	11,3 kg	

5 Namjenska uporaba

Mobilni usisavač je namijenjen za

- usisavanje i isisavanje prašine, prljavštine, pijeska, strugotina koji nisu štetni po zdravlje,
- usisavanje vode,

- povećano opterećenje u uvjetima gospodarskog korištenja, sukladno IEC/EN 60335-2-69.

Mobilni usisavač je namijenjen samo za upotrebu u zatvorenim prostorijama.

-  U slučaju nenamjenske uporabe odgovornost snosi korisnik.

6 Puštanje u rad



UPOZORENJE

Nedopušteni napon ili nedopuštena frekvencija!

Opasnost od nesreća

- ▶ Obratiti pozornost na informacije na označnoj pločici.
- ▶ Obratiti pozornost na nacionalne specifičnosti.

6.1 Prvo stavljanje u pogon

- ▶ Umetnuti filtarsku vrećicu [2].
- ▶ Priključite usisno crijevo [3].

6.2 Priključivanje mobilnog usisavača



UPOZORENJE

Opasnost od ozljede uslijed nekontrolirano pokrenutih električnih alata

- ▶ Prije uključivanja pazite da je priključeni električni alat isključen.



UPOZORENJE

Opasnost od ozljede uslijed električne struje

- ▶ Utaknite mrežni utikač u utičnicu sa zaštitnim uzemljenjem.
- ▶ Ne posežite u utičnicu mobilnog usisavača.

-  Kada je mobilni usisavač uključen u mrežnu utičnicu, utičnica mobilnog usisavača stalno provodi struju.

Uključivanje mobilnog usisavača u utičnicu

Mobilni usisavač je isključen.

- ▶ Mrežni kabel utaknite u utičnicu. Utičnica uređaja [1-1] provodi struju.

Prebacivanje mobilnog usisavača u stanje mirovanja

- ▶ Pritisnite prekidač za uključivanje/isključivanje [1-10].

Utičnica uređaja [1-1] provodi struju.

-  Zelena LED dioda [1-12] prikazuje stanje mirovanja.

Automatsko pokretanje mobilnog usisavača

Mobilni usisavač je u stanju mirovanja.

- ▶ Za automatsko pokretanje mobilnog usisavača: uključite povezani alat.

Ručno pokretanje mobilnog usisavača

Mobilni usisavač je u stanju mirovanja.

- ▶ Pritisnite tipku MAN [1-11].



U slučaju nekorištenja uređaja te prije održavanja i čišćenja izvucite mrežni utikač mobilnog usisavača iz utičnice.

6.3 Priključivanje električnog alata



UPOZORENJE

Opasnost od ozljede

- ▶ Obratite pozornost na maksimalnu priključnu vrijednost na utičnici uređaja (vidi poglavlje Tehnički podaci).
- ▶ Isključite električni alat.

Povezivanje električnog alata s napajanjem putem mreže s mobilnim usisavačem

- ▶ Priključite električni alat u utičnicu uređaja [1-1].
- Električni alat je povezan putem mrežnog kabela s mobilnim usisavačem.

7 Postavke

7.1 Regulacija usisne snage

- ▶ Pritisnite tipke plus ili minus [1-12] u načinu rada usisavanja.

7.2 Kolčak

Bypass funkcija kolčaka sprječava usisavanje brusilica i podnih sapnica na glatkim površinama.

Otvaranje

- ▶ Okrenite prsten za namještanje u položaj „OPEN“.

Zatvaranje

- ▶ Okrenite prsten za namještanje u položaj „CLOSE“.

7.3 Temperaturni osigurač

Radi zaštite od pregrijavanja temperaturni osigurač isključuje mobilni usisavač prije postizanja kritične temperature. Najdonja LED dioda [1-12] prikazuje smetnju.

LED dioda svijetli crveno	Previsoka temperatura
---------------------------	-----------------------

- ▶ Isključite mobilni usisavač i ostavite ga da se ohladi.
- ▶ Ponovno uključite mobilni usisavač nakon otprilike 5 minuta.

8 Rad

8.1 Usisavanje suhih materijala



Usisavanje suhih materijala

Uvijek upotrebljavati filtrirnu vrećicu.

8.2 Usisavanje mokrih tvari/tekućina



Izvadite filtarsku vrećicu!

Upotrebljavajte specijalni filter za mokro usisavanje.

Usisavanje se automatski prekida čim se postigne maksimalna razina spremnika.

Najdonja LED dioda **[1-12]** svijetli crveno.

- ▶ Isključite mobilni usisavač **[1-10]**.
- ▶ Otvorite kopče zatvarača **[1-7]** i skinite gornji dio uređaja.
- ▶ Ispraznite spremnik za nečistoću **[1-9]**.

Nakon mokrog usisavanja ostavite filter za mokro usisavanje da se osuši!

Osušite mobilni usisavač i spremnik za nečistoću prije usisavanja suhe prašine i prije skladištenja.



OPREZ

Prašine štetne za zdravlje

Ozljeđivanje dišnih puteva

- ▶ Nakon mokrog usisavanja izvadite filter za mokro usisavanje i zamijenite ga glavnim filtrom za suhe tvari.



OPREZ

Istjecanje pjene i tekućina

- ▶ Odmah isključite i ispraznite uređaj.

8.3 Ispust odlaznog zraka



OPREZ

Prašine štetne za zdravlje

Ozljeđivanje dišnih puteva

- ▶ Ne otpuhujte prašine!

Ispust odlaznog zraka pruža mogućnost odvoda odlaznog zraka pomoću usisnog crijeva izvan zgrade.

- ▶ Otvorite rešetku ispred ispušnog otvora **[1-8]**.
- ▶ Gurnite usisno crijevo u ispušni otvor **[1-8]**.

8.4 Zamjena filtarske vrećice bez prašine

- ▶ Otvorite zaporne kopče i skinite gornji dio stroja **[2]**.

- ▶ Povucite vezicu na filtarskoj vrećici tako da se otvor filtarske vrećice potpuno zatvori.

Filtarska vrećica sada je sigurno zatvorena i možete je izvaditi.

- ▶ Stavite gornji dio uređaja i zatvorite kopče zatvarača.

8.5 Zamjena filtarskog elementa [6]

- ▶ Izvucite rabljenu ladicu za filter **[1-6]**.
- ▶ Rabljenu ladicu za filter zbrinite sukladno zakonskim propisima.
- ▶ Umetnite novu ladicu za filter **[1-6]**.

i Kataloške brojeve za pribor, filter i potrošni materijal možete pronaći u Festool katalogu ili na internetskoj stranici „www.festool.com“.

- **Koristite samo originalni Festool pribor i potrošni materijal.** Samo pribor koji je tvrtka Festool testirala i odobrila je siguran i savršeno prilagođen stroju i primjeni.

NAPOMENA

Oštećenje motora

- ▶ Nikada ne usisavajte bez ugrađenog glavnog filtra ili s oštećenim glavnim filtrom jer to može oštetiti motor.

8.6 Nakon rada

- ▶ Isključite mobilni usisavač i izvucite mrežni utikač.
- ▶ Ispraznite spremnik za nečistoću.
- ▶ Mobilni usisavač očistite iznutra i izvana usisavanjem i brisanjem.
- ▶ Namotajte mrežni priključni vod.
- ▶ Mrežni priključni vod **[4-1]** odložite u spremište koje se može zatvoriti. U tu svrhu mrežni kabel provucite kroz otvor **[4-2]**.
- ▶ Skinite usisno crijevo **[5-1]** i pričvrstite ga pomoću pričvršćenja usisnog crijeva **[1-3]** na mobilni usisavač.
- ▶ Redovito čistite senzore razina punjenja **[7-1]** i provjerite jesu li oštećeni.
- ▶ Mobilni usisavač čuvajte u suhoj prostoriji, zaštićen od neovlaštenog korištenja.

i Poklopac spremišta služi i za odlaganje alata.

9 Održavanje i čišćenje



UPOZORENJE

Opasnost od ozljeda, električni udar

- ▶ Prije svih radova servisiranja i održavanja uvijek prvo izvući mrežni utikač iz utičnice!
- ▶ Sve radove servisiranja i popravljanja zbog kojih je potrebno otvoriti kućište motora smije obavljati samo ovlaštena servisna radionica.



Servis i popravak samo kod proizvođača ili servisnih radionica. Informacije o najbližoj adresi možete pronaći na stranici:

www.festool.com/service



Koristiti samo originalne Festool rezervne dijelove! Kataloški br. na stranici: www.festool.com/service

10 Okoliš



Alat ne bacajte u kućni otpad! Alate, pribor i ambalažu treba reciklirati na ekološki prihvatljiv način. Poštujte važeće nacionalne propise.

Sukladno Europskoj Direktivi o starim električnim i elektroničkim uređajima i preuzimanju u nacionalno pravo moraju se istrošeni električni alati skupljati odvojeno i reciklirati na ekološki prihvatljiv način.

Informacije o sabirnim centrima možete pronaći na www.festool.com/environment.

Informacije o kritičnim tvarima:

www.festool.com/reach

목차		6 시운전.....	151
1 안전 수칙.....	148	7 설정.....	151
2 기호.....	149	8 작업.....	151
3 공구 구성 요소.....	150	9 유지보수 및 관리.....	152
4 기술 제원.....	150	10 환경.....	153
5 기본 용도.....	150	11 문의.....	153

1 안전 수칙







경고! 모든 안전 수칙 및 지침을 숙지하십시오. 안전 수칙 및 지침을 준수하지 않으면 감전, 화재, 심각한 상해 등이 발생할 수 있습니다.







모든 안전 수칙 및 지침은 언제든지 참조할 수 있도록 잘 보관하십시오.

- 이 공구 장비는 (어린이를 포함하여) 신체, 감각 또는 정신 지체 장애가 있는 사람 혹은 경험 및 지식이 부족한 사람이 사용해서는 안 됩니다. **어린이**가 공구를 가지고 노는 일이 없도록 잘 감독하십시오.
- 해당 공구의 **전원 연결 케이블**이 손상된 경우, 위험을 방지할 수 있도록 공인된 고객 서비스 센터를 통해 이를 교체해야 합니다.
- 필터 시스템이 장착된 경우에만 작동시키십시오.
- **경고** 조작자는 공구 장비 사용 방법에 대해 적절한 교육을 받아야 합니다.
- 청소 또는 유지보수 작업하기 전에 혹은 소모품을 교환하거나 공구를 변환하는 경우 항상 소켓에서 전원 케이블을 먼저 분리해야 합니다.
- **경고** 공구 장비에 있는 소켓은 지침에 제시되어 있는 용도로만 사용하십시오.
- **경고** 거품 또는 액체가 흘러나오는 경우 즉시 공구 장비의 전원을 끄십시오.
- **주의** 수위 제한 장치를 주기적으로 청소하고 손상 징후가 있는지 점검하십시오.
- 거품이 심한 액체 흡입에는 적합하지 않습니다.
- **경고** 본 공구 장비는 건강에 유해한 분진 흡입에 적합하지 않습니다.
- **주의** 본 공구 장비는 실내에서만 사용 가능합니다.
- **주의** 본 공구 장비는 실내에서만 보관 가능합니다.

- **화재 및 폭발 위험! 흡입 금지:**
 - 스파크, 화염성 부품 또는 뜨거운 분진:
 - 가연성 또는 폭발성 물질(예: 마그네슘, 알루미늄, 가솔린, 희석제),
 - 공격성 물질(예: 산, 알칼리, 용제),
 - 열, 산/염기, 가스 등을 발생시킬 수 있는 화학적 반응 물질(예: 반응성 2K 물질, 알루미늄 및 물).
- 국가별 안전 규정 및 제조사의 지침에 유의하십시오!
- 적합한 보호 장비를 갖춘 상태에서만 사용하십시오!
- 육안 점검 후 손상이 없고, 주변이 건조한 상태에서만 지침에 따라 작업 하십시오!
- 커넥터, 소켓, 케이블 및 필터를 주기적으로 점검하여 위험한 일이 발생 하지 않게 하십시오. 전기 부품이 손상된 경우에는 공인된 고객 서비스 센터에서만 교체 받으십시오.
- 기기는 전용 손잡이로만 운반하십시오.
- 크레인 후크 또는 리프트를 이용하여 들어 올리거나 운반하지 마십시오.
- 이동식 집진기는 흡입 호스 고정장치 **[1-3]**를 들어 운반해서는 안 됩니다!
- 공구를 평평한 바닥면에 내려 놓고 굴러가지 않도록 고정시키십시오.
- 공구의 정전하를 배제할 수 없으므로, 감전에 민감하게 반응할 수 있는 사람(예: 심장 박동기를 삽입한 사람)은 본 공구를 사용할 수 없습니다.
- Festool의 정품 집진 호스만 사용하십시오.
- **작업 환경을 잘 고려하고, 장치를 운반하거나 사용할 때는 본인은 물론 타인의 안전까지 유의하십시오.**
예컨대 집진 호스나 전원선에 발이 걸려 넘어질 위험을 사전에 미리 방지 하십시오.
- **포장 비닐은 어린이의 손이 닿지 않는 곳에 보관하십시오.**
질식할 위험이 있습니다.

2 기호

-  일반적인 위험에 대한 경고
-  감전에 대한 경고
-  사용 설명서, 안전 수칙을 읽으십시오!
-  가정용 쓰레기로 폐기하지 마십시오.

-  전원 플러그 분리
-  방진 마스크를 착용하십시오.
-  밟고 올라가기 금지
-  유용한 정보, 지침
-  CE 인증 마크
-  행동 지침

3 공구 구성 요소

- [1-1] 소켓 아울렛
- [1-2] 케이블 및 액세서리 보관함
- [1-3] 집진 호스 고정장치
- [1-4] 손잡이
- [1-5] 로크
- [1-6] 필터 서랍
- [1-7] 잠금 클립

- [1-8] 배출 구멍
- [1-9] 본드 용기
- [1-10] 전원 스위치
- [1-11] MAN 버튼
- [1-12] 집진력 제어장치

사용 설명서의 전반부에 이와 관련된 그림이 나와 있습니다.

4 기술 제원

이동식 집진기		CT 15 CT 25
소비 전력		350 - 1200 W
장치 소켓의 최대 접속 부하.	EU CH, DK GB KR	2400 W 1100 W 1800 W 2300 W
최대 흡입 용량(공기), 집진기/터빈		130 m ³ /h / 222 m ³ /h
최대 진공, 터빈		24000 Pa
정전기 방지 집진 호스		D 27/32 mm x 3.5 m-rAS
전원 연결 케이블 길이		5.5 m
EN 60335-2-69에 따른 음압도/오차 K		72 dB(A)/ 3 dB
EN 60335-2-69에 따른 핸드프리 진동값/오차 K		<2.5 m/s ² / 1.5 m/s ²
보호 등급		IP X4
용기 용량	CT 15 CT 25	15 l 25 l
치수 LxBxH	CT 15 CT 25	470x320x430 mm 470x320x510 mm
무게	CT 15 CT 25	10,5 kg 11,3 kg

5 기본 용도

이동식 집진기는

- 건강에 유해한 분진, 오염물질, 모래, 거스러미를 흡입하는 경우,
 - 습식 집진할 경우,
 - 상업적 용도로 까다로운 작업을 진행하는 경우,
- IEC/EN 60335-2-69에 준하여 사용할 수 있습니다.

이동식 집진기는 실내 영역에서만 사용 가능합니다.



잘못된 사용으로 인한 책임은 사용자에게 있습니다.

6 시운전



경고

허용되지 않는 전압 또는 주파수!

사고 위험

- ▶ 형식 라벨에 적힌 내용에 유의하십시오.
- ▶ 국가별 특이사항에 유의하십시오.

6.1 초기 가동

- ▶ 필터백을 끼우십시오 [2].
- ▶ 집진 호스를 연결합니다 [3].

6.2 이동식 집진기 연결



경고

제어되지 않은 상태에서 작동되는 공구로 인한 부상 위험

- ▶ 전원을 켜기 전에 연결된 공구의 전원이 꺼졌는지 확인하십시오.



경고

전기로 인한 부상 위험

- ▶ 전원 플러그를 접지된 소켓에 끼우십시오.
- ▶ 이동식 집진기의 소켓을 잡지 마십시오.

- ① 이동식 집진기에 전원 소켓이 연결되어 있는 경우, 이동식 집진기의 장치 소켓에 계속 전류가 흐릅니다.

소켓에 이동식 집진기 연결하기

이동식 집진기의 전원이 꺼졌습니다.

- ▶ 소켓에 전원 케이블을 연결하십시오.
장치 소켓 [1-1]에 전류가 흐릅니다.

대기 모드에서 이동식 집진기 전환

- ▶ 전원 스위치 [1-10]를 누르십시오.
장치 소켓 [1-1]에 전류가 흐릅니다.

- ① 녹색 LED [1-12]는 대기 모드임을 나타냅니다.

이동식 집진기 자동 시작

이동식 집진기는 대기 모드 상태입니다.

- ▶ 이동식 집진기의 작동을 자동으로 시작하려면: 연결된 공구의 전원을 켜십시오.

이동식 집진기 수동 시작

이동식 집진기는 대기 모드 상태입니다.

- ▶ MAN 버튼 [1-11]을 누르십시오.



사용하지 않는 경우, 유지보수 작업 및 청소 작업을 하기 전에는 항상 이동식 집진기의 전원 플러그를 소켓에서 분리하십시오.

6.3 전동 공구 연결



경고

부상 위험

- ▶ 장치 소켓에서 최대 접속 부하에 유의하십시오(기술자료 단원 참조).
- ▶ 전동 공구의 전원을 끄십시오.

이동식 집진기에 전원식 전동 공구 연결하기

- ▶ 장치 소켓 [1-1]에 전동 공구를 연결하십시오.
- ☑ 전원 케이블을 이용하여 이동식 집진기에 전동 공구를 연결하십시오.

7 설정

7.1 집진력 제어

- ▶ 집진 모드에서 (+) 버튼 또는 (-) 버튼 [1-12]을 누르십시오.

7.2 집진 슬리브

집진 슬리브의 바이패스 기능이 매끄러운 표면에서 샌딩 기기 및 바닥 노즐의 흡입을 방지합니다.

열기

- ▶ 조절 링을 "OPEN" 위치로 돌리십시오.

닫기

- ▶ 조절 링을 "CLOSE" 위치로 돌리십시오.

7.3 온도 유지

이동식 집진기가 과열되지 않도록 임계 온도에 도달하기 전에 온도 조절 장치가 이동식 집진기의 전원을 차단합니다. 맨 밑에 있는 LED [1-12]가 장애가 있음을 알립니다.

LED 적색으로 점등

과열 온도

- ▶ 이동식 집진기의 전원을 끄고, 냉각시키십시오.
- ▶ 5분 정도 지나면 이동식 집진기의 전원을 다시 켜십시오.

8 작업

8.1 건조 물질 집진



건조 물질 집진

항상 필터백을 사용하십시오.

8.2 습식 소재/액체 흡입



필터백을 제거하십시오!

특수 습식 필터를 사용하십시오.

최대 주입 레벨 높이에 도달하면 흡입 과정이 자동으로 중단됩니다.

맨 밑의 LED [1-12]가 적색으로 점등됩니다.

- ▶ 이동식 집진기의 전원을 끄십시오 [1-10].

- ▶ 잠금 클립을 풀고 [1-7] 공구 상단을 분리하십시오.
 - ▶ 용기 [1-9]를 비우십시오.
- 습식 집진 후, 습식 필터를 건조시키십시오!
 마른 먼지를 흡입하기 전 및 보관하기 전에 이동식 집진기 및 용기를 건조시키십시오.

 **주의**

**유해 분진
호흡기 부상**

- ▶ 습식 집진 후 습식 필터를 제거한 후 건식 소재용 메인 필터로 교체하십시오.

 **주의**

흘러나오는 거품 및 액체

- ▶ 즉시 공구의 전원을 끄고 내용물을 비우십시오.

8.3 배기구

 **주의**

**유해 분진
호흡기 부상**

- ▶ 분진을 불어내지 마십시오!

배기구를 통해 집진 호스 이용 시 배출되는 공기를 건물 밖으로 내보낼 수 있습니다.

- ▶ 배출 구멍 [1-8] 앞쪽에 있는 그리드를 여십시오.
- ▶ 배출 구멍 [1-8]에 집진 호스를 끼우십시오.

8.4 분진 발생 없이 필터백 교체

- ▶ 잠금 클립을 풀고 기기 상단을 분리하십시오 [2].
 - ▶ 필터백 입구가 완전히 닫힐 때까지 필터백에서 래치를 당기십시오.
- 이제 필터백이 안전하게 잠겼으니 분리할 수 있습니다.
- ▶ 공구 상단을 설치하고 잠금 클립을 닫으십시오.

8.5 필터 요소 교체 [6]

- ▶ 사용한 서랍형 필터 [1-6]를 당겨 빼내십시오.
 - ▶ 사용한 서랍형 필터를 법적 규정에 맞춰 폐기하십시오.
 - ▶ 새로운 서랍형 필터 [1-6]를 끼우십시오.
-  액세서리, 필터 및 소모품의 주문 번호는 Festool 카탈로그 또는 인터넷 "www.festool.com"에서 확인할 수 있습니다.

- **Festool 정품 액세서리 및 소모품만 사용하십시오.** Festool의 테스트 및 승인을 거친 액세서리만 완벽한 기능과 안전을 보장합니다.

지침

모터 손상

- ▶ 메인 필터가 장착되지 않았거나 손상된 경우에는 모터가 손상될 수 있으므로, 절대 흡입 작업을 진행하지 마십시오.

8.6 작업한 후

- ▶ 이동식 집진기의 전원을 끄고 전원 플러그를 분리하십시오.
- ▶ 용기를 비우십시오.
- ▶ 이동식 집진기 내부 및 외부를 닦아 청소하십시오.
- ▶ 전원 연결 케이블을 감아 정리하십시오.
- ▶ 전원 연결 케이블 [4-1]을 뚜껑을 덮는 잠금 방식의 보관함에 끼우십시오. 이를 위해 전원 케이블을 홈 [4-2]을 관통하여 끼우십시오.
- ▶ 집진 호스 [5-1]를 분리하고, 집진 호스 고정 장치 [1-3]를 이용하여 이동식 집진기에 고정하십시오.
- ▶ 주입 레벨 센서 [7-1]를 정기적으로 청소하고, 손상 여부를 점검하십시오.
- ▶ 이동식 집진기를 무단 사용이 금지된 건조한 공간에 두십시오.

 보관함의 커버는 공구 수납함 역할도 합니다.

9 유지보수 및 관리

 **경고**

상해 위험, 감전

- ▶ 유지보수 및 관리 작업을 하기 전에 항상 전원 플러그를 전원 소켓으로부터 분리하십시오!
- ▶ 모터 하우징을 열어서 작업해야 하는 모든 유지보수 작업 및 수리 작업은 공인된 고객 서비스 센터를 통해서만 진행할 수 있습니다.



고객 서비스 및 수리 제조사 또는 서비스 센터에서만 정식 고객 서비스와 수리 서비스가 제공됩니다. 가까운 지점 주소: www.festool.co.kr/service



Festool의 정품 스페어 부품만 사용하십시오. 주문 번호: www.festool.co.kr/service

10 환경



공구 장비를 가정용 쓰레기로 폐기하지 마십시오! 공구, 액세서리 및 포장재는 환경 보호법에 따라 재활용됩니다. 통용되는 국가별 규정을 준수하십시오.

전기 및 전자 폐기 장치에 관한 유럽 가이드라인 및 국가법 이행에 따라 사용한 전기 장치는 분리 수거 후 환경 보호법에 따라 재활용해야 합니다.

수거업체에 관한 정보는 www.festool.com/environment에서 확인할 수 있습니다.

위험 물질 관련 정보: www.festool.kr/reach

11 문의

경기도 의왕시 맑은내길 67, 501-2호
(오전동, 에이엘티지식산업센터)

(우) 16071

전화: 02-6022-6740

팩스: 02-6022-6799

<http://www.festool.co.kr>

ALT Center A 5F, Malgeunnae-gil 67

Uiwang-si, Gyeonggi-do

16071

phone: 02-6022-6740

fax: 02-6022-6799

<http://www.festool.co.kr>