

# FLEX

## ELEKTROWERKZEUGE

### SBE 64 18-EC/SBE 127 18-EC

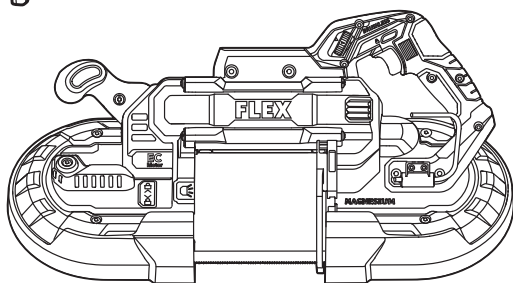
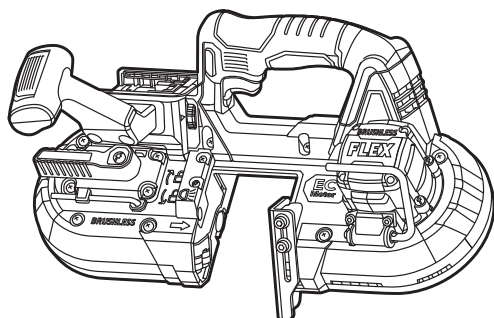

<b>de</b>	Originalbetriebsanleitung.....	8
<b>en</b>	Original operating instructions.....	16
<b>fr</b>	Notice d'instructions d'origine .....	24
<b>it</b>	Istruzioni per l'uso originali.....	32
<b>es</b>	Instrucciones de funcionamiento originales.....	39
<b>pt</b>	Instruções de serviço originais .....	46
<b>nl</b>	Originele gebruiksaanwijzing.....	54
<b>da</b>	Originale driftsvejledning .....	62
<b>no</b>	Originale driftsanvisningen.....	69
<b>sv</b>	Originalbruksanvisning .....	76
<b>fi</b>	Alkuperäinen käyttöohjekirja.....	83
<b>el</b>	Αυθεντικές οδηγίες χειρισμού .....	90
<b>tr</b>	Orijinal işletme kılavuzu.....	98
<b>pl</b>	Instrukcja oryginalna.....	105
<b>hu</b>	Eredeti üzemeltetési útmutató .....	113
<b>cs</b>	Originální návod k obsluze .....	120
<b>sk</b>	Originálny návod na obsluhu .....	127
<b>hr</b>	Originalna uputa za rad.....	134
<b>sl</b>	Izvirno navodilo za obratovanje .....	141
<b>ro</b>	Instrucțiuni de funcționare originale.....	148
<b>bg</b>	Оригинално упътване за експлоатация .....	156
<b>ru</b>	Оригинальная инструкция по эксплуатации.....	164
<b>et</b>	Originaalkasutusjuhend .....	172
<b>lt</b>	Originali naudojimo instrukcija .....	179
<b>lv</b>	Lietošanas pamācības oriģināls.....	186
<b>ar</b>	ترجمة لإرشادات التشغيل الأصلية.....	193

**A**

SBE 64 18-EC

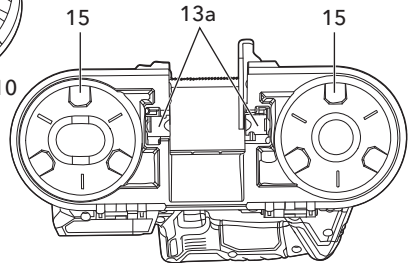
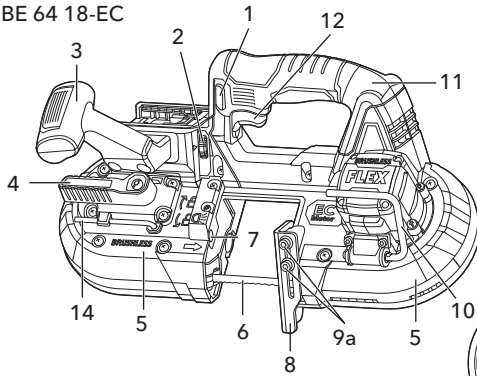

SBE 127 18-EC

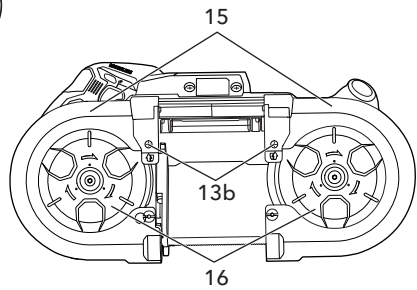
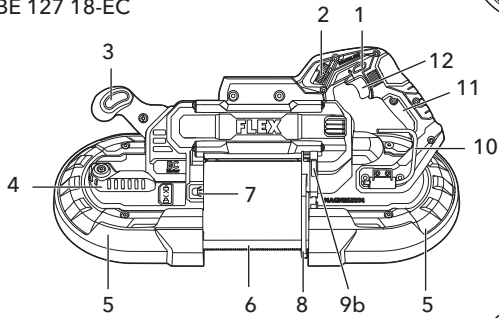
**B1**

SBE 64 18-EC

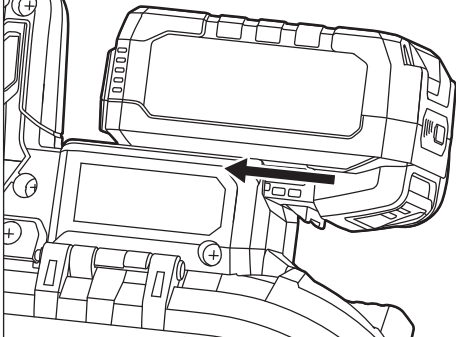
**B2**

SBE 64 18-EC

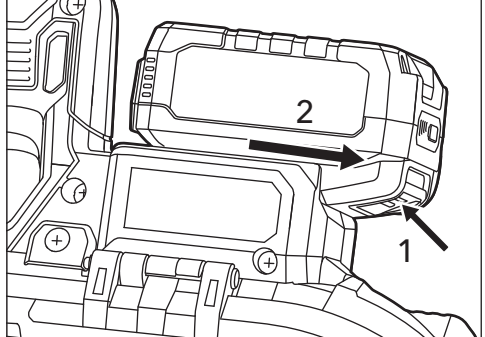

**C1**

SBE 127 18-EC

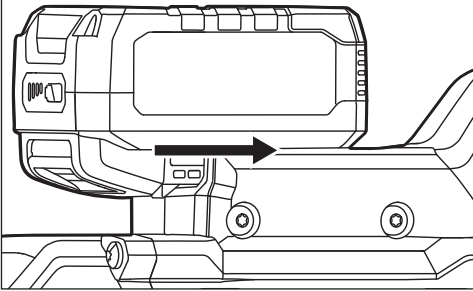
**C2**

SBE 127 18-EC

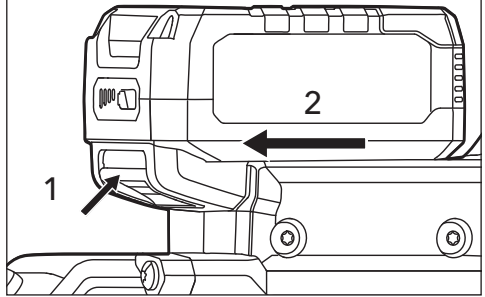
**D**

SBE 64 18-EC

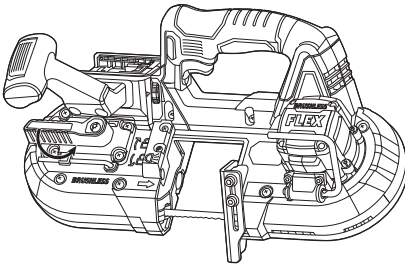
**E**

SBE 64 18-EC

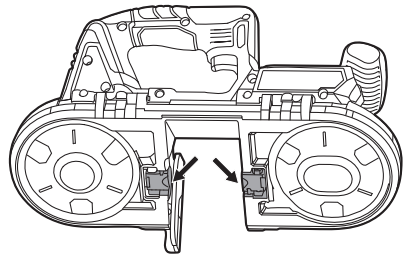
**F**

SBE 64 18-EC

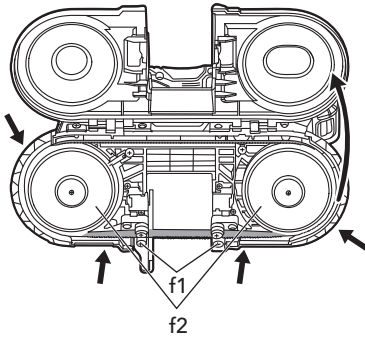
**G**

SBE 64 18-EC

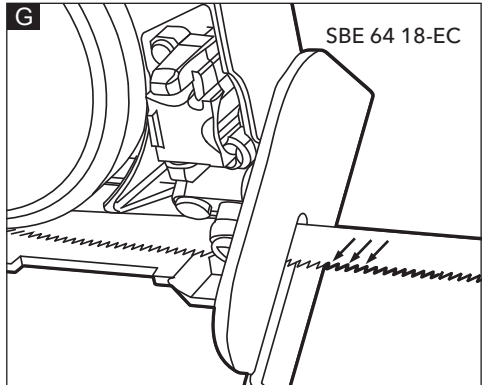

H

BLADE ROTATION

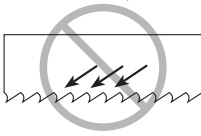

BLADE ROTATION

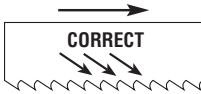

CORRECT

I

SBE 127 18-EC

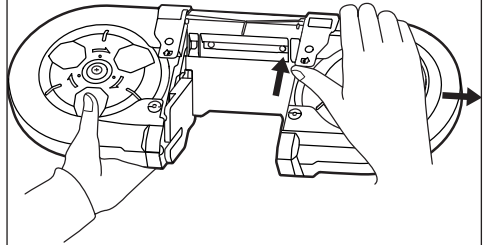

J

SBE 127 18-EC

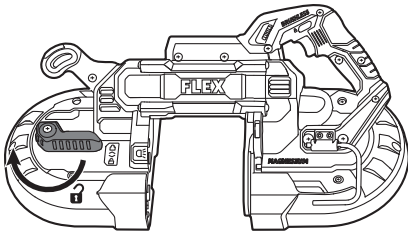

K

SBE 127 18-EC

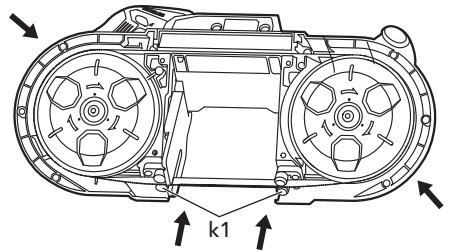

L

SBE 127 18-EC

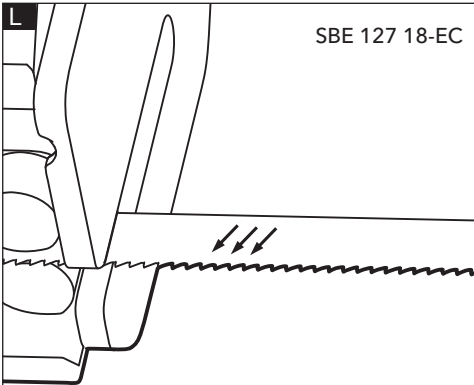

M

SBE 127 18-EC

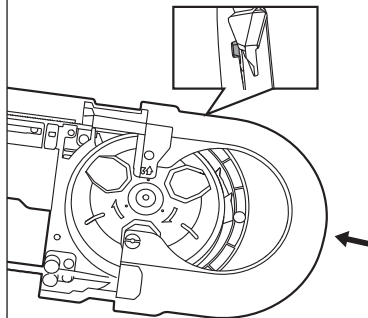

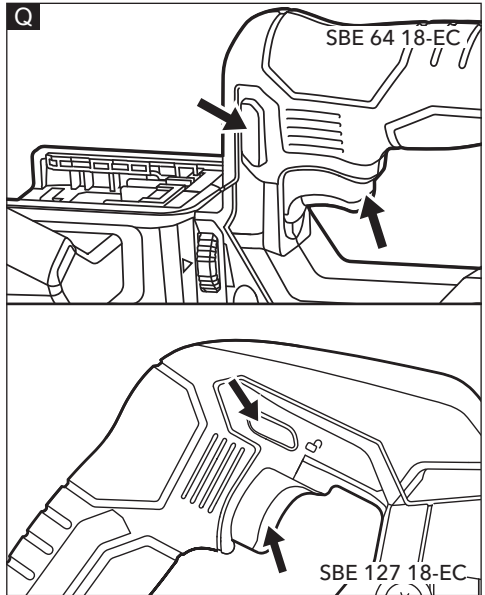
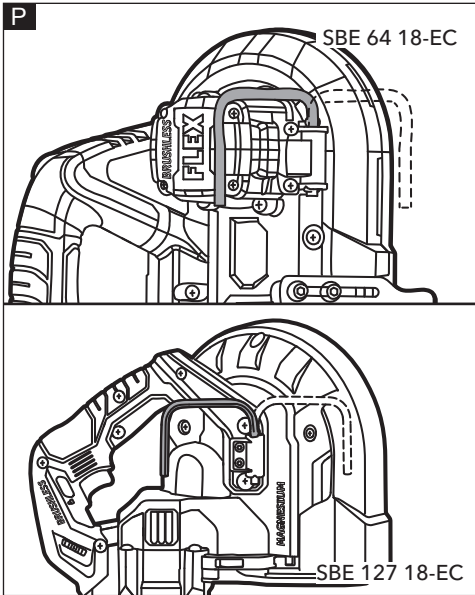
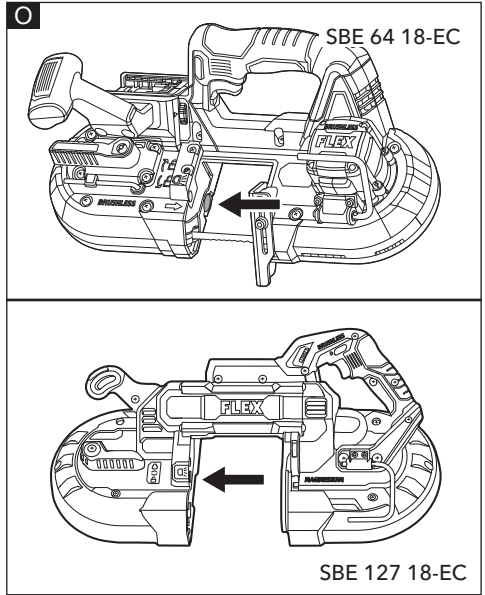
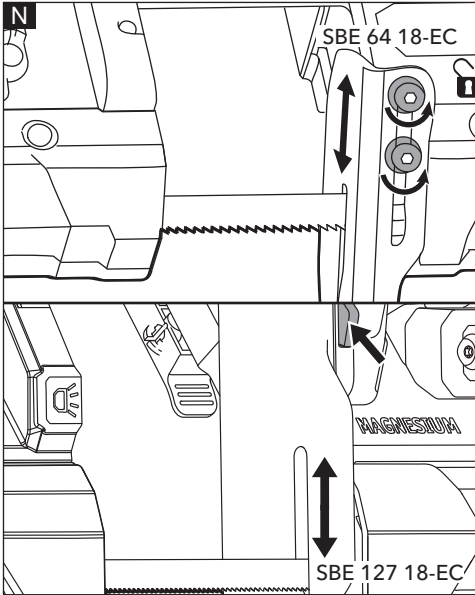

**R**

SBE 64 18-EC

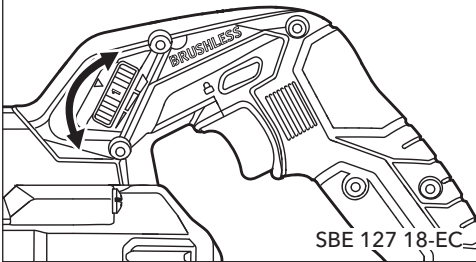
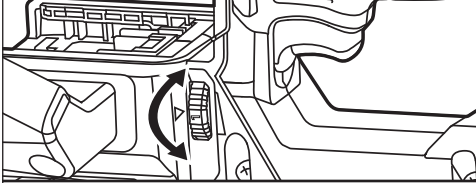

**S**

SBE 64 18-EC

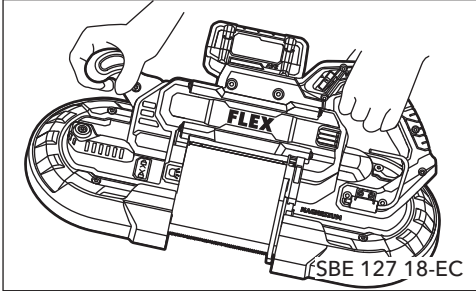
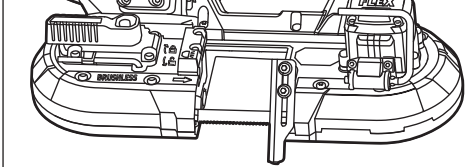

**T**

✓

✗

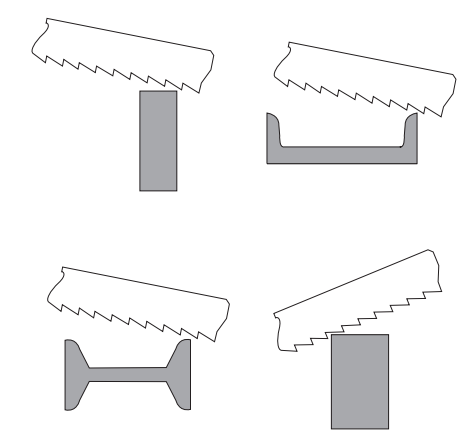
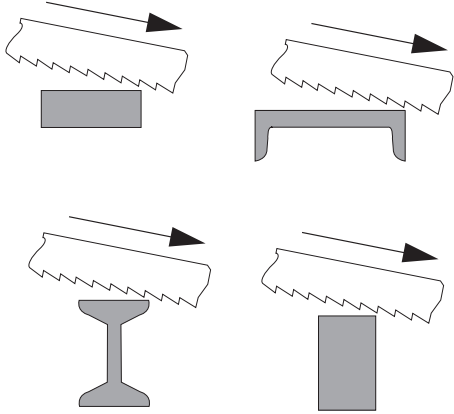

## In diesem Handbuch verwendete Symbole

### **WARNUNG!**

Kennzeichnet eine drohende Gefahr. Die Nichtbeachtung dieser Warnung kann zum Tod oder zu schweren Verletzungen führen.

### **VORSICHT!**

Kennzeichnet eine möglicherweise gefährliche Situation. Die Nichtbeachtung dieser Warnung kann zu leichten Verletzungen oder Sachschäden führen.

### **ANMERKUNG**

Kennzeichnet Anwendungstipps und wichtige Informationen.

## Symbole auf dem Elektrowerkzeug

V Volt

/min Drehzahl



Lesen Sie die Anweisungen.



Tragen Sie Augenschutz.



Maske tragen!



Entsorgungshinweise für die Altmaschine (siehe Seite 14)!

## Zu Ihrer Sicherheit

### **WARNUNG!**

Lesen Sie folgende Informationen vor dem Gebrauch des Elektrowerkzeuges:

- die vorliegende Betriebsanleitung
- die „Allgemeinen Sicherheitshinweise“ zur Handhabung von Elektrowerkzeugen im beiliegenden Heft (Prospekt-Nr.: 315.915),
- die aktuell gültigen Betriebsvorschriften und die Unfallverhütungsvorschriften

Dieses Elektrowerkzeug befindet sich auf dem neuesten Stand der Technik und wurde in Übereinstimmung mit den anerkannten

Sicherheitsvorschriften konstruiert.

Dennoch kann das Elektrowerkzeug während der Verwendung eine Gefahr für das Leben und die Gesundheit des Benutzers oder eines Dritten darstellen oder das Elektrowerkzeug oder andere Gegenstände können beschädigt werden.

Die Akku-Handbandsäge und die Tiefschnittbandsäge dürfen nur zu ihrem

- bestimmungsgemäßen Zweck und
- in einwandfreiem Zustand verwendet werden.

Mängel, die die Sicherheit beeinträchtigen, müssen unverzüglich behoben werden.

## Verwendungszweck

Die Akku-Handbandsäge und

Tiefschnittbandsäge ist vorgesehen für

- den Einsatz in Industrie und Handwerk,
- für professionelle Zerspanungsarbeiten mit Metall und Kunststoff,
- zur Verwendung mit Sägebändern und Zubehör, die vom Hersteller empfohlen werden.
- Sie ist nicht zum Schneiden von Holz oder ähnlichen Materialien geeignet.

## Sicherheitshinweise für die Bandsäge

### **WARNUNG!**

**Beachten Sie alle Sicherheitshinweise, Anweisungen, Abbildungen und technischen Daten, die diesem Elektrowerkzeug beigelegt sind.** Die Nichtbeachtung der

unten aufgeführten Anweisungen kann zu Stromschlägen, Bränden und/oder schweren Verletzungen führen. Bewahren Sie alle Warn- und Bedienungshinweise für Nachschlagezwecke auf.

- **Halten Sie das Elektrowerkzeug an den isolierten Griffflächen, wenn Sie eine Arbeit ausführen, bei der das Schneidezubehör mit verborgenen Kabeln in Berührung kommen könnte.** Falls Schneidwerkzeuge einen Strom führenden Leiter kontaktieren, werden auch die frei liegenden Metallteile des Elektrowerkzeugs stromführend und stellen für den Bediener somit eine Stromschlaggefahr dar.
- **Spannen Sie das Werkstück fest ein.** Spannvorrichtungen oder ein Schraubstock halten das Werkstück besser fest als die Hand.

- **Sichern Sie das Material vor dem Schneiden. Halten Sie es niemals in der Hand und legen Sie es nicht über die Beine.** Kleines oder dünnes Material kann sich mit dem Sägeblatt biegen oder vibrieren, was zu einem Verlust der Kontrolle führt.
- **Halten Sie die Hände aus dem Sägebereich und vom Sägeblatt fern. Halten Sie mit der anderen Hand den vorderen Griff fest.** Wenn beide Hände zum Festhalten der Säge benutzt werden, können sie vom Sägeblatt nicht erfasst werden.
- **Verwenden Sie kein beschädigtes Sägeblatt. Überprüfen Sie das Sägeblatt vor jedem Gebrauch auf Risse, Absplitterungen oder andere Schäden.** Ersetzen Sie ein beschädigtes Sägeblatt sofort.
- **Halten Sie die Hände von dem Sägeblatt und der Materialführung fern.** Vor Beginn des Sägens, stets die Materialführung am Werkstück anlegen. Wenn das Werkzeug anläuft, wird das Werkstück zur Materialführung gezogen und kann Ihre Finger einklemmen.
- **Bevor Sie mit dem Sägen beginnen, schalten Sie das Werkzeug auf „ON“ und lassen Sie das Sägeblatt die volle Geschwindigkeit erreichen.** Das Werkzeug kann klappern oder vibrieren, wenn die Sägeblattdrehzahl zu Beginn des Schnitts zu langsam ist.
- **Berühren Sie weder das Sägeblatt noch das Werkstück unmittelbar nach der Arbeit.** Das Sägeblatt und das Werkstück werden heiß sein.
- **Vermeiden Sie beim Entfernen des Sägeblatts aus dem Werkzeug den Kontakt mit der Haut und tragen Sie geeignete Schutzhandschuhe, wenn Sie das Sägeblatt oder Zubehör anfassen.** Das Zubehör kann nach längerem Gebrauch heiß sein.
- **„Verkanten“ Sie das Sägeblatt nicht und üben Sie beim Sägen keinen übermäßigen Druck auf das Werkzeug aus.** Durch eine zu starke Belastung des Sägeblatts nimmt die Last insgesamt zu und es besteht die Gefahr, dass sich das Sägeblatt verdreht oder im Schnitt stecken bleibt. Dies kann zum Bruch des Sägeblatts führen.

## Geräuschpegel und Schwingungen

Die Geräusch- und Schwingungswerte wurden gemäß EN 60745 ermittelt. Der mit A bewertete Geräuschpegel des Elektrowerkzeuges beträgt normalerweise:

- Schalldruckpegel  $L_{pA}$ :
 

SBE 64 18-EC	82.3 dB(A);
SBE 127 18-EC	81.9 dB(A);
  - Schalleistungspegel  $L_{WA}$ :
 

SBE 64 18-EC	93.3 dB(A);
SBE 127 18-EC	92.9 dB(A);
  - Ungewissheit:  $K = 3$  dB.
- Gesamtschwingungswert beim Sägen von Stahlrohr:
- Emissionswert  $a_n$ :
 

SBE 64 18-EC/ SBE 127 18-EC	<2.5 m/s <sup>2</sup>
-----------------------------	-----------------------
  - Ungewissheit:  $K = 1.5$  m/s<sup>2</sup>



### VORSICHT!

Die angegebenen Messwerte beziehen sich auf neue Elektrowerkzeuge. Durch den täglichen Gebrauch ändern sich die Geräusch- und Schwingungswerte.



### ANMERKUNG

Der (Die) in diesem Informationsblatt angegebene(n) Schwingungsgesamtwert(e) und der (die) angegebene(n) Schallemissionswert(e) wurde(n) im Einklang mit der Standardprüfmethode nach EN 60745 gemessen und kann (können) für den Vergleich zwischen Werkzeugen herangezogen werden.

Die Werte können für eine vorläufige Expositionsbewertung verwendet werden. Der angegebene Schwingungsemissionswert gilt für die Hauptanwendungen des Werkzeugs. Wird das Werkzeug jedoch für andere Anwendungen, mit anderem Zubehör oder schlechter Wartung eingesetzt, kann die Schwingungsemission abweichen.

Dies kann die Belastung über die gesamte Arbeitsdauer hinweg deutlich erhöhen.

Zur Einschätzung der genauen Schwingungsexposition müssen auch die Zeiten berücksichtigt werden, zu denen die Maschine ausgeschaltet oder lastfrei in Betrieb ist.

Dies kann den Expositionswert über die gesamte Arbeitsdauer hinweg deutlich verringern.

Stellen Sie fest, mit welchen weiteren Sicherheitsmaßnahmen der Bediener vor den Schwingungsauswirkungen geschützt werden kann, z. B. durch Wartung des Werkzeuges und des Zubehörs, Warmhalten der Hände, Organisation von Arbeitsabläufen.

### **WARNUNG!**

Die beim Einsatz des Elektrowerkzeuges entstehenden Ist-Schwingungen und -Schallemissionen können von dem angegebenen Wert abweichen. Der Benutzer sollte zu seinem Schutz einen Gehörschutz während des Geräteeinsatzes getragen werden.

### **VORSICHT!**

Tragen Sie bei einem Schalldruck über 85 dB(A) einen Gehörschutz.

## Technische Daten

Werkzeug		SBE 64 18-EC	SBE127 18-EC
Typ		Hand- bandsäge	Tiefschnitt- bandsäge
Nennspannung	V DC	18	18
Leerlaufdrehzahl	m/ min	0-192	0-192
Sägeband Abmessungen	mm	835x 13x 0,5	1140 x 13 x 0,5
Max. Schnitttiefe	mm	Rundes Material	
		64	127
Max. Schnitttiefe	mm	Rechteckiges Material	
		64x64	127x127
Gewicht nach "EPTA Procedure 01/2003" (ohne Akku)	kg	3,3	5,9
Akku	18V	AP 18.0/2.5 AP 18.0/5.0 AP 18.0/8.0	
Gewicht des Akkus	kg	AP 18.0/2.5 0.42 AP 18.0/5.0 0.72 AP 18.0/8.0 1.1	
Betriebs-temperatur		-10-40°C	

Lager-temperatur	< 50°C
Lade-temperatur	4-40°C
Ladegerät	CA 10.8/18.0, CA 18.0-LD

## Übersicht (siehe Abbildung A)

Die Nummerierung der Produkteigenschaften bezieht sich auf die Seite mit der Geräteabbildung.

1. **Entriegelungsschalter**
2. **Drehzahlwählrad**
3. **Vorderer Griff**
4. **Spannhebel**
5. **Schutzabdeckung**
6. **Sägeblatt**
7. **LED-Leuchte**
8. **Werkstückführung**
9. **9a Einstellschraube der Führung**  
(SBE 64 18-EC)  
**9b Knopf zur Einstellung der Führung**  
(SBE 127 18-EC)
10. **Karabiner**
11. **Hauptgriff**
12. **Variabler Drehzahlwählschalter**
13. **13a Verriegelung der Sägeblattschutzabdeckung**  
(SBE 64 18-EC)  
**13b Schraube der Verriegelung der Sägeblattschutzabdeckung**  
(SBE 127 18-EC)
14. **Sechskantschlüssel**
15. **Sägeblattschutzabdeckung**
16. **Riemenscheibe**

## Bedienungsanleitung

### **WARNUNG!**

Entfernen Sie den Akku, bevor Sie Arbeiten am Elektrowerkzeug durchführen.

### **Vor dem Einschalten des Elektrowerkzeuges**

Packen Sie die Akku-Handbandsäge und die Tiefschnittbandsäge aus und überprüfen Sie,

ob Teile fehlen oder beschädigt sind.

### **i ANMERKUNG**

*Die Akkus sind bei Auslieferung nicht vollständig geladen. Laden Sie die Akkus vor der ersten Inbetriebnahme vollständig auf. Siehe Bedienungsanleitung des Ladegerätes.*

## **Einsetzen/Wechseln des Akkus**

- Schieben Sie den aufgeladenen Akku in das Elektrowerkzeug, bis er hörbar einrastet (siehe Abbildung B1 & C1).
- Zum Entfernen drücken Sie den Entriegelungsknopf (1) und ziehen Sie den Akku heraus (2) (siehe Abb. B2 & C2).

### **⚠ VORSICHT!**

*Wenn das Gerät nicht verwendet wird, schützen Sie die Batteriekontakte. Lose Metallteile können die Kontakte kurzschließen. Dadurch besteht Explosions- und Brandgefahr!*



## **Sägeblätter und Sägeblattauswahl**

Die SBE 64 18-EC Bandsäge ist für die Verwendung von 0,5 mm dicken, 13 mm breiten und 835 mm langen Sägeblättern und die SBE 127 18-EC Bandsäge für die Verwendung von 0,5 mm dicken, 13 mm breiten und 1.140 mm langen Sägeblättern ausgelegt. Verwenden Sie KEINE Sägeblätter mit einer Dicke von mehr als 0,5 mm.

Verwenden Sie ein Sägeblatt mit einer Zahnung, die für die jeweilige Arbeit geeignet ist.

Bei der Auswahl des richtigen Sägeblattes sollten drei Faktoren berücksichtigt werden: Größe, Form und Art des Werkstückes.

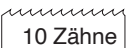
Nachfolgend finden Sie Vorschläge für die Auswahl des passenden Sägeblattes für verschiedene Schneidarbeiten. Die Anforderungen an das Sägeblatt können je nach Größe, Form und Art des Werkstückes variieren.

	Für hartes Material von 4,8 mm bis 82,6 mm Durchmesser Sägeblatt oder Breite.
	Für hartes Material von 4 mm bis 19 mm Durchmesser oder Breite.

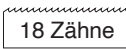
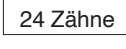
	Für dünnwandige Rohre und dünne Bleche, die dicker als 21 mm sind.
	Für dünnwandige Rohre und dünne Bleche, die dicker als 21 mm sind.

## **Anbringen/Entfernen des Sägeblatts**

### **⚠ WARNUNG!**

*Ein ungeeignetes oder falsch montiertes Bandsägeblatt kann die Säge beschädigen. Verwenden Sie nur Bandsägeblätter, die für diese Säge geeignet sind.*

### **⚠ WARNUNG!**

*Entfernen Sie immer den Akku aus dem Gerät, bevor Sie das Sägeblatt anbringen oder entfernen.*

### **Anbringen des Sägeblattes (SBE 64 18-EC)**

- Drehen Sie den Spannhebel (4) um 180° gegen den Uhrzeigersinn (siehe Abbildung D).
- Drehen Sie die Bandsäge um. Heben Sie beide Verriegelungen der Sägeblattschutzabdeckung (13a) an und öffnen Sie die Sägeblattschutzabdeckung (15) (siehe Abbildung E).
- Drücken Sie das neue Sägeblatt fest zwischen die Sägeblattführungsrollen (f1) (siehe Abbildung F).

### **i ANMERKUNG**

*Achten Sie darauf, dass die Zähne nach unten und zur Werkstückführung zeigen (siehe Abbildung G).*

- Halten Sie das Sägeblatt in den Führungsrollen (f1), führen Sie es um beide Riemenscheiben (f2) und durch die Werkstückführung (8).
- Vergewissern Sie sich, dass das Sägeblatt vollständig in die Führungsrollen (f1) eingeführt und rechtwinklig zu den Riemenscheiben (f2) positioniert ist.
- Schließen Sie die Sägeblattschutzabdeckung (15) und drücken Sie die Verriegelungen der Schutzabdeckung nach unten (13a).
- Drehen Sie den Spannhebel (4) um 180° im Uhrzeigersinn.

### **i ANMERKUNG**

*Die Schneidezähne des Messers sollten immer in die Drehrichtung des Sägeblatts*

zeigen (siehe Abbildung H).

### Sägeblatt entfernen



#### **WARNUNG!**

Nach dem Gebrauch ist das Sägeblatt eventuell noch sehr heiß. Lassen Sie das Sägeblatt abkühlen, wenn Sie ein Sägeblatt entfernen.

- Drehen Sie den Spannhebel (4) um 180° gegen den Uhrzeigersinn.
- Drehen Sie die Bandsäge um.  
Heben Sie beide Verriegelungen der Sägeblattschutzabdeckung (13a) an und öffnen Sie die Sägeblattschutzabdeckung (15).
- Beginnen Sie mit dem Entfernen des Sägeblattes am oberen Teil und fahren Sie um die Riemenscheiben herum fort (f2). Das Sägeblatt kann beim Entfernen herauspringen. Sägeblätter sind scharf. Lassen Sie im Umgang mit Sägeblättern Vorsicht walten.
- Die Gummioberfläche der Riemenscheiben sollte beim Auswechseln des Sägeblattes auf Lockerheit oder Beschädigung überprüft werden.

### Anbringen des Sägeblattes (SBE 127 18-EC)

- Drehen Sie die Bandsäge um.  
Entfernen Sie zuerst die beiden Schrauben der Verriegelung (13b) an der Sägeblattschutzabdeckung (15). Heben Sie die obere Ecke der Sageschutzblattabdeckungen (15) an, ziehen Sie die Sägeblattschutzabdeckungen (15) heraus (siehe Abbildung I).
- Drehen Sie den Spannhebel (4) um 180° im Uhrzeigersinn (siehe Abbildung J).
- Drehen Sie die Bandsäge um und drücken Sie das neue Sägeblatt fest zwischen die Sägeblattführungsrollen (k1) (siehe Abbildung K).



#### **ANMERKUNG**

Achten Sie darauf, dass die Zähne nach unten und zur Werkstückführung zeigen (siehe Abbildung L).

- Halten Sie das Sägeblatt in den Führungsrollen (k1), führen Sie es um beide Riemenscheiben (13b) und durch die Werkstückführung (8).
- Vergewissern Sie sich, dass das Sägeblatt vollständig in die Führungsrollen (k1) eingeführt und rechtwinklig zu den Riemenscheiben (16) positioniert ist.

- Drehen Sie den Spannhebel (4) um 180° gegen den Uhrzeigersinn.
- Lassen Sie die Sägeblattschutzabdeckungen (15) einrasten. Vergewissern Sie sich, dass alle Schnappverriegelungen der Schutzabdeckung richtig sitzen (siehe Abbildung M).
- Ziehen Sie die beiden Schrauben der Verriegelung der Schutzabdeckung wieder fest.



#### **ANMERKUNG**

Die Schneidezähne des Messers sollten immer in die Drehrichtung des Sägeblatts zeigen (siehe Abbildung H).

### Sägeblatt entfernen



#### **WARNUNG!**

Nach dem Gebrauch ist das Sägeblatt eventuell noch sehr heiß. Lassen Sie das Sägeblatt abkühlen, wenn Sie ein Sägeblatt entfernen.

- Entfernen Sie die beiden Sägeblattschutzabdeckungen (15) von der Bandsäge.
- Drehen Sie den Spannhebel (4) um 180° im Uhrzeigersinn.
- Beginnen Sie mit dem Entfernen des Sägeblattes am oberen Teil und fahren Sie um die Riemenscheiben herum fort (16). Das Sägeblatt kann beim Entfernen herauspringen. Sägeblätter sind scharf. Lassen Sie im Umgang mit Sägeblättern Vorsicht walten.
- Die Gummioberfläche der Riemenscheiben (16) sollte beim Auswechseln des Sägeblattes auf Lockerheit oder Beschädigung überprüft werden.

### Stellen Sie die Werkstückführung ein (siehe Abbildung N)



#### **WARNUNG!**

Entfernen Sie den Akku, bevor Sie Einstellungen vornehmen.

### SBE 64 18-EC

- Lösen Sie die beiden Einstellschrauben der Führung (9a) mit dem mitgelieferten Sechskantschlüssel (14).
- Bringen Sie die Werkstückführung (8) in die gewünschte Position.
- Ziehen Sie beide Schrauben (9a) fest an.

**SBE 127 18-EC**

- Um die in drei Positionen verstellbare Werkstückführung einzustellen, drücken Sie den Knopf zum Einstellen der Führung (9b) und schieben Sie die Werkstückführung (8) in die gewünschte Positionsrastung.

**LED-Leuchte (siehe Abbildung O)**

Bei leichtem Druck auf den variablen Drehzahlwählschalter schaltet sich die LED-Leuchte (7) automatisch ein, bevor das Werkzeug anläuft. Etwa 10 Sekunden nach dem Loslassen des Schalters erlischt die Beleuchtung wieder.

Bei einer Überlastung oder Überhitzung des Werkzeuges oder des Akkus blinkt die LED-Leuchte schnell und das Werkzeug wird von den internen Sensoren abgeschaltet. Lassen Sie das Werkzeug eine Zeit lang ruhen oder legen Sie das Gerät und den Akku zum Kühlen in einen gut belüfteten Bereich ab.

Wenn der Akku nur noch wenig Kapazität hat, blinkt die LED-Lampe langsam. Akku aufladen.

**Sägehaken (siehe Abbildung P)****WARNUNG!**

*Wenn die Säge am Haken aufgehängt ist, schütteln Sie weder die Säge noch den Gegenstand, an dem sie aufgehängt ist.*

**WARNUNG!**

*Vergewissern Sie sich, dass der Träger, an dem die Säge aufgehängt wird, sicher ist. Dies kann zu Verletzungen und Sachschäden führen.*

**WARNUNG!**

*Den Haken nur zum Aufhängen der Säge benutzen. Die Verwendung des Hakens zum Aufhängen anderer Gegenstände kann zu schweren Verletzungen führen.*

Zum Gebrauch öffnen Sie den Sägehaken (10), bis er in der offenen Position einrastet.

Wenn Sie den Haken nicht benutzen, schließen Sie ihn immer, bis er in der geschlossenen Position einrastet.

**Variabler Drehzahlwählschalter (siehe Abbildung Q)****SBE 64 18-EC**

Um das Gerät einzuschalten, halten Sie den Entriegelungsschalter (1) gedrückt und

drücken Sie dann den Drehzahlwählschalter (12). Lassen Sie den Entriegelungsschalter (1) los und halten Sie den Drehzahlwählschalter (12) weiter gedrückt. Die Säge läuft nun kontinuierlich.

Lassen Sie den Drehzahlwählschalter (12) los, um das Werkzeug auszuschalten.

Je stärker der variable Drehzahlwählschalter (12) betätigt wird, desto höher ist die Drehzahl. Dementsprechend verringert sich die Drehzahl bei nachlassender Betätigung des Schalters.

**SBE 127 18-EC**

Um das Gerät einzuschalten, drücken Sie den Entriegelungsschalter von der mit „“ gekennzeichneten Seite aus und betätigen Sie dann den Drehzahlwählschalter (12).

Lassen Sie den Drehzahlwählschalter (12) los, um das Werkzeug auszuschalten.

Um unbeabsichtigtes Anlaufen der Säge zu vermeiden, drücken Sie den Entriegelungsschalter von der mit „“ gekennzeichneten Seite aus. Der variable Drehzahlwählschalter wird dann verriegelt.

Je stärker der variable Drehzahlwählschalter (12) betätigt wird, desto höher ist die Drehzahl. Dementsprechend verringert sich die Drehzahl bei nachlassender Betätigung des Schalters.

**Drehzahlwählrad (siehe Abbildung R)**

Die Bandsäge hat ein Drehzahlwählrad (2) zum Einstellen der verschiedenen Geschwindigkeiten.

Stellen Sie das Drehzahlwählrad (2) auf „6“ für die höchste Geschwindigkeit oder auf „1“ für die niedrigste Geschwindigkeit (SBE 64 18-EC).

Stellen Sie das Drehzahlwählrad (2) auf „5“ für die höchste Geschwindigkeit oder auf „1“ für die niedrigste Geschwindigkeit (SBE 127 18-EC).

**Richtige Handstellung (siehe Abbildung S)****WARNUNG!**

*Um das Risiko schwerer Verletzungen zu verringern, sollten Sie immer auf die richtige Handstellung achten.*

Für die richtige Handstellung fassen Sie mit einer Hand den Hauptgriff (11) an und der anderen den vorderen Griff (3).

### Generelle Hinweise zum Sägen

- Entfernen Sie den Akku aus dem Gerät.
- Achten Sie darauf, dass das Werkstück fest eingespannt ist, damit es beim Sägen nicht verrutscht oder sich bewegt.
- Entsprechend dem Material und der Größe des Werkstücks muss ein geeignetes Sägeblatt eingesetzt werden.
- Markieren Sie die Schnittlinie gegebenenfalls deutlich auf dem Werkstück.
- Schieben Sie den Akku an der Bandsäge ein.
- Halten Sie die Säge gut mit beiden Händen fest. Die Hände dürfen sich nur an den isolierten Griffflächen befinden.
- Bringen Sie die Werkstückführung in Kontakt mit dem Werkstück und halten Sie dabei das Sägeblatt vom Werkstück fern.
- Starten Sie die Säge und warten Sie, bis sie die maximale gewünschte Schnittgeschwindigkeit erreicht hat, bevor Sie das Sägeblatt in Kontakt mit dem Werkstück bringen.
- Neigen Sie das Werkzeug langsam und vorsichtig, um das Bandsägeblatt in Kontakt mit dem Werkstück zu bringen. Üben Sie nur so viel gleichmäßigen Druck auf das Sägeblatt aus, dass die Säge weiter schneidet. Nicht zu viel Druck ausüben.



### ANMERKUNG

*Sollte sich die Bandsäge während des Schneidens im Material verkanten oder blockieren, lassen Sie den Schalter sofort los, um Schäden am Bandsägeblatt und am Motor zu vermeiden.*



### WARNUNG!

**Endstücke, die schwer genug sind, um Verletzungen zu verursachen, wenn sie nach dem Abschneiden herunterfallen, sollten abgestützt werden. Die Endstücke können heiß sein und scharfe Kanten haben. Sicherheitsschuhe und dicke Handschuhe werden dringend empfohlen.**

### Tipps für besseres Schneiden

- Beginnen Sie mit dem Schneiden auf einer Fläche, auf der die größte Anzahl von Zähnen gleichzeitig mit dem Werkstück in Kontakt ist (siehe Abbildung T).

- Verdrehen Sie das Bandsägeblatt niemals während des Schneidens.
- Verwenden Sie bei tragbaren Bandsägen niemals flüssige Kühlmittel. Die Verwendung von flüssigen Kühlmitteln führt zu Ablagerungen auf den Riemenscheiben und verringert die Leistung.
- Wenn während des Schneidens übermäßige Vibrationen auftreten, prüfen Sie, ob das Werkstück fest eingespannt ist. Wenn die Vibrationen anhalten, wechseln Sie das Sägeblatt.

## Wartung und Pflege



### WARNUNG!

*Entfernen Sie den Akku, bevor Sie Arbeiten am Elektrowerkzeug durchführen.*

## Reinigung

- Reinigen Sie das Elektrowerkzeug und das Gitter vor den Lüftungsschlitzen regelmäßig. Die Häufigkeit der Reinigung ist abhängig von Material und Einsatzdauer.
- Den Gehäuseinnenraum und den Motor regelmäßig mit trockener Druckluft ausblasen.

## Ersatzteile und Zubehör

Weiteres Zubehör wird in den Katalogen des Herstellers angeboten.

Explosionszeichnungen und Ersatzteillisten finden Sie auf unserer Homepage:

**www.flex-tools.com.**

## Informationen zur Entsorgung



### WARNUNG!

*Machen Sie Elektrowerkzeuge, die nicht mehr verwendet werden, unbrauchbar:*

- *akkubetriebene Elektrowerkzeuge durch Entfernen des Akkus.*



Nur EU-Länder Elektrowerkzeuge nicht in den Hausmüll werfen!

Gemäß der EU-Richtlinie 2012/19/EG über Elektro- und Elektronik-Altgeräte und deren Umsetzung in nationales Recht müssen gebrauchte Elektrowerkzeuge getrennt gesammelt und umweltfreundlich recycelt werden.



### **Rohstoffrückgewinnung anstatt Abfallentsorgung.**

Geräte, Zubehör und Verpackungen sollten umweltfreundlich recycelt werden. Kunststoffteile werden je nach Materialart für das Recycling gekennzeichnet.



### **WARNUNG!**

*Akkus/Batterien weder im Hausmüll entsorgen noch ins Feuer oder Wasser werfen. Altbatterien/Akkus nicht öffnen.*

Nur für EU-Länder:

Gemäß der Richtlinie 2006/66/EG müssen defekte oder Alt-Batterien/Akkus recycelt werden.



### **ANMERKUNG**

*Über entsprechende Entsorgungsmöglichkeiten gibt der Fachhandel Auskunft!*

## **CE-Konformitätserklärung**

Wir erklären in eigener Verantwortung, dass das unter „Technische Spezifikationen“ beschriebene Produkt den folgenden Normen oder normativen Dokumenten entspricht: EN 60745 gemäß den Vorschriften der Richtlinien 2014/30/EU, 2006/42/EG, 2011/65/EU.

Verantwortlich für technische Dokumente:  
FLEX-Elektrowerkzeuge GmbH, R & D  
Bahnhofstrasse 15, D-71711 Steinheim/Murr

Peter Lameli  
Technischer Leiter

Klaus Peter Weinper  
Leiter der Qualitäts-  
Abteilung (QD)

1.07.2023; FLEX-Elektrowerkzeuge GmbH  
Bahnhofstrasse 15, D-71711 Steinheim/Murr

## **Haftungsausschluss**

Der Hersteller und sein Vertreter haften nicht für Schäden und entgangenen Gewinn aufgrund von Betriebsunterbrechungen, die durch das Produkt oder durch ein unbrauchbares Produkt verursacht werden. Der Hersteller und sein Vertreter haften nicht für Schäden, die durch unsachgemäßen Gebrauch des Geräts oder durch die Verwendung des Geräts mit Produkten anderer Hersteller verursacht wurden.





## Symbols used in this manual

 **WARNING!**  
Denotes impending danger. Non-observance of this warning may result in death or extremely severe injuries.

 **CAUTION!**  
Denotes a possibly dangerous situation. Non-observance of this warning may result in slight injury or damage to property.

 **NOTE**  
Denotes application tips and important information.

## Symbols on the power tool

V	Volts
/min	Rotation rate
	Read the instructions
	Wear eye protection.
	Wear mask!
	Disposal information for the old machine (see page 21)!

## For your safety

 **WARNING!**  
Before using the power tool, please read the follow:

- these operating instructions,
- the “General safety instructions” on the handling of power tools in the enclosed booklet (leaflet-no.: 315.915),
- the currently valid site rules and the regulations for the prevention of accidents.

*This power tool is state of the art and has been constructed in accordance with the acknowledged safety regulations.*

*Nevertheless, when in use, the power tool may be a danger to life and limb of the user or a third party, or the power tool or other property may be damaged.*

*The cordless compact band saw and deep cut band saw may be used only*

- as intended,
- in perfect working order.

Faults which impair safety must be repaired immediately.

### Intended use

The cordless compact band saw and deep cut band saw is intended

- for commercial use in industry and trade,
- for professional metal and plastics cutting applications.
- for use with saw bands and accessories which are recommended by the manufacturer.
- not designed for cutting wood or similar materials.

### Safety instructions for band saw

 **WARNING!**

**Read all safety warnings, instructions, illustrations and specifications provided with this power tool.** Failure to follow all instructions listed below may result in electric shock, fire and/or serious injury. Save all warnings and instructions for future reference.

- **Hold power tool by insulated gripping surfaces when performing an operation where the cutting accessory may contact hidden wiring.** Cutting accessories contacting a “live” wire may make exposed metal parts of the power tool “live” and could give the operator an electric shock.
- **Secure the workpiece.** Clamping devices or a vise will hold the workpiece in place better than the hand.
- **Secure material before cutting. Never hold it in your hand or across legs.** Small or thin material may flex or vibrate with the blade, causing loss of control.
- **Keep hands away from cutting area and blade. Keep your other hand on the front handle.** If both hands are holding the saw, they cannot be cut by the blade.
- **Do not use a damaged blade. Before each use inspect the blade for cracks, chips or other damage.** Replace a damaged blade immediately.
- **Keep hands from between the blade and material guide.** Always start cut with workpiece on the material guide. When tool starts work will be pulled to the material

guide and can pinch your fingers.

- **Before starting to cut, turn tool "ON" and allow the blade to come to full speed.** Tool can chatter or vibrate if blade speed is too slow at beginning of cut.
- **Do not touch the blade or the workpiece immediately after operation.** Blade and workpiece will be hot.
- **When removing the blade from the tool avoid contact with skin and use proper protective gloves when grasping the blade or accessory.** Accessories may be hot after prolonged use.
- **Do not "jam" the blade or apply excessive pressure to the tool when cutting.** Overstressing the blade increases the loading and susceptibility to twisting or binding of the blade in the cut and the possibility of blade breakage.

## Noise and vibration

The noise and vibration values have been determined in accordance with EN 60745. The A evaluated noise level of the power tool is typically:

- Sound pressure level  $L_{pA}$ :
    - SBE 64 18-EC 82.3 dB(A);
    - SBE 127 18-EC 81.9 dB(A);
  - Sound power level  $L_{WA}$ :
    - SBE 64 18-EC 93.3 dB(A);
    - SBE 127 18-EC 92.9 dB(A);
  - Uncertainty:  $K = 3$  dB.
- Total vibration value when sawing steel tube:
- Emission value  $a_h$ :
    - SBE 64 18-EC/ SBE 127 18-EC  $<2.5$  m/s<sup>2</sup>
  - Uncertainty:  $K = 1.5$  m/s<sup>2</sup>

### **CAUTION!**

*The indicated measurements refer to new power tools. Daily use causes the noise and vibration values to change.*

### **NOTE**

*The declared vibration total value(s) and the declared noise emission level given in this information sheet has been measured in accordance with a measurement method standardized in EN 60745 and may be used to compare one tool with another.*

It may be used for a preliminary assessment of exposure. The specified vibration emission level represents the main applications of the tool.

However, if the tool is used for different applications, with different cutting accessories or poorly maintained, the vibration emission level may differ.

This may significantly increase the exposure level over the total working period.

To make an accurate estimation of the vibration exposure level, it is also necessary to take into account the times when the tool is switched off or running but not actually in use.

This may significantly decrease the exposure level over the total working period.

Identify additional safety measures to protect the operator from the effects of vibration such as: maintain the tool and the cutting accessories, keep the hands warm, organization of work patterns.

### **WARNING!**

*The vibration and noise emissions during actual use of the power tool can differ from the declared value in which the tool is used; In order to protect the operator, user should wear ear protectors in the actual conditions of use.*

### **CAUTION!**

*Wear ear defenders at a sound pressure above 85 dB(A).*

## Technical data

Tool		SBE 64 18-EC	SBE 127 18-EC
Type		Compact Band Saw	Deep Cut Band Saw
Rated voltage	Vdc	18	18
No-load speed	m/ min	0-192	0-192
Blade Dimension	mm	835x 13x 0.5	1140 x 13 x 0.5
Max. Cutting Depth	mm	Round Stock	
		64	127
		Rectangular Stock	
		64x64	127x127

Weight according to "EPTA Procedure 01/2003" (without battery)	kg	3.3	5.9
Battery	18V	AP 18.0/2.5 AP 18.0/5.0 AP 18.0/8.0	
Weight of battery	kg	AP 18.0/2.5 0.42 AP 18.0/5.0 0.72 AP 18.0/8.0 1.1	
Working temperature	-10-40°C		
Storage temperature	< 50°C		
Charging temperature	4-40°C		
Charger	CA 10.8/18.0, CA 18.0-LD		

**15. Blade cover****16. Pully****Operating instructions****WARNING!**

Remove the battery before carrying out any work on the power tool.

**Before switching on the power tool**

Unpack the cordless compact band saw and deep cut band saw, check that there are no missing or damaged parts.

**NOTE**

The batteries are not fully charged on delivery. Prior to initial operation, charge the batteries fully. Refer to the charger operating manual.

**Inserting/replacing the battery**

- Press the charged battery into the power tool until it clicks into place (see figure B1 & C1).
- To remove, press the release button (1.) and pull out the battery (2.) (see figure B2 & C2).

**CAUTION!**

When the tool is not in use, protect the battery contacts. Loose metal parts may short circuit the contacts; explosion and fire hazard!

**Blades and blade selection**

The SBE 64 18-EC band saw is designed to use 0.5mm thick, 13mm wide, 835 mm long blades and the SBE 127 18-EC band saw is designed to use 0.5mm thick, 13mm wide, 1140mm long blades. DO NOT use more than 0.5mm thick blades.

Use a blade with the correct pitch for the specific cutting job.



To select the proper blade, three factors should be considered: The size, shape, and type of material to be cut.

The following suggestions are for selecting the right blade for various cutting operations. Blade requirements may vary depending upon the specific size, shape and type of material to be cut.

**Overview (see figure A)**

The numbering of the product features refers to the illustration of the machine on the graphics page.

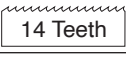
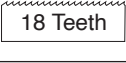
- 1. Lock-off button**
- 2. Speed dial**
- 3. Front handle**
- 4. Tension lock lever**
- 5. Guard**
- 6. Blade**
- 7. LED light**
- 8. Workpiece guide**
- 9. 9a Guide adjustment screw**  
(SBE 64 18-EC)
- 9b Guide adjustment button**  
(SBE 127 18-EC)
- 10. Saw hook**
- 11. Main handle**
- 12. Variable-speed trigger switch**
- 13. 13a Blade cover lock**  
(SBE 64 18-EC)
- 13b Blade cover lock screw**  
(SBE 127 18-EC)
- 14. Hex key**

 10 Teeth	For tough stock 4.8mm up to 82.6mm in diameter or width.
 14 Teeth	For tough stock 4mm up to 19mm in diameter or width.
 18 Teeth	For thin-wall tubing and thin sheets heavier than 21 gauge.
 24 Teeth	For thin-wall tubing and thin sheets heavier than 21 gauge.

## Installing/removing blade



### **WARNING!**

*An unsuitable or incorrectly fitted band saw blade can damage the saw. Use only band saw blades that are suitable for this saw.*



### **WARNING!**

*Always remove the battery pack from the tool before installing or removing the blade.*

#### **To install the blade (SBE 64 18-EC)**

- Turn the tension lock lever (4) 180° counterclockwise (see figure D).
- Turn the band saw over. Lift both blade cover locks (13a) and open the blade cover (15) (see figure E).
- Firmly press the new blade between the blade guide rollers (f1) (see figure F).



### **NOTE**

*Be sure the teeth face down and point to the workpiece guide (see figure G).*

- Holding the blade in the guide rollers (f1), route it around both pulleys (f2) and through the workpiece guide (8).
- Make sure that the blade is fully inserted into the guide rollers (f1) and positioned squarely against the pulleys (f2).
- Close the blade cover (15) and press down the blade cover locks (13a).
- Turn the tension lock lever (4) 180° clockwise.



### **NOTE**

*The cutting teeth of the blade should always point towards the direction of blade rotation (see figure H).*

#### **To remove the blade**



### **WARNING!**

*The saw blade may be very hot after use. Allow the blade to cool down when removing a saw blade.*

- Turn the tension lock lever (4) 180° counterclockwise.
- Turn the band saw over. Lift both blade cover locks (13a) and open the blade cover (15).
- Begin removing the blade at the upper portion and continue around the pulleys (f2). The blade may spring free during removal. Saw blades are sharp. Use care in handling them.
- The rubber surface of the pulleys should be inspected for looseness or damage when changing the blade.

#### **To install the blade (SBE 127 18-EC)**

- Turn the band saw over. Remove the two blade cover lock screws (13b) on the blade cover (15) first. Raise up the upper corner of blade covers (15), pull out and remove the blade covers (15) (see figure I).
- Turn the tension lock lever (4) 180° clockwise (see figure J).
- Turn the band saw over, firmly press the new blade between the blade guide rollers (k1) (see figure K).



### **NOTE**

*Be sure the teeth face down and point to the workpiece guide (see figure L).*

- Holding the blade in the guide rollers (k1), route it around both pulleys (13b) and through the workpiece guide (8).
- Make sure that the blade is fully inserted into the guide rollers (k1) and positioned squarely against the pulleys (16).
- Turn the tension lock lever (4) 180° counterclockwise.
- Snap the blade covers (15) into place. Ensure all cover snaps are properly seated (see figure M).
- Retighten the two blade lock screws.



### **NOTE**

*The cutting teeth of the blade should always point towards the direction of blade rotation (see figure H).*

#### **To remove the blade**



### **WARNING!**

*The saw blade may be very hot after use. Allow the blade to cool down when removing a saw blade.*

- Remove the two blade covers (15) from the band saw.
- Turn the tension lock lever (4) 180° clockwise.

- Begin removing the blade at the upper portion and continue around the pulleys (16). The blade may spring free during removal. Saw blades are sharp. Use care in handling them.
- The rubber surface of the pulleys (16) should be inspected for looseness or damage when changing the blade.

## Adjust the workpiece guide (see figure N)

### **WARNING!**

*Remove the battery pack before adjustment.*  
**SBE 64 18-EC**

- Loosen the two guide adjustment screws (9a) with the included hex key (14).
  - Move the workpiece guide (8) to the desired position.
  - Securely tighten both screws (9a).
- SBE 127 18-EC**
- To adjust the three position workpiece guide, press the guide adjustment button (9b) and slide the workpiece guide (8) to the desired position detent.

## LED light (see figure O)

The LED light (7) will automatically turn on with a slight squeeze on the variable-speed trigger switch before the tool starts running and will turn off approximately 10 seconds after the trigger switch is released.

The LED light will rapidly flash when the tool and/ or battery pack becomes overloaded or too hot, and the internal sensors will turn the tool off. Rest the tool for a while or place the tool and battery pack separately under air flow to cool them.

The LED light will flash more slowly to indicate that the battery is at low-battery capacity. Recharge the battery pack.

## Saw hook (see figure P)

### **WARNING!**

*When the saw is hung by the hook, do not shake the saw or the object that it is hanging from.*

### **WARNING!**

*Make sure that the structure used to hang the saw is secure. Personal injury or property damage may occur.*

### **WARNING!**

**Only use the hook for hanging the saw.**

*Using the hook to hang anything else could lead to serious injury.*

To use, lift up the saw hook (10) until it snaps into the open position.

When not in use, always lower the hook until it snaps into the closed position.

## Variable speed trigger switch(see figure Q)

### **SBE 64 18-EC**

To turn the tool "ON", press and hold the lock-off button (1), then squeeze the trigger switch (12). Release the lock-off button (1) and continue to squeeze the trigger switch (12) for continued operation.

To turn the tool "OFF", release the trigger switch (12).

The variable-speed trigger switch (12) delivers higher speed with increased trigger pressure and lower speed with decreased trigger pressure.

### **SBE 127 18-EC**

To turn the tool "ON", depress the lock-off button from the side marked with "", then squeeze the trigger switch (12).

To turn the tool "OFF", release the trigger switch (12).

To prevent the saw from being activated unintentionally, depress the lock-off button from the side marked with "" and the trigger switch will be locked.

The variable-speed trigger switch (12) delivers higher speed with increased trigger pressure and lower speed with decreased trigger pressure.

## Speed dial (see figure R)

The band saw has a speed dial (2) to set the different speed.

Rotate the speed dial (2) to "6" for maximum speed or to "1" for minimum speed (SBE 64 18-EC).

Rotate the speed dial (2) to "5" for maximum speed or to "1" for minimum speed (SBE 127 18-EC).

## Proper hand position (see figure S)

### **WARNING!**

*To reduce the risk of serious personal injury, always use proper hand position.*

Proper hand position requires one hand on the main handle (11) and one hand on the front handle (3).

### General cutting

- Remove the battery pack from the tool.
- Make sure that the workpiece is firmly clamped in place to keep it from slipping or moving while cutting.
- Install the appropriate type and size of blade for the workpiece material and size.
- Mark the line of cut clearly on workpiece, if needed.
- Attach the battery pack to the band saw.
- Hold the saw firmly with both hands. Make sure to keep your hands on the insulated gripping areas only.
- Bring the workpiece guide into contact with the workpiece while keeping the blade off of the workpiece.
- Start the saw and bring it to the maximum desired cutting speed before applying the blade to the workpiece.
- Slowly and gently tilt the tool to bring the band saw blade into contact with the workpiece. Use only enough steady pressure on the blade to keep the saw cutting. Do not force the tool.

### **NOTE**

*During cutting, if the band saw becomes locked or jammed in the workpiece material, release the switch immediately to avoid damage to the band saw blade and motor.*

### **WARNING!**

***End pieces, which would be heavy enough to cause injury when they drop, after cut-off, should be supported. End pieces may be hot and sharp. Safety shoes and heavy gloves are strongly recommended.***

### Tips for better cutting

- Start cutting on a surface where the greatest number of teeth will be in contact with the workpiece at one time (see figure T).
- Never twist the band saw blade during cutting operation.
- Never use liquid coolants with portable band saws. Use of liquid coolants will cause buildup on pulleys and reduce

performance.

- If excessive vibration occurs during the cut, ensure that the material being cut is securely clamped down. If vibration continues, change the band saw blade.

## Maintenance and care

### **WARNING!**

*Remove the battery before carrying out any work on the power tool.*

## Cleaning

- Clean the power tool and grille in front of the vent slots regularly. Frequency of cleaning is dependent on the material and duration of use.
- Regularly blow out the housing interior and motor with dry compressed air.

## Spare parts and accessories

For other accessories, see the manufacturer's catalogues.

Exploded drawings and spare-part lists can be found on our homepage:

**[www.flex-tools.com](http://www.flex-tools.com)**

## Disposal information

### **WARNING!**

*Render redundant power tools unusable:*

- *battery operated power tool by removing the battery.*



EU countries only

Do not throw electric power tools into the household waste!

In accordance with the European Directive 2012/19/EU on Waste Electrical and Electronic Equipment and transposition into national law used electric power tools must be collected separately and recycled in an environmentally friendly manner.



**Raw material recovery instead of waste disposal.**

Device, accessories and packaging should be recycled in an environmentally friendly manner. Plastic parts are identified for recycling according to material type.

### **WARNING!**

*Do not throw batteries into the household waste, fire or water. Do not open used batteries.*

EU countries only:  
In accordance with Directive 2006/66/EC  
defective or used batteries must be recycled.



### **NOTE**

*Please ask your dealer about disposal options!*

## **(C) Declaration of conformity**

We declare on our sole responsibility that the product described in "Technical specifications" conforms to the following standards or normative documents: EN 60745 in accordance with the regulations of the directives 2014/30/EU, 2006/42/EC, 2011/65/EU.

Responsible for technical documents:  
FLEX-Elektrowerkzeuge GmbH, R & D  
Bahnhofstrasse 15, D-71711 Steinheim/Murr

Peter Lameli      Klaus Peter Weinper  
Technical Director    Head of Quality  
Department (QD)

1.07.2023; FLEX-Elektrowerkzeuge GmbH  
Bahnhofstrasse 15, D-71711 Steinheim/Murr

## **Exemption from liability**

The manufacturer and his representative are not liable for any damage and lost profit due to interruption in business caused by the product or by an unusable product.

The manufacturer and his representative are not liable for any damage which was caused by improper use of the product or by use of the product with products from other manufacturers.

## **UK CA Declaration of Conformity**

We as the manufacturer: **FLEX Elektrowerkzeuge GmbH**, Business address: **Bahnhofstr. 15, 71711 Steinheim, Germany** declare under our sole responsibility, that the product(s) described under „Technical specifications“ fulfills all the relevant provisions of **The Supply of Machinery (Safety) Regulations S.I. 2008/1597** and also fulfills all the relevant provisions of the following UK Regulations:

**Electromagnetic Compatibility Regulations S.I. 2016/1091, The Restriction of the Use of Certain Hazardous Substances in Electrical and Electronic Equipment Regulations S.I. 2012/3032** and are manufactured in accordance with the following designated Standards:

**BS EN 60745-1:2009+A11:2010**

**BS EN 60745-2-20:2008**

**BS EN IEC 55014-1:2021**

**BS EN IEC 55014-2:2021**

Place of declaration: **Steinheim, Germany**.  
Responsible person: **Peter Lameli, Technical Director - FLEX-Elektrowerkzeuge GmbH**  
Contact details for Great Britain: FLEX Power Tools Limited, Unit 8 Anglo Office Park, Lincoln Road, HP 12, 3RH Buckinghamshire, United Kingdom.

Peter Lameli      Klaus Peter Weinper  
Technical Director    Head of Quality  
Department (QD)

1.07.2023

## Symboles utilisés dans ce manuel

### **AVERTISSEMENT !**

Indique un danger imminent. Le non-respect de cet avertissement peut entraîner la mort ou des blessures graves.

### **ATTENTION !**

Indique une situation potentiellement dangereuse. Le non-respect de cet avertissement peut entraîner des blessures légères ou des dégâts matériels.

### **REMARQUE**

Indique des conseils et des informations importantes.

## Symboles figurant sur l'outil électrique

V Volts

/min Vitesse de rotation



Lisez les instructions.



Portez une protection oculaire



Portez un masque !



Informations sur l'élimination de l'outil usagé (voir page 29) !

## Pour votre sécurité

### **AVERTISSEMENT !**

Avant d'utiliser l'outil électrique, veuillez lire les documents suivants :

- les présentes consignes d'utilisation,
- les « Consignes de sécurité générales » sur la manipulation des outils électriques dans le livret fourni (brochure n° : 315.915),
- les règles applicables sur le site et la réglementation relative à la prévention des accidents.

Cet outil électrique est un outil de pointe et a été conçu conformément aux règles de sécurité

reconnues.

Néanmoins, lors de l'utilisation, l'outil électrique peut représenter un danger pour la vie et l'intégrité corporelle de l'utilisateur ou d'un tiers, ou l'outil électrique ou d'autres biens peuvent subir des dommages.

La scie à ruban compacte sans fil et la scie à ruban pour coupe profonde ne peuvent être utilisées que

- conformément à l'usage prévu,
- csi elles sont en parfait état de fonctionnement.

En cas de défaillances pouvant compromettre la sécurité, l'appareil doit être réparé immédiatement.

## Utilisation prévue

La scie à ruban compacte sans fil et la scie à ruban pour coupe profonde

- Sont destinées à un usage commercial dans les secteurs de l'industrie et du commerce,
- Sont destinées à des applications professionnelles de découpe de métaux et de plastiques,
- Sont destinées à une utilisation avec les rubans de scie et les accessoires recommandés par le fabricant,
- Ne sont pas conçues pour couper du bois ou des matériaux similaires.

## Consignes de sécurité pour la scie à ruban

### **AVERTISSEMENT !**

**Lisez tous les avertissements de sécurité, consignes, illustrations et spécifications fournis avec cet outil électrique.** Le non-respect des consignes figurant ci-dessous peut provoquer un choc électrique, un incendie et/ou des blessures graves. Conservez tous les avertissements et consignes pour pouvoir vous y référer ultérieurement.

- **Tenez l'outil électrique par ses surfaces de préhension isolantes quand vous effectuez un travail durant lequel l'accessoire de coupe risque d'entrer en contact avec un câble électrique non visible.** Si l'accessoire de coupe entre en contact avec un fil électrique sous tension, les parties métalliques non carénées de l'outil électrique peuvent se retrouver sous tension et l'opérateur risque de subir un choc électrique.

- **Fixez la pièce à usiner.** Un dispositif de serrage ou un étau permettront de mieux maintenir la pièce en place qu'en la tenant à la main.
- **Fixez le matériau avant de le couper.** Ne le tenez jamais dans la main ou sur vos jambes. Un matériau fin ou de petite taille pourrait se courber ou vibrer lors du contact avec la lame, entraînant une perte de contrôle.
- **Gardez les mains éloignées de la zone de coupe et de la lame. Gardez l'autre main sur la poignée avant.** Si vos deux mains tiennent la scie, elles ne peuvent pas être coupées par la lame.
- **N'utilisez pas de lame endommagée. Avant chaque utilisation, inspectez la lame à la recherche de fissures, d'éclats ou d'autres dommages.** Remplacez immédiatement la lame si elle est endommagée.
- **Gardez les mains à distance de la zone située entre la lame et le guide.** Commencez toujours la coupe lorsque la pièce à usiner est bien placée sur le guide. Lorsque l'outil démarre, la pièce est tirée vers le guide et pourrait vous pincer les doigts.
- **Avant de commencer à couper, mettez l'outil en marche et laissez la lame atteindre sa pleine vitesse.** L'outil pourrait vibrer si la vitesse de la lame est trop lente au début de la coupe.
- **Ne touchez pas la lame ou la pièce à usiner immédiatement après l'utilisation.** La lame et la pièce seront en effet chaudes.
- **Lorsque vous retirez la lame de l'outil, évitez tout contact avec la peau et utilisez des gants de protection appropriés pour saisir la lame ou l'accessoire.** Les accessoires peuvent être chauds après une utilisation prolongée.
- **Ne bloquez pas la lame et n'appliquez pas de pression excessive sur l'outil lors de la coupe.** Soumettre la lame à une pression trop importante augmente sa charge et la possibilité qu'elle se torde ou se coince dans la ligne de coupe, ce qui pourrait entraîner une rupture de la lame.

## Bruit et vibration

Les valeurs de bruit et de vibration ont été déterminées conformément à la norme EN 60745. Le niveau acoustique évalué A de

l'outil est typiquement :

- Niveau de pression acoustique  $L_{PA}$  :  
SBE 64 18-EC 82.3 dB(A);  
SBE 127 18-EC 81.9 dB(A);
  - Niveau de puissance acoustique  $L_{WA}$  :  
SBE 64 18-EC 93.3 dB(A);  
SBE 127 18-EC 92.9 dB(A);
  - Incertitude :  $K = 3$  dB.
- Valeur totale de vibration lors du sciage de tube en acier :
- Valeur d'émission  $a_n$  :  
SBE 64 18-EC/ SBE 127 18-EC  $< 2.5$  m/s<sup>2</sup>
  - Incertitude :  $K = 1.5$  m/s<sup>2</sup>



### ATTENTION !

*Les mesures indiquées font référence à des outils électriques neufs. Un usage quotidien influe sur les valeurs de bruit et de vibration.*



### REMARQUE

*La ou les valeurs totales de vibration déclarées et le niveau d'émission sonore déclaré indiqués sur cette fiche d'informations ont été mesurés conformément à une méthode de mesure standardisée selon la norme EN 60745 et peuvent être utilisés pour comparer les outils entre eux.*

Il peut aussi servir pour effectuer une évaluation préliminaire de l'exposition. Le niveau des émissions vibratoires spécifié se réfère aux applications principales de l'outil. Cependant, si l'outil est utilisé pour différentes applications, avec différents accessoires de coupe ou s'il est mal entretenu, le niveau des émissions vibratoires peut être différent.

Ceci peut augmenter le niveau d'exposition de façon significative au cours de la période totale d'utilisation.

Pour effectuer une estimation exacte du niveau des émissions vibratoires, il est également nécessaire de prendre en compte les fois où l'outil est éteint ou en fonctionnement à vide.

Ceci peut diminuer le niveau d'exposition de façon significative au cours de la période totale d'utilisation.

Identifiez des mesures de sécurité supplémentaires pour protéger l'opérateur des effets des vibrations, telles que : entretien de l'outil et des accessoires de coupe, maintien des mains au chaud, organisation du rythme de travail.

**⚠ AVERTISSEMENT !**

Le niveau de vibrations et d'émissions sonores lors de l'utilisation réelle de l'outil peut être différent de la valeur déclarée en fonction de la manière dont l'outil est utilisé. Afin de protéger l'opérateur, celui-ci doit porter des protections auditives en conditions réelles d'utilisation.

**⚠ ATTENTION !**

Portez un casque antibruit à une pression acoustique supérieure à 85 dB(A)

**Caractéristiques techniques**

Outil		SBE 64 18-EC	SBE 127 18-EC
Typee		Scie à ruban compacte	Scie à ruban pour coupe profonde
Tension nominale	Vdc	18	18
Régime à vide	m/min	0-192	0-192
Dimensions de la lame	mm	835x 13x 0,5	1140 x 13 x 0,5
Profondeur de coupe max.	mm	Rond	
		64	127
		Rectangle	
		64x64	127x127
Poids selon la « Procédure EPTA 01/2003 » (sans batterie)	kg	3,3	5,9
Batterie	18V	AP 18.0/2.5 AP 18.0/5.0 AP 18.0/8.0	
Poids de la batterie	kg	AP 18.0/2.5 0.42 AP 18.0/5.0 0.72 AP 18.0/8.0 1.1	
Température d'utilisation	-10-40°C		
Température de stockage	< 50°C		
Température de recharge	4-40°C		
Chargeur	CA 10.8/18.0, CA 18.0-LD		

**Vue d'ensemble (voir figure A)**

La numérotation des parties du produit fait référence à l'illustration de l'appareil sur la page des schémas.

1. **Bouton de verrouillage**
2. **Numérotation abrégée**
3. **Poignée avant**
4. **Levier de verrouillage de la tension**
5. **Garde**
6. **Lame**
7. **Voyant LED**
8. **Guide de la pièce à usiner**
9. **9a Vis de réglage du guide**  
(SBE 64 18-EC)  
**9b Bouton de réglage du guide**  
(SBE 127 18-EC)
10. **Crochet de scie**
11. **Poignée principale**
12. **Interrupteur à gâchette à vitesse variable**
13. **13a Loquet de verrouillage de couvre-lame**  
(SBE 64 18-EC)  
**13b Vis de verrouillage de couvre-lame**  
(SBE 127 18-EC)
14. **Clé hexagonale**
15. **Couvre-lame**
16. **Poulie**

**Consignes d'utilisation****⚠ AVERTISSEMENT !**

Retirez la batterie avant toute opération sur l'outil électrique.

**Avant de mettre l'outil électrique en marche**

Déballiez la scie à ruban compacte sans fil et la scie à ruban pour coupe profonde, et vérifiez qu'il n'y a pas de pièces manquantes ou endommagées.

**i REMARQUE**

La batterie n'est pas entièrement chargée à la livraison. Avant la première utilisation,

chargez la batterie entièrement. Consultez le manuel d'utilisation du chargeur.

## Insertion/remplacement de la batterie

- Enfoncez la batterie chargée dans l'outil électrique jusqu'à ce qu'elle se mette en place en émettant un clic (voir figures B1 et C1).
- Pour la retirer, appuyez sur le bouton d'éjection (1.) et sortez la batterie (2.) (voir figures B2 et C2).

### **ATTENTION !**

Lorsque vous n'utilisez pas l'outil, protégez les contacts de la batterie. Des pièces métalliques lâches peuvent court-circuiter les contacts ; risque d'explosion et d'incendie !

## Lames et sélection de lames

La scie à ruban SBE 64 18-EC est conçue pour être utilisée avec des lames de 0,5 mm d'épaisseur, 13 mm de large et 835 mm de long et la scie à ruban SBE 127 18-EC est conçue pour être utilisée avec des lames de 0,5 mm d'épaisseur, 13 mm de large et 1140 mm de long. N'UTILISEZ PAS de lames de plus de 0,5 mm d'épaisseur.

Utilisez une lame avec la bonne denture pour le travail de coupe spécifique.

Pour choisir la bonne lame, trois facteurs doivent être pris en compte : La taille, la forme et le type de matériau à couper.

Les suggestions suivantes permettent de choisir la bonne lame pour diverses opérations de coupe. Le type de lame nécessaire peut varier en fonction de la taille, de la forme et du type de matériau à couper.

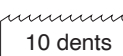
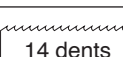
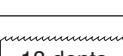
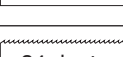
 10 dents	Pour les matériaux durs de 4,8 mm à 82,6 mm de diamètre ou de largeur.
 14 dents	Pour les matériaux durs de 4 mm à 19 mm de diamètre ou de largeur.
 18 dents	Pour les tubes à paroi mince et les plaques minces de calibre supérieur à 21.
 24 dents	Pour les tubes à paroi mince et les plaques minces de calibre supérieur à 21.

## Installation/retrait de la lame

### **AVERTISSEMENT !**

Une lame de scie à ruban inadaptée ou mal installée peut endommager la scie. Utilisez uniquement des lames de scie à ruban adaptées à cette scie.

### **AVERTISSEMENT !**

Retirez toujours la batterie de l'outil avant d'installer ou de retirer la lame.

### **Pour installer la lame (SBE 64 18-EC)**

- Tournez le levier de verrouillage de la tension (4) de 180° dans le sens inverse des aiguilles d'une montre (voir figure D).
- Retournez la scie à ruban. Soulevez les deux loquets de verrouillage du couvre-lame (13a) et ouvrez le couvre-lame (15) (voir figure E).
- Enfoncez fermement la nouvelle lame entre les rouleaux de guidage de la lame (f1) (voir figure F).

### **REMARQUE**

Assurez-vous que les dents sont orientées vers le bas et pointent vers le guide de la pièce à usiner (voir figure G).

- En tenant la lame dans les rouleaux de guidage (f1), faites-la passer autour des deux poulies (f2) et à travers le guide de la pièce à usiner (8).
- Assurez-vous que la lame est complètement insérée dans les rouleaux de guidage (f1) et positionnée tout contre les poulies (f2).
- Fermez le couvre-lame (15) et abaissez les loquets de verrouillage de couvre-lame (13a).
- Tournez le levier de verrouillage de la tension (4) de 180° dans le sens des aiguilles d'une montre.

### **REMARQUE**

Les dents de la lame doivent toujours pointer dans le sens de rotation de la lame (voir figure H).

### **Pour retirer la lame**

### **AVERTISSEMENT !**

La lame de scie peut être très chaude après utilisation. Laissez la lame refroidir avant de retirer une lame de scie.

- Tournez le levier de verrouillage de la tension (4) de 180° dans le sens inverse des aiguilles d'une montre.
- Retournez la scie à ruban. Soulevez les deux loquets de verrouillage de couvre-lame

- (13a) et ouvrez le couvre-lame (15).
- Commencez à retirer la lame au niveau de la partie supérieure et continuez autour des poulies (f2). La lame peut se libérer brusquement lors du retrait. Les lames de scie sont tranchantes ; faites donc preuve de prudence en les manipulant.
  - La surface en caoutchouc des poulies doit être inspectée afin de s'assurer qu'il n'y a pas de relâchement ou de dommage lors du changement de lame.

#### **Pour installer la lame (SBE 127 18-EC)**

- Retournez la scie à ruban. Retirez d'abord les deux vis de verrouillage du couvre-lame (13b) sur le couvre-lame (15). Soulevez le coin supérieur des couvre-lames (15), puis tirez et retirez les couvre-lames (15) (voir figure I).
- Tournez le levier de verrouillage de la tension (4) de 180° dans le sens des aiguilles d'une montre (voir figure J).
- Retournez la scie à ruban, enfoncez fermement la nouvelle lame entre les rouleaux de guidage de la lame (k1) (voir figure K).

#### **i REMARQUE**

*Assurez-vous que les dents sont orientées vers le bas et pointent vers le guide de la pièce à usiner (voir figure L).*

- En tenant la lame dans les rouleaux de guidage (k1), faites-la passer autour des deux poulies (13b) et à travers le guide de la pièce à usiner (8).
- Assurez-vous que la lame est complètement insérée dans les rouleaux de guidage (k1) et positionnée tout contre les poulies (16).
- Tournez le levier de verrouillage de la tension (4) de 180° dans le sens inverse des aiguilles d'une montre.
- Enclenchez les couvre-lames (15). Assurez-vous que tous les couvre-lames sont bien en place (voir figure M).
- Resserrez les deux vis de verrouillage des couvre-lames.

#### **i REMARQUE**

*Les dents de la lame doivent toujours pointer dans le sens de rotation de la lame (voir figure H).*

#### **Pour retirer la lame**

#### **⚠ AVERTISSEMENT !**

*La lame de scie peut être très chaude après utilisation. Laissez la lame refroidir avant de*

*retirer une lame de scie.*

- Retirez les deux couvre-lames (15) de la scie à ruban.
- Tournez le levier de verrouillage de la tension (4) de 180° dans le sens des aiguilles d'une montre.
- Commencez à retirer la lame au niveau de la partie supérieure et continuez autour des poulies (16). La lame peut se libérer brusquement lors du retrait. Les lames de scie sont tranchantes. Faites preuve de prudence en les manipulant.
- La surface en caoutchouc des poulies (16) doit être inspectée afin de s'assurer qu'il n'y a pas de relâchement ou de dommage lors du changement de lame.

### **Réglage du guide de pièce à usiner (voir figure N)**



#### **AVERTISSEMENT !**

*Retirez la batterie avant le réglage.*

#### **SBE 64 18-EC**

- Desserrez les deux vis de réglage du guide (9a) avec la clé hexagonale incluse (14).
- Déplacez le guide de la pièce à usiner (8) vers la position souhaitée.
- Serrez bien les deux vis (9a).

#### **SBE 127 18-EC**

- Pour régler le guide de la pièce à usiner sur l'une des trois positions possibles, appuyez sur le bouton de réglage du guide (9b) et faites glisser le guide de pièce à usiner (8) jusqu'à la position souhaitée.

### **Voyant LED (voir figure O)**

Le voyant LED (7) s'allume automatiquement lorsque vous appuyez légèrement sur la gâchette à vitesse variable avant que l'outil ne commence à fonctionner et il s'éteint environ 10 secondes après le relâchement de la gâchette.

Le voyant LED se met à clignoter rapidement en cas de surcharge ou de surchauffe de l'outil et/ou de la batterie et les capteurs internes forcent alors l'arrêt de l'outil. Laissez l'outil reposer pendant un certain temps ou placez l'outil et la batterie séparément à l'air pour qu'ils refroidissent.

Le voyant LED clignote plus lentement pour indiquer que la batterie est presque vide. Rechargez la batterie.

## Crochet de scie (voir figure P)

### **AVERTISSEMENT !**

*Lorsque la scie est suspendue par le crochet, ne secouez pas la scie ni l'objet auquel elle est suspendue.*

### **AVERTISSEMENT !**

*Assurez-vous que la structure utilisée pour suspendre la scie est solide. Des blessures corporelles ou un dommage aux biens peuvent se produire.*

### **AVERTISSEMENT !**

*Utilisez uniquement le crochet pour accrocher la scie. L'utilisation du crochet pour accrocher tout autre objet pourrait entraîner des blessures graves.*

Pour utiliser le crochet de la scie (10), relevez-le jusqu'à ce qu'il s'enclenche en position ouverte.

Lorsqu'il n'est pas utilisé, abaissez toujours le crochet jusqu'à ce qu'il s'enclenche en position fermée.

## Interrupteur à gâchette à vitesse variable (voir figure Q)

### **SBE 64 18-EC**

Pour mettre l'outil en marche, maintenez le bouton de verrouillage (1) enfoncé, puis appuyez sur la gâchette (12). Relâchez le bouton de verrouillage (1) et continuez d'appuyer sur la gâchette (12) pour utiliser l'outil.

Pour éteindre l'outil, relâchez la gâchette (12).

Avec l'interrupteur à gâchette à vitesse variable (12), plus vous appuyez sur la gâchette, plus la vitesse augmente, et inversement.

### **SBE 127 18-EC**

Pour mettre l'outil en marche, appuyez sur le bouton de verrouillage du côté indiqué par «  », puis appuyez sur la gâchette (12).

Pour éteindre l'outil, relâchez la gâchette (12).

Pour éviter que la scie ne soit activée par inadvertance, appuyez sur le bouton de verrouillage du côté marqué «  » et la gâchette sera verrouillée.

Avec l'interrupteur à gâchette à vitesse variable (12), plus vous appuyez sur la gâchette, plus la vitesse augmente, et inversement.

## Numérotation abrégée (voir figure R)

La scie à ruban dispose d'une molette de réglage de la vitesse (2) pour choisir des vitesses différentes.

Tournez la molette de réglage de la vitesse (2) sur « 6 » pour la vitesse maximale ou sur « 1 » pour la vitesse minimale (SBE 64 18-EC).

Tournez la molette de réglage de la vitesse (2) sur « 5 » pour la vitesse maximale ou sur « 1 » pour la vitesse minimale (SBE 127 18-EC).

## Position correcte des mains (voir figure S)

### **AVERTISSEMENT !**

*Pour réduire le risque de blessures graves, placez toujours les mains dans la bonne position.*

Pour que vos mains soient dans la position correcte, placez une main sur la poignée principale (11) et une main sur la poignée avant (3).

### Coupe générale

- Retirez la batterie de l'outil.
- Assurez-vous que la pièce à usiner est bien en place pour l'empêcher de glisser ou de bouger pendant la coupe.
- Utilisez une lame au type et à la taille adaptés au matériau et aux dimensions de la pièce.
- Marquez clairement la ligne de coupe sur la pièce, si nécessaire.
- Insérez la batterie dans la scie à ruban.
- Tenez fermement la scie des deux mains. Assurez-vous de garder vos mains sur les zones de préhension isolées uniquement.
- Placez le guide de pièce de sorte qu'il soit en contact avec la pièce tout en gardant la lame éloignée de la pièce.
- Démarrez la scie et attendez qu'elle atteigne à la vitesse de coupe maximale souhaitée avant de la faire toucher la pièce.
- Inclinez lentement et doucement l'outil jusqu'à ce que la lame de la scie à ruban entre en contact avec la pièce. Exercez une pression constante qui soit juste suffisante pour que la scie puisse couper en continu. Ne forcez pas sur l'outil.

**i REMARQUE**

*Pendant la coupe, si la scie à ruban se bloque ou se coince dans le matériau, relâchez immédiatement la gâchette pour éviter d'endommager la lame et le moteur de la scie à ruban.*

**! AVERTISSEMENT !**

***Il convient de soutenir les extrémités de la pièce qui seraient suffisamment lourdes pour causer des blessures lorsqu'elles tombent une fois la coupe effectuée. Ces extrémités peuvent être chaudes et tranchantes. Des chaussures de sécurité et des gants épais sont fortement recommandés.***  
**Conseils pour mieux couper**

- Commencez à couper sur une surface où le plus grand nombre de dents de la lame seront en contact avec la pièce en même temps (voir figure T).
- Ne tordez jamais la lame de la scie à ruban pendant la coupe.
- N'utilisez jamais de liquides de refroidissement avec des scies à ruban portatives. L'utilisation de liquides de refroidissement entraînera un dépôt sur les poulies et réduira les performances.
- En cas de vibrations excessives pendant la coupe, assurez-vous que le matériau à couper est bien fixé. Si les vibrations persistent, changez la lame de la scie à ruban.

**Maintenance et entretien****! AVERTISSEMENT !**

*Retirez la batterie avant toute opération sur l'outil électrique.*

**Nettoyage**

- Nettoyez régulièrement l'outil électrique ainsi que la grille située devant les fentes d'aération. La fréquence de nettoyage dépend du matériau et de la durée d'utilisation.
- Nettoyez régulièrement l'intérieur du boîtier et le moteur avec de l'air comprimé sec.

**Pièces de rechange et accessoires**

Pour d'autres accessoires, consultez les catalogues du fabricant.

Vous trouverez des dessins éclatés et des listes de pièces de rechange sur notre site internet :

**www.flex-tools.com.**

**Informations relatives à l'élimination des déchets****! AVERTISSEMENT !**

*Rendre les outils électriques usagés inutilisables :*

- en retirant la batterie des outils sans fil.



Pays de l'UE uniquement : Ne jetez pas les outils électriques avec les ordures ménagères !

Conformément à la directive européenne 2012/19/UE relative aux déchets d'équipements électriques et électroniques et à sa transposition dans la législation nationale, les outils électriques usagés doivent être collectés séparément et recyclés dans le respect de l'environnement.



***Récupération des matières premières à la place de l'élimination des déchets.***

L'appareil, les accessoires et l'emballage doivent être recyclés dans le respect de l'environnement. Les pièces en plastique sont identifiées pour le recyclage selon le type de matériau.

**AVERTISSEMENT !**

*Ne jetez pas les batteries avec les ordures ménagères, ni dans un feu ou dans l'eau. N'ouvrez pas des batteries usagées.*

Pays de l'UE uniquement :

Conformément à la directive 2006/66/CE, les batteries défectueuses ou usagées doivent être recyclées.

**REMARQUE**

*N'hésitez pas à demander à votre revendeur des informations concernant l'élimination du produit !*

## **☞ Déclaration de conformité**

Nous déclarons sous notre seule responsabilité que le produit décrit dans les « Spécifications techniques » est conforme aux normes ou documents normatifs suivants :

EN 60745 conformément aux réglementations des directives 2014/30/UE, 2006/42/CE, 2011/65/UE.

Responsable pour les documents techniques  
FLEX-Elektrowerkzeuge GmbH, R & D

Bahnhofstrasse 15, D-71711 Steinheim/Murr



Peter Lameli  
Directeur  
technique

Klaus Peter Weinper  
Chef du Service  
Qualité(QD)

1.07.2023; FLEX-Elektrowerkzeuge GmbH  
Bahnhofstrasse 15, D-71711 Steinheim/Murr

## **Exonération de responsabilité**

Le fabricant et son représentant déclinent toute responsabilité pour les dommages et les gains manqués liés à l'interruption des activités causée par le produit ou un produit inutilisable.

Le fabricant et son représentant déclinent toute responsabilité pour les dommages liés à une mauvaise utilisation du produit ou à une utilisation avec des produits provenant d'autres fabricants.

## Simboli utilizzati in questo manuale

### **AVVERTENZA!**

Indica un pericolo imminente. Il mancato rispetto di questa avvertenza comporta il rischio di morte o lesioni gravi.







### **ATTENZIONE!**

Indica una situazione potenzialmente pericolosa. Il mancato rispetto di questa avvertenza comporta il rischio di lesioni lievi o danni materiali.

### **NOTA**

Indica suggerimenti per l'uso e informazioni importanti.

## Simboli sull'utensile

	Volt
	/min Velocità di rotazione
	Leggere le istruzioni
	Indossare dispositivi di protezione per gli occhi.
	Indossare una maschera antipolvere.
	Informazioni sullo smaltimento degli apparecchi elettrici (v. pagina 37)

## Avvertenze di sicurezza

### **AVVERTENZA!**

Prima di usare l'utensile elettrico, leggere e rispettare:

- Queste istruzioni per l'uso
- Le "Istruzioni di sicurezza generali" sull'uso degli utensili elettrici nel libretto incluso (libretto n. 315.915)
- Le leggi e le normative locali in vigore relative alla prevenzione degli incidenti

Questo utensile elettrico di ultima generazione è stato costruito conformemente alle normative di sicurezza in vigore.

Tuttavia, quando è in funzione, l'utensile elettrico comporta il rischio di lesioni, anche mortali, all'operatore o a terze parti e il rischio di danni

all'utensile o ad altre proprietà.

Queste seghe a nastro cordless devono essere utilizzate esclusivamente:

- Per gli scopi previsti
- Se perfettamente funzionanti

Eventuali difetti che ne compromettono la sicurezza devono essere immediatamente corretti.

## Destinazione d'uso

Queste seghe a nastro cordless sono progettate:

- Per l'uso in ambito industriale e commerciale.
- Per il taglio professionale di metallo e plastica.
- Per l'uso in combinazione con lame a nastro e accessori raccomandati dal costruttore.
- Non sono progettate per il taglio di legno e materiali similari.

## Avvertenze di sicurezza specifiche per seghe a nastro

### **AVVERTENZA!**

Consultare tutte le avvertenze di sicurezza, le istruzioni, le illustrazioni e le specifiche fornite insieme a questo utensile elettrico. Il mancato rispetto delle istruzioni sotto riportate comporta il rischio di scossa elettrica, incendio e/o gravi infortuni. Conservare tutte le avvertenze e le istruzioni per futuro riferimento.

- **Tenere l'utensile elettrico esclusivamente tramite le impugnature isolanti durante le operazioni in cui l'accessorio può entrare a contatto con cavi elettrici nascosti o con il cavo di alimentazione.** Se l'accessorio di taglio tocca un cavo elettrificato può trasmettere la corrente alle parti metalliche dell'utensile, esponendo l'operatore al rischio di scossa elettrica.
- **Fissare il materiale in lavorazione.** L'uso di una morsa permette di fissare il materiale meglio rispetto alla mano.
- **Fissare il materiale prima del taglio.** Non tenerlo mai in mano o tra le gambe. Materiali piccoli o sottili possono piegarsi e vibrare sotto la lama, causando la perdita di controllo.
- **Tenere le mani lontane dall'area di taglio e dalla lama. Tenere una mano sull'impugnatura anteriore.** Non tenere entrambe le mani a contatto con l'utensile

per evitare il rischio di lesioni a causa del contatto con la lama.

- **Non utilizzare lame danneggiate. Prima di ogni utilizzo, ispezionare la lama per assicurarsi che non sia incrinata, smussata o danneggiata.** Sostituire immediatamente la lama se è danneggiata.
- **Non inserire le mani tra la lama e la guida del materiale.** Iniziare il taglio solo dopo aver posizionato il materiale contro la guida. All'avvio dell'utensile, il materiale verrà spinto contro la guida, con il rischio di lesioni alle dita.
- **Prima di iniziare il taglio, avviare l'utensile e attendere che la lama raggiunga la piena velocità.** Se la velocità della lama è troppo bassa all'inizio del taglio, l'utensile potrebbe vibrare.
- **Non toccare la lama o il materiale immediatamente dopo il taglio.** La lama e il materiale saranno molto caldi.
- **Durante la rimozione della lama dall'utensile, evitare il contatto con la pelle e indossare guanti protettivi.** L'accessorio di taglio può essere molto caldo dopo un uso prolungato.
- **Non incastrare la lama nel materiale e non applicare una pressione eccessiva sull'utensile durante il taglio.** L'eccessiva sollecitazione della lama aumenta il carico e la possibilità di distorsione o inceppamento della lama e il rischio di rottura.

## Emissione acustiche e vibrazioni

I valori di emissione acustica e delle vibrazioni sono stati determinati conformemente allo standard EN 60745.

Di seguito sono riportati i livelli di emissione acustica A tipici dell'utensile.

- Livello di pressione sonora  $L_{pA}$ :
 

SBE 64 18-EC	82.3 dB(A);
SBE 127 18-EC	81.9 dB(A);
- Livello di potenza sonora  $L_{WA}$ :
 

SBE 64 18-EC	93.3 dB(A);
SBE 127 18-EC	92.9 dB(A);
- Incertezza:  $K = 3$  dB

Valore totale di emissione delle vibrazioni durante il taglio di tubi in acciaio:

- Valore di emissione  $a_h$ :
 

SBE 64 18-EC/ SBE 127 18-EC	<2.5 m/s <sup>2</sup>
-----------------------------	-----------------------
- Incertezza:  $K = 1.5$  m/s<sup>2</sup>



### ATTENZIONE!

*I valori indicati sono relativi a utensili elettrici nuovi. L'uso quotidiano può influire sui valori di emissione acustica e delle vibrazioni.*



### NOTA

*Possono essere utilizzati anche per una valutazione preliminare dei livelli di esposizione. Il livello di vibrazioni dichiarato corrisponde all'applicazione principale dell'utensile elettrico. Tuttavia, se l'utensile è utilizzato per applicazioni diverse, con altri accessori di taglio, o viene mantenuto in cattive condizioni, il livello di vibrazioni potrebbe differire.*

Ciò può aumentare significativamente il livello di esposizione durante il periodo di lavoro complessivo.

Per calcolare una stima accurata del livello di esposizione, è necessario prendere in considerazione anche le fasi in cui l'apparecchio è spento o in funzione a vuoto.

Ciò può ridurre significativamente il livello di esposizione durante il periodo di lavoro complessivo.

Adottare ulteriori misure di sicurezza per proteggere l'operatore dagli effetti delle vibrazioni, ad esempio mantenere l'utensile e gli accessori di taglio in buone condizioni, tenere le mani al caldo, pianificare il lavoro.



### AVVERTENZA!

*I valori di emissione acustica e delle vibrazioni durante l'uso effettivo dell'utensile elettrico possono variare rispetto al valore totale dichiarato in base alla modalità di utilizzo dell'utensile. Per proteggersi, l'operatore deve indossare dispositivi di protezione per le orecchie in base alle condizioni di utilizzo effettive.*



### ATTENZIONE!

*Indossare protezioni per le orecchie quando la pressione sonora è superiore a 85 dB(A).*

## Specifiche tecniche

Utensile		SBE 64 18-EC	SBE 127 18-EC
Tipo		Sega a nastro compatta	Sega a nastro per taglio profondo
Tensione nominale	VCC	18	18
Velocità a vuoto	m/min	0-192	0-192
Dimensioni della lama	mm	835x 13x 0,5	1140 x 13 x 0,5
Profondità di taglio max	mm	Materiali rotondi	
		64	127
		Materiali rettangolari	
		64x64	127x127
Peso ai sensi della procedura EPTA 01/2003 (senza batteria)	kg	3,3	5,9
Batteria	18V	AP 18.0/2.5 AP 18.0/5.0 AP 18.0/8.0	
Peso della batteria	kg	AP 18.0/2.5 0.42 AP 18.0/5.0 0.72 AP 18.0/8.0 1.1	
Temperatura operativa		Da -10°C a 40°C	
Temperatura di conservazione		< 50°C	
Temperatura di ricarica		Da 4°C a 40°C	
Caricabatteria		CA 10.8/18.0, CA 18.0-LD	

## Descrizione dell'apparecchio (figura A)

I numeri accanto ai componenti fanno riferimento all'illustrazione dell'utensile nella pagina delle figure.

- 1. Pulsante di sbloccaggio**
- 2. Selettore della velocità**
- 3. Impugnatura anteriore**
- 4. Leva di bloccaggio della tensione**
- 5. Protezione**

- 6. Lama**
- 7. Luce LED**
- 8. Guida del materiale**
- 9. 9a Vite di regolazione della guida (SBE 64 18-EC)**  
**9b Pulsante di regolazione della guida (SBE 127 18-EC)**
- 10. 10. Gancio**
- 11. Impugnatura principale**
- 12. Interruttore a velocità variabile**
- 13. 13a Fermaglio del coprilama (SBE 64 18-EC)**  
**13b Vite di bloccaggio del coprilama (SBE 127 18-EC)**
- 14. Chiave esagonale**
- 15. Coprilama**
- 16. Puleggia**

## Utilizzo



### AVVERTENZA!

Rimuovere la batteria prima di effettuare qualsiasi operazione sull'utensile.

### Prima di avviare l'utensile

Estrarre le seghe a nastro cordless dall'imballaggio e verificare che siano presenti tutti i componenti e che non siano danneggiati.



### NOTA

Le batterie incluse sono parzialmente cariche. Prima di usare l'utensile, ricaricarle completamente. Consultare il manuale di istruzioni del caricabatteria.

### Inserimento/sostituzione della batteria

- Inserire la batteria carica nell'utensile finché non si blocca in posizione (figure B1 e C1).
- Per rimuovere la batteria, premere il pulsante di rilascio (1) ed estrarre la batteria (2) (figure B2 e C2).



### ATTENZIONE!

Quando l'utensile non è in uso, proteggere i contatti della batteria. Piccoli oggetti metallici possono causare il corto circuito dei contatti, con il rischio di incendio ed esplosione.



## Selezione delle lame

La sega a nastro SBE 64 18-EC è progettata per l'uso con lame spesse 0,5 mm, larghe 13 mm e lunghe 835 mm; la sega a nastro SBE 127 18-EC è progettata per l'uso con lame spesse 0,5 mm, larghe 13 mm e lunghe 1140 mm. NON usare lame di spessore superiore a 0,5 mm.

Usare lame con partitura adatta alla specifica operazione di taglio.

Per selezionare la lama adatta è necessario prendere in considerazione tre fattori: la dimensione, la forma e il tipo di materiale da tagliare.

La seguente tabella suggerisce il tipo di lama adatta in base a diverse operazioni di taglio. Le specifiche della lama possono variare in base alla dimensione, alla forma e al tipo di materiale da tagliare.

 10 denti	Per materiali di diametro o lunghezza compresi tra 4,8 mm e 82,6 mm.
 14 denti	Per materiali di diametro o lunghezza compresi tra 4 mm e 19 mm.
 18 denti	Per tubi con pareti sottili e lamine sottili di calibro superiore a 21.
 24 denti	Per tubi con pareti sottili e lamine sottili di calibro superiore a 21.

## Installazione e rimozione della lama

### **AVVERTENZA!**

*Una lama a nastro non adatta o installata scorrettamente può danneggiare la sega. Usare esclusivamente lame a nastro adatte alla sega.*

### **AVVERTENZA!**

*Rimuovere il gruppo batteria dall'utensile prima di installare o rimuovere la lama.*

### **Installazione della lama (SBE 64 18-EC)**

- Ruotare la leva di bloccaggio della tensione (4) di 180° in senso antiorario (figura D).
- Capovolgere la sega. Sollevare entrambi i fermagli del coprilama (13a) e aprire il coprilama (15) (figura E).
- Inserire saldamente la lama tra i rulli guida della lama (f1) (figura F).



### **NOTA**

*Assicurarsi che i denti della lama siano rivolti verso il basso e orientati verso la guida del materiale (figura G).*

- Tenendo la lama tra i rulli guida (f1), avvolgerla intorno a entrambe le pulegge (f2) e inserirla attraverso la guida del materiale (8).
- Assicurarsi che la lama sia inserita completamente nei rulli guida (f1) e posizionata correttamente contro le pulegge (f2).
- Chiudere il coprilama (15) e premere i fermagli del coprilama (13a).
- Ruotare la leva di bloccaggio della tensione (4) di 180° in senso orario.



### **NOTA**

*I denti della lama devono essere orientati in direzione della rotazione della lama (figura H).*

### **Rimozione della lama**



### **AVVERTENZA!**

*La lama può essere molto calda dopo l'uso. Attendere che la lama si raffreddi prima di rimuoverla.*

- Ruotare la leva di bloccaggio della tensione (4) di 180° in senso antiorario.
- Capovolgere la sega. Sollevare entrambi i fermagli del coprilama (13a) e aprire il coprilama (15).
- Iniziare rimuovendo la porzione superiore della lama e proseguire intorno alle pulegge (f2). La lama potrebbe fuoriuscire improvvisamente durante la rimozione. Poiché le lame sono affilate, manipolarle con attenzione.
- Durante la sostituzione della lama, ispezionare la superficie gommata delle pulegge per assicurarsi che non sia allentata o danneggiata.

### **Installazione della lama (SBE 127 18-EC)**

- Capovolgere la sega. Rimuovere le due viti di bloccaggio del coprilama (13b) sul coprilama (15). Sollevare l'angolo superiore del coprilama (15) e tirarli per rimuovere il coprilama (15) (figura I).
- Ruotare la leva di bloccaggio della tensione (4) di 180° in senso orario (figura J).
- Capovolgere la sega e inserire saldamente la lama tra i rulli guida della lama (k1) (figura K).

**i** **NOTA**

*Assicurarsi che i denti della lama siano rivolti verso il basso e orientati verso la guida del materiale (figura L).*

- Tenendo la lama tra i rulli guida (k1), avvolgerla intorno a entrambe le pulegge (13b) e inserirla attraverso la guida del materiale (8).
- Assicurarsi che la lama sia inserita completamente nei rulli guida (k1) e posizionata correttamente contro le pulegge (16).
- Ruotare la leva di bloccaggio della tensione (4) di 180° in senso antiorario.
- Inserire i coprilama (15) in posizione. Assicurarsi che i coprilama siano posizionati correttamente (figura M).
- Serrare le due viti di bloccaggio della lama.

**i** **NOTA**

*I denti della lama devono essere orientati in direzione della rotazione della lama (figura H).*

**Rimozione della lama****!** **AVVERTENZA!**

*La lama può essere molto calda dopo l'uso. Attendere che la lama si raffreddi prima di rimuoverla.*

- Rimuovere i due coprilama (15) dalla sega.
- Ruotare la leva di bloccaggio della tensione (4) di 180° in senso orario.
- Iniziare rimuovendo la porzione superiore della lama e proseguire intorno alle pulegge (16). La lama potrebbe fuoriuscire improvvisamente durante la rimozione. Poiché le lame sono affilate, manipolarle con attenzione.
- Durante la sostituzione della lama, ispezionare la superficie gommata delle pulegge (16) per assicurarsi che non sia allentata o danneggiata.

**Regolazione della guida del materiale (figura N)****!** **AVVERTENZA!**

*Rimuovere il gruppo batteria prima di effettuare la regolazione.*

**SBE 64 18-EC**

- Allentare le due viti di regolazione della guida (9a) con la chiave esagonale inclusa (14).
- Portare la guida del materiale (8) nella posizione desiderata.

- Serrare saldamente entrambe le viti (9a).

**SBE 127 18-EC**

- Per regolare la guida del materiale a tre posizioni, premere il pulsante di regolazione della guida (9b) e fare scorrere la guida del materiale (8) fino alla tacca desiderata.

**Luce LED (figura O)**

La luce LED (7) si accende automaticamente premendo leggermente l'interruttore a velocità variabile, prima che l'utensile entri in funzione, e si spegne circa 10 secondi dopo il rilascio dell'interruttore.

Se l'utensile e/o il gruppo batteria sono sovraccarichi o troppo caldi, la luce LED lampeggerà rapidamente e i sensori interni arresteranno automaticamente l'utensile. Lasciare riposare l'utensile, o posizionare l'utensile e il gruppo batteria, separatamente, sotto un flusso d'aria affinché si raffreddino.

Quando la batteria è in esaurimento, la luce LED lampeggerà lentamente. Ricaricare il gruppo batteria.

**Gancio (figura P)****!** **AVVERTENZA!**

*Quando la sega è appesa tramite il gancio, non scuotere la sega né l'oggetto a cui è appesa.*

**!** **AVVERTENZA!**

*Assicurarsi che la struttura a cui è appesa la sega sia salda. In caso contrario sussiste il rischio di lesioni o danni.*

**!** **AVVERTENZA!**

*Usare il gancio esclusivamente per appendere la sega. L'uso del gancio per appendere altri oggetti comporta il rischio di lesioni gravi.*

Per usare il gancio (10), sollevarlo finché non si blocca in posizione aperta.

Quando il gancio non è in uso, abbassarlo finché non si blocca in posizione chiusa.

**Interruttore a velocità variabile (figura Q)****SBE 64 18-EC**

Per avviare l'utensile, tenere premuto il pulsante di sbloccaggio (1) e premere l'interruttore a grilletto (12). Rilasciare il pulsante di sbloccaggio (1) e continuare a premere l'interruttore a grilletto (12) per il

funzionamento continuo.

Per arrestare l'utensile, rilasciare l'interruttore a grilletto (12).

Premere l'interruttore a velocità variabile (12) con più forza per aumentare la velocità o con meno forza per ridurla.

### **SBE 127 18-EC**

Per avviare l'utensile, premere il lato del pulsante di sbloccaggio contrassegnato dal simbolo , quindi premere l'interruttore a grilletto (12).

Per arrestare l'utensile, rilasciare l'interruttore a grilletto (12).

Per evitare che la sega si avvii inavvertitamente, premere il lato del pulsante di sbloccaggio contrassegnato dal simbolo  per bloccare l'interruttore a grilletto.

Premere l'interruttore a velocità variabile (12) con più forza per aumentare la velocità o con meno forza per ridurla.

## **Regolazione della velocità (figura R)**

La sega a nastro è dotata di un selettore della velocità (2).

Ruotare il selettore della velocità (2) verso il numero "6" per aumentare la velocità o verso il numero "1" per diminuirla (SBE 64 18-EC).

Ruotare il selettore della velocità (2) verso il numero "5" per aumentare la velocità o verso il numero "1" per diminuirla (SBE 127 18-EC).

## **Impugnatura corretta dell'utensile (figura S)**

### **AVVERTENZA!**

*Per ridurre il rischio di lesioni gravi, impugnare l'utensile come descritto.*

Impugnare l'apparecchio tenendo una mano sull'impugnatura principale (11) e l'altra mano sull'impugnatura anteriore (3).

### **Taglio generico**

- Rimuovere il gruppo batteria dall'utensile.
- Assicurarsi che il materiale sia bloccato saldamente in posizione per evitare che possa scivolare o spostarsi durante il taglio.
- Installare la lama corretta in base alla dimensione e al tipo di materiale da tagliare.
- Contrassegnare chiaramente la linea di taglio, se necessario.

- Installare il gruppo batteria nella sega a nastro.
- Impugnare la sega saldamente con entrambe le mani. Posizionare le mani esclusivamente sulle aree di presa isolate.

### **NOTA**

*Se la lama si blocca o si inceppa nel materiale durante il taglio, rilasciare immediatamente l'interruttore per evitare danni alla lama e al motore.*

### **AVVERTENZA!**

**Supportare i materiali pesanti i grado di causare lesioni quando cadono dopo il taglio. Dopo il taglio, il materiale può essere affilato e molto caldo. Si raccomanda di indossare calzature di sicurezza e guanti robusti.**

### **Suggerimenti per un taglio ottimale**

- Iniziare il taglio dalla superficie sulla quale il maggior numero di denti è a contatto con il materiale (figura T).
- Non ruotare la lama durante il taglio.
- Non usare liquidi refrigeranti perché possono accumularsi sulle pulegge e ridurre le prestazioni della sega.
- In caso di vibrazioni eccessive durante il taglio, assicurarsi che il materiale sia fissato saldamente. Se le vibrazioni continuano, cambiare la lama.

## **Pulizia e manutenzione**

### **AVVERTENZA!**

*Rimuovere la batteria prima di effettuare qualsiasi operazione sull'utensile.*

### **Pulizia**

- Pulire regolarmente l'utensile e la griglia davanti alle aperture di ventilazione. La frequenza della pulizia dipende dal tipo di materiale lavorato e dalla frequenza di utilizzo.
- Pulire l'interno dell'involucro e il motore con aria compressa.

### **Parti di ricambio e accessori**

Per altri accessori, consultare i cataloghi del costruttore.

Le viste esplose e l'elenco delle parti di ricambio sono disponibili sul nostro sito web: **[www.flex-tools.com](http://www.flex-tools.com)**.

## Informazioni sullo smaltimento

### **AVVERTENZA!**

*Rendere inutilizzabili gli utensili elettrici come descritto di seguito.*

- *Per gli utensili cordless: rimuovere la batteria.*



Solo Paesi UE

Non smaltire l'utensile elettrico insieme ai rifiuti domestici.

Ai sensi della direttiva europea 2012/19/EU sui rifiuti di apparecchiature elettriche ed elettroniche e della sua applicazione nella giurisdizione nazionale, gli apparecchi elettrici devono essere raccolti separatamente e riciclati nel rispetto dell'ambiente.

### **Riciclare le materie prime invece di smaltirle insieme ai rifiuti.**

L'apparecchio, gli accessori e i materiali di imballaggio devono essere smaltiti nel rispetto dell'ambiente. Le parti in plastica sono riciclabili in base al tipo di materiale.

### **AVVERTENZA!**

*Non gettare le batterie insieme ai rifiuti domestici, nel fuoco o nell'acqua. Non aprire le batterie usate.*

Solo Paesi UE

Ai sensi della direttiva 2006/66/EC, le batterie usate o difettose devono essere riciclate.

### **NOTA**

*Rivolgersi al rivenditore per informazioni sullo smaltimento.*

## CE-Dichiarazione di conformità

Si dichiara sotto propria responsabilità che il prodotto descritto alla sezione "Specifiche tecniche" è conforme ai seguenti standard o documenti normativi.

EN 60745 ai sensi dei regolamenti delle direttive 2014/30/EU, 2006/42/EC, 2011/65/EU.

Responsabile dei documenti tecnici:

FLEX-Elektrowerkzeuge GmbH, R & D

Bahnhofstrasse 15, D-71711 Steinheim/Murr

i.v.  

Peter Lameli  
Responsabile  
tecnico

Klaus Peter Weinper  
Responsabile  
della qualità

1.07.2023; FLEX-Elektrowerkzeuge GmbH  
Bahnhofstrasse 15, D-71711 Steinheim/Murr

## Esonero dalla responsabilità

Il costruttore e il suo rappresentante non sono responsabili per danni e mancato profitto a causa dell'interruzione dell'attività commerciale dovuta al prodotto o a un prodotto inutilizzabile.

Il costruttore e il suo rappresentante non sono responsabili per danni causati dall'uso improprio del prodotto o dall'uso del prodotto con accessori di altri costruttori.

## Símbolos utilizados en este manual

### ¡ADVERTENCIA!

Indica un peligro inminente. Si no se tiene en cuenta esta advertencia puede producirse la muerte o lesiones muy graves.

### ¡PRECAUCIÓN!

Indica la posibilidad de una situación de peligro. Si no se tiene en cuenta esta advertencia pueden producirse lesiones leves o daños materiales.

### NOTA

Indica consejos de aplicación e información importante.

## Símbolos en la herramienta eléctrica

V Voltios

/min Velocidad de giro



Lea las instrucciones



Utilice protección ocular.



¡Llevar máscara!



¡Información para la eliminación de la herramienta vieja (consulte la página 44)!

## Por su seguridad

### ¡ADVERTENCIA!

Antes de usar la herramienta eléctrica, lea los documentos siguientes:

- estas instrucciones de funcionamiento,
- las «Instrucciones generales de seguridad» sobre el manejo de herramientas eléctricas incluidas en el folleto adjunto (n.º: 315.915),
- los reglamentos locales vigentes actualmente y las normativas sobre prevención de accidentes.

Esta herramienta eléctrica incorpora la tecnología

más avanzada y ha sido fabricada cumpliendo las normativas de seguridad reconocidas.

No obstante, cuando se utiliza la herramienta eléctrica, podría producirse un riesgo para la integridad física y la vida del usuario y de terceros, o daños en la herramienta u otros daños materiales.

La sierra de cinta compacta inalámbrica y la sierra de cinta de corte profundo solo pueden utilizarse

- del modo previsto,
- en perfecto estado de funcionamiento.

Los fallos que afecten a la seguridad deben repararse inmediatamente.

## Uso previsto

La sierra de cinta compacta inalámbrica y la sierra de cinta de corte profundo están previstas

- para uso comercial en la industria y el comercio,
- para aplicaciones profesionales de corte de metales y plásticos.
- para su uso con cintas de sierra y accesorios recomendados por el fabricante.
- no está diseñada para cortar madera o materiales similares.

## Instrucciones de seguridad para la sierra de cinta

### ¡ADVERTENCIA!

**Lea todas las advertencias de seguridad, instrucciones, ilustraciones y especificaciones incluidas con esta herramienta eléctrica.** Si no se cumplen todas las instrucciones que se enumeran a continuación, pueden producirse descargas eléctricas, incendios o lesiones graves. Conserve todas las instrucciones y advertencias para poder consultarlas en el futuro.

- **Sujete la herramienta eléctrica por las superficies de agarre aisladas en aquellos trabajos donde el accesorio de corte pueda entrar en contacto con cables ocultos.**

El contacto de los accesorios de corte con un cable bajo tensión podría electrificar las piezas metálicas expuestas de la herramienta eléctrica y causar una descarga eléctrica al usuario.

- **Sujete la pieza de trabajo.** Los dispositivos de sujeción o un tornillo de banco mantendrán la pieza en su sitio mejor que la mano.

- **Sujete el material de forma segura antes de cortarlo.** No lo sostenga nunca en la mano ni sobre las piernas. El material pequeño o fino puede flexionarse o vibrar con la hoja, provocando la pérdida de control.
  - **Mantenga las manos alejadas de la zona de corte y de la hoja. Mantenga la otra mano en la empuñadura delantera.** Si ambas manos sostienen la sierra, no pueden ser cortadas por la hoja.
  - **No utilice una hoja dañada. Antes de cada uso, inspeccione la hoja para detectar cualquier grieta, desconchadura u otros daños.** Sustituya inmediatamente la hoja si está dañada.
  - **Mantenga las manos alejadas de la hoja y la guía de material.** Inicie siempre el corte con la pieza sobre la guía de material. Cuando la herramienta se pone en marcha, la pieza de trabajo será arrastrada hacia la guía de material y puede pellizcar sus dedos.
  - **Antes de empezar a cortar, ponga la herramienta en «ON» (encendido) y deje que la hoja alcance su velocidad máxima.** La herramienta puede traquetear o vibrar si la velocidad de la hoja es demasiado lenta al principio del corte.
  - **No toque la hoja ni la pieza inmediatamente después del funcionamiento.** La hoja y la pieza de trabajo estarán calientes.
  - **Al retirar la hoja de la herramienta, evite el contacto con la piel y utilice guantes de protección adecuados al agarrar la hoja o el accesorio.** Los accesorios pueden estar calientes tras un uso prolongado.
  - **No «atasque» la hoja ni aplique una presión excesiva sobre la herramienta al cortar.** El sobreesfuerzo de la hoja aumenta la carga y la susceptibilidad a la torsión o atascamiento de la hoja en el corte y la posibilidad de rotura de la misma.
- Nivel de potencia acústica  $L_{WA}$ :  
SBE 64 18-EC 93.3 dB(A);  
SBE 127 18-EC 92.9 dB(A);
  - Incertidumbre: K = 3 dB.
- Valor total de vibración al serrar tubo de acero:
- Valor de emisión  $a_h$ :  
SBE 64 18-EC/ SBE 127 18-EC <2.5 m/s<sup>2</sup>
  - Incertidumbre: K = 1.5 m/s<sup>2</sup>



### ¡PRECAUCIÓN!

Las mediciones indicadas se refieren a herramientas eléctricas nuevas. El uso diario hace que cambien los valores de ruido y vibración.



### NOTA

El valor o los valores de vibración total declarados y el nivel de emisión de ruido especificado en esta hoja informativa han sido medidos conforme a un método de medición estandarizado en la norma EN 60745 y puede utilizarse para hacer comparaciones entre herramientas.

También se puede usar en una valoración preliminar de la exposición. El nivel de emisión de vibraciones especificado representa las principales aplicaciones de la herramienta. No obstante, si la herramienta se usa para diferentes aplicaciones, con distintos accesorios de corte o con un mantenimiento deficiente, el nivel de emisión de vibraciones puede diferir.

Esto podría aumentar considerablemente el nivel de exposición a lo largo de todo el periodo de trabajo.

Para hacer una estimación precisa del nivel de exposición a la vibración, también hay que tener en cuenta los periodos en los que la herramienta está apagada, o está encendida pero no se está utilizando realmente.

Esto podría reducir significativamente el nivel de exposición a lo largo de todo el periodo de trabajo.

Identifique medidas de seguridad adicionales para proteger al usuario de los efectos de la vibración. Por ejemplo: realizar un mantenimiento correcto de la herramienta y los accesorios de corte, mantener las manos calientes, organizar los procesos de trabajo.



### ¡ADVERTENCIA!

Las vibraciones y el ruido generados durante el uso real de la herramienta eléctrica pueden

## Ruido y vibraciones

Los valores de ruido y vibración se han determinado según la norma EN 60745. Un nivel de ruido con evaluación A de la herramienta eléctrica es típicamente:

- Nivel de presión acústica  $L_{pA}$ :  
SBE 64 18-EC 82.3 dB(A);  
SBE 127 18-EC 81.9 dB(A);

diferir del valor declarado en función de la manera en que se utilice. Como protección, el usuario debería utilizar protectores auditivos en condiciones reales de uso.



### ¡PRECAUCIÓN!

Lleve protectores auditivos cuando la presión acústica sea mayor que 85 dB(A).

## Datos técnicos

Herramienta	SBE 64 18-EC	SBE 127 18-EC
Tipo	Sierra de cinta compacta	Sierra de cinta de corte profundo
Tensión nominal	Vcc 18	18
Velocidad sin carga	m/min 0-192	0-192
Dimensiones de la hoja	mm 835x 13x 0,5	1140 x 13 x 0,5
Máx. Profundidad de corte	mm	Barra redonda
		64
		127
		Barra rectangular
		64x64
		127x127
Peso según el «procedimiento EPTA 01/2003» (sin batería)	kg 3,3	5,9
Batería	18V	AP 18.0/2.5 AP 18.0/5.0 AP 18.0/8.0
Peso de la batería	kg	AP 18.0/2.5 0.42 AP 18.0/5.0 0.72 AP 18.0/8.0 1.1
Temperatura de funcionamiento	-10-40 °C	
Temperatura de almacenamiento	<50 °C	
Temperatura de carga	4-40 °C	
Cargador	CA 10.8/18.0, CA 18.0-LD	

## Vista general (ver figura A)

La numeración de los elementos del producto se refiere a la ilustración de la herramienta en la página de gráficos.

1. Botón de bloqueo
2. Selector de velocidad
3. Asa delantera
4. Palanca de bloqueo de tensión
5. Protección
6. Hoja
7. Luz LED
8. Guía de la pieza
9. 9a Tornillo de ajuste de la guía (SBE 64 18-EC)  
9b Botón de ajuste de la guía (SBE 127 18-EC)
10. Gancho de la sierra
11. Asa principal
12. Gatillo interruptor para la velocidad variable
13. 13a Bloqueo de la tapa de la hoja (SBE 64 18-EC)  
13b Tornillo de bloqueo de la tapa de la hoja (SBE 127 18-EC)
14. Llave hexagonal
15. Tapa de la hoja
16. Polea

## Instrucciones de uso



### ¡ADVERTENCIA!

Quite la batería antes de realizar cualquier trabajo en la herramienta eléctrica.

### Antes de encender la herramienta eléctrica

Desembale la sierra de cinta compacta inalámbrica y la sierra de cinta de corte profundo, y compruebe que no faltan piezas ni están dañadas.



### NOTA

Las baterías no se suministran totalmente cargadas. Antes del primer uso, cargue las baterías completamente. Consulte el manual de funcionamiento del cargador.

## Insertar/cambiar la batería

- Introduzca la batería cargada en la herramienta eléctrica presionando hasta que se oiga un clic (ver figuras B1 y C1).
- Para quitarla, presione el botón de liberación (1.) y saque la batería tirando de ella (2.) (ver figuras B2 y C2).



### ¡PRECAUCIÓN!

*Proteja los contactos de la batería cuando no se esté utilizando la herramienta. Las piezas de metal sueltas pueden cortocircuitar los terminales: ¡peligro de explosión e incendio!*



## Hojas y selección de hojas

La sierra de cinta SBE 64 18-EC está diseñada para utilizar hojas de 0,5 mm de grosor, 13 mm de anchura y 835 mm de longitud y la sierra de cinta SBE 127 18-EC está diseñada para utilizar hojas de 0,5 mm de grosor, 13 mm de anchura y 1140 mm de longitud. NO utilice hojas de más de 0,5 mm de grosor.

Utilice una hoja con el paso correcto para el trabajo de corte específico.

Para seleccionar la hoja adecuada, deben tenerse en cuenta tres factores: El tamaño, la forma y el tipo de material a cortar.

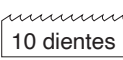
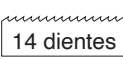
Las siguientes sugerencias sirven para seleccionar la hoja adecuada para las distintas operaciones de corte. Los requisitos de la hoja pueden variar en función del tamaño, la forma y el tipo de material que se vaya a cortar.

 10 dientes	Para material duro de 4,8 mm a 82,6 mm de diámetro o anchura.
 14 dientes	Para material duro de 4 mm hasta 19 mm de diámetro o anchura.
 18 dientes	Para tubos de pared fina y chapas finas de calibre superior a 21.
 24 dientes	Para tubos de pared fina y chapas finas de calibre superior a 21.

## Montaje/desmontaje de la hoja



### ¡ADVERTENCIA!

*Una hoja de sierra de cinta inadecuada o mal colocada puede dañar la sierra.*

*Utilice únicamente hojas de sierra de cinta adecuadas para esta sierra.*



### ¡ADVERTENCIA!

*Retire siempre la batería de la herramienta antes de instalar o retirar la hoja.*

### Para instalar la hoja (SBE 64 18-EC)

- Gire la palanca de bloqueo de la tensión (4) 180° en sentido antihorario (ver la figura D).
- Dé la vuelta a la sierra de cinta. Levante los dos cierres de la tapa de la hoja (13a) y abra la tapa de la hoja (15) (ver la figura E).
- Presione firmemente la nueva hoja entre los rodillos guía de la hoja (f1) (ver la figura F).



### NOTA

*Asegúrese de que los dientes están orientados hacia abajo y apuntan a la guía de la pieza de trabajo (ver la figura G).*

- Sujetando la hoja en los rodillos guía (f1), pásela alrededor de ambas poleas (f2) y a través de la guía de la pieza de trabajo (8).
- Asegúrese de que la hoja esté completamente introducida en los rodillos guía (f1) y colocada a escuadra contra las poleas (f2).
- Cierre la tapa de la hoja (15) y presione hacia abajo los cierres de la tapa de la hoja (13a).
- Gire la palanca de bloqueo de la tensión (4) 180° en sentido horario.



### NOTA

*Los dientes de corte de la hoja deben apuntar siempre hacia el sentido de rotación de la hoja (ver la figura H).*

### Desmontaje de la cuchilla



### ¡ADVERTENCIA!

*La hoja de sierra puede estar muy caliente después del uso. Deje que la hoja de sierra se enfríe al desmontarla.*

- Gire la palanca de bloqueo de la tensión (4) 180° en sentido antihorario.
- Dé la vuelta a la sierra de cinta. Levante los dos cierres de la tapa de la hoja (13a) y abra la tapa de la hoja (15).
- Comience a retirar la hoja por la parte superior y continúe alrededor de las poleas (f2). La hoja puede saltar al quitarla. Las hojas de sierra están afiladas. Tenga cuidado al manipularlas.
- Cuando cambie la hoja, compruebe que la superficie de goma de las poleas no esté floja ni dañada.

### Para instalar la hoja (SBE 127 18-EC)

- Dé la vuelta a la sierra de cinta. Quite primero los dos tornillos de bloqueo (13b) de la tapa de la hoja (15). Levante la esquina superior de las tapas de la hoja (15), tire hacia fuera y retire las tapas de la hoja (15) (ver la figura I).
- Gire la palanca de bloqueo de la tensión (4) 180° en sentido horario (ver la figura J).
- Dé la vuelta a la sierra de cinta, presione firmemente la nueva hoja entre los rodillos guía de la hoja (k1) (ver la figura K).

#### **NOTA**

*Asegúrese de que los dientes están orientados hacia abajo y apuntan a la guía de la pieza de trabajo (ver la figura L).*

- Sujetando la hoja en los rodillos guía (k1), pásela alrededor de ambas poleas (13b) y a través de la guía de la pieza de trabajo (8).
- Asegúrese de que la hoja esté completamente introducida en los rodillos guía (k1) y colocada a escuadra contra las poleas (16).
- Gire la palanca de bloqueo de la tensión (4) 180° en sentido antihorario.
- Encaje las tapas de las cuchillas (15) en su lugar. Asegúrese de que todos los cierres a presión de las tapas estén bien asentados (ver la figura M).
- Vuelva a apretar los dos tornillos de bloqueo de la hoja.

#### **NOTA**

*Los dientes de corte de la hoja deben apuntar siempre hacia el sentido de rotación de la hoja (ver la figura H).*

### Desmontaje de la cuchilla

#### **¡ADVERTENCIA!**

*La hoja de sierra puede estar muy caliente después del uso. Deje que la hoja de sierra se enfríe al desmontarla.*

- Quite las dos tapas de la hoja (15) de la sierra de cinta.
- Gire la palanca de bloqueo de la tensión (4) 180° en sentido horario.
- Comience a retirar la hoja por la parte superior y continúe alrededor de las poleas (16). La hoja puede saltar al quitarla. Las hojas de sierra están afiladas. Tenga cuidado al manipularlas.
- Cuando cambie la hoja, compruebe que la superficie de goma de las poleas (16) no esté floja ni dañada.

### Ajustar la guía de la pieza de trabajo (ver figura N)

#### **¡ADVERTENCIA!**

*Quite la batería antes de hacer ajustes.*

#### **SBE 64 18-EC**

- Afloje los dos tornillos de ajuste de la guía (9a) con la llave hexagonal incluida (14).
- Desplace la guía de la pieza de trabajo (8) a la posición deseada.
- Apriete firmemente ambos tornillos (9a).

#### **SBE 127 18-EC**

- Para ajustar la guía de la pieza de trabajo de tres posiciones, pulse el botón de ajuste de la guía (9b) y deslice la guía de la pieza de trabajo (8) hasta el tope de la posición deseada.

### Luz LED (ver figura O)

La luz LED (7) se encenderá de forma automática al apretar ligeramente el gatillo interruptor para la velocidad variable, antes de que la herramienta comience a funcionar, y se apagarán aproximadamente 10 segundos después de que se suelte el gatillo interruptor.

La luz LED parpadeará rápidamente si se sobrecarga o se calienta demasiado la herramienta y/o la batería, y los sensores internos apagarán la herramienta. Deje reposar la herramienta un rato o coloque la herramienta y la batería por separado en una corriente de aire para enfriarlas.

La luz LED parpadeará más despacio, indicando que la capacidad de la batería es baja. Recargue la batería.

### Gancho de la sierra (ver la figura P)

#### **¡ADVERTENCIA!**

*Cuando la sierra esté colgada del gancho, no sacuda la sierra ni el objeto del que cuelga.*

#### **¡ADVERTENCIA!**

*Asegúrese de que la estructura utilizada para colgar la sierra es segura. Pueden producirse daños personales o materiales.*

#### **¡ADVERTENCIA!**

*Utilice el gancho únicamente para colgar la sierra. Utilizar el gancho para colgar cualquier otra cosa podría provocar lesiones graves.*

Para utilizarlo, levante el gancho de la sierra (10) hasta que encaje en la posición abierta.

Cuando no se utilice, baje siempre el gancho hasta que encaje en la posición cerrada.

### **Gatillo interruptor para la velocidad variable (ver la figura Q) SBE 64 18-EC**

Para encender la herramienta, mantenga pulsado el botón de desbloqueo (1) y apriete el gatillo interruptor (12). Suelte el botón de desbloqueo (1) y continúe apretando el gatillo interruptor (12) para seguir utilizando la sierra de manera continua.

Para apagar la herramienta, suelte el gatillo interruptor (12).

El gatillo interruptor para la velocidad variable (12) genera mayor velocidad al aumentar presión en el gatillo, y menor velocidad al reducir la presión en el gatillo.

### **SBE 127 18-EC**

Para encender la herramienta, presione el botón de desbloqueo desde el lado marcado con «» y apriete el gatillo interruptor (12).

Para apagar la herramienta, suelte el gatillo interruptor (12).

Para evitar que la sierra se active involuntariamente, pulse el botón de bloqueo desde el lado marcado con «» y el gatillo interruptor se bloqueará.

El gatillo interruptor para la velocidad variable (12) genera mayor velocidad al aumentar presión en el gatillo, y menor velocidad al reducir la presión en el gatillo.

### **Selector de velocidad (ver la figura R)**

La sierra de cinta dispone de un selector de velocidad (2) para ajustar las distintas velocidades.

Gire el selector de velocidad (2) hasta «6» para la velocidad máxima o hasta «1» para la velocidad mínima (SBE 64 18-EC).

Gire el selector de velocidad (2) a «5» para la velocidad máxima o a «1» para la velocidad mínima (SBE 127 18-EC).

### **Posición correcta de las manos (ver la figura S)**



#### **¡ADVERTENCIA!**

*Para reducir el riesgo de lesiones personales graves, utilice siempre la posición correcta de las manos.*

La posición correcta de las manos requiere una mano en la empuñadura principal (11) y otra en la empuñadura delantera (3).

#### **Corte general**

- Quite la batería de la herramienta.
- Asegúrese de que la pieza de trabajo está firmemente sujeta en su lugar para evitar que se deslice o se mueva durante el corte.
- Instale una hoja del tipo y tamaño adecuados para el material y las dimensiones de la pieza.
- Si es necesario, marque claramente la línea de corte en la pieza de trabajo.
- Instale la batería en la sierra de cinta.
- Sujete la sierra firmemente con las dos manos. Asegúrese de mantener las manos únicamente en las zonas de agarre aisladas.
- Ponga la guía de la pieza en contacto con la pieza de trabajo mientras mantiene la hoja alejada de la pieza.
- Arranque la sierra y llévela a la velocidad de corte máxima deseada antes de aplicar la hoja a la pieza de trabajo.
- Inclíne lenta y suavemente la herramienta para que la hoja de la sierra de cinta entre en contacto con la pieza de trabajo. Ejercer solo la presión constante necesaria sobre la hoja para mantener la sierra cortando. No fuerce la herramienta.



#### **NOTA**

*Durante el corte, si la sierra de cinta se bloquea o se atasca en el material de la pieza de trabajo, suelte el interruptor inmediatamente para evitar daños en la hoja de sierra la de cinta y en el motor.*



#### **¡ADVERTENCIA!**

***Las piezas finales, que podrían ser lo suficientemente pesadas como para causar lesiones cuando caigan, después del corte, deben ser apoyadas. Las piezas finales pueden estar calientes y afiladas. Se recomienda encarecidamente el uso de calzado de seguridad y guantes gruesos.***

## Consejos para cortar mejor

- Comience a cortar en una superficie en la que el mayor número de dientes esté en contacto con la pieza de trabajo a la vez (ver la figura T).
- No gire nunca la hoja de la sierra de cinta durante la operación de corte.
- No utilice nunca refrigerantes líquidos con sierras de cinta portátiles. El uso de refrigerantes líquidos provocará acumulaciones en las poleas y reducirá el rendimiento.
- Si se producen vibraciones excesivas durante el corte, asegúrese de que el material que se está cortando está bien sujeto. Si la vibración continúa, cambie la hoja de la sierra de cinta.

## Mantenimiento y cuidado

 **¡ADVERTENCIA!**  
Quite la batería antes de realizar cualquier trabajo en la herramienta eléctrica.

## Limpieza

- Limpie regularmente la herramienta eléctrica y la rejilla situada delante de las ranuras de ventilación. La frecuencia de limpieza depende del material y la duración de uso.
- Sople regularmente con aire comprimido seco el interior de la carcasa y el motor.

## Piezas de recambio y accesorios

Si desea otros accesorios, consulte los catálogos del fabricante.

En nuestra página web encontrará planos de despiece y listas de recambios:

[www.flex-tools.com](http://www.flex-tools.com).

## Información para la eliminación del producto

 **¡ADVERTENCIA!**  
Las herramientas viejas deben dejarse inutilizables:  
– si funcionan con batería, quite la batería.

 Sólo países de la UE ¡No tire las herramientas eléctricas a la basura doméstica!

Según la Directiva Europea 2012/19/UE sobre residuos eléctricos y electrónicos,

y su implementación en las legislaciones nacionales, los aparatos eléctricos usados deben recogerse por separado y reciclarse de forma respetuosa con el medio ambiente.

 **Recuperación de materias primas en lugar de eliminación de residuos.**

Los dispositivos, accesorios y embalajes deben reciclarse de forma respetuosa con el medio ambiente. Las piezas de plástico están identificadas para el reciclaje según el tipo de material.

 **¡ADVERTENCIA!**

No elimine las baterías tirándolas a la basura doméstica ni arrojándolas al agua o al fuego. No abra las baterías usadas.

Solo países de la UE:

De acuerdo con la Directiva 2006/66/CE, las baterías defectuosas o usadas deben reciclarse.

 **NOTA**

¡Pregunte a su distribuidor las opciones de eliminación!

## CE-Declaración de conformidad

Por la presente, declaramos bajo nuestra exclusiva responsabilidad que el producto descrito en las «Especificaciones técnicas» cumple las siguientes normas o documentos estandarizados:

EN 60745 de acuerdo con las disposiciones de las directivas 2014/30/UE, 2006/42/CE, 2011/65/UE.

Responsable de la documentación técnica:

FLEX-Elektrowerkzeuge GmbH, R & D  
Bahnhofstrasse 15, D-71711 Steinheim/Murr

i.v.  

Peter Lameli  
Director técnico

Klaus Peter Weiper  
Director de Calidad  
Departamento (QD)

1.07.2023; FLEX-Elektrowerkzeuge GmbH  
Bahnhofstrasse 15, D-71711 Steinheim/Murr

## **Exención de responsabilidad**

---

El fabricante y su representante no son responsables de los daños y la pérdida de beneficio debido a la interrupción de la actividad causada por el producto o por un producto que no se pueda utilizar.

El fabricante y su representante no son responsables de los daños provocados por el uso indebido del producto o por el uso del mismo con productos de otros fabricantes.

## Símbolos usados neste manual

### **AVISO!**

Existem perigos iminentes. O desrespeito por este aviso pode dar origem à morte ou a ferimentos extremamente graves.





### **CUIDADO!**

Existe a possibilidade de uma situação perigosa. O desrespeito por este aviso pode dar origem a ferimentos ligeiros ou danos patrimoniais.

### **NOTA**

Existem dicas de utilização e informação importante.

## Símbolos na ferramenta elétrica

V	Volts
/min	Taxa de rotação
	Leia as instruções
	Use proteção ocular.
	Use uma máscara!
	Informação sobre a eliminação de uma máquina velha (consulte a página 52)!

## Para sua segurança

### **AVISO!**

Antes de usar a ferramenta elétrica, leia o seguinte:

- Estas instruções de funcionamento,
- As “Instruções gerais de segurança” sobre o manuseamento de ferramentas elétricas no folheto fornecido (folheto n.º: 315.915),
- As regras e normas atuais nas instalações quanto à prevenção de acidentes.

Esta ferramenta elétrica é topo de gama e foi fabricada de acordo com as normas de segurança conhecidas.

No entanto, durante a utilização, a ferramenta elétrica pode constituir um perigo de vida para o

utilizador ou poderá haver danos na ferramenta elétrica ou patrimoniais.

A serra de fita compacta sem fios e a serra de fita de corte profundo só podem ser usadas

- conforme previsto,
- num perfeito estado de funcionamento.

As falhas que impeçam a segurança têm de ser reparadas imediatamente.

## Utilização prevista

A serra de fita compacta sem fios e a serra de fita de corte profundo foram criadas

- para um uso comercial na indústria e comércio,
- para aplicações de corte profissionais de metal e plástico,
- para usar com fitas de serra e acessórios recomendados pelo fabricante.
- Não foi criada para cortar madeira ou materiais semelhantes.

## Instruções de segurança da serra de fita

### **AVISO!**

**Leia todos os avisos de segurança, instruções, ilustrações e especificações fornecidas com esta ferramenta elétrica. Não seguir todas as instruções apresentadas abaixo pode resultar em choque elétrico, incêndio e/ou ferimentos graves. Guarde todos os avisos e instruções para futuras referências.**

- **Segure a ferramenta apenas através das superfícies isoladas quando executar uma operação onde o acessório de corte possa entrar em contacto com cabos elétricos escondidos.** O contacto dos acessórios de corte com um cabo “vivo” fará com que as peças de metal expostas da ferramenta elétrica deem um choque ao operador.
- **Fixe a peça a ser trabalhada.** Uma peça a ser trabalhada fixada por um torno ou com um dispositivo de fixação fica mais segura do que se a segurar com a mão.
- **Fixe o material antes de cortar.** Nunca segure a peça a ser trabalhada com a mão ou presa entre as pernas. O material pequeno ou fino pode torcer ou vibrar com a lâmina, causando uma perda de controlo.
- **Mantenha as mãos afastadas da área de corte e da lâmina. Mantenha a outra mão na pega dianteira.** Se ambas as mãos estiverem a segurar a serra, não serão cortadas pela lâmina.

- **Não use uma lâmina danificada. Antes de cada utilização, inspecione a lâmina quanto a rachas, lascas ou outros danos.** Substitua imediatamente uma lâmina danificada.
- **Mantenha as mãos afastadas da lâmina e da guia do material.** Comece sempre o corte com a peça a ser trabalhada na guia do material. Quando a ferramenta começar a funcionar, será puxada para a guia do material e pode prender os seus dedos.
- **Antes de iniciar o corte, ligue a ferramenta e deixe-a atingir a velocidade máxima.** A ferramenta pode tremer ou vibrar se a velocidade da lâmina for demasiado lenta no início do corte.
- **Não toque na lâmina ou na peça a ser trabalhada imediatamente após a operação.** A lâmina e a peça a ser trabalhada estarão quentes.
- **Quando retirar a lâmina da ferramenta, evite o contacto com a pele e use luvas de proteção adequadas quando segurar o acessório.** Os acessórios podem ficar quentes após uma utilização prolongada.
- **Não prenda a lâmina nem aplique pressão excessiva na ferramenta quando cortar.** Excesso de tensão na lâmina aumenta a carga e suscetibilidade de torcer ou dobrar a lâmina ao fazer o corte, havendo a possibilidade de quebra da lâmina.

## Ruído e vibração

Os valores de ruído e vibração foram determinados de acordo com a norma EN 60745. O nível de ruído avaliado A da ferramenta elétrica é habitualmente:

- Nível de pressão do som  $L_{pA}$ :
 

SBE 64 18-EC	82.3 dB(A);
SBE 127 18-EC	81.9 dB(A);
  - Nível de potência do som  $L_{WA}$ :
 

SBE 64 18-EC	93.3 dB(A);
SBE 127 18-EC	92.9 dB(A);
  - Incerteza:  $K = 3$  dB.
- Valor total da vibração quando serrar tubo de aço:
- Valor da emissão  $a_{11}$ :
 

SBE 64 18-EC/ SBE 127 18-EC	$<2.5 \text{ m/s}^2$
-----------------------------	----------------------
  - Incerteza:  $K = 1.5 \text{ m/s}^2$



### CUIDADO!

As medições indicadas dizem respeito a ferramentas elétricas novas. O uso diário causa a alteração dos valores de vibração e ruído.



### NOTA

O valor total declarado da vibração e o nível de emissão de ruído apresentado nesta folha de informações foi medido de acordo com um método de medição padrão apresentado em EN 60745, e pode ser usado para comparar ferramentas.

O valor total declarado da vibração e o nível de emissão de ruído apresentado nesta folha de informações foi medido de acordo com um método de medição padrão apresentado em EN 60745, e pode ser usado para comparar ferramentas.

Pode ser usado para uma avaliação preliminar da exposição. O nível de emissão da vibração especificado representa as aplicações principais da ferramenta. No entanto, se a ferramenta for usada para diferentes aplicações, com diferentes acessórios de corte, ou tendo uma má manutenção, os níveis de emissão da vibração podem diferir.

Isto pode aumentar significativamente o nível de exposição sobre o período total de funcionamento.

Para fazer uma estimativa precisa do nível de exposição da vibração, também tem de ter em conta as vezes que desliga a ferramenta, ou quando esta está a funcionar, mas não está realmente a ser utilizada.

Isto pode diminuir significativamente o nível de exposição sobre o período total de funcionamento.

Identifique as medidas adicionais de segurança para proteger o operador dos efeitos de vibração, como: Manter a ferramenta e os acessórios de corte em bom estado, manter as mãos quentes, organizar padrões de trabalho.



### AVISO!

A emissão de vibrações e ruído durante a utilização da ferramenta elétrica pode diferir do valor declarado em que a ferramenta é usada. De modo a proteger o utilizador, este deverá usar luvas e proteção auditiva nas condições atuais de utilização.

**CUIDADO!**

Use proteção auditiva quando a pressão do som estiver acima dos 85 dB(A).

**Dados técnicos**

Ferramenta		SBE 64 18-EC	SBE 127 18-EC
Tipo		Serra de tira compacta	Serra de tira de corte profundo
Voltagem nominal	V DC	18	18
Velocidade sem carga	m/ min	0-192	0-192
Dimensão da lâmina	mm	835x 13x 0,5	1140 x 13 x 0,5
Máx. Profundidade de corte	mm	Material arredondado	
		64	127
		Material retangular	
		64x64	127x127
Peso de Acordo com o Procedimento EPTA 01/2003 (sem bateria)	kg	3,3	5,9
Bateria	18V	AP 18.0/2.5 AP 18.0/5.0 AP 18.0/8.0	
Peso da bateria	kg	AP 18.0/2.5 0.42 AP 18.0/5.0 0.72 AP 18.0/8.0 1.1	
Temperatura de funcionamento		-10-40 °C	
Temperatura de armazenamento		<50 °C	
Temperatura de carregamento		4-40 °C	
Carregador		CA 10.8/18.0, CA 18.0-LD	

**Vista pormenorizada (consulte a Imagem A)**

A numeração das funcionalidades do produto refere-se à imagem da máquina na página das imagens.

**1. Botão de desbloqueio**

2. Disco da velocidade
3. Pega dianteira
4. Alavanca de fixação da tensão
5. Proteção
6. Lâmina
7. Luz LED
8. Guia da peça a ser trabalhada
9. **9a. Parafuso de ajuste guia**  
(SBE 64 18-EC)
- 9b. Botão de ajuste guia**  
(SBE 127 18-EC)
10. Gancho da serra
11. Pega principal
12. Interruptor do gatilho de velocidade variável
13. **13a. Bloqueio da cobertura da lâmina**  
(SBE 64 18-EC)
- 13b. Parafuso de fixação da cobertura da lâmina**  
(SBE 127 18-EC)
14. Chave sextavada
15. Cobertura da lâmina
16. Roldana

**Instruções de funcionamento****AVISO!**

Retire a bateria antes de efetuar quaisquer trabalhos na ferramenta elétrica.

**Antes de ligar a ferramenta elétrica**

Retire a serra de tira compacta sem fios da caixa e certifique-se de que não existem peças em falta ou danificadas.

**NOTA**

As baterias não vêm completamente carregadas na altura da entrega. Antes da primeira utilização, carregue a bateria por completo. Consulte o manual de funcionamento do carregador.

**Inserir/substituir a bateria**

- Pressione a bateria carregada para a ferramenta elétrica até ficar fixada no respetivo lugar (consulte a Imagem B1 e C1).

- Para retirar a bateria, prima o botão de libertação (1.) e puxe a bateria (2.) para fora (consulte a Imagem B2 e C2).



### **CUIDADO!**

*Quando a ferramenta não for usada, proteja os contactos da bateria. Peças soltas de metal podem colocar os contactos em curto-circuito, podendo dar origem a explosão ou fogo!*

## **Lâminas e seleção da lâmina**

A serra de tira SBE 64 18-EC foi criada para usar lâminas com 0,5 mm de espessura, 13 mm de largura, 835 mm de comprimento, e a serra de tira SBE 127 18-EC foi criada para usar lâminas com 0,5 mm de espessura, 13 mm de largura, 1140 mm de comprimento. NÃO use lâminas com mais de 0,5 mm de espessura.

Use uma lâmina com o grau correto para o trabalho de corte específico.

Para selecionar a lâmina adequada, deverá considerar três fatores: O tamanho, forma e tipo do material a ser cortado.

As seguintes sugestões servem para selecionar a lâmina correta para as variadas operações de corte. Os requisitos da lâmina podem variar, dependendo do tamanho específico, forma e tipo de material a ser cortado.

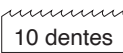
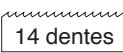
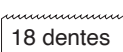
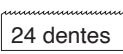
 10 dentes	Para peças rijas de 4,8 mm até 82,6 mm de diâmetro ou largura.
 14 dentes	Para peças rijas de 4 mm até 19 mm de diâmetro ou largura.
 18 dentes	Para tubos finos e chapas finas mais pesadas do que 21 de calibre.
 24 dentes	Para tubos finos e chapas finas mais pesadas do que 21 de calibre.

## **Instalar/retirar a lâmina**



### **AVISO!**

*Uma lâmina da serra de tira inadequada ou colocada incorretamente pode danificar a serra. Use apenas lâminas da serra de tira adequadas para esta serra.*



### **AVISO!**

*Retire sempre a bateria da ferramenta antes de instalar ou retirar a lâmina.*

### **Para instalar a lâmina (SBE 64 18-EC)**

- Rode a alavanca de fixação da tensão (4) 180° no sentido inverso ao dos ponteiros do relógio (consulte a Imagem D).
- Vire a serra de tira. Levante ambos os trincos de cobertura da lâmina (13a) e abra a cobertura da lâmina (15) (consulte a Imagem E).
- Pressione firmemente a nova lâmina entre os rolos guia da lâmina (f1) (consulte a Imagem F).



### **NOTA**

*Certifique-se de que os dentes ficam virados para baixo e a apontar para a guia da peça a ser trabalhada (consulte a Imagem G).*

- Enquanto mantém a lâmina nos rolos guia (f1), oriente-a em redor de ambas as roldanas (f2) e através da guia da peça a ser trabalhada (8).
- Certifique-se de que a lâmina é inserida por completo nos rolos guia (f1) e posicionada diretamente contra as roldanas (f2).
- Feche a cobertura da lâmina (15) e pressione os trincos da cobertura da lâmina (13a).
- Rode a alavanca de fixação da tensão (4) 180° no sentido dos ponteiros do relógio.



### **NOTA**

*Os dentes de corte da lâmina devem apontar sempre para a direção de rotação da lâmina (consulte a Imagem H).*

### **Para retirar a lâmina**



### **AVISO!**

*A lâmina da serra pode ficar muito quente após a utilização. Permita à lâmina arrefecer quando retirar uma lâmina da serra.*

- Rode a alavanca de fixação da tensão (4) 180° no sentido inverso ao dos ponteiros do relógio.
- Vire a serra de tira. Levante ambos os trincos de cobertura da lâmina (13a) e abra a cobertura da lâmina (15).
- Comece a retirar a lâmina na parte superior e continue à volta das roldanas (f2). A lâmina pode saltar durante a remoção. As lâminas estão afiadas. Tenha cuidado durante o manuseamento.

- A superfície de borracha das roldanas deverá ser inspecionada quanto a folgas ou danos quando substituir a lâmina.

#### Para instalar a lâmina (SBE 127 18-EC)

- Vire a serra de tira. Retire primeiro os dois parafusos de fixação da cobertura da lâmina (13b) na cobertura da lâmina (15). Levante o canto superior das coberturas da lâmina (15), puxe para fora e retire as coberturas da lâmina (15) (consulte a Imagem I).
- Rode a alavanca de fixação da tensão (4) 180° no sentido dos ponteiros do relógio (consulte a Imagem J).
- Vire a serra de tira, pressione firmemente a nova lâmina entre os rolos guia da lâmina (k1) (consulte a Imagem K).

#### **NOTA**

*Certifique-se de que os dentes ficam virados para baixo e a apontar para a guia da peça a ser trabalhada (consulte a Imagem L).*

- Enquanto mantém a lâmina nos rolos guia (k1), oriente-a em redor de ambas as roldanas (13b) e através da guia da peça a ser trabalhada (8).
- Certifique-se de que a lâmina é inserida por completo nos rolos guia (k1) e posicionada diretamente contra as roldanas (16).
- Rode a alavanca de fixação da tensão (4) 180° no sentido inverso ao dos ponteiros do relógio.
- Encaixe as coberturas da lâmina (15) no respetivo lugar. Certifique-se de que todas as coberturas ficam bem encaixadas (consulte a Imagem M).
- Volte a apertar os dois parafusos de fixação da lâmina.

#### **NOTA**

*Os dentes de corte da lâmina devem apontar sempre para a direção de rotação da lâmina (consulte a Imagem H).*

#### Para retirar a lâmina

#### **AVISO!**

*A lâmina da serra pode ficar muito quente após a utilização. Permita à lâmina arrefecer quando retirar uma lâmina da serra.*

- Retire as duas coberturas da lâmina (15) da serra de tira.
- Rode a alavanca de fixação da tensão (4) 180° no sentido dos ponteiros do relógio.
- Comece a retirar a lâmina na parte superior e continue à volta das roldanas (16). A

lâmina pode saltar durante a remoção. As lâminas estão afiadas. Tenha cuidado durante o manuseamento.

- A superfície de borracha das roldanas (16) deverá ser inspecionada quanto a folgas ou danos quando substituir a lâmina.

### Ajuste a guia da peça a ser trabalhada (consulte a Imagem N)

#### **AVISO!**

*Retire a bateria antes de proceder ao ajuste.*

#### **SBE 64 18-EC**

- Desaperte os dois parafusos de ajuste da guia (9a) com a chave sextavada incluída (14).
- Mova a guia da peça a ser trabalhada (8) para a posição desejada.
- Aperte bem ambos os parafusos (9a).

#### **SBE 127 18-EC**

- Para ajustar a guia da peça a ser trabalhada de três posições, prima o botão de ajuste da guia (9b) e faça deslizar a guia da peça a ser trabalhada (8) para a posição desejada.

### Luz LED (consulte a Imagem O)

A luz LED (7) liga-se automaticamente com um ligeiro premir do interruptor do gatilho de velocidade variável antes de a ferramenta começar a funcionar, e desliga-se cerca de 10 segundos após libertar o interruptor do gatilho.

A luz LED pisca rapidamente quando a ferramenta e/ou a bateria se sobrecarregarem ou ficarem demasiado quentes, e os sensores internos desligam a ferramenta. Largue a ferramenta durante um momento, ou separe a ferramenta da bateria e coloque as duas expostas a um fluxo do ar que as arrefeça.

A luz LED pisca mais lentamente para indicar que a bateria está fraca. Recarregue a bateria.

### Gancho da serra (consulte a Imagem P)

#### **AVISO!**

*Quando a serra estiver pendurada pelo gancho, não abane a serra nem o objeto onde está suspensa.*

#### **AVISO!**

*Certifique-se de que a estrutura usada para pendurar a serra está segura. Podem ocorrer ferimentos ou danos patrimoniais.*

**⚠ AVISO!**

**Utilize el gancho únicamente para colgar la sierra.** Usar o gancho para pendurar outras coisas pode dar origem a ferimentos sérios. Para usar, levante o gancho da serra (10) até encaixar na posição aberta.

Quando não usar, baixe sempre o gancho até encaixar na posição fechada.

## **Interruptor do gatilho de velocidade variável (consulte a Imagem Q)**

### **SBE 64 18-EC**

Para ligar a ferramenta, prima e mantenha premido o botão de desbloqueio (1), depois pressione o interruptor do gatilho (12). Liberte o botão de desbloqueio (1) e continue a pressionar o interruptor do gatilho (12) para uma operação contínua.

Para desligar a ferramenta, liberte o interruptor do gatilho (12).

O interruptor do gatilho de velocidade variável (12) oferece uma velocidade superior com uma maior pressão do gatilho, e uma velocidade inferior ao deixar de pressionar o gatilho.

### **SBE 127 18-EC**

Para ligar a ferramenta, pressione o botão de desbloqueio do lado com a marca "☐", depois pressione o interruptor do gatilho (12).

Para desligar a ferramenta, liberte o interruptor do gatilho (12).

Para evitar que a serra seja ativada sem intenção, pressione o botão de desbloqueio do lado com a marca "☐", e o interruptor do gatilho ficará bloqueado.

O interruptor do gatilho de velocidade variável (12) oferece uma velocidade superior com uma maior pressão do gatilho, e uma velocidade inferior ao deixar de pressionar o gatilho.

## **Disco da velocidade (consulte a Imagem R)**

A serra de tira tem um disco da velocidade (2) para definir uma velocidade diferente.

Rode o disco da velocidade (2) para "6" para a velocidade máxima, ou para "1" para a velocidade mínima (SBE 64 18-EC).

Rode o disco da velocidade (2) para "5" para a velocidade máxima, ou para "1" para a velocidade mínima (SBE 127 18-EC).

## **Posição adequada da mão (consulte a Imagem S)**

**⚠ AVISO!**

*Para reduzir o risco de ferimentos sérios, use sempre uma posição adequada da mão.*

A posição adequada da mão requer uma mão na pega principal (11) e uma mão na pega dianteira (3).

### **Corte geral**

- Retire a bateria da ferramenta.
- Certifique-se de que a peça a ser trabalhada está bem fixada, para evitar que esta escorregue ou se mova durante o corte.
- Instale uma lâmina do tipo e tamanho adequados para o material e tamanho da peça.
- Se necessário, assinale claramente a linha de corte.
- Fixe a bateria na serra de tira.
- Segure a serra firmemente com ambas as mãos. Certifique-se de que mantém as mãos apenas nas áreas de prensão.
- Faça a guia da peça a ser trabalhada entrar em contacto com a peça a ser trabalhada enquanto mantém a lâmina sem tocar na peça.
- Ligue a serra e faça-a atingir a velocidade máxima antes de a lâmina entrar em contacto com a peça.
- Incline lenta e gentilmente a ferramenta para fazer a lâmina da serra de tira entrar em contacto com a peça a ser trabalhada. Use apenas a pressão suficiente na lâmina para manter o corte da serra. Não force a ferramenta.

**NOTA**

*Durante o corte, se a serra de tira ficar bloqueada ou presa na peça a ser trabalhada, deixe imediatamente de pressionar o interruptor, para evitar danos na lâmina da serra de tira e no motor.*

**AVISO!**

***As peças finais que sejam suficientemente pesadas para causar ferimento se caírem após o corte devem ser suportadas. As peças finais podem estar quentes e afiadas. Recomendamos fortemente a utilização de calçado de segurança e luvas resistentes.***

## Dicas para um corte melhor

- Comece o corte numa superfície onde o maior número de dentes esteja em contacto com a peça a ser trabalhada de uma só vez (consulte a Imagem T).
- Nunca torça a lâmina da serra de tira durante a operação de corte.
- Nunca use refrigeradores líquidos com serras de tira portáteis. A utilização de refrigeradores líquidos causa acumulações nas roldanas e reduz o desempenho.
- Se ocorrer uma vibração excessiva durante o corte, certifique-se de que o material a ser cortado está bem fixado. Se a vibração continuar, substitua a lâmina da serra de tira.

## Manutenção e cuidados

### **AVISO!**

Retire a bateria antes de efetuar quaisquer trabalhos na ferramenta elétrica.

### Limpeza

- Limpe regularmente a ferramenta elétrica e a grelha na frente das ranhuras de ventilação. A frequência da limpeza está dependente do material e do tempo de utilização.
- Sopre regularmente o interior da estrutura e o motor com ar comprimido seco.

### Peças sobresselentes e acessórios

Para outros acessórios, consulte os catálogos do fabricante.

As imagens pormenorizadas e lista de peças sobresselentes podem ser encontradas na nossa página web.

**www.flex-tools.com.**

## Informação acerca da eliminação

### **AVISO!**

*Torne as ferramentas elétricas inutilizáveis no fim:*

- *Retire a bateria das ferramentas que funcionem a bateria.*



Apenas para países da UE: Não elimine ferramentas elétricas juntamente com o lixo doméstico comum!

De acordo com a diretiva europeia 2012/19/UE relativa aos Resíduos de Equipamento Elétrico e Eletrónico e transposição para a lei nacional, as ferramentas elétricas usadas têm de ser recolhidas em separado e recicladas de um modo amigo do ambiente.

### **Recuperação de matérias-primas em vez de eliminação de resíduos.**

O aparelho, acessórios e material de empacotamento deverão ser reciclados de um modo amigo do ambiente. As peças de plástico estão identificadas para reciclagem de acordo com o tipo de material.

### **AVISO!**

*Não elimine as baterias no lixo doméstico comum, água ou fogo. Não abra baterias usadas.*

Apenas para países da UE:

De acordo com a diretiva 2006/66/CE, as baterias defeituosas ou gastas têm de ser recicladas.

### **NOTA**

*Contacte o seu revendedor quanto às opções de eliminação!*

## **☞-Declaração de conformidade**

---

Declaramos, sob nossa responsabilidade, que o produto descrito em “Características técnicas” se encontra em conformidade com as seguintes normas ou documentos normativos:

EN 60745 de acordo com as normas das diretivas 2014/30/UE, 2006/42/CE, 2011/65/UE.

Responsável pelos documentos técnicos:  
FLEX-Elektrowerkzeuge GmbH, R & D  
Bahnhofstrasse 15, D-71711 Steinheim/Murr



Peter Lameli  
Diretor técnico

Klaus Peter Weinper  
Chefe da Qualidade  
Departamento (QD)

1.07.2023; FLEX-Elektrowerkzeuge GmbH  
Bahnhofstrasse 15, D-71711 Steinheim/Murr

## **Desresponsabilização**

---

O fabricante e o seu representante não se responsabilizam por quaisquer danos ou perda de lucros devido à interrupção comercial causada pelo produto ou por um produto inutilizável.

O fabricante e o seu representante não se responsabilizam por quaisquer danos causados por uma utilização inadequada do produto, ou do produto com produtos de outros fabricantes.

## Symbolen gebruikt in deze handleiding



### **WAARSCHUWING!**

Verwijst naar dreigend gevaar. Het niet in acht nemen van deze waarschuwing kan leiden tot de dood of zeer ernstige verwondingen.



### **OPGELET!**







Verwijst naar een mogelijk gevaarlijke situatie. Het niet in acht nemen van deze waarschuwing kan resulteren in gering letsel of materiële schade.



### **OPMERKING**

Verwijst naar tips en belangrijke informatie.

## Symbolen op het elektrische gereedschap

	Volt
	Draaisnelheid
	Lees de instructies
	Draag oogbescherming.
	Draag een masker!
	Informatie over het verwijderen van oude machines (zie pagina 60)!

## Voor uw veiligheid



### **WAARSCHUWING!**

Voordat u het elektrisch gereedschap gebruikt, lees het volgende:

- deze gebruiksaanwijzing,
- de 'Algemene veiligheidsinstructies' over de omgang met elektrisch gereedschap in de bijgesloten brochure (brochuren.: 315.915),
- de geldende locatievoorschriften en de voorschriften ter voorkoming van ongevallen.

Dit elektrisch gereedschap is gemaakt volgens de nieuwste technieken en in overeenstemming met de erkende veiligheidsvoorschriften.

Desalniettemin kan het elektrisch gereedschap tijdens het gebruik een gevaar voor lijf en leven van de gebruiker of derden veroorzaken en kan het elektrisch gereedschap materiële schade veroorzaken.

De accu compacte bandzaag en diep uitgesneden bandzaag mogen alleen worden gebruikt

- volgens het beoogde gebruik,
- wanneer in perfecte staat.

Storingen die de veiligheid verminderen moeten direct worden gerepareerd.

## Beoogd gebruik

De snoerloze compacte bandzaag en diep uitgesneden bandzaag zijn bestemd

- voor commercieel gebruik in industrie en handel,
- voor professionele snijtoepassingen in metaal en kunststof.
- voor gebruik met zaagbanden en accessoires die worden aanbevolen door de fabrikant.
- niet ontworpen voor het zagen van hout of soortgelijke materialen.

## Veiligheidsinstructies voor bandzagen



### **WAARSCHUWING!**

**Lees alle veiligheidswaarschuwingen, instructies, illustraties en specificaties die met dit elektrisch gereedschap zijn meegeleverd.** Het niet opvolgen van alle onderstaande instructies kan leiden tot elektrische schokken en/of ernstig letsel. Bewaar alle waarschuwingen en instructies voor toekomstig gebruik.

- **Houd het elektrisch gereedschap vast aan de geïsoleerde grepen, als u een handeling uitvoert waarbij het zaaggereedschap in contact kan komen met verborgen bedrading.** Snij-accessoires die met een draad onder stroom in aanraking komen kunnen de blootgestelde metalen onderdelen van het handgereedschap onder stroom zetten en de gebruiker een elektrische schok geven.
- **Zet het werkstuk vast.** Kleminrichtingen of een bankschroef houden het werkstuk beter op zijn plaats dan het met de hand vast te houden.
- **Zet het materiaal vast voor het zagen.** Houd het nooit in uw handen of op uw benen. Klein of dun materiaal kan

buigen of trillen met het zaagblad, wat tot controleverlies kan leiden.

- **Houd uw handen uit de buurt van het snijgebied en het zaagblad. Houd uw andere hand op de voorste handgreep.** Als beide handen de zaag vasthouden, kunnen ze niet door de zaag worden gesneden.
- **Gebruik geen beschadigd mes. Inspecteer het zaagblad voor elk gebruik op scheuren, spaanders of andere schade.** Vervang een beschadigd blad onmiddellijk.
- **Houd uw handen uit de buurt van het zaagblad en de materiaalgeleider.** Begin altijd te zagen met het werkstuk op de materiaalgeleider. Als het gereedschap start, wordt het werkstuk naar de materiaalgeleider getrokken en kunnen uw vingers bekneld raken.
- **Zet het gereedschap aan voordat u begint te zagen en laat het zaagblad op volle snelheid komen.** Het gereedschap kan klappen of trillen als de zaagsnelheid aan het begin van de zaagsnede te laag is.
- **Raak het zaagblad of het werkstuk niet onmiddellijk na gebruik aan.** Het zaagblad en werkstuk zullen heet zijn.
- **Vermijd contact met de huid bij het verwijderen van het zaagblad uit het gereedschap en gebruik gepaste veiligheidshandschoenen bij het vastpakken van het zaagblad of accessoire.** De accessoires kunnen heet zijn na een langdurig gebruik.
- **Laat het zaagblad niet "vastlopen" en oefen geen overmatige druk op het gereedschap uit tijdens het zagen.** Te veel druk op het zaagblad uitoefenen verhoogt de belasting en de kans op het draaien of vastlopen van het blad in de zaagsnede en de kans op zaagbladbreuk.

## Geluid en trillingen

De geluids- en trillingswaarden zijn bepaald in overeenstemming met EN 60745.

Het A-geëvalueerde geluidniveau van het elektrisch gereedschap is typisch:

- Geluidsdrukniveau  $L_{pA}$ :
 

SBE 64 18-EC	82.3 dB(A);
SBE 127 18-EC	81.9 dB(A);
- Geluidsvermogen  $L_{WA}$ :
 

SBE 64 18-EC	93.3 dB(A);
SBE 127 18-EC	92.9 dB(A);

- Onzekerheid:  $K = 3$  dB.  
Totale trillingswaarde bij het zagen van stalen buizen:

- Emissiewaarde  $a_{1,2}$ :  
SBE 64 18-EC/ SBE 127 18-EC  $< 2.5$  m/s<sup>2</sup>
- Onzekerheid:  $K = 1.5$  m/s<sup>2</sup>



### OPGELET!

*De aangegeven waarden hebben betrekking op nieuwe elektrische gereedschappen. Door het dagelijks gebruik kunnen het geluidniveau en trillingswaarden veranderen.*



### OPMERKING

*De opgegeven totale trillingswaarde(n) en de opgegeven geluidsemissiewaarde in dit informatieblad werden gemeten in overeenstemming met een gestandaardiseerde meetmethode conform EN 60745 en kunnen worden gebruikt voor vergelijkingen met ander gereedschap.*

Dit kan worden gebruikt voor een voorlopige beoordeling van de blootstelling. Het gespecificeerde trillingsemissiewaardeniveau representeert de primaire toepassingen van het gereedschap. Als het gereedschap echter voor andere toepassingen wordt gebruikt, met andere snijaccessoires of als het slecht wordt onderhouden, kan de trillingsniveau afwijken.

Dit kan het blootstellingsniveau significant verhogen tijdens de werkduur.

Om een nauwkeurige inschatting van de het blootstellingsniveau aan trillingen te maken, is het ook noodzakelijk rekening te houden met de tijd waarin het gereedschap is ingeschakeld of ingeschakeld maar niet in gebruik is.

Dit kan het blootstellingsniveau significant verlagen tijdens de werkduur.

Bepaal ook aanvullende veiligheidsmaatregelen om de gebruiker te beschermen tegen de effecten van trillingen zoals: onderhoud van het gereedschap en de accessoires, de handen warmhouden, werkpatronen organiseren etc.



### WAARSCHUWING!

*De trillings- en geluidsemissie tijdens het werkelijk gebruik van het elektrische gereedschap kunnen verschillen van de opgegeven totale waarde; Om de gebruiker te beschermen dient de gebruiker tijdens het gebruik gehoorbescherming te dragen.*

**OPGELET!**

*Draag gehoorbescherming bij een geluidsdruk van meer dan 85 dB(A).*

**Technische gegevens**

Gereedschap		SBE 64 18-EC	SBE 127 18-EC
Type		Compacte bandzaag	Diep ingesne- den bandzaag
Nominale spanning	Vdc	18	18
Snelheid zonder belasting	m/ min	0-192	0-192
Afmetingen zaagblad	mm	835x 13x 0,5	1140 x 13 x 0,5
Max. Zaagdiepte	mm	Ronde voorraad	
		64	127
		Rechthoekige voorraad	
		64x64	127x127
Gewicht in overeen- stemming met de 'EPTA procedure 01/2003' (zonder accu)	kg	3,3	5,9
Accu	18V	AP 18.0/2.5 AP 18.0/5.0 AP 18.0/8.0	
Gewicht van de accu	kg	AP 18.0/2.5 0.42 AP 18.0/5.0 0.72 AP 18.0/8.0 1.1	
Gebruiks- temperatuur		-10-40 °C	
Opslag- temperatuur		<50 °C	
Oplaad- temperatuur		4-40 °C	
Lader		CA 10.8/18.0, CA 18.0-LD	

**Overzicht (zie afbeelding A)**

De nummering heeft betrekking tot de illustratie van de machine op de pagina met afbeeldingen.

1. Vergrendelknop
2. Snelheidsknop
3. Voorste handgreep
4. Spanningsvergrendelingsknop
5. Beschermkap
6. Zaagblad
7. LED-lamp
8. Werkstukgeleider
9. **9a stelschroef voor geleider**  
(SBE 64 18-EC)
- 9b **regelknop voor geleider**  
(SBE 127 18-EC)
10. Zaaghaak
11. Primaire handgreep
12. Trekkerschakelaar met variabele  
snelheid
13. **13a Vergrendeling voor  
zaagbladbeschermkap**  
(SBE 64 18-EC)
- 13b **Borgschroef voor  
zaagbladbeschermkap**  
(SBE 127 18-EC)
14. Inbussleutel
15. Zaagbladbeschermkap
16. Poelie

**Bedieningsinstructies****WAARSCHUWING!**

*Verwijder de accu voordat u werkzaamheden aan uw elektrisch gereedschap uitvoert.*

**Voordat u het elektrische gereedschap inschakelt**

Pak de accu compacte bandzaag en diep uitgesneden bandzaag uit en controleer of er geen ontbrekende of beschadigde onderdelen zijn.

**OPMERKING**

*De accu's zijn bij levering niet volledig opgeladen. Voorafgaand aan het eerste gebruik moeten de accu's volledig worden opgeladen. Raadpleeg de gebruiksaanwijzing van de oplader.*

## De accu installeren/vervangen

- Druk de opgeladen accu in het elektrisch gereedschap totdat deze vastklikt (zie afbeelding B1 & C1).
- Om de accu te verwijderen, druk op de accuvrijgaveknop (1.) en trek de accu (2.) eruit. (zie afbeelding B2 & C2).

### **OPGELET!**

*Als het gereedschap niet wordt gebruikt, moeten de accucontacten worden beschermd. Losse metalen delen kunnen de contacten kortsluiten; gevaar voor explosie en brand!*

## Zaagbladen en keuze van zaagblad

De SBE 64 18-EC bandzaag is ontworpen om 0,5 mm dikke, 13 mm brede, 835 mm lange zaagbladen te gebruiken en de SBE 127 18-EC bandzaag is ontworpen om 0,5 mm dikke, 13 mm brede, 1140 mm lange zaagbladen te gebruiken. Gebruik GEEN zaagbladen met een dikte van meer dan 0,5 mm.

Gebruik een zaagblad met de juiste pitch voor de specifieke zaagklus.

Om het juiste zaagblad te kiezen, moet u drie factoren in overweging nemen: De grootte, vorm en het soort materiaal dat gesneden moet worden.

De onderstaande suggesties dienen voor het kiezen van het juiste zaagblad voor verschillende zaagbewerkingen. De zaagbladvereisten kunnen variëren afhankelijk van de specifieke grootte, vorm en het type materiaal dat moet worden gezaagd.

 10 tanden	Voor stevig materiaal met een diameter of breedte van 4,8 mm tot 82,6 mm.
 14 tanden	Voor stevig materiaal met een diameter of breedte van 4 mm tot 19 mm.
 18 tanden	Voor dunwandige buizen en dunne platen zwaarder dan 21 gauge.
 24 tanden	Voor dunwandige buizen en dunne platen zwaarder dan 21 gauge.

## Blad installeren/verwijderen

### **WAARSCHUWING!**

*Een ongepast of onjuist gemonteerd bandzaagblad kan de zaag beschadigen. Gebruik alleen bandzaagbladen die geschikt zijn voor deze zaag.*

### **WAARSCHUWING!**

*Verwijder altijd de accu uit het gereedschap voordat u het zaagblad installeert of verwijderd.*

### Het blad installeren (SBE 64 18-EC)

- Draai de spanningsvergrendelingsknop (4) 180° tegen de klok in (zie afbeelding D).
- Draai de bandzaag om. Til beide vergrendelingen voor zaagbladbeschermer (13a) omhoog en open de zaagbladbeschermer (15) (zie afbeelding E).
- Druk het nieuwe zaagblad stevig tussen de zaagblad-geleidingsrollen (f1) (zie afbeelding F).

### **OPMERKING**

*Zorg ervoor dat de tanden naar beneden en naar de werkstukgeleider wijzen (zie afbeelding G).*

- Houd het zaagblad in de geleidingsrollen (f1), leid het rond beide poelies (f2) en door de werkstukgeleider (8).
- Zorg ervoor dat het zaagblad volledig in de geleidingsrollen (f1) zit en recht tegen de poelies (f2) is geplaatst.
- Sluit de zaagbladbeschermer (15) en druk de vergrendelingen voor zaagbladbeschermer (13a) omlaag.
- Draai de spanningsvergrendelingsknop (4) 180° met de klok mee.

### **OPMERKING**

*De zaagtanden van het zaagblad moeten altijd in de draairichting van het zaagblad wijzen (zie afbeelding H).*

### Het zaagblad verwijderen

### **WAARSCHUWING!**

*Het zaagblad kan na gebruik zeer heet zijn. Laat het zaagblad afkoelen wanneer u een zaagblad verwijderd.*

- Draai de spanningsvergrendelingsknop (4) 180° tegen de klok in.
- Draai de bandzaag om. Til beide vergrendelingen voor zaagbladbeschermer (13a) omhoog en open de zaagbladbeschermer (15).

- Begin met het verwijderen van het zaagblad bij het bovenste gedeelte en doe verder rond de poelies (f2). Het zaagblad kan tijdens het verwijderen wegspringen. Zaagbladen zijn scherp, wees voorzichtig.
- Het rubberen oppervlak van de poelies moet worden geïnspecteerd op loszitten of beschadiging wanneer het zaagblad wordt vervangen.

### Het zaagblad installeren (SBE 127 18-EC)

- Draai de bandzaag om. Verwijder eerst de twee borgschroeven voor zaagbladbeschermer (13b) van de zaagbladbeschermer (15). Til de bovenste hoek van de zaagbladbeschermer (15) op, trek deze eruit en verwijder de zaagbladbeschermer (15) (zie afbeelding I).
- Draai de spanningsvergrendelingsknop (4) 180° met de klok mee (zie afbeelding J).
- Draai de bandzaag om en druk het nieuwe zaagblad stevig tussen de zaagbladgeleidingsrollen (k1) (zie afbeelding K).

### **i** **OPMERKING**

Zorg ervoor dat de tanden naar beneden en naar de werkstukgeleider wijzen (zie afbeelding L).

- Houd het zaagblad in de geleidingsrollen (k1), leid het rond beide poelies (13b) en door de werkstukgeleider (8).
- Zorg ervoor dat het zaagblad volledig in de geleidingsrollen (k1) zit en recht tegen de poelies (16) is geplaatst.
- Draai de spanningsvergrendelingsknop (4) 180° tegen de klok in.
- Klik de zaagbladbeschermer (15) op hun plaats. Controleer of de beschermer stevig zijn vastgeklikt (zie afbeelding M).
- Draai de twee borgschroeven voor het zaagblad weer vast.

### **i** **OPMERKING**

De zaagtanden van het zaagblad moeten altijd in de draairichting van het zaagblad wijzen (zie afbeelding H).

### Het zaagblad verwijderen

### **⚠** **WAARSCHUWING!**

Het zaagblad kan na gebruik zeer heet zijn. Laat het zaagblad afkoelen wanneer u een zaagblad verwijderd.

- Verwijder de twee zaagbladbeschermer (15) van de bandzaag.
- Draai de spanningsvergrendelingsknop (4) 180° met de klok mee.
- Begin met het verwijderen van het zaagblad bij het bovenste gedeelte en doe verder rond de poelies (16). Het zaagblad kan tijdens het verwijderen wegspringen. Zaagbladen zijn scherp, wees voorzichtig.
- Het rubberen oppervlak van de poelies (16) moet worden geïnspecteerd op loszitten of beschadiging wanneer het zaagblad wordt vervangen.

### De werkstukgeleider aanpassen (zie afbeelding N)

### **⚠** **WAARSCHUWING!**

Verwijder de accu alvorens aanpassingen uit te voeren.

### SBE 64 18-EC

- Draai de twee stelschroeven voor geleider (9a) los met de meegeleverde inbussleutel (14).
- Breng de werkstukgeleider (8) naar de gewenste positie.
- Draai beide schroeven (9a) stevig vast.

### SBE 127 18-EC

- Om de werkstukgeleider met drie standen aan te passen, druk op de regelknop voor geleider (9b) en schuif de werkstukgeleider (8) naar de gewenste positie.

### LED-werklamp (zie afbeelding O)

De LED-lamp (7) gaat automatisch aan met een lichte druk op de trekkerschakelaar met variabele snelheid voordat het gereedschap begint te draaien en dooft ongeveer 10 seconden nadat de schakelaar wordt losgelaten.

De LED-lamp knippert snel als het gereedschap en/of accupack overbelast raken of te heet worden en de interne sensoren schakelen het gereedschap uit. Laat het gereedschap een poosje afkoelen en plaats het gereedschap en de accu apart onder een luchtstroom om ze af te koelen.

Het lampje knippert langzamer om aan te geven dat de accu nog maar een geringe capaciteit heeft. Laad de accu op.

## Zaaghaak (zie afbeelding P)



### **WAARSCHUWING!**

*Als de zaag aan de haak is opgehangen, schud de zaag of het object waar de zaag aan hangt niet.*



### **WAARSCHUWING!**

*Zorg ervoor dat de constructie die wordt gebruikt om de zaag aan op te hangen voldoende stevig is. Er kan persoonlijk letsel of schade aan eigendommen ontstaan.*



### **WAARSCHUWING!**

*Gebruik de haak alleen om de zaag op te hangen. De haak gebruiken om iets anders aan op te hangen kan leiden tot ernstig letsel. Om de haak te gebruiken, til de zaaghaak (10) op totdat deze vastklikt in de open stand. Als u de haak niet gebruikt, laat deze altijd zakken tot de haak vastklikt in de gesloten stand.*

## Trekkerschakelaar met variabel toerental (zie afbeelding Q)

### **SBE 64 18-EC**

Om het gereedschap "AAN" te zetten, houd de vergrendelingsknop (1) ingedrukt en knijp de trekkerschakelaar (12) vervolgens dicht. Laat de vergrendelingsknop (1) los en houd de trekkerschakelaar (12) ingedrukt voor een continue werking.

Om het gereedschap uit te zetten, laat de trekkerschakelaar (12) los.

De triggerschakelaar met variabele snelheid (12) levert een hogere snelheid met verhoogde druk en lagere snelheid met verminderde druk.

### **SBE 127 18-EC**

Om het apparaat "AAN" te zetten, druk de vergrendelingsknop in vanaf de zijde gemarkeerd met 'A' en knijp vervolgens de trekkerschakelaar (12) dicht.

Om het gereedschap uit te zetten, laat de trekkerschakelaar (12) los.

Om te voorkomen dat de zaag onbedoeld wordt geactiveerd, druk de vergrendelingsknop in vanaf de zijde die is gemarkeerd met 'B' en de trekkerschakelaar wordt vergrendeld.

De triggerschakelaar met variabele snelheid (12) levert een hogere snelheid met

verhoogde druk en lagere snelheid met verminderde druk.

## Snelheidsknop (zie afbeelding R)

De bandzaag heeft een snelheidsknop (2) om verschillende snelheden in te stellen.

Draai de snelheidsknop (2) naar "6" voor maximale snelheid of naar "1" voor minimale snelheid (SBE 64 18-EC).

Draai de snelheidsknop (2) naar "5" voor maximale snelheid of naar "1" voor minimale snelheid (SBE 127 18-EC).

## Juiste handpositie (zie afbeelding S)



### **WAARSCHUWING!**

*Gebruik altijd de juiste handpositie om het risico op ernstig persoonlijk letsel te beperken.*

De juiste handpositie vereist één hand op de hoofdhandgreep (11) en één hand op de voorste handgreep (3).

### **Algemene zaagwerkzaamheden**

- Haal de accu uit het gereedschap.
- Zorg ervoor dat het werkstuk stevig op zijn plaats is geklemd om te voorkomen dat het wegglijdt of beweegt tijdens het zagen.
- Installeer het juiste type en formaat zaagblad voor het materiaal en de grootte van het werkstuk.
- Markeer indien nodig de zaaglijn duidelijk op het werkstuk.
- Sluit de accu op de bandzaag aan.
- Houd de zaag met beide handen stevig vast. Zorg ervoor dat u uw handen alleen op de geïsoleerde greepvlakken houdt.
- Breng de werkstukgeleider in contact met het werkstuk terwijl u het zaagblad van het werkstuk houdt.
- Start de zaag en breng deze op de maximale gewenste zaagsnelheid voordat u het zaagblad op het werkstuk aanbrengt.
- Kantel het gereedschap langzaam en voorzichtig om het bandzaagblad met het werkstuk in contact te brengen. Oefen alleen voldoende constante druk op het zaagblad uit om de zaag te laten zagen. Overbelast het gereedschap niet.



### **OPMERKING**

*Als de bandzaag tijdens het zagen vastloopt in het materiaal van het werkstuk, laat de schakelaar onmiddellijk los om schade aan het bandzaagblad en de motor te voorkomen.*

**⚠ WAARSCHUWING!**  
**Eindstukken die zwaar genoeg zijn om  
 letsel te veroorzaken wanneer ze na het  
 zagen vallen, moeten worden ondersteund.  
 De eindstukken kunnen heet en scherp zijn.**  
*Veiligheidsschoenen en zware handschoenen  
 worden sterk aanbevolen.*

### Tips voor betere zaagprestaties

- Start met zagen op een oppervlak waar het grootste aantal tanden tegelijk contact maakt met het werkstuk (zie afbeelding T).
- Verdraai het bandzaagblad nooit tijdens het zagen.
- Gebruik nooit vloeibare koelmiddelen met draagbare bandzagen. Het gebruik van vloeibare koelmiddelen veroorzaakt afzetting op poelies en verlaagt de prestaties.
- Als er overmatige trilling tijdens het zagen optreedt, zorg er dan voor dat het te zagen materiaal stevig vastgeklemd zit. Vervang het bandzaagblad als de trillingen aanhouden.

## Onderhoud en reiniging

**⚠ WAARSCHUWING!**  
*Verwijder de accu voordat u werkzaamheden  
 aan uw elektrisch gereedschap uitvoert.*

### Schoonmaken

- Reinig het elektrisch gereedschap en de ventilatiesleuven regelmatig. Het reinigingsinterval is afhankelijk van het materiaal en de duur van het gebruik.
- Blaas de binnenkant van de behuizing en de motor regelmatig uit met droge perslucht.

## Reserveonderdelen en accessoires

Zie voor andere accessoires de catalogi van de fabrikant.

Opengewerkte tekeningen en lijsten met reserveonderdelen zijn terug te vinden op onze homepage:

**[www.flex-tools.com](http://www.flex-tools.com)**

## Informatie over verwijdering

**⚠ WAARSCHUWING!**  
*Zorg dat defect en afgedankt elektrisch  
 gereedschap niet gebruikt kan worden:*  
 – verwijder de accu.

 Alleen voor EU-landen. Gooi het elektrisch gereedschap niet bij het huishoudelijk afval!

In overeenkomst met de Europese Richtlijn 2012/19/EU betreffende afgedankte elektrische en elektronische apparatuur en omzetting naar nationale wetgeving moet afgedankt elektrisch gereedschap apart worden ingezameld en gerecycled op een milieuvriendelijke manier.

**♻ Grondstoffen terugwinnen in plaats van afval verwijderen.**

Apparaten, accessoires en verpakking moeten worden gerecycled op een milieuvriendelijke manier. Plastic onderdelen kunnen aan de hand van het materiaaltype worden gerecycled.

**⚠ WAARSCHUWING!**  
*Gooi accu's nooit met het huishoudelijk afval  
 weg. Gooi accu's niet in het water of in vuur.  
 Open verbruikte accu's nooit.*

Alleen voor EU-landen:

In overeenstemming met de Richtlijn 2006/66/EC moeten defecte of verbruikte accu's worden gerecycled.

**i OPMERKING**  
*Vraag uw verkoper over mogelijkheden voor  
 de afvoer!*

## **CE-Verklaring van conformiteit**

---

Hierbij verklaren wij dat het product beschreven in de 'Technische specificaties' conform de volgende standaarden en normatieve documenten is:

EN 60745 in overeenstemming met de regelgevingen van de Richtlijnen 2014/30/EU, 2006/42/EC, 2011/65/EU.

Verantwoordelijk voor de technische documentatie:

FLEX-Elektrowerkzeuge GmbH, R & D  
Bahnhofstrasse 15, D-71711 Steinheim/Murr



Peter Lameli  
Technisch  
Directeur

Klaus Peter Weinper  
Hoofd van de  
kwaliteitsafdeling  
Afdeling (QD)

1.07.2023; FLEX-Elektrowerkzeuge GmbH  
Bahnhofstrasse 15, D-71711 Steinheim/Murr

## **Vrijstelling van aansprakelijkheid**

---

De fabrikant en zijn vertegenwoordigers zijn niet verantwoordelijk voor schade of gederfde winst als gevolg van werkonderbrekingen veroorzaakt door het product of door een onbruikbaar product.

De fabrikant en zijn vertegenwoordigers zijn niet verantwoordelijk voor schade veroorzaakt door onjuist gebruik van het product of door het gebruik van het product met producten die afkomstig zijn van andere fabrikanten.

## Symboler, der bruges i denne brugsanvisning

### **ADVARSEL!**

Betyder forestående fare. Manglende overholdelse af denne advarsel, kan føre til dødsfald eller ekstremt alvorlige skader.





### **FORSIGTIGT!**

Betyder mulig farlig situation. Manglende overholdelse af denne advarsel, kan føre til mindre personskader eller skade på ejendom.

### **BEMÆRK**

Betyder at der er tips og vigtige oplysninger om apparatet.

## Symboler på elværktøjet

V	Volt
/min	Drejehastighed
	Læs instruktionerne
	Brug beskyttelsesbriller
	Brug maske!
	Oplysninger om bortskaffelse af gamle apparater (se side 67)!

## Af hensyn til din sikkerhed

### **ADVARSEL!**

Læs venligst følgende, inden elværktøjet tages i brug:

- Disse brugsvejledninger,
- Afsnittet "Generelle sikkerhedsanvisninger" om håndtering af elværktøjet in den medfølgende brochure (brochurenummer: 315.915),
- de gældende regler på stedet, hvor produktet bruges, for at undgå ulykker.

Dette elværktøjet er af høj kvalitet, og det er fremstillet i henhold til de vedstående sikkerhedsforordninger.

Men når værktøjet er i brug, kan det stadig være en fare for brugerens eller en tredjeparts liv og lemmer, eller elværktøjet eller anden ejendom

kan blive beskadiget.

Den batteridrevne kompakte båndsav og dyksav må kun bruges til dens

- tiltænkte formål,
- og det skal altid være i god tilstand.

Skader og fejl, der påvirker sikkerheden, skal straks repareres.

### **Tiltænkt formål**

Den batteridrevne kompakte båndsav og dyksav er beregnet

- til erhvervsbrug inden for industri og handel,
- til professionelle skæreopgaver i metal og plast.
- til brug med savbånd og tilbehør, som anbefales af producenten.
- De er ikke beregnet til at skære i træ eller lignende materialer.

## Sikkerhedsinstruktioner til båndsaven

### **ADVARSEL!**

Læs alle sikkerhedsadvarsler, anvisninger, billeder og specifikationer, der følger med dette elværktøj. Hvis anvisningerne nedenfor ikke følges, kan det føre til elektrisk stød, brand og/eller alvorlig personskade. Gem alle advarsler og instruktioner til fremtidig reference.

- **Hold kun elværktøjet på de isolerede gribeflader, hvis det bruges på steder, hvor det kan komme i kontakt med strømførende ledninger.** Hvis saven rammer en strømførende ledning, kan metaldelene på saven blive "strømførende", hvilket kan give brugeren elektrisk stød.
- **Fastgør emnet.** Emnet holdes bedre fast med en spændeanordning eller et skruestik end med hånden.
- **Spænd emnet fast før du skærer i det.** Emnet må aldrig holdes i hånden eller over benene. Små eller tynde emner kan bøje eller vibrere med klingens, hvilket kan gøre at du mister kontrollen.
- **Hold hænder og fædder væk fra skæreområdet og klingens. Hold den anden hånd på forhåndtaget.** Hvis begge hænder holder på saven, kan de ikke skæres af klingens.
- **Beskadigede klinger må ikke bruges. Klingens skal ses efter for revner, hakker eller andre skader før hvert brug.** En beskadiget klinge skal skiftes med det

- samme.
- **Hold hænderne væk fra klingen og emnestyret.** Start altid skæringen med emnet på emnestyret. Når værktøjet starter, trækkes emnet mod emnestyret, hvilket gør at du kan få fingre i klemme.
  - **Før du begynder at skære, skal du tænde for værktøjet og vent indtil klingen kører på fuld hastighed.** Hvis klingens hastighed er for lav, når du starter snittet, kan værktøjet skramle eller vibrere.
  - **Undgå, at røre klingen eller arbejdsemnet umiddelbart efter brug.** Klingen og arbejdsemnet bliver varme.
  - **Undgå kontakt med huden, når du fjerner klingen fra værktøjet, og brug egnede beskytteshandsker, når du tager fat i klingens eller tilbehøret.** Tilbehør kan blive varmt efter længere tids brug.
  - **Undgå at "klemme" klingens eller lægge for stort tryk på værktøjet, når du skærer.** Hvis klingens overbelastes, kan klingens vride eller binde i snittet, hvilket forøger chancen for at klingens går i stykker.

## Støj og vibrationer

Støj- og vibrationsværdierne er blevet bestemt i henhold til EN 60745. Elværktøjets A-evaluerede støjniveau er typisk:

- Lydtryk  $L_{PA}$ :  
SBE 64 18-EC 82.3 dB(A);  
SBE 127 18-EC 81.9 dB(A);
- Lydeffekt  $L_{WA}$ :  
SBE 64 18-EC 93.3 dB(A);  
SBE 127 18-EC 92.9 dB(A);
- Usikkerhed: K = 3 dB.

Samlet vibrationsværdi ved savning af stålør:

- Emissionsværdi  $a_{11}$ :  
SBE 64 18-EC/ SBE 127 18-EC <2.5 m/s<sup>2</sup>
- Usikkerhed: K = 1.5 m/s<sup>2</sup>

### **FORSIGTIGT!**

De indikerede målinger refererer til nye elværktøjer. Støj- og vibrationsværdierne ændres med tiden ved daglig brug.

### **BEMÆRK**

De erklærede vibrationsværdier og det erklærede støjemissionsniveau, der er angivet i dette oplysnings-skema, er målt i overensstemmelse med en målemetode, der er standarden, som er angivet i EN 60745, og

som kan bruges til at sammenligne et værktøj med et andet.

Den kan bruges til en foreløbig vurdering af eksponeringen. Den angivne vibrationsemission er fra normal brug af værktøjet. Men hvis værktøjet bruges til forskellige ting, med forskelligt boretillbehør eller hvis det er dårligt vedligeholdt, kan vibrationsemissionerne være forskellige.

Dette kan forøge eksponeringsniveauet markant over den samlede driftstid.

For at foretage en nøjagtig vurdering af vibrationseksponeringsniveauet, skal tiden, hvor værktøjet er slukket eller kører, men ikke er i brug, tages i betragtning.

Dette kan reducere eksponeringsniveauet markant over den samlede driftstid.

Brug yderligere sikkerhedsforanstaltninger for at beskytte brugeren mod virkningerne af vibrationerne, såsom: Vedligeholdelse af værktøjet og boretillbehør. Og hold hænderne varme og organiser arbejds-mønstrene.

### **ADVARSEL!**

Vibrations- og støjemissionen ved faktisk brug af elværktøjet kan afvige fra den angivne værdi, hvor værktøjet bruges. For at beskytte brugeren, skal brugeren bruge høreværn i de faktiske brugsforhold.

### **FORSIGTIGT!**

Brug høreværn, når lydtrykket kommer over 85 dB(A).

## Tekniske data

Værktøj	SBE 64 18-EC	SBE 127 18-EC
Type	Kompakt båndsav	Dyksav
Nominal spænding	Vdc 18	18
Hastighed uden belastning	m/min 0-192	0-192
Klingemål	mm 835x 13x 0,5	1140 x 13 x 0,5

Maks. Skæredybde	mm	Rundt lager	
		64	127
		Rektangulært lager	
		64x64	127x127
Vægt i henhold til "EPTA Procedure 01/2003" (uden batteri)	kg	3,3	5,9
Batteri	18V	AP 18.0/2.5 AP 18.0/5.0 AP 18.0/8.0	
Batteriets vægt	kg	AP 18.0/2.5 0.42 AP 18.0/5.0 0.72 AP 18.0/8.0 1.1	
Driftstemperatur	-10-40 °C		
Opbevaringstemperatur	<50 °C		
Opladningstemperatur	4-40 °C		
Oplader	CA 10.8/18.0, CA 18.0-LD		

## Oversigt (se figur A)

De nummering heeft betrekking tot de illustratie van de machine op de pagina met afbeeldingen.

1. Låseknop
2. Hastighedsknop
3. Forhåndtag
4. Spændingsgreb
5. Skærm
6. Klinge
7. LED-lys
8. Emnestyr
9. **9a Skruer til justering af styret**  
(SBE 64 18-EC)
- 9b Knap til justering af styret**  
(SBE 127 18-EC)
10. Savkrog
11. Hovedhåndtag
12. Startknop
13. **13a Lås til klingehylster**  
(SBE 64 18-EC)
- 13b Låseskruer til klingehylster**  
(SBE 127 18-EC)

## 14. Unbrakonøgle

## 15. Klingehylster

## 16. Remskive

## Brugsvejledninger



### ADVARSEL!

Tag batteriet ud, før der udføres nogen form for arbejde på elværktøjet.

## Inden elværktøjet tændes

Pak den batteridrevne kompakte båndsav og dyksav ud, og sørg for at ingen dele mangler eller er beskadigede.



### BEMÆRK

Batterierne er ikke ladet helt op, når de leveres. Lad batterierne helt op, inden produktet tages i brug. Se opladningsoplysningerne i brugsanvisningen.

## Isætning og udskiftning af batteriet

- Tryk det opladede batteri i elværktøjet, indtil det klikker på plads (se figur B1 & C1).
- Batteriet (2) tages ud ved at trykke på frigivelsesknappen (1), hvorefter det kan trækkes ud (se figur B2 & C2).



### FORSIGTIGT!

Når værktøjet ikke er i brug, skal du beskytte batterikontakterne. Løse metaldele kan kortslutte kontakterne, som kan føre til eksplosion eller brand!

## Klinger og valg af klinge

Båndsavens SBE 64 18-EC er beregnet til at bruge 0,5 mm tykke, 13 mm brede, 835 mm lange klinger, og båndsavens SBE 127 18-EC er beregnet til at bruge 0,5 mm tykke, 13 mm brede og 1140 mm lange klinger. Brug IKKE klinger, der er bredere ned 0,5 mm.

Brug en klinge med en tandafstand, der passer til opgaven.

Du skal tage tre faktorer i betragtning, når du vælger klinge: Emnets størrelse, form og materiale.

Følgende anbefalinger er beregnet til valg af den rigtige klinge til de forskellige skæreopgaver. Kravene til klingens størrelse kan variere, afhængigt af emnets størrelse, form og materiale.

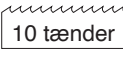
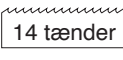
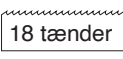
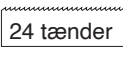
 10 tænder	Beregnet til hårde emner på 4,8 mm op til 82,6 mm i diameter eller bredde.
 14 tænder	Beregnet til hårde emner på 4 mm op til 19 mm i diameter eller bredde.
 18 tænder	Beregnet til tynde rør eller tynde plader, der er tungere end 6,5 kg/m <sup>2</sup> .
 24 tænder	Beregnet til tynde rør eller tynde plader, der er tungere end 6,5 kg/m <sup>2</sup> .

## Montering/afmontering af klingens

### **ADVARSEL!**

Hvis klingen ikke er egnet til materialet eller saven eller hvis klingens monteres forkert, kan saven tage skade. Brug kun klinger, der er egnede til denne sav.

### **ADVARSEL!**

Tag altid batteripakken ud af værktøjet, før klingens sættes på og tages af.

#### Sådan sættes klingens på (SBE 64 18-EC)

- Drej spændingsgrebet (4) 180° mod uret (se figur D).
- Vend båndsavens om. Træk begge låse til klingegehylsteret (13a) op, og åbn klingegehylsteret (15) (se figur E).
- Tryk den nye klinge fast mellem klingens styreruller (f1) (se figur F).

### **BEMÆRK**

Sørg for, at tænderne vender nedad og peger mod emnestyret (se figur G).

- Hold klingens i styrerullerne (f1), og før den rundt om begge remskiver (f2) og gennem emnestyret (8).
- Sørg for, at klingens sættes helt ind i styrerullerne (f1) og at den sidder lige mod remskiverne (f2).
- Luk klingegehylsteret (15), og tryk låsene til klingegehylsteret (13a) ned.
- Drej spændingsgrebet (4) 180° med uret.

### **BEMÆRK**

Klingens skæretænder skal altid pege mod klingens drejeretning (se figur H).

#### Sådan tages klingens af

### **ADVARSEL!**

Savklingen kan være meget varm efter brug. Lad klingens køle ned, hvis den skal fjernes.

- Drej spændingsgrebet (4) 180° mod uret.
- Vend båndsavens om. Træk begge låse til klingegehylsteret (13a) op, og åbn klingegehylsteret (15).
- Start med at tage klingens af foroven, og fortsæt rundt om remskiverne (f2). Klingens kan springe af, når du tager den af. Savklinger er skarpe, så du skal være forsigtig, når du håndterer dem.
- Når klingens skiftes, skal remskiverne gummioverflade ses efter for løshed eller beskadigelse.

#### Sådan sættes klingens på (SBE 127 18-EC)

- Vend båndsavens om. Fjern først de to låseskruer (13b) på klingegehylsteret (15). Træk i det øverste hjørne af klingegehylstrene (15), træk dem ud og fjern dem (15) (se figur I).
- Drej spændingsgrebet (4) 180° med uret (se figur J).
- Vend båndsavens om, og tryk den nye klinge fast mellem klingens styreruller (k1) (se figur K).

### **BEMÆRK**

Sørg for, at tænderne vender nedad og peger mod emnestyret (se figur L).

- Hold klingens i styrerullerne (k1), og før den rundt om begge remskiver (13b) og gennem emnestyret (8).
- Sørg for, at klingens sættes helt ind i styrerullerne (k1) og at den sidder lige mod remskiverne (16).
- Drej spændingsgrebet (4) 180° mod uret.
- Sæt klingegehylstrene (15) på plads. Sørg for, at alle dæksler sidder ordentligt fast (se figur M).
- Spænd de to låseskruer til klingens igen.

### **BEMÆRK**

Klingens skæretænder skal altid pege mod klingens drejeretning (se figur H).

#### Sådan tages klingens af

### **ADVARSEL!**

Savklingen kan være meget varm efter brug. Lad klingens køle ned, hvis den skal fjernes.

- Tag de to klingegehylstre (15) af båndsavens.
- Drej spændingsgrebet (4) 180° med uret.
- Start med at tage klingens af foroven, og fortsæt rundt om remskiverne (16). Klingens kan springe af, når du tager den af. Savklinger er skarpe. Vær forsigtig, når du håndterer dem.

- Når klingen skiftes, skal remskivernes (16) gummioverflade ses efter for løshed eller beskadigelse.

## Juster emnestyret (se figur N)

### **ADVARSEL!**

*Batteripakken skal tages ud før justering.*

#### **SBE 64 18-EC**

- Løsn de to justeringsskruer til styret (9a) med den medfølgende unbrakonøgle (14).
- Juster emnestyret (8) til den ønskede position.
- Spænd begge skruer (9a) ordentligt.

#### **SBE 127 18-EC**

- For at justere emnestyret i tre positioner, skal du trykke på styrets justeringsknop (9b) og trykke emnestyret (8) til den ønskede placering.

## LED-lys (se figur O)

LED-lyset (7) tændes automatisk, når startknappen trykkes en smule ned, før værktøjet begynder at køre, og slukker ca. 10 sekunder efter, at startknappen slippes.

LED-lyset blinker hurtigt, når værktøjet og/eller batteripakken overbelastes eller bliver for varm, og de interne sensorer slukker for værktøjet. Giv værktøjet en pause, eller anbring værktøjet og batteripakken separat under en luftstrøm for at afkøle dem.

LED-lyset blinker langsommere for at vise, at batteriet er ved at være brugt op. Oplad batteripakken.

## Krog på saven (se figur P)

### **ADVARSEL!**

*Når saven hænges op i krognen, må hverken saven eller genstanden, som saven hænger i, rystes.*

### **ADVARSEL!**

*Sørg for at stedet, som saven hænges på, kan holde saven. Der er risiko for personskade eller skade på ejendom.*

### **ADVARSEL!**

*Saven må kun hænges op i krognen Hvis du hænger andre ting i krognen, kan det føre til alvorlige skader.*

Krognen (10) bruges ved at løfte op i den, indtil den åbner.

Når krognen ikke er i brug, skal den altid sænkes, så den lukkes.

## Startknop (se figur Q)

### **SBE 64 18-EC**

For at tænde værktøjet, skal du holde låseknappen (1) nede og derefter trykke på startknappen (12). Slip låseknappen (1), men hold fortsat startknappen (12) nede, for at holde saven i gang.

Værktøjet slukkes ved at slippe startknappen (12).

Jo mere startknappen (12) trykkes ind, jo hurtigere kører værktøjet.

### **SBE 127 18-EC**

For at tænde værktøjet, skal du trykke låseknappen ned på siden, der er markeret med "  ", og tryk derefter på startknappen (12).

Værktøjet slukkes ved at slippe startknappen (12).

For at ikke kan startes ved et uheld, skal du trykke låseknappen ned på siden, der er markeret med "  ", og tryk derefter på startknappen.

Jo mere startknappen (12) trykkes ind, jo hurtigere kører værktøjet.

## Hastighedsknap (se figur R)

Båndsaven har en hastighedsknap (2) til indstilling af de forskellige hastigheder.

Sæt hastighedsknappen (2) på "6" for at skruer helt op for hastigheden, eller sæt den på "1" for at skruer helt ned for hastigheden (SBE 64 18-EC).

Sæt hastighedsknappen (2) på "5" for at skruer helt op for hastigheden, eller sæt den på "1" for at skruer helt ned for hastigheden (SBE 127 18-EC).

## Sådan holdes værktøjet ordentligt (se figur S)

### **ADVARSEL!**

*For at reducere risikoen for alvorlig personskade, skal du altid holde værktøjet rigtigt.*

Sørg for at holde den ene hånd på hovedhåndtaget (11) og den anden hånd på forhåndtaget (3).

### **General savning**

- Tag batteripakken ud af værktøjet.

- Sørg for, at spænde emnet fast, så det ikke glider eller bevæger sig under skæringen.
- Brug en klinge, der passer i størrelse og type til emnets materiale og størrelse.
- Marker skærelinjen tydeligt på emnet, hvis nødvendigt.
- Sæt batteripakken i båndsavens.
- Hold ordentligt fast i saven med begge hænder. Værktøjet må kun holdes på de isolerede gribeområder.
- Sørg for at emnestyret er i kontakt med emnet, samtidig med at du holder klingens væk fra emnet.
- Start saven, og vent indtil den kører på den ønskede hastighed, før du sætter klingens på emnet.
- Vip værktøjets langsomt og forsigtigt, så savklingen kommer i kontakt med emnet. Hold et let stabilt tryk på klingens, lige nok til at holde savens skærende. Værktøjet må ikke tvinges frem.
- et gereedschap niet.

### **BEMÆRK**

Hvis båndsavens kommer i klemme eller sætter sig fast i emnet, skal du straks slippe startknappen, så savklingen og motoren ikke beskadiges.

### **ADVARSEL!**

**Sørg for at støtte endestykker, der er tunge nok til at forårsage skader, når de saves af og falder ned. Endestykkerne kan være varme og skarpe. Det anbefales på det kraftigste at bruge sikkerhedssko og kraftige handsker.**

### **Tips til bedre skæring**

- Sav i overfalden på en måde, hvor så mange savtænder er kontakt med emnet som muligt på én gang (se figur T).
- Savklingen må aldrig vrides under skæringen.
- Du må aldrig bruge flydende kølemidler til bærbare båndsave. Hvis du bruger flydende kølemidler, kan det føre til ophobning på remskiverne, hvilket reducerer skæreevnen.
- Hvis der opstår kraftige vibrationer under skæringen, skal du sørge for at emnet er spændt ordentligt fast. Hvis vibrationerne fortsætter, skal du skifte savklingen.

## Vedligeholdelse og pleje



### **ADVARSEL!**

Tag batteriet ud, før der udføres nogen form for arbejde på elværktøjet.

## Rengøring

- Rengør regelmæssigt elværktøjet og skærmen foran ventilationsåbningerne. Rengøringshyppigheden afhænger af materialet, og hvor meget værktøjet bruges.
- Blæs regelmæssigt kabinettet indeni og motoren med tør trykluft.

## Reserve dele og tilbehør

Andet tilbehør kan findes i producentens kataloger.

Tegninger og lister over reserve dele kan findes på vores hjemmeside:

**www.flex-tools.com.**

## Oplysninger om bortskaffelse



### **ADVARSEL!**

Gør opbrugte elværktøjer ubrugelige ved at:

- fjerne batteriet på batteridrevne elværktøjer.



Kun gældende i EU. Elværktøj må ikke smides ud sammen med husholdningsaffald!

I overensstemmelse med europæisk direktiv 2012/19/EU om affald af elektrisk og elektronisk udstyr og gennemførelse i national ret, skal elværktøj indsamles separat og genanvendes på en miljøvenlig måde.



### **Genbrug af råmaterialer i stedet for bortskaffelse af affald.**

Enheden, tilbehøret og emballagen skal genbruges på en miljøvenlig måde. Plastdele separeres til genbrug efter materialetype.



### **ADVARSEL!**

Batterier må ikke smides ud sammen med husholdningsaffald. Og de må ikke brændes eller smides i vandet. Åbn ikke brugte batterier.

Kun EU-lande:

I overensstemmelse med direktiv 2006/66/EF skal defekte og opbrugte batterier genbruges.



### **BEMÆRK**

Spørg din forhandler om dine bortskaffelsesmuligheder!

## CE-Overensstemmelseserklæring

Vi erklærer under eget ansvar at produktet, der er beskrevet under "Tekniske specifikationer" overholder følgende standarder eller normative dokumenter: EN 60745 i overensstemmelse med forskrifterne i direktiverne 2014/30/EU, 2006/42/EF, 2011/65/EU.

Ansvarlig for tekniske dokumenter:  
FLEX-Elektrowerkzeuge GmbH, R & D  
Bahnhofstrasse 15, D-71711 Steinheim/Murr



Peter Lameli  
Teknisk direktør

Klaus Peter Weinper  
Chef for  
kvalitetsafdeling (QD)

1.07.2023; FLEX-Elektrowerkzeuge GmbH  
Bahnhofstrasse 15, D-71711 Steinheim/Murr

## Ansvarsfraskrivelse

Fabrikanten og dennes repræsentant er ikke ansvarlige for nogen skader eller tabt fortjeneste på grund af afbrydelser i forretninger, forårsaget af produktet eller et ubrugeligt produkt.

Fabrikanten og dennes repræsentant er ikke ansvarlige for nogen skader, der skyldes forkert brug af produktet eller ved brug af produktet med produkter fra andre fabrikanter.

## Symboler som brukes i denne håndboken

### **ADVARSEL!**

Betegner en umiddelbar fare. Unnlatelse av å følge denne advarselen kan føre til død eller alvorlige personskader.







### **FORSIKTIG!**

Betegner en mulig farlig situasjon. Hvis denne advarselen ikke følges, kan det føre til lett personskade eller skade på eiendom.

### **MERK**

Angir brukertips og viktig informasjon.

## Symboler på elektroverktøyet

	Volt
	Rotasjonshastighet
	Les instruksjonene
	Bruk øyevern.
	Bruk maske!
	Avhendingsinformasjon for den gamle maskinen (se side 75)!

## For din sikkerhet

### **ADVARSEL!**

Les følgende før du bruker elektroverktøyet:

- denne driftsanvisningen,
- «Generelle sikkerhetsinstruksjonene» ved håndtering av elektroverktøy i den medfølgende heftet (brosjyrenr.: 315.915),
- gjeldende områdereglene og regelverket for forebygging av ulykker.

Dette elektroverktøyet er utformet med moderne teknologi, og er blitt konstruert i henhold til gjeldende sikkerhetsreguleringer.

Allikevel kan elektroverktøyet utgjøre fare for liv og lemmer for brukeren eller en tredjepart, eller elektroverktøyet eller annen eiendom kan bli skadd.

Trådløse kompakte båndsagen og dypkuttbåndsagen kan bare brukes

- som tiltenkt,
- i perfekt stand.

Feil som svekker sikkerheten må utbedres umiddelbart.

### Tiltenkt bruk

Trådløse kompakte båndsagen og dypkuttbåndsagen er beregnet

- for kommersiell bruk i industri og handel,
- for profesjonelle metall- og plastskjæringsapplikasjoner.
- for bruk sammen med sagbånd og tilbehør som er anbefalt av produsenten.
- ikke designet for kutting av tre eller lignende materialer.

## Sikkerhetsinstruksjoner for båndsag

### **ADVARSEL!**

Les alle sikkerhetsadvarsler, instruksjoner, illustrasjoner og spesifikasjoner som følger med dette elektroverktøyet. Unnlatelse av

å følge alle instruksjonene nedenfor kan føre til elektrisk støt, brann og/eller alvorlig skade.

Lagre alle advarsler og instruksjoner for fremtidig referanse.

- **Hold elektroverktøyet i de isolerte gripeflatene når du utfører en operasjon der skjæretilbehøret kan komme i kontakt med skjulte ledninger.** Kuttetilbehør som kommer i kontakt med en "live" ledning kan gjøre eksponerte metalldele på elektroverktøyet "live" og kan gi operatøren et elektrisk støt.
- **Sikre arbeidsstykket.** Klemutstyr eller en skrustikke vil holde arbeidsstykket på plass bedre enn hånden.
- **Sikre materiale før kutting. Hold den aldri i hånden eller på tvers av bena.** Lite eller tynt materiale kan bøye seg eller vibrere med bladet og forårsake tap av kontroll.
- **Hold hendene unna skjærområdet og bladet. Hold den andre hånden på det fremre håndtaket.** Hvis begge hender holder sagen, kan de ikke kuttes av bladet.
- **Ikke bruk et skadet blad. Før hver bruk inspisere bladet for sprekker, flis eller annen skade.** Bytt ut et skadet blad umiddelbart.
- **Hold hendene fra mellom bladet og materialføringen.** Begynn alltid å kutte

med arbeidsstykket på materialguiden. Når verktøyet starter, vil arbeidet bli trukket til materialguiden og kan klemme fingrene.

- **Før du begynner å kutte, vri verktøyet «PÅ» og la bladet komme i full fart.** Verktøyet kan skravle eller vibrere hvis bladhastigheten er for langsam i begynnelsen av kuttet.
- **Ikke berør bladet eller arbeidsstykket umiddelbart etter bruk.** Blad og arbeidsstykke vil være varmt.
- **Når du fjerner bladet fra verktøyet, unngå kontakt med huden og bruk riktige vernehansker når du tar tak i bladet eller tilbehøret.** Tilbehør kan være varmt etter langvarig bruk.
- **Ikke «slyttøyt» bladet eller bruk for høyt trykk på verktøyet når du skjærer.** Overbelastning av bladet øker belastningen og følsomheten for vridning eller binding av bladet i kuttet og muligheten for bladbrudd.

## Støy og vibrasjon

Støy- og vibrasjonsverdiene er fastsatt i henhold til EN 60745. Det A-evaluerte støynivået til elektroverktøyet er vanligvis:

- Lydtrykknivå  $L_{pA}$ :
    - SBE 64 18-EC 82.3 dB(A);
    - SBE 127 18-EC 81.9 dB(A);
  - Lydeffektnivå  $L_{WA}$ :
    - SBE 64 18-EC 93.3 dB(A);
    - SBE 127 18-EC 92.9 dB(A);
  - Usikkerhet: K = 3 dB.
- Total vibrasjonsverdi ved saging av stålrør:
- Emisjonsverdi  $a_i$  :
    - SBE 64 18-EC/ SBE 127 18-EC <2.5 m/s<sup>2</sup>
  - Usikkerhet: K = 1.5 m/s<sup>2</sup>

### **FORSIKTIG!**

De indikerte målingene henviser til nye elektroverktøy. Daglig bruk fører til at støy- og vibrasjonsverdiene endres.

### **MERK**

Den oppgitte totale vibrasjonsverdien(e) og det deklarete støutslippsnivået gitt i dette informasjonsbladet er målt i samsvar med en målemetode standardisert i EN 60745 og kan brukes til å sammenligne ett verktøy med et annet.

Den kan brukes til en foreløpig vurdering av eksponering. Det angitte vibrasjonsnivået representerer hovedapplikasjonene til

verktøyet. Men hvis verktøyet brukes til forskjellige bruksområder, med forskjellig skjærtillbehør eller dårlig vedlikehold, kan vibrasjonsutslippsnivået variere.

Dette kan øke eksponeringsnivået betydelig over den totale arbeidsperioden.

For å gjøre et nøyaktig estimat av vibrasjonseksponeringsnivået, er det også nødvendig å ta hensyn til tidspunktene når verktøyet er slått av eller går, men faktisk ikke er i bruk.

Dette kan redusere eksponeringsnivået betydelig i løpet av den totale arbeidsperioden. Identifiser ytterligere sikkerhetstiltak for å beskytte operatøren mot virkningene av vibrasjoner som: vedlikehold av verktøyet og skjæretillbehøret, hold hendene varme, organisering av arbeidsmønstre.

### **ADVARSEL!**

*Vibrasjons- og støutslippene under faktisk bruk av elektroverktøyet kan avvike fra den oppgitte verdien som verktøyet brukes; For å beskytte operatøren bør brukeren bruke hørselsvern under de faktiske bruksforholdene.*

### **FORSIKTIG!**

*Bruk øretelefoner ved et lydtrykk over 85 dB (A).*

## Tekniske data

Verktøy		SBE 64 18-EC	SBE127 18-EC
Typ		Kompakt båndsag	Dypkutt-båndsagen
Merkespenning	Vdc	18	18
No-load hastighet	m/min	0-192	0-192
Blad-dimensjon	mm	835 x 13 x 0,5	1140 x 13 x 0,5
Maks. Skjæredybde	mm	Rund lager	
		64	127
		Rektangulær lager	
		64x64	127x127

Vekt i henhold til „EPTA Prosedyre 01/2003“ (uten batteri)	kg	3.3	5,9
Batteri	18V	AP 18.0/2.5 AP 18.0/5.0 AP 18.0/8.0	
Vekt på batteri	kg	AP 18,0/2,5 0,42 AP 18,0/5,0 0,72 AP 18,0/8,0 1,1	
Arbeids-temperatur	-10-40°C		
Lagrings-temperatur	< 50 °C		
Lade-temperatur	4-40°C		
Lader	CA 10.8/18.0, CA 18.0-LD		

## Oversikt (se figur A)

Nummereringen av produktfunksjonene refererer til illustrasjonen av maskinen på grafikkisiden.

1. **Lås-av-knapp**
2. **Hurtigvalg**
3. **Fremre håndtak**
4. **Spenningslås spak**
5. **Vakt**
6. **Blad**
7. **LED lys**
8. **Arbeidsstykkestyringen**
9. **9a Styrejusteringskrue**  
(SBE 64 18-EC)
- 9b Styrejusteringsknapp**  
(SBE 127 18-EC)
10. **Sagkrok**
11. **Hovedhåndtak**
12. **Utløserbryter med variabel hastighet**
13. **13a Bladdeksellås**  
(SBE 64 18-EC)
- 13b Bladdeksellåseskrue**  
(SBE 127 18-EC)

## 14. Sekskantnøkkel

## 15. Bladdeksel

## 16. Pully

## Driftsanvisningen



### ADVARSEL!

Ta ut batteriet før du utfører noe arbeid på elektroverktøyet.

### Før du slår på elektroverktøyet

Pakk ut den batteridrevne kompakte båndsagen og dypkuttbåndsagen, sjekk at her ikke mangler eller er skadde deler.



### MERK

Batteriene er ikke fulladet ved levering. Lad batteriene helt opp før første gangs bruk. Se laderens bruksanvisning.

### Sette inn/bytte ut batteri

- Trykk det ladede batteriet inn i elektroverktøyet til det klikker på plass (se figur B1 og C1).
- For å fjerne, trykk på utløserknappen (1.) og trekk ut batteriet (2.) (se figur B2 og C2).



### FORSIKTIG!

Når verktøyet ikke er i bruk, beskytt batterikontaktene. Løse metalldele kan kortslutte kontaktene; eksplosjons- og brannfare!

## Blader og bladvalg

SBE 64 18-EC båndsag er designet for å bruke 0,5 mm tykke, 13 mm brede, 835 mm lange kniver og SBE 127 18-EC båndsag er designet for å bruke 0,5 mm tykke, 13 mm brede, 1140 mm lange blader. IKKE bruk mer enn 0,5 mm tykke blader.

Bruk et blad med riktig tonehøyde for den spesifikke skjærejobben.

For å velge riktig blad, bør tre faktorer vurderes: Størrelsen, formen og typen materiale som skal kuttes.

Følgende forslag er for å velge riktig blad for forskjellige skjæreoperasjoner. Bladkravene kan variere avhengig av den spesifikke størrelsen, formen og typen materiale som skal kuttes.

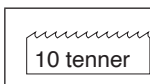

For tøft papir 4,8 mm opp til 82,6 mm i diameter eller bredde.

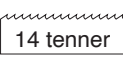
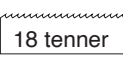
 14 tenner	For tøft papir 4 mm opp til 19 mm i diameter eller bredde.
 18 tenner	For tynnveggede rør og tynne plater tyngre enn 21 gauge.
 24 tenner	For tynnveggede rør og tynne plater tyngre enn 21 gauge.

## Installere/fjerne blad

### **ADVARSEL!**

*Et uegnet eller feil montert båndagsblad kan skade sagen. Bruk bare båndagsblad som passer for denne sagen.*

### **ADVARSEL!**

*Fjern alltid batteripakken fra verktøyet før du installerer eller fjerner bladet.*

#### **Slik installerer du bladet (SBE 64 18-EC)**

- Vri streklåsspaken (4) 180° mot klokken (se figur D).
- Snu båndsgagen. Løft begge bladdeksellåsene 13a og åpne bladdekslet 15 (se figur E).
- Trykk godt på det nye bladet mellom bladføringsrullene (f1) (se figur F).

### **MERK**

*Pass på at tennene vender ned og peker på arbeidsstykkestyringen (se figur G).*

- Hold bladet i styrerullene (f1), før det rundt begge trinsene (f2) og gjennom arbeidsstykkestyringen (8).
- Forsikre deg om at bladet er satt helt inn i føringsrullene (f1) og plassert rett mot remskivene (f2).
- Lukk bladdekslet (15) og trykk ned bladdeksellåsene (13a).
- Vri spennlås-spaken (4) 180° med klokken.

### **MERK**

*Klippetennene på bladet skal alltid peke mot bladets rotasjonsretning (se figur H).*

#### **Slik fjerner du skjærebladet**

### **ADVARSEL!**

*Sagbladet kan være svært varmt etter bruk. La bladet kjøle seg ned når du fjerner et sagblad.*

- Vri spenningslås-spaken (4) 180° mot klokken.
- Snu båndsgagen. Løft begge

bladdeksellåsene 13a og åpne bladdekslet 15.

- Begynn å fjerne bladet på den øvre delen og fortsett rundt remskivene (f2). Bladet kan springe fritt under fjerning. sagbladene er skarpe. vær forsiktig når du håndterer dem.
- Gummioverflaten på remskivene skal inspiseres for løshet eller skade når du skifter bladet.

#### **Slik installerer du bladet (SBE 127 18-EC)**

- Snu båndsgagen. Fjern først de to bladdeksellåseskruer (13b) på bladdekslet (15). Løft opp øvre hjørne av bladdekslene (15), trekk ut og fjern bladdekslene (15) (se figur I).
- Vri spenningslås-spaken (4) 180° med klokken (se figur J).
- Snu båndsgagen, trykk godt på det nye bladet mellom bladføringsrullene (k1) (se figur K).

### **MERK**

*Pass på at tennene vender ned og peker på arbeidsstykkestyringen (se figur L).*

- Hold bladet i føringsrullene (k1), før det rundt begge trinsene (13b) og gjennom arbeidsstykkestyringen (8).
- Forsikre deg om at bladet er satt helt inn i føringsrullene (k1) og plassert rett mot remskivene (16).
- Vri spenningslås-spaken (4) 180° mot klokken.
- Fest bladdekslene (15) på plass. Sørg for at alle deksel trykknapper sitter ordentlig på plass (se figur M).
- Trekk til de to bladlås-skrueene igjen.

### **MERK**

*Klippetennene på bladet skal alltid peke mot bladets rotasjonsretning (se figur H).*

#### **Slik fjerner du skjærebladet**

### **ADVARSEL!**

*Sagbladet kan være svært varmt etter bruk. La bladet kjøle seg ned når du fjerner et sagblad.*

- Fjern de to bladdekslene (15) fra båndsgagen.
- Vri spennlås-spaken (4) 180° med klokken.
- Begynn å fjerne bladet i den øvre delen og fortsett rundt remskivene (16). Bladet kan springe fritt under fjerning. sagbladene er skarpe. Vær forsiktig når du håndterer dem.
- Gummioverflaten på remskivene (16) bør inspiseres for løshet eller skade når du

skifter blad.

## Juster arbeidsstykkestyringen (se figur N)

### **ADVARSEL!**

*Fjern batteripakken før justering.*

#### **SBE 64 18-EC**

- Løsne de to styrejusteringsskruene (9a) med den medfølgende sekskantnøkkelen (14).
- Flytt arbeidsstykkestyringen (8) til ønsket posisjon.
- Trekk godt til begge skruene (9a).

#### **SBE 127 18-EC**

- For å justere arbeidsstykkestyringen i tre posisjoner, trykk på styrejusteringsknappen (9b) og skyv arbeidsstykkestyringen (8) til ønsket posisjonshengning.

## LED-lys (se figur O)

LED-lyset (7) vil automatisk tennes med et lett klem på utløserbryteren for variabel hastighet før verktøyet begynner å kjøre, og vil slå seg av ca. 10 sekunder etter at utløserbryteren slippes.

LED-lyset vil blinke raskt når verktøyet og/eller batteripakken blir overbelastet eller for varmt, og de interne sensorene vil slå av verktøyet. Hvil verktøyet en stund eller plasser verktøyet og batteripakken separat under luftstrøm for å avkjøle dem.

LED-lyset vil blinke saktere for å indikere at batteriet har lav batterikapasitet. Lad opp batteripakken.

## Sagkrok (se figur P)

### **ADVARSEL!**

*Når saken er hengt i kroken, må du ikke riste saken eller gjenstanden den henger i.*

### **ADVARSEL!**

*Forsikre deg om at strukturen som brukes til å henge saken er sikker. Personskade eller skade på eiendom kan oppstå.*

### **ADVARSEL!**

**Bruk kun kroken til å henge saken.**

Å bruke kroken til å henge noe annet kan føre til alvorlig personskade.

For å bruke, løft opp sagkroken (10) til den klikker i åpen stilling.

Når den ikke er i bruk, senk alltid kroken til

den klikker i lukket stilling.

## Utløserbryter for variabel hastighet (se figur Q)

#### **SBE 64 18-EC**

For å slå verktøyet «PÅ», trykk og hold inne låse-av-knappen (1), og trykk deretter på utløserbryteren (12). Slipp låse-av-knappen (1) og fortsett å trykke på utløserbryteren (12) for fortsatt drift.

For å slå verktøyet "AV", slipp utløserbryteren (12).

Utløserbryteren med variabel hastighet (12) gir høyere hastighet med økt utløsertrykk og lavere hastighet med redusert utløsertrykk.

#### **SBE 127 18-EC**

For å slå verktøyet «PÅ», trykk på låseknappen fra siden merket med «», og trykk deretter på utløserbryteren (12).

For å slå verktøyet "AV", slipp utløserbryteren (12).

For å forhindre at saken aktiveres utilsiktet, trykk på låseknappen fra siden merket med «» utløserbryteren vil være låst.

Utløserbryteren med variabel hastighet (12) gir høyere hastighet med økt utløsertrykk og lavere hastighet med redusert utløsertrykk.

## Hurtigvalg (se figur R)

Båndsagen har et hurtigvalg (2) for å stille inn forskjellig hastighet.

Drei hurtigvalg (2) til «6» for maksimal hastighet eller til «1» for minimum hastighet (SBE 64 18-EC).

Drei hurtigvalg (2) til «5» for maksimal hastighet eller til «1» for minimum hastighet (SBE 127 18-EC).

## Riktig håndposisjon (se figur S)

### **ADVARSEL!**

*For å redusere risikoen for alvorlig personskade, bruk alltid riktig håndposisjon.*

Riktig håndposisjon krever én hånd på hovedhåndtaket (11) og én hånd på det fremre håndtaket (3).

## Generell skjæring

- Fjern batteripakken fra verktøyet.

- Pass på at arbeidsstykket er godt klemt på plass for å forhindre at det sklir eller beveger seg mens du skjærer.
- Installer riktig type og størrelse blad for materialet og størrelsen på arbeidsstykket.
- Merk skjærelinjen tydelig på arbeidsstykket, om nødvendig.
- Fest batteripakken til båndsaen.
- Hold saen fast med begge hender. Pass på at du bare holder hendene på de isolerte gripeområdene.
- Ta arbeidsstykkestyringen i kontakt med arbeidsstykket mens du holder bladet borte fra arbeidsstykket.
- Start saen og før den til maksimal ønsket skjærehastighet før du legger bladet på arbeidsstykket.
- Vipp verktøyet sakte og forsiktig for å bringe båndsaen i kontakt med arbeidsstykket. Bruk bare nok jevnt trykk på bladet for å holde saen kutte. Ikke tving verktøyet.

### **MERK**

*Under skjæring, hvis båndsaen blir låst eller fastkjørt i arbeidsstykke materialet, må du slippe bryteren umiddelbart for å unngå skade på båndsaenbladet og motoren.*

### **ADVARSEL!**

**Endestykker, som ville være tunge nok til å forårsake personskader når de faller, etter avskjæring, bør støttes.** Endestykker kan være varme og skarpe. Sikkerhetssko og tunge hansker anbefales på det sterkeste.

### **Tips for bedre skjæring**

- Begynn å kutte på en overflate der det største antallet tenner vil være i kontakt med arbeidsstykket på en gang (se figur T).
- Vri aldri båndsaenbladet under kutting.
- Bruk aldri flytende kjølevæsker med bærbare båndsaer. Bruk av flytende kjølevæsker vil føre til opphopning på remskiver og redusere ytelsen.
- Hvis det oppstår overdreven vibrasjon under skjæringen, må du sørge for at materialet som kuttes, klemmes godt ned. Hvis vibrasjonen fortsetter, bytt båndsaenbladet.

## Vedlikehold og stell



### **ADVARSEL!**

*Ta ut batteriet før du utfører noe arbeid på elektroverktøyet.*

## Rengjøring

- Rengjør elektroverktøyet og gitteret foran ventilasjonsåpningene regelmessig. Hyppigheten av rengjøringen er avhengig av materialet og bruksvarigheten.
- Blås regelmessig ut husets indre og motor med tørr trykkluft.

## Reservedeler og tilbehør

For annet tilbehør, se produsentens kataloger.

Forstørrede tegninger og lister over reservedeler finner du på hjemmesiden vår:

[www.flex-tools.com](http://www.flex-tools.com).

## Informasjon om avhending



### **ADVARSEL!**

*Gjør overflødige elektroverktøy ubrukelige:*

- batteridrevne verktøy ved å ta ut batteriet.



Kun EU-land Ikke kast elektriske verktøy i husholdningsavfallet!

I henhold til EU-direktiv 2012/19/EU om kassering av elektrisk og elektronisk utstyr og innarbeiding i nasjonal lovgivning, skal brukte elektroverktøy samles inn separat og resirkuleres på en miljøvennlig måte.



**Gjenvinning av råvarer i stedet for avfallshåndtering.**

Enheten, tilbehøret og emballasjen skal resirkuleres på en miljøvennlig måte.

Plastdeler skal resirkuleres i henhold til materialtype.



### **ADVARSEL!**

*Ikke kast batterier i husholdningsavfall, ild eller vann. Ikke åpne brukte batterier.*

Kun EU-land:

I henhold til direktiv 2006/66/EF må defekte eller brukte batterier resirkuleres.



### **MERK**

*Spør forhandleren din om hvilke alternativer du har for avfallshåndtering!*

## ☞ Samsvarserklæring

---

Vi erklærer på eget ansvar at produktet beskrevet i "Tekniske spesifikasjoner" er i samsvar med følgende standarder eller normative dokumenter:

EN 60745 i samsvar med forskriftene i direktivene 2014/30/EU, 2006/42/EC, 2011/65/EU.

Ansvarlig for tekniske dokumenter:  
FLEX-Elektrowerkzeuge GmbH, R & D  
Bahnhofstrasse 15, D-71711 Steinheim/Murr



Peter Lameli  
Teknisk direktør

Klaus Peter Weinper  
Leder for kvalitets-  
avdeling (QD)

1.07.2023; FLEX-Elektrowerkzeuge GmbH  
Bahnhofstrasse 15, D-71711 Steinheim/Murr

## Fritak fra ansvar

---

Produsenten og produsentens representant er ikke ansvarlig for skade og tapte fortjeneste på grunn av avbrudd i virksomheten forårsaket av produktet eller av et ubrukbart produkt.

Produsenten og hans representant er ikke ansvarlig for skader som er forårsaket av feil bruk av produktet eller ved bruk av produktet med produkter fra andre produsenter.

## Symboler som används i denna manual

### **VARNING!**

Indikerar överhängande fara. Om inte dessa varningar följs kan det resultera i dödsfall eller extremt allvarliga skador.







### **FÖRSIKTIGHET!**

Indikerar en eventuell farlig situation. Om inte dessa varningar följs kan det leda till lättare skador eller skador på egendom.

### **NOTERA**

Indikerar programtips och viktig information.

## Symboler på elverktyget

	Volt
	/min Varvtal
	Läs instruktionerna
	Använd ögonskydd.
	Använd mask!
	Avyttringsinformation för den gamla maskinen (se sidan 82)!

## För din säkerhet

### **VARNING!**

Innan elverktyget används, läs igenom följande:

- dessa driftinstruktioner,
- de "Allmänna säkerhetsinstruktionerna" om hantering av elverktyg i bifogad broschyr (häfte nr.: 315.915),
- nuvarande giltiga anläggningsregler och bestämmelserna för att förhindra olyckor.

Detta elverktyg är toppmodernt och har skapats i enlighet med godkända säkerhetsbestämmelser. Oavsett detta, under användning av elverktyget kan det utgöra en livsfara för användaren eller tredje part eller så kan elverktyget eller egendom skadas.

Den sladdlösa kompakta bandsågen och

djupkapningsbandsågen får endast användas

- såsom avsetts,
- i perfekt skick.

Fel som påverkar säkerheten skall repareras omedelbart.

## Avsedd användning

Den sladdlösa kompakta bandsågen och djupkapningsbandsågen är avsedda för

- för kommersiellt bruk inom industri och handel,
- för professionell skärning av metall och plast.
- för användning med sågklingor och tillbehör som rekommenderas av tillverkaren.
- ej avsedd för kapning av trä eller liknande material.

## Säkerhetsinstruktioner för bandsåg

### **VARNING!**

Läs igenom alla säkerhetsvarningar, instruktioner, illustrationer och specifikationer som medföljer detta elverktyg. Underlåtenhet att följa alla instruktioner som listas nedan kan resultera i elektriska stöt, brand och/eller allvarliga personskador. Spara alla varningar och instruktioner för framtida referens

- **Håll endast elverktyget i de isolerade greppytorna när arbete utförs där sågtillbehöret kan komma i kontakt med dolda elledningar.** Sågtillbehör som kommer i kontakt med en strömförande ledning kan göra att exponerade metalldelar hos elverktyget blir strömförande och kan ge användaren en elektrisk stöt.
- **Säkra arbetsstycket.** Spännanordningar eller ett skruvstöd håller arbetsstycket på plats bättre än handen.
- **Fäst materialet före kapning. Håll den aldrig i handen eller mellan benen.** Små eller tunna material kan böjas eller vibrera med bladet och orsaka att kontrollen förloras.
- **Håll händerna borta från sågområdet och bladet. Håll den andra handen på det främre handtaget.** Om båda händerna håller i sågen kan de inte skäras av bladet.
- **Använd inte ett skadat blad. Kontrollera före varje användning att bladet inte har sprickor, flisor eller andra skador.** Byt omedelbart ut ett skadat blad.

- **Håll händerna borta från bladet och materialstyrningen.** Börja alltid kapningen med arbetsstycket på materialguiden. När verktyget startar kommer arbetet att dras till materialguiden och kan klämma fingrarna.
- **Innan du börjar säga, sätt verktyget på "ON" och låt bladet komma upp i full hastighet.** Verktyget kan hacka eller vibrera om bladhastigheten är för låg i början av sågningen.
- **Rör inte vid bladet eller arbetsstycket direkt efter användning.** Bladet och arbetsstycket blir varma.
- **Undvik hudkontakt när du tar bort bladet från verktyget och använd lämpliga skyddshandskar när du griper tag i bladet eller tillbehöret.** Tillbehören kan bli varma efter långvarig användning.
- **Låt inte bladet "fastna" eller tryck för hårt på verktyget vid kapning.** Överbelastning av bladet ökar belastningen och känsligheten för vridning eller bindning av bladet i snittet och risken för att bladet går sönder.

## Buller och vibrationer

Buller- och vibrationsvärdena har fastställts i enlighet med EN 60745. Den värderade bullernivån för elverktyg är vanligtvis:

- Ljudtrycksnivå  $L_{pA}$ :
  - SBE 64 18-EC 82.3 dB(A);
  - SBE 127 18-EC 81.9 dB(A);
- Ljudeffektnivå  $L_{WA}$ :
  - SBE 64 18-EC 93.3 dB(A);
  - SBE 127 18-EC 92.9 dB(A);
- Osäkerhet:  $K = 3$  dB.

Totalt vibrationsvärde vid sågning av stålrör:

- Utstrålningsvärde  $a_h$  :
  - SBE 64 18-EC/ SBE 127 18-EC  $< 2.5 \text{ m/s}^2$
- Osäkerhet:  $K = 1.5 \text{ m/s}^2$

### **FÖRSIKTIGHET!**

De angivna mätvärdena refererar till nya elverktyg. Daglig användning gör att buller- och vibrationsvärdena ändras.

### **NOTERA**

Det deklarerade totala vibrationsvärdet och den deklarerade ljudnivån som anges i detta informationsblad har uppmätts i enlighet med en mätmetod som är standardiserad i EN 60745 och kan användas för att jämföra ett verktyg med ett annat.

Det kan användas för ett preliminär uppskattning av exponeringen. Den specificerade nivån för vibrationsutstrålningen representerar huvudanvändning av verktyget. Emellertid om verktyget används för olika arbeten med olika tillbehör eller är dåligt underhållet kan vibrationsvärdet skilja sig åt. Det kan signifikant öka exponeringsnivån över den totala arbetsperioden.

För att göra en korrekt bedömning av exponeringsnivån för vibrationer är det också nödvändigt att även räkna med tiden som verktyget är avstängt eller körs med faktiskt inte används.

Det kan signifikant minska exponeringsnivån över den totala arbetsperioden. Identifiera ytterligare säkerhetsåtgärder för att skydda operatören från effekterna av vibrationer såsom: bibehålla verktyget och tillbehören, håll händerna varma, organisation av arbetsmönstret.

### **VARNING!**

*Vibrations- och bullerutstrålningen under verklig användning av elverktyg kan skilja sig från det deklarerade värdet i vilken verktyget används. För att skydda användaren skall skyddshandskar och hörselskydd användas under faktiska användningsförhållandet.*

### **FÖRSIKTIGHET!**

*Använd hörselskydd vid ljudnivåer över 85 dB(A).*

## Tekniska data

Verktyg	SBE 64 18-EC	SBE127 18-EC
Typ	Kompakt bandsåg	Bandsåg för djupa snitt
Märkspänning	Vdc	18
Ingen belastningshastighet	m/min	0-192
Bladmått	mm	835 x 13 x 0,5
Max. Sågdjup	mm	Runda lager
		64
		Rektangulärt lager
64x64	127x127	

Vikt enligt „EPTA Procedure 01/2003“ (utan batteri)	kg	3,3	5,9
Batteri	18V	AP 18.0/2.5 AP 18.0/5.0 AP 18.0/8.0	
Vikt för batteri	kg	AP 18.0/2.5 0.42 AP 18.0/5.0 0.72 AP 18.0/8.0 1.1	
Arbetstemperatur	-10-40 °C		
Förvaringstemperatur	< 50 °C		
Laddningstemperatur	4-40 °C		
Laddare	CA 10.8/18.0, CA 18.0-LD		

## Översikt (se figur A)

Numreringen på produktfunktionerna refererar till illustrationen på maskinen på den grafiska sidan.

1. **Låsknapp**
2. **Snabbval**
3. **Främre handtag**
4. **Spänningslås**
5. **Skydd**
6. **Blad**
7. **LED-lampa**
8. **Styrning av arbetsstycke**
9. **9a Justerskruv för styrning**  
(SBE 64 18-EC)  
**9b Inställningsknapp för styrning**  
(SBE 127 18-EC)
10. **sågkrok**
11. **Huvudhandtag**
12. **Avtryckare för variabel hastighet**
13. **13a Lås för bladkåpa**

(SBE 64 18-EC)

### 13b Låskruv för bladkåpa

(SBE 127 18-EC)

### 14. Insexnyckel

### 15. Bladskydd

### 16. Pully

## Bruksanvisning



### **VARNING!**

*Ta bort batteriet innan något arbete utförs på elverkyttet.*

### Innan du slår på elverkyttet

Packa upp den batteridrivna kompakta bandsågen och djupkapningsbandsågen och kontrollera att inga delar saknas eller är skadade.



### **NOTERA**

*Batterierna är inte laddade fullt vid leveransen. Innan första användning, ladda batterierna fullt. Se laddarens bruksanvisning.*

### Sätta i/byta batteriet

- Tryck in det laddade batteriet i elverkyttet tills det klickar på plats, (se bild B1 och C1).
- För att ta bort, tryck på låsknappen (1.) och dra ut batteriet (2.). (se bild B2 och C2).



### **FÖRSIKTIGHET!**



*När verkyttet inte används, skydda batteriets kontakter. Lösa metalldelar kan kortslua kontakterna, risk för explosion och brand!*

### Blad och val av blad

Bandsågen SBE 64 18-EC är konstruerad för att använda 0,5 mm tjocka, 13 mm breda, 835 mm långa blad och bandsågen SBE 127 18-EC är konstruerad för att använda 0,5 mm tjocka, 13 mm breda, 1140 mm långa blad. Använd INTE blad som är tjockare än 0,5 mm. Använd ett blad med rätt stigning för det specifika kapningsarbetet.

För att välja rätt blad bör tre faktorer beaktas: Storlek, form och typ av material som ska skäras.

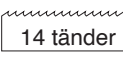
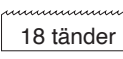
Följande tips hjälper dig att välja rätt blad för olika såguppgifter. Bladkraven kan variera beroende på den specifika storleken, formen och typen av material som ska skäras.

 10 tänder	För tuffa material från 4,8 mm upp till 82,6 mm i diameter eller bredd.
 14 tänder	För tuffa material från 4 mm upp till 19 mm i diameter eller bredd.
 18 tänder	För tunnväggiga rör och tunnplåt som är tyngre än 21 gauge.
 24 tänder	För tunnväggiga rör och tunnplåt som är tyngre än 21 gauge.

## Installera/ta bort blad

### **VARNING!**

*Ett olämpligt eller felaktigt monterat bandsågblad kan skada sågen. Använd endast bandsågblad som är lämpliga för denna såg.*

### **VARNING!**

*Ta alltid bort batteripaketet från verktyget innan du monterar eller tar bort bladet.*

## Så här installerar du bladet (SBE 64 18-EC)

- Vrid spännlås-spaken (4) 180° moturs (se bild D).
- Vänd på bandsågen. Lyft de båda bladlockslåsen (13a) och öppna bladlocket (15) (se bild E).
- Tryck fast den nya bladet mellan bladstyrullarna (f1) (se bild F).

### **NOTERA**

*Se till att tänderna är vända nedåt och pekar mot arbetsstyckets styrning (se bild G).*

- Håll bladet i styrullarna (f1), för den runt båda remskivorna (f2) och genom arbetsstyckets styrning (8).
- Se till att bladet är helt införd i styrullarna (f1) och placerad vinkelrätt mot remskivorna (f2).
- Stäng bladlocket (15) och tryck ned bladlockets lås (13a).
- Vrid spännlås-spaken (4) 180° medurs.

### **NOTERA**

*Bladets skärande tänders riktning skall alltid vara riktade mot bladets rotationsriktning (se figur H).*

### **För att ta bort sågbladet**

### **VARNING!**

*Sågbladet kan vara mycket varmt efter användning. Låt bladet svalna när du tar bort ett sågblad.*

- Vrid spännlås-spaken (4) 180° moturs.
- Vänd på bandsågen. Lyft upp båda bladlockslåsen (13a) och öppna bladlocket (15).
- Börja avlägsna bladet vid den övre delen och fortsätt runt remskivorna (f2). Bladet kan lossna vid borttagning. sågblad är vassa, var försiktig när du hanterar dem.
- Vid byte av blad bör remskivornas gummiyta kontrolleras med avseende på glapp eller skador.

### **Så här installerar du bladet (SBE 127 18-EC)**

- Vänd på bandsågen. Ta först bort de två låsskruvarna (13b) på bladkåpan (15). Lyft upp det övre hörnet på bladkåpan (15), dra ut och ta bort bladkåpan (15) (se bild I).
- Vrid spännlås-spaken (4) 180° medurs (se bild J).
- Vänd på bandsågen och tryck fast den nya bladet mellan bladstyrullarna (k1) (se bild K).

### **NOTERA**

*Se till att tänderna är vända nedåt och pekar mot arbetsstyckets styrning (se bild L).*

- Håll bladet i styrullarna (k1), för den runt båda remskivorna (13b) och genom arbetsstyckets styrning (8).
- Se till att bladet är helt införd i styrullarna (k1) och placerad vinkelrätt mot remskivorna (16).
- Vrid spännlås-spaken (4) 180° moturs.
- Snäpp fast bladskydden (15) på plats. Kontrollera att alla kåpans snäppfästen sitter ordentligt på plats (se bild M).
- Dra åt de två låsskruvarna för bladet.

### **NOTERA**

*Bladets skärande tänder skall alltid vara riktade mot bladets rotationsriktning (se figur H).*

För att ta bort sågbladet

### **VARNING!**

*Sågbladet kan vara mycket varmt efter användning. Låt bladet svalna när du tar bort ett sågblad.*

- Ta bort de två bladkåpan (15) från bandsågen.
- Vrid spännlås-spaken (4) 180° medurs.

- Börja med att ta bort bladet i den övre delen och fortsätt runt remskivorna (16). Bladet kan lossna vid borttagning. sågblad är vassa. Var försiktig när du hanterar dem.
- Gummibeläggningen på remskivorna (16) bör inspekteras med avseende på glapp eller skador vid byte av blad.

## Justera styrningen av arbetsstycket (se bild N)

### **VARNING!**

Ta bort batteripaketet före justering.

#### **SBE 64 18-EC**

- Lossa de två justerskruvarna (9a) med den medföljande insexnyckeln (14).
- Flytta arbetsstycksstyrningen (8) till önskad position.
- Dra åt båda skruvarna (9a) ordentligt.

#### **SBE 127 18-EC**

- För att justera arbetsstycksstyrningen i tre lägen, tryck på styrningens justeringsknapp (9b) och skjut arbetsstycksstyrningen (8) till önskad positionspärr.

## LED-lampa (se figur O)

LED-lampan tänds automatiskt med en lätt tryckning på avtryckaren för variabel hastighet 7 innan verktyget börjar köra och släcks cirka 10 sekunder efter att avtryckaren för variabel hastighet släpps.

LED-lampan kommer att blinka snabbt när verktyget och/eller batteripaketet blir överbelastat eller alltför hett och en interna sensorn kommer att stänga av verktyget. Låt verktyget vila en stund eller placera verktyget och batteripaketet separerade under luftflöde för att de skall svalna.

Arbetslampan kommer att blinka saktare för att indikera att batteriets kapacitet är lågt. Ladda batteripaketet.

## Sågkrok (se bild P)

### **VARNING!**

*När sågen hänger i kroken får du inte skaka sågen eller föremålet som den hänger i.*

### **VARNING!**

*Se till att den konstruktion som används för att hänga upp sågen är säker. Personskador eller materiella skador kan uppstå.*

### **VARNING!**

*Använd endast kroken för att hänga upp*

*sågen. Om kroken används för att hänga upp något annat kan det leda till allvarliga personskador.*

För att använda den, lyft upp sågkroken (10) tills den snäpper in i öppet läge.

När kroken inte används ska den alltid sänkas ned tills den snäpper in i stängt läge.

## Utlösningbrytare med variabel hastighet (se bild Q)

### **SBE 64 18-EC**

För att slå på verktyget "ON", tryck och håll in spärknappen (1) och tryck sedan på avtryckaren (12). Släpp låsknappen (1) och fortsätt att klämma in avtryckaren (12) för fortsatt drift.

För att stänga AV verktyget, släpp upp avtryckaren (12).

Den variabla hastighetsavtryckaren (12) ger högre hastighet med ökat avtryckartryck och lägre hastighet med minskat avtryckartryck.

### **SBE 127 18-EC**

För att slå på verktyget "ON", tryck in spärknappen från den sida som är markerad med "" och tryck sedan in avtryckaren (12).

För att stänga AV verktyget, släpp upp avtryckaren (12).

För att förhindra att sågen aktiveras oavsiktligt, tryck in spärknappen från sidan märkt med "" och avtryckarbrytaren kommer att låsas.

Den variabla hastighetsavtryckaren (12) ger högre hastighet med ökat avtryckartryck och lägre hastighet med minskat avtryckartryck.

## Snabbval (se bild R)

Bandsågen har en hastighetsratt (2) för inställning av olika hastigheter.

Vrid varvtalsratten (2) till "6" för högsta varvtal eller till "1" för lägsta varvtal (SBE 64 18-EC).

Vrid varvtalsratten (2) till "5" för högsta varvtal eller till "1" för lägsta varvtal (SBE 127 18-EC).

## Korrekt handposition (se bild S)

### **VARNING!**

*Använd alltid rätt handposition för att minska risken för allvarliga personskador.*

För korrekt handposition krävs en hand på huvudhandtaget (11) och en hand på det

främre handtaget (3).

### Allmän skärning

- Ta bort batteripaketet från verktyget.
- Se till att arbetsstycket är ordentligt fastklämt på plats för att förhindra att det glider eller rör sig under sågningen.
- Installera lämplig typ och storlek av blad för arbetsstyckets material och storlek.
- Markera såglinjen tydligt på arbetsstycket, om det behövs.
- Anslut batteripaketet till bandsågen.
- Håll sågen stadigt med båda händerna. Se till att bara hålla händerna på de isolerade greppområdena.
- För arbetsstyckesstyrningen i kontakt med arbetsstycket och håll bladet borta från arbetsstycket.
- Starta sågen och för upp den till önskad maximal skärhastighet innan bladet appliceras på arbetsstycket.
- Luta verktyget långsamt och försiktigt så att bandsågbladet kommer i kontakt med arbetsstycket. Använd bara tillräckligt konstant tryck på bladet för att hålla sågen sågande. Tvinga inte verktyget.

### NOTERA

Om bandsågen låser sig eller fastnar i arbetsstycket under sågningen ska du omedelbart släppa strömbrytaren för att undvika skador på bandsågbladet och motorn.

### VARNING!

Ändstycken, som är tillräckligt tunga för att orsaka skador när de faller ned efter kapning, bör stödjas. Ändstyckena kan vara heta och vassa. Skyddsskor och kraftiga handskar rekommenderas starkt.

### Tips för bättre sågning

- Börja sågningen på en yta där det största antalet tänder kommer i kontakt med arbetsstycket samtidigt (se bild T).
- Vrid aldrig bandsågbladet under kapning.
- Använd aldrig flytande kylmedel i portabla bandsågar. Användning av flytande kylvätskor kan orsaka avlagringar på remskivorna och försämrade prestandan.
- Om kraftiga vibrationer uppstår under kapningen, se till att materialet som ska kapas är ordentligt fastspänt. Om

vibrationerna fortsätter, byt bandsågblad.

## Underhåll och skötsel

### VARNING!

Ta bort batteriet innan något arbete utförs på elverktyget.

### Rengöring

- Rengör elverktyget och gallret framför ventilationsöppningarna regelbundet. Frekvensen för rengöring beror på använt material och hur länge den använts.
- Blås regelbundet ur höljets inre delar med torr tryckluft.

### Reservdelar och tillbehör

För andra tillbehör, se tillverkarens kataloger. Sprängritningar och reservdelslistor kan hittas på vår hemsida:

[www.flex-tools.com](http://www.flex-tools.com).

## Information om kassering

### VARNING!

Gör förbrukade elverktyg obrukbara:  
– genom att ta bort batteriet från batteridrivna elverktyg.

 Kasta inte elektriska elverktyg i hushållssoporna!  
I enlighet med Europeiska direktivet 2012/19/EU om Waste Electrical and Electronic Equipment (WEEE, hantering av elektriskt och elektroniskt avfall) och överfört till nationella lagar måste dessa samlas in separat och återvinnas på ett miljövänligt sätt.

 Råmaterial återanvänds istället för att kastas som avfall.

Enheter, tillbehör och förpackning skall återvinnas på ett miljövänligt sätt. Plastdelar identifieras för återvinning enligt materialtyp.

### VARNING!

Kasta inte batterier i hushållssoporna, i en öppen eld eller i vatten. Öppna inte förbrukade batterier.

Endast EU-länder:

I enlighet med direktiv 2006/66/EG måste defekta och förbrukade batterier återvinnas.

### NOTERA

Fråga din återförsäljare om alternativ för

avyttring!

## CE-Deklaration om uppfyllelse

Vi deklarerar under vårt exklusiva ansvar att produkten som beskrivs under "Tekniska specifikationer" uppfyller följande standarder eller normgivande dokument:

EN 60745 i enlighet med bestämmelserna i direktiv 2014/30/EU, 2006/42/EG, 2011/65/EU.

Ansvarig för tekniska dokumenten:  
FLEX-Elektrowerkzeuge GmbH, R & D  
Bahnhofstrasse 15, D-71711 Steinheim/Murr



Peter Lameli	Klaus Peter Weinper
Teknisk direktör	Kvalitetschef
	Avdelning (QD)

2023-07-01; FLEX-Elektrowerkzeuge GmbH  
Bahnhofstrasse 15, D-71711 Steinheim/Murr

## Befrielse från ansvar

Tillverkaren och dess representanter är inte ansvariga för några skador och förlust av förtjänst på grund avbrott i affärsverksamheten orsakat av produkten eller av en oanvändbar produkt.

Tillverkaren och dess representant är inte ansvarig för några skador som orsakats av felaktig användning av produkten eller av användning av produkten med produkter från andra tillverkare.

## Käyttöoppaassa käytetyt symbolit



### **VAROITUS!**

Ilmaisee uhkaavaa vaaraa. Tämän varoituksen noudattamatta jättäminen voi johtaa kuolemaan tai erittäin vakaviin vammoihin.



### **HUOMIO!**

Ilmaisee mahdollisesti vaarallisen tilanteen. Tämän varoituksen noudattamatta jättäminen voi johtaa lieviin vammoihin tai omaisuusvahinkoihin.



### **HUOMAUTUS**

Ilmaisee käyttövinkkejä ja tärkeitä tietoja.

## Sähkötyökalussa olevat symbolit

V Volttia  
/min Pyörimisnopeus



Lue ohjeet



Käytä suojalaseja.



Käytä hengityssuojainta!



Vanhan koneen hävittämisohjeet (katso sivu 89)!

## Turvallisuutesi takia



### **VAROITUS!**

Ennen sähkötyökalun käyttämistä lue seuraavat:

- nämä käyttöohjeet,
- ”Yleiset turvallisuusohjeet” sähkötyökalujen käsittelyyn mukana tulevasta lehtisestä (julkaisunro: 315.915),
- nykyiset voimassa olevat työpaikan säännöt ja onnettomuuksien ehkäisemistä koskevat säännöt.

Tämä työkalu on uusinta tekniikkaa ja se on rakennettu hyväksytyjen turvallisuusmääräysten mukaisesti.

Sähkötyökalun käyttö saattaa kuitenkin aiheuttaa hengenvaaran tai loukkaantumisvaaran käyttäjälle tai kolmannelle osapuolelle tai sähkötyökalu tai muu omaisuus voi vaurioitua.

Akkukäyttöistä kompaktia vannesahaa ja syväleikkausvannesahaa saa käyttää vain seuraavasti

- käyttötarkoituksen mukaisesti,
  - täydellisessä toimintakunnossa.
- Turvallisuuteen vaikuttavat häiriöt on korjattava välittömästi.

## Käyttötarkoitus

Akkukäyttöinen kompakti vannesaha ja syväleikkausvannesaha on tarkoitettu

- ammattikäyttöön teollisuudessa ja kaupan alalla,
- -metallien ja muovien ammattimaiseen sahaamiseen.
- käytettäväksi valmistajan suosittelemien sahanterien ja lisävarusteiden kanssa.
- ei ole tarkoitettu puun tai vastaavien materiaalien sahaamiseen.

## Vannesahan turvallisuusohjeet



### **VAROITUS!**

**Lue kaikki tämän sähkötyökalun mukana tulleet turvallisuusvaroitukset, ohjeet, piirustukset ja tekniset tiedot.** Jos kaikkia alla olevia ohjeita ei noudateta, seurauksena saattaa olla sähköisku, tulipalo ja/tai vakava loukkaantuminen. Säilytä kaikki varoitukset ja ohjeet myöhempää käyttöä varten.

- **Pidä sähkötyökalua työskentelyn aikana vain eristetyistä tartuntapinnoista, koska leikkaava terä voi osua piilossa oleviin johtoihin.** Leikkauslisävarusteiden kosketus ”jännitteiseen” johtoon saattaa tehdä sähkötyökalun metalliosat ”jännitteisiksi” ja aiheuttaa sähköiskun käyttäjälle.
- **Kiinnitä työkappale.** Kiinnityslaitteet tai ruuvipuristin pitävät työkappaleen paikallaan paremmin kuin käsi.
- **Kiinnitä materiaali ennen sahaamista. Älä koskaan pidä sitä kädessäsi tai jalkojesi päällä.** Pienet tai ohuet materiaalit voivat taipua tai värähtää terän mukana, mikä voi aiheuttaa hallinnan menetyksen.
- **Pidä kädet kaukana sahausalueesta ja sahanterästä. Pidä toinen kätesi**

**etukahvassa.** Jos pidät sahaa molemmin käsin, terä ei voi osua niihin.

- Älä käytä vaurioitunutta terää. Tarkasta terä ennen jokaista käyttökertaa murtumien, **lohkeamien tai muiden vaurioiden varalta.** Vaihda vaurioitunut terä välittömästi.
- **Pidä kädet poissa terän ja materiaalihjaimen välistä.** Aloita leikkaus aina siten, että työkappale on materiaalihjaimen päällä. Kun työkalu käynnistyy, työkappale vedetään materiaalihjaimeen, mikä voi aiheuttaa sormien puristuksiin jäämisen.
- **Ennen kuin aloitat sahauksen, kytke työkalu päälle ja anna terän saavuttaa täysi nopeus.** Työkalu voi kolista tai täristä, jos terän nopeus on liian hidaskahauksen alussa.
- **Älä koske terään tai työkappaleeseen välittömästi työskentelyn jälkeen.** Terä ja työkappale kuumentuvat.
- **Kun irrotat terää työkalusta, vältä terän kosketusta ihoon ja käytä asianmukaisia suojaesineitä, kun tartut terään tai lisävarusteeseen.** Lisävarusteet voivat kuumentua pitkäaikaisen käytön jälkeen.
- **Älä ”jumiuta” terää tai paina työkalua liikaa sahatessasi.** Terän ylijännittäminen lisää sen kuormitusta ja alttiutta vääntyä tai jäädä kiinni leikkauksen aikana sekä terän rikkoutumisen mahdollisuutta.



## HUOMAUTUS

*Tässä tietolehdessä ilmoitetut tärinän kokonaisarvot ja ilmoitettu melupäästö on mitattu standardissa EN 60745 normitettulla mittausmenetelmällä ja sitä voidaan käyttää sähkötyökalujen keskinäiseen vertailuun.*

Se soveltuu myös altistuksen alustavaan arviointiin. Määritetty tärinätaso tarkoittaa altistumisen tasoa työkalun pääasiallisessa käyttötarkoituksessa. Jos työkalua käytetään muihin käyttötarkoituksiin, erilaisilla terävarusteilla tai sitä ei ole huollettu riittävästi, tärinätaso saattaa poiketa ilmoitetusta.

Tällöin koko työaika koskeva tärinäaltistus voi olla selvästi suurempi. Tärinälle altistumistason tarkassa arvioinnissa on otettava huomioon myös jaksot, kun työkalu on kytketty pois päältä tai kun se käy, mutta sillä ei varsinaisesti työskennellä. Tällöin koko työaika koskeva tärinäaltistus voi olla selvästi pienempi.

Määrittäkää lisätoimenpiteet koneen käyttäjän suojaamiseksi tärinän vaikutuksilta, kuten esimerkiksi: työkalun ja lisävarusteiden huolto, käsien suojaaminen kylmältä, työnkulun suunnittelu.



## VAROITUS!

*Työkalun käytön aikana mitatut todelliset tärinä- ja melupäästöt voivat poiketa ilmoitetuista arvoista työkalun käyttötavasta johtuen. Käyttäjän suojaamiseksi tulee käyttää kuulosuojaimia todellisissa käyttöolosuhteissa.*



## HUOMIO!

*Käytä kuulosuojaimia melutason ylittäessä 85 dB (A).*

## Melu ja tärinä

Melu- ja tärinäarvot on mitattu standardin EN 60745 mukaan. Sähkötyökalun A-painotettu melutaso on tyyppillisesti:

- Äänen painetaso  $L_{pA}$ :
    - SBE 64 18-EC 82.3 dB(A);
    - SBE 127 18-EC 81.9 dB(A);
  - Äänitehotaso  $L_{WA}$ :
    - SBE 64 18-EC 93.3 dB(A);
    - SBE 127 18-EC 92.9 dB(A);
  - Epävarmuus:  $K = 3$  dB.
- Tärinän kokonaisarvo teräspuutkea sahattaessa:
- Päästöarvo  $a_n$ :
    - SBE 64 18-EC/ SBE 127 18-EC  $<2.5$  m/s<sup>2</sup>
  - Epävarmuus:  $K = 1.5$  m/s<sup>2</sup>



## HUOMIO!

*Ilmoitetut mittausarvot koskevat uusia sähkötyökaluja. Päivittäisessä käytössä melu- ja tärinäarvot muuttuvat.*

## Tekniset tiedot

Työkalu		SBE 64 18-EC	SBE127 18-EC
Tyyppi		Kompakti vannesaha	Syväleikkausvannesaha
Nimellisjännite	V DC	18	18
Tyhjäkäyntinopeus	m/min	0-192	0-192

Terän mitat	mm	835 x 13 x 0,5	1140 x 13 x 0,5
Maks. sa- hauss-yyvyys	mm	Pyöreä kappale	
		64	127
		Suorakulmainen kappale	
		64x64	127x127
Paino EP- TA-me-nette- lyn 01/2003 mukaisesti (ilman akkua)	kg	3,3	5,9
Akku	18 V	AP 18.0/2.5	
		AP 18.0/5.0	
		AP 18.0/8.0	
Akun paino	kg	AP 18.0/2.5 0.42	
		AP 18.0/5.0 0.72	
		AP 18.0/8.0 1.1	
Käyttö- lämpötila	-10-40 °C		
Varastointi- lämpötila	< 50 °C		
Lataus- lämpötila	4-40 °C		
Laturi	CA 10.8/18.0, CA 18.0-LD		

## Yleiskatsaus (katso kuva A)

Tuotteen ominaisuuksien numerointi viittaa koneen kuvaan grafiikkasivulla.

- Lukituksen vapautuspainike**
- Nopeussäädin**
- Etukahva**
- Kiristyksen lukitusvipu**
- Suojus**
- Terä**
- LED-valo**
- Työkappaleen ohjain**
- 9a Ohjaimen säätöruuvi**  
(SBE 64 18-EC)
- 9b Ohjaimen säätöpainike**  
(SBE 127 18-EC)
- Sahan koukku**
- Pääkahva**

## 12. Portaaton nopeuden liipaisinkytkin

### 13. 13a Teränsuojuksen lukitus

(SBE 64 18-EC)

### 13b Teränsuojuksen lukitusruuvi

(SBE 127 18-EC)

## 14. Kuusiokoloavain

## 15. Teränsuojus

## 16. Hihnapyörä

## Käyttöohjeet



### **VAROITUS!**

*Irrota akku ennen minkään toimenpiteiden suorittamista sähkötyökaluille.*

### **Ennen sähkötyökulun käynnistämistä**

Pura akkukäyttöinen kompakti vannesaha ja syväleikkausvannesaha pakkauksesta, ja tarkista, että niistä ei puutu osia eikä mikään osa ole vaurioitunut.



### **HUOMAUTUS**

*Akkuja ei ole ladattu täyteen toimitettaessa. Lataa akut täyteen ennen käytön aloittamista. Katso laturin käyttöopas.*

### **Akun asentaminen/vaihtaminen**

- Paina ladattua akkua sähkötyökaluun, kunnes se napsahtaa paikalleen (katso kuva B1 ja C1).
- Irrota painamalla vapautuspainiketta (1.) ja vetämällä akku (2.) ulos (katso kuva B2 ja C2).



### **HUOMIO!**

*Kun työkalu ei ole käytössä, suojaa akun koskettimet. Irralliset metalliosat voivat aiheuttaa oikosulun koskettimiin; räjähdys- ja palovaara!*

## Terät ja terien valinta

SBE 64 18-EC -vannesaha on suunniteltu käytettäväksi 0,5 mm paksuilla, 13 mm leveillä ja 835 mm pitkillä terillä ja SBE 127 18-EC -vannesaha on suunniteltu käytettäväksi 0,5 mm paksuilla, 13 mm leveillä ja 1140 mm pitkillä terillä. ÄLÄ käytä yli 0,5 mm:n paksuisia teriä.

Käytä terää, jossa on oikeanlainen hammasjako kyseiseen sahaustyöhön.

Oikean terän valitsemiseksi on otettava huomioon kolme tekijää: Sahattavan

materiaalin koko, muoto ja tyyppi.

Seuraavat ehdotukset koskevat oikean terän valitsemista eri sahaustoimintoihin. Terävaatimukset voivat vaihdella sahattava materiaalin koon, muodon ja tyyppin mukaan.

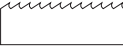
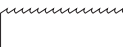
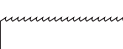
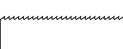
 10 hammasta	Koville kappaleille, jonka halkaisija tai leveys on 4,8–82,6 mm.
 14 hammasta	Koville kappaleille, joiden halkaisija tai leveys on 4–19 mm.
 18 hammasta	Ohutseinäisille putkille ja ohuille levyille, jotka ovat painavampia kuin 21 gaugea.
 24 hammasta	Ohutseinäisille putkille ja ohuille levyille, jotka ovat painavampia kuin 21 gaugea.

## ITerän asentaminen/poistaminen

### VAROITUS!

*Sopimaton tai väärin asennettu vannesahanterä voi vaurioittaa sahaa. Käytä vain tähän sahaan sopivia vannesahanteriä.*

### VAROITUS!

*Irrota aina akku työkalusta ennen terän asentamista tai irrottamista.*

### Terän asentaminen (SBE 64 18-EC)

- Käännä kiristyksen lukitusvipua (4) 180° vastapäivään (katso kuva D).
- Käännä vannesaha ympäri. Nosta molemmat teränsuojuksen lukot (13a) ja avaa teränsuojus (15) (katso kuva E).
- Paina uusi terä tiukasti terän ohjainrullien (f1) väliin (katso kuva F).

### HUOMAUTUS

*Varmista, että hampaat ovat alaspäin ja osoittavat työkappaleen ohjaimeen (katso kuva G).*

- Pidä terää ohjainrullissa (f1) ja ohjaa se molempien hihnapyörien (f2) ympäri ja työkappaleen ohjaimen (8) läpi.
- Varmista, että terä on työnnetty kokonaan ohjainrulliin (f1) ja että se on suorassa kulmassa hihnapyöriä (f2) vasten.
- Sulje teränsuojus (15) ja paina teränsuojuksen lukot (13a) alas.
- Käännä kiristyksen lukitusvipua (4) 180° myötäpäivään.



### HUOMAUTUS

*Terän leikkuuhampaiden on aina osoitettava terän pyörimissuuntaan (katso kuva H).*

### Terän poistaminen



### VAROITUS!

*Sahanterä voi olla erittäin kuuma käytön jälkeen. Anna terän jäähtyä, ennen kuin irrotat sahanterän.*

- Käännä kiristyksen lukitusvipua (4) 180° vastapäivään.
- Käännä vannesaha ympäri. Nosta molemmat teränsuojuksen lukot (13a) ja avaa teränsuojus (15).
- Aloita terän irrottaminen yläosasta ja jatka hihnapyörien (f2) ympäri. Terä saattaa ponnahtaa vapaaksi irrotuksen aikana. Sahanterät ovat teräviä. Käsittele niitä varovasti.
- Hihnapyörien kumipinta on tarkistettava terän vaihdon yhteydessä löysyyden tai vaurioiden varalta.

### Terän asentaminen (SBE 127 18-EC)

- Käännä vannesaha ympäri. Irrota ensin kaksi teränsuojuksen lukitusruuvia (13b) teränsuojuksesta (15). Nosta teränsuojusten (15) yläkulmaa ylös, vedä ja irrota teränsuojukset (15) (katso kuva I).
- Käännä kiristyksen lukitusvipua (4) 180° myötäpäivään (katso kuva J).
- Käännä vannesaha ympäri ja paina uusi terä tukevasti terän ohjainrullien (k1) väliin (katso kuva K).



### HUOMAUTUS

*Varmista, että hampaat ovat alaspäin ja osoittavat työkappaleen ohjaimeen (katso kuva L).*

- Pidä terää ohjainrullissa (k1) ja ohjaa se molempien hihnapyörien (13b) ympäri ja työkappaleen ohjaimen (8) läpi.
- Varmista, että terä on työnnetty kokonaan ohjainrulliin (k1) ja että se on suorassa kulmassa hihnapyöriä (16) vasten.
- Käännä kiristyksen lukitusvipua (4) 180° vastapäivään.
- Napsauta teränsuojukset (15) paikoilleen. Varmista, että koko suojuus asettuu kunnolla (katso kuva M).
- Kiristä kaksi terän lukitusruuvia uudelleen.



### HUOMAUTUS

*Terän leikkuuhampaiden on aina osoitettava terän pyörimissuuntaan (katso kuva H).*

### Terän poistaminen

**VAROITUS!**

Sahanterä voi olla erittäin kuuma käytön jälkeen. Anna terän jäähtyä, ennen kuin irrotat sahanterän.

- Irrota kaksi teränsuojasta (15) vannesahasta.
- Käännä kiristyksen lukitusvipua (4) 180° myötäpäivään.
- Aloita terän irrottaminen yläosasta ja jatka hihnapyörien (16) ympäri. Terä saattaa ponnahtaa vapaaksi irrotuksen aikana. Sahanterät ovat teräviä. Käsittele niitä varovasti.
- Hihnapyörien (16) kumipinta on tarkistettava terän vaihdon yhteydessä löysyyden tai vaurioiden varalta.

## Säädä työkappaleen ohjainta (katso kuva N).

**VAROITUS!**

Poista akku ennen säätämistä.

**SBE 64 18-EC**

- Löysää kahta ohjaimen säätöruuvia (9a) mukana toimitetulla kuusiokoloavaimella (14).
- Siirrä työkappaleen ohjain (8) haluamaasi asentoon.
- Kiristä molemmat ruuvit (9a) tiukkaan.

**SBE 127 18-EC**

- Jos haluat säätää kolmiasentoista työkappaleen ohjainta, paina ohjaimen säätöpainiketta (9b) ja liu'uta työkappaleen ohjain (8) haluttuun asentopidättimeen.

## LED-valo (katso kuva O)

- LED-valo (7) syttyy automaattisesti puristamalla portaaton nopeuden liipaisinkytkintä kevyesti ennen kuin työkalu käynnistyy, ja se sammuu noin 10 sekuntia sen jälkeen, kun liipaisinkytkin on vapautettu.

LED-valo alkaa vilkkua nopeasti, kun työkalu ja/tai akku ylikuormittuu tai tulee liian kuumaksi ja sisäiset anturit kytkävät työkalun pois päältä. Anna työkalun levätä vähän aikaa tai aseta työkalu ja akku erillään jäähtymään ilmavirtaukseen.

LED-merkkivalo vilkkuu hitaammin ilmaisten, että akun varaus on vähissä. Lataa akku uudelleen.

## Sahan koukku (katso kuva P)

**VAROITUS!**

**Kun saha on ripustettu koukusta, älä ravistele sahaa tai esinettä, johon se on ripustettu.**

**VAROITUS!**

**Varmista, että sahan ripustamiseen käytetty rakenne on turvallinen. Henkilö- tai omaisuusvahinkoja voi tapahtua.**

**VAROITUS!**

**Käytä koukkaa vain sahan ripustamiseen.**

Koukun käyttäminen jonkin muun ripustamiseen voi aiheuttaa vakavia vammoja.

Nosta sahan koukkaa (10) ylös, kunnes se napsahtaa avoimeen asentoon.

Kun koukkaa ei käytetä, laske se aina alas, kunnes se napsahtaa suljettuun asentoon.

## Portaaton nopeuden liipaisinkytkin (katso kuva Q)

**SBE 64 18-EC**

Kytkeäksesi työkalun päälle pidä lukituksen vapautuspainiketta (1) painettuna ja purista sitten liipaisinkytkintä (12). Vapauta lukituksen vapautuspainike (1) ja jatka liipaisinkytkimen (12) puristamista, jotta laite pysyy käynnissä. Pysäytä työkalu vapauttamalla liipaisinkytkin (12).

Portaaton nopeuden liipaisinkytkin (12) antaa suuremman nopeuden kovemmalla liipaisimen puristuksella ja pienemmän nopeuden pienemmällä liipaisimen puristuksella.

**SBE 127 18-EC**

Kytke työkalu päälle painamalla lukituksen vapautuspainiketta "↖"-merkityltä puolelta, purista sitten liipaisinkytkintä (12).

Pysäytä työkalu vapauttamalla liipaisinkytkin (12).

Estääksesi sahan tahattoman käynnistymisen paina lukituksen vapautuspainiketta "↖"-merkityltä sivulta, jolloin liipaisinkytkin lukittuu.

Portaaton nopeuden liipaisinkytkin (12) antaa suuremman nopeuden kovemmalla liipaisimen puristuksella ja pienemmän nopeuden pienemmällä liipaisimen puristuksella.

## Nopeussäädin (katso kuva R)

Vannesahassa on nopeussäädin (2) eri

nopeuksien asettamista varten.

Käännä nopeussäädin (2) asentoon "6" maksiminopeutta varten tai asentoon "1" miniminopeutta varten (SBE 64 18-EC).

Käännä nopeussäädin (2) asentoon "5" maksiminopeutta varten tai asentoon "1" miniminopeutta varten (SBE 127 18-EC).

## Oikea käden asento (katso kuva S)



### **VAROITUS!**

*Vakavan henkilövahingon vaaran vähentämiseksi käytä aina oikeaa käsiasentoa.*

Oikea käsiasento vaatii, että toinen käsi on pääkahvalla (11) ja toinen käsi etukahvalla (3).

### **Yleinen sahaaminen**

- Irrota akku työkalusta.
- Varmista, että työkappale on kiinnitetty tiukasti paikalleen, jotta se ei luista tai liiku sahaamisen aikana.
- Asenna sopiva terän tyyppi ja koko työkappaleen materiaalin ja koon mukaan.
- Merkitse tarvittaessa sahauslinja selvästi työkappaleeseen.
- Liitä akku vannesahaan.
- Pidä sahasta kiinni tukevasti molemmin käsin. Varmista, että pidät kätesi vain eristetyillä tartunta-alueilla.
- Vie työkappaleen ohjain kosketuksiin työkappaleen kanssa pitäen terän irti työkappaleesta.
- Käynnistä saha ja nosta nopeus haluttuun maksimi sahausnopeuteen ennen terän kohdistamista työkappaleeseen.
- Kallista työkalua hitaasti ja varovasti, jotta vannesahanterä pääsee kosketuksiin työkappaleen kanssa. Käytä terään vain niin paljon tasaista painetta, että saha toimii. Älä pakota työkalua.



### **HUOMAUTUS**

*Jos vannesaha lukkiutuu tai juuttuu työkappaleen materiaaliin sahausajan aikana, vapauta kytkin välittömästi, jotta vannesahanterä ja moottori eivät vaurioiduu.*



### **VAROITUS!**

**Päätykappaleet, jotka ovat niin painavia, että voivat aiheuttaa loukkaantumisen pudotessaan katkaisun jälkeen, on tuettava. Päätykappaleet voivat olla kuumia ja teräviä. Turvakengät ja paksut käsineet ovat erittäin suositeltavia.**

## Vinkkejä parempaan sahaamiseen

- Aloita sahaus pinnasta, jossa suurin määrä hampaita on kerrallaan kosketuksissa työkappaleen kanssa (katso kuva T).
- Älä koskaan kierrä vannesahanterää sahaamisen aikana.
- Älä koskaan käytä lastuamisnesteitä kannettavien vannesahojen kanssa. Lastuamisnesteiden käyttö aiheuttaa kerrostumia hihnapyöriin ja heikentää suorituskykyä.
- Jos sahausajan aikana esiintyy liiallista tärinää, varmista, että sahattava materiaali on kiinnitetty tukevasti. Jos tärinä jatkuu, vaihda vannesahanterä.

## Huolto ja hoito



### **VAROITUS!**

*Irrota akku ennen minkään toimenpiteiden suorittamista sähkötyökalulle.*

### **Puhdistus**

- Puhdista sähkötyökalu ja tuuletusaukkojen edessä oleva ritilä säännöllisesti. Puhdistusväli riippuu materiaalista ja käyttöajan pituudesta.
- Puhalla kotelon sisätila ja moottori puhtaaksi kuivalla paineilmalla säännöllisesti.

## Varaosat ja tarvikkeet

Katso muut lisätarvikkeet valmistajan tuoteluetteloista.

Räjähetyksuvat ja varaosaluettelot löydät kotisivuiltamme:

**www.flex-tools.com.**

## Hävittämistä koskevat tiedot



### **VAROITUS!**

*Tee käytöstä poistetut sähkötyökalut käyttökelvottomiksi:*

– akkukäyttöiset poista akku.



Vain EU-maat Älä hävitä sähkötyökaluja kotitalousjätteen joukossa!

Vanhoja sähkö- ja elektroniikkalaitteita koskevan eurooppalaisen direktiivin 2012/19/EU ja sen maakohtaisten sovellusten mukaisesti käytetyt sähkötyökalut on kerättävä erikseen ja kierrätettävä ympäristöystävällisellä tavalla.



**Raaka-aineiden hyödyntäminen jätteenä hävittämisen sijaan.**

Laitteet, lisävarusteet ja pakkaukset pitää kierrättää ympäristöystävällisellä tavalla. Muoviset osat on merkitty kierrätykseen materiaalityypin mukaisesti.



### **VAROITUS!**

*Älä hävitä akkuja tai paristoja kotitalousjätteen seassa, polttamalla tai heittämällä veteen. Älä avaa käytettyjä akkuja tai paristoja.*

Vain EU-maat:

Direktiivin 2006/66/EY mukaan vialliset tai käytetyt akut ja paristot on kierrätettävä.



### **HUOMAUTUS**

*Kysy jälleenmyyjältä tietoa hävitysvaihtoehdoista!*

## **€-Vaatimustenmukaisuusvakuutus**

Vakuutamme yksinomaan omalla vastuullamme, että kohdassa "Tekniset tiedot" kuvattu tuote täyttää seuraavien standardien tai normatiivisten asiakirjojen vaatimukset: Standardin EN 60745, direktiivien 2014/30/EU, 2006/42/EY, 2011/65/EU määräykset. Teknisistä asiakirjoista vastaava: FLEX-Elektrowerkzeuge GmbH, R & D Bahnhofstrasse 15, D-71711 Steinheim/Murr

Peter Lameli  
Tekninen johtaja

Klaus Peter Weinper  
Päällikkö  
laatuosasto (QD)

1.7.2023; FLEX-Elektrowerkzeuge GmbH  
Bahnhofstrasse 15, D-71711 Steinheim/Murr

## **Vapautus vastuusta**

Valmistaja ja valmistajan edustaja eivät vastaa vahingoista tai voiton menetyksestä, joiden syynä on liiketoiminnan keskeytyminen johtuen tuotteesta tai siitä, ettei tuotetta mahdollisesti voida käyttää.

Valmistaja ja valmistajan edustaja eivät vastaa vahingoista, joiden syynä on ohjeiden vastainen käyttö tai tuotteen käyttö muiden kuin valmistajan tuotteiden kanssa.

## Σύμβολα που χρησιμοποιούνται σε αυτό το εγχειρίδιο

### ΠΡΟΕΙΔΟΠΟΙΗΣΗ!

Υποδηλώνει επικείμενο κίνδυνο. Η μη τήρηση αυτής της προειδοποίησης μπορεί να οδηγήσει σε θάνατο ή σε εξαιρετικά σοβαρό τραυματισμό.

### ΠΡΟΣΟΧΗ!

Υποδηλώνει το ενδεχόμενο μιας επικίνδυνης κατάστασης. Η μη τήρηση αυτής της προειδοποίησης μπορεί να οδηγήσει σε ελαφρύ τραυματισμό ή υλικές ζημιές.

### ΣΗΜΕΙΩΣΗ

Υποδηλώνει συμβουλές χρήσης και σημαντικές πληροφορίες.

## Σύμβολα επάνω στο ηλεκτρικό εργαλείο

V Volt  
/min Ταχύτητα περιστροφής



Διαβάστε τις οδηγίες



Φοράτε προστατευτικά γυαλιά.



Φοράτε μάσκα!



Οδηγίες διάθεσης του άχρηστου ηλεκτρικού εργαλείου (βλ. σελίδα 98)!

## Για την ασφάλειά σας

### ΠΡΟΕΙΔΟΠΟΙΗΣΗ!

Πριν από τη χρήση του ηλεκτρικού εργαλείου, διαβάστε και τηρείτε:

- αυτές τις οδηγίες χρήσης,
- τις «Γενικές οδηγίες ασφαλείας» για τον χειρισμό ηλεκτρικών εργαλείων στο βιβλιαράκι που περιλαμβάνεται στη συσκευασία (αριθμ. φυλλαδίου: 315.915),

- τους κανόνες που ισχύουν στην εγκατάσταση, όπως και τους κανονισμούς πρόληψης ατυχημάτων.

Αυτό το ηλεκτρικό εργαλείο ανταποκρίνεται στην πιο σύγχρονη τεχνολογία και έχει κατασκευαστεί σύμφωνα με τους αναγνωρισμένους κανονισμούς ασφαλείας. Ωστόσο, όταν χρησιμοποιείται το ηλεκτρικό εργαλείο μπορεί να αποτελέσει κίνδυνο για τη ζωή και τη σωματική ακεραιότητα του χρήστη ή τρίτου, όπως και να προκληθεί υλική ζημιά στο ηλεκτρικό εργαλείο ή σε άλλη περιουσία.

Η συμπαγής πριονοκορδέλα μπαταρίας και η πριονοκορδέλα βαθιάς κοπής μπορούν να χρησιμοποιηθούν μόνο

- σύμφωνα με την προβλεπόμενη χρήση,
- σε άριστη κατάσταση λειτουργίας.

Βλάβες με επίπτωση στην ασφάλεια θα πρέπει να αποκαθίστανται αμέσως.

## Προβλεπόμενη χρήση

Η συμπαγής πριονοκορδέλα μπαταρίας και η πριονοκορδέλα βαθιάς κοπής προορίζονται

- για εμπορική χρήση στη βιομηχανία και το εμπόριο,
- για επαγγελματικές εφαρμογές κοπής μετάλλων και πλαστικών.
- για χρήση με ιμάντες πριονιού και παρελκόμενα που συνιστώνται από τον κατασκευαστή.
- δεν έχουν σχεδιαστεί για κοπή ξύλου ή παρόμοιων υλικών.

## Οδηγίες ασφαλείας για πριονοκορδέλα

### ΠΡΟΕΙΔΟΠΟΙΗΣΗ!

**μελετήστε όλες τις προειδοποιήσεις ασφαλείας, τις οδηγίες, τις εικόνες και τις προδιαγραφές που συνοδεύουν αυτό το ηλεκτρικό εργαλείο.** Εάν δεν τηρηθούν όλες οι οδηγίες που αναφέρονται παρακάτω, μπορεί να προκληθεί ηλεκτροπληξία, πυρκαγιά και/ή σοβαρός τραυματισμός. Φυλάξτε όλες τις προειδοποιήσεις και τις οδηγίες για μελλοντική αναφορά.

- Κρατάτε το ηλεκτρικό εργαλείο από τις μονωμένες λαβές, όταν πραγματοποιείτε εργασίες όπου το παρελκόμενο κοπής μπορεί να έρθει σε επαφή με κρυφές καλωδιώσεις. Εάν τα παρελκόμενα κοπής έρθουν σε επαφή με ηλεκτροφόρα καλώδια ενδέχεται τα εκτεθειμένα μεταλλικά μέρη

του ηλεκτρικού εργαλείου να καταστούν και αυτά ηλεκτροφόρα και να προκαλέσουν ηλεκτροπληξία στον χειριστή.

- **Ασφαλίστε το τεμάχιο επεξεργασίας.**  
Οι συσκευές σύσφιξης ή μια μέγγενη θα συγκρατούν το τεμάχιο επεξεργασίας στη θέση του καλύτερα από το χέρι.
- **Ασφαλίστε το υλικό πριν το κόψετε. Ποτέ μην το κρατάτε στο χέρι ή στα πόδια σας.**  
Μικρό ή λεπτό υλικό μπορεί να λυγίσει ή να δονηθεί με τη λεπίδα, προκαλώντας απώλεια ελέγχου.
- **Διατηρείτε τα χέρια μακριά από την περιοχή της κοπής και τη λεπίδα. Κρατήστε το άλλο σας χέρι στην μπροστινή λαβή.** Εάν κρατάτε το πριόνι και με τα δύο χέρια, δεν κινδυνεύουν να κοπούν με τη λάμα.
- **Μη χρησιμοποιείτε κατεστραμμένη λεπίδα. Πριν από κάθε χρήση επιθεωρήστε τη λεπίδα για ρωγμές, τσιπς ή άλλες ζημιές.** Αντικαταστήστε αμέσως μια κατεστραμμένη λεπίδα.
- **Κρατήστε τα χέρια ανέμεσα στη λεπίδα και τον οδηγό υλικού. Πάντα να ξεκινάτε την κοπή με το τεμάχιο επεξεργασίας στον οδηγό υλικού.** Όταν το εργαλείο ξεκινήσει την εργασία θα τραβηχτεί στον οδηγό υλικού και μπορεί νατσιμπήσει τα δάχτυλά σας.
- **Πριν ξεκινήσετε την κοπή, γυρίστε το εργαλείο στη θέση «ON» και αφήστε τη λεπίδα να φτάσει σε πλήρη ταχύτητα.** Το εργαλείο μπορεί να κάνει θόρυβο ή να δονείται εάν η ταχύτητα της λεπίδας είναι πολύ χαμηλή στην αρχή της κοπής.
- **Μην αγγίζετε τη λεπίδα ή το τεμάχιο επεξεργασίας αμέσως μετά τη λειτουργία.** Η λεπίδα και το τεμάχιο επεξεργασίας θα είναι καυτά.
- **Όταν αφαιρείτε τη λεπίδα από το εργαλείο, αποφύγετε την επαφή με το δέρμα και χρησιμοποιήστε κατάλληλα προστατευτικά γάντια όταν πιάνετε τη λεπίδα ή το παρελκόμενο.** Τα παρελκόμενα μπορεί να είναι καυτά μετά από παρατεταμένη χρήση.
- **Μην «μπουκώνετε» τη λεπίδα και μην ασκείτε υπερβολική πίεση στο εργαλείο κατά την κοπή.** Η υπερβολική πίεση της λεπίδας αυξάνει το φορτίο και την ευαισθησία στη συστροφή ή το δάσιμο της λεπίδας στην κοπή και την πιθανότητα θραύσης της λεπίδας.

## Θόρυβος και κραδασμοί

Οι τιμές θορύβου και κραδασμών έχουν προσδιοριστεί σύμφωνα με το πρότυπο EN 60745. Το αξιολογημένο επίπεδο θορύβου A του ηλεκτρικού εργαλείου είναι τυπικά:

- Επίπεδο ηχητικής πίεσης  $L_{pA}$ :  
SBE 64 18-EC 82.3 dB(A);  
SBE 127 18-EC 81.9 dB(A);
- Στάθμη ηχητικής ισχύος  $L_{WA}$ :  
SBE 64 18-EC 93.3 dB(A);  
SBE 127 18-EC 92.9 dB(A);
- Αβεβαιότητα:  $K = 3 \text{ dB}$ .

Συνολική τιμή κραδασμών κατά το πριόνισμα του χαλύβδινου σωλήνα:

- Τιμή εκπομπών  $a_h$ :  
SBE 64 18-EC/ SBE 127 18-EC  $< 2.5 \text{ m/s}^2$
- Αβεβαιότητα:  $K = 1.5 \text{ m/s}^2$



### ΠΡΟΣΟΧΗ!

*Οι αναφερόμενες τιμές αφορούν καινούρια ηλεκτρικά εργαλεία. Η καθημερινή χρήση προκαλεί αλλαγές στις τιμές θορύβου και κραδασμών.*



### ΣΗΜΕΙΩΣΗ

*Οι δηλωμένες συνολικές τιμές κραδασμών και το δηλωμένο επίπεδο εκπομπής θορύβου που αναφέρεται στο παρόν ενημερωτικό φύλλο έχουν μετρηθεί σύμφωνα με μια τυποποιημένη μέθοδο μέτρησης κατά το πρότυπο EN 60745 και μπορούν να χρησιμοποιηθούν για τη σύγκριση εργαλείων μεταξύ τους.*

Μπορεί να χρησιμοποιηθεί για μια προκαταρκτική αξιολόγηση έκθεσης. Το προσδιορισμένο επίπεδο εκπομπής κραδασμών ανταποκρίνεται στις κύριες εφαρμογές του εργαλείου. Ωστόσο, εάν το εργαλείο χρησιμοποιηθεί για άλλες εφαρμογές, με διαφορετικά παρελκόμενα κοπής ή υπό ελλιπή συντήρηση, τότε το επίπεδο εκπομπής κραδασμών ενδέχεται να διαφέρει.

Αυτό μπορεί να αυξήσει σημαντικά το επίπεδο έκθεσης κατά τη διάρκεια της συνολικής περιόδου εργασίας.

Προκειμένου να εκτιμηθεί με ακρίβεια το επίπεδο έκθεσης σε κραδασμούς, θα πρέπει να λαμβάνεται επίσης υπόψη ο χρόνος που το εργαλείο είναι απενεργοποιημένο ή σε λειτουργία χωρίς να χρησιμοποιείται.

Αυτό μπορεί να μειώσει σημαντικά το επίπεδο έκθεσης κατά τη διάρκεια της συνολικής περιόδου εργασίας.

Προσδιορίστε επιπρόσθετα μέτρα ασφαλείας για την προστασία του χειριστή από τις συνέπειες των κραδασμών, όπως: συντηρείτε το εργαλείο και τα παρελκόμενα κοπής, διατηρείτε τα χέρια ζεστά, και δημιουργήστε πρότυπα εργασίας.

### **ΠΡΟΕΙΔΟΠΟΙΗΣΗ!**

*Η εκπομπή κραδασμών και θορύβου κατά τη διάρκεια της πραγματικής χρήσης του ηλεκτρικού εργαλείου μπορεί να διαφέρουν από τις δηλωθείσες τιμές στις οποίες χρησιμοποιείται το εργαλείο. Για την προστασία του χειριστή, πρέπει να χρησιμοποιούνται ωτοασπίδες υπό πραγματικές συνθήκες χρήσης.*

### **ΠΡΟΣΟΧΗ!**

*Φοράτε ωτοασπίδες όταν η ηχητική πίεση είναι άνω των 85 dB(A).*

## Τεχνικά δεδομένα

Εργαλείο		SBE 64 18-EC	SBE127 18-EC
Τύπος		Συμπαγής πριονοκορδέλα	Πριονοκορδέλα βαθιάς κοπής
Ονομαστική τάση	Vdc	18	18
Ταχύτητα χωρίς φορτίο	m/min	0-192	0-192
Διάσταση λεπίδας	mm	835 x 13 x 0,5	1140 x 13 x 0,5
Μέγ. Βάθος κοπής	mm	Στρογγυλό κοντάκι	
		64	127
		Ορθογώνιο κοντάκι	
		64x64	127x127
Βάρος κατά τη «Διαδικασία EPTA 01/2003» (χωρίς μπαταρία)	kg	3.3	5.9

Μπαταρία	18V	AP 18.0/2.5 AP 18.0/5.0 AP 18.0/8.0
Βάρος μπαταρίας	kg	AP 18.0/2.5 0.42 AP 18.0/5.0 0.72 AP 18.0/8.0 1.1
Θερμοκρασία λειτουργίας	-10-40°C	
Θερμοκρασία αποθήκευσης	< 50°C	
Θερμοκρασία φόρτισης	4-40°C	
Φορτιστής	CA 10.8/18.0, CA 18.0-LD	

## Γενική επισκόπηση (βλ. σχήμα A)

Η αριθμηση των χαρακτηριστικών του προϊόντος αναφέρεται στην απεικόνιση του ηλεκτρικού εργαλείου στη σελίδα με τα γραφικά.

- Κουμπί ασφάλισης**
- Επιλογέας ταχύτητας**
- Μπροστινή λαβή**
- Μοχλός ασφάλισης τάσης**
- Προστατευτικό**
- Λεπίδα**
- Λυχνία LED**
- Οδηγός τεμαχίου επεξεργασίας**
- 9α Βίδα ρύθμισης οδηγού**  
(SBE 64 18-EC)
- 9β Κουμπί ρύθμισης οδηγού**  
(SBE 127 18-EC)
- Άγκιστρο πριονιού**
- Κύρια λαβή**
- Διακόπτης ενεργοποίησης μεταβλητής ταχύτητας**
- 13α Ασφάλιση καλύμματος λεπίδας**  
(SBE 64 18-EC)
- 13β Βίδα ασφάλισης καλύμματος λεπίδας**  
(SBE 127 18-EC)
- Εξάγωνο κλειδί**
- Κάλυμμα λεπίδας**

## 16. Τροχαλία

### Οδηγίες λειτουργίας

#### ΠΡΟΕΙΔΟΠΟΙΗΣΗ!

*Αφαιρείτε την μπαταρία πριν από την εκτέλεση οποιασδήποτε εργασίας στο ηλεκτρικό εργαλείο.*

#### Πριν από την ενεργοποίηση του ηλεκτρικού εργαλείου

Αποσυνεχάστε τη συμπαγή πριονοκορδέλα μπαταρίας και την πριονοκορδέλα βαθιάς κοπής, ελέγξτε μήπως κάποια εξαρτήματα λείπουν ή έχουν υποστεί ζημιά.

#### ΣΗΜΕΙΩΣΗ

*Οι μπαταρίες δεν είναι φορτισμένες πλήρως κατά την παράδοση. Πριν από την αρχική χρήση, φορτίστε τις μπαταρίες πλήρως. Ανατρέξτε στο εγχειρίδιο του φορτιστή.*

#### Τοποθέτηση/αντικατάσταση της μπαταρίας

- Πιέστε τη φορτισμένη μπαταρία μέσα στο ηλεκτρικό εργαλείο, μέχρι να ακουστεί ένα κλικ ότι μπήκε στη θέση της (βλ. σχήμα B1 και Γ1).
- Για να την αφαιρέσετε, πιέστε το κουμπι αποδέσμευσης (1.) και τραβήξτε την μπαταρία (2.) προς τα έξω. (βλ. σχήμα B2 και Γ2).

#### ΠΡΟΣΟΧΗ!

*Όταν το ηλεκτρικό εργαλείο δεν χρησιμοποιείται, προστατεύετε τις επαφές της μπαταρίας. Ασύνδετα μεταλλικά μέρη μπορούν να βραχυκυκλώσουν τις επαφές και ενέχει κίνδυνο έκρηξης και πυρκαγιάς!*

#### Επιλογή λεπίδων και λεπίδας



Η πριονοκορδέλα SBE 64 18-EC είναι σχεδιασμένη να χρησιμοποιεί λεπίδες πάχους 0,5 mm, πλάτους 13 mm, μήκους 835 mm και η πριονοκορδέλα SBE 127 18-EC είναι σχεδιασμένη να χρησιμοποιεί λεπίδες πάχους 0,5 mm, πλάτους 13 mm και μήκους 1140 mm. ΜΗ χρησιμοποιείτε λεπίδες πάχους άνω των 0,5 mm.

Χρησιμοποιήστε μια λεπίδα με τη σωστή πίσσα για τη συγκεκριμένη εργασία κοπής.

Για να επιλέξετε τη σωστή λεπίδα, πρέπει να ληφθούν υπόψη τρεις παράγοντες: Το

μέγεθος, το σχήμα και το είδος του υλικού που θα κοπεί.

Οι παρακάτω προτάσεις αφορούν την επιλογή της σωστής λεπίδας για διάφορες εργασίες κοπής. Οι απαιτήσεις για λεπίδες μπορεί να διαφέρουν ανάλογα με το συγκεκριμένο μέγεθος, το σχήμα και τον τύπο του υλικού που πρόκειται να κοπεί.

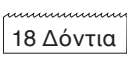
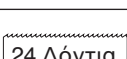
 10 Δόντια	For tough stock 4.8mm up to 82.6mm in diameter or width.
 14 Δόντια	For tough stock 4mm up to 19mm in diameter or width.
 18 Δόντια	For thin-wall tubing and thin sheets heavier than 21 gauge.
 24 Δόντια	For thin-wall tubing and thin sheets heavier than 21 gauge.

#### Τοποθέτηση/αφαίρεση λεπίδας

#### ΠΡΟΕΙΔΟΠΟΙΗΣΗ!

*Μια ακατάλληλη ή λανθασμένα τοποθετημένη λεπίδα πριονοκορδέλας μπορεί να προκαλέσει ζημιά στο πριόνι. Χρησιμοποιείτε μόνο λεπίδες πριονοκορδέλας που είναι κατάλληλες για αυτό το πριόνι.*

#### ΠΡΟΕΙΔΟΠΟΙΗΣΗ!

*Αφαιρείτε πάντα τη συστοιχία μπαταριών από το εργαλείο πριν εγκαταστήσετε ή αφαιρέσετε τη λεπίδα.*

#### Για να εγκαταστήσετε τη λεπίδα (SBE 64 18-EC)

- Περιστρέψτε τον μοχλό ασφάλισης τάνυσης (4) 180° αριστερόστροφα (βλ. σχήμα Δ).
- Αναποδογυρίστε την πριονοκορδέλα. Ανασηκώστε και τις δύο ασφάλειες του καλύμματος της λεπίδας (13α) και ανοίξτε το κάλυμμα της λεπίδας (15) (βλ. εικόνα Ε).
- Πιέστε σταθερά τη νέα λεπίδα μεταξύ των κυλινδρω-οδηγών λεπίδας (στ1) (βλ. σχήμα ΣΤ).

#### ΣΗΜΕΙΩΣΗ

*Βεβαιωθείτε ότι τα δόντια είναι στραμμένα προς τα κάτω και δείχνουν προς τον οδηγό του τεμαχίου επεξεργασίας (βλ. εικόνα Ζ).*

- Κρατώντας τη λεπίδα στους κυλινδρους-οδηγούς (στ1), περάστε τη γύρω από τις

δύο τροχαλίες (στ2) και μέσα από τον οδηγό του τεμαχίου επεξεργασίας (8).

- Βεβαιωθείτε ότι η λεπίδα έχει εισαχθεί πλήρως στους κυλινδρους-οδηγούς (στ1) και τοποθετείται τετράγωνα στις τροχαλίες (στ2).
- Κλείστε το κάλυμμα της λεπίδας (15) και πιέστε προς τα κάτω τις ασφάλειες του καλύμματος της λεπίδας (13a).
- Περιστρέψτε τον μοχλό ασφάλισης τάνυσης (4) κατά 180° δεξιόστροφα.

### **i** ΣΗΜΕΙΩΣΗ

*Τα δόντια κοπής της λεπίδας πρέπει πάντα να δείχνουν προς την κατεύθυνση περιστροφής της λεπίδας (βλέπε σχήμα Η).*

**Για να αφαιρέσετε τη λεπίδα**

### **!** ΠΡΟΕΙΔΟΠΟΙΗΣΗ!

*Η πριονολάμα μπορεί να καίει μετά τη χρήση. Αφήστε τη λεπίδα να κρυώσει όταν αφαιρείτε μια λεπίδα πριονιού.*

- Περιστρέψτε τον μοχλό ασφάλισης τάνυσης (4) 180° αριστερόστροφα.
- Αναποδογυρίστε την πριονοκορδέλα. Ανασηκώστε και τις δύο ασφάλειες του καλύμματος της λεπίδας (13a) και ανοίξτε το κάλυμμα της λεπίδας (15).
- Ξεκινήστε να αφαιρείτε τη λεπίδα στο πάνω μέρος και συνεχίστε γύρω από τις τροχαλίες (στ2). Η λεπίδα μπορεί να απελευθερωθεί κατά την αφαίρεση. Οι λεπίδες του πριονιού είναι αιχμηρές. Να είστε προσεκτικοί στον χειρισμό τους.
- Η επιφάνεια από καουτσούκ των τροχαλιών πρέπει να επιθεωρείται για χαλαρότητα ή ζημιά κατά την αλλαγή της λεπίδας.

**Για να τοποθετήσετε τη λεπίδα (SBE 127 18-EC)**

- Αναποδογυρίστε την πριονοκορδέλα. Αφαιρέστε πρώτα τις δύο βίδες ασφάλισης του καλύμματος λεπίδας (13β) στο κάλυμμα της λεπίδας (15). Ανασηκώστε την επάνω γωνία των καλυμμάτων λεπίδων (15), τραβήξτε προς τα έξω και αφαιρέστε τα καλύμματα των λεπίδων (15) (βλ. εικόνα Θ).
- Περιστρέψτε τον μοχλό ασφάλισης τάνυσης (4) 180° δεξιόστροφα (βλ. εικόνα Ι).
- Αναποδογυρίστε την πριονοκορδέλα, πιέστε σταθερά τη νέα λεπίδα ανάμεσα στους κυλινδρους-οδηγούς λεπίδας (ια1)

(βλ. εικόνα ΙΑ).

### **i** ΣΗΜΕΙΩΣΗ

*Βεβαιωθείτε ότι τα δόντια είναι στραμμένα προς τα κάτω και δείχνουν προς τον οδηγό του τεμαχίου επεξεργασίας (βλ. εικόνα ΙΒ).*

- Κρατώντας τη λεπίδα στους κυλινδρους-οδηγούς (ια1), περάστε τη γύρω από τις δύο τροχαλίες (13β) και μέσα από τον οδηγό του τεμαχίου επεξεργασίας (8).
- Βεβαιωθείτε ότι η λεπίδα έχει εισαχθεί πλήρως στους κυλινδρους-οδηγούς (ια1) και έχει τοποθετηθεί τετράγωνα στις τροχαλίες (16).
- Περιστρέψτε τον μοχλό ασφάλισης τάνυσης (4) 180° αριστερόστροφα.
- Κουμπώστε τα καλύμματα λεπίδας (15) στη θέση τους. Βεβαιωθείτε ότι όλα τα πιεζόμενα καλύμματα έχουν τοποθετηθεί σωστά (βλέπε σχήμα ΙΓ).
- Σφίξτε ξανά τις δύο βίδες ασφάλισης της λεπίδας.

### **!** ΣΗΜΕΙΩΣΗ

*Τα δόντια κοπής της λεπίδας πρέπει πάντα να δείχνουν προς την κατεύθυνση περιστροφής της λεπίδας (βλέπε σχήμα Η).*

**Για να αφαιρέσετε τη λεπίδα**

### **!** ΠΡΟΕΙΔΟΠΟΙΗΣΗ!

*Η λεπίδα πριονιού μπορεί να είναι καυτή μετά τη χρήση. Αφήστε τη λεπίδα να κρυώσει όταν αφαιρείτε μια λεπίδα πριονιού.*

- Αφαιρέστε τα δύο καλύμματα λεπίδας (15) από την πριονοκορδέλα.
- Περιστρέψτε τον μοχλό ασφάλισης τάνυσης (4) κατά 180° δεξιόστροφα.
- Ξεκινήστε να αφαιρείτε τη λεπίδα στο πάνω μέρος και συνεχίστε γύρω από τις τροχαλίες (16). Η λεπίδα μπορεί να απελευθερωθεί κατά την αφαίρεση. Οι λεπίδες του πριονιού είναι αιχμηρές. Να είστε προσεκτικοί στον χειρισμό τους.
- Η επιφάνεια από καουτσούκ των τροχαλιών (16) πρέπει να επιθεωρείται για χαλαρότητα ή ζημιά κατά την αλλαγή της λεπίδας.

**Ρυθμίστε τον οδηγό του τεμαχίου επεξεργασίας (βλέπε σχήμα ΙΔ)**

### **!** ΠΡΟΕΙΔΟΠΟΙΗΣΗ!

*Αφαιρέστε τη συστοιχία μπαταρίας πριν από τη ρύθμιση.*

**SBE 64 18-EC**

- Χαλαρώστε τις δύο βίδες ρύθμισης οδηγών (9α) με το εξάγωνο κλειδί (14) που περιλαμβάνεται.
- Μετακινήστε τον οδηγό του τεμαχίου επεξεργασίας (8) στην επιθυμητή θέση.
- Σφίξτε καλά και τις δύο βίδες (9α).

### SBE 127 18-EC

- Για να προσαρμόσετε τον οδηγό τεμαχίου επεξεργασίας τριών θέσεων, πατήστε το κουμπι ρύθμισης οδηγού (9b) και σύρετε τον οδηγό τεμαχίου επεξεργασίας (8) στην επιθυμητή θέση συγκράτησης.

## Λυχνία LED (βλέπε σχήμα ΙΣΤ)

Η λυχνία LED (7) θα ανάψει αυτόματα με ένα ελαφρύ πάτημα του διακόπτη ενεργοποίησης μεταβλητής ταχύτητας, προτού αρχίσει να λειτουργεί το ηλεκτρικό εργαλείο, ενώ θα σβήσει περίπου 10 δευτερόλεπτα μετά την αποδέσμευση του διακόπτη ενεργοποίησης.

Η λυχνία LED αναβοσβήνει γρήγορα σε περίπτωση υπερφόρτωσης ή υπερθέρμανσης του ηλεκτρικού εργαλείου και/ή της μπαταρίας, ενώ οι εσωτερικοί αισθητήρες του ηλεκτρικού εργαλείου θα απενεργοποιήσουν το εργαλείο. Αφήστε το ηλεκτρικό εργαλείο να «ξεκουραστεί» για λίγο, τοποθετώντας το εργαλείο και την μπαταρία ξεχωριστά σε σημείο με καλή ροή αέρα προκειμένου να κρυώσουν.

Η λυχνία LED αναβοσβήνει πιο αργά, όταν η μπαταρία κοντεύει να αδειάσει. Επαναφορτίστε τη συστοιχία μπαταριών.

## Άγκιστρο πριονιού (βλέπε σχήμα ΙΖ)

### ⚠ ΠΡΟΕΙΔΟΠΟΙΗΣΗ!

*Όταν το πριόνι είναι κρεμασμένο από το άγκιστρο, μην κουνάτε το πριόνι ή το αντικείμενο από το οποίο κρέμεται.*

### ⚠ ΠΡΟΕΙΔΟΠΟΙΗΣΗ!

*Βεβαιωθείτε ότι η δομή που χρησιμοποιήθηκε για το κρέμασμα του πριονιού είναι ασφαλής. Μπορεί να προκληθεί σωματικός τραυματισμός ή υλική ζημιά.*

### ⚠ ΠΡΟΕΙΔΟΠΟΙΗΣΗ!

*Χρησιμοποιήστε το άγκιστρο μόνο για να κρεμάσετε το πριόνι.*

Η χρήση του άγκιστρου για να κρεμάσετε

οτιδήποτε άλλο μπορεί να οδηγήσει σε σοβαρό τραυματισμό.

Για να το χρησιμοποιήσετε, σηκώστε το άγκιστρο του πριονιού (10) μέχρι να ασφαλίσει στην ανοιχτή θέση.

Όταν δεν χρησιμοποιείται, κατεβάζετε πάντα το άγκιστρο μέχρι να ασφαλίσει στην κλειστή θέση.

## Διακόπτης ενεργοποίησης μεταβλητής ταχύτητας (δείτε σχήμα ΙΗ)

### SBE 64 18-EC

Για να ενεργοποιήσετε το εργαλείο, πατήστε παρατεταμένα το κουμπι απασφάλισης (1) και μετά πιέστε τον διακόπτη ενεργοποίησης (12). Αποδεσμεύστε το κουμπι απασφάλισης και συνεχίστε να πιέζετε τον διακόπτη ενεργοποίησης (12) για συνεχή λειτουργία.

Για να απενεργοποιήσετε το εργαλείο, αποδεσμεύστε τον διακόπτη ενεργοποίησης (12).

Ο διακόπτης ενεργοποίησης μεταβλητής ταχύτητας (12) παρέχει μεγαλύτερη ταχύτητα όταν αυξάνεται η πίεση στον διακόπτη ενεργοποίησης και μικρότερη όταν μειώνεται η πίεση στον διακόπτη ενεργοποίησης.

### SBE 127 18-EC

Για να ενεργοποιήσετε το εργαλείο, πατήστε παρατεταμένα το κουμπι απασφάλισης από την πλευρά που επισημαίνεται με «», και μετά πιέστε τον διακόπτη ενεργοποίησης (12).

Για να απενεργοποιήσετε το εργαλείο, αποδεσμεύστε τον διακόπτη ενεργοποίησης (12).

Για να αποτρέψετε την ακούσια ενεργοποίηση του πριονιού, πατήστε το κουμπι απασφάλισης από την πλευρά που επισημαίνεται με «» και ο διακόπτης ενεργοποίησης θα κλειδωθεί.

Ο διακόπτης ενεργοποίησης μεταβλητής ταχύτητας (12) παρέχει μεγαλύτερη ταχύτητα όταν αυξάνεται η πίεση στον διακόπτη ενεργοποίησης και μικρότερη όταν μειώνεται η πίεση στον διακόπτη ενεργοποίησης.

## Επιλογέας ταχύτητας (δείτε σχήμα ΙΘ)

Η πριονοκορδέλα έχει έναν επιλογέα ταχύτητας (2) για να ρυθμίσετε τη διαφορετική ταχύτητα.

Περιστρέψτε τον επιλογέα ταχύτητας (2) στο «6» για μέγιστη ταχύτητα ή στο «1» για την ελάχιστη ταχύτητα (SBE 64 18-EC).

Περιστρέψτε τον επιλογέα ταχύτητας (2) στο «5» για μέγιστη ταχύτητα ή στο «1» για την ελάχιστη ταχύτητα (SBE 127 18-EC).

## Σωστή θέση χεριού (βλέπε σχήμα Κ)

### ΠΡΟΕΙΔΟΠΟΙΗΣΗ!

Για να μειώσετε τον κίνδυνο σοβαρού τραυματισμού, χρησιμοποιείτε πάντα τη σωστή θέση των χεριών σας.

Η σωστή θέση του χεριού απαιτεί ένα χέρι στην κύρια λαβή (11) και ένα χέρι στην μπροστινή λαβή (3).

### Γενική κοπή

- Αφαιρέστε τη συστοιχία μπαταριών από το ηλεκτρικό εργαλείο.
- Βεβαιωθείτε ότι το τεμάχιο επεξεργασίας είναι καλά στερεωμένο στη θέση του για να μη γλιστρήσει ή μετατοπιστεί κατά την κοπή.
- Τοποθετείτε κατάλληλο τύπο και μέγεθος λεπίδας για το υλικό και το μέγεθος του τεμαχίου επεξεργασίας.
- Σημειώστε τη γραμμή κοπής καθαρά στο τεμάχιο επεξεργασίας, εάν χρειάζεται.
- Τοποθετήστε τη συστοιχία μπαταριών στην πριονοκορδέλα.
- Κρατήστε το πριόνι σταθερά και με τα δύο χέρια. Φροντίστε να διατηρείτε τα χέρια σας μόνο στις μονωμένες επιφάνειες λαβής.
- Φέρτε τον οδηγό του τεμαχίου επεξεργασίας σε επαφή με το τεμάχιο επεξεργασίας ενώ κρατάτε τη λεπίδα μακριά από το τεμάχιο επεξεργασίας.
- Ξεκινήστε το πριόνι και φέρτε το στη μέγιστη επιθυμητή ταχύτητα κοπής πριν εφαρμόσετε τη λεπίδα στο τεμάχιο επεξεργασίας.
- Γείρετε αργά και απαλά το εργαλείο για να φέρετε τη λεπίδα του πριονιού

σε επαφή με το τεμάχιο επεξεργασίας. Χρησιμοποιήστε μόνο αρκετή σταθερή πίεση στη λεπίδα για να διατηρήσετε την κοπή του πριονιού. Μη ζορίζετε το ηλεκτρικό εργαλείο.

### ΣΗΜΕΙΩΣΗ

*Κατά τη διάρκεια της κοπής, εάν η πριονοκορδέλα παρουσιάσει εμπλοκή ή μπλοκάρει στο υλικό του τεμαχίου επεξεργασίας, αποδεσμεύστε αμέσως τον διακόπτη για να αποφύγετε ζημιά στη λεπίδα της πριονοκορδέλας και στον κινητήρα.*

### ΠΡΟΕΙΔΟΠΟΙΗΣΗ!

*Τα τελικά κομμάτια, τα οποία θα ήταν αρκετά βαριά ώστε να προκαλέσουν τραυματισμό κατά την πτώση, μετά την αποκοπή, θα πρέπει να υποστηρίζονται. Τα τελικά κομμάτια μπορεί να είναι καυτά και αιχμηρά. Συνιστώνται ανεπιφύλακτα τα παπούτσια ασφαλείας και τα βαριά γάντια.*

Συμβουλές για καλύτερο κόψιμο

- Ξεκινήστε να κόβετε σε μια επιφάνεια όπου ο μεγαλύτερος αριθμός δοντιών θα έρχεται σε επαφή με το τεμάχιο επεξεργασίας ταυτόχρονα (βλ. εικόνα ΚΑ).
- Μη στρίβετε ποτέ τη λεπίδα του πριονιού κατά τη λειτουργία κοπής.
- Μη χρησιμοποιείτε ποτέ υγρά ψυκτικά με φορητές πριονοκορδέλες. Η χρήση υγρών ψυκτικών θα προκαλέσει συσσώρευση στις τροχαλίες και θα μειώσει την απόδοση.
- Εάν παρουσιαστούν υπερβολικοί κραδασμοί κατά τη διάρκεια της κοπής, βεβαιωθείτε ότι το υλικό που κόβετε είναι καλά σφιγμένο. Εάν οι κραδασμοί συνεχίζονται, αλλάξτε τη λεπίδα πριονοκορδέλας.

## Συντήρηση και φροντίδα

### ΠΡΟΕΙΔΟΠΟΙΗΣΗ!

*Αφαιρείτε την μπαταρία πριν από την εκτέλεση οποιασδήποτε εργασίας στο ηλεκτρικό εργαλείο.*

## Καθαρισμός

- Καθαρίζετε τακτικά το ηλεκτρικό εργαλείο και το πλέγμα που υπάρχει μπροστά από τις οπές εξαερισμού. Η συχνότητα καθαρισμού εξαρτάται από το υλικό και τη διάρκεια χρήσης.

- Καθαρίζετε τακτικά το εσωτερικό του περιβλήματος και του κινητήρα με ξηρό πεπιεσμένο αέρα.

## Ανταλλακτικά και παρελκόμενα

Για άλλα παρελκόμενα, ανατρέξτε στους καταλόγους του κατασκευαστή.

Σχεδιαγράμματα σε ανεπτυγμένη μορφή και λίστες ανταλλακτικών διατίθενται στον δικτυακό μας τόπο.

[www.flex-tools.com](http://www.flex-tools.com).

## Πληροφορίες απόρριψης

### ΠΡΟΕΙΔΟΠΟΙΗΣΗ!

*Αχρηστεύετε τα παλιά ηλεκτρικά εργαλεία:*

- αφαιρώντας την μπαταρία στα ηλεκτρικά εργαλεία που λειτουργούν με μπαταρία.



Μόνο για τις χώρες της ΕΕ Μην πετάτε ηλεκτρικά εργαλεία στα οικιακά απορρίμματα!

Σύμφωνα με την ευρωπαϊκή οδηγία 2012/19/ΕΕ σχετικά με τα απόβλητα ηλεκτρικού και ηλεκτρονικού εξοπλισμού και την ενσωμάτωση της οδηγίας αυτής στο εθνικό δίκαιο, τα άχρηστα ηλεκτρικά εργαλεία πρέπει να συλλέγονται ξεχωριστά για να ανακυκλωθούν με τρόπο φιλικό προς το περιβάλλον.

**Ανάκτηση πρώτων υλών αντί για διάθεση απορριμμάτων.**

Η συσκευή, τα παρελκόμενα και η συσκευασία πρέπει να ανακυκλώνονται με τρόπο φιλικό προς το περιβάλλον.

Τα πλαστικά μέρη επισημαίνονται για ανακύκλωση ανάλογα με τον τύπο υλικού.



### ΠΡΟΕΙΔΟΠΟΙΗΣΗ!

*Μην απορρίπτετε τις μπαταρίες στα οικιακά απορρίμματα, στη φωτιά ή σε νερό. Μην ανοίγετε τις άχρηστες μπαταρίες.*

Μόνο για χώρες της ΕΕ:

Σύμφωνα με την οδηγία 2006/66/ΕΚ, οι ελαττωματικές ή άδειες μπαταρίες πρέπει να ανακυκλώνονται.



### ΣΗΜΕΙΩΣΗ

*Σας παρακαλούμε να ζητήσετε από το κατάστημα αγοράς να σας υποδείξει τους τρόπους διάθεσής!*

## €-Δήλωση συμμόρφωσης

Δηλώνουμε με αποκλειστικά δική μας ευθύνη, ότι το προϊόν που περιγράφεται στην ενότητα «Τεχνικά χαρακτηριστικά» συμμορφώνεται με τα ακόλουθα πρότυπα ή κανονιστικά έγγραφα:

EN 60745 σύμφωνα με τις διατάξεις των οδηγιών 2014/30/ΕΕ, 2006/42/ΕΚ, και 2011/65/ΕΕ.

Αρμόδιοι για τα τεχνικά έγγραφα:  
FLEX-Elektrowerkzeuge GmbH, R & D  
Bahnhofstrasse 15, D-71711 Steinheim/Murr,  
Γερμανία

i.v.  

Peter Lameli  
Technical Director

Klaus Peter Weinper  
Head of Quality  
Department (QD)

1.07.2023, FLEX-Elektrowerkzeuge GmbH  
Bahnhofstrasse 15, D-71711 Steinheim/Murr

## Απαλλαγή ευθύνης.

Ο κατασκευαστής και ο εκπρόσωπός του δεν ευθύνονται για καμία ζημιά ή απώλεια κέρδους λόγω της διακοπής επαγγελματικής δραστηριότητας, η οποία επήλθε λόγω του προϊόντος ή ενός άχρηστου προϊόντος.

Ο κατασκευαστής και ο εκπρόσωπός του δεν ευθύνονται για καμία ζημιά που προκλήθηκε από ακατάλληλη χρήση του προϊόντος ή από τη χρήση του προϊόντος με προϊόντα άλλων κατασκευαστών.

## Bu kılavuzda kullanılan semboller

### **UYARI!**

*Yaklaşan tehlikeyi belirtir. Bu uyarının dikkate alınmaması ölüm veya ağır yaralanmalara neden olabilir.*

### **DİKKAT!**

*Olası bir tehlikeli durumu belirtir. Bu uyarının dikkate alınmaması hafif yaralanmalara veya maddi hasar oluşmasına neden olabilir.*

### **NOT**

*Uygulama ipuçlarını ve önemli bilgileri belirtir.*

## Elektrikli alet üzerindeki semboller

V Volt

/min Dönüş hızı



Talimatları okuyun



Koruyucu gözlük takın.



Maske takın!



Eskiyen cihazın bertaraf edilmesine ilişkin bilgiler (bkz. sayfa 104)!

## Güvenliğiniz için

### **UYARI!**

*Elektrikli aleti kullanmadan önce lütfen aşağıdakileri okuyun:*

- burada yer alan çalıştırma talimatlarını,
- elektrikli aletlerin kullanımına ilişkin ekteki kitapçıkta yer alan "Genel güvenlik talimatları"nı (broşür no.: 315.915),
- aletin kullanılacağı alana ilişkin geçerli kuralları ve kazaların önlenmesi ile ilgili düzenlemeleri.

*Bu elektrikli alet son teknoloji ürünü olup, kabul edilen güvenlik düzenlemelerine uygun olarak üretilmiştir.*

*Bununla birlikte kullanım sırasında elektrikli alet, kullanıcının veya bir üçüncü tarafın hayatı ve*

*sağlığı için tehlike oluşturabilir ya da aletin kendisi veya başka eşyalar zarar görebilir.*

*Akülü kompakt şerit testere ve derin kesim şerit testere yalnızca*

- kullanım amacına göre
- ve mükemmel çalışır durumdayken kullanılabilir.

Güvenliği tehlikeye atan arızalar derhal onarılmalıdır.

## Kullanım amacı

Akülü kompakt şerit testere ve derin kesim şerit testere şu amaçlara yönelik kullanım için tasarlanmıştır:

- sanayi ve ticari amaçlı kullanım için,
- profesyonel metal ve plastik kesme uygulamaları için,
- üretici tarafından önerilen şerit testere ve aksesuarları ile kullanım için.
- ahşap veya benzeri malzemeleri kesmek için tasarlanmamıştır.

## Şerit testere için güvenlik talimatları

### **UYARI!**

*Bu elektrikli alet ile birlikte verilen tüm güvenlik uyarılarını, talimatları, çizimleri ve teknik özellikleri okuyun. Aşağıdaki talimatların tamamına uyulmaması elektrik çarpması, yangın ve/veya ciddi yaralanma ile sonuçlanabilir. Tüm uyarı ve talimatları gelecekte başvuru amacıyla muhafaza edin.*

- Kesim aksesuarlarının görünmeyen kablolar ile temas edebileceği çalışma şartlarında elektrikli aleti izolasyonlu tutma yüzeylerinden tutun. "Elektrikli" bir kabloya temas eden kesme aksesuarları, elektrikli aletin metal kısımlarını da "elektrikli" yapabilir ve aleti kullanan kişiye elektrik çarpmasına neden olabilir.
- İş parçasını sabitleyin. Sıkıştırma aletleri veya bir mengene, iş parçasını elle tutmaya göre daha iyi yerinde tutar.
- Kesmeden önce malzemeyi sabitleyin. Asla elinizde veya bacaklarınızın arasında tutmayın. Küçük veya ince malzeme bıçakla birlikte esneyebilir veya titreyerek kontrol kaybına neden olabilir.
- Ellerinizi kesme alanından ve bıçaktan uzak tutun. Diğer elinizi ön tutma kolundan tutun. Testereyi her iki elinizle de tutarsanız bıçak tarafından kesilemezler.
- Hasarlı bir bıçağı kullanmayın. Her

kullanımdan önce bıçakta çatlak, talaş veya başka hasar olup olmadığını kontrol edin. Hasarlı bir bıçağı hemen değiştirin.

- **Ellerinizi bıçak ve malzeme kılavuzu arasında tutun.** Kesmeye her zaman malzeme kılavuzu üzerindeki iş parçasıyla başlayın. Alet çalışmaya başladığında malzeme kılavuzuna doğru çekilir ve parmaklarınızı sıkıştırabilir.
- **Kesmeye başlamadan önce aleti "AÇIK" konuma getirin ve bıçağın tam hıza gelmesini bekleyin.** Kesme başlangıcında bıçak hızı çok yavaşsa alet takırdayabilir veya titrezebilir.
- **Çalışmadan hemen sonra bıçağı veya iş parçasına dokunmayın.** Bıçak ve iş parçası sıcak olacaktır.
- **Bıçağı aletten çıkarırken ciltle temasından kaçınin ve bıçağı veya aksesuarı tutarken uygun koruyucu eldivenler kullanın.** Aksesuarlar, uzun süreli kullanımdan sonra sıcak olabilir.
- **Keserken bıçağı "sıkıştırmayın" veya alete aşırı basınç uygulamayın.** Bıçağın aşırı gerilmesi, yüklemeyi ve bıçağın kesim sırasında bükülme veya sıkışma hassasiyetini ve bıçağın kırılma olasılığını artırır.

## Gürültü ve titreşim

Ses ve titreşim değerleri EN 60745 ile uyumlu olarak ölçülmüştür. Elektrikli aletin değerlendirilmiş gürültü seviyesi (A) tipik olarak:

- Ses basıncı seviyesi  $L_{pA}$ :
  - SBE 64 18-EC 82.3 dB(A);
  - SBE 127 18-EC 81.9 dB(A);
- Ses gücü seviyesi  $L_{WA}$ :
  - SBE 64 18-EC 93.3 dB(A);
  - SBE 127 18-EC 92.9 dB(A);
- Belirsizlik:  $K = 3$  dB.
- Çelik boru kesilirken toplam titreşim değeri:
- Emisyon değeri  $a_{11}$ :
  - SBE 64 18-EC/ SBE 127 18-EC  $<2.5$  m/s<sup>2</sup>
- Belirsizlik:  $K = 1.5/sn.$ <sup>2</sup>



### **DİKKAT!**

*Belirtilen ölçümler yeni olan elektrikli aletlerden elde edilmiştir. Günlük kullanım, gürültü ve titreşim değerlerinin değişmesine neden olur.*



### **NOT**

*Bu bilgi formunda belirtilen beyan edilen toplam titreşim değer(ler)i ve beyan edilen gürültü emisyonu seviyesi, EN 60745'de standart hale getirilen ölçüm yöntemine uygun olarak ölçülmüştür ve bir aleti diğeri ile karşılaştırmak için kullanılabilir.*

Maruz kalmanın ön değerlendirmesinde kullanılabilir. Belirtilen titreşim emisyonu seviyesi, aletin ana uygulamalarını temsil eder. Bununla birlikte, alet farklı uygulamalar için farklı kesme aksesuarlarıyla kullanılıyorsa veya bakımsızsa titreşim emisyonu seviyesi farklı olabilir.

Bu durum, toplam çalışma süresi boyunca maruz kalma seviyesini önemli ölçüde artırabilir. Titreşime maruz kalma seviyesinin doğru bir tahminini yapmak için aletin kapalı olduğu veya çalışır durumda olduğu ancak fiilen kullanımda olmadığı zamanları da hesaba katmak gerekir.

Bu, toplam çalışma süresi boyunca maruz kalma seviyesini önemli ölçüde azaltabilir. Operatörü titreşim etkilerinden korumak için aletin ve kesme aksesuarlarının bakımı, ellerin sıcak tutulması, çalışma şekillerinin düzenlenmesi gibi ek güvenlik önlemlerini alın.



### **UYARI!**

*Elektrikli aletin fiili kullanımı sırasında oluşan titreşim ve gürültü emisyonları, aletin kullanımı şekline bağlı olarak beyan edilen değerden farklı olabilir. Operatör korunmak için fiili kullanım koşullarında kulak koruması takmalıdır.*



### **DİKKAT!**

*Ses basıncı 85 dB(A) seviyesinin üzerindeyken kulak koruyucuları takın.*

## Teknik veri

Alet	SBE 64 18-EC	SBE127 18-EC
Tipi	Kompakt Şerit Testere	Derin Kesim Şerit Testere
Nominal voltaj	Vdc 18	18
Yüksüz hız	m/min 0-192	0-192
Balde Ölçüsü	mm 835 x 13 x 0.5	1140 x 13 x 0.5

Maks. Kesme Derinliği	mm	Yuvarlak Sap	
		64	127
		Dikdörtgen Sap	
		64x64	127x127
„EPTA Prosedür 01/2003“e göre ağırlık (akü hariç)	kg	3.3	5.9
Akü	18V	AP 18.0/2.5 AP 18.0/5.0 AP 18.0/8.0	
Akü ağırlığı	kg	AP 18.0/2.5 0.42 AP 18.0/5.0 0.72 AP 18.0/8.0 1.1	
Çalışma sıcaklığı	-10-40°C		
Depolama sıcaklığı	< 50 °C		
Şarj olma sıcaklığı	4-40°C		
Şarj cihazı	CA 10.8/18.0, CA 18.0-LD		

## Genel bakış (bkz. şekil A)

Ürün özelliklerine ait numaralar için teknik resim sayfalarındaki makine çizimlerine bakın.

1. **Kilitleme düğmesi**
2. **Hız kadranı**
3. **Ön tutma kolu**
4. **Gergi kilit kolu**
5. **Koruma**
6. **Bıçak**
7. **LED ışık**
8. **İş parçası kılavuzu**
9. **9a Kılavuz ayar vidası**  
(SBE 64 18-EC)
- 9b Kılavuz ayar düğmesi**  
(SBE 127 18-EC)

10. **Testere kancası**
11. **Ana tutma kolu**
12. **Değişken hız tetiği**
13. **13a Bıçak kapağı kilidi**  
(SBE 64 18-EC)
- 13b Bıçak kapağı kilitleme vidası**  
(SBE 127 18-EC)
14. **Alyan anahtarı**
15. **Bıçak kapağı**
16. **Kasnak**

## Kullanma talimatları



### UYARI!

Elektrikli alet üzerinde herhangi bir çalışma yapmadan önce aküyü çıkarın.

## Elektrikli aleti çalıştırmadan önce

Akülü kompakt şerit testereyi ve derin kesim şerit testereyi ambalajından çıkarın, eksik veya hasarlı parça olup olmadığını kontrol edin.



### NOT

Teslimatta aküler tam olarak şarj edilmemiştir. İlk çalıştırmadan önce aküyü tam olarak şarj edin. Şarj cihazının kullanım kılavuzuna bakın.

## Akünün takılması/değiştirilmesi

- Şarjlı aküyü tık sesi çıkararak yerine oturuncaya kadar alete itin (bkz. şekil B1 ve C1).
- Çıkarmak için çıkarma düğmesine (1) basın ve aküyü (2) dışarı çekin (bkz. şekil B2 ve C2).



### DİKKAT!

Alet kullanımında değilken akü kutuplarını koruyun. Gevşek metal parçalar kutuplara kısa devre yaptırabilir, patlama ve yangın tehlikesi oluşturabilir!

## Bıçaklar ve bıçak seçimi

SBE 64 18-EC şerit testere, 0,5 mm kalınlıkta, 13 mm genişlikte, 835 mm uzunlukta bıçakları kullanmak üzere tasarlanmıştır ve SBE 127 18-EC şerit testere, 0,5 mm kalınlıkta, 13 mm genişlikte, 1140 mm uzunlukta bıçakları kullanmak üzere tasarlanmıştır. 0,5 mm'den daha kalın bıçaklar KULLANMAYIN.

Özel kesme işleri için doğru testere dişine sahip bir bıçak kullanın.

Uygun bıçağı seçmek için üç faktör dikkate alınmalıdır: Kesilecek malzemenin boyutu,

şekli ve türü.

Aşağıdaki öneriler, çeşitli kesme işlemleri için doğru bıçağın seçilmesine yöneliktir. Bıçak gereksinimleri, kesilecek malzemenin boyutu-na, şekline ve türüne bağlı olarak değişebilir.

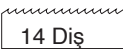
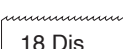
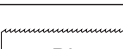
	Çapı veya genişliği 4,8 mm'den 82,6 mm'ye kadar olan sert malzemeler için.
	Çapı veya genişliği 4 mm'den 19 mm'ye kadar olan sert malzemeler için.
	İnce çeperli borular ve 21 gauge ölçüsünden daha ağır ince saclar için.
	İnce çeperli borular ve 21 gauge ölçüsünden daha ağır ince saclar için.

## İBıçağı takma/çıkarma

### ⚠ **UYARI!**

*Uygun olmayan veya yanlış takılmış bir şerit testere bıçağı testereye hasar verebilir. Yalnızca bu testere için uygun olan şerit testere bıçaklarını kullanın.*

### ⚠ **UYARI!**

*Bıçağı takmadan veya çıkarmadan önce her zaman akü takımını aletten çıkarın.*

### **Bıçağı takmak için (SBE 64 18-EC)**

- Gergi kilidi kolunu (4) saat yönünün tersine 180° çevirin (bkz. şekil D).
- Şerit testereyi ters çevirin. Her iki bıçak kapağı kilidini (13a) kaldırın ve bıçak kapağını (15) açın (bkz. şekil E).
- Yeni bıçağı, bıçak kılavuz makaraları (f1) arasına sıkıca bastırın (bkz. şekil F).

### **i NOT**

*Dışlerin aşağı baktığından ve iş parçası kılavuzunu işaret ettiğinden emin olun (bkz. şekil G).*

- Bıçağı kılavuz makaralarda (f1) tutarak, her iki kasnağın (f2) çevresinden ve iş parçası kılavuzundan (8) geçirin.
- Bıçağın kılavuz makaralara (f1) tam olarak yerleştirildiğinden ve kasnağa (f2) sağlam bir şekilde oturduğundan emin olun.
- Bıçak kapağını (15) kapatın ve bıçak kapağı kilitlerini (13a) aşağı doğru bastırın.
- Gergi kilidi kolunu (4) saat yönünde 180° çevirin.

### **i NOT**

*Bıçağın kesme dişleri her zaman bıçağın dönme yönüne bakmalıdır (bkz. şekil H).*

### **Bıçağı çıkarmak için**

### ⚠ **UYARI!**

*Testere bıçağı kullanımdan sonra çok sıcak olabilir. Testere bıçağını çıkarırken bıçağın soğumasını bekleyin.*

- Gergi kilidi kolunu (4) saat yönünün tersine 180° çevirin.
- Şerit testereyi ters çevirin. Her iki bıçak kapağı kilidini (13a) kaldırın ve bıçak kapağını (15) açın.
- Bıçağı üst kısımdan çıkarmaya başlayın ve kasnakların (f2) etrafından devam edin. Çıkarma sırasında bıçak serbestçe yaylanabilir. Testere bıçakları keskindir, bıçakları tutarken dikkatli olun.
- Bıçak değiştirilirken kasnakların kauçuk yüzeyinde gevşeklik veya hasar olup olmadığını kontrol edilmelidir.

### **Bıçağı takmak için (SBE 127 18-EC)**

- Şerit testereyi ters çevirin. Önce bıçak kapağındaki (15) iki bıçak kapağı kilit vidasını (13b) çıkarın. Bıçak kapaklarının (15) üst köşesini kaldırın, bıçak kapaklarını (15) çekip çıkarın (bkz. şekil I).
- Gergi kilidi kolunu (4) saat yönünde 180° çevirin (bkz. şekil J).
- Şerit testereyi ters çevirin, yeni bıçağı bıçak kılavuz makaraları (k1) arasına sıkıca bastırın (bkz. şekil K).

### **i NOT**

*Dışlerin aşağı baktığından ve iş parçası kılavuzunu işaret ettiğinden emin olun (bkz. şekil L).*

- Bıçağı kılavuz makaralarda (k1) tutarak, her iki kasnağın (13b) çevresinden ve iş parçası kılavuzundan (8) geçirin.
- Bıçağın kılavuz makaralara (k1) tam olarak girdiğinden ve kasnaklara (16) tam olarak oturduğundan emin olun.
- Gergi kilidi kolunu (4) saat yönünün tersine 180° çevirin.
- Bıçak kapaklarını (15) yerine oturtun. Tüm kapak çitçitlerinin düzgün oturduğundan emin olun (bkz. şekil M).
- İki bıçak kilit vidasını yeniden sıkın.

### **i NOT**

*Bıçağın kesme dişleri her zaman bıçağın dönme yönüne bakmalıdır (bkz. şekil H).*

### **Bıçağı çıkarmak için**

**⚠ UYARI!**

Testere bıçağı kullanımından sonra çok sıcak olabilir. Testere bıçağını çıkarırken bıçağın soğumasını bekleyin.

- İki bıçak kapağını (15) şerit testereden çıkarın.
- Gergi kilidi kolunu (4) saat yönünde 180° çevirin.
- Bıçağı çıkarmaya üst kısımdan başlayın ve kasnakların (16) etrafından devam edin. Çıkarma sırasında bıçak serbestçe yaylanabilir. Testere bıçakları keskindir. Bıçakları tutarken dikkatli olun.
- Bıçak değiştirilirken kasnakların (16) kauçuk yüzeyinde gevşeklik veya hasar olup olmadığı kontrol edilmelidir.

**İş parçası kılavuzunu ayarlayın (bkz. şekil N)****⚠ UYARI!**

Ayarlamadan önce akü takımını çıkarın.

**SBE 64 18-EC**

- Ürünle birlikte verilen alyan anahtarı (14) kullanarak iki kılavuz ayar vidasını (9a) gevşetin.
- İş parçası kılavuzunu (8) istenilen konuma getirin.
- Her iki vidayı (9a) iyice sıkın.

**SBE 127 18-EC**

- Üç konumlu iş parçası kılavuzunu ayarlamak için kılavuz ayarlama düğmesine (9b) basın ve iş parçası kılavuzunu (8) istenen konum mandalına kaydırın.

**LED ışık (bkz. şekil O)**

LED ışık (7), değişken hız tetiğine hafifçe basıldığında alet çalışmaya başlamadan önce otomatik olarak yanar ve tetik bırakıldıktan yaklaşık 10 saniye sonra söner.

LED ışık, alet ve/veya akü takımını aşırı yüklenildiğinde ya da çok sıcak olduğunda hızlıca yanıp söner ve dahili sensörler aleti kapatır. Aleti bir süre dinlendirin veya aleti ve aküyü soğumaları için ayrı ayrı hava akımının altına yerleştirin.

LED ışık, akünün düşük kapasitede olduğunu göstermek için daha yavaş yanıp söner. Aküyü yeniden şarj edin.

**Testere kancası (bkz. şekil P)****⚠ UYARI!**

Testere kancadan asıldığında, testereyi

veya asıldığı eşyayı sallamayın.

**⚠ UYARI!**

Testereyi asmak için kullanılan yapının sağlam olduğundan emin olun. Böyle yapılması kişisel yaralanma veya maddi hasara yol açabilir.

**⚠ UYARI!**

Kancayı sadece testereyi asmak için kullanın.

Kancayı başka herhangi bir şeyi asmak için kullanmak ciddi yaralanmalara neden olabilir.

Kullanmak için testere kancasını (10) açık konuma oturana kadar kaldırın. Kullanımda değilken kancayı her zaman kapalı konuma oturana kadar indirin.

**Değişken hız tetiği (bkz. şekil Q)****SBE 64 18-EC**

Aleti "AÇIK" duruma getirmek için kilitleme düğmesini (1) basılı tutun, ardından tetiği (12) sıkın. Kilitleme düğmesini (1) bırakın ve sürekli kullanım için tetiğe (12) basmaya devam edin.

Aleti "Kapatmak" için tetiği (12) bırakın. Değişken hız tetiği (12), tetik basıncı artırıldıkça daha yüksek hız ve tetik basıncı azaltıldıkça daha düşük hız sağlar.

**SBE 127 18-EC**

Aleti "AÇIK" duruma getirmek için, kilitleme düğmesine "☐" ile işaretli taraftan basın, ardından tetiği (12) sıkın.

Aleti "Kapatmak" için tetiği (12) bırakın. Testerenin istenmeden çalışmasını önlemek için kilitleme düğmesine "☐" ile işaretli taraftan basın, ardından tetik kilitlenecektir.

Değişken hız tetiği (12), tetik basıncı artırıldıkça daha yüksek hız ve tetik basıncı azaltıldıkça daha düşük hız sağlar.

**Hızlı arama (bkz. şekil R)**

Şerit testerede, farklı hızları ayarlamak için bir hız kadranı (2) vardır.

Hız kadranını (2) maksimum hız için "6"ya veya minimum hız için "1"e çevirin (SBE 64 18-EC).

Hızlı kadranını (2) maksimum hız için "5"e veya minimum hız için "1"e çevirin (SBE 127 18-EC).

**Uygun el pozisyonu (bkz. şekil S)****⚠ UYARI!**

Ciddi yaralanma riskini azaltmak için her

*zaman uygun el pozisyonunu kullanın.*

Uygun el pozisyonu için bir elin ana tutma kolunda (11) ve bir elin ön tutma kolunda (3) olması gerekir.

### Genel kesim

- Akü takımını aletten çıkarın.
- Kesim sırasında kaymasını veya hareket etmesini önlemek için iş parçasının yerine sıkıca kenetlendiğinden emin olun.
- İş parçası malzemesi ve boyutu için uygun tipte ve boyutta bıçak takın.
- Gerekirse, iş parçası üzerinde kesim çizgisini net bir şekilde işaretleyin.
- Akü takımını şerit testereye takın.
- Testereyi iki elinizle sıkıca tutun. Ellerinizi yalnızca yalıtımlı kavrama alanlarından tuttuğunuzdan emin olun.
- Bıçağı iş parçasından uzak tutarken iş parçası kılavuzunu iş parçasıyla temas ettirin.
- Bıçağı iş parçasına uygulamadan önce testereyi çalıştırın ve istenen maksimum kesme hızına getirin.
- Şerit testere bıçağını iş parçası ile temas ettirmek için aleti yavaşça ve nazikçe eğin. Testerenin kesime devam etmesi için bıçağa yalnızca yeterli sabit basınç uygulayın. Aleti zorlamayın.



### NOT

*Kesme sırasında, şerit testere iş parçası malzemesine kilitlenir veya sıkışır, şerit testere bıçağına ve motora hasar vermemek için anahtarı hemen bırakın.*



### UYARI!

*Kesildikten sonra düştüğünde yaralanmaya neden olacak kadar ağır olan uç parçalar desteklenmelidir. Uç parçalar sıcak ve keskin olabilir. Güvenlik ayakkabıları ve ağır eldivenler şiddetle tavsiye edilir.*

### Daha iyi kesim için ipuçları

- Bir seferde en fazla sayıda dışın iş parçasıyla temas halinde olacağı bir yüzeyde kesmeye başlayın (bkz. şekil T).
- Kesme işlemi sırasında asla şerit testere bıçağını bükmeyin.
- Taşınabilir şerit testerelelerde asla sıvı soğutucular kullanmayın. Sıvı soğutucuların kullanılması kasnaklarda birikmeye ve performansın düşmesine neden olur.
- Kesim sırasında aşırı titreşim meydana gelirse kesilen malzemenin güvenli bir

şekilde sıkıştırıldığından emin olun. Titreşim devam ederse şerit testere bıçağını değiştirin.

## Bakım ve bakım



### UYARI!

*Elektrikli alet üzerinde herhangi bir çalışma yapmadan önce aküyü çıkarın.*

### Temizlik

- Elektrikli el aletini ve havalandırma yuvalarının önündeki ızgarayı düzenli olarak temizleyin. Temizleme sıklığı malzemeye ve kullanım süresine bağlıdır.
- Gövde içine ve motora kuru basınçlı hava üfleyerek düzenli olarak temizleyin.

### Yedek parçalar ve aksesuarlar

Diğer aksesuarlar için üreticinin kataloglarına bakın.

Parça yerleşim çizimleri ve yedek parça listeleri ana sayfamızda bulunabilir:

[www.flex-tools.com](http://www.flex-tools.com).

## Bertaraf bilgileri



### UYARI!

*Gereksiz elektrikli aletleri kullanılamaz hale getirin:*

– akü ile çalışan cihazların aküsünü çıkarın.



Sadece AB ülkeleri Elektrikli aletleri evsel atıkların içine atmayın!

Atık Elektrikli ve Elektronik Cihazlar hakkındaki 2012/19/EU Avrupa Direktifi uyarınca ve ulusal yasalara uygun olarak kullanılan elektrikli aletler ayrı olarak toplanmalı ve çevre dostu bir şekilde geri dönüştürülmelidir.



**Atık bertarafı yerine hammadde geri kazanımı.**

Cihaz, aksesuarlar ve ambalajlar çevre dostu bir şekilde geri dönüştürülmelidir. Plastik parçalar malzeme türüne göre geri dönüşüm için tanımlanmıştır.

**⚠ UYARI!**

*Aküleri evsel atıklara, ateşe veya suya atmayın.  
Kullanılmış aküleri açmayın.*

Sadece AB ülkeleri içindir:  
2006/66/EC sayılı Direktife göre hatalı veya  
kullanılmış aküler geri dönüştürülmelidir.

**i NOT**

*Lütfen bayinize bertaraf etme seçenekleri  
hakkında danışın!*

**CE-Uygunluk beyanı**

Tüm sorumluluğu üstümüze alarak "Teknik özellikler" bölümünde açıklanan ürünün, aşağıdaki standartlara veya normatif dokümanlara uygun olduğunu beyan ederiz:

2014/30/EU, 2006/42/EC, 2011/65/EU sayılı direktiflerin düzenlemelerine uygun olarak EN 60745 standardı.

Teknik dokümanlardan sorumlu: FLEX-Elektrowerkzeuge GmbH, R & D Bahnhofstrasse 15, D-71711 Steinheim/Murr

i.v.  

Peter Lameli  
Teknik Yönetici

Klaus Peter Weinper  
Kalite  
Departmanı (QD) Başkanı

1.07.2023; FLEX-Elektrowerkzeuge GmbH  
Bahnhofstrasse 15, D-71711 Steinheim/Murr

**Sorumluluktan muafiyet**

Üretici ve temsilcisi, ürünün veya kullanılamaz bir ürünün neden olduğu iş kesintilerinden kaynaklanan zararlardan ve kâr kayıplarından sorumlu değildir.

Üretici ve temsilcisi, ürünün yanlış kullanılması veya ürünün diğer üreticilerin ürünleri ile kullanılması sonucu oluşabilecek hasarlardan sorumlu değildir.

## Symbole używane w niniejszej instrukcji

### **OSTRZEŻENIE!**

Oznacza niebezpieczeństwo. Zignorowanie tego ostrzeżenia może doprowadzić do śmierci lub bardzo poważnych, ciężkich obrażeń.







### **OSTROŻNIE!**

Oznacza sytuację potencjalnie niebezpieczną. Zignorowanie tego ostrzeżenia może doprowadzić do lekkich urazów lub uszkodzenia mienia.

### **UWAGA**

Oznacza wskazówki dotyczące stosowania i inne ważne informacje.

## Symbole na elektronarzędziu

	Volty
	Obroty na minutę
	Przeczytaj instrukcje
	Należy zakładać okulary ochronne.
	Noś maskę!
	Informacje dotyczące utylizacji starego narzędzia (patrz strona 112)!

## Dla własnego bezpieczeństwa

### **OSTRZEŻENIE!**

Przed użyciem elektronarzędzia należy przeczytać: niniejszą instrukcję obsługi,

- „Ogólne instrukcje dotyczące bezpieczeństwa” dotyczące posługiwania się elektronarzędziami w załączonej książeczce (ulotka nr 315.915),
- zasady aktualnie obowiązujące w miejscu pracy oraz przepisy w sprawie zapobiegania wypadkom.
- To elektronarzędzie zostało skonstruowane z wykorzystaniem najnowszych technologii i w sposób spełniający uznane przepisy

bezpieczeństwa.

Mimo to niewłaściwe lub nieodpowiednie użytkowanie elektronarzędzia może zagrażać życiu lub zdrowiu użytkownika lub osób postronnych, a także grozi zniszczeniem elektronarzędzia lub innego mienia.

Akumulatorowa kompaktowa piła taśmowa i piła taśmowa do głębokich cięć może być używana wyłącznie

- zgodnie z przeznaczeniem
- i tylko wtedy, gdy narzędzie jest w pełni sprawne.

Usterki mające wpływ na bezpieczeństwo należy naprawiać natychmiast.

## Przeznaczenie

Akumulatorowa kompaktowa piła taśmowa i piła taśmowa do głębokich cięć jest przeznaczona

- do użytku komercyjnego w przemyśle i handlu,
- do profesjonalnego cięcia metalu i tworzyw sztucznych.
- do użytku z taśmami tnącymi i akcesoriami zalecanymi przez producenta.
- urządzenie nie jest przeznaczone do cięcia drewna lub podobnych materiałów.

## Instrukcje bezpieczeństwa dotyczące piły taśmowej

### **OSTRZEŻENIE!**

Prosimy przeczytać wszystkie ostrzeżenia i instrukcje oraz przestudiować specyfikację i ilustracje dostarczone wraz z elektronarzędziem. Niestosowanie się do wszystkich podanych niżej instrukcji może doprowadzić do porażenia prądem, pożaru i/lub poważnych obrażeń. Wszystkie ostrzeżenia i instrukcje należy zachować na przyszłość.

- **W czasie prac, w trakcie których końcówka tnąca może natrafić na ukryty przewód elektryczny lub własny przewód zasilający, elektronarzędzie należy trzymać za izolowane uchwyty.** Dotknięcie końcówką tnącą przewodu pod napięciem może spowodować, że przez nieizolowane elementy metalowe narzędzia popłynie prąd, co grozi operatorowi porażeniem.
- **Element, w którym wykonywana jest praca, należy zamocować.** Urządzenia zaciskowe lub imadło przytrzymują obrabiany przedmiot w miejscu lepiej niż ręka.
- **Przed wykonaniem cięcia należy**

**zamocować przecinany materiał. Nigdy nie należy trzymać go w ręku lub na kolanach.** Mały lub cienki materiał może się odginać lub wibrować wraz z ostrzem, co może doprowadzić do utraty kontroli.

- **Ręce należy trzymać z dala od strefy cięcia i ostrza.** Drugą rękę należy trzymać na uchwycie przednim. Jeżeli piła jest trzymana oburącz, nie ma niebezpieczeństwa, że tarcza dotknie dłoni.
- **Nie wolno używać ostrza, które jest uszkodzone.** Przed każdym użyciem należy sprawdzić ostrze pod kątem pęknięć, wyszczerbień lub innych uszkodzeń. Uszkodzone ostrze należy natychmiast wymienić.
- **Ręce należy trzymać z dala od ostrza i przewodnicy materiału. Cięcie należy zawsze rozpoczynać z przecinanym elementem na przewodnicy materiału.** Po włączeniu narzędzia element zostanie przyciągnięty do przewodnicy materiału, co może spowodować przytraśnięcie palców.
- **Przed rozpoczęciem cięcia należy włączyć narzędzie i poczekać, aż ostrze osiągnie pełną prędkość.** Jeśli na początku cięcia prędkość ostrza jest zbyt mała, narzędzie może drgać lub wibrować.
- **Bezpośrednio po zakończeniu pracy nie należy dotykać ostrza ani przecinanego przedmiotu.** Ostrze i przecinany element będą gorące.
- **Podczas wyjmowania ostrza z narzędzia należy unikać kontaktu ze skórą, a podczas chwytania ostrza lub akcesoriów należy używać odpowiednich rękawic ochronnych.** Po dłuższym użytkowaniu akcesoria mogą być gorące.
- **Nie należy „zakleszczać” ostrza ani nadmiernie dociskać narzędzia podczas cięcia.** Przeciążenie ostrza zwiększa obciążenie i podatność ostrza na skręcenie lub zakleszczenie w nacięciu oraz możliwość złamania ostrza.

## Hałas i wibracje

Wartości emisji hałasu zmierzono zgodnie z normą EN 60745. Szacunkowy poziom hałasu A elektronarzędzia wynosi na ogół:

- Poziom ciśnienia akustycznego  $L_{pA}$ :  
SBE 64 18-EC 82.3 dB(A);  
SBE 127 18-EC 81.9 dB(A);

- Poziom mocy akustycznej  $L_{WA}$ :  
SBE 64 18-EC 93.3 dB(A);  
SBE 127 18-EC 92.9 dB(A);
  - Niepewność: K = 3 dB.
- Całkowita wartość drgań podczas piłowania rury stalowej:
- Wartość emisji  $a_1$ :  
SBE 64 18-EC/ SBE 127 18-EC <2.5 m/s<sup>2</sup>
  - Niepewność: K = 1.5 m/s<sup>2</sup>



### UWAGA!

*Podane wartości pomiarów odnoszą się do nowych elektronarzędzi. Codzienne użytkowanie sprawia, że wartości hałasu i drgań ulegają zmianie.*



### UWAGA

*Deklarowane całkowite wartości drgań i deklarowany poziom emisji hałasu podane w niniejszej karcie informacyjnej zostały zmierzone zgodnie ze standardową metodą testowania określoną w normie EN 60745 i mogą służyć do porównywania różnych narzędzi.*

Parametr ten może również służyć do wstępnej oceny narażenia na drgania. Podany poziom emisji drgań odnosi się do najważniejszych zastosowań narzędzia. Jeśli jednak narzędzie będzie używane do innych zastosowań, z innymi akcesoriami i końcówkami lub jeżeli będzie niedokładnie konserwowane, poziom emisji drgań może być inny.

Może to istotnie zwiększyć poziom narażenia użytkownika na drgania w całym okresie pracy.

W celu dokładnego oszacowania poziomu narażenia na drgania, konieczne jest uwzględnienie również czasu, gdy narzędzie jest wyłączone lub pracuje, ale nie jest w rzeczywistości używane.

Może to istotnie zmniejszyć poziom narażenia użytkownika na drgania w całym okresie pracy.

Należy określić dodatkowe środki ostrożności zabezpieczające użytkownika przed skutkami drgań, takie jak np. konserwacja narzędzia i akcesoriów/końcówek, dbałość o ciepło dłoni, organizacja pracy itp.



### OSTRZEŻENIE!

*Emisja drgań i hałasu podczas rzeczywistego stosowania elektronarzędzia może się różnić od deklarowanej wartości, w której*

narzędzie jest używane. Aby się zabezpieczyć, w rzeczywistych warunkach użytkowania użytkownik powinien nosić naszники ochronne.



### UWAGA!

Gdy poziom ciśnienia akustycznego przekracza 85 dB(A), należy nosić ochronniki słuchu.

## Dane techniczne

Narzędzie	SBE 64 18-EC	SBE127 18-EC	
Typ	Kompaktowa piła taśmowa	Piła taśmowa do głębokich cięć	
Napięcie znamionowe	V, prąd stały	18	18
Prędkość bez obciążenia	m/min	0-192	0-192
Wymiary ostrza	mm	835 x 13 x 0,5	1140 x 13 x 0,5
Maks. głębokość cięcia	mm	Materiał okrągły	
		64	127
		Materiał prostokątny	
		64x64	127x127
Ciężar wg „procedury EPTA 01/2003” (bez akumulatora)	kg	3.3	5.9
Akumulator	18 V	AP 18.0/2.5 AP 18.0/5.0 AP 18.0/8.0	
Ciężar akumulatora	kg	AP 18.0/2.5 0.42 AP 18.0/5.0 0.72 AP 18.0/8.0 1.1	
Temperatura pracy		-10-40°C	
Temperatura przechowywania		< 50°C	
Temperatura ładowania		4-40°C	

Ładowarka	CA 10.8/18.0, CA 18.0-LD
-----------	--------------------------

## Krótki opis urządzenia (patrz rysunek A)

Numeracja elementów odnosi się do rysunku narzędzia na stronie z elementami graficznymi.

1. Przycisk odblokowujący
2. Pokrętko prędkości
3. Uchwyt przedni
4. Dźwignia blokady naprężenia
5. Osłona
6. Ostrze
7. Lampka LED
8. Prowadnica przecinanego materiału
9. 9a Śruba regulacji prowadnicy (SBE 64 18-EC)  
9b Przycisk regulacji prowadnicy (SBE 127 18-EC)
10. Zaczep piły
11. Uchwyt główny
12. Włącznik spustowy z regulacją prędkości
13. 13a Blokada osłony ostrza (SBE 64 18-EC)  
13b Śruba blokująca osłonę ostrza (SBE 127 18-EC)
14. Klucz imbusowy
15. Osłona ostrza
16. Koło pasowe

## Instrukcja obsługi



### OSTRZEŻENIE!

Przed wykonaniem jakichkolwiek prac przy elektronarzędziu należy wyjąć akumulator.

## Przed włączeniem elektronarzędzia

Prosimy wypakować akumulatorową kompaktową piłę taśmową i sprawdzić, czy nie brakuje żadnej części i czy nic nie jest uszkodzone.



### UWAGA

W momencie dostawy akumulatory nie są

całkowicie naładowane. Przed rozpoczęciem użytkowania należy całkowicie naładować akumulatory. Więcej informacji – patrz instrukcja obsługi ładowarki.

## Wkładanie/wymiana akumulatora

- Włożyć naładowany akumulator do elektronarzędzia i docisnąć, aby zablokował się na swoim miejscu (patrz rysunek B1 i C1).
- Aby wyjąć akumulator, wystarczy nacisnąć przycisk odblokowujący (1.) i wysunąć akumulator (2.) (patrz rysunek B2 i C2).

### UWAGA!

Gdy narzędzie nie jest używane, należy chronić styki akumulatora. Luźne części metalowe mogą doprowadzić do zwarcia styków; ryzyko wybuchu i pożaru!



## Ostrza i ich wybór

Piła taśmowa SBE 64 18-EC jest przeznaczona do stosowania brzeszczotów o grubości 0,5 mm, szerokości 13 mm i długości 835 mm, a piła taśmowa SBE 127 18-EC jest przeznaczona do stosowania brzeszczotów o grubości 0,5 mm, szerokości 13 mm i długości 1140 mm. NIE należy używać brzeszczotów o grubości większej niż 0,5 mm.

Należy używać ostrza o podziałce odpowiedniej do danego zadania (cięcia).

Aby wybrać odpowiednie ostrze, należy wziąć pod uwagę trzy czynniki: Rozmiar, kształt i rodzaj ciętego materiału.

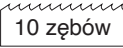
Następujące sugestie dotyczą wyboru odpowiedniego ostrza do różnych operacji cięcia. Wymagania dotyczące ostrza mogą się różnić w zależności od konkretnego rozmiaru, kształtu i rodzaju przycinanego materiału.

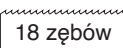
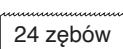
 10 zębów	Do twardych materiałów o średnicy lub szerokości od 4,8 mm do 82,6 mm.
 14 zębów	Do twardych materiałów o średnicy lub szerokości od 4 mm do 19 mm.
 18 zębów	Do cienkościennych rur i cienkich blach o grubości większej niż 0,836 mm.
 24 zębów	Do cienkościennych rur i cienkich blach o grubości większej niż 0,836 mm.

## Zakładanie/zdejmowanie ostrza

### OSTRZEŻENIE!

Nieodpowiednie lub nieprawidłowo zamontowane ostrze piły taśmowej może doprowadzić do uszkodzenia piły. Należy używać wyłącznie brzeszczotów taśmowych odpowiednich dla tego modelu piły.

### OSTRZEŻENIE!

Przed przystąpieniem do zakładania lub wyjmowania ostrza należy zawsze wyjąć z narzędzia akumulator.

**Aby zainstalować ostrze (SBE 64 18-EC), należy**

- Obrócić dźwignię blokady naprężenia (4) o 180° w lewo (przeciwnie do kierunku ruchu wskazówek zegara) (patrz rysunek D).
- Odwrócić piłę taśmową. Podnieść obie blokady osłony ostrza (13a) i otworzyć osłonę ostrza (15) (patrz rysunek E).
- Mocno wcisnąć nowe ostrze między rolki prowadzące ostrza (f1) (patrz rysunek F).

### UWAGA

Prosimy upewnić się, że zęby są skierowane w dół i w stronę przewodnicy przycinanego materiału (patrz rysunek G).

- Przytrzymać ostrze w rolkach prowadzących (f1), poprowadzić je wokół obu kół pasowych (f2) i przez przewodnicę przycinanego materiału (8).
- Należy upewnić się, że ostrze jest całkowicie wsunięte w rolki prowadzące (f1) i ustawione prostopadle do kół pasowych (f2).
- Zamknąć osłonę ostrza (15) i wcisnąć blokady osłony ostrza (13a).
- Obrócić dźwignię blokady naprężenia (4) o 180° w prawo (zgodnie z kierunkiem ruchu wskazówek zegara).

### UWAGA

Zęby tnące ostrza powinny być zawsze skierowane zgodnie z kierunkiem obrotu ostrza (patrz rysunek H).

## Zdejmowanie ostrza

### OSTRZEŻENIE!

Po użyciu ostrze może być bardzo gorące. Przed wyjęciem ostrza należy pozwolić ostrzu ostygnąć.

- Obrócić dźwignię blokady naprężenia (4) o 180° w lewo (przeciwnie do kierunku ruchu wskazówek zegara).
- Odwrócić piłę taśmową. Podnieść obie

blokadę osłony ostrza (13a) i otworzyć osłonę ostrza (15).

- Rozpocząć wyjmowanie ostrza od góry i kontynuować wokół kół pasowych (f2). Podczas demontażu ostrze może odskoczyć. Ostrza są ostre, dlatego należy obchodzić się z nimi ostrożnie.
- Podczas wymiany ostrza należy sprawdzić, czy gumowa powierzchnia kół pasowych nie jest poluzowana lub uszkodzona.

### **Aby zainstalować ostrze (SBE 127 18-EC) należy**

- Odwrócić piłę taśmową. Najpierw wykręcić dwie śruby blokujące osłonę ostrza (13b) na osłonie ostrza (15). Podnieść górny narożnik osłony ostrza (15), wyjąć i zdjąć osłonę ostrza (15) (patrz rysunek I).
- Obrócić dźwignię blokady naprężenia (4) o 180° w prawo (zgodnie z kierunkiem ruchu wskazówek zegara) (patrz rysunek J).
- Odwrócić piłę taśmową i mocno wcisnąć nowe ostrze między rolki prowadzące ostrze (k1) (patrz rysunek K).

### **UWAGA**

*Prosimy upewnić się, że zęby są skierowane w dół i w stronę prowadnicy przecinanego materiału (patrz rysunek L).*

- Przytrzymać ostrze w rolkach prowadzących (k1), poprowadzić je wokół obu kół pasowych (13b) i przez prowadnicę przecinanego materiału (8).
- Należy upewnić się, że ostrze jest całkowicie wsunięte w rolki prowadzące (k1) i ustawione prostopadłe do kół pasowych (16).
- Obrócić dźwignię blokady naprężenia (4) o 180° w lewo (przeciwnie do kierunku ruchu wskazówek zegara).
- Zatrzasknąć osłonę ostrza (15) na miejscu. Upewnić się, że wszystkie zatrzaski osłony są prawidłowo osadzone (patrz rysunek M).
- Dokręcić dwie śruby blokujące ostrze.

### **UWAGA**

*Zęby tnące ostrza powinny być zawsze skierowane zgodnie z kierunkiem obrotu ostrza (patrz rysunek H).*

### **Zdejmowanie ostrza**

#### **OSTRZEŻENIE!**

*Po użyciu ostrze może być bardzo gorące. Przed wyjęciem ostrza należy pozwolić ostrzu ostygnąć.*

- Zdjąć z piły taśmowej dwie osłony ostrza

(15).

- Obrócić dźwignię blokady naprężenia (4) o 180° w prawo (zgodnie z kierunkiem ruchu wskazówek zegara).
- Rozpocząć wyjmowanie ostrza od góry i kontynuować wokół kół pasowych (16). Podczas demontażu ostrze może odskoczyć. Ostrza są ostre. Należy się z nimi obchodzić ostrożnie.
- Podczas wymiany ostrza należy sprawdzić, czy gumowa powierzchnia kół pasowych (16) nie jest poluzowana lub uszkodzona.

### **Wyregulować prowadnicę przecinanego materiału (patrz rysunek N)**

#### **OSTRZEŻENIE!**

*Przed przystąpieniem do regulacji należy wyjąć akumulator.*

#### **SBE 64 18-EC**

- Załóżycie klucz imbusowy (14) poluzować dwie śruby regulacyjne prowadnicy (9a).
- Przesunąć prowadnicę przecinanego materiału (8) do żądanej pozycji.
- Mocno dokręcić obie śruby (9a).

#### **SBE 127 18-EC**

- Aby wyregulować trójpozycyjną prowadnicę przecinanego materiału, należy nacisnąć przycisk regulacji prowadnicy (9b) i przesunąć prowadnicę przecinanego materiału (8) w żądane położenie.

### **Lampka LED (patrz rysunek O)**

Po lekkim wciśnięciu włącznika spustowego z regulacją prędkości, przed rozpoczęciem pracy narzędziem, włącza się lampka LED (7). Lampka wyłącza się automatycznie po około 10 sekundach od chwili puszczenia włącznika spustowego.

Jeśli narzędzie i/lub akumulator zostaną przeciążone lub będą zbyt gorące, lampka LED zapali się i zacznie szybko migać, a czujniki wewnętrzne spowodują wyłączenie narzędzia. Narzędzie należy wtedy na chwilę odłożyć lub należy wyjąć akumulator i położyć osobno narzędzie i akumulator w miejscu, w którym będą chłodzone strumieniem powietrza.

Jeśli lampka LED miga wolniej, oznacza to, że akumulator jest już bliski rozładowania. Należy wtedy naładować akumulator.

## Zaczepek piły (patrz rysunek P)

### **OSTRZEŻENIE!**

*Gdy piła wisi na zaczepie, nie należy potrząsać ani samą piłą ani przedmiotem, na którym jest zawieszona.*

### **OSTRZEŻENIE!**

*Prosimy upewnić się, że konstrukcja użyta do zawieszenia piły jest bezpieczna. Ryzyko obrażeń ciała lub strat materialnych.*

### **OSTRZEŻENIE!**

*Zaczepek należy używać wyłącznie do zawieszenia piły.*

Używanie zaczepek do wieszania innych przedmiotów może doprowadzić do poważnych obrażeń.

Aby go użyć, zaczepek piły (10) należy podnieść tak, aż zatrzaśnie się w pozycji otwartej.

Gdy zaczepek nie jest używany, należy go zawsze opuścić tak, aby był zatrzaśnięty w pozycji zamkniętej.

## Włącznik spustowy z regulacją prędkości (patrz rysunek Q)

### **SBE 64 18-EC**

Aby włączyć narzędzie, należy nacisnąć i przytrzymać przycisk odblokowujący (1), a następnie nacisnąć włącznik spustowy (12). Aby ustawić ciągłą pracę narzędzia, należy puścić przycisk odblokowujący (1), ale w dalszym ciągu wciskać włącznik spustowy (12).

Aby wyłączyć narzędzie, wystarczy puścić włącznik spustowy (12).

Włącznik spustowy z regulacją prędkości (12) zwiększa prędkość w miarę większego wciśnięcia spustu oraz zmniejsza ją, gdy spust jest wciśnięty słabiej.

### **SBE 127 18-EC**

Aby włączyć narzędzie, należy wcisnąć przycisk odblokowujący od strony oznaczonej „”, a następnie wcisnąć włącznik spustowy (12).

Aby wyłączyć narzędzie, wystarczy puścić włącznik spustowy (12).

Aby zapobiec przypadkowemu włączeniu się narzędzia, należy wcisnąć przycisk odblokowujący od strony oznaczonej symbolem „”, co spowoduje zablokowanie włącznika spustowego.

Włącznik spustowy z regulacją prędkości (12) zwiększa prędkość w miarę większego wciśnięcia spustu oraz zmniejsza ją, gdy spust jest wciśnięty słabiej.

## Pokrętło prędkości (patrz rysunek R)

Piła taśmowa posiada pokrętło prędkości (2) do ustawiania różnych prędkości.

Aby ustawić maksymalną prędkość, pokrętło prędkości (2) należy obrócić w pozycję „6”, aby ustawić prędkość minimalną, pokrętło należy obrócić w pozycję „1” (SBE 64 18-EC).

Aby ustawić maksymalną prędkość, pokrętło prędkości (2) należy obrócić w pozycję „5”, aby ustawić prędkość minimalną, pokrętło należy obrócić w pozycję „1” (SBE 127 18-EC).

## Prawidłowa pozycja rąk (patrz rysunek S)

### **OSTRZEŻENIE!**

*Aby zmniejszyć ryzyko poważnych obrażeń ciała, należy zawsze kłaść ręce w odpowiedniej pozycji.*

Właściwe ułożenie rąk polega na trzymaniu jednej ręki na uchwycie głównym (11), a drugiej ręki na uchwycie przednim (3).

### **Cięcia - informacje ogólne**

- Wyjąć akumulator z narzędzia.
- Aby uniknąć ślizgania lub przesuwania się podczas cięcia, przecinany element musi być mocno zaciśnięty w zacisku.
- Założyć ostrze, które swoim typem i wielkością będzie odpowiadało materiałowi i wielkości przecinanego elementu.
- W razie potrzeby wyraźnie zaznaczyć na przedmiocie linię cięcia.
- Włożyć akumulator do piły taśmowej.
- Mocno chwycić piłę obiema rękoma. Ręce należy trzymać wyłącznie na izolowanych uchwytach.
- Przyłożyć prowadnicę przecinanego materiału do przecinanego przedmiotu. Ostrze należy trzymać z dala od przecinanego przedmiotu.
- Przed przyłożeniem ostrza do przecinanego przedmiotu należy włączyć piłę i ustawić maksymalną żądaną prędkość cięcia.
- Powoli i delikatnie przechylić narzędzie, aby przyłożyć ostrze do przecinanego

przedmiotu. Należy przykładać tylko taką siłę, aby ostrze posuwało się do przodu. Nie należy forsować narzędzia.

### **UWAGA**

*Jeśli podczas cięcia piła taśmowa zablokuje się lub zakleszczy w przecinanym materiale, należy natychmiast puścić włącznik, aby nie dopuścić do uszkodzenia piły taśmowej lub silnika.*

### **OSTRZEŻENIE!**

**Odcinane końcówki materiału wystarczająco ciężkie, aby spadając po odcięciu spowodować obrażenia, powinny być podparte. Końcówki mogą być gorące i ostre.** Zdecydowanie zaleca się używanie obuwia ochronnego i solidnych rękawic.

#### **Jak lepiej ciąć materiały - wskazówki**

- Rozpocząć cięcie na powierzchni, na której największa liczba zębów będzie jednocześnie dotykać przecinanego przedmiotu (patrz rysunek T).
- Piły taśmowej nigdy nie wolno podczas cięcia przekręcać.
- W przenośnych piłach taśmowych nigdy nie należy używać płynów chłodzących. Stosowanie płynów chłodzących powoduje zbieranie się osadów na kołach pasowych i zmniejsza wydajność.
- Jeśli podczas cięcia występują nadmierne drgania, należy dopilnować, aby przecinany materiał był dobrze zamocowany. Jeśli wibracje nie ustąpią, ostrze piły taśmowej należy wymienić.

## **Konserwacja i utrzymanie**

### **OSTRZEŻENIE!**

*Przed wykonaniem jakichkolwiek prac przy elektronarzędziu należy wyjąć akumulator.*

### **Czyszczenie**

- Elektronarzędzie i kratkę z przodu otworów wentylacyjnych należy regularnie czyścić. Częstotliwość czyszczenia zależy od materiału i czasu użytkowania.
- Wnętrze obudowy i silnik należy regularnie

przedmuchiwać sprężonym powietrzem.

## **Części zamienne i akcesoria**

Pozostałe akcesoria znaleźć można w katalogach producenta.

Rysunki rozstrzelone i listy części zamiennych znaleźć można na naszej stronie:

**[www.flex-tools.com](http://www.flex-tools.com)**.

## **Informacje dotyczące utylizacji**

### **OSTRZEŻENIE!**

*Jeśli elektronarzędzie jest już niepotrzebne, należy uniemożliwić używanie go:*

- w przypadku elektronarzędzi akumulatorowych przez wyjęcie akumulatora.



Dotyczy tylko krajów UE

Elektronarzędzi nie należy wyrzucać do zmieszanych odpadów komunalnych!

Zgodnie z europejską dyrektywą 2012/19/UE w sprawie zużytego sprzętu elektrycznego i elektronicznego (WEEE) oraz jej transpozycjami krajowymi, zużyte narzędzia elektryczne powinny być zbierane oddzielnie i poddawane recyklingowi w sposób przyjazny dla środowiska.



### **Odzyskiwanie surowców zamiast utylizacji odpadów.**

Urządzenie, akcesoria i opakowanie należy poddać recyklingowi w przyjazny dla środowiska sposób. Identyfikacja części plastikowych przeznaczonych do recyklingu odbywa się na podstawie materiału, z którego są one wykonane.

### **OSTRZEŻENIE!**

*Akumulatorów/baterii nie należy wyrzucać do zmieszanych odpadów komunalnych (zwykłych śmieci gospodarstwach*

*domowych), ani wrzucać do ognia lub wody.  
Nie otwierać zużytych baterii/akumulatorów.*

Dotyczy tylko krajów UE:

Zgodnie z Dyrektywą 2006/66/WE,  
uszkodzone lub zużyte baterie i akumulatory  
muszą być poddane recyklingowi.

**i UWAGA**

*O dostępne możliwości utylizacji prosimy  
zapytać swojego dystrybutora!*

## **CE Deklaracja zgodności**

Producent na własną i wyłączną  
odpowiedzialność oświadcza, że wyrób  
opisany w części „Specyfikacja techniczna”  
spełnia warunki podane w następujących  
normach lub dokumentach standaryzujących:  
Norma EN 60745 zgodna z postanowieniami  
Dyrektyw 2014/30/UE, 2006/42/WE,  
2011/65/UE.

Podmiot odpowiedzialny za dokumentację  
techniczną: FLEX-Elektrowerkzeuge GmbH, R  
& D Bahnhofstrasse 15, D-71711 Steinheim/  
Murr



Peter Lameli  
Dyrektor  
techniczny

Klaus Peter Weinper  
Dyrektor ds. jakości  
Dział (QD)

1.07.2023; FLEX-Elektrowerkzeuge GmbH  
Bahnhofstrasse 15, D-71711 Steinheim/Murr

## **Wyłączenia odpowiedzialności**

Producent i jego przedstawiciel nie ponoszą  
odpowiedzialności za jakiegokolwiek szkody  
i straty oraz utratę zysków wskutek przerwy  
w prowadzeniu działalności spowodowanej  
produktem lub faktem, że produktu nie da się  
używać.

Producent i jego przedstawiciel nie ponoszą  
odpowiedzialności za jakiegokolwiek szkody i  
straty spowodowane niewłaściwym użyciem  
produktu lub używaniem go w połączeniu z  
produktami innych producentów.

## A kézikönyvben használt szimbólumok

### **FIGYELMEZTETÉS!**

Fenyegető veszélyt jelez. A jelzés figyelmen kívül hagyása halált vagy különösen súlyos sérüléseket okozhat.

### **VIGYÁZAT!**

Potenciálisan veszélyes helyzetet jelez. A jelzés figyelmen kívül hagyása könnyű sérülést vagy anyagi kárt okozhat.

### **MEGJEGYZÉS**

Alkalmazási tippeket és fontos információkat jelez.

## A elektromos szerszámon található szimbólumok

V Volt  
/perc Fordulatszám



Olvassa el az utasításokat



Viseljen szemvédőt.



Viseljen maszkot!



A régi készülék ártalmatlanítására vonatkozó információk (lásd a(z) 120. oldalon)!

## Az Ön biztonsága érdekében

### **FIGYELMEZTETÉS!**

Mielőtt elkezdi használni az elektromos szerszámot, olvassa el és tartsa be:

- ezt a használati útmutatót,
- az elektromos szerszámok kezelésére vonatkozó „Általános biztonsági előírások” c. részt a mellékelt kiadványban (száma: 315.915),
- a jelenleg érvényes helyi szabályokat és balesetvédelmi előírásokat.

Jelen elektromos eszköz a legkorszerűbb technológia alapján, az elismert biztonsági előírásoknak megfelelően készült.

Ennek ellenére, használat közben az elektromos

szerszám veszélyeztetheti a használó vagy harmadik fél életét és végtagjait, illetve az elektromos eszköz vagy más vagyontárgy károsodását is okozhatja.

Az akkumulátoros kompakt szalagfűrész és mélyvágó szalagfűrész csak az alábbiak szerint használható

- rendeltetésének megfelelően,
- tökéletesen üzemképes állapotban.

A biztonságot veszélyeztető hibákat azonnal meg kell javítani.

### **Rendeltetészerű használat**

Az akkumulátoros kompakt szalagfűrész és mélyvágó szalagfűrész a következőkre szolgál

- ipari és kereskedelmi használatra,
- professzionális fém- és műanyagvágási alkalmazásokhoz.
- a gyártó által javasolt fűrészszalagokkal és tartozékokkal való használatra.
- nem fa vagy hasonló anyagok vágására terveztük.

## Biztonsági utasítások a szalagfűrészhez

### **FIGYELMEZTETÉS!**

**Olvassa el az elektromos szerszámhoz mellékelt összes biztonsági figyelmeztetést, utasítást, ábrát és műszaki adatot.** Az alább felsorolt utasítások be nem tartása áramütést, tűzveszélyt és/vagy súlyos sérülést idézhet elő. Órizzon meg minden figyelmeztetést és utasítást, hogy később is elő tudja majd venni.

- **Az elektromos szerszámot a szigetelt markolati felületeknél fogva tartsa, amikor olyan műveletet végez, ahol a vágószerszám rejtett vezetékét érinthet.** A feszültség alatti vezetékkel érintkező vágó tartozékok feszültség alá helyezhetik az elektromos szerszám burkolat nélküli fémrészeit, és a gépkezelő áramütést szenvedhet.
- **Rögzítse a munkadarabot.** Befogó eszközzel vagy satuval jobban a helyén lehet tartani a munkadarabot, mint kézzel.
- **Vágás előtt rögzítse az anyagot. Soha ne tartsa a kezében vagy a lábán keresztül.** A kis vagy vékony anyag meghajolhat vagy rezeghet a pengével együtt, ami az irányíthatóság elvesztését okozhatja.
- **Tartsa távol a kezét a vágási területtől és a fűrészlaptól. Tartsa a másik kezét az előlő fogantyún.** Ha mindkét kezével tartja a

fűrész, a fűrészlap nem vághatja el.

- **Ne használjon sérült lapot.** Minden használat előtt ellenőrizze a lapot, hogy nincs-e rajta repedés, forgács vagy egyéb sérülés. Azonnal cserélje ki a sérült lapot.
- **Tartsa a kezét a lap és az anyagvezető között. A vágást mindig úgy kezdje, hogy a munkadarab az anyagvezetőn legyen.** Amikor a szerszám elindul, a munka az anyagvezetőhöz húzódik, és becsípheti az ujjait.
- **A vágás megkezdése előtt kapcsolja be a szerszámot, és hagyja, hogy a lap teljesen felgyorsuljon.** A szerszám egyenőtllenül vághat vagy vibrálhat, ha a vágás kezdetén a lap sebessége túl lassú.
- **Ne érintse meg a lapot vagy a munkadarabot közvetlenül a művelet után.** A lap és a munkadarab felforrósodik.
- **Amikor leveszi a lapot a szerszámot, kerülje a bőrrel való érintkezést, és a lap vagy a tartozék megfogásakor használjon megfelelő védőkesztyűt.** A tartozékok hosszabb használat után forróak lehetnek.
- **Vágás közben ne „akassza be” a lapot, és ne fejtessen ki túl nagy nyomást a szerszámra.** A lap túlfeszítése növeli a terhelést és a lap csavarodására vagy beakadásra való hajlamát a vágás során, valamint a lap törésének lehetőségét.

## Zaj és rezgés

A zaj és rezgési értékek meghatározása az EN 60745 szabvány szerint történt. Az elektromos szerszám A-ra értékelt zajszintjének általános adatai:

- Hangnyomásszint,  $L_{PA}$ :  
SBE 64 18-EC 82,3 dB(A);  
SBE 127 18-EC 81,9 dB(A);
- Hangnyomásszint,  $L_{WA}$ :  
SBE 64 18-EC 93,3 dB(A);  
SBE 127 18-EC 92,9 dB(A);
- Bizonytalanság:  $K = 3$  dB.

Teljes rezgésérték acélcső fűrészelésekor:

- Kibocsátási érték,  $a_h$ :  
SBE 64 18-EC/ SBE 127 18-EC  $< 2,5$  m/s<sup>2</sup>
- Bizonytalanság:  $K = 1,5$  m/s<sup>2</sup>

### FIGYELEM!

A jelzett értékek az új elektromos szerszámra vonatkoznak. A napi használatnál a zaj és a rezgési adatok módosulhatnak.



### MEGJEGYZÉS

Az információs lapon megadott rezgési összérték(ek) és megadott zajkibocsátási szint mérése az EN 60745 szabványban megadott szabványosított mérési módszer alapján történt, és felhasználhatók a szerszámok összehasonlításához.

Használható a kitétségi előzetes értékelésére. A megadott rezgés-kibocsátási szint a szerszám fő alkalmazási területeire vonatkozik. Ha azonban a szerszámot más célokra használják, más tartozékokkal vagy nem megfelelően végzett karbantartással, a rezgés-kibocsátási szint eltérhet.

Ez jelentősen megnövelheti a teljes munkaidő alatti kitétségi szintet.

A rezgésnek való kitétségi szint pontos meghatározásához figyelembe kell venni azt az időt is, amikor a szerszám ki- vagy bekapcsolt állapotban van, de nincs használatban.

Ez jelentősen csökkentheti a teljes munkaidő alatti kitétségi szintet.

Azonosítson be további biztonsági intézkedéseket, amelyek a kezelő rezgéstől való védelmét szolgálják, például: a szerszám és tartozékainak karbantartása, a kezek melegen tartása, munkaritmus megszervezése.



### FIGYELMEZTETÉS!

A rezgés- és zajkibocsátás az elektromos szerszám aktuális használata közben eltérhet attól a névleges értéktől, amellyel a szerszámot használják; a kezelő védelmében a használatnál hallásvédőt kell használnia működtetés közben.



### FIGYELEM!

85 dB(A) feletti hangnyomás esetén viseljen fülvédőt.

## Műszaki adatok

Eszköz	SBE 64 18-EC	SBE127 18-EC
Típus <sup>s</sup>	Kompakt szalag-fűrész	Mélyvágó szalag-fűrész
Névleges feszültség	Vdc 18	18
Üresjárat fordulat-szám	m/min 0-192	0-192

Lap mérete	mm	835 x 13 x 0,5	1140 x 13 x 0,5
Max. Vágási mélység	mm	Kerek anyag	
		64	127
		Téglalap alakú anyag	
		64x64	127x127
Súly a „01/2003 EPTA eljárás” szerint meghatározva (akkumulátor nélkül)	kg	3,3	5,9
Akkumulátor	18V	AP 18.0/2,5 AP 18.0/5.0 AP 18.0/8.0	
Az akkumulátor súlya	kg	AP 18.0/2.5 0.42 AP 18.0/5.0 0.72 AP 18.0/8.0 1.1	
Üzemi hőmérséklet		-10-40°C	
Tárolási hőmérséklet		< 50 °C	
Töltési hőmérséklet		4-40°C	
Töltő		CA 10.8/18.0, CA 18.0-LD	

## Áttekintés (lásd az A ábrát)

A termék elemeinek számozása megfelel a gép illusztrációján látható számoknak a rajzokat ábrázoló oldalon.

- 1. Zárkioldó gomb**
- 2. Sebesség tárcsa**
- 3. Elülső fogantyú**
- 4. Feszítést rögzítő kar**
- 5. Védőburkolat**
- 6. Lap**
- 7. LED-lámpa**
- 8. Munkadarab-vezető**
- 9. 9a Vezető-beállítócsavar**  
(SBE 64 18-EC)  
**9b Vezető-beállító gomb**  
(SBE 127 18-EC)
- 10. Fűrész kampó**

### 11. Fő fogantyú

### 12. Állítható sebességszabályozó kapcsoló

### 13. 13a Lapburkolat zár

(SBE 64 18-EC)

### 13b Lapburkolat zárócsavar

(SBE 127 18-EC)

### 14. Imbuszkulcs

### 15. Lapburkolat

### 16. Tárcsa

## Használati útmutató



### FIGYELMEZTETÉS!

Vegye ki az akkumulátort, mielőtt az elektromos szerszámon bármilyen munkát végezne.

## Az elektromos eszköz bekapcsolása előtt

Csomagolja ki az akkumulátoros kompakt szalagfűrész és a mélyvágó szalagfűrész, ellenőrizze a hiányzó vagy sérült alkatrészeket.



### MEGJEGYZÉS

Az akkumulátorok a szállításkor nincsenek teljesen feltöltött állapotban. Az első használat előtt töltsse fel teljesen az akkumulátorokat. Tekintse át a töltő használati utasítását.

## Az akkumulátor behelyezése/ cseréje

- Tolja a feltöltött akkumulátort az elektromos szerszámba, amíg be nem kattan a helyére, (lásd a B1 és C1 ábrát).
- Az eltávolításhoz nyomja meg a kioldó gombot (1) és húzza ki az akkumulátort (2) (lásd a B2 és C2 ábrát).



### FIGYELEM!

Amikor a szerszám nincs használatban, védje az akkumulátor-csatlakozókat. A laza fém alkatrészek rövidre zárhatják a csatlakozókat, és robbanás-, illetve tűzveszély állhat fenn!





## Lap és lap kiválasztása

Az SBE 64 18-EC szalagfűrész 0,5 mm vastag, 13 mm széles, 835 mm hosszú lapokkal, az SBE 127 18-EC szalagfűrész pedig 0,5 mm vastag, 13 mm széles, 1140 mm hosszú lapokkal használható. NE használjon 0,5 mm-nél vastagabb lapokat.

Használjon az adott vágási feladathoz megfelelő osztású lapot.

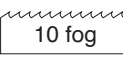
A megfelelő lap kiválasztásához három tényezőt kell figyelembe venni: A vágandó anyag mérete, alakja és típusa.

A következő javaslatok a különböző vágási műveletekhez megfelelő lap kiválasztására vonatkoznak. A lapra vonatkozó követelmények a vágandó anyag adott méretétől, alakjától és típusától függően változhatnak.

 10 fog	4,8 mm és 82,6 mm közötti átmérőjű vagy szélességű kemény anyaghoz.
 14 fog	4 mm és 19 mm közötti átmérőjű vagy szélességű kemény anyaghoz.
 18 fog	Vékonyfalú csövekhez és 21-esnél nehezebb vékony lemezekhez.
 24 fog	Vékonyfalú csövekhez és 21-esnél nehezebb vékony lemezekhez.

## A lap beszerelése/eltávolítása

### FIGYELMEZTETÉS!

*A nem megfelelő vagy helytelenül felszerelt szalagfűrészlap károsíthatja a fűrésztestet. Csak olyan szalagfűrészlapokat használjon, amelyek alkalmasak ehhez a fűrészhez.*

### FIGYELMEZTETÉS!

*A lap felszerelése vagy eltávolítása előtt mindig vegye ki az akkumulátoregységet a szerszámból.*

### A lap beszerelése (SBE 64 18-EC)

- Fordítsa el a feszítést rögzítő kart (4) 180°-kal az óramutató járásával ellentétes irányba (lásd a D ábrát).
- Fordítsa meg a szalagfűrésztestet. Emelje fel mindkét lapburkolat zárat (13a), és nyissa ki a lapburkolatot (15) (lásd az E ábrát).
- Erősen nyomja be az új lapot a lapvezető görgők (f1) közé (lásd az F ábrát).

### MEGJEGYZÉS

*Ügyeljen arra, hogy a fogak lefelé nézzenek és a munkadarab-vezető felé mutassanak (lásd a G ábrát).*

- Tartsa a lapot a vezetőgörgőkben (f1), vezesse mindkét tárcsa (f2) köré és a munkadarab-vezetőn (8) keresztül.

- Győződjön meg róla, hogy a lap teljesen be van helyezve a vezetőgörgőkbe (f1), és egyenesen a tárcsákhoz (f2) illeszkedik.
- Zárja be a lapburkolatot (15), és nyomja le a lapburkolat zárjait (13a).
- Fordítsa el a feszítést rögzítő kart (4) 180°-kal az óramutató járásával megegyező irányba.

### MEGJEGYZÉS

*A lap vágófogainak mindig a lap forgásiránya felé kell mutatniuk (lásd a H ábrát).*

*A lap levétele*

### FIGYELMEZTETÉS!

*Használat után a fűrészlap nagyon forró lehet. A fűrészlap eltávolításakor hagyja lehűlni a lapot.*

- Fordítsa el a feszítést rögzítő kart (4) 180°-kal az óramutató járásával ellentétes irányba.
- Fordítsa meg a szalagfűrésztestet. Emelje fel mindkét lapburkolat zárat (13a), és nyissa fel a lapburkolatot (15).
- A felső résznél kezdje a lap eltávolítását, és folytassa a tárcsák körül (f2). A fűrészlap eltávolításkor kioldódhat. A fűrészlapok élesek. Bánjon velük óvatosan.
- A tárcsák gumi felületén a lapát cseréjekor ellenőrizni kell a meglazulást vagy a sérüléseket.

### A lap beszerelése (SBE 127 18-EC)

- Fordítsa meg a szalagfűrésztestet. Először távolítsa el a lapburkolat (15) két rögzítőcsavarját (13b). Emelje fel a lapburkolatok (15) felső sarkát, húzza ki és vegye le a lapburkolatokat (15) (lásd az I. ábrát).
- Fordítsa el a feszítésrögzítő kart (4) 180°-kal az óramutató járásával megegyező irányba (lásd a J ábrát).
- Fordítsa meg a szalagfűrésztestet, és nyomja be az új lapot határozottan a lapvezető görgők (k1) közé (lásd a K ábrát).

### MEGJEGYZÉS

*Ügyeljen arra, hogy a fogak lefelé nézzenek és a munkadarab-vezető felé mutassanak (lásd az L ábrát).*

- Tartsa a lapot a vezetőgörgőkben (k1), vezesse mindkét tárcsa (13b) köré és a munkadarab-vezetőn (8) keresztül.
- Győződjön meg róla, hogy a lap teljesen be van helyezve a vezetőgörgőkbe (k1), és egyenesen a tárcsákhoz (16) illeszkedik.

- Fordítsa el a feszítést rögzítő kart (4) 180°-kal az óramutató járásával ellentétes irányba.
- Pattintsa a helyükre a lapburkolatokat (15). Győződjön meg róla, hogy a burkolat minden pattintása megfelelően illeszkedik (lásd az M ábrát).
- Húzza meg újra a két lap-rögzítőcsavart.



### MEGJEGYZÉS

*A lap vágófogainak mindig a lap forgásiránya felé kell mutatniuk (lásd a H ábrát).*

### A lap levétele



### FIGYELMEZTETÉS!

*Használat után a fűrészlap nagyon forró lehet. A fűrészlap eltávolításakor hagyja lehűlni a lapot.*

- Vegye le a két lapburkolatot (15) a szalagfűrészről.
- Fordítsa el a feszítést rögzítő kart (4) 180°-kal az óramutató járásával megegyező irányba.
- A felső résznél kezdje a lap eltávolítását, és folytassa a tárcsák körül (16). A fűrészlap kiszereléskor kioldódhat. A fűrészlapok élesek. Óvatosan bánjon velük.
- A tárcsák (16) gumi felületén a lapát cseréjekor ellenőrizni kell a meglazulást vagy a sérüléseket.

### Állítsa be a munkadarab-vezetőt (lásd az N ábrát).



### FIGYELMEZTETÉS!

*Beállítás előtt vegye ki az akkumulátoregységet.*

### SBE 64 18-EC

- Lazítsa meg a két vezető-beállítócsavart (9a) a tartozék imbuzskulccsal (14).
- Mozgassa a munkadarab-vezetőt (8) a kívánt pozícióra.
- Szorosan húzza meg mindkét csavart (9a).

### SBE 127 18-EC

- A háromállású munkadarab-vezető beállításához nyomja meg a vezető-beállító gombot (9b), és csúsztassa a munkadarab-vezetőt (8) a kívánt pozícióba.

### LED-lámpa (lásd az O ábrát)

A LED-lámpa (7) automatikusan bekapcsol, ha enyhén megnyomja az állítható sebességszabályozó kapcsolót, mielőtt a szerszám elindulna, és kb. 10 másodperccel az állítható sebességszabályozó kapcsoló

felengedése után kikapcsol.

Amikor a szerszám és/vagy az akkumulátoregység túlterheltté válik vagy felforrósodik, a LED lámpa gyorsan kezd villogni, a belső érzékelők pedig kikapcsolják a szerszámot. Egy kis ideig hagyja nyugalomban a szerszámot, vagy válassza külön a szerszámot és az akkumulátoregységet, hogy a levegőáram lehűtse őket.

A LED lámpa lassabban villog, jelezve, hogy az akkumulátor töltöttsége alacsony. Töltse fel újra az akkumulátoregységet.

### Fűrészhorg (lásd a P ábrát)



### FIGYELMEZTETÉS!

*Amikor a fűrészt a kampóra akasztja, ne rázza a fűrészt vagy a tárgyat, amelyre felakasztotta.*



### FIGYELMEZTETÉS!

*Győződjön meg arról, hogy a fűrészfelakasztásához használt szerkezet biztonságos. Személyi sérülés vagy anyagi kár következhet be.*



### FIGYELMEZTETÉS!

*A kampót csak a fűrészfelakasztására használja.*

Ha a kampót bármilyen más tárgy felakasztásához használja, súlyos sérülést okozhat.

Használathoz emelje fel a fűrészhorgot (10), amíg az nyitott helyzetbe nem pattan.

Ha nem használja, mindig engedje le a kampót, amíg zárt helyzetbe nem pattan.

### Állítható sebességszabályozó kapcsoló (lásd a Q ábrát)

### SBE 64 18-EC

A szerszám bekapcsolásához nyomja meg és tartsa lenyomva a zárkioldó gombot (1), majd nyomja meg az indítókapcsolót (12). Engedje fel a zárkioldó gombot (1), és nyomja tovább az indítókapcsolót (12) a folyamatos működéshez.

A szerszám kikapcsolásához engedje fel az indítókapcsolót (12).

A sebességszabályozó kapcsoló (12) nagyobb sebességet biztosít nagyobb erejű nyomás mellett és kisebb sebességet, ha kisebb erővel nyomják a kioldót.

## SBE 127 18-EC

A szerszám bekapcsolásához nyomja le a zárkioldó gombot a „” jelzésű oldalon, majd nyomja meg az indítókapcsolót (12).

A szerszám kikapcsolásához engedje fel az indítókapcsolót (12).

Annak érdekében, hogy a fűrész ne lépjen véletlenül működésbe, nyomja le a zárkioldó gombot a „” jelzésű oldalon, ekkor az indítókapcsoló reteszel.

A sebességszabályozó kapcsoló (12) nagyobb sebességet biztosít nagyobb erejű nyomás mellett és kisebb sebességet, ha kisebb erővel nyomják a kioldót.

## Sebességtárcsa (lásd az R ábrát)

A szalagfűrész egy sebességtárcsával (2) rendelkezik a különböző sebességek beállításához.

Forgassa a sebességtárcsát (2) a „6” állásba a maximális sebességhez vagy az „1” állásba a minimális sebességhez (SBE 64 18-EC).

Forgassa a sebességtárcsát (2) a „5” állásba a maximális sebességhez vagy az „1” állásba a minimális sebességhez (SBE 127 18-EC).

## Megfelelő kéztartás (lásd az S ábrát)

### FIGYELMEZTETÉS!

*A súlyos személyi sérülések kockázatának csökkentése érdekében mindig megfelelő kéztartást használjon.*

A megfelelő kéztartáshoz az egyik kéznek a fő fogantyún (11), a másik kéznek pedig az elülső fogantyún (3) kell lennie.

### Általános vágás

- Vegye ki az akkumulátoregységet a szerszámból.
- Ügyeljen arra, hogy a munkadarab szilárdan rögzítve legyen, nehogy elcsússzon vagy elmozduljon vágás közben.
- A munkadarab anyagának és méretének megfelelő típusú és méretű fűrészlapot szereljen be.
- Szükség esetén jelölje meg a vágás vonalát egyértelműen a munkadarabon.
- Csatlakoztassa az akkumulátoregységet a szalagfűrészhez.
- Mindkét kezével tartsa erősen a fűrész. Ügyeljen arra, hogy a kezét csak a szigetelt

markolatokon tartsa.

- Közelítse a munkadarab-vezetőt a munkadarabhoz, miközben a lapot távol tartja a munkadarabtól.
- Indítsa el a fűrész, és állítsa a kívánt maximális vágási sebességre, mielőtt a fűrészlapot a munkadarabhoz illesztené.
- Lassan és óvatosan döntse meg a szerszámot, hogy a szalagfűrészlap érintkezzen a munkadarabbal. Csak akkora állandó nyomást gyakoroljon a fűrészlapra, hogy a fűrész folyamatosan vágjon. Ne erőltesse a szerszámot.



### MEGJEGYZÉS

*Ha vágás közben a szalagfűrész beakad vagy elakad a munkadarab anyagában, a szalagfűrészlap és a motor sérülésének elkerülése érdekében azonnal engedje fel a kapcsolót.*



### FIGYELMEZTETÉS!

***Azokat a végdarabokat, amelyek a levágás után elég nehezek ahhoz, hogy leesésükkor sérülést okozzanak, alá kell támasztani. A végdarabok forróak és élesek lehetnek. Biztonsági cipő és vastag kesztyű viselése erősen ajánlott.***

### Tippek a jobb vágáshoz

- Kezdje a vágást olyan felületen, ahol a legtöbb fog érintkezik egyszerre a munkadarabbal (lásd a T ábrát).
- Soha ne csavarja meg a szalagfűrészlapot a vágási művelet közben.
- Soha ne használjon folyékony hűtőfolyadékokat hordozható szalagfűrészekkel. A folyékony hűtőfolyadékok használata lerakódást okoz a tárcsákon, és csökkenti a teljesítményt.
- Ha a vágás során túlzott rezgés lép fel, győződjön meg arról, hogy a vágandó anyag biztonságosan van rögzítve. Ha a rezgés továbbra is fennáll, cserélje ki a szalagfűrészlapot.

## Karbantartás és gondozás

### FIGYELMEZTETÉS!

Vegye ki az akkumulátort, mielőtt az elektromos szerszámon bármilyen munkát végezne.

### Tisztítás

- Rendszeresen tisztítsa meg az elektromos eszközt és a szellőzőnyílások előtti rácsot. A tisztítás gyakorisága függ az anyagtól és a használat hosszától.
- Száraz sűrített levegővel rendszeresen fújja ki a ház belsejét és a motort.

### Pótalkatrészek és tartozékok

Az egyéb tartozékokat lásd a gyártó katalógusaiban.

A robbantott ábrák és az alkatrészjegyzékek a honlapunkon találhatóak:

[www.flex-tools.com](http://www.flex-tools.com).

## Ártalmatlanításra vonatkozó információk

### FIGYELMEZTETÉS!

Tegye használhatatlanná a redundáns elektromos szerszámokat:

- az akkumulátorral működő elektromos szerszámokat az akkumulátor eltávolításával.



Csak az Európai Unió országai Ne dobjon elektromos szerszámokat a háztartási hulladékok közé!

Az elektromos és elektronikus berendezések hulladékairól szóló 2012/19/EU irányelvvel és ennek nemzeti jogszabályokba átültetett előírásaival összhangban az elektromos szerszámokat elkülönítve kell összegyűjteni, és gondoskodni kell a környezetbarát újrahasznosításukról.



**Nyersanyag újrahasznosítás a hulladék ártalmatlanítása helyett.**

Gondoskodni kell az eszköz, a tartozékok és a csomagolóanyagok környezetbarát újrahasznosításáról. A műanyag alkatrészek újrahasznosítása az anyag típusának függvényében történik.

### FIGYELMEZTETÉS!

Az akkumulátorokat ne tegye a háztartási hulladékok közé, tűzbe vagy vízbe. Ne nyissa fel a használt akkumulátorokat.

Csak EU tagállamok:

A 2006/66/EK irányelv értelmében gondoskodni kell a hibás vagy használt akkumulátorok újrahasznosításáról.



### MEGJEGYZÉS

Kérjük, hogy érdeklődjön az ártalmatlanítási lehetőségekről abban az üzletben, ahol a terméket vásárolta!

## CE-Megfelelőségi nyilatkozat

Felelősségünk teljes tudatában kijelentjük, hogy a „Műszaki specifikációk”-ban leírt termék megfelel a következő szabványoknak vagy normatív dokumentumoknak: EN 60745 összhangban a 2014/30/EU, 2006/42/EK, 2011/65/EU irányelvekkel. A műszaki dokumentumokért felelős: FLEX-Elektrowerkzeuge GmbH, R & D Bahnhofstrasse 15, D-71711 Steinheim/Murr

i.v.  

Peter Lameli  
Műszaki igazgató

Klaus Peter Weinper  
A minőségbiztosítási  
részleg (QD) vezetője

## Felelősség alóli mentesség

A gyártó és képviselője nem vállal felelősséget semmilyen, a termék vagy egy használhatatlan termék által okozott működési zavar miatt bekövetkezett kárért és kiesett nyereségért. A gyártó és képviselője nem vállal felelősséget semmilyen kárért, amelyet a termék helytelen használata vagy a termék más gyártók termékeivel együtt történő használata okozott.

## Symbole použité v této příručce

### **VAROVÁNÍ!**

Označuje hrozící nebezpečí. Nerespektování tohoto varování může mít za následek smrt nebo extrémně těžká zranění.







### **UPOZORNĚNÍ!**

Označuje potenciálně nebezpečnou situaci. Nedodržení tohoto upozornění může mít za následek lehké zranění nebo škodu na majetku.

### **POZNÁMKA**

Označuje typy pro použití a důležité informace.

## Symbole na elektrickém nářadí

	Volty
	Rychlost otáčení
	Přečtěte si pokyny
	Používejte ochranu očí.
	Noste masku!
	Informace o likvidaci starého zařízení (viz strana 126)!

## Pro vaši bezpečnost

### **VAROVÁNÍ!**

Před použitím elektrického nářadí si přečtěte a dodržujte:

- tyto návody k obsluze,
- „Všeobecné bezpečnostní pokyny“ týkající se manipulace s elektrickým nářadím v příložené brožuře (Dokument č.: 315.915),
- aktuálně platné předpisy pro staveniště a předpisy pro prevenci nehod.

Toto elektrické nářadí odpovídá posledním trendům a bylo zkonstruováno v souladu s uznávanými bezpečnostními předpisy.

Přesto při jeho použití může dojít k ohrožení života a končetin uživatele nebo třetí osoby, nebo

může dojít k poškození samotného elektrického nářadí nebo jiného majetku.

Smí se používat pouze akumulátorová kompaktní pásová pila a pásová pila s hlubokým řezem

- podle zamýšleného záměru,
- v bezvadném stavu.

Závady, které ohrožují bezpečnost, musí být bezodkladně opraveny.

### **Zamýšlené použití**

Akumulátorová kompaktní pásová pila a pásová pila s hlubokým řezem je určena pro

- komerční využití v průmyslu a obchodu,
- pro profesionální řezání kovů a plastů.
- pro použití s pilovými pásy a příslušenstvím doporučeným výrobcem.
- není určena k řezání dřeva nebo podobných materiálů.

## Bezpečnostní pokyny pro pásovou pilu

### **VAROVÁNÍ!**

**Přečtěte si všechny bezpečnostní výstrahy, pokyny, ilustrace a technické údaje dodané s tímto elektrickým nářadím.** Nedodržení všech níže uvedených pokynů může vést k úrazu elektrickým proudem, požáru a/nebo vážnému úrazu. Všechna varování a pokyny uschovejte pro budoucí použití.

- **Elektrické nářadí držte pouze za izolované části rukojeti, protože se pilové listy mohou dostat do kontaktu se skrytým vedením.** Pilové čepele, které jsou v kontaktu s vodičem „pod proudem“, mohou rozvést proud do nechráněných kovových částí elektrického nářadí a způsobit obsluze úraz elektrickým proudem.
- **Zajistěte obrobek.** Upínací zařízení nebo svěrák udrží obrobek na místě lépe než ruka.
- **Před řezáním materiál zajistěte. Nikdy ji nedržte v ruce nebo přes nohy.** Malý nebo tenký materiál se může ohýbat nebo vibrovat spolu s pilovým listem, což může způsobit ztrátu kontroly.
- **Udržujte ruce mimo oblast řezání a pilového listu.** Druhou ruku držte na přední rukojeti. Pokud pilu drží obě ruce, pilový list je nemůže pořezat.
- **Nepoužívejte poškozený pilový list.** Před každým použitím zkontrolujte, zda na pilovém listu nejsou praskliny, třísky nebo jiná poškození. Poškozený pilový list okamžitě vyměňte.

- **Nedotýkejte se rukama pilového listu a vodítka materiálu.** Řez vždy zahajte s obrobkem na vodítku materiálu. Při spuštění nástroje se obrobek přitáhne k vodítku materiálu a může vám skřípnout prsty.
- **Před zahájením řezání zapněte nástroj a nechte pilový list rozběhnout se na plnou rychlost.** Pokud je rychlost listu na začátku řezu příliš nízká, může nástroj drččet nebo vibrovat.
- **Bezprostředně po ukončení práce se nedotýkejte pilového listu ani obrobku.** Pilový list a obrobek budou horké.
- **Při vyjímání pilového listu z nářadí se vyhněte kontaktu s pokožkou a při uchopení pilového listu nebo příslušenství používejte vhodné ochranné rukavice.** Příslušenství může být po delším používání horké.
- **Při řezání pilový list „nezasekávejte“ ani na něj nevyvíjejte nadměrný tlak.** Přetěžování listu zvyšuje zatížení a náchyllost ke zkroucení neboablokování listu v řezu a možnost zlomení listu.

## Hluk a vibrace

Hodnoty hluku a vibrací byly stanoveny podle normy EN 60745. Hodnocená hladina hluku elektrického nářadí a je typicky:

- Hladina akustického tlaku  $L_{pA}$ :
    - SBE 64 18-EC 82,3 dB(A);
    - SBE 127 18-EC 81,9 dB(A);
  - Hladina akustického tlaku  $L_{WA}$ :
    - SBE 64 18-EC 93,3 dB(A);
    - SBE 127 18-EC 92,9 dB(A);
  - Nejistota: K = 3 dB.
- Celková hodnota vibrací při řezání ocelové trubky:
- Emisní hodnota  $a_v$ :
    - SBE 64 18-EC/ SBE 127 18-EC <2,5 m/s<sup>2</sup>
  - Nejistota: K = 1,5 m/s<sup>2</sup>

### **UPOZORNĚNÍ!**

*Uvedená měření se týkají nového elektrického nářadí. Denní použití způsobuje změnu hodnot hluku a vibrací.*

### **POZNÁMKA**

*Deklarovaná celková hodnota (hodnoty) vibrací a deklarovaná hladina emisí hluku uvedené v tomto informačním listu byly měřeny v souladu s metodou měření standardizovanou v EN 60745 a lze je použít k porovnání jednoho nástroje s druhým.*

Může být použita pro předběžné posouzení expozice. Uvedená úroveň emisí vibrací představuje hlavní použití nářadí. Pokud se však nářadí používá pro různé aplikace, s různými řeznými příslušenstvími nebo špatně udržovaným příslušenstvím, může se úroveň emisí vibrací lišit.

Díky tomu se může výrazně zvýšit úroveň expozice v průběhu celého pracovního období.

Pro přesný odhad úrovně expozice vibracím je nutné vzít v úvahu také časy, kdy je nářadí vypnuté nebo spuštěné, ale ve skutečnosti se nepoužívá.

Díky tomu může být výrazně snížena úroveň expozice v rámci celé pracovní doby.

Identifikujte další bezpečnostní opatření k ochraně obsluhy nářadí před účinky vibrací, jako jsou: údržba nářadí a vrtacího příslušenství, udržování rukou v teple, organizace pracovních postupů.

### **VAROVÁNÍ!**

*Emise vibrací a hluku při skutečném používání elektrického nářadí se mohou lišit od deklarované hodnoty, ve které je nářadí používáno; Aby byla obsluha chráněna, měl by uživatel při skutečných podmínkách používání používat chrániče sluchu.*

### **UPOZORNĚNÍ!**

*Při akustickém tlaku vyšším než 85 dB (A) použijte chrániče sluchu.*

## Technické údaje

Nářadí		SBE 64 18-EC	SBE127 18-EC
Typ <sup>e</sup>		Kompaktní pásová pila	Pásová pila s hlubokým řezem
Jmenovité napětí	V=	18	18
Rychlost při chodu naprázdno	m/min	0-192	0-192
Rozměr pilového kotouče	mm	835 x 13 x 0,5	1140 x 13 x 0,5

Max. Hloubka řezu	mm	Kulatá kláda	
		64	127
		Obdélníková kláda	
		64x64	127x127
Hmotnost podle „Postupu EPTA 01/2003“ (bez akumulátoru)	kg	3,3	5,9
Akumulátor	18 V	AP 18.0/2.5 AP 18.0/5.0 AP 18.0/8.0	
Hmotnost akumulátoru	kg	AP 18.0/2.5 0.42 AP 18.0/5.0 0.72 AP 18.0/8.0 1.1	
Provozní teplota	-10-40°C		
Skladovací teplota	< 50 °C		
Teplota nabíjení	4-40°C		
Nabíječka	CA 10,8/18,0; CA 18,0-LD		

## Přehled (viz obrázky A)

Číslování funkcí výrobku odkazuje na vyobrazení přístroje na stránce s obrázky.

- 1. Blokovací tlačítko**
- 2. Rychlá volba**
- 3. Přední rukojeť**
- 4. Páka napínacího zámku**
- 5. Kryt**
- 6. Pilový list**
- 7. Světlo LED**
- 8. Vodítko obrobku**
- 9. 9a Vodicí seřizovací šroub**  
(SBE 64 18-EC)  
**9b Tlačítko pro nastavení vodítka**  
(SBE 127 18-EC)
- 10. Háček pily**
- 11. Hlavní rukojeť**
- 12. Spouštěcí spínač s nastavením rychlosti**

### 13. 13a Zámek krytu pilového listu

(SBE 64 18-EC)

### 13b Pojistný šroub krytu pilového listu

(SBE 127 18-EC)

### 14. Šestihranný klíč

### 15. Kryt pilového listu

### 16. Kládka

## Návod k obsluze



### **VAROVÁNÍ!**

*Před prováděním jakýchkoli prací na nářadí nejprve vyjměte akumulátor.*

### Před zapnutím elektrického nářadí

Vybalte akumulátorovou kompaktní pásovou pilu a zkontrolujte, zda zde nechybí nebo nejsou poškozené žádné díly.



### **POZNÁMKA**

*Akumulátory nejsou při dodání plně nabitý. Před prvním uvedením do provozu akumulátory plně nabijte. Viz návod k obsluze nabíječky.*

### Vložení/výměna akumulátoru

- Nabitý akumulátor zatlačte do elektrického nářadí, dokud nezapadne na místo (viz obr. B1 a C1).
- Chcete-li akumulátor vyjmout, stiskněte uvolňovací tlačítko (1.) a akumulátor (2.) vytáhněte (viz obr. B2 a C2).



### **UPOZORNĚNÍ!**

*Pokud zařízení nepoužíváte, chraňte kontakty akumulátoru. Volné kovové části mohou zkratovat kontakty; nebezpečí výbuchu a požáru!*

### Pilové listy a jejich výběr

Pásová pila SBE 64 18-EC je určena pro použití 0,5 mm hrubých, 13 mm širokých a 835 mm dlouhých pilových listů a pásová pila SBE 127 18-EC je určena pro použití 0,5 mm hrubých, 13 mm širokých a 1140 mm dlouhých pilových listů. **NEPOUŽÍVEJTE** pilového listy hrubší než 0,5 mm.

Použijte pilový list se správným stupněm pro konkrétní řezání.

Při výběru správného pilového listu je třeba zohlednit tři faktory: Velikost, tvar a typ řezaného materiálu.

Následující doporučení se týkají výběru správného pilového listu pro různé řezné operace. Požadavky na pilový list se mohou lišit v závislosti na konkrétní velikosti, tvaru a typu řezaného materiálu.

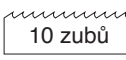
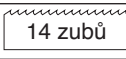
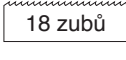
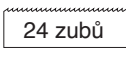
 10 zubů	Pro tvrdé klády o průměru nebo šířce 4,8 mm až 82,6 mm.
 14 zubů	Pro tvrdé klády o průměru 4 mm až 19 mm nebo šířce.
 18 zubů	Pro tenkostěnné trubky a tenké plechy těžší než 21 mm.
 24 zubů	Pro tenkostěnné trubky a tenké plechy těžší než 21 mm.

## Instalace/odstranění pilového listu

### **VAROVÁNÍ!**

*Nevhodný nebo nesprávně nasazený pilový list může pilu poškodit. Používejte pouze pilové listy vhodné pro tuto pilu.*

### **VAROVÁNÍ!**

*Před instalací nebo demontáží pilového listu vždy vyjměte akumulátor z náradí.*

### Instalace pilového listu (SBE 64 18-EC)

- Otočte páčku napínacího zámku (4) o 180° proti směru hodinových ručiček (viz obrázek D).
- Pásovou pilu otočte. Zvedněte oba zámky krytu pilového listu (13a) a otevřete kryt pilového listu (15) (viz obrázek E).
- Pevně zatlačte nový pilový list mezi vodicí válečky pilového listu (f1) (viz obrázek F).

### **POZNÁMKA**

*Ujistěte se, že zuby směřují dolů a k vodítku obrobku (viz obrázek G).*

- Držte pilový list ve vodicích válečkách (f1) a vedte jej kolem obou kladek (f2) a skrz vodítko obrobku (8).
- Ujistěte se, že je pilový list zcela zasunut do vodicích válečků (f1) a umístěn rovně proti kladkám (f2).
- Zavřete kryt pilového listu (15) a stiskněte zámky krytu pilového listu (13a).
- Otočte páčku napínacího zámku (4) o 180°

ve směru hodinových ručiček.

### **POZNÁMKA**

*Řezné zuby pilového listu by měly vždy směřovat ve směru otáčení pilového listu (viz obrázek H).*

### Demontáž pilového listu

### **VAROVÁNÍ!**

*Pilový list může být po použití velmi horký.*

*Při demontáži pilového listu nechte pilový list vychladnout.*

- Otočte páčku napínacího zámku (4) o 180° proti směru hodinových ručiček.
- Pásovou pilu otočte. Zvedněte oba zámky krytu pilového listu (13a) a otevřete kryt pilového listu (15).
- Začněte odstraňovat pilový list v horní části a pokračujte kolem kladek (f2). Pilový list se může při demontáži uvolnit. Pilové listy jsou ostré. Při manipulaci s nimi buďte opatrní.
- Při výměně listu je třeba zkontrolovat, zda pryžový povrch kladek není uvolněný nebo poškozený.

### Instalace pilového listu (SBE 127 18-EC)

- Pásovou pilu otočte. Nejprve vyšroubujte dva zajišťovací šrouby (13b) na krytu pilového listu (15). Zvedněte horní roh krytů pilových listů (15), vytáhněte a sejměte je (15) (viz obrázek I).
- Otočte páčku napínacího zámku (4) o 180° ve směru hodinových ručiček (viz obrázek J).
- Otočte pásovou pilu a pevně zatlačte nový pilový list mezi vodicí válečky listu (k1) (viz obrázek K).

### **POZNÁMKA**

*Ujistěte se, že zuby směřují dolů a směřují k vodítku obrobku (viz obrázek L).*

- Držte pilový list ve vodicích válečkách (k1) a vedte jej kolem obou kladek (13b) a skrz vodítko obrobku (8).
- Ujistěte se, že je pilový list zcela zasunut do vodicích válečků (k1) a umístěn rovně proti kladkám (16).
- Otočte páčku napínacího zámku (4) o 180° proti směru hodinových ručiček.
- Kryty pilového listu (15) zacvakněte na místo. Zkontrolujte, zda jsou všechny západky krytu správně usazené (viz obrázek M).
- Utáhněte oba zajišťovací šrouby pilového listu.

## **i** POZNÁMKA

Rezné zuby pilového listu by měly vždy směřovat ve směru otáčení pilového listu (viz obrázek H).

### Demontáž pilového listu

#### **!** VAROVÁNÍ!

Pilový list může být po použití velmi horký. Při demontáži pilového listu nechte pilový list vychladnout.

- Sejměte z pásové pily oba kryty pilového listu (15).
- Otočte páčku napínacího zámku (4) o 180° ve směru hodinových ručiček.
- Začněte odstraňovat pilový list v horní části a pokračujte kolem řemenic (16). Pilový list se může při demontáži uvolnit. Pilové listy jsou ostré. Při manipulaci s nimi buďte opatrní.
- Při výměně pilového listu je třeba zkontrolovat, zda není gumový povrch kladek (16) uvolněný nebo poškozený.

### Nastavte vodítko obrobku (viz obrázek N).

#### **!** VAROVÁNÍ!

Před nastavením vyjměte akumulátor.

#### SBE 64 18-EC

- Pomocí přiloženého šestihranného klíče (14) povolte dva šrouby pro nastavení vedení (9a).
- Přesuňte vodítko obrobku (8) do požadované polohy.
- Pevně utáhněte oba šrouby (9a).

#### SBE 127 18-EC

- Chcete-li nastavit třípolohové vodítko obrobku, stiskněte tlačítko nastavení vodítka (9b) a posuňte vodítko obrobku (8) do požadované polohy.

### LED světlo (viz obrázek O)

LED světlo (7) se automaticky rozsvítí lehkým stisknutím spínače s nastavením rychlosti před spuštěním nářadí a zhasne přibližně 10 sekund po uvolnění spínače s nastavením rychlosti.

LED světlo začne rychle blikat, když je nářadí a/nebo akumulátor přetížený nebo příliš horký a vnitřní senzory nářadí vypnou. Nechte nářadí chvíli odpočinout nebo nářadí a akumulátor umístěte zvlášť pod proud vzduchu, aby se ochladili.

LED světlo bude blikat pomaleji, což znamená, že je akumulátor téměř vybitý. Dobijte akumulátor.

### Pilový hák (viz obrázek P)

#### **!** VAROVÁNÍ!

**Když je pila zavěšena na háku, netřeste pilou ani předmětem, na kterém je zavěšena.**

#### **!** VAROVÁNÍ!

**Ujistěte se, že konstrukce použitá k zavěšení pily je bezpečná. Může dojít ke zranění osob nebo škodám na majetku.**

#### **!** VAROVÁNÍ!

**Hák používejte pouze k zavěšení pily.**

Použití háku k zavěšení čehokoli jiného by mohlo vést k vážnému zranění.

Pro použití zvedněte hák pily (10), dokud nezapadne do otevřené polohy.

Pokud hák nepoužíváte, vždy jej zasuňte, dokud nezapadne do zavřené polohy.

### Spouštěcí spínač s proměnlivou rychlostí (viz obrázek Q)

#### SBE 64 18-EC

Chcete-li nářadí zapnout, stiskněte a podržte blokovací tlačítko (1) a poté stiskněte spouštěcí spínač (12). Uvolněte blokovací tlačítko (1), držte stlačený spouštěcí spínač (12) a pokračujte v práci.

Pro vypnutí nářadí uvolněte spouštěcí spínač (12).

Spouštěcí spínač s nastavením rychlosti (12) poskytuje vyšší rychlost se zvýšeným přitlakem na spínač a nižší rychlost se sníženým přitlakem na spínač.

#### SBE 127 18-EC

Chcete-li nářadí zapnout, stiskněte blokovací tlačítko ze strany označené „“ a poté stiskněte spouštěcí spínač (12).

Pro vypnutí nářadí uvolněte spouštěcí spínač (12).

Abyste zabránili nechtěnému spuštění pily, stiskněte blokovací tlačítko ze strany označené „“ a spouštěcí spínač se zablokuje.

Spouštěcí spínač s nastavením rychlosti (12) poskytuje vyšší rychlost se zvýšeným přitlakem na spínač a nižší rychlost se sníženým přitlakem na spínač.

## Rychlé vytáčení (viz obrázek R)

Pásová pila je vybavena voličem otáček (2) pro nastavení různých rychlostí.

Otočte ovladačem rychlosti (2) na „6“ pro maximální rychlost nebo na „1“ pro minimální rychlost (SBE 64 18-EC).

Otočte ovladačem rychlosti (2) na „5“ pro maximální rychlost nebo na „1“ pro minimální rychlost (SBE 127 18-EC).

## Správná poloha rukou (viz obrázek S)

### **VAROVÁNÍ!**

*Abyste snížili riziko vážného zranění, vždy používejte správnou polohu rukou.*

Správná poloha rukou vyžaduje jednu ruku na hlavní rukojeti (11) a jednu ruku na přední rukojeti (3).

### Obecné řezání

- Vyjměte akumulátor z nástroje.
- Ujistěte se, že je obrobek pevně upnutý na místě, aby nemohl během řezání sklouznout nebo se pohybovat.
- Nainstalujte vhodný typ a velikost pilového listu pro materiál a velikost obrobku.
- V případě potřeby zřetelně vyznačte linii řezu na obrobku.
- Nasadte akumulátor k pásové pile.
- Držte pilu pevně oběma rukama. Dbejte na to, abyste drželi ruce pouze na izolovaných úchopových plochách.
- Přiveďte vodičko obrobku do kontaktu s obrobkem a přitom držte pilový list mimo obrobek.
- Před přiložením pilového listu k obrobku pilu spusťte a uveďte ji do maximálních požadovaných řezných otáček.
- Pomalu a opatrně naklánějte nástroj, aby se pilový list dotýkal obrobku. Používejte pouze dostatečný stálý tlak na pilový list, aby pila stále řezala. Netlačte na nástroj násilím.

### **POZNÁMKA**

*Pokud se pásová pila během řezání zablokuje nebo zasekne v obrobku, okamžitě uvolněte spínač, aby nedošlo k poškození pilového listu a motoru.*

### **VAROVÁNÍ!**

**Koncové kusy, které by mohly být po odíznutí dostatečně těžké, aby při pádu**

**způsobili zranění, by měly být podepřeny. Koncové části mohou být horké a ostré. Důrazně doporučujeme ochrannou obuv a silné rukavice.**

### Tipy pro lepší řezání

- Začněte řezat na ploše, kde bude v kontaktu s obrobkem co největší počet zubů najednou (viz obrázek T).
- Během řezání pilovým listem nikdy neotáčejte.
- U přenosných pásových pil nikdy nepoužívejte kapalné chladicí kapaliny. Použití kapalných chladicích kapalin způsobuje usazeniny na kladkách a snižuje výkon.
- Pokud během řezání dochází k nadměrným vibracím, zajistěte, aby byl řezaný materiál pevně upnutý. Pokud vibrace přetrvávají, vyměňte pilový list.

## Údržba a péče

### **VAROVÁNÍ!**

*Před prováděním jakýchkoli prací na nářadí nejprve vyjměte akumulátor.*

### Čištění

- Elektrické nářadí a mřížku před větracími otvory pravidelně čistěte. Četnost čištění závisí na materiálu a délce používání.
- Vnitřek pouzdra a motor pravidelně ofukujte suchým stlačeným vzduchem.

### Náhradní díly a příslušenství

Další příslušenství naleznete v katalogích výrobce.

Schematické výkresy a seznamy náhradních dílů naleznete na naší domovské stránce:

[www.flex-tools.com](http://www.flex-tools.com).

## Informace o likvidaci

### **VAROVÁNÍ!**

*Nepotřebné elektrické nářadí učiňte nepoužitelným:*

- vyjmutím akumulátoru v případě akumulátorového elektrického nářadí.



Pouze země EU Elektrické nářadí nelikvidujte v rámci domovního odpadu!

V souladu s evropskou směrnicí 2012/19/EU o odpadních elektrických a elektronických

zařizování a provedení do vnitrostátních právních předpisů musí být elektrické nářadí shromažďováno odděleně a recyklováno způsobem šetrným k životnímu prostředí.



### **Recyklace surovin místo likvidace odpadu.**

Zařízení, příslušenství a obaly by měly být recyklovány způsobem šetrným k životnímu prostředí. Plastové díly jsou určeny pro recyklaci podle druhu materiálu.



### **VAROVÁNÍ!**

*Akumulátory nevhazujte do domovního odpadu, ohně ani vody. Použité akumulátory neotvírejte.*

Pouze v zemích EU:

V souladu se směrnicí 2006/66/ES musí být vadné nebo použité akumulátory recyklovány.



### **POZNÁMKA**

*Informujte se u vašeho prodejce o možnostech likvidace!*

## **CE-Prohlášení o shodě**

Prohlašujeme na naši vlastní odpovědnost, že výrobek popsaný v části „Technické specifikace“ splňuje následující normy nebo normativní dokumenty:

EN 60745 v souladu s předpisy směrnic 2014/30/EU, 2006/42/ES, 2011/65/EU.

Za technické dokumenty zodpovídá:

FLEX-Elektrowerkzeuge GmbH, R & D

Bahnhofstrasse 15, D-71711 Steinheim/Murr

i.v.  

Peter Lameli  
Technický ředitel

Klaus Peter Weinper  
Vedoucí oddělení  
kvality (QD)

## **Osvobození od odpovědnosti**

Výrobce a jeho zástupce neodpovídají za škody a ušlý zisk v důsledku přerušení podnikání způsobeného výrobkem nebo nepoužitelným výrobkem.

Výrobce a jeho zástupce neručí za škody, které byly způsobeny nesprávným použitím výrobku nebo použitím výrobku s výrobky jiných výrobců.

## Symbole použité v tejto príručke

### **VAROVANIE!**

Označuje hroziace nebezpečenstvo. Nerešpektovanie tohto varovania môže mať za následok smrť alebo mimoriadne ťažké zranenia.







### **UPOZORNENIE!**

Označuje možnú nebezpečnú situáciu. Nedodržanie tohto upozornenia môže mať za následok mierne zranenie alebo poškodenie majetku.

### **POZNÁMKA**

Označuje aplikačné rady a dôležité informácie.

## Symbole na elektrickom náradí

	Volty
	Rýchlosť otáčania
	Prečítaj inštrukcie
	Používajte ochranu zraku.
	Noste masku!
	Informácie o likvidácii starého stroja (pozri stranu 133)!

## Pre vašu bezpečnosť

### **VAROVANIE!**

Pred použitím napájania si prečítajte aj nasledujúce pokyny:

- tento návod na obsluhu,
- "Všeobecné bezpečnostné pokyny" o manipulácii s elektrickým náradím v priloženej brožúre (leták-č: 315.915),
- aktuálne platné miestne pravidlá a predpisy na prevenciu nehôd.

Toto elektrický náradie je najmodernejšie zariadenie a bolo skonštruované v súlade s uznávanými bezpečnostnými predpismi.

Pri použití však môže dôjsť k ohrozeniu života a končatín používateľa alebo ďalších osôb, alebo

môže dôjsť k poškodeniu elektrického náradia či iného majetku.

Akumulátorová kompaktná pásová píla a pásová píla s hlbokým rezom sa môžu používať len

- v súlade s určením,
- v bezchybnom prevádzkovom stave.

Poruchy, ktoré ohrozujú bezpečnosť, sa musia okamžite odstrániť.

### Zamýšľané použitie

Akumulátorová kompaktná pásová píla a pásová píla s hlbokým rezom je určená na

- komerčné použitie v priemysle a obchode,
- na profesionálne rezanie kovov a plastov.
- na použitie s pilovými pásmi a príslušenstvom, ktoré odporúča výrobca.
- nie sú určené na rezanie dreva alebo podobných materiálov.

## Bezpečnostné pokyny pre pásovú pílu

### **VAROVANIE!**

**Prečítajte si!! bezpečnostné upozornenia, pokyny, obrázky a technické údaje dodané s týmto elektrickým náradím.** Nedodržanie nižšie uvedených pokynov môže mať za následok úraz elektrickým prúdom, požiar a/alebo vážne zranenie. Všetky varovania a pokyny si ponechajte pre prípadnú potrebu v budúcnosti.

- **Pri vykonávaní činnosti, pri ktorej sa rezacie príslušenstvo môže dotknúť skrytého vedenia, držte elektrické náradie za izolované úchopné plochy.** Rezné príslušenstvo, ktoré sa dotýka "živého" vodiča, môže spôsobiť, že odkryté kovové časti elektrického nástroja budú pod napätím a obsluha môže dostať úraz elektrickým prúdom.
- **Obrobok zaistite.** Upínacie zariadenia alebo zverák udržiava obrobok na mieste lepšie ako ruka.
- **Pred rezaním materiálu zaistite. Nikdy ho nedržte v ruke alebo cez nohy.** Malý alebo tenký materiál sa môže ohýbať alebo vibrovať spolu s listom, čo môže spôsobiť stratu kontroly.
- **Ruky držte mimo reznej plochy a listu. Druhú ruku držte na prednej rukoväti.** Ak pílu držia obe ruky, list ich nemôže prerezať.
- **Nepoužívajte poškodený list. Pred každým použitím skontrolujte, či na liste nie sú praskliny, triesky alebo iné poškodenia.** Poškodený list okamžite vymeňte.

- **Ruky držte mimo dosahu listu a vedenia materiálu.** Rez vždy začnite s obrobkom na vodidle materiálu. Keď sa nástroj spustí, práca sa pritiahne k vedeniu materiálu a môže vám skrehnúť prsty.
- **Pred začatím rezania zapnite nástroj a nechajte list prejsť do plnej rýchlosti.** Ak je rýchlosť listu na začiatku rezu príliš nízka, nástroj môže drnčať alebo vibrovať.
- **Bezprostredne po práci sa nedotýkajte listu ani obrobku.** List a obrobok budú horúce.
- **Pri vyberaní listu z nástroja sa vyhnite kontaktu s pokožkou a pri uchopení listu alebo príslušenstva používajte vhodné ochranné rukavice.** Príslušenstvo môže byť po dlhšom používaní horúce.
- **Pri rezaní list „nezasekávajte“ a nevyvíjajte na nástroj nadmerný tlak.** Preťaženie listu zvyšuje zaťaženie a náchylnosť na skrútenie alebo viaznutie listu v reze a možnosť jeho zlomenia.

## Hluk a vibrácie

Hodnoty hluku a vibrácií boli stanovené v súlade s normou EN 60745. Vyhodnotená hladina hluku elektrického náradia je zvyčajne:

- Hladina akustického tlaku  $L_{PA}$ :
  - SBE 64 18-EC 82,3 dB(A);
  - SBE 127 18-EC 81,9 dB(A);
- Hladina akustického výkonu  $L_{WA}$ :
  - SBE 64 18-EC 93,3 dB(A);
  - SBE 127 18-EC 92,9 dB(A);
- Neistota: K = 3 dB.

Celková hodnota vibrácií pri rezaní ocelevej rúry:

- Emisná hodnota  $a_h$ :
  - SBE 64 18-EC/ SBE 127 18-EC <2,5 m/s<sup>2</sup>
- Neistota: K = 1,5 m/s<sup>2</sup>

### **UPOZORNENIE!**

*Uvedené merania sa vzťahujú na nové elektrické náradie. Denné používanie spôsobuje zmenu hodnôt hluku a vibrácií.*

### **POZNÁMKA**

*Deklarovaná celková hodnota (hodnoty) vibrácií a deklarovaná hladina emisie hluku uvedené v tomto informačnom liste boli namerané v súlade s meracou metódou štandardizovanou v EN 60745 a možno ich použiť na porovnanie jedného nástroja s druhým.*

Môže sa použiť na predbežné posúdenie expozície. Uvedená úroveň vibrácií predstavuje hlavné použitie tohto nástroja. Ak sa však nástroj používa na rôzne aplikácie, s iným rezacím príslušenstvom alebo je zle udržiavaný, úroveň emisií vibrácií sa môže líšiť.

To môže výrazne zvýšiť hladinu expozície počas celého pracovného obdobia.

Na presný odhad úrovne expozície na vibrácie je tiež potrebné vziať do úvahy časy, keď je náradie vypnuté alebo spustený, ale v skutočnosti sa nepoužíva.

To môže výrazne znížiť hladinu expozície počas celého pracovného obdobia.

Identifikujte dodatočné bezpečnostné opatrenia na ochranu obsluhy pred účinkami vibrácií, ako sú: údržba nástroja a rezného príslušenstva, udržiavanie rúk v teple, organizácia pracovných postupov.

### **VAROVANIE!**

*Emisie vibrácií a hluku počas skutočného používania elektrického náradia sa môžu líšiť od deklarovanej hodnoty, v ktorej sa náradie používa; V záujme ochrany obsluhy by mal používateľ v skutočných podmienkach používania používať chrániče sluchu.*

### **UPOZORNENIE!**

*Používajte chrániče sluchu pri akustickom tlaku nad 85 dB (A).*

## Technické údaje

Náradie	SBE 64 18-EC	SBE127 18-EC
Ty <sup>p</sup>	Kompaktná pásová píla	Pásová píla s hlbokým rezom
Menovité napätie	V= 18	18
Rýchlosť bez zaťaženia	m/min 0-192	0-192
Rozmer čepele	mm 835 x 13 x 0,5	1140 x 13 x 0,5
Max. Hĺbka rezu	mm	Okrúhly zásobník
		64 127
		Obdĺžnikový zásobník
		64x64 127x127

Hmotnosť podľa „postupu EPTA 01/2003“ (bez akumulátora)	kg	3.3	5.9
Akumulátor	18 V	AP 18.0/2.5 AP 18.0/5.0 AP 18.0/8.0	
Hmotnosť akumulátora	kg	AP 18.0/2.5 0.42 AP 18.0/5.0 0.72 AP 18.0/8.0 1.1	
Pracovná teplota	-10-40°C		
Skladovacia teplota	< 50 °C		
Teplota nabíjania	4-40°C		
Nabíjačka	CA 10,8/18,0; CA 18,0-LD		

## Prehľad (pozri obrázok A)

Číslovanie dielov výrobku sa vzťahuje na ilustráciu prístroja na stránke s nákresom.

1. **Aretačné tlačidlo**
2. **Volič rýchlosti**
3. **Predná rukoväť**
4. **Páka napínača**
5. **Kryt**
6. **List**
7. **LED svetlo**
8. **Vodidlo obrobku**
9. **9a Vodiaca nastavovacia skrutka**  
(SBE 64 18-EC)  
**9b Tlačidlo pre nastavenia vedenia**  
(SBE 127 18-EC)
10. **Hák na pílu**
11. **Hlavná rukoväť**
12. **Hlavný spínač s nastavením rýchlosti**
13. **13a Zámok krytu listu**  
(SBE 64 18-EC)  
**13b Zaistovacia skrutka krytu listu**  
(SBE 127 18-EC)
14. **Šesťhranný kľúč**

## 15. Kryt listu

## 16. Kladka

## Návod na obsluhu



### **VAROVANIE!**

*Pred akýmkoľvek prácou na elektrickom náradí vyberte akumulátor.*

## Pred zapnutím elektrického náradia

Vybalte akumulátorovú kompaktnú pásovú pílu a pásovú pílu s hlbokým rezom a skontrolujte, či nechýbajú alebo nie sú poškodené žiadne diely.



### **POZNÁMKA**

*Akumulátory nie sú pri dodaní úplne nabité. Pred prvým použitím úplne nabite akumulátor. Pozrite si návod na obsluhu nabíjačky.*

## Vloženie/výmena akumulátora

- Nabíty akumulátor zatlačte do elektrického náradia, kým nezacvakne na miesto (pozri obrázky B1 a C1).
- Ak chcete akumulátor vybrať, stlačte uvoľňovacie tlačidlo (1.) a vytiahnite ho (2.) (pozri obrázky B2 a C2).



### **UPOZORNENIE!**

*Keď náradie nepoužívate, chráňte kontakty akumulátora. Uvoľnené kovové časti môžu skratovať kontakty; nebezpečenstvo výbuchu a požiaru!*

## Listy a ich výber

Pásová píla SBE 64 18-EC je určená na použitie 0,5 mm hrubých, 13 mm širokých a 835 mm dlhých pílových listov a pásová píla SBE 127 18-EC je určená na použitie 0,5 mm hrubých, 13 mm širokých a 1140 mm dlhých pílových listov. **NEPOUŽÍVAJTE** listy hrubšie ako 0,5 mm.

Použite list so správnou roztečou pre konkrétnu reznú úlohu.

Pri výbere správneho listu je potrebné zohľadniť tri faktory: Veľkosť, tvar a typ rezaného materiálu.

Nasledujúce odporúčania sa týkajú výberu správneho listu pre rôzne rezné operácie. Požiadavky na listy sa môžu líšiť v závislosti od konkrétnej veľkosti, tvaru a typu rezaného materiálu.

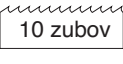
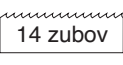
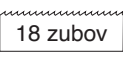
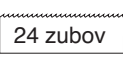
 10 zubov	Pre tvrdý materiál s priemerom alebo šírkou 4,8 mm až 82,6 mm.
 14 zubov	Pre tvrdé materiály s priemerom alebo šírkou 4 mm až 19 mm.
 18 zubov	Pre tenkostenné rúrky a tenké plechy väčšie ako 21 mm.
 24 zubov	Pre tenkostenné rúrky a tenké plechy väčšie ako 21 mm.

## Inštalácia/odstránenie listu

### **VAROVANIE!**

*Nevhodný alebo nesprávne nasadený pílový list môže pílu poškodiť. Používajte len pílové listy, ktoré sú vhodné pre túto pílu.*

### **VAROVANIE!**

*Pred inštaláciou alebo demontážou listu vždy vyberte akumulátor z náradia.*

### Inštalácia listu (SBE 64 18-EC)

- Otočte páku napínača (4) o 180° proti smeru hodinových ručičiek (pozri obrázok D).
- Otočte pásovú pílu. Zdvihnite oba zámky krytu listu (13a) a otvorte kryt listu (15) (pozri obrázok E).
- Pevne zatlačte nový list medzi vodiace valčeky listu (f1) (pozri obrázok F).

### **POZNÁMKA**

*Dbajte na to, aby zuby smerovali nadol a smerovali k vodidlu obrobku (pozri obrázok G).*

- Držiac list vo vodiacich kladkách (f1), vedte ho okolo oboch kladiek (f2) a cez vodidlo obrobku (8).
- Uistite sa, že je list úplne zasunutý do vodiacich valčekov (f1) a že je umiestnený kolmo na kladky (f2).
- Zatvorte kryt listu (15) a stlačte zámky krytu listu (13a).
- Otočte páku napínača (4) o 180° v smere hodinových ručičiek.

### **POZNÁMKA**

*Rezné zuby listu by mali vždy smerovať v smere otáčania čepele (pozri obrázok H).*

### Demontáž listu

### **VAROVANIE!**

*Pílový list môže byť po použití veľmi horúci.*

*Pri odstraňovaní pílového listu ho nechajte vychladnúť.*

- Otočte páku napínača (4) o 180° proti smeru hodinových ručičiek.
- Otočte pásovú pílu. Zdvihnite oba zámky krytu listu (13a) a otvorte kryt listu (15).
- Začnite odstraňovať list v hornej časti a pokračujte okolo kladiek (f2). Pri odstraňovaní sa môže pílový list uvoľniť. Pílové listy sú ostré. Pri manipulácii s nimi buďte opatrní.
- Pri výmene listu by sa mal skontrolovať gumový povrch kladiek, či nie je uvoľnený alebo poškodený.

### Inštalácia listu (SBE 127 18-EC)

- Otočte pásovú pílu. Najprv odstráňte dve poistné skrutky krytu listu (13b) na kryte listu (15). Zdvihnite horný roh krytov listu (15), vyťahnite a vyberte kryty listu (15) (pozri obrázok I).
- Otočte páku napínača (4) o 180° v smere hodinových ručičiek (pozri obrázok J).
- Otočte pásovú pílu a pevne zatlačte nový list medzi vodiace valčeky listu (k1) (pozri obrázok K).

### **POZNÁMKA**

*Dbajte na to, aby zuby smerovali nadol a smerovali k vodidlu obrobku (pozri obrázok L).*

- Držiac list vo vodiacich valčekoch (k1), vedte ho okolo oboch kladiek (13b) a cez vodidlo obrobku (8).
- Uistite sa, že je list úplne zasunutý do vodiacich valčekov (k1) a že je umiestnený kolmo na kladky (16).
- Otočte páku napínača (4) o 180° proti smeru hodinových ručičiek.
- Zaklapnite kryty listu (15) na svoje miesto. Skontrolujte, či sú všetky západky krytu správne nasadené (pozri obrázok M).
- Uťahnite dve skrutky poistky listu..

### **POZNÁMKA**

*Rezné zuby listu by mali vždy smerovať v smere otáčania čepele (pozri obrázok H).*

### Demontáž listu

### **VAROVANIE!**

*Pílový list môže byť po použití veľmi horúci. Pri odstraňovaní pílového listu ho nechajte vychladnúť.*

- Z pásovej píly odstráňte dva kryty listu (15).

- Otočte páku napínača (4) o 180° v smere hodinových ručičiek.
- Začnite odstraňovať list v hornej časti a pokračujte okolo kladiek (16). Pri odstraňovaní sa môže čepeľ uvoľniť. Pílové listy sú ostré. Pri manipulácii s nimi buďte opatrní.
- Pri výmene listu by sa mal skontrolovať gumový povrch kladiek (16), či nie je uvoľnený alebo poškodený.

## Nastavenie vodila obrobku (pozri obrázok N)

### **VAROVANIE!**

Pred nastavením vyberte akumulátor.

#### **SBE 64 18-EC**

- Pomocou priloženého šesťhranného kľúča (14) uvoľnite dve nastavovacie skrutky vedenia (9a).
- Posuňte vodidlo obrobku (8) do požadovanej polohy.
- Bezpečne utiahnite obe skrutky (9a).

#### **SBE 127 18-EC**

- Ak chcete nastaviť trojpolohové vodidlo obrobku, stlačte tlačidlo nastavenia vodidla (9b) a posuňte vodidlo obrobku (8) do požadovanej polohy.

## LED svetlo (pozri obrázok O)

Kontrolka LED (7) sa automaticky zapne pri miernom stlačení hlavného spínača s nastavením rýchlosti pred spustením náradia a zhasne približne 10 sekúnd po uvoľnení hlavného spínača.

Keď je náradie a/alebo akumulátor preťažený alebo príliš horúci, kontrolka LED začne rýchlo blikať a vnútorné senzory náradie vypnú. Nástroj na chvíľu odstavte alebo umiestnite nástroj a akumulátor oddelene do prúdu vzduchu, aby sa ochladili.

LED svetlo bude blikať pomalšie, čo znamená, že akumulátor má nízku kapacitu. Nabite akumulátor.

## Hák na pílu (pozri obrázok P)

### **VAROVANIE!**

*Keď je píla zavesená na háku, netraste pílu ani predmetom, na ktorom je zavesená.*

### **VAROVANIE!**

*Uistite sa, že konštrukcia použitá na zavesenie píly je bezpečná. Môže dôjsť*

*k zraneniu osôb alebo poškodeniu majetku.*

### **VAROVANIE!**

#### **Hák používajte len na zavesenie píly.**

Použitie háka na zavesenie čohokoľvek iného by mohlo viesť k vážnemu zraneniu.

Ak chcete pílu používať, zdvihnite hák (10), kým nezacvakne do otvorenej polohy.

Ak sa hák nepoužíva, vždy ho zasuňte, kým nezapadne do zatvorenej polohy.

## Hlavný spínač s nastavením rýchlosti (pozri obrázok Q)

### **SBE 64 18-EC**

Ak chcete náradie zapnúť, stlačte a podržte aretačné tlačidlo (1) a potom stlačte hlavný spínač (12). Uvoľnite aretačné tlačidlo (1) a pokračujte v stláčaní hlavného spínača (12), aby ste mohli pokračovať v prevádzke.

Ak chcete náradie vypnúť, uvoľnite hlavný spínač (12).

Hlavný spínač s nastavením rýchlosti (12) zabezpečuje vyššiu rýchlosť pri zvýšenom tlaku spúšte a nižšiu rýchlosť pri zníženom tlaku spínača.

### **SBE 127 18-EC**

Ak chcete náradie zapnúť, stlačte aretačné tlačidlo zo strany označenej „“ a potom stlačte hlavný spínač (12).

Ak chcete náradie vypnúť, uvoľnite hlavný spínač (12).

Aby ste zabránili neúmyselnému spusteniu píly, stlačte aretačné tlačidlo zo strany označenej „“ a hlavný spínač sa zablokuje.

Hlavný spínač s nastavením rýchlosti (12) zabezpečuje vyššiu rýchlosť pri zvýšenom tlaku spúšte a nižšiu rýchlosť pri zníženom tlaku spínača.

## Volič rýchlosti (pozri obrázok R)

Pásová píla má volič rýchlosti (2) na nastavenie rôznych rýchlostí.

Otočte volič rýchlosti (2) na „6“ pre maximálnu rýchlosť alebo na „1“ pre minimálnu rýchlosť (SBE 64 18-EC).

Otočte volič rýchlosti (2) na „5“ pre maximálnu rýchlosť alebo na „1“ pre minimálnu rýchlosť (SBE 127 18-EC).

## Správna poloha rúk (pozri obrázok S)

### **VAROVANIE!**

*Aby ste znížili riziko vážneho poranenia osôb, vždy používajte správnu polohu rúk.*

*Správna poloha rúk vyžaduje jednu ruku na hlavnej rukoväti (11) a jednu ruku na prednej rukoväti (3).*

### Všeobecné rezanie

- Vyberte akumulátor z náradia.
- Uistite sa, že obrobok je pevne upnutý na mieste, aby sa pri rezaní nešmýkal alebo nehýbal.
- Nainštalujte vhodný typ a veľkosť listu pre materiál a veľkosť obrobku.
- V prípade potreby na obrobku zreteľne vyznačte líniu rezu.
- Pripojte akumulátor k pásovej píle.
- Držte pílu pevne oboma rukami. Dbajte na to, aby ste ruky držali len na izolovaných úchopových miestach.
- Privedte vodidlo obrobku do kontaktu s obrobkom, pričom držte list mimo obrobku.
- Pred priložením listu k obrobku uveďte pílu do chodu a nastavte maximálnu požadovanú rýchlosť rezania.
- Pomaly a jemne nakláňajte nástroj, aby sa pílový list dostal do kontaktu s obrobkom. Na pílový list vyvíjajte len taký rovnomerný tlak, aby píla rezala. Netlačte na náradie silou.

### **POZNÁMKA**

*Ak počas rezania dôjde k zablokovaniu alebo zaseknutiu pílového listu v obrobku, okamžite uvoľnite spínač, aby nedošlo k poškodeniu pílového listu a motora.*

### **VAROVANIE!**

**Koncové kusy, ktoré by po odrezaní mohli byť dostatočne ťažké na to, aby pri páde spôsobili zranenie, by mali byť podopreté. Koncové časti môžu byť horúce a ostré.**

*Dôrazne sa odporúča ochranná obuv a silné rukavice.*

### Tipy na lepšie rezanie

- Rezanie začnite na ploche, kde bude v kontakte s obrobkom naraz najväčší počet zubov (pozri obrázok T).
- Nikdy nestáčajte pílový list počas rezania.
- Pri prenosných pásových pilách nikdy

nepoužívajte kvapalnú chladiacu prostriedky. Používanie kvapalných chladiacich kvapalín spôsobuje usadzovanie nánosov na kladkách a znižuje výkon.

- Ak počas rezania dochádza k nadmerným vibráciám, zaistite, aby bol rezaný materiál bezpečne upnutý. Ak vibrácie pretrvávajú, vymeňte pílový list.

## Údržba a starostlivosť

### **VAROVANIE!**

*Pred akýmkoľvek prácou na elektrickom náradí vyberte akumulátor.*

### Čistenie

- Pravidelne čistite elektrické náradie a mriežku na vetracích otvoroch. Frekvencia čistenia závisí od materiálu a doby používania.
- Vnútro skrine a motor pravidelne prefukujte suchým stlačeným vzduchom.

### Náhradné diely a príslušenstvo

Ďalšie príslušenstvo nájdete v katalógoch výrobcu.

Výkresovú dokumentáciu a zoznamy náhradných dielov nájdete na našej domovskej stránke: **www.flex-tools.com**.

## Informácie o likvidácii

### **VAROVANIE!**

*Znefunkčnite nepotrebné elektrické náradie: – odstránením akumulátora z elektrického náradia.*

 Len krajiny EÚ Elektrické náradie nevyhadzujte do domového odpadu! V súlade s európskou smernicou 2012/19/EÚ o odpade z elektrických a elektronických zariadení a transpozícií do vnútroštátneho práva musia byť použité elektrické nástroje zbierané oddelene a recyklované spôsobom šetrným k životnému prostrediu.

 **Recyklácia surovín namiesto likvidácie odpadu.**

Zariadenie, príslušenstvo a obaly sa musia recyklovať spôsobom šetrným k životnému prostrediu. Plastové diely sú určené na recykláciu podľa druhu materiálu.

**⚠ VAROVANIE!**

*Nevyhadzujte akumulátor do domového odpadu, ohňa alebo vody. Neotvárajte použité akumulátory.*

Len v krajinách EÚ:

V súlade so smernicou 2006/66/ES musia byť chybné alebo použité akumulátory recyklované.

**i POZNÁMKA**

*O možnostiach likvidácie sa informujte u vášho predajcu!*

**☞ Vyhlásenie o zhode**

Na vlastnú zodpovednosť vyhlasujeme, že výrobok popísaný v časti „Technické špecifikácie“ zodpovedá nasledujúcim normám alebo normatívnym dokumentom: EN 60745 v súlade s nariadeniami smerníc 2014/30/EÚ, 2006/42/ES, 2011/65/EÚ. Zodpovedný za technické dokumenty: FLEX-Elektrowerkzeuge GmbH, R & D Bahnhofstrasse 15, D-71711 Steinheim/Murr



Peter Lameli  
Technický riaditeľ

Klaus Peter Weinper  
Vedúci oddelenia  
kvality

**Oslobodenie od zodpovednosti**

Výrobca a jeho zástupca nie sú zodpovední za škody a ušlý zisk v dôsledku prerušenia podnikania spôsobeného výrobkom alebo nepoužiteľným výrobkom.

Výrobca a jeho zástupca nezodpovedajú za škody, ktoré vznikli nesprávnym použitím elektrického nástroja alebo použitím elektrického nástroja s výrobkami od iných výrobcov.

## Simboli koji se koriste u ovom priručniku

### **UPOZORENJE!**

Označava predstojeću opasnost. Zanemarivanje ovog upozorenja može rezultirati smrću ili iznimno teškim ozljedama.





### **OPREZ!**

Označava moguće opasnu situaciju. Zanemarivanje ovog upozorenja može rezultirati lakšim ozljedama ili materijalnom štetom.

### **NAPOMENA!**

Označava savjete za primjenu i važne informacije.

## Simboli na električnom alatu

V	volti
/min	Brzina vrtnje
	Pročitajte upute
	Nosite zaštitu za oči.
	Nosite masku!
	Informacije o zbrinjavanju starog stroja (pogledajte stranicu 140)!

## Za vašu sigurnost

### **UPOZORENJE!**

Prije uporabe električnog alata pročitajte sljedeće:

- ove upute za rukovanje,
- „Opće sigurnosne upute“ o rukovanju električnim alatom u priloženoj knjižici (listić br.: 315.915),
- pravila i propise za sprječavanje nesreća koji važe na mjestu primjene.

Ovaj električni alat izrađen je u skladu s najnovijim dostignućima tehnike i priznatim sigurnosno-tehničkim propisima.

Ipak, ovaj električni alat može za vrijeme upotrebe predstavljati opasnosti za tijelo i život korisnika ili drugih osoba, odnosno može doći do oštećenja električnog alata ili drugih materijalnih šteta.

Bežična kompaktna tračna pila i tračna pila za duboke rezove smiju se koristiti samo

- za predviđenu namjenu
- i u besprijekornom radnom stanju.

Greške koje ugrožavaju sigurnost moraju se odmah otkloniti.

## Namjena

Bežična kompaktna tračna pila i tračna pila za duboke rezove namijenjene su

- za komercijalnu uporabu u industriji i obrtu,
- za profesionalne primjene rezanja metala i plastike.
- za korištenje s tračnim pilama i dodatnom opremom koju preporučuje proizvođač.
- nisu namijenjene za rezanje drva ili sličnih materijala.

## Sigurnosne upute za tračnu pilu

### **UPOZORENJE!**

Pročitajte sva sigurnosna upozorenja, sve upute, ilustracije i tehničke podatke isporučene s ovim električnim alatom. Zanemarivanje svih uputa navedenih u nastavku može rezultirati strujnim udarom, požarom i/ili teškim ozljedama. Sačuvajte sva upozorenja i sve upute za buduće potrebe.

- **Električni alat držite za izolirane površine za držanje prilikom izvođenja radnje tijekom koje rezni nastavak može dodirnuti skrivene žice.** Ako rezni nastavak dodirne žicu pod naponom, izloženi metalni dijelovi električnog alata također će doći pod napon i mogu korisnika ozlijediti strujnim udarom.
- **Pričvrstite izrađevinu.** Stezni uređaji ili škripac bolje će i sigurnije držati izrađevinu na mjestu nego da ga drže rukom.
- **Učvrstite materijal prije rezanja. Ne držite ga u ruci ili preko nogu.** Mali ili tanki materijal može se saviti ili vibrirati s oštricom te dovesti do gubitka kontrole.
- **Držite ruke podalje od područja rezanja i oštrice.** Drugu ruku držite na prednjoj ručki. Ako pilu držite objema rukama, list pile vas ne može porezati.
- **Nemojte upotrebljavati oštećenu oštricu.** Prije svake uporabe, provjerite da na oštrici nema pukotina, krhotina ili drugih oštećenja. Oštećenu oštricu odmah zamijenite.
- **Držite ruke dalje od prostora između**

**oštrice i vodilice materijala.** Uvijek započnite rezanje s izrađevinom na vodilici materijala. Kad alat počne raditi, povući će se do vodilice materijala i može vam priklještit prste.

- **Prije početka rezanja, uključite alat i pustite da oštrica dođe do pune brzine.** Alat može klepetati ili vibrirati ako je brzina oštrice na početku rezanja premala.
- **Nemojte dodirivati oštricu ili izrađevinu neposredno nakon rada.** Oštrica i izrađevina biti će vrući.
- **Prilikom uklanjanja oštrice s alata izbjegavajte kontakt s kožom i koristite odgovarajuće zaštitne rukavice kada hvatate oštricu ili nastavak.** Nastavci mogu biti vrući nakon dulje uporabe.
- **Nemojte „zaglaviti“ oštricu ili pretjerano pritiskati alat tijekom rezanja.** Prenaprezanje oštrice povećava opterećenje i osjetljivost na uvijanje ili zaglavljivanje oštrice u rezu i mogućnost loma oštrice.

## Buka i vibracije

Vrijednosti buke i vibracija određene su u skladu s normom EN 60745. A-vrednovana razina buke električnog alata obično je:

- Razina zvučnog tlaka  $L_{pA}$ :
 

SBE 64 18-EC	82,3 dB(A);
SBE 127 18-EC	81,9 dB(A);
- Razina zvučne snage  $L_{WA}$ :
 

SBE 64 18-EC	93,3 dB(A);
SBE 127 18-EC	92,9 dB(A);
- Nesigurnost:  $K = 3$  dB.

Ukupna vrijednost vibracija pri piljenju čelične cijevi:

- Vrijednost emisije  $a_h$  :
 

SBE 64 18-EC/ SBE 127 18-EC	$<2,5 \text{ m/s}^2$
-----------------------------	----------------------
- Nesigurnost:  $K = 1,5 \text{ m/s}^2$

### **OPREZI!**

Navedena mjerenja odnose se na nove električne alate. Svakodnevna uporaba uzrokuje promjenu vrijednosti buke i vibracija.

### **NAPOMENA**

Deklarirane ukupne vrijednosti vibracija i deklarirane vrijednosti razine emisija buke navedene u ovom letku s informacijama izmjerene su u skladu s metodom mjerenja standardiziranom u normi EN 60745 i mogu se upotrijebiti za usporedbu jednog alata s drugim.

Vrijednost se može upotrijebiti za preliminarnu procjenu izloženosti. Navedena razina emisije vibracija vrijedi za glavne primjene alata.

Međutim, ako se alat upotrebljava za različite primjene, s različitim reznim priborom ili ako se loše održava, razine emisije vibracija mogu se razlikovati.

To može značajno povećati razinu izloženosti tijekom ukupnog razdoblja rada.

Za preciznu procjenu razine izloženosti vibracijama, u obzir bi se trebala uzeti i vremena kada je alat isključen ili kada radi, ali se zapravo ne upotrebljava.

To može značajno smanjiti razinu izloženosti tijekom ukupnog razdoblja rada.

Utvrđite dodatne sigurnosne mjere za zaštitu rukovatelja od utjecaja vibracija, kao što su: održavanje alata i reznog pribora, držanje ruku toplim, organizacija načina rada.

### **UPOZORENJE!**

*Emisije vibracija i buke tijekom stvarnog korištenja električnog alata mogu se razlikovati od deklarirane vrijednosti u kojoj se alat koristi; Radi vlastite zaštite rukovatelja mora nositi štitnike za uši u stvarnim uvjetima korištenja.*

### **OPREZI!**

*Pri zvučnom tlaku većem od 85 dB(A) nosite zaštitu za sluh.*

## Tehnički podaci

Alat	SBE 64 18-EC	SBE127 18-EC
Vrsta	Kompaktna tračna pila	Tračna pila za duboke rezove
Nazivni napon	Vdc	18
Brzina bez opterećenja	m/min	0-192
Mjere oštrice	mm	835 x 13 x 0,5
Maksimalno Dubina rezanja	mm	Okrugli materijal
		64
		127
		Pravokutni materijal
		64x64
		127x127

Masa prema „EPTA postupku 01/2003“ (bez baterije)	kg	3,3	5,9
Baterija	18 V	AP 18.0/2.5 AP 18.0/5.0 AP 18.0/8.0	
Masa baterije	kg	AP 18.0/2.5 0.42 AP 18.0/5.0 0.72 AP 18.0/8.0 1.1	
Radna temperatura	-10-40 °C		
Temperatura skladištenja	< 50 °C		
Temperatura punjenja	4-40 °C		
Punjač	CA 10.8/18.0, CA 18.0-LD		

## Pregled (pogledajte sl. A)

Brojčane oznake značajki proizvoda odnose se na ilustraciju uređaja na stranici s grafičkim prikazom.

- Gumb za deblokadu**
- Regulator brzine**
- Prednja ručka**
- Poluga za zatezanje**
- Štitnik**
- Oštrica**
- LED svjetlo**
- Vodilica izrađevine**
- 9a Vijak za podešavanje vodilice**  
(SBE 64 18-EC)  
**9b Gumb za podešavanje vodilice**  
(SBE 127 18-EC)
- Kuka pile**
- Glavna ručka**
- Sklopka okidača s regulacijom brzine**
- 13a Brava poklopca oštrice**  
(SBE 64 18-EC)  
**13b Vijak brave poklopca oštrice**  
(SBE 127 18-EC)

## 14. Šesterokutni ključ

## 15. Poklopac oštrice

## 16. Remenica

## Upute za uporabu



### UPOZORENJE!

Uklonite bateriju prije svih radova na električnom alatu.

## Prije uključivanja električnog alata

Raspakirajte bežičnu kompaktnu tračnu pilu i tračnu pilu za duboke rezove, provjerite ima li dijelova koji nedostaju ili su oštećeni.



### NAPOMENA

Baterije pri isporuci nisu potpuno napunjene. Prije prve uporabe potpuno napunite baterije. Pogledajte upute za uporabu punjača.

## Umetanje/zamjena baterije

- Pritisnite napunjenu bateriju u električni alat tako da čujno ulegne u svoje mjesto (pogledajte sl. B1 i C1).
- Za uklanjanje, pritisnite gumb za otpuštanje (1.) i izvadite bateriju (2.) (pogledajte sl. B2 i C2).



### OPREZ!

Kada ne upotrebljavate alat, zaštitite kontakte baterije. Nepričvršćeni metalni dijelovi mogu prouzročiti kratak spoj kontakata; postoji opasnost od eksplozije i požara!

## Oštrice i izbor oštrica

Tračna pila SBE 64 18-EC dizajnirana je za korištenje oštrica debljine 0,5 mm, širine 13 mm, duljine 835 mm, a tračna pila SBE 127 18-EC dizajnirana je za korištenje oštrica debljine 0,5 mm, širine 13 mm i duljine 1140 mm. NEMOJTE upotrebljavati oštrice koje su deblje od 0,5 mm.

Koristite oštricu s točnim razmakom zuba za određeni posao rezanja.

Za odabir odgovarajuće oštrice treba uzeti u obzir tri čimbenika: Veličina, oblik i vrsta materijala za rezanje.

Sljedeći prijedlozi odnose se na odabir prave oštrice za razne radnje rezanja. Zahtjevi za oštricu mogu varirati ovisno o konkretnoj veličini, obliku i vrsti materijala koji se reže.

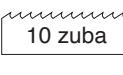
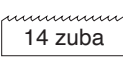
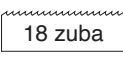
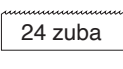
 10 zuba	Za čvrsti materijal od 4,8 mm do 82,6 mm u promjeru ili širini.
 14 zuba	Za žilav materijal od 4 mm do 19 mm u promjeru ili širini.
 18 zuba	Za cijevi tankih stijenki i tanke limove teže od mjere 21.
 24 zuba	Za cijevi tankih stijenki i tanke limove teže od mjere 21.

## Ugradnja/uklanjanje oštrice

### **UPOZORENJE!**

*Neodgovarajuća ili nepravilno postavljena oštrica tračne pile može oštetiti pilu. Koristite samo oštrice tračne pile koje su prikladne za ovu pilu.*

### **UPOZORENJE!**

*Izvadite baterijski modul iz alata prije postavljanja ili uklanjanja oštrice.*

### Ugradnja oštrice (SBE 64 18-EC)

- Okrenite polugu za zatezanje (4) za 180° ulijevo (pogledajte sl. D).
- Preokrenite tračnu pilu. Podignite obje brave poklopca oštrice (13a) i otvorite poklopac oštrice (15) (pogledajte sl. E).
- Čvrsto pritisnite novu oštricu između valjaka vodilice oštrice (f1) (pogledajte sl. F).

### **NAPOMENA**

*Neka zupci budu okrenuti prema dolje i usmjereni prema vodilici izrađevine (pogledajte sl. G).*

- Držeći oštricu u valjcima vodilice (f1), provucite je oko obje remenice (f2) i kroz vodilicu izrađevine (8).
- Pobrinite se da je oštrica potpuno umetnuta u valjke vodilice (f1) i postavljena pravokutno prema remenicama (f2).
- Zatvorite poklopac oštrice (15) i pritisnite prema dolje brave poklopca oštrice (13a).

### **NAPOMENA**

*Rezni zubi oštrice moraju uvijek biti usmjereni prema smjeru rotacije oštrice (pogledajte sl. H).*

### Uklanjanje oštrice

### **UPOZORENJE!**

*List pile može biti vrlo vruć nakon upotrebe. Pustite da se oštrica ohladi prije uklanjanja oštrice pile.*

- Okrenite polugu za zatezanje (4) za 180° ulijevo.
- Preokrenite tračnu pilu. Podignite obje brave poklopca oštrice (13a) i otvorite poklopac oštrice (15).
- Počnite uklanjati oštricu na gornjem dijelu i nastavite oko remenica (f2). Oštrica se može osloboditi tijekom uklanjanja. Oštrice pile su oštre. Budite oprezni pri rukovanju njima.
- Gumenu površinu remenica treba provjeriti zbog labavosti ili oštećenja prilikom mijenjanja noža.

### Ugradnja oštrice (SBE 127 18-EC)

- Preokrenite tračnu pilu. Prvo uklonite dva vijka brave poklopca oštrice (13b) na poklopcu oštrice (15). Podignite gornji kut poklopca oštrice (15), izvucite i uklonite poklopce oštrice (15) (pogledajte sl. I).
- Okrenite polugu za zatezanje (4) za 180° udesno (pogledajte sl. J).
- Okrenite tračnu pilu, čvrsto pritisnite novu oštricu između valjaka vodilice oštrice (k1) (pogledajte sl. K).

### **NAPOMENA**

*Neka zupci budu okrenuti prema dolje i usmjereni prema vodilici izrađevine (pogledajte sl. L).*

- Držeći oštricu u valjcima vodilice (k1), provucite je oko obje remenice (13b) i kroz vodilicu izrađevine (8).
- Pobrinite se da je oštrica potpuno umetnuta u valjke vodilice (k1) i postavljena pravokutno prema remenicama (16).
- Okrenite polugu za zatezanje (4) za 180° ulijevo.
- Postavite poklopce oštrice (15) na svoje mjesto. Provjerite jesu li sve kopče poklopca pravilno postavljene (pogledajte sl. M).
- Ponovno zategnite dva vijka brave poklopca oštrice.

### **NAPOMENA**

*Rezni zubi oštrice moraju uvijek biti usmjereni prema smjeru rotacije oštrice (pogledajte sl. H).*

### Uklanjanje oštrice

### **UPOZORENJE!**

*List pile može biti vrlo vruć nakon upotrebe. Pustite da se oštrica ohladi prije uklanjanja oštrice pile.*

- Uklonite dva poklopca oštrice (15) s tračne pile.

- Okrenite polugu za zatezanje (4) za 180° udesno.
- Počnite uklanjati oštricu na gornjem dijelu i nastavite oko remenica (16). Oštrica se može osloboditi tijekom uklanjanja. Oštrice pile su oštre. Budite oprezni pri rukovanju njima.
- Gumenu površinu remenica (16) treba provjeriti zbog labavosti ili oštećenja prilikom mijenjanja oštrice.

## Podesite vodilicu izrađevine (pogledajte sl. N)

### **UPOZORENJE!**

*Izvadite baterijski modul prije prilagođavanja.*

#### **SBE 64 18-EC**

- Otpustite dva vijka za podešavanje vodilice (9a) pomoću priloženog šesterokutnog ključa (14).
- Pomaknite vodilicu izrađevine (8) u željeni položaj.
- Čvrsto zategnite oba vijka (9a).

#### **SBE 127 18-EC**

- Za podešavanje vodilice izrađevine u tri položaja, pritisnite gumb za podešavanje vodilice (9b) i pomaknite vodilicu izrađevine (8) do željenog položaja.

## LED svjetlo (pogledajte sl. O)

LED svjetlo (7) automatski će se uključiti laganim pritiskom na sklopku okidača s regulacijom brzine prije pokretanja alata i isključit će se približno 10 s nakon otpuštanja sklopke okidača.

LED svjetlo brzo će treptati kada se alat i/ili baterijski modul preopterete ili previše zagriju, a unutarnji senzori će isključiti alat. Neka uređaj odstoji neko vrijeme ili zasebno izložite uređaj u baterijski modul struji zraka da se ohladi.

LED svjetlo će treperiti sporije što ukazuje da je baterija skoro prazna. Napunite baterijski modul.

## Kuka pile (pogledajte sl. P)

### **UPOZORENJE!**

*Kada je pila obješana za kuku, nemojte tresti pilu ili predmet s kojeg visi.*

### **UPOZORENJE!**

*Provjerite je li konstrukcija koja se koristi za vješanje pile sigurna. Može doći do tjelesne ozljede ili materijalne štete.*

### **UPOZORENJE!**

**Kuku koristite samo za vješanje pile.**

*Korištenje kuke za vješanje bilo čega drugog može dovesti do teških ozljeda.*

Za korištenje podignite kuku pile (10) tako da sjedne u otvoreni položaj.

Kada nije u upotrebi, uvijek spuštajte kuku tako da sjedne u zatvoreni položaj.

## Sklopka okidača s regulacijom brzine (pogledajte sl. Q)

#### **SBE 64 18-EC**

Za uključivanje alata pritisnite i držite gumb za deblokadu (1), zatim pritisnite sklopku okidača (12). Otpustite gumb za deblokadu (1) i nastavite stiskati sklopku okidača (12) za kontinuirani rad.

Za isključivanje alata otpustite sklopku okidača (12).

Sklopka okidača s regulacijom brzine (12) omogućuje veću brzinu uz jači pritisak na okidač i manju brzinu uz manji pritisak na okidač.

#### **SBE 127 18-EC**

Za uključivanje alata pritisnite gumb za deblokadu sa strane označene s „” i pritisnite sklopku okidača (12).

Za isključivanje alata otpustite sklopku okidača (12).

Kako biste spriječili nenamjerno aktiviranje pile, pritisnite gumb za deblokadu sa strane označene s „” i sklopka okidača će biti blokirana.

Sklopka okidača s regulacijom brzine (12) omogućuje veću brzinu uz jači pritisak na okidač i manju brzinu uz manji pritisak na okidač.

## Regulator brzine (pogledajte sl. R)

Tračna pila ima regulator brzine (2) za postavljanje različite brzine.

Okrenite regulator brzine (2) na „6” za najveću brzinu ili na „1” za najmanju brzinu (SBE 64 18-EC).

Okrenite regulator brzine (2) na „5” za najveću brzinu ili na „1” za najmanju brzinu (SBE 127 18-EC).

## Pravilan položaj ruku (pogledajte sl. S)

### **UPOZORENJE!**

*Kako biste smanjili rizik od teških tjelesnih ozljeda, uvijek održavajte pravilan položaj ruku.*

Pravilan položaj ruku zahtijeva jednu ruku na glavnoj ručki (11) i jednu ruku na prednjoj ručki (3).

### Opće rezanje

- Izvadite baterijski modul iz alata.
- Provjerite je li izrađevina čvrsto stegnuta na mjestu kako ne bi klizila ili se kretala tijekom rezanja.
- Ugradite oštricu odgovarajuće vrste i veličine za materijal i veličinu izrađevine.
- Ako je potrebno, jasno označite liniju reza na izrađevini.
- Pričvrstite baterijski modul na tračnu pilu.
- Držite pilu čvrsto s obje ruke. Pazite da držite ruke samo na izoliranim područjima za držanje.
- Dovedite vodilicu izrađevine u dodir s izrađevinom dok držite oštricu dalje od izrađevine.
- Pokrenite pilu i dovedite je do najveće željene brzine rezanja prije postavljanja oštrice na izrađevinu.
- Polako i nježno nagnite alat kako bi oštrica tračne pile došla u dodir s izrađevinom. Koristite samo dovoljno stalnog pritiska na oštricu kako biste održali rezanje. Nemojte preopterećivati alat.

### **NAPOMENA**

*Tijekom rezanja, ako se tračna pila zaglavi ili zaglavi u materijalu izrađevine, odmah otpustite sklopku kako biste izbjegli oštećenje oštrice i motora tračne pile.*

### **UPOZORENJE!**

*Krajnji dijelovi, koji su dovoljno teški da uzrokuju ozljede kada padnu nakon rezanja, moraju se poduprijeti. Krajnji dijelovi mogu biti vrući i oštri. Čvrsto se preporučuje nošenje zaštitnih cipela i čvrstih rukavica.*

### Savjeti za bolje rezanje

- Započnite s rezanjem na površini gdje će najveći broj zubaca biti u dodiru s izrađevinom u istom trenutku (pogledajte sliku T).

- Nikad ne uvrćite oštricu tračne pile tijekom rezanja.
- Nikad nemojte koristiti tekuća rashladna sredstva s prijenosnim tračnim pilama. Korištenje tekućih rashladnih sredstava uzrokovat će nakupljanje na remenicama i smanjiti učinkovitost.
- Ako tijekom rezanja dođe do prekomjernih vibracija, pazite da čvrsto stegnute materijal koji se reže. Ako se vibracije ne uklone, promijenite oštricu tračne pile.

## Održavanje i njega

### **UPOZORENJE!**

*Uklonite bateriju prije svih radova na električnom alatu.*

### Čišćenje

- Redovito čistite električni alat i rešetku ispred ventilacijskih otvora. Učestalost čišćenja ovisi o materijalu i trajanju uporabe.
- Unutrašnjost kućišta i motor redovito ispuhujte suhim stlačenim zrakom.

## Zamjenski dijelovi i dodatna oprema

Za ostalu dodatnu opremu pogledajte kataloge proizvođača.

Razvijene crteže i popise rezervnih dijelova možete pronaći na našoj internetskoj stranici:

[www.flex-tools.com](http://www.flex-tools.com).

## Informacije o zbrinjavanju

### **UPOZORENJE!**

*Električni alat koji više nije iskoristiv učinite neupotrebljivima:*

- Električni alat na baterijsko napajanje uklanjajte baterije.



Samo zemlje EU-a Električne alate nemojte odlagati s otpadom iz kućanstva!

U skladu s Europskom direktivom 2012/19/EU o otpadnoj električnoj i elektroničkoj opremi i prijenosu u nacionalni zakon, iskorištene električne alate potrebno je zasebno sakupljati i reciklirati na ekološki prihvatljiv način.



**Povrat neobrađenog materijala umjesto odlaganja u otpad.**

Uređaj, dodatnu opremu i ambalažu potrebno

je reciklirati na ekološki prihvatljiv način.  
Plastični dijelovi identificirani su za recikliranje  
prema vrsti materijala.

**⚠ UPOZORENJE!**

*Baterije nemojte odlagati u otpad iz  
kućanstva, vatru ili vodu. Nemojte otvarati  
iskorištene baterije.*

Samo za zemlje EU:

U skladu s Direktivom 2006/66/EZ neispravne  
ili iskorištene baterije potrebno je reciklirati.  
kkumulátorok újrahasznosításáról.

**i NAPOMENA**

*Informacije o mogućnostima zbrinjavanja  
zatražite od svog dobavljača!*

## ☞-Izjava o sukladnosti

S potpunom odgovornošću izjavljujemo da  
proizvod opisan u odjeljku „Tehnički podaci“  
ispunjava zahtjeve sljedećih standarda ili  
normativnih dokumenata:

EN 60745, u skladu s propisima direktiva  
2014/30/EU, 2006/42/EZ, 2011/65/EU.

Osoba odgovorna za tehničku dokumentaciju:  
FLEX-Elektrowerkezeuge GmbH, R & D  
Bahnhofstrasse 15, D-71711 Steinheim/Murr

*i.v. P. Lameli* *Klaus Peter Weinper*

Peter Lameli  
Tehnički direktor

Klaus Peter Weinper  
Voditelj odjela za kontrolu  
kvalitete (QD)

## Izjava o odricanju od odgovornosti

Proizvođač i njegov zastupnik nisu odgovorni  
za štete i izgublenu dobit uslijed prekida  
u poslovanju prouzročenog proizvodom ili  
neupotreblijivim proizvodom.

Proizvođač i njegov zastupnik nisu odgovorni  
za štetu prouzročenu nepravilnom uporabom  
proizvoda ili uporabom proizvoda s  
proizvodima drugih proizvođača.

## Simboli, uporabljeni v teh navodilih

### **OPOZORILO!**

Označuje bližajočo se nevarnost: Neupoštevanje tega opozorila lahko privede do izgube življenja ali izjemno hudih telesnih poškodb.







### **POZOR!**

Označuje morebitno nevarnost. Neupoštevanje tega opozorila lahko privede do lažjih telesnih poškodb ali materialne škode.

### **OPOMBA**

Označuje nasvete pri uporabi in pomembne informacije.

## Simboli na električnem orodju

	Volti
	Hitrost vrtenja
	Preberite navodila
	Uporabljajte zaščito za oči.
	Nosite masko!
	Informacije o odstranjevanju stare naprave med odpadke (glejte stran 147)!

## Za vašo varnost

### **OPOZORILO!**

Preden pričnete uporabljati električno orodje, preberite naslednje:

- ta navodila za uporabo,
- »splošna varnostna navodila« glede upravljanja električnih orodij v priloženi knjižici (št. navodil: 315.915),
- trenutno veljavna pravila in predpise za preprečevanje nesreč na mestu uporabe.

To najsodobnejše električno orodje smo izdelali v skladu z uveljavljenimi varnostnimi predpisi.

Kljub temu pri uporabi električnega orodja obstaja nevarnost izgube življenja ali okončine

uporabnika in/ali tretje osebe oz. lahko pride do poškodb električnega orodja ali druge materialne škode.

Brezžično kompaktno tračno žago in tračno žago za globoko rezanje lahko uporabljate samo

- za predvideno uporabo;
- v brezhibnem delovnem stanju.

Okvare, ki ogrožajo stopnjo varnosti, je treba nemudoma odpraviti.

## Predvidena uporaba

Brezžična kompaktna tračna žaga in tračna žaga za globoke reze je namenjena

- za komercialno uporabo v industriji in trgovini,
- za profesionalno rezanje kovin in plastike.
- za uporabo s trakovi za žage in dodatki, ki jih priporoča proizvajalec.
- ni zasnovana za rezanje lesa ali podobnih materialov.

## Varnostna navodila za tračno žago

### **OPOZORILO!**

**Preberite vsa varnostna opozorila, navodila, slike in tehnične podatke, ki so priloženi temu električnemu orodju.** Zaradi neupoštevanja spodaj navedenih navodil lahko pride do električnega udara, požara in/ali hudih telesnih poškodb. Vsa opozorila in navodila shranite za kasnejšo uporabo.

- **Pri izvajanju postopka, pri katerem se lahko rezalna oprema dotakne skritega ožičenja držite električno orodje za nedrseče površine.** Če se rezalna oprema dotakne žic pod napetostjo, se lahko ta napetost prenese na izpostavljene kovinske dele, kar lahko posledično privede do električnega udara.
- **Zavarujte obdelovanec.** Z vpenjalnimi napravami ali s primežem boste obdelovanec bolje in varneje pritrdili, kot če bi ga držali z roko.
- **Pred rezanjem zavarujte material. Nikoli ga ne držite v roki ali čez noge.** Majhen ali tanek material se lahko upogne ali vibrira skupaj z rezilom, kar povzroči izgubo nadzora.
- **Roke držite stran od območja rezanja in rezila.** Drugo roko držite na sprednjem ročaju. Če držite žago z obema rokama, ju rezilo ne more prerezati.
- **Ne uporabljajte poškodovanega rezila.**

### Pred vsako uporabo preglejte rezilo glede razpok, ostružkov ali drugih poškodb.

Poškodovano rezilo takoj zamenjajte.

- **Rok ne držite med rezilom in vodilom materiala. Rezanje vedno začnite tako, da je obdelovanec na vodilu materiala.** Ko orodje začne delovati, ga potegnite k vodilu materiala in vam lahko priščične prste.
- **Preden začnete rezati, vklopite orodje in pustite, da rezilo doseže polno hitrost.** Orodje lahko šklepeta ali vibrira, če je hitrost rezila na začetku reza prenizka.
- **Ne dotikajte se rezila ali obdelovanca takoj po delu.** Rezilo in obdelovanec bosta vroča.
- **Pri odstranjevanju rezila z orodja se izogibajte stiku s kožo in pri prijemanju rezila ali dodatka uporabljajte ustrezne zaščitne rokavice.** Dodatki so lahko po dolgotrajni uporabi vroči.
- **Med rezanjem rezila ne „zagozdite“ in ne pritiskajte premočno na orodje.** Prekomerna obremenitev rezila poveča obremenitev in dovzetnost za zvijanje ali ovijanje rezila v možnost zloma rezila.

*uporabiti za primerjavo različnih orodij.*

Vrednosti lahko uporabite za predhodno oceno izpostavljenosti. Navedena raven oddajanja vibracij je predstavljena za glavne načine uporabe orodja. Toda če orodje uporabljate v druge namene, z drugačnimi nastavki za rezanje oz. je orodje slabo vzdrževano, se vrednost oddajanja vibracij lahko razlikuje.

To pa lahko znatno poveča raven izpostavljenosti v celotnem delovnem času.

Če želite dobiti natančno oceno izpostavljenosti tresljam, morate upoštevati tudi čase, ko je orodje izklopljeno ali deluje, vendar ga dejansko ne uporabljate.

To pa lahko znatno zmanjša raven izpostavljenosti v celotnem delovnem času.

Poskrbite za ustrezne dodatne varnostne ukrepe za zaščito upravljalca pred učinki vibracij, kot so: poskrbite za primerno vzdrževanje orodja in nastavkov za rezanje, ogrejte si dlani, vzpostavite organizacijo vzorcev dela.



### **OPOZORILO!**

*Emisije vibracij in hrupa med dejansko uporabo električnega orodja se lahko razlikuje od nazivne vrednosti, v kateri se uporablja orodje. Upravljalcev se lahko zaščiti tako, da uporablja rokavice in nausnike, primerne dejanskim pogojem uporabe.*



### **POZOR!**

*Če vrednost zvočnega tlaka presega 85 dB(A), si nadenite zaščito za sluh.*

## Hrup in vibracije

Vrednosti hrupa in tresljev so bile določene v skladu s standardom EN 60745. A-ovrednotena raven hrupa za električno orodje običajno znaša:

- Raven zvočnega tlaka  $L_{pA}$ :
  - SBE 64 18-EC 82,3 dB(A);
  - SBE 127 18-EC 81,9 dB(A);
- Raven zvočne moči  $L_{WA}$ :
  - SBE 64 18-EC 93,3 dB(A);
  - SBE 127 18-EC 92,9 dB(A);
- Negotovost:  $K = 3$  dB(A).

Skupna vrednost vibracij pri žaganju jeklene cevi:

- Vrednost emisij  $a_{ri}$ :
  - SBE 64 18-EC/ SBE 127 18-EC  $< 2,5$  m/s<sup>2</sup>
- Negotovost:  $K = 1,5$  m/s<sup>2</sup>



### **POZOR!**

*Navedene meritve veljajo za nova električna orodja. Če orodje pogosto uporabljate, se lahko vrednosti hrupa in vibracij spremenijo.*



### **OPOMBA**

*Deklarirane skupne vrednosti vibracij in deklarirana raven emisij hrupa, navedenih na tem tehničnem listu, je bila izmerjena v skladu z metodo merjenja, standardizirano po standardu EN 60745, in jo je mogoče*

## Tehnični podatki

Orodje	SBE 64 18-EC	SBE127 18-EC
Tip	Kompaktna tračna žaga	Tračna žaga za globoke reze
Nazivna napetost	V DC 18	18
Hitrost brez obremenitve	m/min 0-192	0-192
Dimenzija rezila	mm 835 x 13 x 0,5	1140 x 13 x 0,5

Najv. globina reza	mm	Okrogli predmet	
		64	127
		Pravokotni predmet	
		64x64	127x127
Teža v skladu s „postopkom EPTA 01/2003“ (brez baterije)	kg	3,3	5,9
Baterija	18V	AP 18.0/2.5 AP 18.0/5.0 AP 18.0/8.0	
Teža baterije	kg	AP 18.0/2.5 0.42 AP 18.0/5.0 0.72 AP 18.0/8.0 1.1	
Delovna temperatura	Od -10 do 40°C		
Temperatura za shranjevanje	< 50 °C		
Temperatura polnjenja	4-40°C		
Polnilnik	CA 10,8/18,0, CA 18,0-LD		

## Pregled (glejte sliko A)

Oštevilčenje funkcij izdelka se nanaša na sliko naprave na strani s slikami.

- 1. Gumb za odklepanje**
- 2. Regulator hitrosti**
- 3. Sprednji ročaj**
- 4. Gumb za zaklep napetosti**
- 5. Varovalo**
- 6. Rezilo**
- 7. Lučka LED**
- 8. Vodnik obdelovanja**
- 9. 9a Nastavitveni vijak vodila**  
(SBE 64 18-ES)  
**9b Gumb za nastavitve vodila**  
(SBE 127 18-ES)
- 10. Kavelj za žago**
- 11. Glavni ročaj**
- 12. Stikalo za spreminjanje hitrosti**

## 13. 13a Zaklep pokrova rezila

(SBE 64 18-ES)

## 13b Zaklepni vijak pokrova rezila

(SBE 127 18-ES)

## 14. Imbus ključ

## 15. Pokrov rezila

## 16. Jermenica

## Navodila za uporabo



### **OPOZORILO!**

*Preden pričnete uporabljati električno orodje, odstranite baterijo.*

## Pred vklopom električnega orodja

Razpakirajte brezžično kompaktno tračno žago in tračno žago za globoke reze ter preverite, da ni manjkajočih ali poškodovanih delov.



### **OPOMBA**

*Ob dostavi baterija ni v celoti napolnjena. Pred prvo uporabo v celoti napolnite baterijo. Preberite si navodila za uporabo polnilnika.*

## Vstavljanje/zamenjava baterije

- Napolnjeno baterijo potisnite v električno orodje, dokler ne zaslišite, da se zaskoči (glejte sliko B1 & C1).
- Če jo želite odstraniti, pritisnite gumb za sprostitve (1.) in izvlecite akumulator (2.) (glejte sliko B2 & C2).



### **POZOR!**

*Ko orodja ne uporabljate, zaščitite kontakte baterije. Zaradi zrahljanih kovinskih delov lahko pride do kratkega stika, nevarnosti eksplozije in požara!*

## Rezila in izbira rezil

Tračna žaga SBE 64 18-EC je zasnovana za uporabo listov debeline 0,5 mm, širine 13 mm in dolžine 835 mm, tračna žaga SBE 127 18-EC pa je zasnovana za uporabo listov debeline 0,5 mm, širine 13 mm in dolžine 1140 mm. NE uporabljajte rezil, debelih več kot 0,5 mm.

Za določeno opravilo rezanja uporabite rezilo s pravilnim naklonom.

Pri izbiri pravega rezila je treba upoštevati tri dejavnike: velikost, obliko in vrsto materiala za rezanje.

Naslednji predlogi so bodo v pomoč pri izbiri pravega rezila za različne postopke rezanja. Zahteve za rezilo se lahko razlikujejo glede na specifično velikost, obliko in vrsto materiala, ki ga želite rezati.

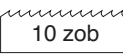
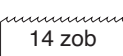
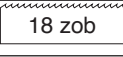
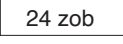
 10 zob	Za trde materiale s premerom ali širino od 4,8 mm do 82,6 mm.
 14 zob	Za trde materiale s premerom ali širino od 4 mm do 19 mm.
 18 zob	Za tankostenske cevi in tanke plošče, težje od 21 G.
 24 zob	Za tankostenske cevi in tanke plošče, težje od 21 G.

## Namestitev/odstranitev rezila

### **OPOZORILO!**

*Neprimeren ali nepravilno nameščen list tračne žage lahko poškoduje žago. Uporabljajte le liste za tračne žage, ki so primerni za to žago.*

### **OPOZORILO!**

*Pred namestitvijo ali odstranitvijo rezila vedno odstranite baterijo iz orodja.*

#### Za namestitev rezila (SBE 64 18-EC)

- Obrnite ročico zaklepanja napetosti (4) za 180° v nasprotni smeri urnega kazalca (glejte sliko D).
- Obrnite tračno žago. Dvignite oba zaklepa pokrova rezila (13a) in odprite pokrov rezila (15) (glejte sliko E).
- Trdno pritisnite novo rezilo med vodilna kolesca rezila (f1) (glejte sliko F).

### **OPOMBA**

*Prepričajte se, da so zobje obrnjeni navzdol in usmerjeni proti vodilu obdelovanca (glejte sliko G).*

- Držite rezilo v vodilnih kolescih (f1), ga napeljite okoli obeh jermenic (f2) in skozi vodilo obdelovanca (8).
- Prepričajte se, da je rezilo popolnoma vstavljeno v vodilna kolesca (f1) in postavljeno ravno proti jermenicam (f2).
- Zaprite pokrov rezila (15) in pritisnite zapahe pokrova rezila (13a).
- Obrnite ročico za zaklepanje napetosti (4) za 180° v smeri urinega kazalca.

### **OPOMBA**

*Rezilni zobje rezila morajo vedno kazati v*

*smeri vrtenja rezila (glejte sliko H).*

## Odstranjevanje rezila

### **OPOZORILO!**

*Žagin list je lahko po uporabi zelo vroč. Ko odstranjujete žagini list, pustite, da se rezilo ohladi.*

- Obrnite ročico zaklepanja napetosti (4) za 180° v nasprotni smeri urnega kazalca.
- Obrnite tračno žago. Dvignite oba zaklepa pokrova rezila (13a) in odprite pokrov rezila (15).
- Najprej odstranite rezilo na zgornjem delu in nadaljujte okoli jermenic (f2). Med odstranjevanjem se lahko rezilo sprostí. Žagini listi so ostri. Pri ravnanju z njimi bodite previdni.
- Gumijasto površino jermenic je treba pri menjavi rezila pregledati glede ohlapnosti ali poškodb.

#### Za namestitev rezila (SBE 127 18-EC)

- Obrnite tračno žago. Najprej odstranite oba zaklepa vijaka pokrova rezila (13b) na pokrovu rezila (15). Dvignite zgornji kot pokrovov rezil (15), izvlecite in odstranite pokrove rezil (15) (glejte sliko I).
- Obrnite ročico zaklepanja napetosti (4) za 180° v smeri urinega kazalca (glejte sliko J).
- Obrnite tračno žago, trdno pritisnite novo rezilo med vodilna kolesca rezila (k1) (glejte sliko K).

### **OPOMBA**

*Prepričajte se, da so zobje obrnjeni navzdol in usmerjeni proti vodilu obdelovanca (glejte sliko L).*

- Držite rezilo v vodilnih valjih (k1), ga napeljite okoli obeh jermenic (13b) in skozi vodilo obdelovanca (8).
- Prepričajte se, da je rezilo popolnoma vstavljeno v vodilna kolesca (k1) in postavljeno naravnost proti jermenicam (16).
- Obrnite ročico zaklepanja napetosti (4) za 180° v nasprotni smeri urnega kazalca.
- Zaskočite pokrove rezil (15) na svoje mesto. Prepričajte se, da so vse zaponke pokrova pravilno nameščene (glejte sliko M).
- Znova privijte oba zaklepa vijaka rezila.

### **OPOMBA**

*Rezilni zobje rezila morajo vedno kazati v smeri vrtenja rezila (glejte sliko H).*

## Odstranjanje rezila

### **OPOZORILO!**

Žagin list je lahko po uporabi zelo vroč. Ko odstranjujete žagni list, pustite, da se rezilo ohladi.

- Odstranite oba pokrova rezila (15) s tračne žage.
- Obrnite ročico zaklepanja napetosti (4) za 180° v smeri urinega kazalca.
- Najprej odstranite rezilo na zgornjem delu in nadaljujte okoli jermenic (16). Med odstranjanjem se lahko rezilo sprosti. Žagini listi so ostri. Pri ravnanju z njimi bodite previdni.
- Gumijasto površino jermenic (16) je treba pri menjavi rezila pregledati glede ohlapnosti ali poškodb.

## Prilagodite vodilo obdelovanca (glejte sliko N)

### **OPOZORILO!**

Pred nastavitvijo odstranite akumulator.

#### **SBE 64 18-EC**

- Odvijte dva nastavitvena vijaka vodil (9a) s priloženim šestrobim ključem (14).
- Premaknite vodilo obdelovanca (8) v želeni položaj.
- Trdno privijte oba vijaka (9a).

#### **SBE 127 18-EC**

- Za nastavev tripoložajnega vodila obdelovanca pritisnite gumb za nastavev vodila (9b) in potisnite vodilo obdelovanca (8) v želeni položaj.

## Lučka LED (glejte sliko O)

Lučka LED (7) se samodejno vklopi, ko rahlo pritisnete stikalo za spreminjanje hitrosti, preden začne orodje delovati, in se izklopi približno 10 sekund po tem, ko izpustite stikalo za spreminjanje hitrosti.

Ko je orodje in/ali baterijski sklop preobremenjen, bo lučka LED hitro utripala, notranji senzorji pa bodo izklopili orodje. Odložite orodje za nekaj časa ali pa postavite orodje in baterijski sklop za nekaj časa na zrak, da se ohladita.

Lučka LED bo utripala počasneje, kar pomeni, da je stanje napolnjenosti baterije nizko.

Znova napolnite baterijski sklop.

## Kavelj za žago (glejte sliko P)

### **OPOZORILO!**

Ko je žaga obešena na kavelj, ne stresajte žage ali predmeta, na katerem visi.

### **OPOZORILO!**

Prepričajte se, da je konstrukcija za obešanje žage varna. Lahko pride do telesnih poškodb ali materialne škode.

### **OPOZORILO!**

**Kavelj uporabljajte samo za obešanje žage.**

Uporaba kavlja za obešanje drugih predmetov lahko povzroči resne poškodbe.

Za uporabo dvignite kavelj žage (10), dokler se ne zaskoči v odprt položaj.

Ko ni v uporabi, vedno spustite kavelj, dokler se ne zaskoči v zaprtem položaju.

## Sprožilno stikalo s spremenljivo hitrostjo (glejte sliko Q)

#### **SBE 64 18-EC**

Za vklop orodja pritisnite in držite gumb za izklop (1), nato pa pritisnite sprožilno stikalo (12). Sprostite gumb za odklepanje (1) in še naprej stiskajte sprožilec stikala (12) za nadaljevanje delovanja.

Za izklop orodja izpustite stikalo za vklop/izklop (12).

Stikalo za spreminjanje hitrosti (12) zagotavlja višjo hitrost s povečanim pritiskom sprožilnega stikala in nižjo hitrost z zmanjšanim pritiskom sprožilnega stikala.

#### **SBE 127 18-EC**

Če želite orodje vklopiti, pritisnite gumb za zaklepanje na strani, označeni z „“, nato pa pritisnite sprožilno stikalo (12).

Za izklop orodja izpustite stikalo za vklop/izklop (12).

Da bi preprečili nenamerno aktiviranje žage, pritisnite gumb za zaklepanje s strani, označene z „“, in sprožilno stikalo bo zaklenjeno.

Stikalo za spreminjanje hitrosti (12) zagotavlja višjo hitrost s povečanim pritiskom sprožilnega stikala in nižjo hitrost z zmanjšanim pritiskom sprožilnega stikala.

## Regulator hitrosti (glejte sliko R)

Tračna žaga ima gumb za reguliranje hitrosti (2) za nastavev različnih hitrosti.

Zavrtite gumb za hitrost (2) na „6“ za največjo hitrost ali na „1“ za najmanjšo hitrost (SBE 64 18-EC).

Zavrtite gumb za hitrost (2) na „5“ za največjo hitrost ali na „1“ za najmanjšo hitrost (SBE 127 18-EC).

## Pravilni položaj roke (glej sliko S)

### **OPOZORILO!**

*Za zmanjšanje tveganja resnih telesnih poškodb vedno uporabljajte pravilni položaj rok.*

Za pravilni položaj rok je ena roka na glavnem ročaju (11) in ena na sprednjem ročaju (3).

### Splošno rezanje

- Baterijski sklop odstranite iz orodja.
- Prepričajte se, da je obdelovanec trdno vpet, da preprečite zdrs ali premikanje med rezanjem.
- Namestite ustrezno vrsto in velikost rezila za material ter velikost obdelovanca.
- Po potrebi jasno označite linijo reza na obdelovancu.
- Baterijo pritrdite na tračno žago.
- Žago trdno držite z obema rokama. Roke držite samo na izoliranih prijemalnih delih.
- Postavite vodilo obdelovanca v stik z obdelovancem, medtem ko držite rezilo stran od obdelovanja.
- Zaženite žago in jo nastavite na največjo zeleno hitrost rezanja, preden rezilo pritrdite na obdelovanec.
- Počasi in nežno nagnite orodje, da bo list tračne žage prišel v stik z obdelovancem. Na rezilo pritiskajte dovolj enakomerno, da omogočite nadaljnje rezanje žage. Orodja ne silite.

### **OPOMBA**

*Če se med rezanjem tračna žaga zaskoči ali zagozdi v material obdelovanca, takoj spustite stikalo, da preprečite poškodbe lista tračne žage in motorja.*

### **OPOZORILO!**

**Končne dele, ki bi bili po rezanju dovolj težki, da bi povzročili poškodbe, ko padejo, je treba podpreti. Končni deli so lahko vroči in ostrí. Močno priporočamo uporabo zaščitnih čevljev in težkih rokavic.**

### Nasveti za boljše rezanje

- Začnite rezati na površini, kjer bo največje število zob hkrati v stiku z obdelovancem največje število zob hkrati (glejte sliko T).

- Med rezanjem nikoli ne obračajte lista tračne žage.
- Nikoli ne uporabljajte tekočih hladilnih sredstev s prenosnimi tračnimi žagami. Uporaba tekočih hladilnih tekočin bo povzročila kopičenje na jermenicah in zmanjšala zmogljivost.
- Če med rezanjem pride do prekomernih vibracij, zagotovite, da je material, ki ga režete, varno vpet. Če se vibracije nadaljujejo, zamenjajte list tračne žage.

## Vzdrževanje in nega

### **OPOZORILO!**

*Preden pričnete uporabljati električno orodje, odstranite baterijo.*

### Čiščenje

- Redno čistite električno orodje in rešetko pred režami ventilatorja. Pogostost čiščenja je odvisna od materiala in trajanja uporabe.
- S kompresorjem redno spihajte notranjost ohišja in motor.

### Nadomestni deli in nastavki

Druge nastavke si lahko ogledate v katalogih proizvajalca.

Slike s podrobnostmi in sezname nadomestnih delov si lahko ogledate na naši spletni strani: **www.flex-tools.com**.

## Informacije o odstranjevanju

### **OPOZORILO!**

*Onemogočite uporabo električnih orodij, ki jih ne potrebujete več:*

- *baterijska električna orodja tako, da odstranite baterijo.*



Električnih orodij ne zavržite med gospodinjne odpadke.

V skladu z Direktivo EU 2012/19/EU glede odpadne električne in elektronske opreme in prenosom na državno zakonodajo je treba iztrošena električna orodja zbirati ločeno in jih reciklirati na okolju prijazen način.



**Predelava namesto odstranjevanja med odpadke**

Napravo, nastavke in embalažo je treba reciklirati na okolju prijazen način. Plastični deli so namenjeni reciklaži glede na vrsto materiala.

**OPOZORILO!**

*Baterij ne mečite med gospodinjске odpadke, v vodo ali ogenj. Ne odpirajte iztrošenih baterij.*

Velja samo za države EU:

V skladu z Direktivo 2006/66/ES je treba okvarjene ali iztrošene baterije reciklirati.

**OPOMBA**

*Obrnite se na prodajalca in ga povprašajte glede možnosti odstranjevanja med odpadke!*

**CE-Izjava o skladnosti**

Na lastno odgovornost izjavljamo, da je izdelek, opisan v poglavju »Tehnični podatki«, skladen z naslednjimi standardi ali normativnimi dokumenti:

EN 60745 v skladu s predpisi direktiv 2014/30/EU, 2006/42/ES, 2011/65/EU.

Za tehnično dokumentacijo je odgovorno podjetje: FLEX-Elektrowerkzeuge GmbH, R & D Bahnhofstrasse 15, D-71711 Steinheim/Murr

Peter Lameli  
Tehnični direktor

Klaus Peter Weinper  
Vodja oddelka za  
zagotavljanje kakovosti

**Oprostitev odgovornosti**

Proizvajalec in njegov predstavnik nista odgovorna za kakršno koli škodo in izgubo prihodkov zaradi prekinitve poslovanja, ki ga je povzročil izdelek oziroma neuporaben izdelek.

Proizvajalec in njegov predstavnik nista odgovorna za kakršno koli škodo, nastalo zaradi nepravilne uporabe izdelka ali uporabe izdelka z izdelki drugih proizvajalcev.

## Simboluri utilizate în acest manual

### **AVERTISMENT!**

Denotă un pericol iminent. Nerespectarea acestui avertisment poate duce la deces sau la răni extrem de grave.

### **ATENȚIE!**

Denotă o posibilă situație periculoasă. Nerespectarea acestui avertisment se poate solda cu vătămare ușoară sau cu pagube.

### **NOTĂ**

Denotă aplicarea sfaturilor și a informațiilor importante.

## Simboluri marcate pe scula electrică

V Volti  
/min Turație



Citiți instrucțiunile



Purtați echipament de protecție oculară.



Purtați mască!



Informații privind eliminarea mașinilor vechi (consultați pagina 155)!

## Pentru siguranța dumneavoastră.

### **AVERTISMENT!**

Înainte de a utiliza scula electrică, vă rugăm să citiți următoarele:

- aceste instrucțiuni de utilizare,
- „Instrucțiunile generale privind siguranța” privind manipularea sculelor electrice din în broșura furnizată (broșură nr.: 315.915),
- normele de șantier în vigoare în prezent și normele de prevenire a accidentelor.

Această sculă electrică este de ultimă oră și a fost construită în conformitate cu reglementările de siguranță recunoscute.

Însă, pe durata utilizării, scula electrică poate constitui un pericol pentru viața și membrele utilizatorului sau ale unui terț, ori scula electrică sau alte bunuri pot fi deteriorate.

Ferăstrăul cu bandă compact fără fir și ferăstrăul cu bandă cu tăiere adâncă pot fi utilizate numai

- în scopul destinat,
- în stare perfectă de funcționare.

Defectele care îi afectează siguranța trebuie remediate imediat.

## Utilizarea prevăzută

Ferăstrăul cu bandă compact fără fir și ferăstrăul cu bandă cu tăiere adâncă este destinat

- pentru utilizare comercială în industrie și meșteșuguri,
- pentru aplicații profesionale de tăiere a metalelor și materialelor plastice.
- pentru utilizarea cu benzile de ferăstrău și accesoriile recomandate de producător.
- nu este conceput pentru tăierea lemnului sau a altor materiale similare.

## Instrucțiuni de siguranță pentru ferăstrăul cu bandă

### **AVERTISMENT!**

**Citiți toate instrucțiunile, avertizările de siguranță, ilustrațiile și specificațiile livrate împreună cu această sculă electrică.**

Nerespectarea tuturor instrucțiunilor enumerate mai jos se poate solda cu șoc electric, incendiu și/sau vătămare corporală gravă. Păstrați toate avertizările și instrucțiunile pentru consultare ulterioară.

- **Țineți scula electrică de suprafețele de prindere izolate la efectuarea unei operații unde accesoriul de așchiere poate contacta cablaje ascunse.** Accesoriile de așchiere care intră în contact cu un cablu „sub tensiune” poate pune sub tensiune părțile metalice exterioare ale sculei electrice și poate electrocuta operatorul.
- **Fixați piesa de prelucrat.** Dispozitivele de prindere sau o menghină vor ține piesa de lucru în poziție mai bine decât dacă o țineți cu mâna.
- **Asigurați materialul înainte de tăiere. Nu-l țineți niciodată în mână sau peste picioare.** Materialele mici sau subțiri pot să se îndoieie sau să vibreze odată cu lama, provocând pierderea controlului.

- **Țineți mâinile departe de zona de tăiere și lamă. Țineți cealaltă mână pe mânerul din față.** Dacă ambele mâini țin ferăstrăul, acestea nu pot fi tăiate de lamă.
- **Nu utilizați o lamă deteriorată. Înainte de fiecare utilizare, inspectați lama pentru a vedea dacă nu prezintă fisuri, așchii sau alte deteriorări.** Înlocuiți imediat o lamă deteriorată.
- **Țineți mâinile departe de lamă și de ghidajul materialului. Întotdeauna începeți tăierea cu piesa de prelucrat pe ghidul de material.** Atunci când scula pornește, lucrarea va fi trasă spre ghidul de material și vă poate ciupi degetele.
- **Înainte de a începe să tăiați, porniți scula „ON” și lăsați lama să ajungă la viteza maximă.** Scula poate zdrăngăni sau vibra dacă viteza lamei este prea mică la începutul tăierii.
- **Nu atingeți lama sau piesa de prelucrat imediat după utilizare.** Lama și piesa de prelucrat vor fi fierbinți.
- **Atunci când scoateți lama din sculă, evitați contactul cu pielea și folosiți mănuși de protecție adecvate atunci când apucați lama sau accesoriul.** Accesoriile pot fi fierbinți după o utilizare îndelungată.
- **Nu „blocați” lama și nu aplicați o presiune excesivă asupra sculei în timpul tăierii.** Suprasolicitarea lamei crește sarcina și predispoziția la răsucirea sau legarea lamei în timpul tăierii și posibilitatea ruperii acesteia.

## Zgomotul și vibrațiile

Valorile zgomotului și ale vibrațiilor emise au fost determinate în conformitate cu norma EN 60745. Nivelul sonor A evaluat pentru această sculă electrică este tipic:

- Nivel de presiune sonoră  $L_{pA}$ :
 

SBE 64 18-EC	82,3 dB(A);
SBE 127 18-EC	81,9 dB(A);
- Nivel de putere sonoră  $L_{WA}$ :
 

SBE 64 18-EC	93,3 dB(A);
SBE 127 18-EC	92,9 dB(A);
- Incertitudine:  $K = 3$  dB.

Valoarea totală a vibrațiilor la tăierea tubului de oțel:

- Valoarea emisiilor  $a_h$ :
 

SBE 64 18-EC/ SBE 127 18-EC	$<2,5 \text{ m/s}^2$
-----------------------------	----------------------
- Incertitudine:  $K = 1,5 \text{ m/s}^2$



### ATENȚIE!

Măsurile indicate se referă la sculele electrice noi. Utilizarea zilnică duce la modificarea valorilor de zgomot și vibrații.



### NOTĂ

Valoarea (valorile) totală (totale) declarată (declarate) a (ale) vibrațiilor și nivelul declarat al emisiilor de zgomot prezentate în această fișă informativă au fost măsurate în conformitate cu o metodă de măsurare standardizată în EN 60745 și pot fi utilizate pentru a compara un instrument cu altul.

Poate fi utilizat pentru evaluarea preliminară a expunerii. Nivelul specificat de emisie a vibrațiilor reprezintă principalele aplicații ale sculei. Cu toate acestea, dacă scula este utilizată pentru diferite aplicații, cu accesorii de tăiere diferite sau slab întreținute, nivelul emisiilor de vibrații poate fi diferit.

Acest lucru poate mări semnificativ nivelul de expunere în cadrul perioadei totale de lucru.

Pentru a face o estimare exactă a nivelului de expunere la vibrații, este, de asemenea, necesar să se țină seama de momentele în care scula este oprită sau funcționează, dar nu este de fapt utilizată.

Acest lucru poate diminua semnificativ nivelul de expunere în cadrul perioadei totale de lucru.

Identificați măsuri suplimentare de protecție pentru a proteja operatorul de efectele vibrațiilor precum: întrețineți scula și accesorii de tăiat, păstrați-vă mâinile calde, organizați modelele de lucru.



### AVERTISMENT!

Emisiile de vibrații și zgomot în timpul utilizării efective a sculei electrice pot fi diferite de valoarea declarată în care este utilizată scula; pentru a proteja operatorul, utilizatorul trebuie să poarte protecții pentru urechi în condițiile reale de utilizare.



### ATENȚIE!

Purtați antifoane când presiunea sonoră depășește 85 dB(A).

## Date tehnice

Scula	SBE 64 18-EC	SBE127 18-EC
Tip	Ferăstrău cu bandă compact	Fierăstrău cu bandă de tăiere adâncă
Tensiune nominală	V CC	18
Turație de mers în gol	m/min	0-192
Dimensiunea Balde	mm	835 x 13 x 0,5
Max. Adâncimea de tăiere	mm	Buștean rotund
		64
		Buștean dreptunghiular
		64x64
Greutate conform „Procedurii EPTA 01/2003” (fără baterie)	kg	3,3
Acumulator	18V	AP 18.0/2.5 AP 18.0/5.0 AP 18.0/8.0
Greutate acumulator	kg	AP 18.0/2.5 0.42 AP 18.0/5.0 0.72 AP 18.0/8.0 1.1
Temperatură de funcționare	-10-40°C	
Temperatură de depozitare	< 50°C	
Temperatură de încărcare	4-40°C	
Încărcător	CA 10.8/18.0, CA 18.0-LD	

## Prezentare generală (a se vedea figura A)

Numerele ce indică specificațiile produsului fac referire la ilustrația mașinii de pe pagina grafică.

- Buton de siguranță**
- Discul de viteză**
- Mâner frontal**
- Maneta de blocare a tensiunii**
- Apărătoare**
- Lamă**
- Lumină LED**
- Ghidajul piesei de prelucrat**
- 9a Șurub de reglare a ghidajului**  
(SBE 64 18-EC)  
**9b Butonul de reglare a ghidajului**  
(SBE 127 18-EC)
- Cârlig pentru ferăstrău**
- Mâner principal**
- Întreprupător declanșator cu selector de viteză**
- 13a Închiderea capacului lamei**  
(SBE 64 18-EC)  
**13b Șurub de blocare a capacului lamei**  
(SBE 127 18-EC)
- Cheia hexagonală**
- Capac pentru lamă**
- Scripte**

## Instrucțiuni de utilizare



### AVERTISMENT!

Scoateți acumulatorul înainte de a executa vreo operațiune asupra sculei electrice.

### Înainte de a porni scula electrică

Despachetați ferăstrăul cu bandă compact fără fir și ferăstrăul cu bandă cu tăiere adâncă, verificați dacă nu există piese lipsă sau deteriorate.



### NOTĂ

Bateriile nu sunt încărcate complet în momentul livrării. Înainte de prima utilizare, încărcăți complet acumulatorul. Consultați manualul de instrucțiuni al încărcătorului.

## Instalarea/înlucuirea acumulatorului

- Introduceți acumulatorul încărcat în scula electrică până la auzul unui clic (a se vedea figura B1 & C1).
- Pentru a detașa acumulatorul, apăsați pe butonul de eliberare al acestuia (1.) și scoateți acumulatorul (2.) (vezi figura B2 & C2).

### **ATENȚIE!**

*Când dispozitivul nu este utilizat, protejați bornele acumulatorului. Piese de metal pot scurtcircuita bornele; pericol de explozie și de incendiu!*





## Lame și selecția lamei

Ferăstrăul cu bandă SBE 64 18-EC este conceput pentru a utiliza lame de 0,5 mm grosime, 13 mm lățime și 835 mm lungime, iar ferăstrăul cu bandă SBE 127 18-EC este conceput pentru a utiliza lame de 0,5 mm grosime, 13 mm lățime și 1140 mm lungime. NU folosiți lame cu o grosime mai mare de 0,5 mm.

Folosiți o lamă cu pasul corect pentru lucrarea de tăiere specifică.

Pentru a selecta lama potrivită, trebuie luați în considerare trei factori: Dimensiunea, forma și tipul de material care urmează să fie tăiat.

Următoarele sugestii sunt pentru selectarea lamei potrivite pentru diferite operații de tăiere. Cerințele pentru lamă pot varia în funcție de dimensiunea, forma și tipul de material care urmează să fie tăiat.

	Pentru material dur de 4,8 mm până la 82,6 mm în diametru sau lățime.
	Pentru material dur de 4 mm până la 19 mm în diametru sau lățime.
	Pentru tuburi cu pereți subțiri și foi subțiri mai grele decât cele de calibrul 21.
	Pentru tuburi cu pereți subțiri și foi subțiri mai grele decât cele de calibrul 21.

## Instalarea/îndepărtarea lamei

### **AVERTISMENT!**

*O pânză de ferăstrău cu bandă nepotrivită sau montată încorect poate deteriora ferăstrăul. Folosiți numai pânze de ferăstrău cu bandă care sunt potrivite pentru acest ferăstrău.*

### **AVERTISMENT!**

*Întotdeauna scoateți pachetul de baterii din sculă înainte de a instala sau scoate lama.*

### **Pentru a instala lama (SBE 64 18-EC)**

- Rotiți maneta de blocare a tensiunii (4) cu 180° în sens invers acelor de ceasornic (a se vedea figura D).
- Întoarceți fierăstrăul cu bandă. Ridicați ambele încuietori ale capacului lamei (13a) și deschideți capacul lamei (15) (a se vedea figura E).
- Apăsați ferm noua lamă între rolele de ghidare a lamei (f1) (a se vedea figura F).

### **NOTĂ**

*Asigurați-vă că dinții sunt orientați în jos și că sunt îndreptați spre ghidajul piesei de prelucrat (a se vedea figura G).*

- Ținând lama în rolele de ghidare (f1), treceți-o în jurul ambelor scripeți (f2) și prin ghidajul piesei de prelucrat (8).
- Asigurați-vă că lama este introdusă complet în rolele de ghidare (f1) și poziționată corect pe scripeți (f2).
- Închideți capacul lamei (15) și apăsați încuietorile capacului lamei (13a).
- Rotiți maneta de blocare a tensiunii (4) 180° în sensul acelor de ceasornic.

### **NOTĂ**

*Dinții de tăiere ai lamei trebuie să fie întotdeauna orientați spre direcția de rotație a lamei (a se vedea figura H).*

### **Pentru scoaterea lamei**

### **AVERTISMENT!**

*Pânza de ferăstrău poate fi foarte fierbinte după utilizare. Lăsați lama să se răcească atunci când îndepărtați o lamă de ferăstrău.*

- Rotiți maneta de blocare a tensiunii (4) 180° în sens invers acelor de ceasornic.
- Întoarceți fierăstrăul cu bandă. Ridicați ambele încuietori ale capacului lamei (13a) și deschideți capacul lamei (15).
- Incepeți să îndepărtați lama de la partea superioară și continuați în jurul scripeților (f2). Lama poate să se sară în timpul

îndepărtării. lamele de ferăstrău sunt ascuțite. manevrați-le cu grijă.

- Suprafața de cauciuc a scripetilor trebuie inspectată pentru a se verifica dacă este slăbită sau deteriorată atunci când se schimbă lama.

#### **Pentru a instala lama (SBE 127 18-EC)**

- Întoarceți fierăstrăul cu bandă. Îndepărtați mai întâi cele două șuruburi de blocare a capacului lamei (13b) de pe capacul lamei (15). Ridicați colțul superior al capacei lamei (15), trageți în afară și scoateți capacele lamei (15) (a se vedea figura I).
- Rotiți maneta de blocare a tensiunii (4) 180° în sensul acelor de ceasornic (a se vedea figura J).
- Întoarceți fierăstrăul cu bandă, apăsați ferm noua lamă între rolele de ghidare a lamei (k1) (a se vedea figura K).

#### **i NOTĂ**

*Asigurați-vă că dinții sunt orientați în jos și că sunt îndreptați spre ghidajul piesei de prelucrat (a se vedea figura L).*

- Ținând lama în rolele de ghidare (k1), treceți-o în jurul ambilor scripeti (13b) și prin ghidajul piesei de prelucrat (8).
- Asigurați-vă că lama este introdusă complet în rolele de ghidare (k1) și poziționată corect pe scripeti (16).
- Rotiți maneta de blocare a tensiunii (4) 180° în sens invers acelor de ceasornic.
- Puneți la loc capacele lamei (15). Asigurați-vă că toate dispozitivele de fixare ale capacului sunt așezate corect (a se vedea figura M).
- Strângeți din nou cele două șuruburi de blocare a lamei.

#### **i NOTĂ**

*Dinții de tăiere ai lamei trebuie să fie întotdeauna orientați spre direcția de rotație a lamei (a se vedea figura H).*

#### **Pentru scoaterea lamei**

#### **⚠ AVERTISMENT!**

*Pânza de ferăstrău poate fi foarte fierbinte după utilizare. Lăsați lama să se răcească atunci când îndepărtați o lamă de ferăstrău.*

- Îndepărtați cele două capace ale lamei (15) de pe ferăstrăul cu bandă.
- Rotiți maneta de blocare a tensiunii (4) 180° în sensul acelor de ceasornic.
- Începeți să îndepărtați lama de la partea

superioară și continuați în jurul scripetilor (16). Lama poate să se elibereze în timpul îndepărtării. Lamele de ferăstrău sunt ascuțite. Manipulați-le cu grijă.

- Suprafața de cauciuc a scripetilor (16) trebuie inspectată pentru a verifica dacă este slăbită sau deteriorată atunci când se schimbă lama.

## **Reglați ghidajul piesei de prelucrat (a se vedea figura N)**

#### **⚠ AVERTISMENT!**

*Îndepărtați setul de acumulatori înainte de a curăța*

#### **SBE 64 18-EC**

- Slăbiți cele două șuruburi de reglare a ghidajului (9a) cu ajutorul cheii hexagonale (14) incluse.
- Mutați ghidajul piesei de prelucrat (8) în poziția dorită.
- Strângeți bine ambele șuruburi (9a).

#### **SBE 127 18-EC**

- Pentru a regla ghidajul piesei de prelucrat în trei poziții, apăsați butonul de reglare a ghidajului (9b) și glisați ghidajul piesei de prelucrat (8) până la opritorul de poziție dorit.

## **Lumină LED (a se vedea figura O)**

Lumina LED (7) se va aprinde automat cu o ușoară strângere a comutatorului de declanșare cu viteză variabilă înainte ca scula să înceapă să funcționeze și se va opri la aproximativ 10 secunde după ce comutatorul de declanșare este eliberat.

Lumina LED va clipi rapid când scula și/ sau acumulatorul devin supraîncărcate sau prea fierbinți, iar senzorii interni vor opri scula. Așezați scula un timp sau plasați scula și bateria separat sub fluxul de aer pentru a le răci.

Lumina LED va clipi mai încet pentru a indica faptul că bateria are o capacitate redusă a bateriei. Reîncărcați acumulatorul (bateriile).

## **Cârlig de ferăstrău (a se vedea figura P)**

#### **⚠ AVERTISMENT!**

*Atunci când ferăstrăul este agățat de cârlig, nu scuturați ferăstrăul sau obiectul de care este agățat.*

**⚠️ AVERTISMENT!**

**Asigurați-vă că structura folosită pentru a agăța ferăstrăul este sigură. Se pot întâmpla vătămări corporale sau pagube materiale.**

**⚠️ AVERTISMENT!**

**Folosiți cârligul doar pentru agățarea ferăstrăului**

Folosirea cârligului pentru a agăța orice altceva ar putea duce la răni grave.

Pentru utilizare, ridicați cârligul de ferăstrău (10) până când acesta se fixează în poziția deschisă.

Atunci când nu îl utilizați, coborâți întotdeauna cârligul până când se fixează în poziția închisă.

## Comutator de declanșare cu viteză variabilă (a se vedea figura Q)

### SBE 64 18-EC

Pentru a porni scula „ON”, apăsați și mențineți apăsat butonul de blocare (1), apoi strângeți comutatorul de declanșare (12). Eliberați butonul de blocare (1) și strângeți în continuare comutatorul de declanșare (12) pentru funcționare continuă.

Pentru a opri scula „OFF”, eliberați comutatorul de declanșare (12).

Comutatorul de declanșare cu viteză variabilă (12) oferă o viteză mai mare, cu o presiune de declanșare crescută și o viteză mai mică, cu o presiune de declanșare scăzută.

### SBE 127 18-EC

Pentru a porni scula „ON”, butonul de blocare din partea marcată cu „”, apoi apăsați comutatorul de declanșare (12).

Pentru a opri scula „OFF”, eliberați comutatorul de declanșare (12).

Pentru a preveni activarea neintenționată a ferăstrăului, apăsați butonul de blocare din partea marcată cu „” și comutatorul de declanșare va fi blocat.

Comutatorul de declanșare cu viteză variabilă (12) oferă o viteză mai mare, cu o presiune de declanșare crescută și o viteză mai mică, cu o presiune de declanșare scăzută.

## Discul vitezei (a se vedea figura R)

Ferăstrăul cu bandă are un selector de viteză sub formă de disc (2) pentru a seta diferite viteze.

Rotiți selector de viteză sub formă de disc (2) la „6” pentru viteza maximă sau la „1” pentru viteza minimă (SBE 64 18-EC).

Rotiți selector de viteză sub formă de disc (2) la „5” pentru viteza maximă sau la „1” pentru viteza minimă (SBE 127 18-EC).

## Poziția corectă a mâinii (a se vedea figura S)

**⚠️ AVERTISMENT!**

*Pentru a reduce riscul de vătămare corporală gravă, utilizați întotdeauna poziția corectă a mâinii.*

Poziția corectă a mâinii necesită o mână pe mânerul principal (11) și o mână pe mânerul din față (3).

### Tăierea generală

- Scoateți acumulatorul din sculă.
- Asigurați-vă că piesa de prelucrat este bine fixată pentru a nu aluneca sau a nu aluneca sau a nu se mișca în timpul tăierii.
- Instalați tipul și dimensiunea corespunzătoare a pânzei pentru materialul și dimensiunea piesei de prelucrat.
- Marcați clar linia de tăiere pe piesa de prelucrat, dacă este necesar.
- Atașați acumulatorul la ferăstrăul cu bandă.
- Țineți ferăstrăul ferm cu ambele mâini. Asigurați-vă că vă țineți mâinile doar pe zonele de prindere izolate.
- Aduceți ghidajul piesei de prelucrat în contact cu piesa de prelucrat, menținând lama departe de aceasta.
- Porniți ferăstrăul și aduceți-l la viteza maximă de tăiere dorită înainte de a aplica lama pe piesa de lucru.
- Înclinați încet și ușor scula pentru a aduce lama ferăstrăului cu bandă în contact cu piesa de lucru. Folosiți doar o presiune constantă și suficientă asupra pânzei pentru a menține ferăstrăul în stare de tăiere. Nu forțați scula.

**NOTĂ**

*În timpul tăierii, dacă ferăstrăul cu bandă se blochează sau se blochează în materialul piesei de prelucrat, eliberați imediat*

comutatorul pentru a evita deteriorarea lamei de ferăstrău cu bandă și a motorului.

### **AVERTISMENT!**

**Părțile terminale, care ar putea fi suficient de grele pentru a provoca răniri atunci când cad, după tăiere, trebuie susținute. Părțile terminale pot fi fierbinți și ascuțite. Se recomandă cu insistență pantofii de siguranță și mănușile robuste.**

#### **Sfaturi pentru o tăiere mai bună**

- Începeți tăierea pe o suprafață unde cel mai mare număr de dinți va fi în contact cu piesa de prelucrat în același timp (a se vedea figura T).
- Nu răsuciți niciodată lama ferăstrăului cu bandă în timpul operațiunii de tăiere.
- Nu utilizați niciodată lichide de răcire cu fierăstraie cu bandă portabile. Folosirea lichidelor de răcire va cauza acumulări pe scripeți și va reduce performanța.
- Dacă apar vibrații excesive în timpul tăierii, asigurați-vă că materialul tăiat este bine fixat. Dacă vibrațiile continuă, schimbați lama ferăstrăului cu bandă.

## **Întreținerea și îngrijirea**

### **AVERTISMENT!**

**Scoateți acumulatorul înainte de a executa vre-o operațiune asupra sculei electrice.**

### **Curățare**

- Curățați periodic scula electrică și grilajul situat în fața fanțelor de aerisire. Frecvența curățării depinde de material și de durata de utilizare.
- Curățați periodic interiorul carcasei și motorul cu aer comprimat uscat.

### **Piese de schimb și accesorii**

Pentru alte accesorii, consultați cataloagele producătorului.

Vederea în spațiu și lista pieselor de schimb pot fi găsite pe pagina noastră de Internet:

**www.flex-tools.com.**

## **Informații privind eliminarea**

### **AVERTISMENT!**

**Instrucțiuni de dezafectare a sculelor electrice inutilizabile:**

- îndepărtați acumulatorul sculei alimentate cu acumulator.



Numai în țările UE Nu eliminați sculele electrice împreună cu deșeurile menajere!

Conform Directivei europene 2012/19/UE privind echipamentele electrice și electronice și transpunerea acesteia în legislația națională, sculele electrice uzate trebuie colectate separat și eliminate într-un mod ecologic.

### **Recuperarea materiilor prime în loc de eliminarea acestora.**

Dispozitivul, accesoriile și ambalajul trebuie reciclate într-un mod ecologic. Componentele de plastic sunt identificate în vederea reciclării în funcție de tipul de material.

### **AVERTISMENT!**

**Nu aruncați bateriile în gunoiul menajer, apă sau foc. Nu desfaceți bateriile uzate.**

Numai pentru țările UE:

În conformitate cu Directiva 2006/66/CE, bateriile defecte sau uzate trebuie reciclate.

### **NOTĂ**

**Vă rugăm să întrebați distribuitorul despre opțiunile privind eliminarea!**

## **☞ Declarație de conformitate**

Declarăm pe propria noastră răspundere că produsul descris în „Specificatiile tehnice” este conform cu următoarele standarde sau documente normative:

EN 60745 în conformitate cu reglementările directivelor 2014/30/EU, 2006/42/EC, 2011/65/EU.

Responsabil pentru documentele tehnice:

FLEX-Elektrowerkzeuge GmbH, R & D  
Bahnhofstrasse 15, D-71711 Steinheim/Murr

i.v.  

Peter Lameli  
Director tehnic

Klaus Peter Weinper  
Șef al Departamentului de  
Calitate (QD)

## **Exonerare de responsabilitate**

Producătorul și reprezentantul acestuia nu sunt responsabili pentru orice pagubă și pierdere de profit suferită ca urmare a întreruperii activității comerciale cauzate de produs sau de un produs neadecvat.

Producătorul și reprezentantul acestuia nu sunt responsabili pentru orice pagubă cauzată de utilizarea neadecvată a produsului sau de utilizarea produsului cu produse de la alți producători.

## Символи използвани в това ръководство

### **ПРЕДУПРЕЖДЕНИЕ!**

Означава непосредствена опасност. Неспазването на това предупреждение може да доведе до смърт или изключително тежки наранявания.







### **ВНИМАНИЕ!**

Означава възможна опасна ситуация. Неспазването на това предупреждение може да доведе до леко нараняване или материални щети.

### **ЗАБЕЛЕЖКА**

Означава приложни съвети и важна информация.

## Символи върху електрическият инструмент

	Волтове
	/мин. Честота на въртене
	Прочетете инструкциите
	Носете защита за очите.
	Носете маска!
	Информация за изхвърлянето на стара машина (виж страница 163)!

## За Вашата безопасност

### **ПРЕДУПРЕЖДЕНИЕ!**

Преди да използвате електрическият инструмент, моля прочетете следното:

- настоящите инструкции за употреба,
- „Общите инструкции за безопасност“ за боравене с електрически инструменти в приложената книжка (брошура №: 315.915),
- действащите валидни правила на мястото на употреба и регулациите за предотвратяване на злополуки.

Този електрически инструмент е съвременен и е конструиран в съответствие с признатите правила за безопасност.

Въпреки това, когато е в употреба, електрическият инструмент може да бъде опасен за живота и здравето на потребителя или трета страна, или електрическият инструмент или друга собственост могат да бъдат повредени.

Акумулаторният компактен лентов трион и лентовият трион за дълбоко рязане могат да се използват само

- по предназначение,
- в изправно работно състояние.

Неизправности, които намаляват безопасността, трябва да бъдат ремонтирани незабавно.

### Употреба по предназначение

Акумулаторният компактен лентов трион и лентов трион за дълбоко рязане е предназначен

- за комерсиална употреба в индустрията и търговията,
- за професионални приложения за рязане на метал и пластмаса.
- за използване с ленти за рязане и аксесоари, които са препоръчани от производителя.
- не са предназначени за рязане на дърво или подобни материали.

### Инструкции за безопасност за лентов трион

#### **ПРЕДУПРЕЖДЕНИЕ!**

Прочетете всички предупреждения за безопасност, инструкции, илюстрации и спецификации предоставени с този електрически инструмент. Неспазването на всички инструкции изброени долу може да доведе до токов удар, пожар и/или сериозно нараняване. Запазете всички предупреждения и инструкции за бъдеща справка.

- Дръжте електрическият инструмент само за изолираните повърхности за захващане, когато изпълнявате операция, при която режещият аксесоар може да влезе в контакт със скрит кабел. Режещ аксесоар в контакт с кабел под напрежение може да постави откритите метални части под напрежение и да причини на оператора токов удар.

- **Затягайте детайла.** Устройства за притискане или стяга ще задържат обработвания детайл на място по-добре от ръката.
- **Закрепете материала преди рязане.** **Никога не го дръжте в ръка или през краката си.** Малките или тънки материали могат да се огънат или да вибрират заедно с острието, което да доведе до загуба на контрол.
- **Дръжте ръцете си далеч от зоната на рязане и острието. Дръжте другата си ръка на предната ръкохватка.** Ако и двете ръце държат триона, те не могат да бъдат прерязани от острието.
- **Не използвайте повредено острие.** **Преди всяка употреба проверявайте острието за пукнатини, стружки или други повреди.** Незабавно сменете повреденото острие.
- **Дръжте ръцете си далеч от острието и водача на материала.** Винаги започвайте рязането с детайл върху водача на материала. При стартиране на инструмента детайлът ще бъде изтеглен към водача на материала и може да притисне пръстите ви.
- **Преди да започнете да режете, включете инструмента на „ON“ и оставете острието да достигне пълна скорост.** Инструментът може да затрепери или да вибрира, ако скоростта на острието е твърде ниска в началото на рязането.
- **Не докосвайте острието или обработвания детайл непосредствено след работа.** Острието и обработваният детайл ще бъдат горещи.
- **Когато сваляте острието от инструмента, избягвайте контакт с кожата и използвайте подходящи защитни ръкавици, когато хващате острието или аксесоара.** Аксесоарите може да са горещи след продължителна употреба.
- **При рязане не „заклещвайте“ острието и не прилагайте прекомерен натиск върху инструмента.** Прекомерното натоварване на острието увеличава натоварването и податливостта на усукване или засядане на острието в разреза и възможността за счупване на острието.

## Шум и вибрации

Стойностите на шума и вибрациите се определят в съответствие с EN 60745. Нивото на шума оценен по метод А на електрическия инструмент е обикновено:

- Ниво на звуково налягане  $L_{pA}$ :
 

SBE 64 18-EC	82.3 dB(A);
SBE 127 18-EC	81.9 dB(A);
  - Ниво на силата на звука  $L_{WA}$ :
 

SBE 64 18-EC	93.3 dB(A);
SBE 127 18-EC	92.9 dB(A);
  - Неопределеност:  $K = 3 \text{ dB}$
- Обща стойност на вибрациите при рязане на стоманена тръба:
- Стойност на емисията  $a_h$ :
 

SBE 64 18-EC/ SBE 127 18-EC	$< 2.5 \text{ m/s}^2$
-----------------------------	-----------------------
  - Неопределеност:  $K = 1.5 \text{ m/сек}^2$



### ВНИМАНИЕ!

*Посочените измервания се отнасят за нови електрически инструменти. Ежедневната употреба причинява промяна на стойностите на шума и вибрациите.*



### ЗАБЕЛЕЖКА

*Декларираната(ите) обща(и) стойност(и) на вибрациите и декларираното ниво на емисиите от шум посочени в този информационен лист са измерени съгласно метод на измерване стандартизиран в EN 60745 и може да се използват за сравняване на един инструмент с друг.*

То може да се използва за предварителна оценка на излагането. Указаното ниво на вибрации представя основните приложения на инструмента. Ако обаче инструментът се използва за различни приложения, с различни режещи аксесоари или е лошо поддържан, нивото на вибрации може да се различава.

Това може значително да увеличи нивото на излагане за целия период на работа.

За да направите точна оценка на нивото на излагане на вибрации, необходимо е също да вземете под внимание времената, в които инструментът е изключен или работи, но в действителност не се използва.

Това може значително да намали нивото на излагане за целия период на работа.

Определете допълнителни мерки за безопасност за защита на оператора от

ефектите на вибрациите като: поддръжка на инструмента и режещите аксесоари, поддържане на ръцете топли, организация на моделите на работа.

### **ПРЕДУПРЕЖДЕНИЕ!**

*Вибрационните и шумовите емисии по време на действителната употреба на електрическия инструмент може да се различава от декларираната стойност. С цел да се защити оператора, потребителят трябва да носи антифони в действителни условия на работа.*

### **ВНИМАНИЕ!**

*Носете антифони при звуково налягане над 85 dB(A).*

## Технически данни

Инструмент		SBE 64 18-EC	SBE 127 18-EC
Тип		Компактен лентов трион	Лентов трион за дълбоко рязане
Номинално напрежение	Vdc	18	18
Скорост без натоварване	m/min	0-192	0-192
Размер на острието	mm	835x 13x 0.5	1140 x 13 x 0.5
Макс. дълбочина на рязане	mm	Кръгъл запас	
		64	127
		Правоъгълен запас	
		64x64	127x127
Тегло съгласно "Процедура ЕРТА 01/2003" (без батерия)	кг	3.3	5.9
Батерия	18V	AP 18.0/2.5 AP 18.0/5.0 AP 18.0/8.0	
Тегло на батерията	кг	AP 18.0/2.5 0.42 AP 18.0/5.0 0.72 AP 18.0/8.0 1.1	
Работна температура		-10-40°C	
Температура на съхранение		< 50°C	

Температура на зареждане	4-40°C
Зарядно устройство	CA 10.8/18.0, CA 18.0-LD

## Преглед (виж фигура А)

Изброяването на характеристиките на продукта се отнася за илюстрацията на машината на графичната страница.

1. Бутон за отключване
2. Регулатор на скоростта
3. Предна ръкохватка
4. Лост за фиксиране на обтягането
5. Предпазител
6. Острие
7. LED светлина
8. Водач на детайла
9. **9a** Винт за регулиране на водача (SBE 64 18-EC)  
**9b** Бутон за регулиране на водача (SBE 127 18-EC)
10. Кука на триона
11. Главна ръкохватка
12. Спусък превключвател за променлива скорост
13. **13a** Блокировка на капака на ножа (SBE 64 18-EC)  
**13b** Заклучващ винт на капака на ножа (SBE 127 18-EC)
14. Шестостенен ключ
15. Капак на ножа
16. Шайба

## Инструкции за употреба

### **ПРЕДУПРЕЖДЕНИЕ!**

*Отстранете батерията преди да извършите каквато и да било работа по електрическия инструмент.*

### Преди включване на електрическия инструмент

Разопаковайте акумулаторния компактен лентоотрезен трион и лентоотрезния трион

за дълбоко рязане, проверете дали няма липсващи или повредени части.

### **ЗАБЕЛЕЖКА**

*Батериите не са напълно заредени при доставката. Преди първата употреба заредете напълно батериите. Вижте ръководството за работа на зарядното устройство.*

### **Поставяне/замяна на батерията**

- Натиснете заредената батерия в електрическия инструмент, докато щракне на място (вижте фигура B1 и C1).
- За отстраняване натиснете бутона за освобождаване (1.) и издърпайте батерията (2.) (вижте фигура B2 и C2).

### **ВНИМАНИЕ!**

*Когато инструментът не е в употреба, защитете контактите на батерията. Свободни метални части могат да свържат на късо контактите, да причинят експлозия и пожар!*

### **Остриета и избор на остриета**

Лентовият трион SBE 64 18-EC е предназначен за използване на режещи ленти с дебелина 0,5 мм, ширина 13 мм и дължина 835 мм, а лентовият трион SBE 127 18-EC е предназначен за използване на режещи ленти с дебелина 0,5 мм, ширина 13 мм и дължина 1140 мм. НЕ използвайте остриета с дебелина над 0,5 мм.

Използвайте острие с правилната стъпка за конкретната работа по рязане.

За да се избере подходящото острие, трябва да се вземат предвид три фактора: Размерът, формата и видът на материала, който трябва да се отреже.

Следващите предложения са за избор на подходящо острие за различни операции по рязане. Изискванията за остриетата могат да варират в зависимост от конкретния размер, форма и вид на материала, който трябва да се отреже.

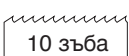
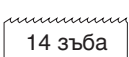
 10 зъба	За здрави материали с диаметър или ширина от 4,8 мм до 82,6 мм.
 14 зъба	За здрави материали с диаметър или ширина от 4 до 19 мм.

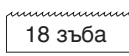
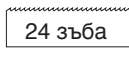
 18 зъба	За тънкостенни тръби и тънки листове, по-тежки от размер 21.
 24 зъба	За тънкостенни тръби и тънки листове, по-тежки от размер 21.

### **Монтаж/демонтаж на острието**

#### **ПРЕДУПРЕЖДЕНИЕ!**

*Неподходяща или неправилно монтирана лента за лентов трион може да повреди триона. Използвайте само подходящи за този трион ленти за рязане.*

#### **ПРЕДУПРЕЖДЕНИЕ!**

*Винаги изваждайте акумулаторната батерия от инструмента, преди да монтирате или демонтирате острието.*

#### **За да монтирате режещата лента (SBE 64 18-EC)**

- Завъртете лоста за фиксиране на обтягането (4) на 180° обратно на часовниковата стрелка (вижте фигура D).
- Обърнете лентовия трион. Повдигнете двете ключалки на капака на лентата (13a) и отворете капака на лентата (15) (вж. фигура E).
- Натиснете здраво новата лента между водещите ролки на острието (f1) (вж. фигура F).

### **ЗАБЕЛЕЖКА**

*Уверете се, че зъбите са обърнати надолу и сочат към водача на детайла (вж. фигура G).*

- Като държите лентата в направляващите ролки (f1), прекарайте я около двете ролки (f2) и през водача на детайла (8).
- Уверете се, че лентата е напълно вкарана във водещите ролки (f1) и е разположена правилно спрямо ролките (f2).
- Затворете капака на лентата (15) и натиснете надолу ключалките на капака на лентата (13a).
- Завъртете лоста за фиксиране на обтягането (4) на 180° по посока на часовниковата стрелка.

### **ЗАБЕЛЕЖКА**

*Режещите зъби на лентата трябва винаги да сочат към посоката на въртене на лентата (вж. фигура H).*

**За да извадите лентата****⚠ ПРЕДУПРЕЖДЕНИЕ!**

Лентата на триона може да е много гореща след употреба. При сваляне на лентата на триона я оставете да изстине.

- Завъртете лоста за фиксиране на обтягането (4) на 180° обратно на часовниковата стрелка.
- Обърнете лентовия трион. Повдигнете двете ключалки на капака на лентата (13a) и отворете капака на лентата (15).
- Започнете да отстранявате лентата от горната част и продължете около ролките (f2). Лентата може да се освободи по време на изваждането. лентата на триона е остра. внимавайте при работа с нея.
- При смяна на лентата трябва да се провери гумената повърхност на ролките за разхлабване или повреда.

**За да монтирате режещата лента (SBE 127 18-EC)**

- Обърнете лентовия трион. Първо отстранете двата фиксиращи винта (13b) на капака на лентата (15). Повдигнете нагоре горния ъгъл на капаците на лентата (15), издърпайте и свалете капаците на лентата (15) (вж. фигура I).
- Завъртете лоста за фиксиране на обтягането (4) на 180° по посока на часовниковата стрелка (вж. фигура J).
- Обърнете лентовия трион, натиснете здраво новата лента между водещите ролки на лентата (k1) (вж. фигура K).

**i ЗАБЕЛЕЖКА**

Уверете се, че зъбите са обърнати надолу и сочат към водача на детайла (вж. фигура L).

- Като държите лентата в направляващите ролки (k1), прекарайте я около двете ролки (13b) и през водача на детайла (8).
- Уверете се, че лентата е напълно вкарана във водещите ролки (k1) и е разположена правилно спрямо ролките (16).
- Завъртете лоста за фиксиране на обтягането (4) на 180° обратно на часовниковата стрелка.
- Закрепете капаците на лентата (15) на мястото им. Уверете се, че всички фиксатори на капака са правилно поставени (вж. фигура M).
- Затегнете отново двата винта за фиксиране на лентата.

**ЗАБЕЛЕЖКА**

Режещите зъби на лентата трябва винаги да сочат към посоката на въртене на лентата (вж. фигура N).

За да извадите лентата

**ПРЕДУПРЕЖДЕНИЕ!**

Лентата на триона може да е много гореща след употреба. При сваляне на лентата на триона я оставете да изстине.

- Свалете двата капака на лентата (15) от лентовия трион.
- Завъртете лоста за фиксиране на обтягането (4) на 180° по посока на часовниковата стрелка.
- Започнете да отстранявате лентата от горната част и продължете около ролките (16). Лентата може да се освободи по време на изваждането. Лентите на триона са остри. Работете внимателно с тях.
- Гумената повърхност на ролките (16) трябва да се проверява за хлабини или повреди при смяна на лентата.

**Регулиране на водача на детайла (вж. фигура N)****ПРЕДУПРЕЖДЕНИЕ!**

Изваждайте акумулаторната батерия преди регулиране.

**SBE 64 18-EC**

- Разхлабете двата винта за регулиране на водача (9a) с включения шестостенен ключ (14).
- Преместете водача на детайла (8) в желаната позиция.
- Затегнете сигурно и двата винта (9a).

**SBE 127 18-EC**

- За да регулирате трипозиционния водач на детайла, натиснете бутона за регулиране на водача (9b) и плъзнете водача на детайла (8) до желаната позиция на задържане.

**LED светлина (виж фигура O)**

LED светлината (7) автоматично ще се включва с леко натискане на спусъка превключвател с променлива скорост, преди инструментът да започне да работи и ще се изключва приблизително 10 секунди след освобождаването на спусъка превключвател с променлива скорост.

LED светлината ще мига бързо, когато инструментът и/или акумулаторната батерия се претоварят или са твърде горещи и вътрешните сензори ще изключат инструмента. Оставете инструмента за известно време или поставете инструмента и акумулаторната батерия отделно под въздушен поток, за да се охладят.

LED светлината ще мига по-бавно, за да укаже, че батерията е с нисък капацитет. Презаредете акумулаторната батерия.

## Кука за рязане (вж. фигура P)

### **ПРЕДУПРЕЖДЕНИЕ!**

*Когато трионът е окачен на куката, не разклащайте триона или предмета, на който е окачен.*

### **ПРЕДУПРЕЖДЕНИЕ!**

*Уверете се, че конструкцията, използвана за окачване на триона, е сигурна. Възможно е да възникнат телесни повреди или материални щети.*

### **ПРЕДУПРЕЖДЕНИЕ!**

*Използвайте куката само за окачване на триона.*

*Използването на куката за окачване на други предмети може да доведе до сериозни наранявания.*

За да я използвате, повдигнете куката на триона (10), докато щракне в отворено положение.

Когато не се използва, винаги спускайте куката, докато щракне в затворено положение.

## Спусък превключвател за променлива скорост (вж. фигура O)

### **SBE 64 18-EC**

За да включите инструмента „ON“, натиснете и задръжте бутона за заключване (1), след което натиснете спусъка превключвател (12). Освободете бутона за отключване (1) и продължете да стискате спусъка превключвател (12) за продължителна работа.

За да изключите инструмента, отпуснете спусъка превключвател (12).

Спусъкът превключвател с променлива скорост (12) осигурява по-висока скорост с повишен натиск на спусъка и по-ниска скорост с намален натиск на спусъка.

### **SBE 127 18-EC**

За да включите инструмента на „ON“, натиснете бутона за блокиране от страната, обозначена с „“, след което натиснете спусъка превключвател (12).

За да изключите инструмента, отпуснете спусъка превключвател (12).

За да предотвратите неволно активиране на триона, натиснете бутона за заключване от страната, обозначена с „|“, и спусъкът превключвател ще бъде заключен.

Спусъкът превключвател с променлива скорост (12) осигурява по-висока скорост с повишен натиск на спусъка и по-ниска скорост с намален натиск на спусъка.

## Регулатор на скоростта (вж. фигура R)

Лентовият трион е снабден с регулатор на скоростта (2), с който се настройват различните скорости.

Завъртете регулатора на скоростта (2) на „6“ за максимална скорост или на „1“ за минимална скорост (SBE 64 18-EC).

Завъртете регулатора на скоростта (2) на „5“ за максимална скорост или на „1“ за минимална скорост (SBE 127 18-EC).

## Правилно положение на ръцете (вж. фигура S)

### **ПРЕДУПРЕЖДЕНИЕ!**

*За да намалите риска от сериозни наранявания, винаги използвайте правилно положение на ръцете.*

Правилното положение на ръцете изисква една ръка върху основната ръкохватка (11) и една ръка върху предната ръкохватка (3).

### **Общо рязане**

- Извадете акумулаторната батерия от инструмента.
- Уверете се, че детайлът е здраво закрепен на място, за да не се плъзга или движи по време на рязане.

- Инсталирайте подходящия тип и размер на лентата за рязане за материала и размера на детайла.
- Ако е необходимо, отбележете ясно линията на рязане върху детайла.
- Закрепете акумулаторната батерия към лентовия трион.
- Дръжте триона здраво с двете си ръце. Уверете се, че държите ръцете си само върху изолираните зони за захващане.
- Допрете водача на детайла до него, като държите лентата извън него.
- Стартирайте триона и го приведете на максимална желана скорост на рязане, преди да приложите лентата към детайла.
- Бавно и внимателно наклоняйте инструмента, за да влезе в контакт лентовият трион с обработвания детайл. Използвайте достатъчно постоянен натиск върху лентата, за да продължите да режете. Не насилвайте инструмента.

### **ЗАБЕЛЕЖКА**

*Ако по време на рязане лентовият трион се блокира или заседне в материала на детайла, незабавно освободете превключвателя, за да избегнете повреда на лентовия трион и двигателя.*

### **ПРЕДУПРЕЖДЕНИЕ!**

*Крайните парчета, които са достатъчно тежки, за да причинят нараняване при падане след отрязване, трябва да се подпират. Крайните парчета могат да бъдат горещи и остри. Силно се препоръчват предпазни обувки и дебели ръкавици.*

### **Съвети за по-добро рязане**

- Започнете да режете върху повърхност, където най-голям брой зъби ще бъдат в контакт с обработвания детайл едновременно (вж. фигура Т).
- Никога не усуквайте лентовия трион по време на рязане.
- Никога не използвайте течни охлаждащи течности с преносими лентови триони. Използването на течни охлаждащи течности ще доведе до натрупване на отлагания върху ролките и ще намали производителността.
- Ако по време на рязане се появят прекомерни вибрации, уверете се, че рязаният материал е здраво закрепен. Ако вибрациите продължават, сменете лентата на лентовия трион.

## Поддръжка и полагане на грижи

### **ПРЕДУПРЕЖДЕНИЕ!**

*Отстранете батерията преди да извършите каквато и да било работа по електрическия инструмент.*

### **Почистване**

- Почиствайте електрическия инструмент и решетката пред вентилационните отвори периодично. Честотата на почистване зависи от материала и продължителността на работа.
- Периодично издухвайте вътрешността на корпуса и двигателя със сух сгъстен въздух.

### **Резервни части и аксесоари**

За други аксесоари вижте каталозите на производителя.

Чертежи в разглобен вид и списъци на резервните части можете да намерите на нашата домашна страница:

**[www.flex-tools.com](http://www.flex-tools.com)**

## Информация за изхвърляне

### **ПРЕДУПРЕЖДЕНИЕ!**

*Направете излишните електрически инструменти неизползваеми:*

- работещите на батерия електрически инструменти чрез премахване на батерията.



Само за страните на ЕС: Не изхвърляйте електрически инструменти в домакинските отпадъци!

В съответствие с Европейска директива 2012/19/ЕС за отпадъчно електрическо и електронно оборудване и нейното отразяване в националните закони, използваните електрически инструменти трябва да бъдат събирани отделно и рециклирани по съобразен с опазването на околната среда начин.



**Рециклирайте суровините, вместо да ги изхвърляте на отпадъците.**

Устройства, аксесоари и опаковки трябва да бъдат рециклирани по съобразен с опазването на околната среда начин. Пластмасовите части са обозначени за рециклиране според типа на материала.

**⚠ ПРЕДУПРЕЖДЕНИЕ!**

Не изхвърляйте батериите в домакинския отпадък, огън или вода. Не отваряйте използваните батерии.

Само за страни от ЕС:

В съответствие с директива 2006/66/ЕО дефектните или използваните батерии трябва да бъдат рециклирани.

**i ЗАБЕЛЕЖКА**

Моля, ползвайте своя търговец за възможностите за изхвърляне!

## С €-Декларация за съответствие

Декларираме на своя отговорност, че продуктът описан в „Технически спецификации“ отговаря на следните стандарти или нормативни документи:  
EN 60745 в съответствие с регулациите на директиви 2014/30/ЕС, 2006/42/ЕО, 2011/65/ЕС.

Отговорен за техническите документи:  
FLEX-Elektrowerkzeuge GmbH, R & D  
Bahnhofstrasse 15, D-71711 Steinheim/Murr



Петер Ламели  
(Peter Lameli)  
Технически  
директор

Клаус Петер Вайнпер  
(Klaus Peter Weinper)  
Ръководител на отдел  
"Качество" Отдел (QD)

1.07.2023; FLEX-Elektrowerkzeuge GmbH  
Bahnhofstrasse 15, D-71711 Steinheim/Murr

## Освобождаване от отговорност

Производителят и неговите представители не са отговорни за каквато и да било повреда или пропуснатата печалба поради прекъсване на работата причинено от продукта или от неизползваем продукт.

Производителят и неговите представители не са отговорни за каквато и да било повреда причинена от неправилна употреба на продукта или от употреба на продукта с продукти от други производители.

## Условные обозначения, используемые в данном руководстве



### **ПРЕДУПРЕЖДЕНИЕ!**

Обозначает угрожающую опасность. Несоблюдение этого предупреждения может привести к смерти или очень серьезным травмам.



### **ВНИМАНИЕ!**

Обозначает потенциально опасную ситуацию. Несоблюдение этого предупреждения может привести к легкой травме или повреждению имущества.



### **ПРИМЕЧАНИЕ**

Обозначает советы по применению и важную информацию.

## Обозначения на электроинструменте

V Вольт

об/мин Скорость вращения



Прочтите инструкцию.



Используйте средства защиты глаз.



Используйте респиратор!



Информация по утилизации старого устройства (см. стр. 171).

## Меры безопасности



### **ПРЕДУПРЕЖДЕНИЕ!**

Перед использованием электроинструмента внимательно прочитайте и соблюдайте:

- настоящие инструкции по эксплуатации;
- общие инструкции по технике безопасности при обращении с электроинструментами в прилагаемом буклете (буклет № 315.915);

- правила, действующие в рабочей зоне и меры по предотвращению несчастных случаев.

Этот электроинструмент отвечает самым современным требованиям и был сконструирован в соответствии с общепризнанными правилами безопасности.

Тем не менее, при использовании электроинструмента может представлять опасность для жизни и конечностей пользователя или третьих лиц. Кроме того, электроинструмент и другое имущество могут быть повреждены.

Аккумуляторная компактная ленточная пила и ленточная пила для глубоких пропилов могут использоваться только

- по назначению;
  - в идеальном рабочем состоянии.
- Неисправности, которые влияют на безопасность, должны быть немедленно устранены.

## Назначение

Аккумуляторная компактная ленточная пила и ленточная пила для глубокой резки предназначена:

- для коммерческого использования в промышленности и торговле;
- для профессиональной резки металла и пластика;
- для использования с полотном и аксессуарами, рекомендованными производителем;
- не предназначена для резки дерева или подобных материалов.

## Инструкции по технике безопасности для ленточной пилы



### **ПРЕДУПРЕЖДЕНИЕ!**

Прочитайте все правила безопасности, инструкции, иллюстрации и спецификации, прилагаемые к этому электроинструменту. Невыполнение изложенных ниже инструкций может привести к поражению электрическим током, пожару и (или) тяжелым травмам. Сохраните все предупреждения и инструкции для использования в будущем.

- При выполнении работ, в ходе которых режущий элемент может касаться скрытой электропроводки, держите инструмент за изолированные поверхности. Касание режущим элементом проводки под напряжением может привести к передаче напряжения на металлические части электроинструмента и поражению оператора электрическим током.
- Закрепите заготовку. Зажимные приспособления или тиски будут удерживать заготовку на месте лучше, чем рука.
- Закрепите материал перед резкой. Никогда не держите материал в руке или на коленях. Мелкий или тонкий материал может прогибаться или вибрировать вместе с полотном, что приведет к потере контроля.
- Держите руки на расстоянии от обрабатываемого участка и пильного полотна. Держите другую руку на передней рукоятке. При удерживании пилы двумя руками получение травмы в результате пореза невозможно.
- Не используйте поврежденное полотно. Перед каждым использованием проверяйте полотно на наличие трещин, сколов и других повреждений. Немедленно заменяйте поврежденное полотно.
- Держите руки подальше от полотна и направляющей материала. Всегда начинайте резку, когда заготовка находится на направляющей. При запуске инструмента заготовка будет подтягиваться к направляющей и может защемить пальцы.
- Прежде чем начать резку, включите инструмент и дайте пильному полотну разогнаться до полной скорости. Инструмент может дрожать или вибрировать, если скорость вращения полотна слишком мала.
- Не касайтесь полотна и заготовки сразу после выполнения работы. Полотно и заготовка будут горячими.
- При извлечении полотна или принадлежностей из инструмента избегайте контакта с кожей и надевайте защитные перчатки. После продолжительного использования принадлежности могут быть горячими.
- Не допускайте заклинивания полотна или чрезмерного давления на инструмент при резке. Механическое перенапряжение полотна повышает нагрузку и вероятность изгиба или зажатия полотна в разрезе, а также возможность его повреждения.

## Шум и вибрация

Уровни шума и вибрации были определены в соответствии со стандартом EN 60745. Оцененный уровень шума электроинструмента А обычно имеет следующие значения.

- Уровень звукового давления  $L_{pA}$ :
 

SBE 64 18-EC	82.3 dB(A);
SBE 127 18-EC	81.9 dB(A);
- Уровень звуковой мощности  $L_{WA}$ :
 

SBE 64 18-EC	93.3 dB(A);
SBE 127 18-EC	92.9 dB(A);
- Погрешность:  $K = 3$  дБ

Общее значение вибрации при распиливании стальной трубы:

- Значение воздействия  $a_h$ :
 

SBE 64 18-EC/ SBE 127 18-EC	$< 2.5 \text{ m/s}^2$
-----------------------------	-----------------------
- Погрешность:  $K = 1.5 \text{ m/c}^2$



### ВНИМАНИЕ!

*Указанные измерения относятся к новым электроинструментам. Ежедневное использование приводит к изменению значений шума и вибрации.*



### ПРИМЕЧАНИЕ

*Указанные в данном документе общее значение вибрации и уровень шума измерены с помощью стандартизированного теста, соответствующего директиве EN 60745, и могут использоваться для сравнения одного инструмента с другим.*

Эти сведения можно использовать для предварительной оценки уровня воздействия. Указанные уровни вибрации соответствуют основному назначению инструмента. Однако если инструмент используется для других целей, с другими принадлежностями или в ненадлежащем состоянии, уровень вибрации может отличаться.

Это может значительно повысить уровень воздействия в течение всего времени работы.

Для точной оценки уровня воздействия вибрации необходимо также учитывать время, когда инструмент выключен или работает, но фактически не используется.

Это может значительно снизить уровень воздействия в течение всего времени работы.

Необходимо предусмотреть дополнительные способы защиты оператора от воздействия вибрации, такие как обслуживание инструментов и принадлежностей, защита рук от холода, организация режима работы.

**⚠ ПРЕДУПРЕЖДЕНИЕ!**  
*Реальный уровень вибрации и уровень шума электроинструмента могут отличаться от указанных в зависимости от способа использования. В целях безопасности оператор должен надевать средства защиты органов слуха во время использования устройства.*

**⚠ ВНИМАНИЕ!**  
*Используйте средства защиты органов слуха при уровне звукового давления выше 85 дБ (А).*

## Технические характеристики

Инструмент		SBE 64 18-EC	SBE 127 18-EC
Тип		Компактная ленточная пила	Компактная ленточная пила
Номинальное напряжение	В пост. тока	18	18
Скорость вращения без нагрузки	м/мин	0-192	0-192
Размеры полотна	мм	835x 13x 0,5	1140 x 13 x 0,5
Макс. глубина резания	мм	Круглая заготовка	
		64	127
		Прямоугольная заготовка	
		64x64	127x127
Масса в соответствии с процедурой ЕРТА 01/2003 (без аккумулятора)	kg	3,3	5,9

Аккумулятор	18V	AP 18,0/2,5 AP 18,0/5,0 AP 18,0/8,0
Масса аккумулятора	kg	AP 18,0/2.5 0,42 AP 18,0/5.0 0,72 AP 18,0/8.0 1,1
Рабочая температура	-10-40°C	
Температура хранения	< 50°C	
Температура зарядки	4-40°C	
Зарядное устройство	CA 10.8/18.0, CA 18.0-LD	

## Обзор (см. Рис. А)

Нумерация частей устройства относится к иллюстрациям устройства на странице схем.

1. Кнопка блокировки
2. Регулятор скорости
3. Передняя рукоятка
4. Рычаг фиксатора натяжения
5. Щиток
6. Пильное полотно
7. Светодиодная подсветка
8. Направляющая заготовки
9. **9а** Винт регулировки направляющей (SBE 64 18-EC)  
**9б** Кнопка регулировки направляющей (SBE 127 18-EC)
10. Крюк
11. Основная рукоятка
12. Курковый регулятор скорости
13. **13а** Фиксатор крышки пильного полотна (SBE 64 18-EC)  
**13б** Винт фиксации крышки пильного полотна (SBE 127 18-EC)
14. Шестигранный ключ
15. Щиток пильного полотна
16. Шкив

## Инструкция по эксплуатации

### **ПРЕДУПРЕЖДЕНИЕ!**

*Перед выполнением любых работ по обслуживанию электроинструмента извлекайте аккумулятор.*

### Перед включением электроинструмента

Распакуйте аккумуляторную компактную ленточную пилу и ленточную пилу для глубокой резки. Убедитесь, что все части имеются в наличии и не повреждены.

### **ПРИМЕЧАНИЕ**

*Аккумуляторы поставляются частично заряженными. Перед началом работы полностью зарядите аккумуляторы. См. руководство по эксплуатации зарядного устройства.*

### Установка и замена аккумулятора

- Вставьте заряженный аккумулятор в электроинструмент до щелчка (см. Рис. B1 и C1).
- Чтобы извлечь аккумулятор (2), нажмите кнопку фиксации (1) и извлеките его (см. Рис. B2 и C2).

### **ВНИМАНИЕ!**

*Когда инструмент не используется, закрывайте контакты аккумулятора. Металлические предметы могут замкнуть контакты, в результате чего возможен взрыв или пожар!*

### Пильные полотна и их выбор

Ленточная пила SBE 64 18-EC рассчитана на использование пильных полотен толщиной 0,5 мм, шириной 13 мм, длиной 835 мм, а ленточная пила SBE 127 18-EC – на использование пильных полотен толщиной 0,5 мм, шириной 13 мм, длиной 1140 мм. НЕ ИСПОЛЬЗУЙТЕ пильные полотна толщиной более 0,5 мм.

Используйте пильное полотно с правильным шагом для выполнения конкретной работы.

Чтобы выбрать подходящее пильное полотно, учитывайте три следующих фактора: размер, форма и тип разрезаемого материала.

Следующие рекомендации предназначены для выбора правильного пильного полотна для различных операций резки. Требования к пильному полотну могут отличаться в зависимости от конкретного размера, формы и типа разрезаемого материала.

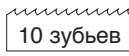
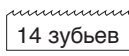
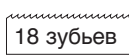
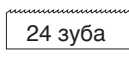
 10 зубьев	Для жесткого материала диаметром или шириной от 4,8 до 82,6 мм.
 14 зубьев	Для жесткого материала диаметром или шириной от 4 до 19 мм.
 18 зубьев	Для тонкостенных труб и тонких листов толщиной более 21 калибра.
 24 зуба	Для тонкостенных труб и тонких листов толщиной более 21 калибра.

### Установка и снятие пильного полотна

#### **ПРЕДУПРЕЖДЕНИЕ!**

*Неподходящее или неправильно установленное полотно ленточной пилы может повредить пилу. Используйте только полотна, подходящие для данной пилы.*

#### **ПРЕДУПРЕЖДЕНИЕ!**

*Всегда извлекайте аккумулятор из инструмента перед установкой или снятием полотна.*

#### Установка пильного полотна (SBE 64 18-EC)

- Поверните рычаг фиксатора натяжения (4) на 180° против часовой стрелки (см. Рис. D).
- Переверните ленточную пилу. Поднимите оба фиксатора крышки пильного полотна (13а) и откройте крышку (15) (см. Рис. E).
- Плотно вставьте новое полотно между направляющими роликами (f1) (см. Рис. F).

#### **ПРИМЕЧАНИЕ**

*Убедитесь, что зубья направлены вниз в сторону направляющей заготовки (см. Рис. G).*

- Удерживая полотно в направляющих роликах (f1), проведите его вокруг обоих шкивов (f2) и через направляющую заготовки (8).

- Убедитесь, что полотно полностью вставлено в направляющие ролики (f1) и плотно прилегает к шкивам (f2).
- Закройте крышку пыльного полотна (15) и нажмите на фиксаторы крышки (13а).
- Поверните рычаг фиксатора натяжения (4) на 180° по часовой стрелке.

### **i** **ПРИМЕЧАНИЕ**

*Режущие зубья полотна всегда должны быть направлены в сторону вращения (см. Рис. Н).*

### **Извлечение пыльного полотна**

#### **⚠ ПРЕДУПРЕЖДЕНИЕ!**

*После использования пыльное полотно может быть очень горячим. Перед снятием пыльного полотна дайте ему остыть.*

- Поверните рычаг фиксатора натяжения (4) на 180° против часовой стрелки.
- Переверните ленточную пилу. Поднимите оба фиксатора крышки пыльного полотна (13а) и откройте крышку (15).
- Начните снимать полотно с верхней части и продолжайте вокруг шкивов (f2). Соблюдайте осторожность при снятии полотна, так как оно очень острое и может резко отпружинить.
- При замене полотна следует проверить резиновую поверхность шкивов на предмет ослабления или повреждения.

### **Установка пыльного полотна (SBE 127 18-EC)**

- Переверните ленточную пилу. Сначала выкрутите два винта (13b) фиксации крышки пыльного полотна (15). Поднимите верхний угол крышек пыльного полотна (15), затем потяните и снимите крышки (15) (см. Рис. I).
- Поверните рычаг фиксатора натяжения (4) на 180° по часовой стрелке (см. Рис. J).
- Переверните ленточную пилу. Плотно вставьте новое полотно между направляющими роликами (k1) (см. Рис. K).

### **i** **ПРИМЕЧАНИЕ**

*Убедитесь, что зубья направлены вниз в сторону направляющей заготовки (см. Рис. L).*

- Удерживая полотно в направляющих роликах (k1), проведите его вокруг обоих шкивов (13b) и через направляющую заготовки (8).

- Убедитесь, что полотно полностью вставлено в направляющие ролики (k1) и плотно прилегает к шкивам (16).
- Поверните рычаг фиксатора натяжения (4) на 180° против часовой стрелки.
- Установите крышки пыльного полотна (15) на место. Убедитесь, что все фиксаторы крышки правильно установлены (см. Рис. M).
- Закрутите на место два винта фиксации крышки пыльного полотна.

### **i** **ПРИМЕЧАНИЕ**

*Режущие зубья полотна всегда должны быть направлены в сторону вращения (см. Рис. Н).*

### **Извлечение пыльного полотна**

#### **⚠ ПРЕДУПРЕЖДЕНИЕ!**

*После использования пыльное полотно может быть очень горячим. Перед снятием пыльного полотна дайте ему остыть.*

- Снимите две крышки пыльного полотна (15) с ленточной пилы.
- Поверните рычаг фиксатора натяжения (4) на 180° по часовой стрелке.
- Начните снимать полотно с верхней части и продолжайте вокруг шкивов (16). Полотно очень острое и может резко отпружинить при снятии. Будьте осторожны в обращении с ним.
- При замене полотна следует проверить резиновую поверхность шкивов (16) на предмет ослабления или повреждения.

## **Регулировка направляющей заготовки (см. Рис. N)**

### **⚠ ПРЕДУПРЕЖДЕНИЕ!**

*Извлекайте аккумулятор перед регулировкой устройства.*

### **SBE 64 18-EC**

- Ослабьте два винта регулировки направляющей (9а) с помощью прилагаемого шестигранного ключа (14).
- Переместите направляющую заготовки (8) в нужное положение.
- Надежно затяните оба винта (9а).

### **SBE 127 18-EC**

- Чтобы отрегулировать трехпозиционную направляющую заготовки, нажмите кнопку регулировки направляющей (9b) и передвиньте направляющую заготовки (8) в нужное положение.

## Светодиодная подсветка (см. Рис. O)

Светодиодная подсветка (7) автоматически включается при легком нажатии на курковый регулятор скорости до того, как инструмент начнет работать, и перестает светиться примерно через 10 секунд после того, как курковый регулятор был отпущен.

В случае перегрузки или перегрева инструмента и (или) аккумулятора светодиодный индикатор будет быстро мигать, а внутренние датчики отключат инструмент. Оставьте инструмент на некоторое время, чтобы он остыл, или поместите инструмент и аккумулятор по отдельности под поток воздуха, чтобы охладить их.

Медленное мигание светодиодного индикатора указывает на низкий уровень заряда аккумулятора. Зарядите аккумулятор.

## Крюк для пилы (см. Рис. P)

**⚠ ПРЕДУПРЕЖДЕНИЕ!**  
*Если пила подвешена за крюк, не трясите пилу или предмет, к которому она подвешена.*

**⚠ ПРЕДУПРЕЖДЕНИЕ!**  
*Убедитесь в надежности конструкции, используемой для подвешивания пилы. Возможна травма или повреждение имущества.*

**⚠ ПРЕДУПРЕЖДЕНИЕ!**  
*Используйте крюк только для подвешивания пилы.*

Использование крюка для подвешивания чего-либо еще может привести к серьезной травме.

Для использования поднимите крюк пилы (10), пока он не защелкнется в открытом положении.

Когда крюк не используется, всегда защелкивайте его в закрытом положении.

## Курковый переключатель скорости (см. Рис. Q)

### SBE 64 18-EC

Чтобы включить инструмент, нажмите и удерживайте кнопку блокировки (1), затем нажмите курковый переключатель скорости

(12). Для продолжительной работы отпустите кнопку блокировки (1) и продолжайте удерживать курок (12).

Чтобы выключить инструмент, отпустите курок (12).

Курковый регулятор скорости (12) обеспечивает более высокую скорость при сильном давлении на курок и более низкую скорость при слабом давлении на курок.

### SBE 127 18-EC

Чтобы включить инструмент, нажмите кнопку блокировки со стороны, отмеченной символом «», затем нажмите курок (12).

Чтобы выключить инструмент, отпустите курок (12).

Для предотвращения непреднамеренного включения пилы нажмите на кнопку блокировки со стороны, отмеченной символом «». Курок будет заблокирован.

Курковый регулятор скорости (12) обеспечивает более высокую скорость при сильном давлении на курок и более низкую скорость при слабом давлении на курок.

## Регулятор скорости (см. Рис. R)

Ленточная пила оснащена регулятором скорости (2) для установки различной скорости работы.

Поверните регулятор скорости (2) в положение «6» для установки максимальной скорости или в положение «1» для установки минимальной скорости (SBE 64 18-EC).

Поверните регулятор скорости (2) в положение «5» для установки максимальной скорости или в положение «1» для установки минимальной скорости (SBE 127 18-EC).

## Правильное положение рук (см. Рис. S)

**⚠ ПРЕДУПРЕЖДЕНИЕ!**  
*Для снижения риска получения серьезных травм всегда используйте правильное положение рук.*

Для правильного положения рук требуется, чтобы одна рука находилась на основной рукоятке (11), а другая – на передней рукоятке (3).

## Общий порядок работы

- Извлеките аккумулятор из инструмента.
- Убедитесь, что заготовка надежно зажата, чтобы она не соскальзывала и не перемещалась во время резки.
- Используйте полотно соответствующего типа и размера для материала и размера заготовки.
- При необходимости четко нанесите линию разреза на заготовку.
- Установите аккумулятор в инструмент.
- Крепко держите пилу обеими руками. Следите за тем, чтобы руки находились только на изолированных поверхностях захвата.
- Приведите направляющую заготовки в соприкосновение с заготовкой, не допуская контакта полотна с заготовкой.
- Запустите пилу и доведите ее до максимальной желаемой скорости резки, прежде чем касаться полотном заготовки.
- Медленно и осторожно наклоняйте инструмент, чтобы полотно ленточной пилы коснулось заготовки. Прикладывайте к полотну только необходимое постоянное давление, чтобы оно продолжало резать. Не прилагайте к инструменту чрезмерных усилий.



### ПРИМЕЧАНИЕ

*Если во время резки ленточная пила блокируется или застревает в материале заготовки, немедленно отпустите курок во избежание повреждения полотна и двигателя.*



### ПРЕДУПРЕЖДЕНИЕ!

*Обеспечьте поддержку торцевых частей, которые могут быть достаточно тяжелыми и нанести травму при падении после отрезания. Торцевые части могут быть горячими и острыми. Настоятельно рекомендуется использовать защитную обувь и прочные перчатки.*

## Советы для достижения лучших результатов резки

- Начинайте резку с поверхности, где с заготовкой будет одновременно соприкасаться наибольшее количество зубьев (см. Рис. Т).
- Никогда не переключивайте полотно ленточной пилы во время резки.

- Никогда не используйте охлаждающие жидкости для переносных ленточных пил. Использование охлаждающих жидкостей приведет к образованию отложений на шкивах и снижению производительности.
- Если во время резки возникает чрезмерная вибрация, убедитесь, что разрезаемый материал надежно закреплен. Если вибрация продолжается, замените полотно ленточной пилы.

## Обслуживание и уход



### ПРЕДУПРЕЖДЕНИЕ!

*Перед выполнением любых работ по обслуживанию электроинструмента извлекайте аккумулятор.*

## Очистка

- Регулярно очищайте электроинструмент и решетку перед вентиляционными отверстиями. Частота очистки зависит от материала и продолжительности использования.
- Регулярно продувайте внутреннюю часть корпуса и двигателя с помощью сухого сжатого воздуха.

## Запасные части и принадлежности

Сведения о принадлежностях других производителей можно найти в соответствующих каталогах.

Изображения в разобранном виде и списки запасных частей можно найти по адресу: [www.flex-tools.com](http://www.flex-tools.com).

## Информация об утилизации



### ПРЕДУПРЕЖДЕНИЕ!

*Чтобы старый электроинструмент нельзя было использовать:*

– *извлеките аккумулятор.*



Только для стран ЕС. Не выбрасывайте электроинструменты вместе с бытовыми отходами!

В соответствии с европейской директивой 2012/19/ЕС по транспортировке и утилизации отходов электрического и электронного оборудования согласно национальному законодательству использованные электрические приборы должны собираться отдельно и

утилизироваться экологически безопасным способом.



**Регенерация сырья вместо утилизации отходов.**

Устройство, принадлежности и упаковка должны быть утилизированы экологически безопасным способом. Пластиковые части могут быть переработаны в соответствии с типом материала.



**ПРЕДУПРЕЖДЕНИЕ!**

*Не выбрасывайте аккумуляторы вместе с бытовым мусором, а также не бросайте их в огонь или в воду. Не вскрывайте использованные аккумуляторы.*

Только для стран ЕС.

В соответствии с директивой 2006/66/ЕС неисправные и использованные аккумуляторы необходимо утилизировать.



**ПРИМЕЧАНИЕ**

*Для получения информации о вариантах утилизации обратитесь к продавцу.*

## С €-Декларация соответствия

Мы с полной ответственностью заявляем, что изделие, описанное в разделе «Технические характеристики», соответствует следующим стандартам или нормативным документам: стандарт EN 60745 в соответствии с требованиями директив 2014/30/EU, 2006/42/EC, 2011/65/EU.

Ответственный за техническую документацию: FLEX-Elektrowerkzeuge GmbH, R & D Bahnhofstrasse 15, D-71711 Steinheim/Murr

*i.v. Peter Lameli Klaus Peter Weinper*

Питер Ламели  
(Peter Lameli)  
Технический  
директор

Клаус Питер Вайнпер  
(Klaus Peter Weinper)  
Руководитель отдела  
качества

1.07.2023; FLEX-Elektrowerkzeuge GmbH  
Bahnhofstrasse 15, D-71711 Steinheim/Murr

## Отказ от ответственности

Производитель и его представитель не несут ответственности за любой ущерб и упущенную выгоду в результате прерывания деятельности, вызванного изделием или непригодным для использования изделием. Производитель и его представитель не несут ответственности за любой ущерб, вызванный неправильным использованием устройства или использованием устройства с изделиями других производителей.

## Kasutusjuhendis kasutatud sümbolid



### **HOIATUS!**

Viitab ähvardavale ohule. Selle hoiatuse eiramine võib põhjustada surma või äärmiselt raskeid vigastusi.



### **ETTEVAATUST!**

Viitab võimalikule ohtlikule situatsioonile. Selle hoiatuse eiramine võib põhjustada kergeid vigastusi või vara kahjustumist.



### **MÄRKUS!**

Viitab kasutusnõuannetele ja olulisele teabele.

## Elektritööriistal olevad sümbolid

V volti

/min Pöörlemiskiirus



Lugege juhiseid



Kandke silmakaitsevahendeid.



Kandke maski!



Vananenud seadme kõrvaldamise teave (vt lk 178)!

## Teie ohutuse nimel



### **HOIATUS!**

Enne elektritööriista kasutamist lugege läbi ja järgige järgnevat:

- käesolev kasutusjuhend,
- „Üldised ohutusjuhised“ elektritööriistade käsitlemise kohta komplektis sisalduvas voldikus (voldik nr.: 315.915),
- antud hetkel kehtivad tegevuskoha eeskirjad ja õnnetuste ennetamise eeskirjad.

See elektritööriist on kaasaegne toode ja on loodud kooskõlas tunnustatud ohutuseeskirjadega.

Sellegipoolest võib elektritööriist kujutada kasutamise ajal ohtu kasutaja või kolmanda osapoole elule ja tervisele, samuti võivad kahjustuda nii elektritööriist kui ka vara.

Juhtmevaba kompaktsed lintsaagi ja sügavlõike-lintsaagi tohib kasutada ainult

- sihtotstarbelselt,
- kui see toimib korrektselt.

Ohutusnõudeid rikkuvad vead tuleb alati viivitamatult parandada.

## Sihtotstarve

Juhtmevaba kompaktsed lintsaag ja sügavlõike-lintsaag on mõeldud

- kaubanduslikuks/tööstuslikuks kasutamiseks,
- professionaalseks metalli ja plasti lõikamiseks,
- kasutamiseks tootja soovitatud saelintide ja tarvikutega.
- Need ei ole ette nähtud puidu või sarnaste materjalide lõikamiseks.

## Lintsaie ohutusjuhised



### **HOIATUS!**

**Lugege läbi kõik elektritööriistaga kaasas olevad hoiatused, juhised, joonised ja andmed.** Alltoodud juhiste eiramine võib põhjustada elektrilööki, tulekahju ja/või tõsiseid vigastusi. Säilitage hoiatused ja juhised hilisemaks kasutuseks.

- **Hoidke tööriista ainult isoleeritud kinnihoidmiskohtadest, sest lõiketera võib puutada kokku peidetud juhtmetega.** Kui lõiketarvikud puutuvad kokku voolu all oleva juhtmega, võib elekter levida tööriista katmata metallosadele ja anda kasutajale elektrilöögi.
- **Kinnitage töödeldav detail.** Pingutusvahendid või kruustangid hoiavad töödeldavat detaili paremini paigal kui käes hoidmine.
- **Enne lõikamist kinnitage materjal. Ärge kunagi hoidke seda käes või jalgade peal.** Väike või õhuke materjal võib painduda või koos teraga vibreerida, põhjustades kontrolli kaotuse seadme üle.
- **Hoidke käed lõikekohast ja terast eemal. Hoidke teine käsi eesmisel käepidemel.** Kui mõlemad käed hoiavad saagi, ei saa tera neid lõigata.

- **Ärge kasutage kahjustatud tera. Enne iga kasutuskorda kontrollige tera pragude, kildude või muude kahjustuste suhtes.** Kahjustatud tera tuleb kohe välja vahetada.
- **Hoidke käed terast ja materjalijuhikust eemal.** Lõikamist alustage alati materjalijuhiku peal olevast detailist. Tööriista käivitamisel tõmmatakse tööriist materjalijuhiku vastu ja teie sõrmed võivad sinna vahele kinni jääda.
- **Enne lõikamise alustamist lülitage tööriist sisse ("ON") ja oodake, kuni tera saavutab täiskiiruse.** Kui lõiketera kiirus on lõike alguses liiga aeglane, võib tööriist hakata värisema või vibreerima.
- **Ärge puudutage tera ega töödeldavat detaili vahetult pärast töötamist.** Tera ja töödeldav detail on kuumad.
- **Tera tööriista küljest eemaldamisel vältige kokkupuudet nahaga ja kasutage terast või tarvikust haaramiseks sobivaid kaitsekindaid.** Tarvikud võivad pärast pikaajalist kasutamist olla kuumad.
- **Lõikamisel vältige tera surumist ja liigse jõu kasutamist.** Tera ülepingestamine suurendab koormust ja vastuvõtlikkust lõiketera keerdumisele või kinni jäämisele ning tera purunemise võimalust.

## Müra ja vibratsioon

Müra- ja vibratsioonitasemed on määratud kooskõlas standardiga EN 60745. Elektritööriista A-hindamise mürataseme on tavaliselt järgmine.

- Helirõhu tase  $L_{pA}$ :
 

SBE 64 18-EC	82.3 dB(A);
SBE 127 18-EC	81.9 dB(A);
- Helivõimsuse tase  $L_{WA}$ :
 

SBE 64 18-EC	93.3 dB(A);
SBE 127 18-EC	92.9 dB(A);
- Veamäär:  $K = 3$  dB.

Vibratsiooni koguväärtus terastoru lõikamisel:

- Heite väärtus  $a_h$ :
 

SBE 64 18-EC/ SBE 127 18-EC	$<2.5$ m/s <sup>2</sup>
-----------------------------	-------------------------
- Veamäär:  $K = 1.5$  m/s<sup>2</sup>

### **ETTEVAATUST!**

*Esitatud mõõtmistulemused kehtivad uutele elektritööriistadele. Igapäevane kasutamine muudab müra- ja vibratsioonitasemete väärtusi.*



### **MÄRKUS!**

*Sellel teabelehel esitatud vibratsiooni deklareeritud koguväärtus(ed) ja deklareeritud mürataseme on mõõdetud vastavalt standardis EN 60745 standarditud mõõtmismeetodile ja neid võib kasutada ühe tööriista võrdlemiseks teisega.*

Seda võib kasutada kokkupuute esialgseks hindamiseks. Täpsustatud vibratsiooniheite tase kehtib tööriista peamise sihtotstarbe puhul. Aga kui tööriista kasutatakse teistsugusteks rakendusteks või teistsuguste lõiketarvikutega, või kui seda hooldatakse kehvasti, siis võivad vibratsiooniheite tasemed esitatust erineda.

See võib kokkupuute taset kogu tööperioodi jooksul oluliselt suurendada.

Vibratsiooniga kokkupuute taseme täpseks hindamiseks on vaja arvesse võtta ka aegu, mil tööriist on välja lülitatud või töötab, kuid seda tegelikult ei kasutata.

See võib kokkupuute taset kogu tööperioodi jooksul oluliselt vähendada.

Seadme kasutaja kaitsmiseks vibratsiooni mõjude eest määrake kindlaks täiendavad ohutusmeetmed, näiteks hooldage tööriista ja lõiketarvikuid, hoidke käed soojas, korraldage töögraafikuid.



### **HOIATUS!**

*Elektritööriista tegelikul kasutamisel tekkivad vibratsiooni- ja müratasemed võivad esitatust erineda; turvalisuse eesmärgil peaks seadme kasutaja tegelikes kasutustingimustes kandma kindaid ja kuulmiskaitsmeid.*



### **ETTEVAATUST!**

*Kandke kuulmiskaitsevahendeid, kui helirõhu tase ületab 85 db(A).*

## Tehnilised andmed

Tööriist	SBE 64 18-EC	SBE 127 18-EC
Tüüp	Kompaktne lintsaag	Sügavlõike-lintsaag
Nimipinge	Vdc	18
Tühikäigu kiirus	m/min	0-192
Tera mõõtmed	mm	835x 13x 0,5
		1140 x 13 x 0,5

Maks. lõikesügavus	mm	Ümar materjal	
		64	127
		Ristkülikukujuline materjal	
		64x64	127x127
Kaal vastavalt Euroopa Elektri-öörüistade Assotsiatsiooni (EPTA) protseduurile 01/2003 (ilma akuta)	kg	3,3	5,9
Aku	18V	AP 18,0/2,5 AP 18,0/5,0 AP 18,0/8,0	
Kaal akukaal	kg	AP 18,0/2.5 0,42 AP 18,0/5.0 0,72 AP 18,0/8.0 1,1	
Töötemperatuur	-10-40°C		
Hoiustamistemperatuur	< 50°C		
Laadimistemperatuur	4-40°C		
Laadur	CA 10.8/18.0, CA 18.0-LD		

**12. Kiiruse reguleerimisega päästiklüüti****13. 13a Lõiketera katte lukk**

(SBE 64 18-EC)

**13b Lõiketera katte lukustuskruvi**

(SBE 127 18-EC)

**14. Kuuskantvõti****15. Lõiketera kate****16. Rihmaratas****Originaalkasutusjuhendi tõlge****HOIATUS!**

Enne elektritööriista hooldamist/seadistamist jne eemaldage sellelt aku.

**Enne elektritööriista sisselülitamist**

Pakkige juhtmevaba kompaktne lintsaag lahti ja kontrollige, et sel poleks puuduvaid või kahjustatud osi.

**MÄRKUS!**

Akud ei ole tarnimisel täielikult laetud.

Enne esmakasutust laadige akud täiesti täis.

Lugege laadija kasutusjuhendit.

**Aku paigaldamine/vahetamine**

- Suruge laetud aku elektritööriista sisse, kuni see klõpsatusega paika fikseerub (vt. joon. B1 & C1).
- Aku eemaldamiseks vajutage vabastusnuppu (1.) ja tõmmake aku (2.) välja. (vt. joon. B2 & C2).

**ETTEVAATUST!**

Kui tööriist ei ole kasutuses, siis tuleb aku klemme kaitsta. Lahtised metallised võivad klemme lühistada - plahvatuse ja tulekahju oht!

**Terad ja tera valik**

Lintsaag SBE 64 18-EC on mõeldud kasutamiseks 0,5 mm paksuste, 13 mm laiuste ja 835 mm pikkuste lõiketeradega ning lintsaag SBE 127 18-EC on mõeldud kasutamiseks 0,5 mm paksuste, 13 mm laiuste ja 1140 mm pikkuste lõiketeradega. ÄRGE kasutage üle 0,5 mm paksuseid lõiketerasid.

Kasutage konkreetse lõiketöö jaoks sobiva hambavahega tera.

**Ülevaade (vt. joon. A)**

Toote detailide numbrid vastab joonistite lehel olevale seadme joonisele.

1. Lukustusnupp
2. Kiiruse nupp
3. Eesmine käepide
4. Pingutusluku hoob
5. Kaitsepiire
6. Tera
7. LED-tuli
8. Materjalijuhik
9. 9a Juhiku reguleerimiskruvi (SBE 64 18-EC)  
9b Juhiku reguleerimisnupp (SBE 127 18-EC)
10. Sae konks
11. Põhikäepide

Õige tera valimisel tuleb arvestada kolme tegurit: lõigatava materjali suurus, kuju ja tüüp.

Järgmised soovitusel on mõeldud erinevate lõiketevõtte jaoks õige tera valimiseks. Terade nõuded võivad olla erinevad sõltuvalt konkreetse lõigatava materjali suurusel, kujust ja tüübist.

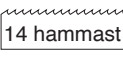
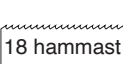
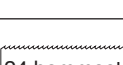
 10 hammast	Tugevatele materjalidele, mille läbimõõt või laius on 4,8 mm kuni 82,6 mm.
 14 hammast	Tugevatele materjalidele, mille läbimõõt või laius on 4 mm kuni 19 mm.
 18 hammast	Õhukeseseinalistele torudele ja õhukestele materjalilehtedele, mis on raskemad kui 21 G.
 24 hammast	Õhukeseseinalistele torudele ja õhukestele materjalilehtedele, mis on raskemad kui 21 G.

## Tera paigaldamine/eemaldamine

### **HOIATUS!**

*Ebasobiv või valesti paigaldatud lintsaeltera võib saagi kahjustada. Kasutage ainult selle sae jaoks sobivaid lintsaelterasid.*

### **HOIATUS!**

*Alati enne tera paigaldamist või eemaldamist eemaldage aku tööriista küljest.*

### Tera paigaldamine (SBE 64 18-EC)

- Pöörake pingutusluku hooba (4) 180° vastupäeva (vt joonis D).
- Pöörake lintsaag ümber. Tõstke mõlemad lõiketera katte lukud (13a) üles ja avage lõiketera kate (15) (vt joonis E).
- Vajutage uus tera tugevalt tera juhtrullikute (f1) vahele (vt joonist F).

### **MÄRKUS!**

*Kontrollige, et hambad on suunatud allapoole ja materjalijuhiku suunas (vt joonis G).*

- Hoidke tera juhtrullikutes (f1), suunake see ümber mõlema rihmaratta (f2) ja läbi materjalijuhiku (8).
- Kontrollige, et tera on täielikult juhtrullikutesse (f1) sisestatud ja sirgelt vastu rihmarattaid (f2).
- Sulgege tera kate (15) ja vajutage tera katte lukud (13a) alla.

- Pöörake pingutusluku hooba (4) 180° päripäeva.

### **MÄRKUS!**

*Tera lõikehambad peavad alati olema suunatud tera pöörlemissuunda (vt joonis H).*

### Tera eemaldamiseks

### **HOIATUS!**

*Saetera võib pärast kasutamist olla väga kuum. Saetera eemaldamiseks laske sellel jahtuda.*

- Pöörake pingutusluku hooba (4) 180° vastupäeva.
- Pöörake lintsaag ümber. Tõstke mõlemad lõiketera katte lukud (13a) üles ja avage tera kate (15).
- Alustage tera eemaldamist ülemisest osast ja jätkake rihmarattaste (f2) juurest. Tera võib eemaldamise ajal lahti tulla. Saeterad on teravad. Olge nende käsitsemisel ettevaatlik.
- Tera vahetamisel tuleb kontrollida rihmarattaste kummipinda lõtvuse või kahjustuste suhtes.

### Tera paigaldamine (SBE 127 18-EC)

- Pöörake lintsaag ümber. Kõigepealt eemaldage tera kate (15) kaks lõiketera katte lukustuskrui (13b). Tõstke lõiketera katete (15) ülemine nurk üles, tõmmake see välja ja eemaldage lõiketera katted (15) (vt joonis I).
- Pöörake pingutusluku hooba (4) 180° päripäeva (vt joonist J).
- Pöörake lintsaag ümber, suruge uus tera tugevalt tera juhtrullikute (k1) vahele (vt joonist K).

### **MÄRKUS!**

*Kontrollige, et hambad on suunatud allapoole ja materjalijuhiku suunas (vt joonist L).*

- Hoidke tera juhtrullikutes (k1), suunake see ümber mõlema rihmaratta (13b) ja läbi materjalijuhiku (8).
- Kontrollige, et tera on täielikult juhtrullikutesse (k1) sisestatud ja sirgelt vastu rihmarattaid (16).
- Pöörake pingutusluku hooba (4) 180° vastupäeva.
- Kinnitage lõiketera katted (15) oma kohale. Kontrollige, et kõik katteklambriid on korralikult paigas (vt joonist M).
- Keerake kaks lõiketera lukustuskrui uuesti kinni.

**i MÄRKUS!**

Tera löikehambad peavad alati olema suunatud tera pöörlemissuunda (vt joonis H).

**Tera eemaldamiseks****! HOIATUS!**

Saetera võib pärast kasutamist olla väga kuum. Saetera eemaldamiseks laske sellel jahtuda.

- Eemaldage lintsaie küljest kaks lõiketera katet (15).
- Pöörake pingutusluku hooba (4) 180° päripäeva.
- Alustage tera eemaldamist ülemisest osast ja jätkake rihmarataste (16) juurest. Tera võib eemaldamise ajal lahti tulla. Saeterad on teravad. Olge nende käsitsemisel ettevaatlik.
- Terade vahetamisel tuleb kontrollida rihmarataste (16) kummipinda lõtvuse või kahjustuste suhtes.

**Reguleerige materjalijuhikut (vt joonist N)****! HOIATUS!**

Enne reguleerimist eemaldage akuplokk.

**SBE 64 18-EC**

- Keerake komplektis oleva kuuskantvõtmeaga (14) lahti kaks juhiku reguleerimiskruvi (9a).
- Liigutage materjalijuhikut (8) soovitud asendisse.
- Keerake mõlemad kruvid (9a) korralikult kinni.

**SBE 127 18-EC**

- Kolmeasendilise materjalijuhiku reguleerimiseks vajutage juhiku reguleerimisnuppu (9b) ja libistage materjalijuhikut (8) soovitud asendisse.

**LED-tuli (vt. joon. O)**

LED-tuli (7) lülitub automaatselt sisse kiiruse reguleerimise päästiküliliti kergel vajutamisel, enne tööriista tööle hakkamist, ja kustub umbes 10 sekundit pärast kiiruse reguleerimise päästiküliliti vabastamist.

LED-tuli vilgub kiiresti, kui tööriist ja/või aku saab ülekoormatud või muutub liiga kuumaks, ning sisemised andurid lülitavad tööriista välja. Laske tööriistal veidi töötamata seista või asetage tööriist ja akuplokk üksteisest eraldatult õhuvoolu kätte, et neid jahutada.

LED-tuli vilgub aeglasemalt, viidates sellele, et aku on tühi. Laadige akuplokki.

**Sae konks (vt joonist P)****! HOIATUS!**

**Kui saag on konksu otsa riputatud, siis ärge raputage saagi ega eset, mille küljes see ripub.**

**! HOIATUS!**

**Kontrollige, et sae riputamiseks kasutatav konstruktsioon on kindel. Kehavigastuste või varakahjustuste oht.**

**! HOIATUS!**

**Kasutage konksu ainult sae riputamiseks**

Konksu kasutamine millegi muu riputamiseks võib põhjustada tõsiseid vigastusi.

Kasutamiseks tõstke sae konksu (10) üles, kuni see klõpsab avatud asendisse.

Kui seda ei kasutata, suruge konks alati alla, kuni see lukustub suletud asendisse.

**Kiiruse reguleerimise päästiküliliti (vt joonist Q)****SBE 64 18-EC**

Tööriista sisselülitamiseks („ON“) vajutage ja hoidke all lukustusnuppu (1), seejärel vajutage päästikülilitit (12). Vabastage lukustusnupp (1) ja töö jätkamiseks vajutage endiselt ka päästikülilitile (12).

Tööriista väljalülitamiseks („OFF“) vabastage päästiküliliti (12).

Kiiruse reguleerimise päästiküliliti (12) tugevam vajutamine tõstab kiirust ja nõrgem vajutamine langetab kiirust.

**SBE 127 18-EC**

Tööriista sisselülitamiseks („ON“) vajutage lukustusnuppu küljelt, millel on tähis „“, seejärel vajutage päästikülilitit (12).

Tööriista väljalülitamiseks („OFF“) vabastage päästiküliliti (12).

Sae tahtmatu käivitamise vältimiseks vajutage lukustusnuppu küljelt, millel on tähis „“ ja päästiküliliti lukustatakse.

Kiiruse reguleerimise päästiküliliti (12) tugevam vajutamine tõstab kiirust ja nõrgem vajutamine langetab kiirust.

## Kiiruse nupp (vt joonist R)

Lintsael on kiiruse valimiseks kiiruse nupp (2).

Maksimaalse kiiruse saamiseks pöörake kiiruse nupp (2) asendisse "6" või minimaalse kiiruse saamiseks "1" peale (SBE 64 18-EC).

Maksimaalse kiiruse saamiseks pöörake kiiruse nupp (2) asendisse "5" või minimaalse kiiruse saamiseks "1" peale (SBE 127 18-EC).

## Käte õige asend (vt joonist S)



### HOIATUS!

*Raskete vigastuste ohu vähendamiseks rakendage alati õiget käteasendit.*

Õige käteasend tähendab, et üks käsi peab olema põhikäepidemel (11) ja teine käsi eesmisel käepidemel (3).

## Üldine lõikamine

- Eemaldage tööriistalt akuplokk.
- Veenduge, et töödeldav detail on kindlalt paigale kinnitatud, et see lõikamise ajal ei libiseks ega liiguks.
- Paigaldage töödeldava detaili materjalile ja suurusele sobivat tüüpi ja suurusega tera.
- Vajadusel märkige lõikejoon selgelt töödeldavale detailile.
- Kinnitage akuplokk lintsaie külge.
- Hoidke saagi kindlalt kahe käega. Hoidke käed kindlasti ainult isoleeritud haardekohtades.
- Viige materjalijuhik töödeldava detailiga kokku, ja samal hoidke tera töödeldavast detailist eemal.
- Käivitage saag ja enne töödeldava detaili lõiketeraga kokkupuutesse viimist laske sael saavutada maksimaalne soovitud lõikekiirus.
- Lintsaeitera töödeldava detailiga kokkupuutesse viimiseks kallutage tööriista aeglaselt ja õrnalt. Lõikamiseks rakendage lehele ainult piisavat ühtlast survet. Ärge suruge tööriista jõuga



### MÄRKUS!

*Kui lintsaaig lukustub lõikamise ajal või takerdub materjali, vabastage lüliti koheselt, et vältida lintsaie tera ja mootori kahjustamist.*



### HOIATUS!

*Otsatükid, mis on piisavalt rasked, et pärast lõikamist kukkudes vigastusi tekitada, tuleks toetada. Otsatükid võivad olla kuumad ja teravad. Turvajalanõud ja tugevast materjalist kindad on tungivalt soovituslikud.*

## Näpunäiteid paremaks lõikamiseks

- Alustage lõikamist pinnalt, kus töödeldava detailiga puutub korraga kokku suurim arv hambaid (vt joonist T).
- Ärge kunagi painutage lintsaetera lõikamise ajal.
- Ärge kunagi kasutage kaasaskantavatel lintsaagidel vedelaid jahutusvedelikke. Vedelate jahutusvedelike kasutamine põhjustab jääkide kogunemist rihmaratastele ja vähendab tööriista jõudlust.
- Kui lõikamise ajal tekib liigne vibratsioon, siis kontrollige, kas lõigatav materjal on ikka korralikult kinnitatud. Vibratsiooni püsimisel vahetage lintsaetera välja.

## Hooldus



### HOIATUS!

*Enne elektritööriista hooldamist/seadistamist jne eemaldage sellelt aku.*

## Puhastamine

- Puhastage regulaarselt nii elektritööriista kui ka ventilatsioonivade ees olevaid võresid. Puhastamise sagedus sõltub kasutatavast materjalist ja kasutusajast.
- Puhastage korpuse sisemust ja mootorit regulaarselt kuiva suruõhuga.

## Varuosad ja tarvikud

Teavet teiste tarvikute kohta leiate tootja kataloogidest.

Suurendatud joonised ja varuosade nimekirjad on leitavad meie kodulehel: [www.flex-tools.com](http://www.flex-tools.com).

## Kõrvaldamise teave



### HOIATUS!

*Muutke kasutuskõlbmatu elektritööriist mittekasutatavaks:*

- aku toimel töötava elektritööriista puhul eemaldage aku.



Ainult ELi riikidele: ärge visake elektritööriistu olmeprügi hulka! Kooskõlas Euroopa Liidu elektri- ja elektroonikaseadmetest tekkinud jäätmete direktiivi (WEEE) 2012/19/EL nõuetega ning vastavalt kohalikule seadusandlusele tuleb elektritööriistad eraldi koguda ja keskkonnasäästlikul viisil ümber töödelda.

### **Toomaterjali utiliseerimine äraviskamise asemel.**

Seade, tarvikud ja pakend tuleb keskkonnasäästlikul viisil ümber töödelda. Plastosad tuleb töödelda ümber vastavalt materjali tüübile.

#### **HOIATUS!**

*Ärge visake akusid/patareisid olmeprügi hulka, tulle ega vette. Ärge avage kasutatud akusid/patareisid.*

Ainult ELi riikidele:  
kooskõlas direktiivi 2006/66/EÜ nõuetega tuleb defektsed või kasutatud akud ümber töödelda.

#### **MÄRKUS!**

*Palun uurige kõrvaldamise teavet oma edasimüüjalt!*

## **-Vastavusdeklaratsioon**

Me kinnitame, tootja ainuvastutusel, et jaotises „Tehnilised andmed“ kirjeldatud toode on kooskõlas järgnevate standardite või normatiivsete dokumentidega: EN 60745 kooskõlas direktiivide 2014/30/EL, 2006/42/EÜ, 2011/65/EL nõuetega. Tehnilise dokumentatsiooni eest vastutab: FLEX-Elektrowerkzeuge GmbH, R & D Bahnhofstrasse 15, D-71711 Steinheim/Murr



Peter Lameli  
Tehnikadirektor

Klaus Peter Weinper  
Kvaliteedijuht  
Osakond (QD)

1.07.2023; FLEX-Elektrowerkzeuge GmbH  
Bahnhofstrasse 15, D-71711 Steinheim/Murr

## **Vastutusest lahtiütlemine**

Tootja ja tootja esindajad ei vastuta kahjustuste ning saamatajäänud tulu eest, mis on põhjustatud tootest või kasutuskõlbmatust tootest tingitud tööseisakutest.

Tootja ja tootja esindajad ei vastuta kahjustuste eest, mis on põhjustatud toote väärkasutusest või toote kasutamisest koos teiste tootjate toodetega.

## Šiame vadove naudojami simboliai



### **ĮSPĖJIMAS!**

Įspėja apie gresiantį pavojų. Nekreipiant dėmesio į šį įspėjimą galima sunkiai ar net mirtinai susižaloti.



### **DĖMESIO!**





Įspėja apie galimai pavojingą situaciją. Nekreipiant dėmesio į šį įspėjimą galima nesunkiai susižaloti arba sugadinti turtą.



### **PASTABA**

Pateikia svarbią informaciją ir naudojimo patarimus.

## Simboliai ant elektrinio įrankio

V	Voltais
/min.	Sukimosi greitis
	Perskaityti instrukcijas.
	Užsidėkite apsauginius akinius.
	Indossa la maschera!
	Informacija apie netinkamo naudoti įrenginio išmetimą (žr. 186 puslapį)!

## Jūsų saugumui



### **ĮSPĖJIMAS!**

Prieš pradėdant naudoti šį elektrinį įrankį prašome perskaityti:

- – šias naudojimo instrukcijas;
- elektrinių įrankių naudojimo „Bendrąsias saugos instrukcijas“, pateiktas pridedamoje brošiūroje (Nr. 315.915);
- darbo vietoje galiojančias taisykles ir nelaimingų atsitikimų prevencijos reglamentus.

Šis modernus elektrinis įrankis atitinka visus jam taikomus saugos reikalavimus.

Vis dėlto, naudojant šį elektrinį įrankį gali kilti pavojus sunkiai ar net mirtinai susižaloti ar sužaloti kitus, taip pat sugadinti įrankį ar kitą turtą.

*Belaidį kompaktišką juostinį pjūklą ir gilau pjovimo juostinį pjūklą galima naudoti tik*

- pagal paskirtį;
- jei jis visiškai tvarkingas.

*Saugumą mažinančius gedimus reikia nedelsiant pašalinti.*

### **Paskirtis**

- Belaidis kompaktiškas juostinis pjūklas ir gilau pjovimo juostinis pjūklas skirtas
- naudoti pramonėje ir profesinėje veikloje;
  - profesionaliam metalo ir plastiko pjovimui;
  - naudoti su gamintojo rekomenduojamomis pjovimo juostomis ir priedais;
  - neskirtas medienai ar panašioms medžiagoms pjauti.

## Juostinio pjūklo saugos instrukcijos



### **ĮSPĖJIMAS!**

**Perskaitykite visus su šiuo elektriniu įrankiu pateiktus įspėjimus dėl saugos, instrukcijas, peržiūrėkite paveikslėlius ir specifikacijas.**

*Nesilaikant visų toliau išdėstytų nurodymų galima patirti elektros smūgį, sukelti gaisrą ir (ar) sunkiai susižaloti. Išsaugokite visas instrukcijas su įspėjimais, nes jų gali prireikti ateityje.*

- **Elektrinį įrenginį laikykite tik už izoliuoto, laikymui skirto paviršiaus, kai pjanant pjovimo priedas gali prisiliesti prie paslėpto elektros laido.** Pjovimo priedui palietus laidą, kuriuo teka elektros srovė, neizoliuotomis metalinėmis elektrinio įrankio dalimis taip pat gali pradėti tekėti srovė, ir operatorius gali patirti elektros smūgį.
- **Įtvirtinkite darbo ruošinį.** Prispaudimo įtaisais ar spaustuvuose prispaustas ruošinys bus įtvirtintas geriau, nei laikant ranka.
- **Prieš pjudami medžiagą ją įtvirtinkite. Niekada nelaikykite jos rankoje ar pasidėję ant kojų.** Smulki ar plona medžiaga gali lankstytis arba vibruoti kartu su geležte, todėl galite jos neišlaikyti.
- **Nekiškite rankų į pjovimo zoną ir prie geležtės. Kitą ranką laikykite uždėję ant priekinės rankenos.** Jei pjūklą laikote abiem rankomis, geležtė negali jų įpjauti.
- **Nenaudokite pažeistos geležtės. Prieš kiekvieną naudojimą geležtę apžiūrėkite, ar ji neįtrūkusi, neįskilusi ir kitaip nepažeista.** Pažeistą geležtę nedelsdami pakeiskite.

- **Nekiškite rankų prie geležtės ir medžiagos kreiptuvo.** Visada pradėkite pjauti padėję ruošinį ant medžiagos kreiptuvo. Kai įrankis pradeda veikti, ruošinys traukiamas link medžiagos kreiptuvo ir gali prispausti jūsų pirštus.
- **Prieš pradėdami pjauti įjunkite įrankį ir leiskite geležtei pasiekti visą greitį.** Įrankis gali virpėti arba vibruoti, jei pjovimo pradžioje geležtės judėjimo greitis yra per mažas.
- **Nelieskite geležtės ar ruošinio iš karto po pjovimo.** Geležtė ir ruošinys bus įkaitę.
- **Ištraukdami geležtę ar pjovimo priedą iš įrankio venkite sąlyčio su oda ir mūvėkite tinkamas apsaugines pirštines.** Po ilgo naudojimo priedai gali būti įkaitę.
- **Pjudami nespauskite geležtės ir pernelių nespauskite įrankio.** Per didelį geležtės įtempimą padidina apkrovą ir ji gali persikreipti ar įstrigti pjūvyje, todėl išauga geležtės lūžimo tikimybė.

## Triukšmas ir vibracija

Triukšmo ir vibracijos vertės nustatytos pagal EN 60745. Elektrinio įrankio triukšmo lygis A paprastai apskaičiuojamas taip:

- Garso slėgio lygis  $L_{pA}$ :
  - SBE 64 18-EC 82.3 dB(A);
  - SBE 127 18-EC 81.9 dB(A);
- Garso galios lygis  $L_{WA}$ :
  - SBE 64 18-EC 93.3 dB(A);
  - SBE 127 18-EC 92.9 dB(A);
- Neapibrėžtumas:  $K = 3$  dB.

Bendra vibracijos vertė pjaunant plieninį vamzį:

- Emisijos vertė  $a_n$ :
  - SBE 64 18-EC/ SBE 127 18-EC  $< 2.5 \text{ m/s}^2$
- Neapibrėžtumas:  $K = 1.5 \text{ m/s}^2$

### **DĖMESIO!**

Nurodytos vertės taikomos naujiems elektriniams įrankiams. Dėl kasdienio naudojimo triukšmo ir vibracijos vertės keičiasi.

### **PASTABA**

Šioje informacinėje brošiūroje pateikta bendra vibracijos vertė (–ės) išmatuota naudojant EN 60745 standartą nurodytą standartinį testą, todėl ją galima naudoti lyginant vieną įrankį su kitu.

Ją galima naudoti vibracijos poveikiui preliminariai įvertinti. Nurodyta vibracijos vertė gauta naudojant įrankį pagal jo pagrindinę paskirtį. Vis dėlto, pakeitus įrankio naudojimo paskirtį, priedus ar netinkamai techniškai prižiūrint, vibracijos vertės taip pat gali pasikeisti.

Dėl to kenksmingas vibracijos poveikis per visą darbo laikotarpį gali pastebimai išaugti.

Norint tiksliai apskaičiuoti vibracijos poveikio vertę, taip pat reikia atsižvelgti į laikotarpį, kuomet įrankis yra išjungtas ar įjungtas, tačiau nenaudojamas.

Atmetus šiuos laikotarpius vibracijos poveikis per visą darbo laikotarpį gali reikšmingai sumažėti.

Siekdami apsaugoti operatorių nuo kenksmingo vibracijos poveikio, imkitės papildomų saugos priemonių, pvz., tinkamai prižiūrėkite įrankį ir jo priedus, užtikrinkite, kad rankos būtų šiltos, nustatykite tinkamą darbo ir poilsio grafiką.

### **ISPĖJIMAS!**

*Naudojant įrankį realiomis sąlygomis, skleidžiamos vibracijos stiprumo vertė gali skirtis nuo nurodytos. Kad apsisaugotų dirbdamas realiomis sąlygomis, naudotojas turi naudoti klausos apsaugos priemones.*

### **DĖMESIO!**

*Jeigu garso slėgis viršija 85 dB(A), užsidėkite apsaugines ausines.*

## Techniniai duomenys

Įrankis	SBE 64 18-EC	SBE 127 18-EC
Tipas	Kompaktiškas juostinis pjūklas	Gilaus pjovimo juostinis pjūklas
Vardinė įtampa	VDC 18	18
Sūkiai be apkrovos	m/min 0-192	0-192
Geležtės matmenys	mm 835x 13x 0,5	1140 x 13 x 0,5
Maks. pjovimo gylis	mm	Apvali medžiaga
		64 127
		Stačiakampė medžiaga
		64x64 127x127

Svoris pagal „EPTA procedūrą 01/2003“ (be baterijos)	kg	3,3	5,9
Baterija	18V	AP 18.0/2.5 AP 18.0/5.0 AP 18.0/8.0	
Baterijos svoris	kg	AP 18.0/2.5 0.42 AP 18.0/5.0 0.72 AP 18.0/8.0 1.1	
Darbinė temperatūra	-10-40°C		
Laikymo temperatūra	< 50°C		
Įkrovimo temperatūra	4-40°C		
Įkroviklis	CA 10.8/18.0, CA 18.0-LD		

## Apžvalga (žr. A pav.)

Dalių numeriai pateikti pagal įrenginio iliustracijas paveikslų puslapyje.

- 1. Blokuotės išjungimo mygtukas**
- 2. Greičio reguliavimo ratukas**
- 3. Priekinė rankena**
- 4. Įtempimo fiksavimo svirtis**
- 5. Apsauga**
- 6. Geležtė**
- 7. LED lemputė**
- 8. Ruošinio kreiptuvas**
- 9. 9a Kreiptuvo reguliavimo varžtas**  
(SBE 64 18-EC)  
**9b Kreiptuvo reguliavimo mygtukas**  
(SBE 127 18-EC)
- 10. Pjūklo kabliukas**
- 11. Pagrindinė rankena**
- 12. Greitį reguliuojantis paleidimo jungiklis**
- 13. 13a Geležtės gaubto fiksatorius**  
(SBE 64 18-EC)  
**13b Geležtės gaubto fiksavimo varžtas**  
(SBE 127 18-EC)
- 14. Šešiabriaunis raktas**

## 15. Geležtės gaubtas

## 16. Skriemulys

## Darbo instrukcijos



### **ĮSPĖJIMAS!**

Prieš vykdydami bet kokius elektrinio įrankio tvarkymo darbus, atjunkite jo bateriją.

## Prieš elektrinį įrankį įjungiant

Išpakuokite belaidį belaidį kompaktišką juostinį pjūklą ir gilaus pjovimo juostinį pjūklą ir patikrinkite, ar nėra trūkstančių ar pažeistų dalių.



### **PASTABA**

Išsiunčiant iš gamyklos baterijos iki galo neįkraunamos. Prieš pradėdami darbą iki galo įkraukite baterijas. Žr. įkroviklio naudojimo vadovą.

## Baterijos įstatymas ir keitimas

- Stumkite įkrautą bateriją į elektrinį įrankį, kol ji užsifiksuos savo vietoje (žr. B1 ir C1 pav.).
- Jei bateriją norite atjungti, paspauskite atjungimo klavišą (1) ir bateriją ištraukite (2) (žr. B2 ir C2 pav.).



### **DĖMESIO!**

Kai įrankio nenaudojate, apsaugokite baterijos kontaktus. Metaliniai daiktai kontaktus gali sujungti trumpuoju jungimu, ir tuomet kyla sprogimo ir gaisro pavojus!

## Geležtės ir jų pasirinkimas

SBE 64 18-EC juostiniam pjūklui tinka 0,5 mm storio, 13 mm pločio ir 835 mm ilgio geležtės, o SBE 127 18-EC juostiniam pjūklui – 0,5 mm storio, 13 mm pločio ir 1140 mm ilgio geležtės. NENAUDOKITE storesnių nei 0,5 mm geležčių.

Naudokite konkrečiam pjovimo darbui tinkamo dantukų žingsnio geležtes.

Norint pasirinkti tinkamą geležtę, reikia atsižvelgti į tris veiksnius: pjaunamos medžiagos dydį, formą ir tipą.

Toliau pateikti pasiūlymai, kaip pasirinkti tinkamą geležtę įvairiems pjovimo darbams. Reikalavimai geležtėms gali skirtis ir priklausau nuo konkretaus pjaunamos medžiagos dydžio, formos ir tipo.

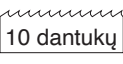
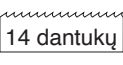
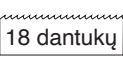
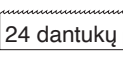
 10 dantukų	Kietoms nuo 4,8 mm iki 82,6 mm skersmens arba pločio medžiagoms.
 14 dantukų	Kietoms nuo 4 mm iki 19 mm skersmens arba pločio medžiagoms.
 18 dantukų	Storesniems nei 21 dydžio plonasiemiams vamzdžiams ir ploniems lakštams.
 24 dantukų	Storesniems nei 21 dydžio plonasiemiams vamzdžiams ir ploniems lakštams.

## Geležtės uždėjimas ir nuėmimas

### **ISPĖJIMAS!**

Netinkama arba netinkamai uždėta juostinio pjūklo geležtė gali sugadinti pjūklą. Naudokite tik šiam pjūklui tinkamas juostines geležtes.

### **ISPĖJIMAS!**

Prieš uždėdami ar nuimdami geležtę visada iš įrankio išimkite sudėtinę bateriją.

### Geležtės uždėjimas (SBE 64 18-EC)

- Pasukite įtempimo fiksavimo svirtį (4) 180° kampu prieš laikrodžio rodyklę (žr. D pav.).
- Apverskite juostinį pjūklą. Pakelkite abu geležtės gaubto fiksatorius (13a) ir atidarykite geležtės gaubtą (15) (žr. E pav.).
- Tvirtai įspauskite naują geležtę tarp geležtės kreipiamųjų ritinėlių (f1) (žr. F pav.).

### **PASTABA**

Geležtės dantukai turi būti nukreipti žemyn ir į ruošinio kreiptuvą (žr. G pav.).

- Laikydami geležtę kreipiamuosiuose ritinėliuose (f1), prakiškite ją aplink abu skriemulius (f2) ir pro ruošinio kreiptuvą (8).
- Patikrinkite, ar geležtė visiškai prakišta pro kreipiamuosius ritinėlius (f1) ir priglundusi prie skriemulių (f2).
- Uždarykite geležtės gaubtą (15) ir nuspauskite gaubto fiksatorius (13a).
- Pasukite įtempimo fiksavimo svirtį (4) 180° kampu pagal laikrodžio rodyklę.

### **PASTABA**

Geležtės pjovimo dantukai visada turi būti nukreipti geležtės sukimosi kryptimi (žr. H pav.).

## Geležtės nuėmimas

### **ISPĖJIMAS!**

Po naudojimo pjūklo geležtė gali būti labai įkaitusi. Prieš nuimdami geležtę palaukite, kol ji atvės.

- Pasukite įtempimo fiksavimo svirtį (4) 180° kampu prieš laikrodžio rodyklę.
- Apverskite juostinį pjūklą. Pakelkite abu geležtės gaubto fiksatorius (13a) ir atidarykite geležtės gaubtą (15).
- Geležtę nuiminėti pradėkite nuo viršutinės dalies ir tęskite aplink skriemulius (f2). Nuėmimo metu geležtė gali atšokti. Pjūklo geležtės yra aštrios, elkitės su jomis atsargiai.
- Keičiant geležtę reikia patikrinti, ar skriemulių guminis paviršius nėra atsipalaidavęs ar pažeistas.

### Geležtės uždėjimas (SBE 127 18-EC)

- Apverskite juostinį pjūklą. Pirmiausia išsukite abu geležtės gaubto fiksavimo varžtus (13b) ant gaubto (15). Pakelkite viršutinį geležtės gaubtą (15) kampa, patraukite ir nuimkite geležtės gaubtus (15) (žr. I pav.).
- Pasukite įtempimo fiksavimo svirtį (4) 180° kampu pagal laikrodžio rodyklę (žr. J pav.).
- Apverskite juostinį pjūklą ir tvirtai įspauskite naują geležtę tarp geležtės kreipiamųjų ritinėlių (k1) (žr. K pav.).

### **PASTABA**

Geležtės dantukai turi būti nukreipti žemyn ir į ruošinio kreiptuvą (žr. L pav.).

- Laikydami geležtę kreipiamuosiuose ritinėliuose (k1), prakiškite ją aplink abu skriemulius (13b) ir pro ruošinio kreiptuvą (8).
- Patikrinkite, ar geležtė visiškai prakišta pro kreipiamuosius ritinėlius (k1) ir priglundusi prie skriemulių (16).
- Pasukite įtempimo fiksavimo svirtį (4) 180° kampu prieš laikrodžio rodyklę.
- Prispauskite ir užfiksokite geležtės gaubtus (15). Patikrinkite, ar tinkamai užfiksuoti abu gaubtai (žr. M pav.).
- Vėl priveržkite abu geležtės fiksavimo varžtus.

### **PASTABA**

Geležtės pjovimo dantukai visada turi būti nukreipti geležtės sukimosi kryptimi (žr. H pav.).

**Geležtės nuėmimas****⚠️ ĮSPĖJIMAS!**

Po naudojimo pjūklo geležtė gali būti labai įkaitusi. Prieš nuimdami geležtę palaukite, kol ji atvės.

- Nuo juostinio pjūklo nuimkite abu geležtės gaubtus (15).
- Pasukite įtempimo fiksavimo svirtį (4) 180° kampu pagal laikrodžio rodyklę.
- Geležtę nuiminėti pradėkite nuo viršutinės dalies ir tęskite aplink skriemulius (16). Nuėmimo metu geležtė gali atšokti. Pjūklo geležtės yra aštrios, elkitės su jomis atsargiai.
- Keičiant geležtę reikia patikrinti, ar skriemulių (16) guminis paviršius nėra atsipalaidavęs ar pažeistas.

**Ruošinio kreiptuvo reguliavimas (žr. N pav.)****⚠️ ĮSPĖJIMAS!**

Prieš reguliuodami atjunkite sudėtinę bateriją.

**SBE 64 18-EC**

- Pridėtu šešiabriauniu raktu (14) atlaisvinkite abu kreiptuvo reguliavimo varžtus (9a).
- Nustatykite ruošinio kreiptuvą (8) į reikiamą padėtį.
- Tvirtai priveržkite abu varžtus (9a).

**SBE 127 18-EC**

- Norėdami sureguliuoti trijų padėčių ruošinio kreiptuvą, paspauskite kreiptuvo reguliavimo mygtuką (9b) ir pastumkite ruošinio kreiptuvą (8) į norimą padėtį.

**LED lemputė (žr. O pav.)**

LED lemputė (7) automatiškai užsidega lengvai paspaudus greitį reguliuojant pagrindinį jungiklį, dar prieš pradėdant įrankiu veikti, ir išsijungia praėjus maždaug po 10 sekundžių po jungiklio atleidimo.

LED lemputė pradeda greitai mirksėti įrankį ir (ar) sudėtinę bateriją pernelyg apkrovus ar jiems pernelyg įkaitus, ir tuomet vidiniai jutikliai įrankiui išjungia. Leiskite įrankiui atvėsti arba atjunkite nuo jo bateriją ir atskirai atvėsinkite.

Jei LED lemputė mirksi lėčiau, tai reiškia, kad baterijos įkrova maža. Įkraukite sudėtinę bateriją.

**Pjūklo kabliukas (žr. P pav.)****⚠️ ĮSPĖJIMAS!**

Kai pjūklas pakabintas ant kabliuko, nepurtykite pjūklo ar daikto, ant kurio jis kabo.

**⚠️ ĮSPĖJIMAS!**

Įsitinkinkite, kad pjūklui pakabinti naudojama konstrukcija yra tvirta. Gręsia pavojus susižaloti arba sugadinti turta.

**⚠️ ĮSPĖJIMAS!**

Kabliuką naudokite tik pjūklui pakabinti.

Naudodami kabliuką kam nors kitam kabinti, galite sunkiai susižaloti.

Norėdami naudoti pjūklo kabliuką (10) jį kelkite, kol užsifiksuos atidarytoje padėtyje.

Nenaudojamą kabliuką visada nuleiskite žemyn ir užfiksukite uždarytoje padėtyje.

**Greitį reguliuojantis paleidimo jungiklis (žr. Q pav.)****SBE 64 18-EC**

Norėdami įjungti įrankį, paspauskite ir laikykite nuspaudę blokuotės išjungimo mygtuką (1), o po to paspauskite pagrindinį jungiklį (12). Atleiskite blokuotės išjungimo mygtuką (1) ir toliau laikykite nuspaudę pagrindinį jungiklį (12), kad įrankis nuolat veiktų.

Norėdami išjungti įrankį, atleiskite pagrindinį jungiklį (12).

Greitis didėja greitį reguliuojant pagrindinį jungiklį (12) spaudžiant stipriau, ir mažėja jį spaudžiant silpniau.

**SBE 127 18-EC**

Norėdami įjungti įrankį, nuspauskite blokuotės išjungimo mygtuką iš pusės, pažymėtos „“ , o po to paspauskite pagrindinį jungiklį (12).

Norėdami išjungti įrankį, atleiskite pagrindinį jungiklį (12).

Kad pjūklo neįjungtumėte netyčia, nuspauskite blokuotės išjungimo mygtuką iš pusės, pažymėtos „“ - tuomet pagrindinis jungiklis užrakinamas.

Greitis didėja greitį reguliuojant pagrindinį jungiklį (12) spaudžiant stipriau, ir mažėja jį spaudžiant silpniau.

## Greičio reguliavimo ratukas (žr. R pav.)

Juostiniame pjūkle įrengtas greičio reguliavimo ratukas (2), kuriuo keičiamas greitis.

Pasukite greičio reguliavimo ratuką (2) į „6“ padėtį maksimaliam greičiui arba į „1“ padėtį minimaliam greičiui nustatyti (SBE 64 18-EC).

Pasukite greičio reguliavimo ratuką (2) į „5“ padėtį maksimaliam greičiui arba į „1“ padėtį minimaliam greičiui nustatyti (SBE 127 18-EC).

## Tinkama rankų padėtis (žr. S pav.)

**⚠️ ĮSPĖJIMAS!**  
Kad sumažintumėte sunkių sužalojimų pavojų, visada naudokite tinkamą rankų padėtį.

Tinkama rankų padėtis yra tokia, kai viena ranka laikote pagrindinę rankeną (11), o kita – priekinę rankeną (3).

### Įprastas pjovimas

- Išimkite iš įrankio sudėtinę bateriją.
- Įsitinkinkite, kad ruošinys yra tvirtai pritvirtintas vietoje, kad pjovimo metu jis neslystų ar nejudėtų.
- Įstatykite ruošinio medžiagai ir dydžiui tinkančio tipo ir dydžio geležtę.
- Jei reikia, ant ruošinio aiškiai pažymėkite pjovimo liniją.
- Prijunkite sudėtinę bateriją prie juostinio pjūklo.
- Tvirtai laikykite pjūklą abiem rankomis. Rankos turi būti tik ant izoliuotų laikymo vietų.
- Priglauskite ruošinio kreiptuvą prie ruošinio, tačiau geležtės neglauskite.
- Paleiskite pjūklą ir, prieš prispausdami geležtę prie ruošinio, pasiekite didžiausią pageidaujamą pjovimo greitį.
- Iš lėto ir atsargiai pakreipkite įrankį, kad juostinio pjūklo geležtė priliestų ruošinį. Geležtę spauskite tik tokia pastovia jėga, kad pjūklas pjautų.. Įrankio pernelyg nespauskite.

### **i** PASTABA

*Jeį pjovimo metu juostinis pjūklas įstringa ar užspaudžiamas ruošinio medžiagoje, nedelsdami atleiskite jungiklį, kad nesugadintumėte juostinio pjūklo geležtės ir variklio.*

### **⚠️ ĮSPĖJIMAS!**

*Ruošinio galus, kurie pakankamai sunkūs, kad nukritę sužalotų, reikia paremti. Šie nupjauti galai gali būti įkaitę ir aštrūs. Primitytinai rekomenduojama avėti apsauginius batus ir mūvėti storas pirštines.*

### Patarimai, kaip geriau pjauti

- Pradėkite pjauti nuo paviršiaus, kuriame vienu metu su ruošiniu liečiasi daugiausia dantukų (žr. T pav.).
- Niekada nesusukite juostinio pjūklo pjovimo metu.
- Niekada nenaudokite aušinimo skysčių su nešiojamaisiais juostiniais pjūklais. Naudojant aušinimo skysčius ant skriemulių kaupiasi nuosėdos ir mažėja pjovimo efektyvumas.
- Jei pjaunant atsiranda pernelyg didelė vibracija, patikrinkite, ar pjaunama medžiaga yra patikimai prispausta. Jei vibracija nepranyksta, pakeiskite juostinio pjūklo geležtę.

## Techninė ir bendroji priežiūra

### **⚠️ ĮSPĖJIMAS!**

*Prieš vykdydami bet kokius elektrinio įrankio tvarkymo darbus, atjunkite jo bateriją.*

### Valymas

- Reguliariai valykite elektrinį įrankį ir oro įtraukimo angų groteles. Valymo dažnis priklauso nuo medžiagų ir įrankio naudojimo trukmės.
- Korpuso vidų ir variklį reguliariai prapūskite sausu suslėgtuoju oru.

### Atsarginės dalys ir priedai

Kitus priedus rasite gamintojų kataloguose.

Brėžinius su išskleistaisiais vaizdais ir atsarginių dalių sąrašus rasite mūsų svetainėje:

**www.flex-tools.com.**

## Informacija dėl išmetimo

### **ISPĖJIMAS!**

*Nereikalingus elektrinius įrankius paverskite netinkamais naudoti:*

– iš akumuliatorinių įrankių išimkite bateriją.

 Tik ES šalims: Elektrinius įrankius draudžiama išmesti kartu su buitinėmis atliekomis!

Pagal Europos elektrinės ir elektroninės įrangos atliekų direktyvą 2012/19/ES ir atitinkamus nacionalinius įstatymus, netinkamus naudoti elektrinius įrankius reikia surinkti atskirai ir perdirbti aplinkos neteršiančiu būdu.

### **Žaliavų utilizavimas vietoje atliekų išmetimo.**

Prietaisą, jo priedus ir pakuotes reikia perdirbti aplinkos neteršiančiu būdu. Plastikinės dalys yra paženklintos pagal medžiagos tipą, kad jas būtų galima perdirbti.

### **ISPĖJIMAS!**

*Neišmesti baterijų kartu su buitinėmis atliekomis, į ugnį ar vandenį. Neardyti naudotų baterijų.*

Tik ES šalims:

Pagal 2006/66/EB direktyvą sugadintas ar netinkamas naudoti baterijas reikia perdirbti.

### **PASTABA**

*Informaciją apie išmetimą jums suteiks pardavėjo atstovas!*

## CE-Atitikties deklaracija

Prisiimdami visą atsakomybę mes patvirtiname, kad skyriuje „Techninės specifikacijos“ aprašytas gaminys atitinka šių standartų ir norminių dokumentų reikalavimus:

EN 60745 pagal reglamentus direktyvose 2014/30/ES, 2006/42/EB, 2011/65/ES.

Už techninę dokumentaciją atsakingi asmenys: FLEX-Elektrowerkzeuge GmbH, R & D Bahnhofstrasse 15, D-71711 Steinheim/Murr

i.v.  

Peter Lameli  
Techninis  
direktorius

Klaus Peter Weinper  
Kokybės vadovas  
Departamentas (QD)

1.07.2023; FLEX-Elektrowerkzeuge GmbH  
Bahnhofstrasse 15, D-71711 Steinheim/Murr

## Atleidimas nuo atsakomybės

Gamintojas ir jo atstovas neatsako už jokią žalą ar pelno praradimą dėl verslo prastovų, kurias sukėlė mūsų gaminyje ar netinkamas naudoti gaminys.

Gamintojas ir jo atstovas neatsako už jokią žalą, kurią sukėlė netinkamas šio gaminio naudojimas arba jo naudojimas su kitų gamintojų priedais.

## Šajā rokasgrāmatā izmantotie apzīmējumi

### **BRĪDINĀJUMS!**

Norāda par iespējamu apdraudējumu. Šī brīdinājuma neievērošana var izraisīt nāvi vai ļoti smagus ievainojumus.

### **UZMANĪBU!**

Norāda par iespējamu bīstamu situāciju. Šī brīdinājuma neievērošana var izraisīt nelielu savainojumu vai īpašuma bojājumus.

### **PIEZĪME**

Norāda, ka uz to attiecas lietošanas ieteikumi un svarīga informācija.

## Uz elektroinstrumenta norādītie apzīmējumi

V Volti  
/min. Rotācijas ātrums



Izlasiet norādījumus



Valkājiet acu aizsardzības līdzekļus.



Valkāt masku!



Informācija par atbrīvošanos no vecās mašīnas (skatīt 193. lpp.)

## Jūsu drošībai

### **BRĪDINĀJUMS!**

Pirms elektroinstrumenta lietošanas, lūdzu, izlasiet sekojošo:

- šo ekspluatācijas instrukciju;
- "vispārīgos drošības norādījumus" par elektroinstrumentu lietošanu, kas iekļauti pievienotajā bukletā (lietošanas instrukcija Nr.: 315.915);
- pašreiz spēkā esošos noteikumus par instrumenta darba vietu un par negadījumu novēršanu.

Šis elektroinstruments ir izgatavots, izmantojot jaunākās tehnoloģijas, un ir konstruēts saskaņā ar atzītiem drošības noteikumiem.

Tomēr, strādājot ar elektroinstrumentu, pastāv apdraudējums lietotāja vai trešās personas dzīvībai vai veselībai, vai arī elektroinstruments vai īpašums var tikt sabojāts.

Bezvadu kompakto lentzāģi un dziļa griezuma lentzāģis drīkst izmantot tikai:

- paredzētajam mērķim
- un teicamā darba stāvoklī.

Bojājumi, kas apdraud drošību, nekavējoties jānovērš.

### **Paredzētā lietošana**

Bezvadu kompaktais lentzāģis un dziļa griezuma lentzāģis ir paredzēts:

- komerciālai izmantošanai rūpniecībā un tirdzniecībā;
- profesionālai metāla un plastmasas griešanai;
- izmantošanai ar ražotāja ieteiktajām zāģu lentām un piederumiem;
- nav paredzēts koka vai līdzīgu materiālu griešanai.

## Drošības norādījumi darbam ar leņķzāģi

### **BRĪDINĀJUMS!**

**Izlasiet visus ar šo elektroinstrumentu saistītos drošības brīdinājumus, norādījumus un specifikācijas, kā arī aplūkojiet attēlus.** Visu turpmāk uzskaitīto norādījumu neievērošana var izraisīt elektriskās strāvas triecienu, aizdegšanos un/vai smagus savainojumus. Saglabājiet visus brīdinājumus un instrukcijas turpmākai atsaucei.

- **Ja zāģēšanas laikā pastāv iespēja elektroinstrumentam skart kādu apslēptu elektropārvades līniju, turiet leņķzāģi tikai aiz tā izolētās satveršanas virsmas.** Ar spriegumam pieslēgtu vadu saskarē nonācis griešanas piederums var radīt spriegumu elektroinstrumenta atklātajās metāla daļās un pakļaut operatoru strāvas triecienam.
- **Nostipriniet apstrādājamo materiālu.** Iespilēšanas ierīces vai skrūvspīles apstrādājamo materiālu noturēs labāk un drošāk, nekā to turot ar roku.
- **Nostipriniet materiālu pirms griešanas. Nekad neturiet to rokās vai virs kājas.** Maza izmēra vai plāns materiāls var saliekties vai sākt vibrēt reizē ar asmeni, un lietotājs var zaudēt vadību pār zāģi.

- **Turiet rokas drošā attālumā no griešanas zonas un asmens. Turiet otru roku uz priekšējā roktura.** Turot zāģi ar abām rokām, pasargāsiet sevi no zāģripas radītiem savainojumiem.
- **Neizmantojiet bojātu asmeni. Pirms katras lietošanas reizes pārbaudiet asmeni, vai uz tā nav plaisu, šķembu vai cita veida bojājumu.** Bojātu asmeni ir nekavējoties jānomaina.
- **Neturiet rokas starp asmeni un materiāla vadotni.** Vienmēr sāciet griezt apstrādājamo materiālu uz materiāla vadotnes. Kad instruments tiek iedarbināts, materiāls var tikt ierauts materiāla vadotnē un saspīest jums pirkstus.
- **Pirms griešanas uzsākšanas ieslēdziet instrumentu iepretim pozīcijai „ON” (ieslēgts) un ļaujiet asmeņiem uzņemt pilnu apgriezīgu skaitu.** Ja griešanas sākumā asmens griešanas ātrums ir pārāk lēns, instruments var sākt vibrēt.
- **Nepieskarieties asmeņiem vai apstrādājamajam materiālam tūlīt pēc apstrādes.** Asmens un apstrādājamais materiāls būs karsts.
- **Pēc asmeņu noņemšanas no instrumenta izvairieties no saskares ar ādu un, satverot asmeni vai piederumu, valkājiet atbilstošus aizsargcimdus.** Pēc ilgstošas lietošanas piederumi var stipri sakarst.
- **Griešanas laikā „neaizķeriet” asmeni un neizdariet pārmērīgu spiedienu uz instrumentu.** Asmens pārspriegošana palielina slodzi un uzņēmību pret asmeņu savērpšanos vai aizķeršanos griezumā, kā arī atsitiena un asmeņu salūšanas iespējamību.

## Troksnis un vibrācija

Troksnis un vibrācijas vērtības ir noteiktas saskaņā ar EN 60745. Parasti novērtētais elektroinstrumenta trokšņa līmenis ir:

- Skaņas spiediena līmenis  $L_{pA}$ :
 

SBE 64 18-EC	82.3 dB(A);
SBE 127 18-EC	81.9 dB(A);
- Skaņas intensitātes līmenis  $L_{wA}$ :
 

SBE 64 18-EC	93.3 dB(A);
SBE 127 18-EC	92.9 dB(A);
- Nenoteiktais:  $K = 3$  dB.

Kopējā vibrācijas vērtība, zāģējot tērauda caurules:

- Emisijas vērtība  $a_h$  :  
SBE 64 18-EC/ SBE 127 18-EC  $< 2.5 \text{ m/s}^2$
- Nenoteiktais:  $K = 1.5 \text{ m/s}^2$



### UZMANĪBU!

*Norādītie mērījumi attiecas uz jaunaļiem elektroinstrumentiem. Lietošanas laikā iedienā trokšņa un vibrācijas vērtības var mainīties.*



### PIEZĪME

*Šajā informācijas lapā norādītā(-s) vibrāciju kopējā(-s) vērtība(-s) un deklarētais trokšņa emisijas līmenis ir izmērīts saskaņā ar standarta mērījumu metodi, kas norādīta EN 60745, un vērtības var izmantot viena instrumenta salīdzināšanai ar citu.*

Tas var arī lietot iepriekšējam vibrāciju iedarbības novērtēšanai. Norādītais vibrācijas emisijas līmenis atspoguļo vērtības instrumenta galveno pielietojuma veidu laikā. Tomēr, ja instruments tiek izmantots citiem pielietojumiem un kopā ar atšķirīgiem griešanas piederumiem, vai netiek pareizi ekspluatēts, vibrācijas emisijas līmenis var atšķirties.

Tas var ievērojami palielināt iedarbības līmeni visā kopējā darbības periodā.

Lai precīzi novērtētu vibrācijas iedarbības līmeni, jāņem vērā arī laiku, kad instruments ir izslēgts vai darbojas, bet faktiski netiek pielietots.

Tas var ievērojami samazināt iedarbības līmeni visā kopējā darbības periodā.

Noskaidrojiet, kādi vēl drošības pasākumi pastāv, lai aizsargātu operatoru no vibrācijas radītajām sekām, piemēram, saistībā ar instrumenta un piederumu uzturēšanu, siltuma uzturēšanu rokām un darba modeļa izstrādi.



### BRĪDINĀJUMS!

*Vibrāciju un trokšņa emisijas faktiskajā elektroinstrumenta darbināšanas laikā var atšķirties no deklarētās vērtības, kādā instrumenti tiek lietots; lai pasargātu lietotāju, tam ir jāvalkā ausu aizsarglīdzekļi faktiskajos lietošanas apstākļos.*



### UZMANĪBU!

*Ja skaņas spiediens pārsniedz 85 dB(A), lietojiet ausu aizsardzības līdzekļus.*

## Tehniskie dati

Instrumenti		SBE 64 18-EC	SBE 127 18-EC
Veids		Kompakts lentslēģis	Dziļā griezuma lentslēģis
Nominālais spriegums	Vdc	18	18
Ātrums bez slodzes	m/ min	0-192	0-192
Asmens izmēri	mm	835x 13x 0,5	1140 x 13 x 0,5
Maks. Griešanas dziļums	mm	Apaļas formas sagatave	
		64	127
		Taisnstūra formas sagatave	
		64x64	127x127
Svars saskaņā ar "EPTA procedūru 01/2003" (bez akumulatora)	kg	3,3	5,9
Akumulators	18V	AP 18.0/2.5 AP 18.0/5.0 AP 18.0/8.0	
Akumulatora svars	kg	AP 18.0/2.5 0.42 AP 18.0/5.0 0.72 AP 18.0/8.0 1.1	
Darba temperatūra	-10-40°C		
Uzglabāšanas temperatūra	< 50°C		
Uzlādes temperatūra	4-40°C		
Lādētājs	CA 10.8/18.0, CA 18.0-LD		

## Pārskats (skatīt A attēlu)

Produkta funkcijām norādītie cipari atbilst mašīnas ilustrācijā norādītajiem cipariem.

1. Bloķēšanas poga
2. Ātruma vadības poga
3. Priekšējais rokturis
4. Sprieģojuma fiksēšanas svira
5. Aizsargs
6. Asmens

7. LED apgaismojums
8. Apstrādājamā materiāla vadotne
9. 9a Vadotnes regulēšanas skrūve  
(SBE 64 18-EC)  
9b Padeves ātruma regulēšanas poga  
(SBE 127 18-EC)
10. Zāģa āķis
11. Galvenais rokturis
12. Ātruma pārslēģšanas slēdzis
13. 13a Asmens apvalka fiksators  
(SBE 64 18-EC)  
13b Asmens apvalka fiksatora skrūve  
(SBE 127 18-EC)
14. Sešstūra atslēga
15. Asmens apvalks
16. Skriemelis

## Ekspluatācijas instrukcija



### BRĪDINĀJUMS!

Pirms uzsākat darbu ar elektroinstrumentu izņemiet akumulatoru.

## Pirms elektroinstrumenta ieslēģšanas

Izpakojiet bezvadu kompakto lentslēģi un dziļā griezumā lentslēģi, un pārbaudiet, vai nav kādas trūkstošas vai bojātas daļas.



### PIEZĪME

Piegādes brīdī akumulatori nav pilnībā uzlādēti. Pirms pirmās lietošanas reizes akumulatori ir jāuzlādē pilnībā. Skatiet lādētāja lietošanas instrukciju.

## Akumulatora ievietošana/ nomaiņa

- Iespiediet uzlādētu akumulatoru elektroinstrumenta akumulatora nodalījumā, līdz tas nofiksējas ar „klikšķa” skaņu (skatīt B1 un C1 attēlu).
- Akumulatoru izņem, nospiežot atbrīvošanas pogu (1.) un pēc tam izvelkot no nodalījuma (2.) (Skatīt B2 un C2 attēlu).



### UZMANĪBU!

Kad instruments netiek lietots, aizsargājiet akumulatora kontaktus. Tuvumā esošas metāliskas detaļas var radīt īssavienojumu

*kontakto; pastāv sprādziena un aizdegšanās draudi!*

## Asmeņi un asmens izvēle

Lentzāģis SBE 64 18-EC ir paredzēts 0,5 mm biezu, 13 mm platu un 835 mm garu asmeņu izmantošanai, savukārt lentzāģis SBE 127 18-EC ir paredzēts 0,5 mm biezu, 13 mm platu un 1140 mm garu asmeņu izmantošanai. NEIZMANTOJIET asmeņus, kas biezāki par 0,5 mm.

Grieziet ar asmeni pareizā slīpumā atbilstoši konkrētajam griešanas materiālam.

Lai izvēlētos piemērotu asmeni, jāņem vērā trīs faktori: griezamā materiāla izmērs, forma un veids.

Tālāk sniegti ieteikumi, kā izvēlēties pareizo asmeni dažādiem griešanas veidiem. Asmens prasības var atšķirties atkarībā no konkrētā izmēra, formas un griezamā materiāla veida.

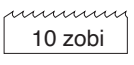
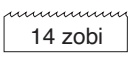
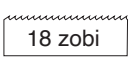
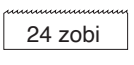
 10 zobi	Cietiem materiāliem, kuru diametrs vai platums ir 4,8 mm līdz 82,6 mm.
 14 zobi	Cietiem materiāliem, kuru diametrs vai platums ir 4 mm līdz 19 mm.
 18 zobi	Plānsienu caurulēm un plānām loksņēm, kas ir smagākas par 21 gabarītu.
 24 zobi	Plānsienu caurulēm un plānām loksņēm, kas ir smagākas par 21 gabarītu.

## Asmens uzstādīšana/noņemšana

### **BRĪDINĀJUMS!**

*Nepiemērots vai nepareizi uzstādīts lentzāģa asmens var sabojāt zāģi. Izmantojiet tikai šim zāģim piemērotus lentzāģa asmeņus.*

### **BRĪDINĀJUMS!**

*Pirms asmens uzstādīšanas vai noņemšanas vienmēr izņemiet no tā akumulatoru bloku.*

### Asmens uzstādīšana (SBE 64 18-EC)

- Pagrieziet spriegojuma fiksēšanas sviru (4) par 180° pretēji pulksteņrādītāja virzienam (skat. D attēlu).
- Apgrieziet lentzāģi otrādi. Paceliet abus asmens apvalka fiksatorus (13a) un atveriet asmens apvalku (15) (skatīt E attēlu).

- Stingri iespiediet jauno asmeni starp asmens vadotnes rullīšiem (f1) (skatīt F attēlu).

### **PIEZĪME**

*Pārliecinieties, vai zobi ir vērsti uz leju un virzienā uz apstrādājamā materiāla vadotni (skatīt G attēlu).*

- Pieturot asmeni pie vadotnes rullīšiem (f1), virziet ap abiem skriemeļiem (f2) un caur apstrādājamā materiāla vadotni (8).
- Pārliecinieties, vai asmens ir pilnībā ievietots vadotnes rullīšos (f1) un novietots taisni iepretim skriemeļiem. (f2).
- Aizveriet asmens apvalku (15) un piespiediet asmens apvalka fiksatorus (13a).
- Pagrieziet spriegojuma fiksēšanas sviru (4) par 180° pulksteņrādītāja virzienā.

### **PIEZĪME**

*Asmens griezējzobiem vienmēr jābūt vērstiem asmens rotācijas virzienā (skatīt H attēlu).*

### Lai noņemtu asmeni

### **BRĪDINĀJUMS!**

*Zāģa asmens pēc lietošanas var būt ļoti karsts. Pirms noņemam zāģa asmeni, ļaujiet asmenim atdzist.*

- Pagrieziet spriegojuma fiksēšanas sviru (4) par 180° pretēji pulksteņrādītāja virzienam.
- Apgrieziet lentzāģi otrādi. Paceliet abus asmens apvalka fiksatorus (13a) un atveriet asmens apvalku (15).
- Lai noņemtu asmeni, sāciet no tā augšējās daļas un turpiniet ap skriemeļiem (f2). Asmens noņemšanas laikā var atlēkt. Zāģa asmeņi ir asi. Rikojoties ar tiem, ievērojiet piesardzību.
- Asmens nomaiņas laikā ir jāpārbauda skriemeļu gumijas virsma, vai tā nav kļuvusi vaļīga vai bojāta.

### Asmens uzstādīšana (SBE 127 18-EC)

- Apgrieziet lentzāģi otrādi. Vispirms izņemiet abus asmens apvalka fiksēšanas skrūves (13b) no asmens apvalka (15). Paceliet uz augšu asmens apvalku (15) augšējo stūri, izvelciet un noņemiet asmens apvalku (15) (skatīt I attēlu).
- Pagrieziet spriegojuma fiksēšanas sviru (4) par 180° pulksteņrādītāja kustības virzienā (skatīt J attēlu).
- Apgrieziet lentzāģi otrādi, stingri iespiediet jauno asmeni starp asmens vadotnes rullīšiem (k1) (skatīt K attēlu).

**i** **PIEZĪME**

*Pārliecinieties, vai zobi ir vērsti virzienā uz leju un uz apstrādājamā materiāla vadotni (skatīt L attēlu).*

- Pieturot asmeni pie vadotnes rullīšiem (k1), virziet ap abiem skriemeļiem (13b) un caur apstrādājamā materiāla vadotni (8).
- Pārliecinieties, vai asmens ir pilnībā ievietots vadotnes rullīšos (k1) un novietots taisni iepretim skriemeļiem (16).
- Pagrieziet spriegojuma fiksēšanas sviru (4) par 180° pretēji pulksteņrādītāja virzienam.
- Nofiksējiet asmens apvalku (15). Pārliecinieties, vai visi apvalka fiksatori ir pareizi nostiprināti (skatīt M attēlu).
- Vēlreiz pievelciet abas asmens fiksēšanas skrūves.

**i** **PIEZĪME**

*Asmens griezējzobiem vienmēr jābūt vērstiem asmens rotācijas virzienā (skatīt H attēlu).*

**Lai noņemtu asmeni****⚠ BRĪDINĀJUMS!**

*Zāga asmens pēc lietošanas var būt ļoti karsts. Pirms noņemat zāga asmeni, ļaujiet asmenim atdzist.*

- Noņemiet no lentzāga abus asmens apvalkus (15).
- Pagrieziet spriegojuma fiksēšanas sviru (4) par 180° pulksteņrādītāja virzienā.
- Lai noņemtu asmeni, sāciet no augšējās daļas un turpiniet ap skriemeļiem (16). Asmens noņemšanas laikā var atlēkt. Zāga asmeņi ir asi. Ar tiem rikojieties uzmanīgi.
- Mainot asmeni, jāpārbauda, vai skriemeļu (16) gumijas virsma nav kļuvusi vaļīga vai bojāta.

**Noregulējiet apstrādājamā materiāla vadotni (skat. N attēlu).****⚠ BRĪDINĀJUMS!**

*Pirms regulēšanas izņemiet akumulatoru bloku.*

**SBE 64 18-EC**

- Atskrūvējiet abas vadotnes regulēšanas skrūves (9a) ar komplektā iekļauto sešstūra atslēgu (14).
- Pārvietojiet apstrādājamā materiāla vadotni (8) vēlamajā pozīcijā.
- Stingri pieskrūvējiet abas skrūves (9a).

**SBE 127 18-EC**

- Lai noregulētu trīs pozīciju apstrādājamā materiāla vadotni, piespiediet vadotnes regulēšanas pogu (9b) un pabīdīet apstrādājamā materiāla vadotni (8) iepretim vajadzīgās pozīcijas fiksatoram.

**LED apgaismojums (skatīt O attēlu)**

Viegli piespiežot ātruma pārlēgšanas slēdzi (7), LED ieslēdzas automātiski pirms instruments sāk darboties un izslēdzas aptuveni 10 sekundes pēc ātruma pārlēgšanas slēdža atlaišanas.

Ja instruments un/vai akumulatora bloks ir pārslēgots vai pārkarsis, LED apgaismojums sāks strauji mīrot, un iekšējie sensori tiks instrumentam izslēgti. Kādu laiku atpūtiniet instrumentu, vai novietojiet instrumentu un akumulatora bloku atsevišķi vietā ar brīvu gaisa plūsmu, lai tos atdzesētu.

Ja LED apgaismojums sāk mīrot lēnāk, tas norāda uz akumulatora zemu uzlādes līmeni. Uzlādējiet akumulatoru.

**Zāga āķis (skatīt P attēlu)****⚠ BRĪDINĀJUMS!**

*Ja zāģis ir piekārts aiz āķa, nekratiet zāģi vai priekšmetu, aiz kura tas ir piekārts.*

**⚠ BRĪDINĀJUMS!**

*Pārliecinieties, ka zāģa piekārsanai izmantotā konstrukcija ir droša. Traumu gūšanas vai īpašuma bojājumu risks.*

**⚠ BRĪDINĀJUMS!**

*Zāģa piekārsanai izmantojiet tikai āķi.*

Izmantojot āķi citu priekšmetu piekārsanai, varat gūt nopietnas traumas.

Lai izmantotu āķi, paceliet zāģa āķi (10) uz augšu, līdz tas nofiksējas atvērtā pozīcijā.

Ja āķis netiek izmantots, vienmēr nolaidiet āķi uz leju, līdz tas nofiksējas aizvērtā stāvoklī.

**Ātruma pārlēgšanas slēdzis (sk. Q attēlu)****SBE 64 18-EC**

Lai instrumentu IESLĒGTU, nospiediet un turiet nospiešanu bloķēšanas pogu (1), pēc tam nospiediet sprūda slēdzi (12). Atlaidiet atbloķēšanas pogu (1) un turpiniet spiest sprūda slēdzi (12), lai instruments darbotos nepārtraukti.

Lai IZSLĒGTU instrumentu, atlaidiet sprūda slēdzi (12).

Nospiežot ātruma pārslēgšanas slēdzi (12) stiprāk, tiek ieslēgts lielāks ātrums, savukārt, nospiežot to vājāk, ātrums tiek samazināts.

### SBE 127 18-EC

Lai IESLĒGTU instrumentu, nospiediet bloķēšanas pogu pusē, kas apzīmēta ar „”, pēc tam nospiediet sprūda slēdzi (12).

Lai IZSLĒGTU instrumentu, atlaidiet sprūda slēdzi (12).

Lai novērstu zāģa netīšu ieslēgšanos, nospiediet bloķēšanas pogu pusē, kas apzīmēta ar „”, un sprūda slēdzis tiks bloķēts.

Nospiežot ātruma pārslēgšanas slēdzi (12) stiprāk, tiek ieslēgts lielāks ātrums, savukārt, nospiežot to vājāk, ātrums tiek samazināts.

## Ātruma vadības poga (skat. attēlu R)

Lentzāģim ir ātruma vadības poga (2), ar kuru iestatīt dažādus ātrumus.

Pagrieziet ātruma vadības pogu (2) iepretim „6”, lai iestatītu maksimālo ātrumu, vai iepretim „1”, lai iestatītu minimālo ātrumu (SBE 64 18-EC).

Pagrieziet ātruma vadības poga (2) iepretim „5”, lai iestatītu maksimālo ātrumu, vai iepretim „1”, lai iestatītu minimālo ātrumu (SBE 127 18-EC).

## Pareizi novietotas plauksta pozīcija (skatīt S attēlu)

### BRĪDINĀJUMS!

*Lai samazinātu nopietnu miesas bojājumu risku, vienmēr ievērojiet pareizi novietotas plauksta stāvokli.*

Pareizi novietotas plauksta stāvoklis ir šāds: viena plauksta atrodas uz galvenā roktura (11), bet otra plauksta uz priekšējā roktura (3).

### Vispārējā zāģēšana

- Izņemiet no instrumenta akumulatoru bloku.
- Pārļiecinieties, ka apstrādājamais materiāls ir stingri nofiksēts, lai zāģēšanas laikā tas neizslīdētu vai nesakustētos.
- Uzstādiet apstrādājamajam materiālam un izmēram atbilstoša tipa un izmēra asmeni.

- Ja nepieciešams, uz apstrādājamā materiāla atzīmējiet skaidri redzamu griezumam līniju.
- Ievietojiet akumulatoru bloku lentzāģī.
- Turiet zāģi stingri ar abām rokām. Raugiet, lai jūsu rokas atrastos tikai uz izolētajām satveršanas zonām.
- Novietojiet apstrādājamā materiāla vadotni pie apstrādājamā materiāla, vienlaikus turot asmeni atstātus no apstrādājamā materiāla.
- Ieslēdziet zāģi un pirms asmens pieskaras pie apstrādājamā materiāla iestatiet maksimālo vēlamā griešanas ātrumu.
- Lēnām un uzmanīgi nolaidiet slīpumā instrumentu, lai lentzāģa asmens saskartos ar apstrādājamo materiālu. Spiediet ar asmeni vienmērīgi un tikai tik daudz, cik tas nepieciešams, lai zāģis turpinātu zāģēt. Nespiediet instrumentu ar spēku.

### PIEZĪME

*Ja griešanas laikā lentzāģis nobloķējas vai iesprūst apstrādājamajā materiālā, nekavējoties atlaidiet slēdzi, lai izvairītos no lentzāģa asmens un motora bojājumiem.*

### BRĪDINĀJUMS!

*Gali, kas ir pietiekami smagi, lai pēc nogriešanas nokrītot radītu savainojumus, ir jāatbalsta. Gali var būt karsti un asi. Ieteicams valkāt aizsargapavus un izturīgus cimdus.*

### Padomi, kā labāk sazāģēt

- Sāciet griezt no virsmas, kur ar apstrādājamo materiālu vienlaikus saskaras vislielākais skaits zobu (skatīt T attēlu).
- Zāģēšanas laikā nekad negroziet lentzāģa asmeni.
- Nekad pārnēsājamajiem lentzāģiem neizmantojiet dzesēšanas šķidrumus. Dzesēšanas šķidrumu izmantošana var izraisīt nogulsnes uz skriemeļiem un samazināt veiktspēju.
- Ja griešanas laikā rodas pārmērīga vibrācija, pārļiecinieties, vai griežamais materiāls ir stingri nostiprināts. Ja vibrācija turpinās, nomainiet lentzāģa asmeni.

## Apkope un tīrīšana

### BRĪDINĀJUMS!

*Pirms uzsākat darbu ar elektroinstrumentu izņemiet akumulatoru.*

## Tīrīšana

- Regulāri iztīriet elektroinstrumentu un ventilācijas atveru sietiņu. Tīrīšanas biežums ir atkarīgs no izmantotā materiāla un lietošanas ilguma.
- Regulāri izpūtiet korpusa iekšpusi un motoru ar sausu saspiesto gaisu.

## Rezerves daļas un piederumi

Citus piederumus var atrast ražotāja katalogos.

Rasējumus un rezerves daļu sarakstus var aplūkot mūsu mājas lapā:

[www.flex-tools.com](http://www.flex-tools.com).

## Informācija par atbrīvošanos no vecā instrumenta

### **BRĪDINĀJUMS!**

*Deaktivizējiet nolietotus elektroinstrumentus:*

- *izņemiet no akumulatora elektroinstrumentiem akumulatoru.*



Tikai ES valstis. Neizmetiet elektroinstrumentus sadzīves atkritumos!

Saskaņā ar Eiropas Savienības Direktīvu Nr.2012/19/ES par elektrisko un elektronisko iekārtu atkritumiem un to īstenojošiem aktiem valsts tiesību sistēmā vairs nelietojami elektroinstrumenti jāsavāc atsevišķi un jānodod videi nekaitīgai otrreizējai pārstrādei.

 **Neiznīciniet izejvielas – tā vietā nogādājiet uz otrreizējo pārstrādes punktu.**

Mašīna, piederumi un iepakojums ir jāpārstrādā videi nekaitīgā veidā. Otrreizējai pārstrādei paredzētās plastmasas daļas ir apzīmētas ar speciālu otrreizējās pārstrādes apzīmējumu.

### **BRĪDINĀJUMS!**

*Neizmetiet akumulatorus sadzīves atkritumos, ugunī vai ūdenī. Nemēģiniet atvērt izlietotos akumulatorus.*

Tikai ES valstīm:

Saskaņā ar Direktīvu Nr. 2006/66/EK bojātie vai izlietotie akumulatori ir jāpārstrādā.

### **PIEZĪME**

*Lūdzu, jautājiet savam izplatītājam par utilizācijas iespējām!*

## ☞-Atbilstības deklarācija

Mēs, uzņemoties pilnu atbildību, apliecinām, ka sadaļā „Tehniskās specifikācijas” aprakstītais produkts atbilst šādiem standartiem vai normatīvajiem dokumentiem: EN 60745 saskaņā ar Direktīvas Nr. 2014/30/ES, 2006/42/EK, 2011/65/ES noteikumiem. Par tehnisko dokumentāciju atbildīgais: FLEX-Elektrowerkzeuge GmbH, R & D Bahnhofstrasse 15, D-71711 Steinheim/Murr

i.v.  

Peter Lameli  
Tehniskais  
direktors

Klaus Peter Weinper  
Kvalitātes nodaļas vadītājs  
Departaments (QD)

1.07.2023; FLEX-Elektrowerkzeuge GmbH  
Bahnhofstrasse 15, D-71711 Steinheim/Murr

## Atbrīvojums no atbildības

Ražotājs un viņa pārstāvis nav atbildīgi par jebkādu kaitējumu un zaudēto peļņu, ko izraisījis pārtraukums uzņēmējdarbībā sakarā ar produkta lietošanu vai nelietojamību. Ražotājs un viņa pārstāvis nav atbildīgi par jebkādiem bojājumiem, kas radušies nepareizas produkta izmantošanas rezultātā vai izmantojot produktu kopā ar citu ražotāju izstrādājumiem.

## الرموز المستخدمة في هذا الدليل

### تحذير

يشير إلى وجود خطر وشيك. عدم مراعاة هذا التحذير قد يؤدي إلى الوفاة أو التعرض لإصابات خطيرة للغاية.

### تنبيه

يشير إلى حالة خطيرة محتملة. عدم مراعاة هذا التحذير قد يؤدي إلى إصابة خفيفة أو تلف الممتلكات.

### ملاحظة

يشير إلى نصائح التطبيق والمعلومات الهامة.

- تؤان يكون في حالة ممتازة.  
يجب إصلاح الأعطال المتعلقة بالسلامة على الفور.

## الغرض المحدد للاستخدام

- المنشار الشريطي اللاسلكي المدمج والمنشار الشريط للقطع العميق مخصص
- للاستخدام التجاري في الأماكن الصناعية والتجارية،
- لتطبيقات قطع المعادن والبلاستيك الاحترافية.
- للاستخدام مع أشربة المنشار والملحقات التي أوصت بها الشركة المصنعة.
- غير مصمم لقطع الأخشاب أو المواد المشابهة.

## تعليمات السلامة الخاصة بالمنشار الشريطي

### تحذير

**اقرأ جميع تحذيرات السلامة والتعليمات والرسوم التوضيحية والمواصفات المرفقة مع هذه الآلة.** عدم اتباع جميع التعليمات الواردة أدناه قد يؤدي إلى حدوث صدمة كهربائية أو نشوب حريق أو التعرض للإصابة، أحدها أو جميعها. احتفظ بجميع التحذيرات والتعليمات للرجوع إليها في المستقبل.

- أمسك بالآلة العاملة بالطاقة من أسطح الإمساك المعزولة، وذلك عند القيام بأعمال قد يلحق فيها ملحق القطع بأسلاك مخفية. قد تتلامس ملحقات القطع مع سلك تيار "جار"، وهو ما يجعل الأجزاء المعدنية المكشوفة بالآلة "مكهربة" ويتسبب في إصابة مشغل الآلة بصدمة كهربائية.
- قم بتأمين القطعة التي تعمل عليها. سوف تقوم أدوات القمط أو المنجلة بتثبيت القطعة في مكانها بشكل أفضل من تثبيتها باليد.
- قم بتأمين القطعة قبل القطع. ولا تمسكها بيدك أو بين ساقيك. قد تنشب القطع الصغيرة أو الرفيعة أو تهتز مع الشفرة، مما يؤدي إلى فقدان التحكم.
- احتفظ باليدين بعيداً عن منطقة القطع والشفرة. ضع يدك الأخرى على المقبض الأمامي. إذا كنت تمسك المنشار بكلتا اليدين، فلن تلحق بهما الشفرة.
- لا تستخدم شفرة تالفة. قبل كل استخدام، افحص الشفرة بحثاً عن أي علامات للشقوق أو الرفائيق أو أي أضرار أخرى. استبدل الشفرة التالفة على الفور.
- احتفظ باليدين بعيداً عن الشفرة ودليل توجيه القطع. ابدأ دائماً في قطع القطعة أثناء وجودها على دليل توجيه القطع. عند بدء تشغيل الآلة، سيتم سحب القطعة على دليل توجيه القطع ويمكن أن تتحسر أصابعك.
- قبل البدء في القطع، قم بتشغيل الآلة على وضع التشغيل "ON" وارتك الشفرة تصل إلى أقصى سرعة. قد تتذبذب الآلة أو تهتز إذا كانت سرعة الشفرة بطيئة جداً في بداية القطع.
- لا تلمس الشفرة أو قطعة العمل بعد العملية مباشرة. ستكون الشفرة وقطعة العمل ساخنة.
- عند إزالة الشفرة من الآلة، تجنب ملامستها للجلد واستخدام القفازات الواقية المناسبة عند الإمساك بالشفرة أو الملحقات. قد تصبح الملحقات ساخنة بعد الاستخدام لفترة طويلة.

## الرموز الموجودة على الآلة العاملة بالطاقة

فولت	V
معدل الدوران	دقيقة/
قرأ التعليمات.	
ارتد أدوات حماية العينين	
ارتد قنعا!!	
معلومات التخلص من الآلات القديمة (انظر الصفحة 199)!	

## لسالمتك

### تحذير

قبل استخدام الآلة العاملة بالطاقة، يرجى قراءة ما يلي:

- تعليمات التشغيل هذه،
  - تعليمات السلامة العامة المتعلقة بالتعامل مع الآلات العاملة بالطاقة الواردة في الدليل المرفق (رقم المنشور: 519.513).
  - القواعد والتوجيهات المطبقة في الوقت الحالي لمنع وقوع الحوادث.
- هذه الآلة العاملة بالطاقة من الآلات الحديثة وتم تصميمها وفقاً لتوجيهات السلامة المعترف بها. بالرغم من ذلك، فأتثناء استخدام الآلة، قد تصبح مصدر خطر على حياة المستخدم وأطرافه، أو على أي شخص آخر، أو قد تتعرض الآلة أو الممتلكات الأخرى للضرر. يمكن استخدام المنشار الشريطي اللاسلكي المدمج والمنشار الشريطي للقطع العميق
- تفي الأغراض المخصص لها فقط.

■ لا تتسبب "بانحشار" الشفرة أو تضغط بشكل مفرط على الآلة عند القطع. لأن الضغط الزائد على الشفرة يزيد من الحمل واحتمالية التواء الشفرة أو اثنتان في مكان القطع، مع احتمالية انكسار الشفرة.

الفعلية.

تنبيه!

احرص على ارتداء واقيات للأذن ذات مستوى ضغط صوتي أعلى من 85 ديسيبل (A)

## الضوضاء والاهتزاز

## البيانات الفنية

الآلة	SBE 127 18-EC	SBE 64 18-EC	
النوع	المنشار الشريطي للقطع العميق	المنشار الشريطي المدمج	
الجهد المقدر	18	18	تبار جهد مستمر
السرعة بدون حمل	0-192	0-192	m/min
أبعاد الشفرة	1140 x 13 x 0,5	835x 13x 0,5	مم
أقصى عمق للقطع مم	جذع مستدير	جذع مستطيل	
	127	64	
	127x127	64x64	
الوزن وفقاً للإجراءات المنظمة الأوروبية للآلات العاملة بالطاقة (ATPE) 3002/10 (من دون البطارية)	5.9	3.3	كجم
البطارية	AP 18.0/2.5 AP 18.0/5.0 AP 18.0/8.0	81 فولت	
وزن البطارية	AP 18.0/2.5 0.42 AP 18.0/5.0 0.72 AP 18.0/8.0 1.1	كجم	
درجة حرارة التشغيل	-10 - 40 درجة مئوية		
درجة حرارة التخزين	أقل من 50 درجة مئوية		
درجة حرارة الشحن	4 - 40 درجة مئوية		
الشاحن	CA 10.8/18.0, CA 18.0-LD		

تم تحديد مستويات الضوضاء والاهتزاز وفقاً للمعيار EN 60745. مستوى الضوضاء المقدر A لالة العاملة بالطاقة هو:

- مستوى ضغط الصوت  $L_{Ap}$ :  
82.3 ديسيبل (أ): SBE 64 18-EC  
81.9 ديسيبل (أ): SBE 127 18-EC
- مستوى قوة الصوت  $L_{AW}$ :  
93.3 ديسيبل (أ): SBE 64 18-EC  
92.9 ديسيبل (أ): SBE 127 18-EC
- نسبة الشك:  
- نسبة الشك:  $K = 3$  ديسيبل.  
إجمالي قيمة الاهتزاز عند نشر الأنابيب الفولاذية:  
- قيمة الانبعاثات  $a$ :  
EN 60745 / SBE 64 18-EC / SBE 127 18-EC  $2.5 < \text{م/ثانية}^2$   
- نسبة الشك:  $K = 1.5$  م/ثانية<sup>2</sup>

تنبيه!

المقاييس المشار إليها تسري على الآلات العاملة بالطاقة الجديدة. الاستخدام اليومي يتسبب في تغيير قيم الضوضاء والاهتزاز.

ملاحظة

تم قياس القيمة (القيم) الكلية للاهتزاز وقياس مستوي انبعاث الاهتزاز الموضح في ورقة المعلومات هذه وفقاً لطريقة القياس المعيارية المحددة في المعيار EN 60745. ويمكن استخدامها لمقارنة آلة مع أخرى.

ويمكن استخدام للتقييم المبني للتعرض. مستوى انبعاث الاهتزاز الموضح يمثل التطبيقات الرئيسية للآلة. إلا أنه لو تم استخدام الآلة في تطبيقات مختلفة، أو مع ملحقات قطع مختلفة، أو تمت صيانتها بشكل رديء، فقد يختلف مستوى انبعاثات الاهتزاز.

وهو ما قد يزيد بشكل كبير من مستوى التعرض على مدار فترة العمل بأكملها. للوصول لتقدير دقيق لمستوى التعرض للاهتزازات، من الضروري أيضاً الأخذ في الاعتبار بأوقات إيقاف تشغيل الآلة أو إدارتها بدون استخدامها فعلياً. وهو ما قد يخفف بشكل كبير من مستوى التعرض على مدار فترة العمل بأكملها.

فم بتحديد معايير السلامة الإضافية لحماية المشغل من تأثيرات الاهتزاز، مثل: المحافظة على الآلة وملحقات القطع، والمحافظة على دفة الأيدي، وتنظيم أنماط العمل.

تحذير!

قد تختلف انبعاثات الاهتزاز والضوضاء أثناء الاستخدام الفعلي لالة العاملة بالطاقة عن القيمة المعلنة التي يتم استخدام الآلة فيها؛ ولحماية مشغل الآلة، ينبغي على المستخدم ارتداء واقيات للأذن في ظروف الاستخدام

## نظرة عامة (انظر الشكل A)

ترقيم خصائص المنتج تشير إلى الصور الخاصة بالآلة في صفحة الرسوم التوضيحية.

انفجار، أو خطر نشوب حريق!

## الشفرات وتحديد النوع المناسب منها

تم تصميم المنشار الشريطي SBE 64 18-EC لاستخدام شفرات بسمك 0.5 مم وعرض 13 مم وطول 538 مم، كما تم تصميم المنشار الشريطي SBE 127 18-EC لاستخدام شفرات بسمك 0.5 مم وعرض 13 مم وطول 1140 مم. لا تستخدم شفرات ذات سمك أكثر من 0.5 مم.

استخدم شفرة ذات درجة ميل مناسبة لوظيفة القطع المحددة.

لتحديد الشفرة المناسبة، يجب مراعاة ثلاثة عوامل: حجم المادة المراد قطعها وشكلها ونوعها. الاقتراحات التالية هي لاختيار الشفرة المناسبة لعمليات القطع المختلفة. قد تختلف متطلبات الشفرة وفقاً لحجم المادة المراد قطعها وشكلها ونوعها.

للجدوع الصلبة التي يبلغ قطرها أو عرضها 8.4 مم حتى 6.28 مم.	10 أسنان
للجدوع الصلبة التي يبلغ قطرها أو عرضها 4 مم حتى 91 مم.	14 أسنان
للأنابيب رقيقة الجدران والألواح الرقيقة الأثقل من 12 مقياساً.	18 أسنان
للأنابيب رقيقة الجدران والألواح الرقيقة الأثقل من 12 مقياساً.	24 أسنان

1. زر القفل
2. بكرة السرعة
3. المقبض الأمامي
4. رافعة قفل الشد
5. الواقي
6. الشفرة
7. مصباح LED
8. دليل توجيه القطع
9. مسمار ضبط دليل التوجيه a9 (SBE 64 18-EC)
10. خطاف المنشار b9 زر ضبط دليل التوجيه (SBE 127 18-EC)
11. المقبض الأساسي
12. المفتاح الزنبركي ذو السرعة المتغيرة
13. a31 قفل غطاء الشفرة (SBE 64 18-EC)
14. مسمار قفل غطاء الشفرة b31 (SBE 127 18-EC)
15. مفتاح ألتكنيه
16. غطاء الشفرة
17. البكرة

## تركيب/خلع الشفرة

### تحذير

⚠️ يمكن أن تؤدي شفرة المنشار الشريطي غير المناسبة أو المثبتة بشكل غير صحيح إلى إتلاف المنشار. استخدم فقط شفرات المنشار الشريطي المناسبة لهذا المنشار.

### تحذير

⚠️ قم دائماً بإزالة مجموعة البطارية من الآلة قبل تركيب الشفرة أو إزالتها.

### تركيب الشفرة (SBE 64 18-EC)

- أدر رافعة قفل الشد (4) بزاوية 180 درجة عكس اتجاه عقارب الساعة (انظر الشكل D).
- ألقب المنشار الشريطي رأساً على عقب. ارفع كلا قفلي غطاء الشفرة (a31) وافتح غطاء الشفرة (15) (انظر الشكل E).
- اضغط بقوة على الشفرة الجديدة بين بكرات دليل توجيه الشفرة (1f) (انظر الشكل F).

### ملاحظة

تأكد من أن الأسنان متجهة لأسفل وتشير إلى دليل توجيه القطع (انظر الشكل G).

- أمسك الشفرة في بكرات دليل التوجيه (1f)، وقم بتوجيهها حول كلتا البكرتين (2f) وعبر دليل توجيه القطع (8).
- تأكد من إدخال الشفرة بالكامل في بكرات دليل التوجيه (1f) ووضعتها بشكل مستقيم مقابل البكرات

## تعليمات التشغيل

### تحذير

⚠️ اخلع البطارية قبل إجراء أي أعمال على الآلة العاملة بالطاقة.

### قبل تشغيل الآلة العاملة بالطاقة

- قم بفك تغليف المنشار الشريطي اللاسلكي المدمج والمنشار الشريطي للقطع العميق وتحقق من عدم نقصان أي أجزاء أو تلفها.

### ملاحظة

البطاريات لا تكون مشحونة بالكامل عند استلامها. قبل تشغيل للمرة الأولى، اشحن البطاريات بالكامل. راجع دليل تشغيل الشاحن.

### تركيب/استبدال البطارية

- قلماعاً قلالاً لخد إلى فنوحشردلأ ةيراطبلأ ىلع طغضأ (C1) و B1 لكششلا رظنا)، فترقن تنوص عمسنت نأ ىلأ قق اطلاب ةيراطبلأ بحس او (1) ري رحتلأ رز ىلع طغضأ ،علخلل (C2) و B2 لكششلا رظنا). (2).

### تنبيه

⚠️ عند عدم استخدام الآلة، قم بحماية أطراف توصيل البطارية. لأن الأجزاء المعدنية المفكوكة قد تسبب في عمل دائرة قصر (قفل للدائرة) بين أطراف التوصيل، أو

**i** **ملاحظة**  
يجب أن تشير أسنان القطع بالشفرة دائماً إلى اتجاه دوران الشفرة (انظر الشكل H).

- (2f) أغلق غطاء الشفرة (15) واضغط لأسفل على أفعال غطاء الشفرة (a31).
- أدر رافعة قفل الشد (4) بزاوية 081 درجة في اتجاه عقارب الساعة.

### خلع الشفرة

#### ⚠ تحذير

قد تكون شفرة المنشار ساخنة جداً بعد الاستخدام. اترك الشفرة تبرد عند خلع شفرة المنشار.

- قم بإزالة غطائي الشفرة (15) من المنشار الشريطي.
- أدر رافعة قفل الشد (4) بزاوية 081 درجة في اتجاه عقارب الساعة.
- ابدأ خلع الشفرة من الجزء العلوي واستمر حول البكرات (61). قد ترتد الشفرة أثناء الخلع. شفرات المنشار حادة. ولهذا تعامل معها بحذر شديد.
- يجب فحص السطح المطاطي للبكرات (16) بحثاً عن أي علامات للارتخاء أو التلف عند تغيير الشفرة.

### ضبط دليل توجيه القطع (انظر الشكل

(N)

#### ⚠ تحذير

اخلع مجموعة البطارية قبل الضبط.

- ⚠ **تحذير**  
قد تكون شفرة المنشار ساخنة جداً بعد الاستخدام. اترك الشفرة تبرد عند خلع شفرة المنشار.
- أدر رافعة قفل الشد (4) بزاوية 081 درجة عكس اتجاه عقارب الساعة.
- اقلب المنشار الشريطي رأساً على عقب. ارفع كلا قفلي غطاء الشفرة (a13) وافتح غطاء الشفرة (15).
- ابدأ خلع الشفرة من الجزء العلوي واستمر حول البكرات (2f). قد ترتد الشفرة أثناء الخلع. شفرات المنشار حادة، ولذا يجب الحذر عند التعامل معها.
- يجب فحص السطح المطاطي للبكرات بحثاً عن أي علامات للارتخاء أو التلف عند تغيير الشفرة.

### تركيب الشفرة (SBE 127 18-EC)

- اقلب المنشار الشريطي رأساً على عقب. قم أولاً بفك مسامير قفل غطاء الشفرة (b13) الموجودين في غطاء الشفرة (15). ارفع الركن العلوي لأغطية الشفرات (15)، وإسحب أغطية الشفرات (15) للخارج وإخلعها (انظر الشكل I).
- أدر رافعة قفل الشد (4) بزاوية 180 درجة في اتجاه عقارب الساعة (انظر الشكل J).
- اقلب المنشار الشريطي رأساً على عقب، واضغط بقوة على الشفرة الجديدة بين بكرات دليل توجيه الشفرة (1k) (انظر الشكل K).

#### ⓘ ملاحظة

- تأكد من أن الأسنان منجهة لأسفل وتشير إلى دليل توجيه القطع (انظر الشكل L).
- أمسك الشفرة في بكرات دليل التوجيه (1k)، وقم بتوجيهها حول كلتا البكرتين (b13) وعبر دليل توجيه القطع (8).
- تأكد من إدخال الشفرة بالكامل في بكرات دليل التوجيه (1k) ووضعها بشكل مستقيم مقابل البكرات (16).
- أدر رافعة قفل الشد (4) بزاوية 081 درجة عكس اتجاه عقارب الساعة.
- ثبت أغطية الشفرات (15) في مكانها المناسب. تأكد من تثبيت جميع الأغطية بشكل صحيح (انظر الشكل M).
- أعد ربط مسامير قفل الشفرة.

### SBE 64 18-EC

- قم بفك مسامير ضبط دليل التوجيه (a9) باستخدام مفتاح الأنكيه المرفق (14).
- حركة دليل توجيه القطع (8) إلى الموضع المطلوب.
- اربط كلا المساميرين (a9) بإحكام.

### SBE 127 18-EC

- لضبط دليل توجيه القطع ذي الثلاثة مواضع، اضغط على زر ضبط دليل التوجيه (b9) وحرك دليل توجيه القطع (8) إلى فتحة الموضع المطلوب.

### مصباح LED (انظر الشكل O)

- سيتم تشغيل مصباح LED (7) تلقائياً عند عصر المفتاح الزنبركي ذي السرعة المتغيرة بشكل طفيف قبل بدء تشغيل الآلة. وسيتم إيقاف تشغيلها بعد 01 ثوانٍ تقريباً من تحريكه.
- سيومض مصباح LED بسرعة عند تعرض الآلة و/أو مجموعة البطارية لحمل زائد أو سخونة مفرطة، وستقوم المستشعرات الداخلية بإيقاف تشغيل الآلة. اترك الآلة تستريح لبعض الوقت أو ضع الآلة ومجموعة البطارية بشكل منفصل تحت مصدر لتدفق الهواء لتبريدهم.
- ستومض لمبة LED بشكل أبطأ للإشارة إلى أن شحن البطارية منخفض. أعد شحن مجموعة البطارية.

## وضع اليد المناسب (انظر الشكل S)

### تحذير

لتقليل خطر التعرض لإصابة بدنية خطيرة، استخدم دائماً وضع اليد المناسب.

يتطلب وضع اليد المناسب وضع إحدى يديك على المقبض الأساسي (11) واليد الأخرى على المقبض الأمامي (3).

### القطع العام

- اخلع مجموعة البطارية من الآلة.
- تأكد من تثبيت قطعة العمل بإحكام في مكانها لمنعها من الانزلاق أو الحركة أثناء القطع.
- يجب تركيب شفرة من النوع والحجم المناسبين لمادة قطعة العمل وحجمها.
- حدد مسار القطع بوضوح على قطعة العمل، إذا لزم الأمر.
- قم بتركيب مجموعة البطارية في المنشار الشريطي.
- أمسك المنشار بإحكام بكلتا يديك. تأكد من إبقاء يديك على مناطق الإمساك المعزولة فقط.
- اجعل دليل توجيه القطع ملامساً لقطعة العمل مع إبقاء الشفرة بعيدة عن قطعة العمل.
- ابدأ المنشار واحضره إلى أقصى سرعة القطع المطلوبة قبل تطبيق الشفرة على قطعة العمل.
- قم بإمالة الآلة ببطء وبلطف لجعل شفرة المنشار الشريطي تلامس قطعة العمل. استخدم فقط ضغطاً ثابتاً بقوة كافية على الشفرة للحفاظ على قدرة المنشار على القطع. لا تجبر الآلة على أعمال تفوق قدرتها.

### i

### ملاحظة

أثناء القطع، إذا تعطل المنشار الشريطي أو انحسر في قطعة العمل، فقم بتحرير المفتاح على الفور لتجنب تلف شفرة المنشار الشريطي والمحرك.

### تحذير

يجب دعم القطع الطرفية، والتي ستكون ثقيلة بدرجة كافية لإحداث إصابة عند سقوطها بعد قطعها. قد تكون القطع الطرفية ساخنة وحادة. نوصي بشدة بارتداء أحذية السلامة والفخازات الثقيلة.

### نصائح لقطع أفضل

- ابدأ القطع على سطح بحيث يكون أكبر عدد من الأسنان ملامساً لقطعة العمل في وقت واحد (انظر الشكل T).
- لا تقم مطلقاً بلف شفرة المنشار الشريطي أثناء عملية القطع.
- لا تستخدم أبداً مواد التبريد السائلة مع المناشير الشريطية المحمولة. سيؤدي استخدام مواد التبريد السائلة إلى تراكبها على البكرات وتقليل الأداء.
- إذا حدث اهتزاز مفرط أثناء القطع، فتأكد من تثبيت القطعة التي يتم قطعها بإحكام. إذا استمر الاهتزاز، قم بتغيير شفرة المنشار الشريطي.

## خطاف المنشار (انظر الشكل P)

### تحذير

عندما يتم تعليق المنشار بواسطة الخطاف، لا تهز المنشار أو الشيء الذي يتدلى منه.

### تحذير

تأكد من أن الهيكل المستخدم لتعليق المنشار ثابت بشكل آمن. قد تحدث إصابة بدنية أو تلف في الممتلكات.

### تحذير

استخدم فقط الخطاف المخصص لتعليق المنشار.

قد يؤدي استخدام الخطاف لتعليق أي شيء آخر إلى وقوع إصابة خطيرة. للاستخدام، ارفع خطاف المنشار (10) لأعلى إلى أن يستقر في وضع الفتح. عندما لا يكون قيد الاستخدام، قم دائماً بخفض الخطاف إلى أن يستقر في وضع الغلق.

## المفتاح الزنبركي ذو السرعة المتغيرة (انظر الشكل Q)

### SBE 64 18-EC

لتشغيل الآلة "ON"، اضغط مع التثبيت على زر القفل (1)، ثم اضغط على المفتاح الزنبركي (12). حرر زر القفل (1)، وواصل عصر المفتاح الزنبركي (12) للتشغيل المتواصل. لإيقاف الآلة "OFF"، حرر المفتاح الزنبركي (12). المفتاح الزنبركي ذو السرعة المتغيرة (12) يقدم سرعة أعلى عند زيادة الضغط على الزناد، وسرعة أقل عند تقليل الضغط على الزناد.

### SBE 127 18-EC

لتشغيل الآلة "ON"، اضغط لأسفل على زر القفل من الجانب المميز بعلامة "ON"، ثم اعصر المفتاح الزنبركي (12). لإيقاف الآلة "OFF"، حرر المفتاح الزنبركي (12). لمنع التشغيل غير المتعمد للمنشار، اضغط لأسفل على زر القفل من الجانب المميز بعلامة "ON" وسيتم قفل المفتاح الزنبركي. المفتاح الزنبركي ذو السرعة المتغيرة (12) يقدم سرعة أعلى عند زيادة الضغط على الزناد، وسرعة أقل عند تقليل الضغط على الزناد.

## بكرة السرعة (انظر الشكل R)

يحتوي المنشار الشريطي على بكرة سرعة (2) لضبط السرعة المختلفة. قم بتدوير بكرة السرعة (2) إلى "6" لأقصى سرعة أو إلى "1" لادنى سرعة (SBE 64 18-EC). قم بتدوير بكرة السرعة (2) إلى "5" لأقصى سرعة أو إلى "1" لادنى سرعة (SBE 127 18-EC).

## الصيانة والعناية

## €-بيان المطابقة

**تحذير!**  
ادخل البطارية قبل إجراء أي أعمال على الآلة العاملة بالطاقة.

### التنظيف

- نظف الآلة والشبكة الموجودة في الجانب الأمامي لفنحات التهوية بانتظام. يعتمد مدى تكرار التنظيف على المواد التي تم التعامل معها ومدة الاستخدام.
- قم بنفخ الهيكل الداخلي والمحرك بالهواء الجاف المضغوط لتنظيفهم.

### قطع الغيار والملحقات

بالنسبة للملحقات الأخرى، راجع كتالوجات الشركة الصانعة.

يمكنك التعرف على الصور التوضيحية وقوائم قطع الغيار من خلال صفحتنا الرئيسية:  
[www.flex-tools.com](http://www.flex-tools.com)

## معلومات التخلص من المنتج

### تحذير!

عندما تصبح الآلات العاملة بالطاقة غير صالحة للاستعمال:

- بالنسبة للآلة العاملة بالبطارية، قم بخلع البطارية. دول الاتحاد الأوروبي فقط لا تتخلص من الآلات الكهربائية في النفايات المنزلية!

وفقاً للتوجيه الأوروبي UE/91/2102 الخاص بنفايات الأجهزة الكهربائية والإلكترونية مع اتباع القانون المحلي، يجب جمع الآلات الكهربائية المستهلكة بشكل منفصل وإعادة تدويرها بطريقة صديقة للبيئة.

### استخلاص المواد الخام بدلاً من التخلص في النفايات.

تجب إعادة تدوير الجهاز والملحقات ومكونات التغليف بطريقة صديقة للبيئة. يتم تحديد الأجزاء البلاستيكية لعملية إعادة التدوير وفقاً لنوع المادة.

### تحذير!

لا تتخلص من البطاريات في النفايات المنزلية أو النيران أو الماء. لا تفتح البطاريات المستهلكة.

دول الاتحاد الأوروبي فقط:

وفقاً للتوجيه 2006/66/EC، يجب إعادة تدوير البطاريات المعطوبة أو المستهلكة.

### ملاحظة

يرجى الاستفسار من الوكيل المتواجد في منطقتك عن خيارات التخلص من المنتج!

علن تحت مسؤوليتنا المنفردة أن المنتج الموضح في قسم "المواصفات الفنية" متوافق مع المعايير أو التوجيهات المعيارية التالية:

EN 60745 وفقاً للوائح التنظيمية للتوجيهات

2011/65/EU, 2006/42/EC, 2014/30/EU.

ة: ين فل، ا ت ا دن ت س م ل ا ن ع ة ل و و س م ل ا ة ه ج ل ا

FLEX-Elektrowerkzeuge GmbH, R & D

Bahnhofstrasse 15, D-71711 Steinheim/Murr



كلاوس بيتر فاينبر  
رئيس قسم الجودة

بيتر لامبلي  
رئيس قسم الدعم الفني

1.07.2023; FLEX-Elektrowerkzeuge GmbH  
Bahnhofstrasse 15, D-71711 Steinheim/Murr

## إعفاء من المسؤولية

لا تتحمل الشركة الصانعة وممثلها أي مسؤولية عن أي ضرر أو فوائد ضائعة بسبب تعطل العمل الناتج عن المنتج أو بسبب عدم صلاحية المنتج للاستخدام. لا تتحمل الشركة الصانعة وممثلها أي مسؤولية عن أي ضرر ينتج عن الاستخدام غير الصحيح للمنتج أو بسبب استخدام المنتج مع منتجات تخص شركات أخرى.



Flex-Elektrowerkzeuge GmbH  
Bahnhofstr. 15 71711 Steinheim/Murr  
Tel. +49(0) 7144 828-0  
Fax +49(0) 7144 25899  
info@flex-tools.com  
www.flex-tools.com

---