

FLINQ



EN NL DE FR

FlinQ Garden Trimmer 18V

FQC8519 | Instruction Manual

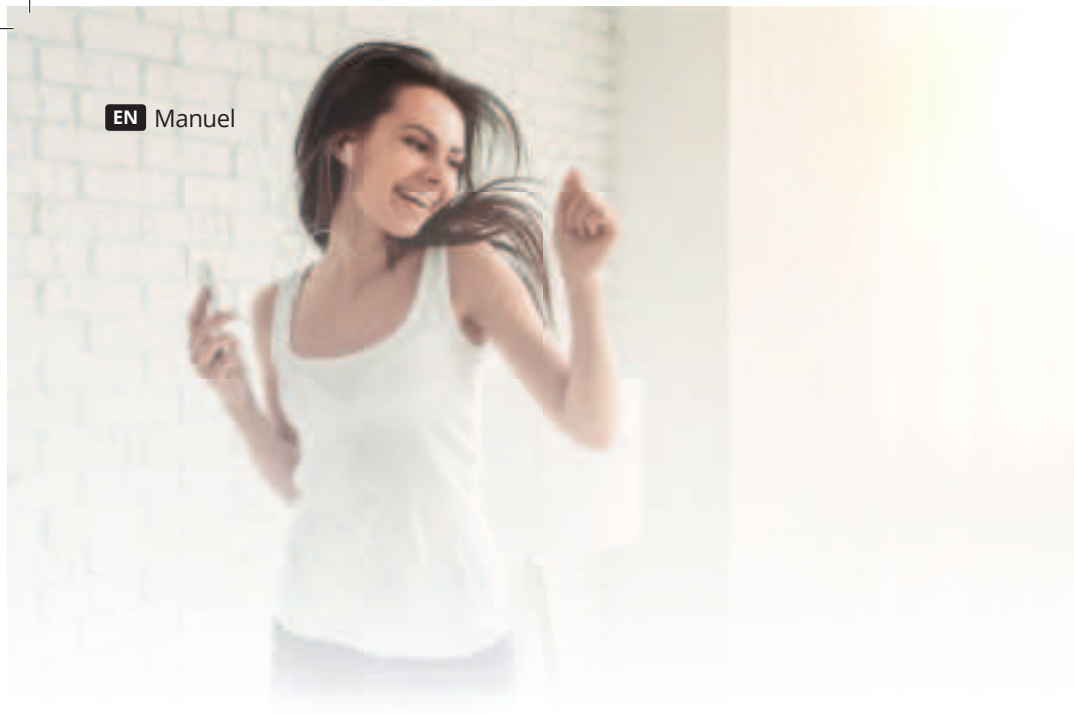

Welcome to the FlinQ family

Thanks for purchasing one of our items! To ensure continuous operation and accuracy, please read these operating instructions carefully before use and save this manual for future use. Passing certain procedures may result in incorrect reading and incorrect use of this product. We hope that you will enjoy using your new FlinQ-product! If by any chance the item is damaged, defective or broken, you are covered with warranty! Please do not hesitate to contact us for any questions, concerns or suggestions at the email address as mentioned in this manual.

Register your FlinQ product

We can imagine you want to treat your FlinQ item carefully. Register your product and you will be entitled to the following:

- ✓ 1 year extra **warranty** (2+1)
- ✓ Personal **support**
- ✓ Digital warranty **certificate**
- ✓ Digital **manual**



Scan the QR code or go to flinqproducts.nl/registration

Warnings and symbols used

The following warnings are used in the instruction manual on the packaging and on the rating label:

- Read the instruction manual
- Follow the warnings and safety notes!
- Use in dry indoor rooms only
- Wear protective gloves
- Protection class II (double insulation)
- Wear ear protection
- Wear safety glasses
- Do not expose to rain
- Read operator's manual
- Switch the product off and remove the battery pack before replacing attachments, cleaning and when not in use
- Protect the battery pack against heat and continuous intense Sunlight
- Protect the battery pack from fire
- Protect the battery pack against water and moisture
- Direct current/voltage
- Wear dust mask
- CE mark indicates conformity with relevant EU directives applicable for this product
- Keep other people out of working area during operation. A distance of at least 15 m must be observed.
- Keep bystanders away

Introduction

We congratulate you on the purchase of your new product. You have chosen a high quality product . The instructions for use are part of the product. They contain important information concerning safety, use and disposal . Before using the product, please familiarise yourself with all of the safety information and instructions for use. Only use the product as described and for the specified applications. If you pass the product on to anyone else, please ensure that you also pass on all the documentation with it.

Intended use

This Li-ion cordless grass trimmer is intended for cutting weed, grass or similar soft vegetation in areas that are hard to reach, e.g. under bushes, on slopes and edges. It may not be used to work on unusual thick, dry or wet grass, e.g. pasture grass, or to

shred leaves. For safety reasons it is essential to read the entire instruction manual before first operation and to observe all the instructions therein. This product is intended for private domestic use only, not for any commercial trade use. It must not be used for any purposes other than those described.

Scope of delivery

- 1x Cordless grass trimmer
- 1x Additional handle
- 1x Protective cover
- 1x Edge guide
- 1x Flower guard
- 1x Line spools
- 2x plastic blades
- 1x Manual



Part description

- 1. Switch lock button
- 2. On/off switch
- 3. Battery holder
- 4. Lock knob for additional handle
- 5. Additional handle
- 6. Height adjustment knob
- 7. Motor head
- 8. Angle adjustment knob for motor head
- 9. Flower guard
- 10. Edge guide
- 11. Battery pack (Not include)
- 12. Release button for battery pack
- 13. Charging level LEDs
- 14. Button (charging level)
- 15. Charger (Not include)
- 16. Charging control LED – Green
- 17. Charging control LED – Red
- 18. Protective cover
- 19. Line spool
- 20. Plastic blades

Specifications

| | |
|---|---|
| Motor voltage | 20V |
| No Load Speed | 8000 rpm |
| Cutting width | 260 mm |
| Line spool | Line length: 1 x 6m Line thickness: 1.6 mm |
| Plastic blade | Twin blades cutting Blade length: 95 mm Blade thickness: 1.9 mm |
| Sound pressure level | 76 dB(A) |
| Sound power level | 89 dB(A) |
| Uncertainty K | 3 dB(A) |
| - Guaranteed sound power level - (in accordance with 2000/14/EC) | 92 dB(A) |

Safety instructions

General power tool safety warnings

WARNINGS!

Read all safety warnings, instructions, illustrations and specifications provided with this power tool. Failure to follow all instructions listed below may result in electric shock, fire and/or serious injury.

Save all warnings and instructions for future reference.

The term "power tool" in the warnings refers to your mains-operated (corded) power tool or battery-operated (cordless) power tool.

Work area safety

1. Keep work area clean and well lit. Cluttered or dark areas invite accidents.
2. Do not operate power tools in explosive atmospheres, such as in the presence of flammable liquids, gases or dust. Power tools create sparks which may ignite the dust or fumes.
3. Keep children and bystanders away while operate a power tool. Distractions can cause you to lose control.

Electrical safety

1. Power tool plugs must match the outlet. Never modify the plug in any way. Do not use any adapter plugs with earthed (grounded) power tools. Unmodified plugs and matching outlets will reduce risk of electric shock.
2. Avoid body contact with earthed or grounded surfaces, such as pipes, radiators, ranges and refrigerators. There is an increased risk of electric shock if your body is earthed or grounded.
3. Do not expose power tools to rain or wet conditions. Water entering a power tool will increase the risk of electric shock.
4. Do not abuse the cord. Never use the cord for carrying, pulling or unplugging the power tool. Keep cord away from heat, oil, sharp edges or moving parts. Damaged or entangled cords increase the risk of electric shock.
5. When operating a power tool outdoors, use an extension cord suitable for outdoor use. Use of a cord suitable for outdoor use reduces the risk of electric shock.
6. If operating a power tool in a damp location is unavoidable, use a residual current device (RCD) protected supply. Use of an RCD reduces the risk of electric shock

Personal safety

1. Stay alert, watch what you are doing and use common sense when operating a power tool. Do not use a power tool while you are tired or under the influence of drugs, alcohol or medication. A moment of inattention while operating power tools may result in serious personal injury.
2. Use personal protective equipment. Always wear eye protection. Protective equipment such as dust mask, non-skid safety shoes, hard hat, or hearing protection used for appropriate conditions will reduce personal injuries.
3. Prevent unintentional starting. Ensure the switch is in the off-position before connecting to power source and/or battery pack, picking up or carrying the tool. Carrying power tools with your finger on the switch or energising power tools that have the switch on invites accidents.
4. Remove any adjusting key or wrench before turning the power tool on. A wrench or a key left attached to a rotating part of the power tool may result in personal injury.
5. Do not overreach. Keep proper footing and balance at all times. This enables better control of the power tool in unexpected situations.
6. Dress properly. Do not wear loose clothing or jewellery. Keep your hair, clothing and gloves away from moving parts. Loose clothes, jewellery or long hair can be caught in moving parts.
7. If devices are provided for the connection of dust extraction and collection facilities, ensure these are connected and properly used. Use of dust collection can reduce dust-related hazards.
8. Do not let familiarity gained from frequent use of tools allow you to become complacent and ignore tool safety principles. A careless action can cause severe injury with in a fraction of a second.

Power tool use and care

1. Do not force the power tool. Use the correct power tool for your application. The correct power tool will do the job better and safer at the rate for which it was designed.
2. Do not use the power tool if the switch does not tum it on and off. Any power tool that cannot be controlled with the switch is dangerous and must be repaired.
3. Disconnect the plug from the power source and/or the battery pack from the power tool before making any adjustments, changing accessories, or storing power tools. Such preventive safety measures reduce the risk of starting the power tool accidentally.

4. Store idle power tools out of the reach of children and do not allow persons unfamiliar with the power tool or these instructions to operate the power tool. Power tools are dangerous in the hands of untrained users.
5. Maintain power tools and accessories. Check for misalignment or binding of moving parts, breakage of parts and any other condition that may affect the power tool's operation. If damaged, have the power tool repaired before use. Many accidents are caused by poorly maintained power tools.
6. Keep cutting tools sharp and clean. Properly maintained cutting tools with sharp cutting edges are less likely to bind and are easier to control.
7. Use the power tool, accessories and tool bits etc. in accordance with these instructions, taking into account the working conditions and the work to be performed. Use of the power tool for operations different from those intended could result in a hazardous situation.
8. Keep handles and grasping surfaces dry, clean and free from oil and grease. Slippery handles and grasping surfaces do not allow for safe handling and control of the tool in unexpected situations.

Battery tool use and care

1. Recharge only with the charger specified by the manufacturer. A charger that is suitable for one type of battery pack may create a risk of fire when used with another battery pack.
2. Use power tools only with specifically designated battery packs. Use of any other battery packs may create a risk of injury and fire.
3. When battery pack is not in use, keep it away from other metal objects, like paper clips, coins, keys, nails, screws or other small metal objects, that can make a connection from one terminal to another. Shorting the battery terminals together may cause burns or a fire.
4. Under abusive conditions, liquid may be ejected from the battery; avoid contact. If contact accidentally occurs, flush with water. If liquid contacts eyes, additionally seek medical help. Liquid ejected from the battery may cause irritation or burns.
5. Do not use a battery pack or tool that is damaged or modified. Damaged or modified batteries exhibit unpredictable behaviour resulting in fire, explosion or risk of injury.
6. Do not expose a battery pack or tool to fire or excessive temperature. Exposure to fire or temperature above 130 degrees may cause explosion.
7. Follow all charging instruction and do not charge the battery pack or tool outside the temperature range specified in the instruction. Charging improperly or at

temperatures outside the specified range may damage the battery and increase the risk of the fire.

Service

1. Have your power tool serviced by a qualified repair person using only identical replacement parts. This will ensure that the safety of the power tool is maintained.
2. Never service damaged battery packs. Service of battery packs should only be performed by the manufacturer or authorized service providers.

Additional safety instructions for line trimmer

1. Wear safety goggles when operating this tool.
2. Wear gloves when operating this tool.
3. Do not expose the tool to rain or high humidity.
4. Be familiar with the controls and proper use of trimmer .
5. Never allow children or people unfamiliar with the instructions to use the trimmer.
6. Keep children, other people and pets away from the trimmer; the grass which is cut and dispersed may contain stones and debris. Stop using the trimmer while people, especially children, or pets are nearby.
7. Do not let other people or animals come within 15 feet of the trimmer when in use.
8. Only use the trimmer in daylight or good artificial light.
9. Before using the trimmer and after any impact, check for signs of wear or damage and repair as necessary; Do not use the trimmer if the cutting device is not secured properly or is damaged.
10. Always check the good working order of the trimmer which, if not adequate, could endanger the user.
11. Never operate the trimmer with damaged guards or without the guards in place.
12. Before starting the trimmer, make sure that the nylon line is not touching stones or debris.
13. Keep hands and feet away from the cutting means at all times and especially when switching on the motor.
14. Take care against injury from the cutter blade fitted for trimming the filament line length. After extending new cutter line always return the trimmer to its normal operating position before switching on.
15. Never fit metal cutting elements.
16. Never use replacement parts or accessories not provided or recommended by the manufacturer.
17. Remove the battery before checking, cleaning or working on the trimmer and

when it is not in use.

18. Always ensure that ventilation openings are kept clear of debris.
19. To avoid unintentional starting, do not carry the machine with a finger on the on/off switch.
20. Remain in a stable and secure position while operating the trimmer.
21. Keep the area being cut free from wires, stones and debris.
22. Do not cut against hard objects. This could cause injury or damage the trimmer.
23. Warning! Cutting elements continue to rotate after the motor is switched off.
24. Do not try stopping the cutting device (nylon line) with your hands. Always let it come to a stop by itself.
25. Do not use the trimmer to cut grass which is not in contact with the ground; for example do not cut grass which is on walls or rocks etc.
26. Do not cross roads or gravel paths with the trimmer still running.

NOTE: Do not switch the line trimmer on and off frequently over a short period of time, and in particular do not play with the ON/OFF switch

Battery charger safety warnings

- This appliance can be used by children aged from 8 years and above and persons with reduced physical, sensory or mental capabilities or lack of experience and knowledge if they have been given supervision or instruction concerning use of the appliance in a safe way and understand the hazards involved. Children shall not play with the appliance. Cleaning and user maintenance shall not be made by children without supervision.
- Do not charge non-rechargeable batteries. Disregarding this instruction is hazardous.
- If the supply cord is damaged, it must be replaced by the manufacturer, its service agent or similarly qualified persons in order to avoid a hazard.
- Protect the electrical parts against moisture. Do not immerse such parts in water or other liquids to avoid electrical shock. Never hold the appliance under running water. Pay attention to the instructions provided for cleaning, maintenance and repair.
- The appliance is suitable for indoor use only.

ATTENTION!

This charger is only designed for charging the battery pack types:

| | | |
|---------|--------|----------|
| FQC8516 | 2.0 Ah | 5 cell |
| FQC8517 | 4.0 Ah | 10 cells |

Before first use

Accessories

WARNINGS!

Do not use accessories not recommended by FLINQ. This may result in electric shock or fire.

NOTE: This instruction manual contains information and suggestions for several accessory tools and their uses. The accessory tools depicted are not included in the shipment (see "Scope of delivery"), but are meant to indicate additional possibilities for using this product.

To operate this product safely and correctly, the following accessories, i.e. tools and accessory tools, are necessary:

- Suitable accessory tools
- Suitable personal protective equipment

Accessories and accessory tools are available through your authorised dealer. When buying always consider the technical requirements of this product (see "Technical data"). If you are not certain, ask a qualified specialist and get advice from your trusted dealer.

Assembly

Protective cover

1. Place the protective cover [18] onto the motor head [7].
2. Fasten the protective cover [18] with 2 cross-head screws [21].



Flower guard

1. Pull the flower guard [9] apart.
2. Insert both open ends of the flower guard [9] into the lateral slots on the lower motor head [7].
3. The spacer bracket 11 snaps into 2 positions.

Edge guide

Hold the wheel [10] and support arm, press the wheel into the hole of support arm, using 2pcs ST4 x 14 screw to install support arm on protective cover.

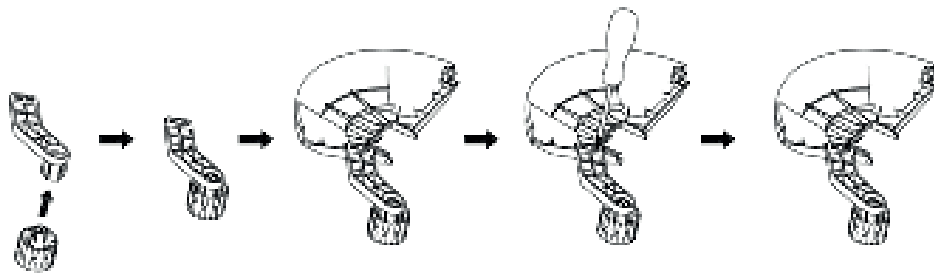

Additional handle

Assemble the auxiliary handle to the mount provided, then secure the auxiliary handle with the help of the screw and the adjustment lock provided.

Checking the battery pack charging level

Check battery pack charge level: Press the button [14]. The charging level LEDs [13] light up:

| LEDs [13] | Charging levels |
|----------------------|-----------------|
| 4 LEDs light up | Maximum |
| 2 or 3 LEDs light up | Medium |
| 1 LED light up | Low |

Charging the battery pack

NOTE: The battery pack may be charged at any time without reducing its life. Interrupting the charging process does not damage the battery pack [11].

Charge the battery pack [11] before operation when it is at medium or low charging

level. The charging control LEDs (green [16] and red [17]) indicate the status of the charger [15] and the battery pack [11]:

| LED | Status |
|--|-----------------------------------|
| Red LED lights up | Battery pack charges |
| Green LED lights up | Battery pack fully charged |
| Green and red LED flashing | Battery pack defective |
| Red LED flashing | Battery pack too cold or too warm |
| Green LED lights up (without battery pack) | Charger ready |

1. Insert the battery pack [11] into the charger [15].
2. Connect the mains plug of the charger [15] to the socket.
3. When the battery pack [11] is fully charged: Remove the battery pack from the charger [15]. Then disconnect the mains plug of the charger from the socket.

Operation

Adjusting the angle of additional handle

Undo the adjustment lock knob for the additional handle [5] until it can be moved forwards or backwards without any great resistance. Set the required position and tighten the lock knob again.

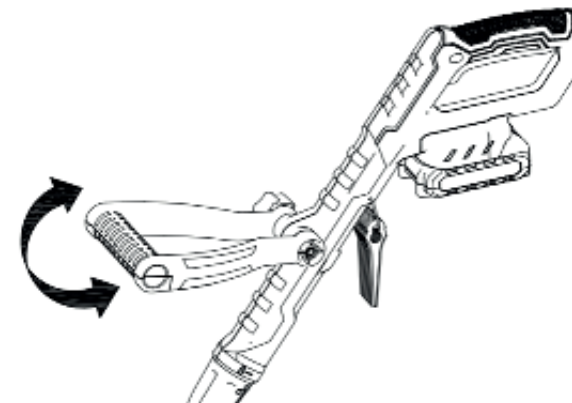

Adjusting the angle of motor head motor

Press the button [8] for the angle of adjustment to choose a fit position. Five different locking angles are possible.

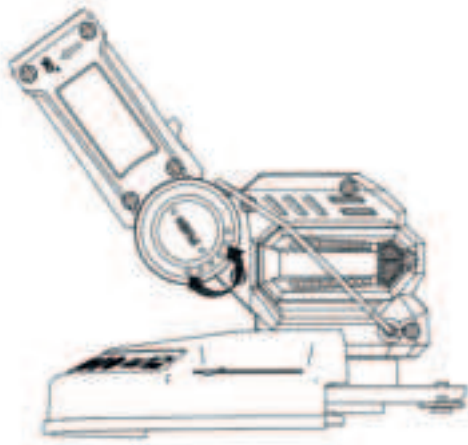

Height adjustment

Undo the union nut [6] until the grass trimmer handle can be moved in and out freely. Now set the required working height and secure the handle in this position by tightening the union nut [6] again.

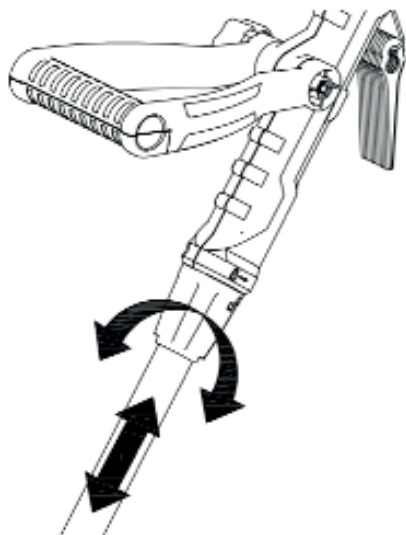

Adjusting the angle of handle

Slide the latch upwards and rotate the handle until it latches into the desired position.



Replace the line spool

1. Remove the battery pack
2. Open the spool cap [24] by simultaneously pressing both releases [22] on the spool cap.
3. Remove the cover of the spool cap [22] and take out the line spool [19].
4. Press the line ends of the new spool out of the slots [23].
5. Insert the new line spool into the spool cap [24]. The side of the spool on which the winding direction of the spool is indicated by arrows must be visible after insertion.
6. Insert both ends of the line through the opposite line outlet loops [23].
7. Put the cover back on the spool cap [24]. Make sure that the releases [22] on the cover fit precisely into the recesses on the spool cap. You will hear the releases snap into place.
8. Pull on the line ends until the line ends protrude approx. 1 cm beyond the line cutter [25]



Replace the cutting blade

Slide the cutting blade inward and push it out of the pin on the cutting disk.
Place the new cutting blade insert on the pin and pull out the insert until it snaps in.

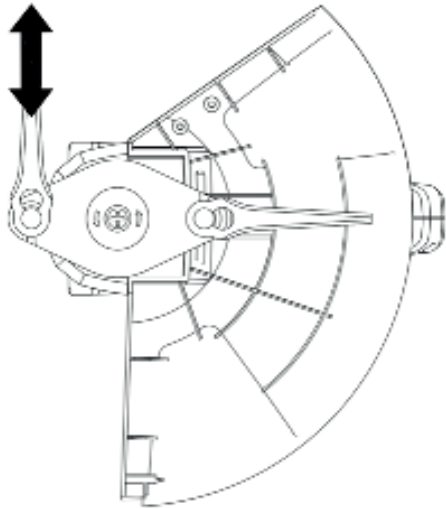

Line spool cutting change to blade cutting

1. Remove the battery pack
2. Open the spool cap by simultaneously pressing both releases on the spool cap.
3. Remove the cover of the spool cap and release the screw to take out the line spool.

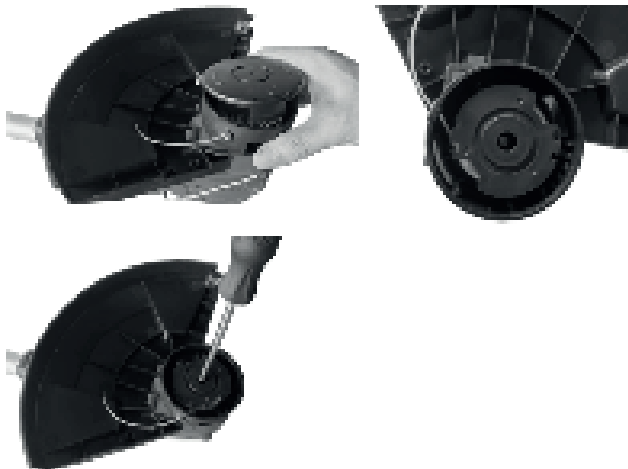

4. Put the blade plate on and tighten the screw.



Switching on and off

CAUTION! Risk of injury!

Accessory tools can be sharp and may become hot during use. Always wear protective gloves when handling accessory tools!

CAUTION! Risk of injury!

Keep your hands away from the accessory tool when the product is in operation. Always hold the product with both hands while working. Never work on materials containing asbestos. Asbestos is considered carcinogenic.

Switching on:

- Press the switch lock button [1].
- Press the on/off switch [2].
- Release the switch lock button [1].

Switching off:

- Release the on/off switch [2].

Working instructions

WARNING!

- Do not cut moist or wet grass.
- Before switching on the product make sure that the line spool [19] does not touch any stones, scree, or other foreign objects.
- Switch on the product before you approach the grass that is to be cut.
- Do not overload the product during operation.

Avoid contact with obstacles (stones, walls, fences, etc.). Otherwise the line spool [19] wears out quickly.

Avoid using the product in bad weather, especially if there is a danger of lightning. Do not select a position for the additional handle [5] that is too close to the upper handle. Otherwise you cannot control the product properly.

Cutting grass

Cut the grass by swaying the product sideways to the right and left.

Cut slowly and hold the product with the cutting circle parallel to the ground when cutting.

Cut tall grass by a series of levels from top to bottom.

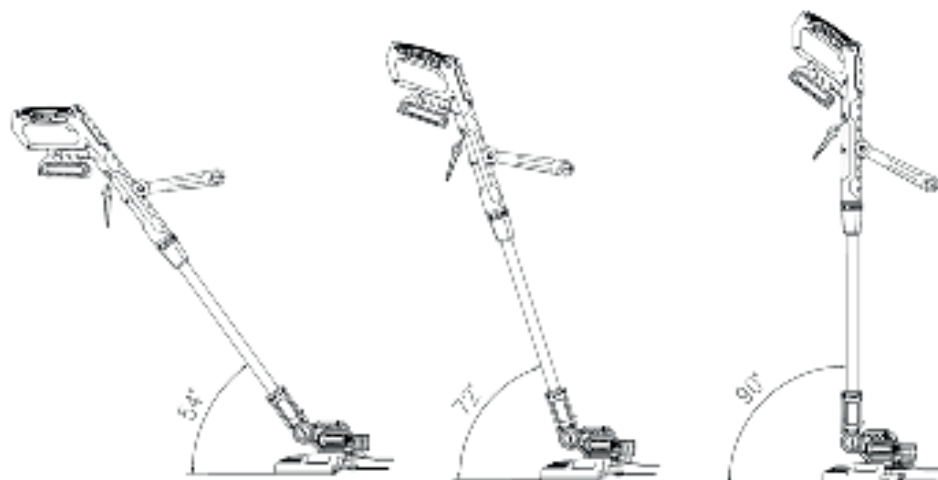

Lawn edge trimming

To cut the edges of lawns and flower beds, the grass trimmer can be converted as follows:

Push the lock for the rotatable motor head [7] in the direction of the arrow as shown on locking cover.

Turn the motor head [7] through 90° in the required direction until it latches in place. Now you have converted the grass trimmer to an edge trimmer for cutting the lawn vertically.

Warning! Cutting elements continue to rotate for a moment after the motor is switched off.

Warning! Always switch off machine before placing it down.

Cleaning and care

WARNINGS!

Always switch the product off, remove the battery pack [11] and let the product cool down before performing inspection, maintenance and cleaning work!

Cleaning

NOTE: Do not use chemical, alkaline, abrasive or other aggressive detergents or disinfectants to clean this product as they might be harmful to its surfaces.

Never allow fluids to get into the products.

The product must always be kept clean, dry and free from oil or grease. Remove debris from it after each use and before storage.

Regular and proper cleaning will help ensure safe use and prolong the life of the product.

Clean the product with a dry cloth. Use a soft brush for areas that are hard to reach. In particular clean the air vents after every use with a cloth and soft brush.

The vents must always be clear.

Maintenance

Before and after each use, check the product and accessories (e.g. accessory tools) for wear and damage. If required, exchange them for new ones as described in this instruction manual. Observe the technical requirements (see "Technical data").

Repair

This product does not contain any parts that can be repaired by the user. Contact an authorised service centre or a similar qualified person to have it checked and repaired.

Storage

Switch the product off.

Clean the product as described above.

Store the product and its accessories in a dark, dry, frost-free, well-ventilated place.

Always store the product in a place that is inaccessible to children. The ideal long term storage (longer than 3 months) temperature is between +20 and +26.

Battery pack advice

Only store the battery pack [11] partially charged. The battery pack should be charged to 40 % to 60 % (3 charging level LEDs [13] light up) before storing for extended

periods.

Check the battery pack [11] charge about every 3 months when storing for extended periods. Recharge as necessary.

Transportation

Push the rotation direction switch [4] to the centre position to lock the on/off switch [5].

Transport the product in box.

Protect the product from any heavy impact or strong vibrations which may occur during transportation in vehicles.

Secure the product to prevent it from slipping or falling over.

Disposal

The packaging is made entirely of recyclable materials, which you may dispose of at local recycling facilities.

Observe the marking of the packaging materials for waste separation, which are marked with abbreviations (a) and numbers (b) with following meaning: 1-7: plastics / 20-22: paper and fibreboard / 80-98: composite materials.

The product incl. accessories and packaging materials are recyclable and are subject to extended producer responsibility. Dispose them separately, following the illustrated info-tri (sorting information), for better waste treatment.

Contact your local refuse disposal authority for more details of how to dispose of your worn-out product

To help protect the environment, please dispose of the product properly when it has reached the end of its useful life and not in the household waste. Information on collection points and their opening hours can be obtained from your local authority.

Faulty or used batteries/rechargeable batteries must be recycled. Return the batteries/rechargeable batteries and/or the product to the available collection points.

Environmental damage through incorrect disposal of the batteries/rechargeable batteries!

Remove the batteries/battery pack from the product before disposal.

Batteries/rechargeable batteries may not be disposed of with the usual domestic waste. They may contain toxic heavy metals and are subject to hazardous waste treatment rules and regulations. The chemical symbols for heavy metals areas follows: Cd= cadmium, Hg = mercury, Pb =lead. That is why you should dispose of used batteries/rechargeable batteries at a local collection point.

Warranty

The product has been manufactured to strict quality guidelines and meticulously examined before delivery. In the event of material or manufacturing defects you have legal rights against the retailer of this product. Your legal rights are not limited in any way by our warranty detailed below.

The warranty for this product is 3 years from the date of purchase. The warranty period begins on the date of purchase. Keep the original sales receipt in a safe location as this document is required as proof of purchase.

Any damage or defects already present at the time of purchase must be reported without delay after unpacking the product.

Should the product show any fault in materials or manufacture within 3 years from the date of purchase, we will repair or replace it-at our choice-free of charge to you. The warranty period is not extended as a result of a claim being granted. This also applies to replaced and repaired parts.

This warranty becomes void if the product has been damaged, or used or maintained improperly.

The warranty covers material or manufacturing defects. This warranty does not cover product parts subject to normal wear and tear, thus considered consumables (e.g. batteries, tubes, cartridges), nor damage to fragile parts. e.g. switches or glass parts.

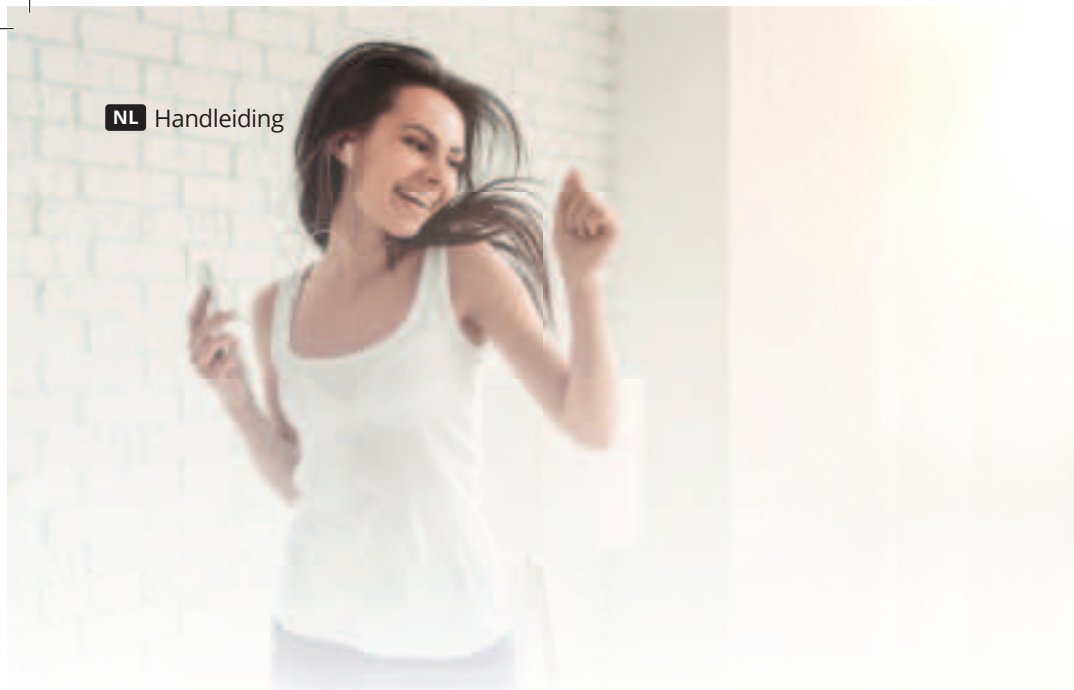

Welkom bij de FlinQ familie

Bedankt dat je voor een van onze artikelen heeft gekozen! Om een continue werking en nauwkeurigheid te garanderen, dien je deze gebruiksaanwijzing voor gebruik zorgvuldig te lezen en deze te bewaren voor toekomstig gebruik. Het overslaan van bepaalde procedures kan leiden tot onjuiste lezing en onjuist gebruik van dit product. Wij wensen je veel plezier met uw nieuwe FlinQ-product! Als het artikel per ongeluk beschadigd, defect of kapot is, dan heb je recht op garantie! Aarzel niet om contact met ons op te nemen bij vragen, opmerkingen of suggesties op het e-mailadres zoals vermeld in deze handleiding.

Registreer je FlinQ product

Je FlinQ product, daar ben je extra zuinig op en dat begrijpen we. Registreer gratis je product en profiteer onder meer van:

- ✓ 1 jaar extra **garantie** (2+1)
- ✓ Persoonlijke **ondersteuning**
- ✓ Digitaal **garantie certificaat**
- ✓ Digitale **handleiding**



Scan de QR code of ga naar flinqproducts.nl/registreren/

Waarschuwingen en symbolen

De volgende waarschuwingen worden gebruikt in de gebruiksaanwijzing, op de verpakking en op het typeplaatje:

- Lees de gebruiksaanwijzing
- Volg de waarschuwingen en veiligheidsinstructies op!
- Alleen gebruiken in droge binnenruimtes
- Draag beschermende handschoenen
- Beschermingsklasse II (dubbele isolatie)
- Draag gehoorbescherming
- Draag een veiligheidsbril
- Niet blootstellen aan regen
- Lees de gebruiksaanwijzing
- Schakel het product uit en verwijder de accu voordat u opzetstukken vervangt, reinigt of wanneer u het product niet gebruikt
- Bescherm de accu tegen hitte en continu intens zonlicht
- Bescherm de accu tegen vuur
- Bescherm de accu tegen water en vocht
- Gelijkstroom/-spanning
- Draag een stofmasker
- De CE-markering geeft aan dat het product voldoet aan de relevante EU-richtlijnen die van toepassing zijn op dit product
- Houd anderen tijdens het gebruik buiten het werkgebied. Houd een afstand van minimaal 15 m aan.
- Houd omstanders uit de buurt

Inleiding

Wij feliciteren u met de aankoop van uw nieuwe product. U hebt gekozen voor een product van hoge kwaliteit. De gebruiksaanwijzing maakt deel uit van het product. Ze bevatten belangrijke informatie over veiligheid, gebruik en afvoer. Lees voor gebruik alle veiligheidsinformatie en gebruiksaanwijzingen aandachtig door. Gebruik het product alleen zoals beschreven en voor de aangegeven toepassingen. Als u het product doorgeeft aan iemand anders, zorg er dan voor dat u ook alle documentatie meegeeft.

Beoogd gebruik

Deze Li-ion accu grastrimmer is bedoeld voor het maaien van onkruid, gras of soortgelijke zachte vegetatie op moeilijk bereikbare plaatsen, bijvoorbeeld onder struiken, op hellingen en randen. Hij mag niet worden gebruikt voor het maaien van ongewoon dik, droog of nat gras, zoals weidegras, of om

Bladeren versnipperen. Om veiligheidsredenen is het essentieel om de volledige gebruiksaanwijzing vóór het eerste gebruik te lezen en alle instructies daarin op te volgen. Dit product is uitsluitend bedoeld voor privégebruik, niet voor commercieel gebruik. Het mag niet voor andere doeleinden worden gebruikt dan beschreven.

Leveringsomvang

- 1x Accu grastrimmer
- 1x Extra handgreep
- 1x Beschermhoes
- 1x Kantgeleider
- 1x Bloembeschermer
- 1x Lijnspoelen
- 2x Kunststof messen
- 1x Handleiding



Onderdeelbeschrijving

1. Vergrendelknop
2. Aan/uit-schakelaar
3. Batterijhouder
4. Vergrendelknop voor extra handgreep
5. Extra handgreep
6. Hoogteverstelknop
7. Motorkop
8. Hoekverstelknop voor motorkop
9. Bloembeschermer
10. Randgeleider
11. Accu (niet inbegrepen)
12. Ontgrendelknop voor accu
13. LED's voor laadniveau
14. Knop (laadniveau)
15. Oplader (niet inbegrepen)
16. LED voor laadcontrole - groen
17. LED voor laadcontrole - rood
18. Beschermkap
19. Lijnspoel
20. Kunststof messen

Specificaties

| | |
|---|--|
| Motor voltage | 20V |
| Snelheid zonder belasting | 8000 rpm |
| Snijbreedte | 260 mm |
| Lijnspoel | Lijnlengte: 1 x 6 m Lijndikte: 1,6 mm |
| Kunststof mes | Dubbel mes snijden Lemmetlengte: 95 mm Lemmetdikte: 1,9 mm |
| Geluidsdrukkniveau | 76 dB(A) |
| Sound power level | 89 dB(A) |
| Onzekerheid K | 3 dB(A) |
| - Gegarandeerd geluidsvermogensniveau - (conform 2000/14/EG) | 92 dB(A) |

Veiligheidsinstructies

Algemene veiligheidswaarschuwingen voor elektrisch gereedschap

WAARSCHUWINGEN!

Lees alle veiligheidswaarschuwingen, instructies, illustraties en specificaties die bij dit elektrische gereedschap zijn geleverd. Het niet opvolgen van alle onderstaande instructies kan leiden tot een elektrische schok, brand en/of ernstig letsel.

Bewaar alle waarschuwingen en instructies voor toekomstig gebruik.

De term "elektrisch gereedschap" in de waarschuwingen verwijst naar uw elektrisch gereedschap dat op het lichtnet (met snoer) werkt of op een accu (snoerloos).

Veiligheid van de werkruimte

1. Houd de werkruimte schoon en goed verlicht. Rommelige of donkere ruimtes zijn een risico op ongelukken.
2. Gebruik elektrisch gereedschap niet in explosieve atmosferen, zoals in de aanwezigheid van ontvlambare vloeistoffen, gasen of stof. Elektrisch gereedschap veroorzaakt vonken die het stof of de dampen kunnen doen ontbranden.
3. Houd kinderen en omstanders uit de buurt tijdens het gebruik van elektrisch gereedschap. Afleiding kan ertoe leiden dat u de controle verliest.

Elektrische veiligheid

1. Stekkers van elektrisch gereedschap moeten in het stopcontact passen. Wijzig de stekker nooit op nigerlei wijze. Gebruik geen adapterstekkers met geaard elektrisch gereedschap. Ongewijzigde stekkers en bijpassende stopcontacten verminderen het risico op een elektrische schok.
2. Vermijd lichaamscontact met geaarde oppervlakken, zoals leidingen, radiatoren, fornuizen en koelkasten. Er is een verhoogd risico op een elektrische schok als uw lichaam geaard is.
3. Stel elektrisch gereedschap niet bloot aan regen of natte omstandigheden. Water dat in een elektrisch gereedschap komt, verhoogt het risico op een elektrische schok.
4. Misbruik het snoer niet. Gebruik het snoer nooit om het elektrisch gereedschap te dragen, te trekken of los te koppelen. Houd het snoer uit de buurt van hitte, olie, scherpe randen of bewegende onderdelen. Beschadigde of verstrengelde snoeren verhogen het risico op een elektrische schok.
5. Gebruik bij gebruik van elektrisch gereedschap buitenshuis een verlengsnoer dat geschikt is voor gebruik buitenshuis. Het gebruik van een snoer dat geschikt is voor gebruik buitenshuis vermindert het risico op een elektrische schok.

6. Als het gebruik van elektrisch gereedschap in een vochtige omgeving onvermijdelijk is, gebruik dan een aardlekschakelaar (RCD). Het gebruik van een aardlekschakelaar vermindert het risico op een elektrische schok.

Persoonlijke veiligheid

1. Blijf alert, let op wat u doet en gebruik uw gezonde verstand bij het bedienen van elektrisch gereedschap. Gebruik geen elektrisch gereedschap als u moe bent of onder invloed bent van drugs, alcohol of medicijnen. Een moment van onoplettendheid tijdens het bedienen van elektrisch gereedschap kan leiden tot ernstig persoonlijk letsel.
2. Gebruik persoonlijke beschermingsmiddelen. Draag altijd oogbescherming. Beschermende uitrusting zoals een stofmasker, antislipschoenen, een helm of gehoorbescherming die onder de juiste omstandigheden wordt gebruikt, vermindert persoonlijk letsel.
3. Voorkom onbedoeld starten. Zorg ervoor dat de schakelaar in de uit-stand staat voordat u de stroombron en/of accu aansluit, het gereedschap oppakt of draagt. Het dragen van elektrisch gereedschap met uw vinger op de schakelaar of het inschakelen van elektrisch gereedschap met de schakelaar aan, is een risico op ongelukken.
4. Verwijder eventuele stelsleutels of moersleutels voordat u het elektrische gereedschap inschakelt. Een moersleutel of moersleutel die aan een draaiend onderdeel van het elektrische gereedschap blijft zitten, kan leiden tot persoonlijk letsel.
5. Reik niet te ver. Zorg te allen tijde voor een goede houding en evenwicht. Dit zorgt voor een betere controle over het elektrische gereedschap in onverwachte situaties.
6. Kleed u correct. Draag geen losse kleding of sieraden. Houd uw haar, kleding en handschoenen uit de buurt van bewegende delen. Losse kleding, sieraden of lang haar kunnen in bewegende delen terecht komen.
7. Indien er voorzieningen aanwezig zijn voor het aansluiten van stofafzuiging en -opvang, zorg er dan voor dat deze correct zijn aangesloten en gebruikt. Het gebruik van stofafzuiging kan stofgerelateerde gevaren verminderen.
8. Laat de vertrouwdheid die u opdoet door frequent gebruik van gereedschap, u niet onachtzaam maken en de veiligheidsprincipes van het gereedschap negeren. Een onzorgvuldige handeling kan binnen een fractie van een seconde ernstig letsel veroorzaken.

Gebruik en onderhoud van elektrisch gereedschap

1. Forceer het elektrische gereedschap niet. Gebruik het juiste elektrische gereedschap voor uw toepassing. Het juiste elektrische gereedschap zal de klus beter en veiliger klaren met de snelheid waarvoor het is ontworpen.

2. Gebruik het elektrische gereedschap niet als de schakelaar het niet aan en uit zet. Elk elektrisch gereedschap dat niet met de schakelaar kan worden bediend, is gevaarlijk en moet worden gerepareerd.
3. Haal de stekker uit het stopcontact en/of haal de accu uit het elektrische gereedschap voordat u aanpassingen uitvoert, accessoires verwisselt of het elektrische gereedschap opbergt. Dergelijke preventieve veiligheidsmaatregelen verminderen het risico dat het elektrische gereedschap per ongeluk start.
4. Bewaar elektrisch gereedschap dat niet in gebruik is buiten het bereik van kinderen en laat personen die niet bekend zijn met het gereedschap of deze instructies het niet gebruiken. Elektrisch gereedschap is gevaarlijk in de handen van ongetrainde gebruikers.
5. Onderhoud elektrisch gereedschap en accessoires. Controleer op verkeerde uitlijning of vastlopen van bewegende onderdelen, breuk van onderdelen en andere omstandigheden die de werking van het gereedschap kunnen beïnvloeden. Laat het gereedschap repareren als het beschadigd is. Veel ongelukken worden veroorzaakt door slecht onderhouden elektrisch gereedschap.
6. Houd snijgereedschap scherp en schoon. Goed onderhouden snijgereedschap met scherpe snijkanten loopt minder snel vast en is gemakkelijker te controleren.
7. Gebruik het elektrische gereedschap, de accessoires en bits, enz. volgens deze instructies, rekening houdend met de werkomstandigheden en de uit te voeren werkzaamheden. Het gebruik van het elektrische gereedschap voor andere dan de beoogde werkzaamheden kan leiden tot een gevaarlijke situatie.
8. Houd handgrepen en grijpvlakken droog, schoon en vrij van olie en vet. Gladde handgrepen en grijpvlakken zorgen ervoor dat u het gereedschap in onverwachte situaties niet veilig kunt hanteren en beheersen.

Gebruik en onderhoud van accugereedschap

1. Laad de accu alleen op met de door de fabrikant aangegeven lader. Een lader die geschikt is voor één type accu kan brandgevaar opleveren bij gebruik met een andere accu.
2. Gebruik elektrisch gereedschap alleen met specifiek daarvoor bestemde accu's. Het gebruik van andere accu's kan letsel en brandgevaar opleveren.
3. Houd de accu, wanneer deze niet in gebruik is, uit de buurt van andere metalen voorwerpen, zoals paperclips, munten, sleutels, spijkers, schroeven of andere kleine metalen voorwerpen, die een verbinding kunnen maken tussen de ene en de andere pool. Kortsluiting van de accupolen kan brandwonden of brand veroorzaken.
4. Onder oneigenlijke omstandigheden kan er vloeistof uit de accu lekken; vermijd

contact. Spoel de accu met water als dit per ongeluk gebeurt. Raadpleeg bovendien een arts als de vloeistof in de ogen komt. Uit de accu lekkende vloeistof kan irritatie of brandwonden veroorzaken.

5. Gebruik geen beschadigde of aangepaste accu of gereedschap. Beschadigde of aangepaste accu's vertonen onvoorspelbaar gedrag, wat kan leiden tot brand, explosie of letsel.
6. Stel een accu of gereedschap niet bloot aan vuur of extreme temperaturen. Blootstelling aan vuur of temperaturen boven 54 graden Celsius kan een explosie veroorzaken.
7. Volg alle laadinstructies en laad de accu of het gereedschap niet op buiten het in de instructies aangegeven temperatuurbereik. Onjuist opladen of opladen bij temperaturen buiten het aangegeven bereik kan de accu beschadigen en het risico op brand vergroten.

Service

1. Laat uw elektrische gereedschap onderhouden door een gekwalificeerde reparateur die uitsluitend identieke vervangingsonderdelen gebruikt. Dit garandeert de veiligheid van het elektrische gereedschap.
2. Onderhoud nooit beschadigde accu's. Onderhoud van accu's mag alleen worden uitgevoerd door de fabrikant of erkende serviceproviders.

Aanvullende veiligheidsinstructies voor lijntrimmer

1. Draag een veiligheidsbril tijdens het gebruik van dit gereedschap.
2. Draag handschoenen tijdens het gebruik van dit gereedschap.
3. Stel het gereedschap niet bloot aan regen of hoge luchtvochtigheid.
4. Zorg dat u bekend bent met de bedieningselementen en het juiste gebruik van de trimmer.
5. Laat kinderen of mensen die niet bekend zijn met de instructies de trimmer nooit gebruiken.
6. Houd kinderen, andere mensen en huisdieren uit de buurt van de trimmer; het gras dat wordt gemaaid en verspreid, kan stenen en vuil bevatten. Stop het gebruik van de trimmer wanneer er mensen, met name kinderen, of huisdieren in de buurt zijn.
7. Laat andere mensen of dieren niet binnen een straal van 4,5 meter van de trimmer komen wanneer deze in gebruik is.
8. Gebruik de trimmer alleen bij daglicht of goed kunstlicht.
9. Controleer voor gebruik en na een botsing de trimmer op tekenen van slijtage of schade en repareer deze indien nodig. Gebruik de trimmer niet als het

- snijmechanisme niet goed is bevestigd of beschadigd is.
10. Controleer altijd de goede staat van de trimmer. Indien dit niet het geval is, kan dit de gebruiker in gevaar brengen.
 11. Gebruik de trimmer nooit met beschadigde beschermkappen of zonder dat de beschermkappen op hun plaats zitten.
 12. Controleer vóór het starten van de trimmer of de nylondraad geen stenen of ander vuil raakt.
 13. Houd handen en voeten te allen tijde uit de buurt van de snij-inrichting, vooral wanneer u de motor inschakelt.
 14. Pas op voor letsel door het snijmes dat is gemonteerd voor het trimmen van de draad. Na het uittrekken van een nieuwe snij-inrichting, zet u de trimmer altijd terug in de normale werkpositie voordat u hem inschakelt.
 15. Monteer nooit metalen snij-elementen.
 16. Gebruik nooit vervangende onderdelen of accessoires die niet door de fabrikant zijn geleverd of aanbevolen.
 17. Verwijder de accu voordat u de trimmer controleert, reinigt of eraan werkt wanneer deze niet in gebruik is.
 18. Zorg er altijd voor dat de ventilatieopeningen vrij blijven van vuil.
 19. Draag de machine niet met uw vinger op de aan/uit-schakelaar om onbedoeld starten te voorkomen.
 20. Blijf in een stabiele en veilige positie tijdens het gebruik van de trimmer.
 21. Houd het te maaien gebied vrij van draden, stenen en vuil.
 22. Snijd niet tegen harde voorwerpen aan. Dit kan letsel veroorzaken of de trimmer beschadigen.
 23. Waarschuwing! De maai-elementen blijven draaien nadat de motor is uitgeschakeld.
 24. Probeer het snijmechanisme (nylondraad) niet met uw handen te stoppen. Laat het altijd vanzelf tot stilstand komen.
 25. Gebruik de trimmer niet om gras te maaien dat geen contact met de grond heeft; maai bijvoorbeeld geen gras dat op muren, rotsen enz. ligt.
 26. Steek geen wegen of grindpaden over terwijl de trimmer nog draait.

OPMERKING: Schakel de grastrimmer niet te vaak in en uit gedurende een korte periode en speel met name niet met de aan/uit-schakelaar.

Veiligheidswaarschuwingen voor de acculader

- Dit apparaat kan worden gebruikt door kinderen vanaf 8 jaar en personen met

beperkte fysieke, sensorische of mentale capaciteiten of gebrek aan ervaring en kennis, mits zij onder toezicht staan of instructies hebben gekregen over het veilige gebruik van het apparaat en de gevaren begrijpen. Kinderen mogen niet met het apparaat spelen. Reiniging en onderhoud door de gebruiker mogen niet door kinderen zonder toezicht worden uitgevoerd.

- Laad geen niet-oplaadbare batterijen op. Het negeren van deze instructie is gevaarlijk.
- Als het netsnoer beschadigd is, moet het worden vervangen door de fabrikant, diens servicemonteur of een vergelijkbaar gekwalificeerd persoon om gevaar te voorkomen.
- Bescherm de elektrische onderdelen tegen vocht. Dompel deze onderdelen niet onder in water of andere vloeistoffen om elektrische schokken te voorkomen. Houd het apparaat nooit onder stromend water. Volg de meegeleverde instructies voor reiniging, onderhoud en reparatie.
- Het apparaat is uitsluitend geschikt voor gebruik binnenshuis.

Attentie

Deze lader is alleen ontworpen voor het opladen van de volgende batterijpakketten:

| | | |
|---------|--------|----------|
| FQC8516 | 2.0 Ah | 5 cellen |
| FQC8517 | 4.0 Ah | 10 celen |

Voor het eerste gebruik

Accessoires

WAARSCHUWINGEN!

Gebruik geen accessoires die niet door FLINQ worden aanbevolen. Dit kan leiden tot een elektrische schok of brand.

OPMERKING: Deze gebruiksaanwijzing bevat informatie en suggesties voor diverse accessoires en het gebruik ervan. De afgebeelde accessoires zijn niet bij de levering inbegrepen (zie 'Leveringsomvang'), maar zijn bedoeld om extra gebruiksmogelijkheden van dit product aan te geven.

Voor een veilige en correcte bediening van dit product zijn de volgende accessoires, d.w.z. gereedschap en hulpgereedschappen, nodig:

- Geschikt hulpgereedschap
- Geschikte persoonlijke beschermingsmiddelen

Accessoires en hulpgereedschappen zijn verkrijgbaar via uw erkende dealer. Houd bij aankoop altijd rekening met de technische vereisten van dit product (zie "Technische gegevens"). Raadpleeg bij twijfel een gekwalificeerde specialist en laat u adviseren door uw vertrouwde dealer.

Montage

Beschermkap

1. Plaats de beschermkap [18] op de motorkop [7].
2. Bevestig de beschermkap [18] met 2 kruiskopschroeven [21].



Bloembeschermer

1. Trek de bloembeschermer [9] uit elkaar.
2. Steek beide open uiteinden van de bloembeschermer [9] in de zijsluven op de onderste motorkop [7].
3. De afstandsbeugel 11 klikt in twee posities vast.

Randgeleider

Houd het wiel [10] en de steunarm vast en druk het wiel in het gat van de steunarm. Gebruik 2 ST4 x 14 schroeven om de steunarm op de beschermkap te bevestigen.

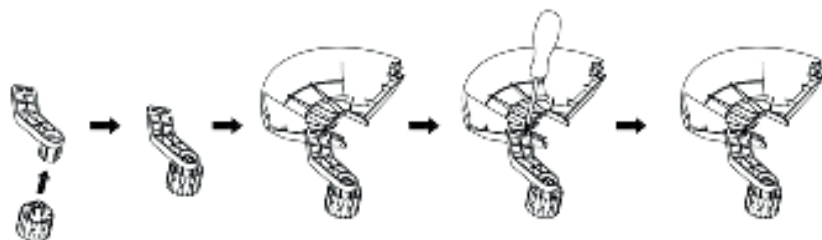

Extra handgreep

Monteer de extra handgreep op de meegeleverde houder en zet de extra handgreep vervolgens vast met behulp van de schroef en de meegeleverde verstelvergrendeling.

Controle van het laadniveau van de accu

Controle van het laadniveau van de accu: Druk op de knop [14]. De laadniveau-leds [13] gaan branden:

| LEDs [13] | Laadniveaus |
|-------------------------|-------------|
| 4 LED's lichten op | Maximaal |
| 2 of 3 LED's lichten op | Medium |
| 1 LED licht op | Laag |

De accu opladen

LET OP: De accu kan op elk moment worden opgeladen zonder de levensduur ervan te verkorten.

Het onderbreken van het laadproces beschadigt de accu [11] niet.

Laad de accu [11] op vóór gebruik wanneer deze een gemiddeld of laag laadniveau heeft. De laadcontrole-leds (groen [16] en rood [17]) geven de status van de lader [15] en de accu [11] aan:

| LED | Status |
|--|--------------------------------|
| Rode LED licht op | Batterijpakket wordt opgeladen |
| Groene LED licht op | Battery pack fully charged |
| Groene en rode LED knipperen | Battery pack defective |
| Rode LED knippert | Accu te koud of te warm |
| Green LED lights up (without battery pack) | Charger ready |

1. Plaats de accu [11] in de lader [15].
2. Steek de stekker van de lader [15] in het stopcontact.
3. Wanneer de accu [11] volledig is opgeladen: Haal de accu uit de lader [15]. Trek vervolgens de stekker van de lader uit het stopcontact.

Bediening

Hoek van de extra handgreep verstellen

Draai de verstelvergrendelknop voor de extra handgreep [5] los totdat deze zonder veel weerstand naar voren of naar achteren kan worden bewogen. Stel de gewenste positie in en draai de vergrendelknop weer vast.



De hoek van de motorkop aanpassen

Druk op de knop [8] voor de hoekinstelling om een positie te kiezen. Er zijn vijf verschillende vergrendelingshoeken mogelijk.

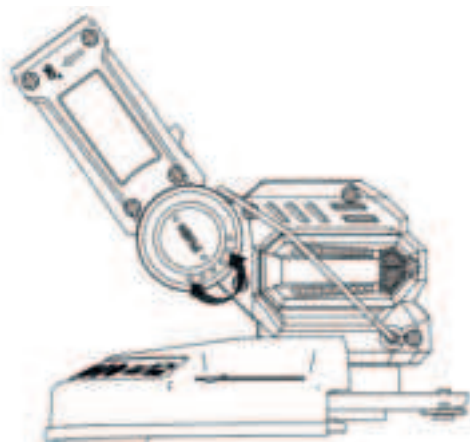

Hoogteverstelling

Draai de wartelmoer [6] los totdat de handgreep van de grastrimmer vrij in en uit te bewegen is. Stel nu de gewenste werkhoopte in en borg de handgreep in deze positie door de wartelmoer [6] weer vast te draaien.

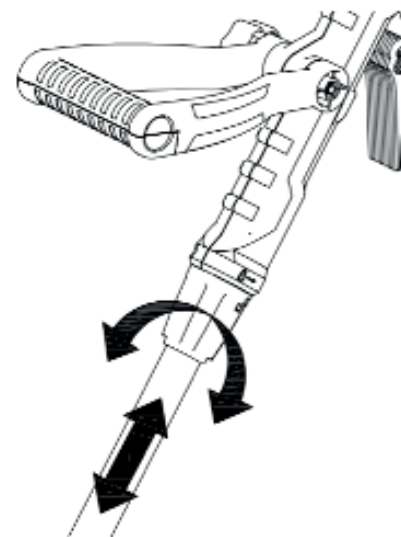

De hoek van de handgreep aanpassen

Schuif de vergrendeling omhoog en draai de handgreep totdat deze in de gewenste positie vastklikt.



Vervang de lijnspeel

1. Verwijder de batterij
2. Open de spoelkap [24] door gelijktijdig op beide ontgrendelingen [22] op de spoelkap te drukken.
3. Verwijder het deksel van de spoelkap [22] en neem de lijnspeel [19] eruit.
4. Druk de lijnuiteinden van de nieuwe spoel uit de sleuven [23].
5. Plaats de nieuwe lijnspeel in de spoelkap [24]. De zijde van de spoel waarop de

- opwindrichting van de spoel met pijlen is aangegeven, moet na plaatsing zichtbaar zijn.
- Steek beide uiteinden van de lijn door de tegenoverliggende lijnuitlaatlussen [23].
 - Plaats het deksel terug op de spoelkap [24]. Zorg ervoor dat de ontgrendelingen [22] op de kap precies in de uitsparingen op de spoelkap vallen. U hoort de ontgrendelingen vastklikken.
 - Trek aan de uiteinden van de lijn totdat de uiteinden van de lijn ongeveer 1 cm buiten de lijnsnijder uitsteken [25]

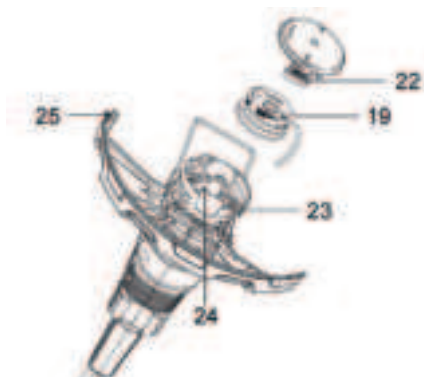

Vervang het snijblad

Schuif het snijblad naar binnen en duw het uit de pen op de snijschijf. Plaats het nieuwe snijbladinzetstuk op de pen en trek het inzetstuk eruit totdat het vastklikt.

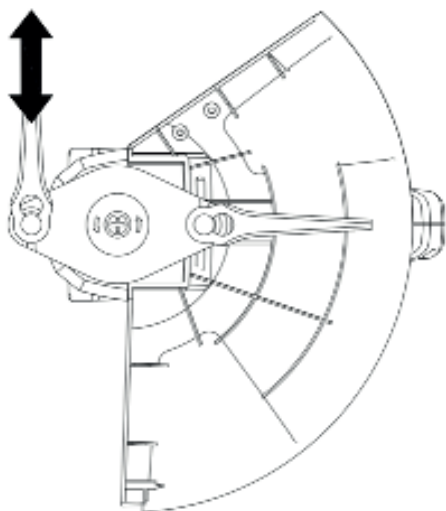

Wisselen van lijnspoel naar mes

- Verwijder de accu
- Open de spoelkap door gelijktijdig beide ontgrendelingen op de spoelkap in te drukken.
- Verwijder het deksel van de spoelkap en draai de schroef los om de lijnspoel te verwijderen.

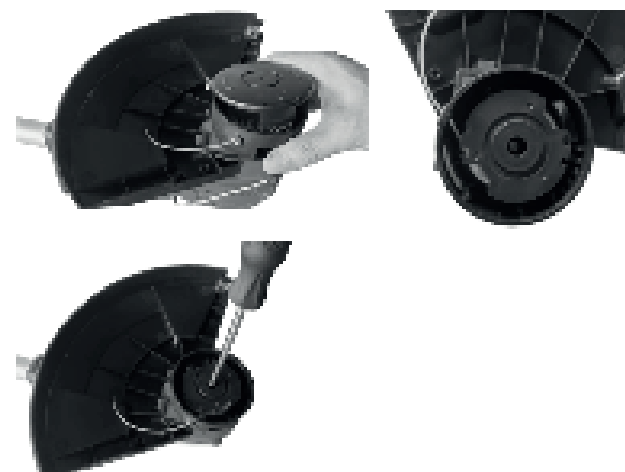

- Plaats de mesplaat en draai de schroef vast.



In- en uitschakelen

LET OP! Risico op letsel!

Accessoires kunnen scherp zijn en tijdens gebruik heet worden. Draag altijd beschermende handschoenen bij het hanteren van accessoires!

LET OP! Risico op letsel!

Houd uw handen uit de buurt van het hulpstuk wanneer het product in gebruik is. Houd het product altijd met beide handen vast tijdens het werken. Werk nooit met asbesthoudende materialen. Asbest wordt als kankerverwekkend beschouwd.

Inschakelen:

Druk op de vergrendelknop [1].
Druk op de aan/uit-schakelaar [2].
Laat de vergrendelknop [1] los.

Uitschakelen:

Laat de aan/uit-schakelaar [2] los.

Werkinstructies

WAARSCHUWING!

Maai geen vochtig of nat gras.
Controleer vóór het inschakelen of de draadspoel [19] geen stenen, puin of andere vreemde voorwerpen raakt.
Schakel het product in voordat u het te maaien gras nadert.
Overbelast het product niet tijdens gebruik.
Vermijd contact met obstakels (stenen, muren, hekken, enz.). Anders slijt de lijnspoel [19] snel.
Vermijd het gebruik van het product bij slecht weer, vooral als er kans is op bliksem.
Kies geen positie voor de extra handgreep [5] die te dicht bij de bovenste handgreep zit. Anders kunt u het product niet goed bedienen.

Gras maaien

Maai het gras door het product zijwaarts naar rechts en links te bewegen.
Maai langzaam en houd het product met de maaicirkel parallel aan de grond tijdens het maaien.
Maai hoog gras in verschillende lagen van boven naar beneden.

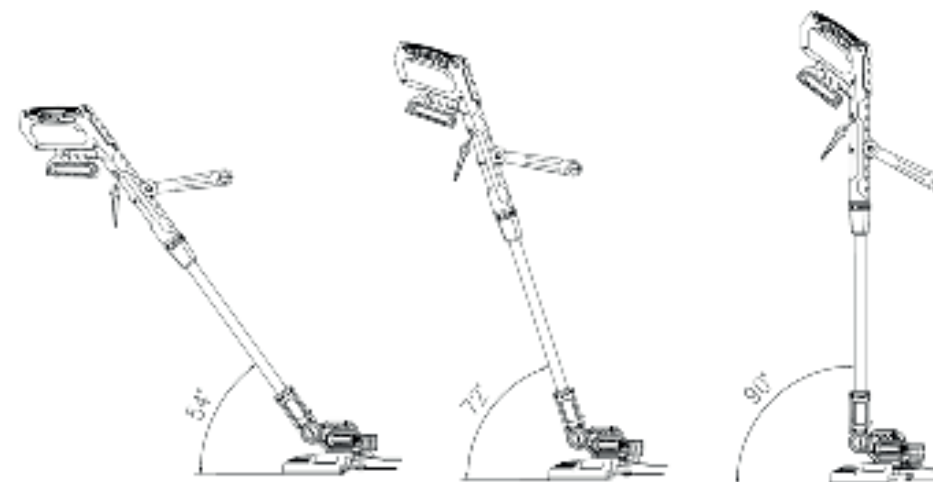

Kanten trimmen

Om de randen van gazons en bloemperken te trimmen, kan de grastrimmer als volgt worden omgebouwd:
Duw de vergrendeling van de draaibare motorkop [7] in de richting van de pijl zoals aangegeven op het sluitdeksel.
Draai de motorkop [7] 90° in de gewenste richting totdat deze vastklikt.
U hebt de grastrimmer nu omgebouwd tot een kantentrimmer voor het verticaal maaien van het gazon.
Let op! De snijelementen draaien nog even door nadat de motor is uitgeschakeld.
Let op! Schakel de machine altijd uit voordat u deze neerlegt.

Reiniging en onderhoud

WAARSCHUWINGEN!

Schakel het product altijd uit, verwijder de accu [11] en laat het product afkoelen voordat u inspectie-, onderhouds- en reinigingswerkzaamheden uitvoert!

Reiniging

LET OP: Gebruik geen chemische, alkalische, schurende of andere agressieve reinigings- of desinfectiemiddelen om dit product te reinigen, aangezien deze schadelijk kunnen zijn voor de oppervlakken.
Zorg ervoor dat er nooit vloeistoffen in de producten terechtkomen.
Het product moet altijd schoon, droog en vrij van olie of vet worden gehouden.
Verwijder vuil na elk gebruik en vóór opslag.

Regelmatig en goed reinigen draagt bij aan een veilig gebruik en verlengt de levensduur van het product.

Reinig het product met een droge doek. Gebruik een zachte borstel voor moeilijk bereikbare plaatsen.

Reinig met name de ventilatieopeningen na elk gebruik met een doek en een zachte borstel.

De ventilatieopeningen moeten altijd vrij zijn.

Onderhoud

Controleer het product en de accessoires (bijv. extra gereedschap) voor en na elk gebruik op slijtage en beschadigingen. Vervang ze indien nodig door nieuwe zoals beschreven in deze gebruiksaanwijzing. Neem de technische vereisten in acht (zie "Technische gegevens").

Reparatie

Dit product bevat geen onderdelen die door de gebruiker kunnen worden gerepareerd. Neem contact op met een erkend servicecentrum of een vergelijkbaar gekwalificeerd persoon om het te laten controleren en repareren.

Bewaring

Schakel het product uit.

Reinig het product zoals hierboven beschreven.

Bewaar het product en de accessoires op een donkere, droge, vorstvrije en goed geventileerde plaats.

Bewaar het product altijd op een voor kinderen ontoegankelijke plaats. De ideale temperatuur voor langdurige opslag (langer dan 3 maanden) ligt tussen +20°C en +26°C.

Advies over de accu

Bewaar de accu [11] slechts gedeeltelijk opgeladen. De accu moet voor een langere periode worden opgeladen tot 40% tot 60% (3 laadniveau-leds [13] branden) voordat u deze opbergt. Controleer de batterijlading [11] ongeveer elke 3 maanden bij langdurige opslag. Laad de batterij indien nodig opnieuw op.

Transport

Duw de draairichtingschakelaar [4] naar de middenstand om de aan/uitschakelaar [5] te vergrendelen.

Vervoer het product in de doos.

Bescherm het product tegen zware schokken of sterke trillingen die kunnen optreden tijdens transport in voertuigen.

Beveilig het product om te voorkomen dat het wegglijdt of omvalt.

Beschikbaarheid

De verpakking is volledig gemaakt van recyclebare materialen, die u kunt inleveren bij uw lokale recyclingbedrijven.

Let op de markering van de verpakkingsmaterialen voor afvalscheiding. Deze zijn gemarkeerd met afkortingen (a) en cijfers (b) met de volgende betekenis: 1-7: kunststoffen / 20-22: papier en vezelplaat / 80-98: composietmaterialen.

Het product inclusief accessoires en verpakkingsmaterialen zijn recyclebaar en vallen onder de uitgebreide producentenverantwoordelijkheid. Voer ze apart af volgens de geïllustreerde info-tri (sorteerinformatie) voor een betere afvalverwerking.

Neem contact op met uw lokale afvalverwerkingsbedrijf voor meer informatie over het afvoeren van uw versleten product.

Om het milieu te beschermen, dient u het product na gebruik op de juiste manier af te voeren en niet bij het huisvuil. Informatie over inzamelpunten en openingstijden is verkrijgbaar bij uw gemeente.

Defecte of gebruikte batterijen/accu's moeten worden gerecycled. Lever de batterijen/accu's en/of het product in bij de beschikbare inzamelpunten.

Milieuschade door onjuiste afvoer van de batterijen/oplaadbare batterijen!

Verwijder de batterijen/accu uit het product voordat u ze afvoert.

Batterijen/oplaadbare batterijen mogen niet bij het gewone huisvuil worden weggegooid. Ze kunnen giftige zware metalen bevatten en zijn onderworpen aan de regels en voorschriften voor de verwerking van gevaarlijk afval. De chemische symbolen voor gebieden met zware metalen zijn als volgt: Cd = cadmium, Hg = kwik, Pb = lood. Daarom dient u gebruikte batterijen/oplaadbare batterijen in te leveren bij een lokaal inzamelpunt.

Garantie

Het product is vervaardigd volgens strikte kwaliteitsrichtlijnen en vóór levering zorgvuldig gecontroleerd. In geval van materiaal- of fabricagefouten heeft u wettelijke rechten jegens de verkoper van dit product. Uw wettelijke rechten worden op geen enkele wijze beperkt door onze hieronder vermelde garantie.

De garantie op dit product is 3 jaar vanaf de aankoopdatum. De garantieperiode gaat in op de aankoopdatum. Bewaar de originele aankoopbon op een veilige plaats, aangezien dit document vereist is als aankoopbewijs.

Eventuele schade of defecten die al aanwezig zijn op het moment van aankoop, dienen onmiddellijk na het uitpakken van het product te worden gemeld.

Mocht het product binnen 3 jaar na de aankoopdatum een materiaal- of fabricagefout vertonen, dan zullen wij het – naar onze keuze – kosteloos voor u repareren of vervangen. De garantieperiode wordt niet verlengd naar aanleiding van een toegekende claim. Dit geldt ook voor vervangen en gerepareerde onderdelen.

Deze garantie vervalt indien het product beschadigd is geraakt, onjuist is gebruikt of onderhouden.

De garantie dekt materiaal- of fabricagefouten. Deze garantie dekt geen productonderdelen die onderhevig zijn aan normale slijtage, en dus worden beschouwd als

verbruiksartikelen (bijv. batterijen, tubes, cartridges), noch schade aan kwetsbare onderdelen,

bijv. schakelaars of glazen onderdelen.



Willkommen in der flinq-familie

Vielen Dank, dass Sie sich für einen unserer Artikel entschieden haben! Um einen kontinuierlichen Betrieb und Genauigkeit zu gewährleisten, lesen Sie bitte diese Bedienungsanleitung vor der Verwendung sorgfältig durch und bewahren Sie sie zum späteren Nachschlagen auf. Das Überspringen bestimmter Verfahren kann zu falschem Lesen und falscher Verwendung dieses Produkts führen. Wir wünschen Ihnen viel Freude mit Ihrem neuen Flinq-Produkt! Wenn der Artikel versehentlich beschädigt, defekt oder kaputt ist, haben Sie Anspruch auf Gewährleistung! Bitte zögern Sie nicht, uns bei Fragen, Kommentaren oder Vorschlägen unter der in diesem Handbuch angegebenen E-Mail-Adresse zu kontaktieren.

Registrieren Sie Ihr Flinq Produkt

Sie sind besonders vorsichtig mit Ihrem neuem Flinq Produkt und wir verstehen das. Registrieren Sie Ihr Produkt jetzt kostenlos und profitieren Sie von:

- ✓ Ein Jahr **Zusatzgarantie** (2+1))
- ✓ Persönlicher **technischer Unterstützung und Support**
- ✓ Digitales **Garantiezerifikat**
- ✓ Digitales **Handbuch**



Scannen Sie den QR-Code oder besuchen Sie flinqproducts.nl/registration/

Warnhinweise und Symbole

Die folgenden Warnhinweise werden in der Bedienungsanleitung, auf der Verpackung und auf dem Typenschild verwendet:

- Lesen Sie die Bedienungsanleitung.
- Beachten Sie die Warnhinweise und Sicherheitshinweise!
- Nur in trockenen Innenräumen verwenden.
- Schutzhandschuhe tragen.
- Schutzklasse II (doppelte Isolierung).
- Gehörschutz tragen.
- Schutzbrille tragen.
- Nicht Regen aussetzen.
- Bedienungsanleitung lesen.
- Schalten Sie das Produkt aus und entnehmen Sie den Akku, bevor Sie Zubehörteile wechseln, das Gerät reinigen oder das Gerät nicht benutzen.
- Schützen Sie den Akku vor Hitze und direkter, intensiver Sonneneinstrahlung.
- Schützen Sie den Akku vor Feuer.
- Schützen Sie den Akku vor Wasser und Feuchtigkeit.
- Gleichstrom/Gleichspannung.
- Staubmaske tragen.
- Das CE-Zeichen bestätigt die Konformität mit den für dieses Produkt geltenden EU-Richtlinien.
- Halten Sie während des Betriebs andere Personen vom Arbeitsbereich fern. Ein Mindestabstand von 15 m ist einzuhalten.
- Halten Sie Umstehende fern.

Einleitung

Vielen Dank für den Kauf dieses Qualitätsprodukts. Diese Anleitung enthält wichtige Hinweise zu Sicherheit, Gebrauch und Entsorgung. Lesen Sie sie vor der ersten Nutzung vollständig und verwenden Sie das Gerät nur wie beschrieben. Geben Sie bei Weitergabe des Produkts auch diese Anleitung mit.

Bestimmungsgemäße Verwendung

Dieser akkubetriebene Rasentrimmer mit Lithium-Ionen-Akku ist zum Schneiden von Unkraut, Gras und ähnlicher weicher Vegetation an schwer zugänglichen Stellen (z. B. unter Büschen, an Hängen, an Wegrändern) bestimmt. Er ist nicht für sehr dichtes, trockenes oder nasses Gras (z. B. Weidegras) geeignet.

Laub zerkleinern. Aus Sicherheitsgründen ist es unbedingt erforderlich, vor der ersten Inbetriebnahme die gesamte Bedienungsanleitung zu lesen und alle darin enthaltenen Anweisungen zu beachten. Dieses Produkt ist ausschließlich für den privaten Gebrauch bestimmt und nicht für gewerbliche Zwecke. Es darf nicht für andere als die beschriebenen Zwecke verwendet werden.

Lieferumfang:

- 1x Akku-Rasentrimmer
- 1x Zusatzhandgriff
- 1x Schutzkappe
- 1x Kantenanschlag
- 1x Blütenschutz
- 1x Fadenspulen
- 2x Kunststoffklingen
- 1x Bedienungsanleitung



Teilebeschreibung

1. Verriegelungsknopf
2. Ein-/Ausschalter
3. Batteriefach
4. Verriegelungsknopf für Zusatzgriff
5. Zusatzgriff
6. Höhenverstellknopf
7. Motorkopf
8. Winkelverstellknopf für Motorkopf
9. Blütenschutz
10. Kantenführung
11. Akku (nicht im Lieferumfang enthalten)
12. Entriegelungsknopf für Akku
13. Ladezustands-LEDs
14. Taste (Ladezustand)
15. Ladegerät (nicht im Lieferumfang enthalten)
16. Ladezustands-LED – Grün
17. Ladezustands-LED – Rot
18. Schutzkappe
19. Schnurspule
20. Kunststoffklingen

Spezifikationen

| | |
|---|--|
| Motorspannung | 20V |
| No Load Speed | 8000 rpm |
| Schnittbreite | 260 mm |
| Schnurspule | Leinenlänge: 1 x 6 m Leitendicke: 1,6 mm |
| Kunststoffklinge | Doppelklingen-Schneidvorrichtung Klingenlänge: 95 mm Klingenstärke: 1,9 mm |
| Schalldruckpegel | 76 dB(A) |
| Schallleistungspegel | 89 dB(A) |
| Unsicherheit K | 3 dB(A) |
| - Garantierter Schallleistungspegel - (gemäß 2000/14/EG) | 92 dB(A) |

Sicherheitshinweise

Allgemeine Sicherheitshinweise für Elektrowerkzeuge

WARNUNG!

Lesen Sie alle Sicherheitshinweise, Anweisungen, Abbildungen und Spezifikationen, die diesem Elektrowerkzeug beiliegen. Die Nichtbeachtung der folgenden Anweisungen kann zu Stromschlag, Brand und/oder schweren Verletzungen führen.

Bewahren Sie alle Warnhinweise und Anweisungen zum späteren Nachschlagen auf. Der Begriff „Elektrowerkzeug“ in den Warnhinweisen bezieht sich auf Ihr netzbetriebenes (kabelgebundenes) oder akkubetriebenes (kabelloses) Elektrowerkzeug.

Sicherheit am Arbeitsplatz

1. Halten Sie den Arbeitsbereich sauber und gut beleuchtet. Unordnung oder Dunkelheit erhöhen die Unfallgefahr.
2. Betreiben Sie Elektrowerkzeuge nicht in explosionsgefährdeten Bereichen, z. B. in der Nähe von brennbaren Flüssigkeiten, Gasen oder Stäuben. Elektrowerkzeuge erzeugen Funken, die Staub oder Dämpfe entzünden können.
3. Halten Sie Kinder und Umstehende während des Betriebs eines Elektrowerkzeugs fern. Ablenkungen können zum Kontrollverlust führen.

Elektrische Sicherheit

1. Der Stecker von Elektrowerkzeugen muss zur Steckdose passen. Verändern Sie den Stecker niemals. Verwenden Sie keine Adapterstecker für geerdete Elektrowerkzeuge. Unveränderte Stecker und passende Steckdosen verringern das Risiko eines Stromschlags.
2. Vermeiden Sie den Kontakt Ihres Körpers mit geerdeten Oberflächen wie Rohren, Heizkörpern, Herden und Kühlschränken. Bei geerdeten Oberflächen besteht ein erhöhtes Risiko eines Stromschlags.
3. Setzen Sie Elektrowerkzeuge weder Regen noch Nässe aus. Eindringendes Wasser erhöht das Risiko eines Stromschlags.
4. Behandeln Sie das Netzkabel sorgsam. Verwenden Sie das Netzkabel niemals zum Tragen, Ziehen oder Ausstecken des Elektrowerkzeugs. Halten Sie das Netzkabel von Hitze, Öl, scharfen Kanten und beweglichen Teilen fern. Beschädigte oder verhedderte Netzkabel erhöhen das Risiko eines Stromschlags.
5. Verwenden Sie beim Betrieb eines Elektrowerkzeugs im Freien ein für den Außenbereich geeignetes Verlängerungskabel. Die Verwendung eines für den

Außenbereich geeigneten Kabels verringert das Risiko eines Stromschlags.

6. Ist der Betrieb eines Elektrowerkzeugs in feuchter Umgebung unvermeidbar, verwenden Sie eine durch einen Fehlerstromschutzschalter (FI-Schalter) geschützte Stromversorgung. Die Verwendung eines FI-Schalters verringert das Risiko eines Stromschlags.

Persönliche Sicherheit

1. Seien Sie aufmerksam, achten Sie auf Ihre Handlungen und wenden Sie Ihren gesunden Menschenverstand an, wenn Sie ein Elektrowerkzeug bedienen. Benutzen Sie kein Elektrowerkzeug, wenn Sie müde sind oder unter dem Einfluss von Drogen, Alkohol oder Medikamenten stehen. Ein Moment der Unaufmerksamkeit beim Bedienen von Elektrowerkzeugen kann zu schweren Verletzungen führen.
2. Tragen Sie persönliche Schutzausrüstung. Tragen Sie immer eine Schutzbrille. Schutzausrüstung wie Staubmaske, rutschfeste Sicherheitsschuhe, Schutzhelm oder Gehörschutz, die den jeweiligen Bedingungen angepasst ist, verringert das Verletzungsrisiko.
3. Vermeiden Sie unbeabsichtigtes Einschalten. Stellen Sie sicher, dass sich der Schalter in der Aus-Position befindet, bevor Sie das Werkzeug an eine Stromquelle und/oder einen Akku anschließen, es anheben oder tragen. Das Tragen von Elektrowerkzeugen mit dem Finger am Schalter oder das Einschalten von eingeschalteten Elektrowerkzeugen erhöht die Unfallgefahr.
4. Entfernen Sie alle Einstellschlüssel oder Schraubenschlüssel, bevor Sie das Elektrowerkzeug einschalten. Ein an einem rotierenden Teil des Elektrowerkzeugs befestigter Schraubenschlüssel oder Schlüssel kann zu Verletzungen führen.
5. Vermeiden Sie Überstreckungen. Achten Sie stets auf sicheren Stand und Gleichgewicht. Dies ermöglicht eine bessere Kontrolle des Elektrowerkzeugs in unerwarteten Situationen.
6. Tragen Sie angemessene Kleidung. Vermeiden Sie weite Kleidung und Schmuck. Halten Sie Haare, Kleidung und Handschuhe von beweglichen Teilen fern. Weite Kleidung, Schmuck oder lange Haare können sich in beweglichen Teilen verfangen.
7. Falls Geräte zum Anschluss von Staubabsaug- und -sammelvorrichtungen vorhanden sind, stellen Sie sicher, dass diese angeschlossen und ordnungsgemäß verwendet werden. Der Einsatz von Staubabsaugung kann staubbedingte Gefahren reduzieren.
8. Lassen Sie sich durch häufigen Werkzeuggebrauch nicht zu Nachlässigkeit verleiten und ignorieren Sie nicht die Sicherheitsregeln. Eine unachtsame Handlung kann innerhalb von Sekundenbruchteilen schwere Verletzungen verursachen.

Gebrauch und Pflege von Elektrowerkzeugen

1. Wenden Sie keine Gewalt an. Verwenden Sie das für Ihre Anwendung geeignete Elektrowerkzeug. Das richtige Elektrowerkzeug erledigt die Arbeit besser und sicherer mit der Leistung, für die es entwickelt wurde.
2. Verwenden Sie das Elektrowerkzeug nicht, wenn der Schalter nicht funktioniert. Jedes Elektrowerkzeug, das sich nicht mit dem Schalter bedienen lässt, ist gefährlich und muss repariert werden.
3. Trennen Sie den Netzstecker von der Stromquelle und/oder den Akku vom Elektrowerkzeug, bevor Sie Einstellungen vornehmen, Zubehör wechseln oder Elektrowerkzeuge lagern. Diese Sicherheitsvorkehrungen verringern das Risiko eines versehentlichen Einschaltens.
4. Bewahren Sie unbenutzte Elektrowerkzeuge außerhalb der Reichweite von Kindern auf und gestatten Sie Personen, die mit dem Elektrowerkzeug oder dieser Bedienungsanleitung nicht vertraut sind, es nicht zu bedienen. Elektrowerkzeuge sind in den Händen ungeübter Benutzer gefährlich.
5. Warten Sie Elektrowerkzeuge und Zubehör. Prüfen Sie, ob bewegliche Teile festsitzen oder klemmen, ob Teile beschädigt sind und ob sonstige Mängel vorliegen, die die Funktion des Elektrowerkzeugs beeinträchtigen könnten. Lassen Sie das Elektrowerkzeug im Schadensfall vor der Verwendung reparieren. Viele Unfälle werden durch schlecht gewartete Elektrowerkzeuge verursacht.
6. Halten Sie Schneidwerkzeuge scharf und sauber. Gut gewartete Schneidwerkzeuge mit scharfen Schneiden klemmen weniger leicht und sind leichter zu handhaben.
7. Verwenden Sie das Elektrowerkzeug, Zubehör und Werkzeugaufsätze etc. gemäß dieser Bedienungsanleitung und unter Berücksichtigung der Arbeitsbedingungen und der auszuführenden Arbeiten. Die Verwendung des Elektrowerkzeugs für andere als die vorgesehenen Zwecke kann zu Gefahrensituationen führen.
8. Halten Sie Griffe und Greifflächen trocken, sauber und frei von Öl und Fett. Rutschige Griffe und Greifflächen verhindern eine sichere Handhabung und Kontrolle des Werkzeugs in unerwarteten Situationen.

Verwendung und Pflege von Akkuwerkzeugen

1. Laden Sie den Akku nur mit dem vom Hersteller angegebenen Ladegerät. Ein Ladegerät, das für einen bestimmten Akkutyp geeignet ist, kann bei Verwendung mit einem anderen Akku Brandgefahr bergen.
2. Verwenden Sie Elektrowerkzeuge nur mit den dafür vorgesehenen Akkus. Die Verwendung anderer Akkus kann zu Verletzungen und Bränden führen.
3. Halten Sie den Akku bei Nichtgebrauch von anderen Metallgegenständen wie

- Büroklammern, Münzen, Schlüsseln, Nägeln, Schrauben oder anderen kleinen Metallteilen fern, die einen Kurzschluss zwischen den Polen verursachen können. Ein Kurzschluss der Akkupole kann Brände verursachen.
4. Unter unsachgemäßer Behandlung kann Flüssigkeit aus dem Akku austreten. Vermeiden Sie den Kontakt. Sollte es dennoch zu einem Kontakt kommen, spülen Sie die betroffene Stelle mit Wasser aus. Bei Augenkontakt suchen Sie zusätzlich einen Arzt auf. Austretende Flüssigkeit kann Reizungen oder Verätzungen verursachen.
 5. Verwenden Sie keine beschädigten oder veränderten Akkus oder Werkzeuge. Beschädigte oder veränderte Akkus können unvorhersehbares Verhalten zeigen und Brände, Explosionen oder Verletzungsgefahr verursachen.
 6. Setzen Sie Akkus und Werkzeuge weder Feuer noch übermäßigen Temperaturen aus. Feuer oder Temperaturen über 130 °C können eine Explosion verursachen.
 7. Beachten Sie die Ladeanweisungen und laden Sie Akkus und Werkzeuge nicht außerhalb des in der Anleitung angegebenen Temperaturbereichs. Unsachgemäßes Laden oder Laden bei Temperaturen außerhalb des angegebenen Bereichs kann den Akku beschädigen und die Brandgefahr erhöhen.

Service

1. Lassen Sie Ihr Elektrowerkzeug von einem qualifizierten Fachmann reparieren, der ausschließlich identische Ersatzteile verwendet. So gewährleisten Sie die Sicherheit Ihres Elektrowerkzeugs.
2. Beschädigte Akkus dürfen niemals selbst repariert werden. Die Reparatur von Akkus darf nur vom Hersteller oder einem autorisierten Servicepartner durchgeführt werden.

Zusätzliche Sicherheitshinweise für den Rasentrimmer

1. Tragen Sie beim Betrieb dieses Geräts eine Schutzbrille.
2. Tragen Sie beim Betrieb dieses Geräts Handschuhe.
3. Setzen Sie das Gerät weder Regen noch hoher Luftfeuchtigkeit aus.
4. Machen Sie sich mit den Bedienelementen und der korrekten Verwendung des Trimmers vertraut.
5. Lassen Sie niemals Kinder oder Personen, die mit der Bedienung nicht vertraut sind, den Trimmer benutzen.
6. Halten Sie Kinder, andere Personen und Haustiere vom Trimmer fern. Das Schnittgut kann Steine und andere Fremdkörper enthalten. Beenden Sie die Benutzung des Trimmers, wenn sich Personen, insbesondere Kinder, oder Haustiere

- in der Nähe befinden.
7. Halten Sie während des Betriebs einen Abstand von mindestens 4,5 Metern (15 Fuß) zum Trimmer ein.
 8. Benutzen Sie den Trimmer nur bei Tageslicht oder guter künstlicher Beleuchtung.
 9. Überprüfen Sie den Trimmer vor und nach jedem Einsatz auf Verschleiß oder Beschädigungen und reparieren Sie diese gegebenenfalls. Benutzen Sie den Trimmer nicht, wenn das Schneidwerkzeug nicht ordnungsgemäß befestigt oder beschädigt ist.
 10. Überprüfen Sie stets die einwandfreie Funktion des Trimmers. Ist diese nicht gewährleistet, kann dies den Benutzer gefährden.
 11. Betreiben Sie den Trimmer niemals mit beschädigten oder nicht angebrachten Schutzvorrichtungen.
 12. Stellen Sie vor dem Einschalten des Trimmers sicher, dass der Nylonfaden nicht mit Steinen oder anderen Fremdkörpern in Berührung kommt.
 13. Halten Sie Hände und Füße stets vom Schneidwerkzeug fern, insbesondere beim Einschalten des Motors.
 14. Achten Sie auf Verletzungsgefahr durch die Schneidklinge zum Kürzen des Fadens. Bringen Sie den Trimmer nach dem Nachziehen des Fadens immer in die normale Betriebsposition zurück, bevor Sie ihn einschalten.
 15. Verwenden Sie niemals Schneidelemente aus Metall.
 16. Verwenden Sie niemals Ersatzteile oder Zubehör, die nicht vom Hersteller bereitgestellt oder empfohlen wurden.
 17. Entfernen Sie den Akku, bevor Sie den Trimmer überprüfen, reinigen oder daran arbeiten Wenn das Gerät nicht in Gebrauch ist.
 18. Stellen Sie stets sicher, dass die Lüftungsöffnungen frei von Verunreinigungen sind.
 19. Um ein unbeabsichtigtes Einschalten zu vermeiden, halten Sie den Ein-/Ausschalter nicht mit dem Finger am Gerät.
 20. Achten Sie beim Betrieb des Trimmers auf einen sicheren Stand.
 21. Halten Sie den zu mähenden Bereich frei von Kabeln, Steinen und anderen Verunreinigungen.
 22. Schneiden Sie nicht an harten Gegenständen entlang. Dies kann zu Verletzungen oder Beschädigungen des Trimmers führen.
 23. Achtung! Die Schneidelemente drehen sich auch nach dem Abschalten des Motors weiter.
 24. Versuchen Sie nicht, den Schneidfaden (Nylonfaden) mit der Hand anzuhalten. Lassen Sie ihn immer von selbst zum Stillstand kommen.

25. Verwenden Sie den Trimmer nicht zum Mähen von Gras, das keinen Bodenkontakt hat; schneiden Sie beispielsweise kein Gras an Mauern oder Steinen.
26. Überqueren Sie keine Straßen oder Schotterwege, während der Trimmer läuft.

HINWEIS: Schalten Sie den Rasentrimmer nicht häufig innerhalb kurzer Zeit ein und aus und spielen Sie insbesondere nicht mit dem Ein-/Ausschalter.

Sicherheitshinweise für das Ladegerät

- Dieses Gerät kann von Kindern ab 8 Jahren und Personen mit eingeschränkten physischen, sensorischen oder geistigen Fähigkeiten oder mangelnder Erfahrung und Kenntnis verwendet werden, sofern sie beaufsichtigt werden oder eine Einweisung in die sichere Verwendung des Geräts erhalten haben und die damit verbundenen Gefahren verstehen. Kinder dürfen nicht mit dem Gerät spielen. Reinigung und Wartung dürfen nicht von Kindern ohne Aufsicht durchgeführt werden.
- Laden Sie keine nicht wiederaufladbaren Batterien. Die Nichtbeachtung dieser Anweisung ist gefährlich.
- Wenn das Netzkabel beschädigt ist, muss es vom Hersteller, seinem Kundendienst oder einer ähnlich qualifizierten Person ausgetauscht werden, um Gefahren zu vermeiden.
- Schützen Sie die elektrischen Teile vor Feuchtigkeit. Tauchen Sie diese Teile nicht in Wasser oder andere Flüssigkeiten, um einen Stromschlag zu vermeiden. Halten Sie das Gerät niemals unter fließendes Wasser. Beachten Sie die Anweisungen zur Reinigung, Wartung und Reparatur.
- Das Gerät ist nur für die Verwendung in Innenräumen geeignet.

ACHTUNG!

Dieses Ladegerät ist ausschließlich zum Laden folgender Akkutypen geeignet:

| | | |
|---------|--------|----------|
| FQC8516 | 2.0 Ah | 5 zelle |
| FQC8517 | 4.0 Ah | 10 zelle |

Vor der ersten Benutzung

Zubehör

WARNUNG!

Verwenden Sie kein Zubehör, das nicht von FLINQ empfohlen wird. Dies kann zu Stromschlag oder Brand führen.

HINWEIS: Diese Bedienungsanleitung enthält Informationen und Vorschläge zu verschiedenen Zubehörteilen und deren Verwendung. Die abgebildeten Zubehörteile sind nicht im Lieferumfang enthalten (siehe „Lieferumfang“), sondern dienen lediglich der Veranschaulichung zusätzlicher Einsatzmöglichkeiten dieses Produkts.

Für den sicheren und korrekten Betrieb dieses Produkts ist folgendes Zubehör erforderlich:

- Geeignete Zubehörteile
- Geeignete persönliche Schutzausrüstung

Zubehör und Zubehörteile sind über Ihren autorisierten Händler erhältlich. Beachten Sie beim Kauf stets die technischen Anforderungen dieses Produkts (siehe „Technische Daten“). Im Zweifelsfall wenden Sie sich an einen Fachmann oder Ihren Fachhändler.

Montage

Schutzabdeckung

1. Setzen Sie die Schutzabdeckung [18] auf den Motorkopf [7].
2. Befestigen Sie die Schutzabdeckung [18] mit den beiden Kreuzschlitzschrauben [21].

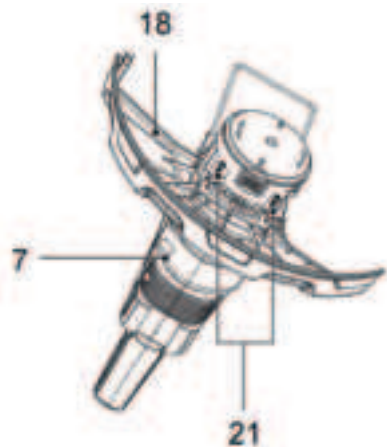

Schutzabdeckung

1. Die Schutzabdeckung [9] auseinanderziehen.
2. Beide offenen Enden der Schutzabdeckung [9] in die seitlichen Schlitze am unteren Motorkopf [7] einführen.
3. Die Distanzhalterung 1l rastet in zwei Positionen ein.

Kantenführung

Rad [10] und Stützarm festhalten, das Rad in die Öffnung des Stützarms drücken und den Stützarm mit zwei ST4 x 14 Schrauben an der Schutzabdeckung befestigen.

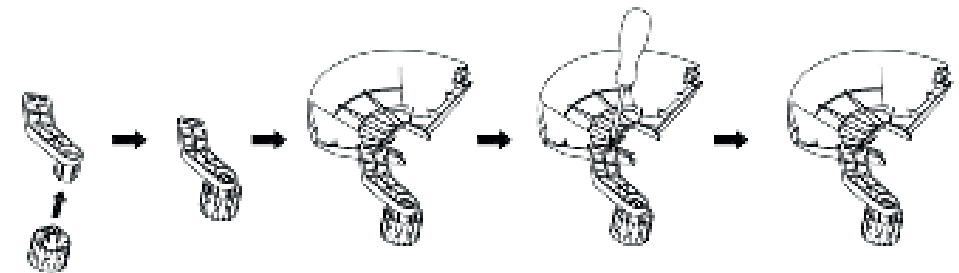

Zusätzlicher Griff

Montieren Sie den Zusatzgriff an der vorgesehenen Halterung und sichern Sie ihn anschließend mit der mitgelieferten Schraube und der Verriegelung.

Akkuladestand prüfen

Akkuladestand prüfen: Drücken Sie die Taste [14]. Die Ladezustands-LEDs [13] leuchten auf.

| LEDs [13] | Ladezustände |
|----------------------------|--------------|
| 4 LEDs leuchten auf | Maximal |
| 2 oder 3 LEDs leuchten auf | Medium |
| 1 LED leuchtet | Low |

Laden des Akkus

HINWEIS: Der Akku kann jederzeit geladen werden, ohne dass seine Lebensdauer beeinträchtigt wird.

Eine Unterbrechung des Ladevorgangs beschädigt den Akku [11] nicht.

Laden Sie den Akku [11] vor der Inbetriebnahme, wenn er sich in einem mittleren oder niedrigen Ladezustand befindet. Die Ladekontroll-LEDs (grün [16] und rot [17]) zeigen den Status des Ladegeräts [15] und des Akkus [11] an.

| LED | Status |
|--|----------------------------|
| Rote LED leuchtet auf | Akku lädt |
| Grüne LED leuchtet auf | Battery pack fully charged |
| Grüne und rote LED blinken | Akku defekt |
| Rote LED blinkt | Akku zu kalt oder zu warm |
| Grüne LED leuchtet (ohne Batteriepack) | Ladegerät bereit |

1. Setzen Sie den Akku [11] in das Ladegerät [15] ein.
2. Stecken Sie den Netzstecker des Ladegeräts [15] in die Steckdose.
3. Wenn der Akku [11] vollständig geladen ist: Nehmen Sie den Akku aus dem Ladegerät [15]. Ziehen Sie anschließend den Netzstecker des Ladegeräts aus der Steckdose.

Bedienung

Einstellen des Winkels des Zusatzgriffs

Lösen Sie den Verstellknopf [5] des Zusatzgriffs, bis er sich ohne großen Widerstand nach vorn oder hinten bewegen lässt. Stellen Sie die gewünschte Position ein und ziehen Sie den Verstellknopf wieder fest.

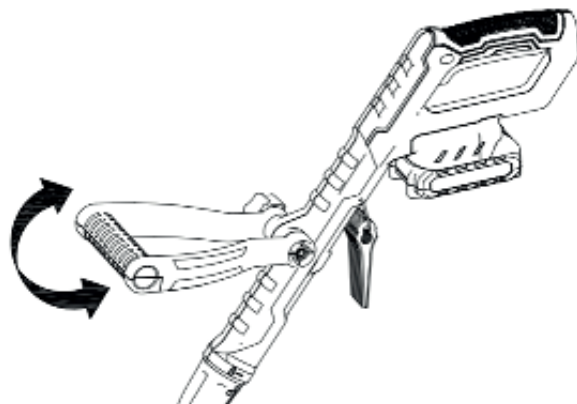

Einstellen des Motorkopfwinkels

Drücken Sie die Taste [8], um den Einstellwinkel auszuwählen. Fünf verschiedene Arretierungswinkel sind möglich.

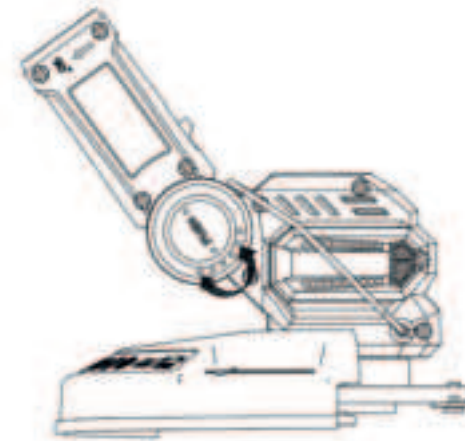

Höhenverstellung

Lösen Sie die Überwurfmutter [6], bis sich der Griff des Rasentrimmers frei bewegen lässt. Stellen Sie nun die gewünschte Arbeitshöhe ein und fixieren Sie den Griff in dieser Position, indem Sie die Überwurfmutter [6] wieder festziehen.

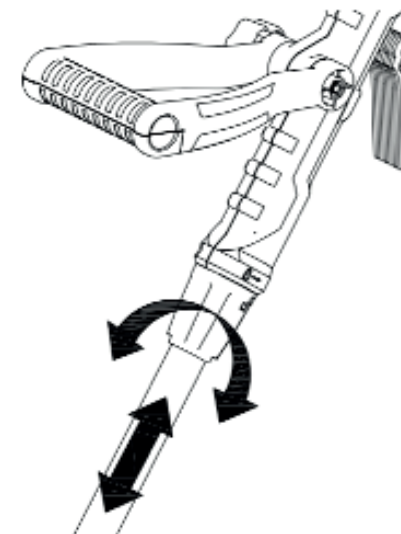

Einstellen des Griffwinkels

Schieben Sie den Riegel nach oben und drehen Sie den Griff, bis er in der gewünschten Position einrastet.



Schnurspule austauschen

1. Akku entnehmen.
2. Spulenkappe [24] öffnen, indem Sie beide Entriegelungen [22] gleichzeitig drücken.
3. Spulenkappe [22] abnehmen und Schnurspule [19] entnehmen.
4. Die Schnurenden der neuen Spule aus den Schlitzen [23] drücken.
5. Neue Schnurspule in die Spulenkappe [24] einsetzen. Die Seite der Spule, auf der die Wickelrichtung durch Pfeile angezeigt wird, muss nach dem Einsetzen sichtbar sein.
6. Beide Schnurenden durch die gegenüberliegenden Schnurauslassschlaufen [23] führen.
7. Spulenkappe [24] wieder aufsetzen. Sicherstellen, dass die Entriegelungen [22] an der Kappe präzise in die Aussparungen der Spulenkappe einrasten. Die Entriegelungen rasten hörbar ein.
8. Ziehen Sie an den Leinenenden, bis die Leinenenden ca. 1 cm über den Leinenabschneider hinausragen [25].



Wechseln Sie das Schneidmesser aus.

Schieben Sie das Schneidmesser nach innen und drücken Sie es aus dem Stift an der Trennscheibe. Setzen Sie den neuen Schneidmessereinsatz auf den Stift und ziehen Sie ihn heraus, bis er einrastet.

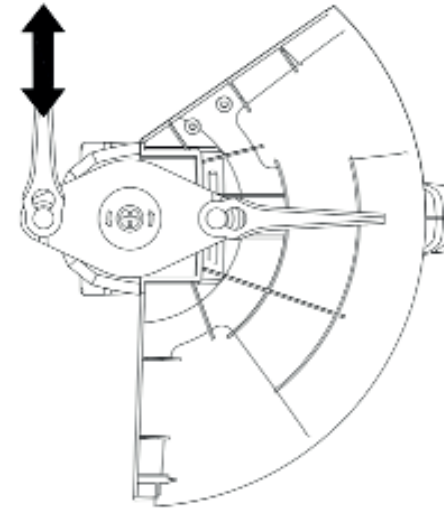

Umstellung von Spulen- auf Klingenschneidfunktion

1. Akku entnehmen.
2. Spulenkappe durch gleichzeitiges Drücken beider Entriegelungsknöpfe öffnen.
3. Spulenkappendeckel abnehmen und Schraube lösen, um die Spule zu entnehmen.

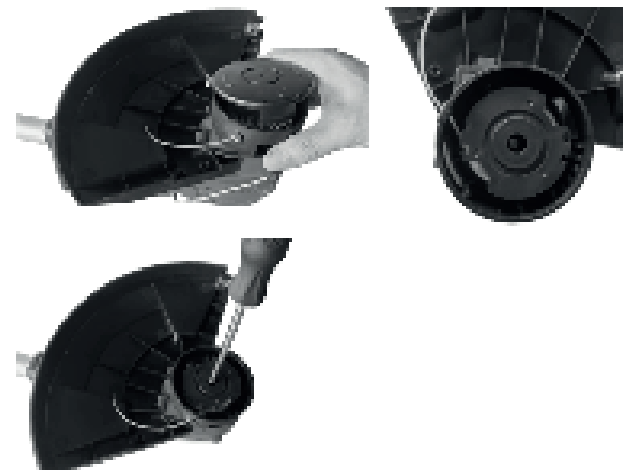

4. Setzen Sie die Klingenplatte auf und ziehen Sie die Schraube fest.



Ein- und Ausschalten

VORSICHT! Verletzungsgefahr!

Zubehöerteile können scharf sein und sich während des Gebrauchs erhitzen. Tragen Sie beim Umgang mit Zubehöerteilen immer Schutzhandschuhe!

VORSICHT! Verletzungsgefahr!

Halten Sie Ihre Hände vom Zubehöerteil fern, solange das Gerät in Betrieb ist. Halten Sie das Gerät während der Arbeit immer mit beiden Händen fest. Arbeiten Sie niemals an asbesthaltigen Materialien. Asbest gilt als krebserregend.

Einschalten:

Drücken Sie die Sperrtaste [1].
Drücken Sie den Ein-/Ausschalter [2].
Loslassen Sie die Sperrtaste [1].

Ausschalten:

Lassen Sie den Ein-/Ausschalter [2] los.

Bedienungsanleitung

WARNUNG!

Mähen Sie kein feuchtes oder nasses Gras.
Vergewissern Sie sich vor dem Einschalten des Geräts, dass die Fadenspule [19] keine Steine, Geröll oder andere Fremdkörper berührt.
Schalten Sie das Gerät ein, bevor Sie sich dem zu mähenden Gras nähern.
Überlasten Sie das Gerät während des Betriebs nicht.

Vermeiden Sie den Kontakt mit Hindernissen (Steinen, Mauern, Zäunen usw.).
Andernfalls verschleißt die Fadenspule [19] schnell.
Verwenden Sie das Produkt nicht bei schlechtem Wetter, insbesondere nicht bei Gewittergefahr.
Wählen Sie für den Zusatzgriff [5] keine Position, die zu nah am Hauptgriff liegt.
Andernfalls lässt sich das Produkt nicht richtig führen.

Grasmähen:

Mähen Sie das Gras, indem Sie das Produkt seitlich nach rechts und links schwenken. Mähen Sie langsam und halten Sie das Produkt beim Mähen so, dass der Schneidkreis parallel zum Boden verläuft. Mähen Sie hohes Gras in mehreren Abschnitten von oben nach unten.

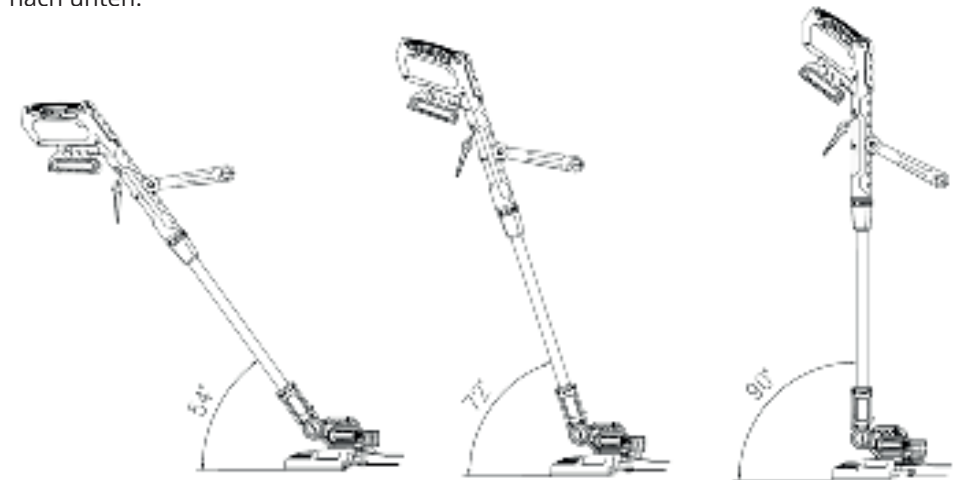

Rasenkantenschneiden

Zum Schneiden von Rasen- und Beetkanten kann der Rasentrimmer wie folgt umgebaut werden:
Drücken Sie die Verriegelung des drehbaren Motorkopfes [7] in Pfeilrichtung (siehe Verriegelungsabdeckung).
Drehen Sie den Motorkopf [7] um 90° in die gewünschte Richtung, bis er einrastet. Sie haben den Rasentrimmer nun in einen Kantenschneider zum vertikalen Schneiden des Rasens umgewandelt.
Achtung! Die Schneidelemente drehen sich nach dem Ausschalten des Motors noch kurz nach.
Achtung! Schalten Sie das Gerät immer aus, bevor Sie es abstellen.

Reinigung und Pflege

WARNUNG!

Schalten Sie das Produkt immer aus, entfernen Sie den Akku [11] und lassen Sie das Produkt abkühlen, bevor Sie Inspektions-, Wartungs- oder Reinigungsarbeiten durchführen!

Reinigung

HINWEIS: Verwenden Sie keine chemischen, alkalischen, scheuernden oder anderen aggressiven Reinigungs- oder Desinfektionsmittel zur Reinigung dieses Produkts, da diese die Oberflächen beschädigen können.

Vermeiden Sie, dass Flüssigkeiten in das Produkt gelangen.

Das Produkt muss stets sauber, trocken und frei von Öl oder Fett gehalten werden.

Entfernen Sie nach jedem Gebrauch und vor der Lagerung alle Verschmutzungen.

Regelmäßige und sachgemäße Reinigung trägt zu einer sicheren Verwendung bei und verlängert die Lebensdauer des Produkts.

Reinigen Sie das Produkt mit einem trockenen Tuch. Verwenden Sie für schwer zugängliche Stellen eine weiche Bürste.

Reinigen Sie insbesondere die Lüftungsschlitze nach jedem Gebrauch mit einem Tuch und einer weichen Bürste.

Die Lüftungsschlitze müssen stets frei sein.

Wartung

Überprüfen Sie das Produkt und das Zubehör (z. B. Zubehörwerkzeuge) vor und nach jedem Gebrauch auf Verschleiß und Beschädigungen. Tauschen Sie defekte Teile bei Bedarf gemäß dieser Bedienungsanleitung gegen neue aus. Beachten Sie die technischen Anforderungen (siehe „Technische Daten“).

Reparatur

Dieses Produkt enthält keine vom Benutzer reparierbaren Teile. Wenden Sie sich zur Überprüfung und Reparatur an ein autorisiertes Servicecenter oder eine entsprechend qualifizierte Person.

Lagerung

Schalten Sie das Produkt aus.

Reinigen Sie das Produkt wie oben beschrieben.

Bewahren Sie das Produkt und sein Zubehör an einem dunklen, trockenen, frostfreien und gut belüfteten Ort auf.

Bewahren Sie das Produkt stets außerhalb der Reichweite von Kindern auf. Die ideale Lagertemperatur für eine Langzeitlagerung (länger als 3 Monate) liegt zwischen +20 °C und +26 °C.

Hinweise zum Akku

Lagern Sie den Akku [11] nur teilweise geladen. Laden Sie den Akku vor längerer Lagerung auf 40 % bis 60 % auf (3 Ladezustands-LEDs [13] leuchten).

Überprüfen Sie den Ladezustand des Akkus [11] bei längerer Lagerung etwa alle 3 Monate. Laden Sie ihn gegebenenfalls auf.

Transport

Drücken Sie den Drehrichtungsschalter [4] in die Mittelstellung, um den Ein-/Ausschalter [5] zu verriegeln.

Transportieren Sie das Produkt im Karton.

Schützen Sie das Produkt vor Stößen und starken Vibrationen während des Transports.

Sichern Sie das Produkt, damit es nicht verrutscht oder umfällt.

Entsorgung

Die Verpackung besteht vollständig aus recycelbaren Materialien und kann bei örtlichen Recyclinghöfen entsorgt werden.

Beachten Sie die Kennzeichnung der Verpackungsmaterialien zur Abfalltrennung. Diese sind mit Abkürzungen (a) und Zahlen (b) gekennzeichnet und haben folgende Bedeutung: 1–7: Kunststoffe / 20–22: Papier und Faserplatten / 80–98: Verbundwerkstoffe.

Das Produkt inklusive Zubehör und Verpackungsmaterialien ist recycelbar und unterliegt der erweiterten Herstellerverantwortung. Entsorgen Sie diese getrennt gemäß der abgebildeten Sortieranleitung, um eine optimale Abfallbehandlung zu gewährleisten.

Wenden Sie sich an Ihre örtliche Abfallentsorgungsbehörde, um weitere Informationen zur Entsorgung Ihres ausgedienten Produkts zu erhalten.

Zum Schutz der Umwelt entsorgen Sie das Produkt bitte ordnungsgemäß, sobald es seine Nutzungsdauer erreicht hat, und nicht im Hausmüll. Informationen zu

Sammelstellen und deren Öffnungszeiten erhalten Sie bei Ihrer Gemeinde.

Defekte oder gebrauchte Batterien/Akkus müssen recycelt werden. Geben Sie die Batterien/Akkus und/oder das Produkt an einer der Sammelstellen ab.

Unsachgemäße Entsorgung von Batterien/Akkus kann die Umwelt schädigen! Entfernen Sie die Batterien/den Akku vor der Entsorgung aus dem Produkt. Batterien/Akkus dürfen nicht im normalen Hausmüll entsorgt werden. Sie können giftige Schwermetalle enthalten und unterliegen den Vorschriften für die Behandlung von Sondermüll. Die chemischen Symbole für Schwermetalle lauten: Cd = Cadmium, Hg = Quecksilber, Pb = Blei. Geben Sie gebrauchte Batterien/Akkus daher bitte an einer örtlichen Sammelstelle ab.

Garantie

Das Produkt wurde nach strengen Qualitätsrichtlinien gefertigt und vor Auslieferung sorgfältig geprüft. Im Falle von Material- oder Herstellungsfehlern haben Sie gesetzliche Ansprüche gegenüber dem Händler dieses Produkts. Ihre gesetzlichen Rechte werden durch unsere nachfolgende Garantie in keiner Weise eingeschränkt.

Die Garantie für dieses Produkt beträgt 3 Jahre ab Kaufdatum. Die Garantiezeit beginnt mit dem Kaufdatum. Bewahren Sie den Original-Kaufbeleg gut auf, da dieser als Kaufnachweis benötigt wird.

Beschädigungen oder Mängel, die bereits beim Kauf vorhanden sind, müssen unverzüglich nach dem Auspacken gemeldet werden.

Sollte das Produkt innerhalb von 3 Jahren ab Kaufdatum einen Material- oder Herstellungsfehler aufweisen, reparieren oder ersetzen wir es nach unserer Wahl kostenlos.

Die Garantiezeit verlängert sich durch die Gewährung eines Garantieanspruchs nicht. Dies gilt auch für ersetzte und reparierte Teile.

Diese Garantie erlischt, wenn das Produkt beschädigt, unsachgemäß verwendet oder gewartet wurde.

Die Garantie deckt Material- und Herstellungsfehler ab. Diese Garantie deckt keine Produktteile ab, die normalem Verschleiß unterliegen und daher als Verbrauchsmaterialien gelten (z. B. Batterien, Röhren, Kartuschen), sowie keine Schäden an zerbrechlichen Teilen (z. B. Schalter oder Glasteile).

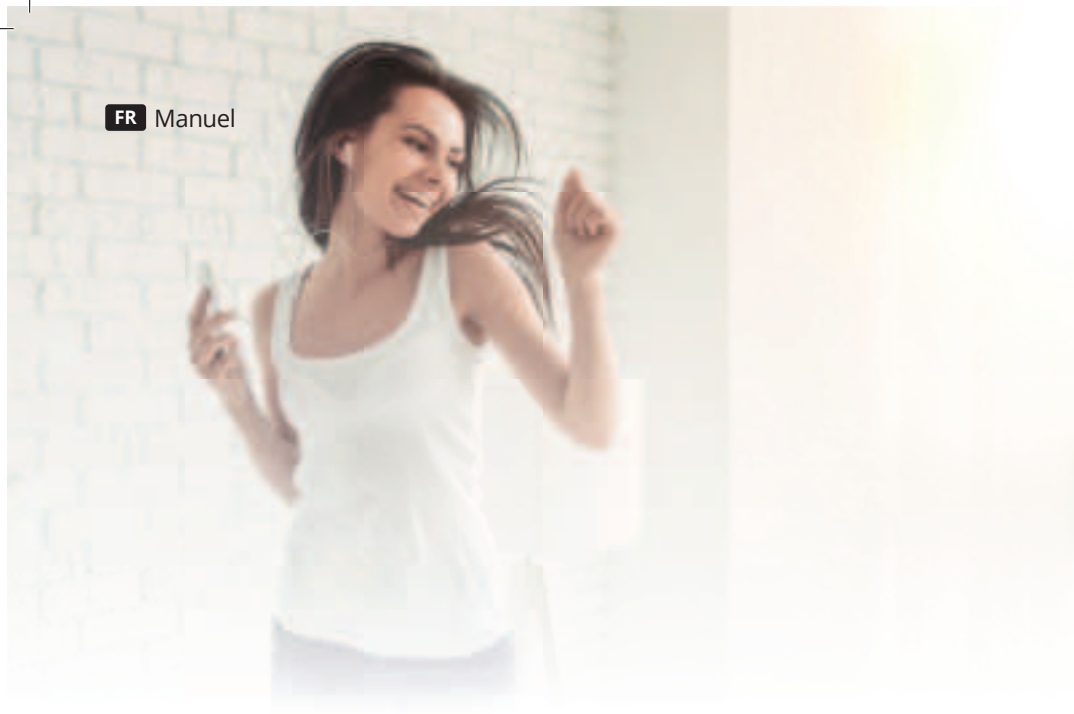

Bienvenue dans la famille FlinQ

Merci d'avoir choisi l'un de nos articles! Pour assurer un fonctionnement et une précision continus, veuillez lire attentivement ce manuel d'instructions avant utilisation et conservez-le pour référence future. Ignorer certaines procédures peut entraîner une lecture incorrecte et une utilisation incorrecte de ce produit. Nous espérons que vous apprécierez votre nouveau produit FlinQ! Si l'article est accidentellement endommagé, défectueux ou cassé, vous avez droit à la garantie! N'hésitez pas à nous contacter pour toute question, commentaire ou suggestion à l'adresse e-mail fournie dans ce manuel.

Enregistrez votre produit de FlinQ Products

Vous êtes extrêmement prudent avec votre nouveau produit et nous le comprenons. Enregistrez maintenant gratuitement votre produit et profitez de:

- ✓ Un an de **garantie** supplémentaire (2+1)
- ✓ **Soutien** personnel
- ✓ **Certificat de garantie** numérique
- ✓ Manuel **numérique**

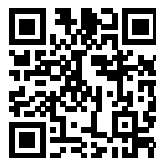

Scannez le code QR ou visitez flinqproducts.nl/registration/

Avertissements et symboles utilisés

Les avertissements suivants figurent dans le manuel d'utilisation, sur l'emballage et sur l'étiquette signalétique :

- Lire le manuel d'utilisation
- Respecter les avertissements et les consignes de sécurité !
- Utiliser uniquement dans des pièces intérieures sèches
- Porter des gants de protection
- Classe de protection II (double isolation)
- Porter une protection auditive
- Porter des lunettes de sécurité
- Ne pas exposer à la pluie
- Lire le manuel d'utilisation
- Éteindre l'appareil et retirer la batterie avant de remettre les accessoires, de le nettoyer ou lorsqu'il n'est pas utilisé
- Protéger la batterie de la chaleur et d'une exposition prolongée au soleil
- Protéger la batterie du feu
- Protéger la batterie de l'eau et de l'humidité
- Courant continu/tension continue
- Porter un masque anti-poussière
- Le marquage CE indique la conformité aux directives européennes applicables à ce produit
- Maintenir une distance d'au moins 15 mètres entre toute personne et l'appareil pendant son utilisation.
- Éloigner les personnes présentes

Introduction

Merci d'avoir choisi ce produit de haute qualité. Avant utilisation, lisez attentivement ce mode d'emploi : il contient des informations essentielles sur la sécurité, l'utilisation et l'élimination du produit. Conservez-le et remettez-le également si vous cédez le produit à un tiers. Utilisez l'appareil uniquement comme décrit.

Utilisation prévue

Ce coupe-bordures sans fil à batterie lithium-ion est destiné à couper les mauvaises herbes, l'herbe et la végétation souple dans les zones difficiles d'accès (sous les buissons, sur les pentes, le long des bordures). Il ne convient pas à l'herbe très dense, sèche ou humide, ni au déchiquetage de feuilles. Ce produit est réservé à un usage domestique privé et non à un usage commercial.

Contenu de la livraison :

- 1 coupe-bordures sans fil
- 1 poignée supplémentaire
- 1 housse de protection
- 1 guide de bordure
- 1 protège-fleurs
- 1 bobine de fil
- 2 lames en plastique
- 1 manuel d'utilisati

**Description des pièces**

1. Bouton de verrouillage
2. Interrupteur marche/arrêt
3. Porte-piles
4. Bouton de verrouillage de la poignée supplémentaire
5. Poignée supplémentaire
6. Bouton de réglage de la hauteur
7. Tête de moteur
8. Bouton de réglage de l'angle de la tête de moteur
9. Protection des fleurs
10. Guide de bord
11. Bloc-piles (non inclus)
12. Bouton de déverrouillage du bloc-piles
13. Voyants de niveau de charge
14. Bouton (niveau de charge)
15. Chargeur (non inclus)
16. Voyant de contrôle de charge (vert)
17. Voyant de contrôle de charge (rouge)
18. Couvercle de protection
19. Bobine de fil
20. Lames en plastique

Caractéristiques

| | |
|--|---|
| Tension du moteur | 20V |
| vitesse à vide | 8000 rpm |
| largeur de coupe | 260 mm |
| Bobine de ligne | Longueur du fil : 1 x 6 m Épaisseur du fil : 1,6 mm |
| Plastic blade | Coupe à double lame Longueur de la lame : 95 mm Épaisseur de la lame : 1,9 mm |
| niveau de pression acoustique | 76 dB(A) |
| niveau de puissance acoustique | 89 dB(A) |
| Uncertainty K | 3 dB(A) |
| - Niveau de puissance acoustique garanti - (conformément à la directive 2000/14/CE) | 92 dB(A) |

Consignes de sécurité

Avertissements généraux concernant la sécurité des outils électriques

AVERTISSEMENTS !

Lisez attentivement tous les avertissements de sécurité, les instructions, les illustrations et les spécifications fournis avec cet outil électrique. Le non-respect des consignes ci-dessous peut entraîner un choc électrique, un incendie et/ou des blessures graves.

Conservez tous les avertissements et instructions pour consultation ultérieure.

Le terme « outil électrique » dans les avertissements désigne votre outil électrique, qu'il soit branché sur secteur (filaire) ou sans fil (à batterie).

Sécurité de la zone de travail

1. Maintenez votre zone de travail propre et bien éclairée. Les zones encombrées ou sombres sont propices aux accidents.
2. N'utilisez pas d'outils électriques dans des atmosphères explosives, par exemple en présence de liquides, de gaz ou de poussières inflammables. Les outils électriques produisent des étincelles susceptibles d'enflammer les poussières ou les vapeurs.
3. Tenez les enfants et les personnes présentes à distance lorsque vous utilisez un outil électrique. Toute distraction peut vous faire perdre le contrôle.

Sécurité électrique

1. Les fiches des outils électriques doivent être compatibles avec les prises de courant. Ne modifiez jamais la fiche. N'utilisez pas d'adaptateurs avec les outils électriques reliés à la terre. Des fiches non modifiées et des prises compatibles réduisent le risque d'électrocution.
2. Évitez tout contact corporel avec des surfaces reliées à la terre, telles que les tuyaux, les radiateurs, les cuisinières et les réfrigérateurs. Le risque d'électrocution est accru si votre corps est relié à la terre.
3. N'exposez pas les outils électriques à la pluie ou à l'humidité. L'infiltration d'eau dans un outil électrique augmente le risque d'électrocution.
4. Ne maltraitez pas le cordon d'alimentation. Ne l'utilisez jamais pour transporter, tirer ou débrancher l'outil électrique. Tenez le cordon éloigné de la chaleur, de l'huile, des arêtes vives et des pièces mobiles. Les cordons endommagés ou emmêlés augmentent le risque d'électrocution.

5. Lorsque vous utilisez un outil électrique à l'extérieur, utilisez une rallonge adaptée à un usage extérieur. L'utilisation d'une rallonge adaptée à un usage extérieur réduit le risque d'électrocution.
6. Si l'utilisation d'un outil électrique dans un endroit humide est inévitable, utilisez une alimentation protégée par un dispositif différentiel résiduel (DDR). L'utilisation d'un DDR réduit le risque d'électrocution.

Sécurité personnelle

1. Restez vigilant, faites attention à ce que vous faites et utilisez votre bon sens lorsque vous utilisez un outil électrique. N'utilisez pas d'outil électrique si vous êtes fatigué ou sous l'influence de drogues, d'alcool ou de médicaments. Un moment d'inattention lors de l'utilisation d'outils électriques peut entraîner des blessures graves.
2. Utilisez un équipement de protection individuelle. Portez toujours des lunettes de protection. Le port d'équipements de protection tels qu'un masque anti-poussière, des chaussures de sécurité antidérapantes, un casque de sécurité ou une protection auditive, utilisés dans des conditions appropriées, réduira les risques de blessures.
3. Évitez les démarrages accidentels. Assurez-vous que l'interrupteur est en position d'arrêt avant de brancher l'outil à une source d'alimentation et/ou à une batterie, de le soulever ou de le transporter. Transporter un outil électrique avec le doigt sur l'interrupteur ou mettre en marche un outil électrique dont l'interrupteur est allumé présente un risque d'accident.
4. Retirez toute clé de réglage avant de mettre l'outil électrique en marche. Une clé laissée sur une pièce rotative de l'outil électrique peut entraîner des blessures.
5. Ne vous penchez pas trop. Gardez toujours une bonne stabilité et un bon équilibre. Cela vous permettra de mieux contrôler l'outil électrique en cas d'imprévu.
6. Portez une tenue appropriée. Évitez les vêtements amples et les bijoux. Éloignez vos cheveux, vos vêtements et vos gants des pièces mobiles. Les vêtements amples, les bijoux ou les cheveux longs peuvent se coincer dans les pièces mobiles.
7. Si des dispositifs de raccordement à un système d'aspiration et de collecte des poussières sont prévus, assurez-vous qu'ils sont correctement branchés et utilisés. L'utilisation d'un système d'aspiration des poussières permet de réduire les risques liés à la poussière.
8. Ne laissez pas la familiarité acquise avec les outils vous rendre négligent et vous faire oublier les règles de sécurité. Un geste imprudent peut entraîner des blessures graves en une fraction de seconde.

Utilisation et entretien des outils électriques

1. N'utilisez pas l'outil électrique de force. Utilisez l'outil adapté à votre application. Un outil approprié vous permettra de travailler plus efficacement et en toute sécurité, conformément à sa conception.
2. N'utilisez pas l'outil électrique si l'interrupteur ne fonctionne pas. Tout outil électrique dont l'interrupteur est inopérant est dangereux et doit être réparé.
3. Débranchez la prise de la source d'alimentation et/ou la batterie de l'outil électrique avant tout réglage, changement d'accessoires ou rangement. Ces mesures de sécurité préventives réduisent le risque de mise en marche accidentelle de l'outil.
4. Rangez les outils électriques inutilisés hors de portée des enfants et ne laissez personne ne les utiliser sans connaître leur fonctionnement ou le présent mode d'emploi. Les outils électriques sont dangereux entre les mains d'utilisateurs non formés.
5. Entretenez vos outils électriques et accessoires. Vérifiez l'alignement et le blocage des pièces mobiles, l'absence de pièces cassées et tout autre problème pouvant affecter le fonctionnement de l'outil. En cas de dommage, faites réparer l'outil avant utilisation. De nombreux accidents sont causés par des outils électriques mal entretenus.
6. Veillez à ce que les outils de coupe soient affûtés et propres. Des outils de coupe bien entretenus et dotés de lames affûtées sont moins susceptibles de se bloquer et sont plus faciles à contrôler.
7. Utilisez l'outil électrique, ses accessoires et ses embouts conformément au présent mode d'emploi, en tenant compte des conditions de travail et de la tâche à effectuer. Toute utilisation de l'outil électrique à des fins autres que celles prévues peut s'avérer dangereuse.
8. Gardez les poignées et les surfaces de préhension sèches, propres et exemptes d'huile et de graisse. Les poignées et surfaces de préhension glissantes ne permettent pas une manipulation et un contrôle sûrs de l'outil dans des situations imprévues.

Utilisation et entretien des outils sans fil

1. Rechargez uniquement avec le chargeur spécifié par le fabricant. Un chargeur adapté à un type de batterie peut présenter un risque d'incendie s'il est utilisé avec une autre batterie.
2. Utilisez les outils électriques uniquement avec les batteries spécifiquement conçues à cet effet. L'utilisation de toute autre batterie peut présenter un risque de blessure et d'incendie.

3. Lorsque la batterie n'est pas utilisée, tenez-la éloignée des objets métalliques, tels que trombones, pièces de monnaie, clés, clous, vis ou autres petits objets métalliques, qui pourraient créer un court-circuit entre les bornes. Un court-circuit entre les bornes de la batterie peut provoquer des brûlures ou un incendie.
4. En cas de mauvaise utilisation, du liquide peut être éjecté de la batterie ; évitez tout contact. En cas de contact accidentel, rincez abondamment à l'eau. Si le liquide entre en contact avec les yeux, consultez un médecin. Le liquide éjecté de la batterie peut provoquer des irritations ou des brûlures.
5. N'utilisez pas une batterie ou un outil endommagé ou modifié. Les batteries endommagées ou modifiées peuvent avoir un comportement imprévisible et présenter un risque d'incendie, d'explosion ou de blessure. 6. N'exposez pas la batterie ou l'outil au feu ou à des températures excessives. L'exposition au feu ou à une température supérieure à 130 degrés peut provoquer une explosion.
7. Suivez scrupuleusement toutes les instructions de charge et ne chargez pas la batterie ou l'outil en dehors de la plage de températures spécifiée. Une charge incorrecte ou à des températures hors de cette plage peut endommager la batterie et augmenter le risque d'incendie.

Entretien

1. Faites réviser votre outil électrique par un technicien qualifié utilisant exclusivement des pièces de rechange identiques. Ceci garantira la sécurité de l'outil.
2. Ne réparez jamais les batteries endommagées. Seul le fabricant ou un centre de service agréé peut effectuer la réparation des batteries.

Consignes de sécurité supplémentaires pour le coupe-bordures

1. Portez des lunettes de sécurité lorsque vous utilisez cet outil.
2. Portez des gants lorsque vous utilisez cet outil.
3. N'exposez pas l'outil à la pluie ou à une forte humidité.
4. Familiarisez-vous avec les commandes et le bon usage du coupe-bordures.
5. Ne laissez jamais des enfants ou des personnes non familiarisées avec le mode d'emploi utiliser le coupe-bordures.
6. Tenez les enfants, les autres personnes et les animaux domestiques éloignés du coupe-bordures ; l'herbe coupée et dispersée peut contenir des pierres et des débris. Cessez d'utiliser le coupe-bordures lorsque des personnes, en particulier des enfants, ou des animaux domestiques se trouvent à proximité.
7. Ne laissez personne ni animal s'approcher à moins de 4,5 mètres du coupe-bordures lorsqu'il est en marche.

8. Utilisez le coupe-bordures uniquement à la lumière du jour ou sous un bon éclairage artificiel.
9. Avant d'utiliser le coupe-bordures et après tout choc, vérifiez l'état de l'outil et réparez-le si nécessaire ; n'utilisez pas le coupe-bordures si le dispositif de coupe n'est pas correctement fixé ou s'il est endommagé.
10. Vérifiez toujours le bon fonctionnement de la débroussailleuse. Un dysfonctionnement pourrait mettre l'utilisateur en danger.
11. N'utilisez jamais la débroussailleuse si les protections sont endommagées ou sans protection.
12. Avant de démarrer la débroussailleuse, assurez-vous que le fil de nylon ne touche ni pierres ni débris.
13. Gardez vos mains et vos pieds éloignés des lames, surtout lors de la mise en marche du moteur.
14. Faites attention à ne pas vous blesser avec la lame de coupe du fil. Après avoir installé un nouveau fil, remettez toujours la débroussailleuse en position de fonctionnement normale avant de la mettre en marche.
15. N'utilisez jamais d'éléments de coupe métalliques.
16. N'utilisez jamais de pièces de rechange ou d'accessoires non fournis ou non recommandés par le fabricant.
17. Retirez la batterie avant toute vérification, nettoyage ou intervention sur la débroussailleuse. Lorsqu'il n'est pas utilisé.
18. Veillez à toujours dégager les ouvertures de ventilation de tout débris.
19. Pour éviter tout démarrage accidentel, ne transportez pas l'appareil avec le doigt sur l'interrupteur marche/arrêt.
20. Maintenez une position stable et sécurisée pendant l'utilisation du coupe-bordures.
21. Assurez-vous que la zone de coupe est dégagée de tout fil électrique, pierre ou débris.
22. Ne coupez pas contre des objets durs. Cela pourrait vous blesser ou endommager le coupe-bordures.
23. Attention ! Les éléments de coupe continuent de tourner après l'arrêt du moteur.
24. N'essayez pas d'arrêter le dispositif de coupe (fil de nylon) à la main. Laissez-le toujours s'arrêter de lui-même.
25. N'utilisez pas le coupe-bordures pour couper de l'herbe qui n'est pas en contact avec le sol ; par exemple, ne coupez pas l'herbe qui pousse sur les murs ou les rochers.
26. Ne traversez pas les routes ou les chemins de gravier avec le coupe-bordures en marche.

REMARQUE : N'allumez et n'éteignez pas fréquemment le coupe-bordures sur une courte période, et en particulier, ne jouez pas avec l'interrupteur marche/arrêt.

Avertissements de sécurité concernant le chargeur de batterie

- Cet appareil peut être utilisé par des enfants âgés de 8 ans et plus, ainsi que par des personnes ayant des capacités physiques, sensorielles ou mentales réduites, ou un manque d'expérience et de connaissances, à condition qu'ils soient surveillés ou qu'ils aient reçu des instructions concernant l'utilisation de l'appareil en toute sécurité et qu'ils comprennent les risques encourus. Les enfants ne doivent pas jouer avec l'appareil. Le nettoyage et l'entretien ne doivent pas être effectués par des enfants sans surveillance.
- Ne chargez pas de piles non rechargeables. Le non-respect de cette consigne est dangereux.
- Si le cordon d'alimentation est endommagé, il doit être remplacé par le fabricant, son service après-vente ou une personne qualifiée afin d'éviter tout danger.
- Protégez les composants électriques de l'humidité. Ne plongez pas ces composants dans l'eau ou tout autre liquide afin d'éviter tout risque d'électrocution. Ne passez jamais l'appareil sous l'eau courante. Suivez attentivement les instructions fournies pour le nettoyage, l'entretien et la réparation.
- Cet appareil est conçu pour une utilisation en intérieur uniquement.

ATTENTION!

Ce chargeur est conçu uniquement pour charger les types de batteries suivants :

| | | |
|---------|--------|----------|
| FQC8516 | 2.0 Ah | 5 cell |
| FQC8517 | 4.0 Ah | 10 cells |

Avant la première utilisation

Accessoires

AVERTISSEMENTS !

N'utilisez pas d'accessoires non recommandés par FLINQ. Cela pourrait entraîner un choc électrique ou un incendie.

REMARQUE : Ce manuel d'instructions contient des informations et des suggestions concernant plusieurs outils accessoires et leurs utilisations. Les outils accessoires illustrés ne sont pas inclus dans la livraison (voir « Contenu de la livraison »), mais servent à illustrer des possibilités d'utilisation supplémentaires de ce produit.

Pour utiliser ce produit en toute sécurité et correctement, les accessoires suivants sont nécessaires :

- Outils accessoires adaptés
- Équipement de protection individuelle adapté

Les accessoires et outils accessoires sont disponibles auprès de votre revendeur agréé. Lors de l'achat, tenez toujours compte des caractéristiques techniques de ce produit (voir « Caractéristiques techniques »). En cas de doute, consultez un spécialiste qualifié et demandez conseil à votre revendeur agréé.

Montage

Couvercle de protection

1. Placez le couvercle de protection [18] sur la tête du moteur [7].
2. Fixez le couvercle de protection [18] à l'aide de 2 vis cruciformes [21].



Protection de fleur

1. Écartez les deux parties de la protection de fleur [9].
2. Insérez les deux extrémités ouvertes de la protection de fleur [9] dans les fentes latérales de la tête moteur inférieure [7].
3. La cale d'espacement 1l s'enclenche dans deux positions.

Guide de bord

Maintenez la roue [10] et le bras de support, insérez la roue dans l'orifice du bras de support, puis fixez le bras de support sur le couvercle de protection à l'aide de deux vis ST4 x 14.

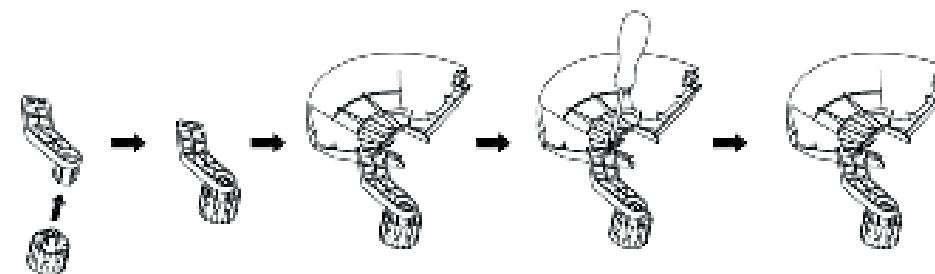

Poignée supplémentaire

Fixez la poignée auxiliaire sur le support prévu à cet effet, puis fixez-la à l'aide de la vis et du verrou de réglage fournis.

Vérification du niveau de charge de la batterie

Vérifiez le niveau de charge de la batterie : appuyez sur le bouton [14]. Les voyants [13] s'allument.

| LEDs [13] | Niveaux de charge |
|-----------------------|-------------------|
| 4 LED s'allument | Maximum |
| 2 ou 3 LED s'allument | Moyen |
| 1 LED s'allume | Faible |

Chargement de la batterie

REMARQUE : La batterie peut être chargée à tout moment sans que cela n'affecte sa durée de vie.

Interrompre la charge n'endommage pas la batterie [11].

Chargez la batterie [11] avant utilisation lorsqu'elle est à un niveau de charge moyen ou faible. Les voyants LED de contrôle de charge (vert [16] et rouge [17]) indiquent l'état du chargeur [15] et de la batterie [11].

| LED | Statut |
|--|-------------------------------------|
| La LED rouge s'allume | La batterie se recharge |
| La LED verte s'allume | Battery pack fully charged |
| LED verte et rouge clignotante | Bloc-batterie défectueux |
| LED rouge clignotante | Batterie trop froide ou trop chaude |
| La LED verte s'allume (sans bloc-piles). | Prêt pour le chargeur |

1. Insérez la batterie [11] dans le chargeur [15].
2. Branchez la fiche secteur du chargeur [15] à la prise murale.
3. Lorsque la batterie [11] est complètement chargée : retirez-la du chargeur [15]. Débranchez ensuite la fiche secteur du chargeur.

Fonctionnement

Réglage de l'angle de la poignée supplémentaire

Desserrez la molette de réglage de la poignée supplémentaire [5] jusqu'à ce qu'elle puisse être déplacée vers l'avant ou vers l'arrière sans grande résistance. Positionnez-la comme vous le souhaitez et resserrez la molette.

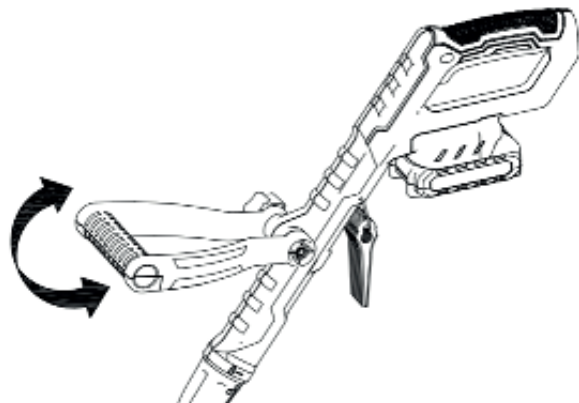

Réglage de l'angle de la tête du moteur

Appuyez sur le bouton [8] pour sélectionner l'angle de réglage et choisir la position souhaitée. Cinq angles de verrouillage différents sont possibles.

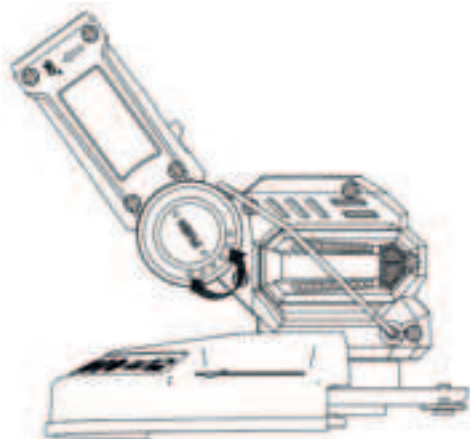

Réglage de la hauteur

Dévissez l'écrou de raccord [6] jusqu'à ce que la poignée du coupe-bordures puisse coulisser librement. Réglez ensuite la hauteur de travail souhaitée et fixez la poignée dans cette position en resserrant l'écrou de raccord [6].

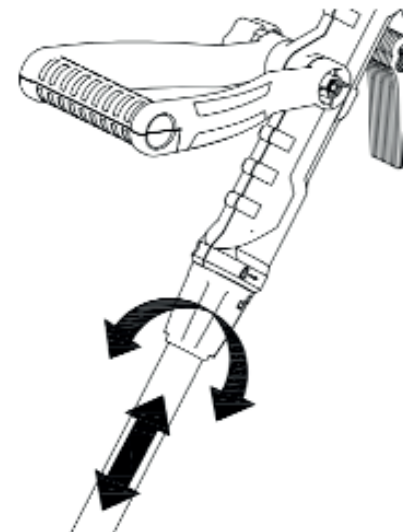

Réglage de l'angle de la poignée

Faites glisser le loquet vers le haut et tournez la poignée jusqu'à ce qu'elle se verrouille dans la position souhaitée.



Remplacement de la bobine de fil

1. Retirez le bloc-piles.
2. Ouvrez le couvercle de la bobine [24] en appuyant simultanément sur les deux loquets [22].
3. Retirez le couvercle [22] et retirez la bobine de fil [19].
4. Faites sortir les extrémités du fil de la nouvelle bobine des fentes [23].
5. Insérez la nouvelle bobine dans le couvercle [24]. Le côté de la bobine où le sens d'enroulement est indiqué par des flèches doit être visible après insertion.
6. Passez les deux extrémités du fil dans les boucles de sortie de fil opposées [23].
7. Remettez le couvercle [24]. Assurez-vous que les loquets [22] du couvercle s'enclenchent correctement dans les logements du couvercle. Vous entendrez un clic. 8. Tirez sur les extrémités de la ligne jusqu'à ce que celles-ci dépassent d'environ 1 cm du coupe-ligne [25]

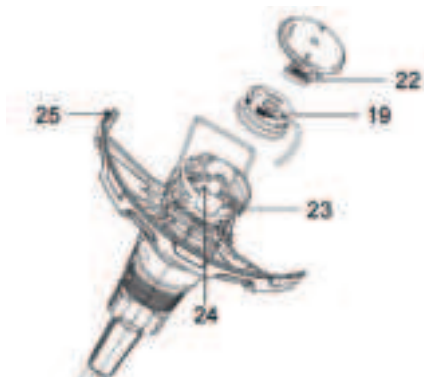
**Remplacez la lame de coupe.**

Faites glisser la lame de coupe vers l'intérieur et retirez-la de son logement sur le disque de coupe. Placez la nouvelle lame de coupe sur son logement et tirez-la jusqu'à ce qu'elle s'enclenche.

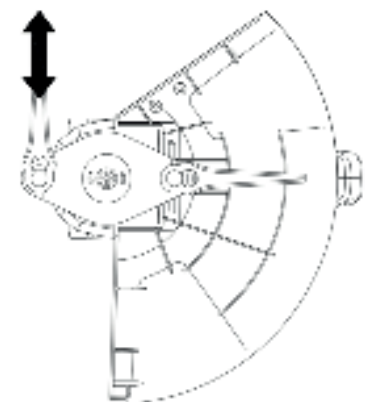
**Passage de la coupe à la coupe au fil avec une bobine à la coupe à lame :**

1. Retirez la batterie.
2. Ouvrez le couvercle de la bobine en appuyant simultanément sur les deux loquets.
3. Retirez le couvercle et dévissez la vis pour extraire la bobine de fil.

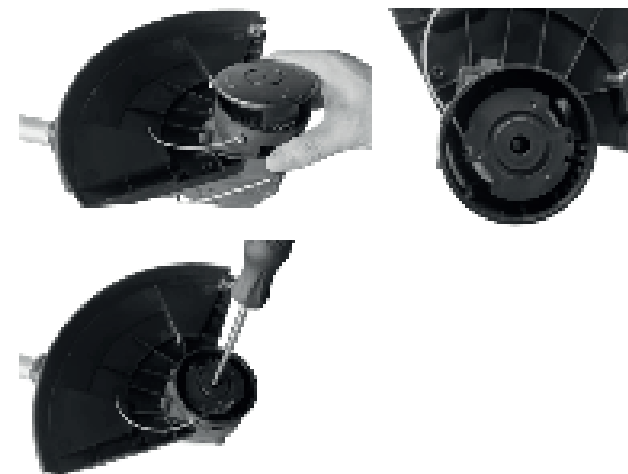

4. Placez la plaque de lame et serrez la vis.

**Mise en marche et arrêt****ATTENTION ! Risque de blessure !**

Les accessoires peuvent être tranchants et chauffer pendant leur utilisation. Portez toujours des gants de protection lorsque vous les manipulez !

ATTENTION ! Risque de blessure !

Éloignez vos mains de l'accessoire lorsque l'appareil est en marche.

Toujours tenir l'appareil à deux mains pendant son utilisation. Ne travaillez jamais sur

des matériaux contenant de l'amiante. L'amiante est considérée comme cancérogène.

Mise en marche :

Appuyez sur le bouton de verrouillage [1].
Appuyez sur l'interrupteur marche/arrêt [2].
Relâchez le bouton de verrouillage [1].

Mise hors tension :

Relâchez l'interrupteur marche/arrêt [2].

Instructions d'utilisation

AVERTISSEMENT !

Ne coupez pas d'herbe humide ou mouillée.

Avant de mettre l'appareil en marche, assurez-vous que la bobine de fil [19] ne touche aucune pierre, aucun caillou ni aucun autre corps étranger.

Mettez l'appareil en marche avant de vous approcher de la zone à couper.

Ne surchargez pas l'appareil pendant son fonctionnement.

Évitez tout contact avec des obstacles (pierres, murs, clôtures, etc.). Sinon, la bobine de fil [19] s'usera rapidement.

Évitez d'utiliser le produit par mauvais temps, surtout en cas de risque de foudre.

Ne placez pas la poignée supplémentaire [5] trop près de la poignée principale. Vous risqueriez alors de ne pas pouvoir contrôler correctement le produit.

Tonte de la pelouse :

Tondez la pelouse en balançant le produit latéralement, à droite et à gauche.

Tondez lentement et maintenez le produit de façon à ce que le cercle de coupe soit parallèle au sol.

Tondez l'herbe haute en procédant par étapes successives, de haut en bas.

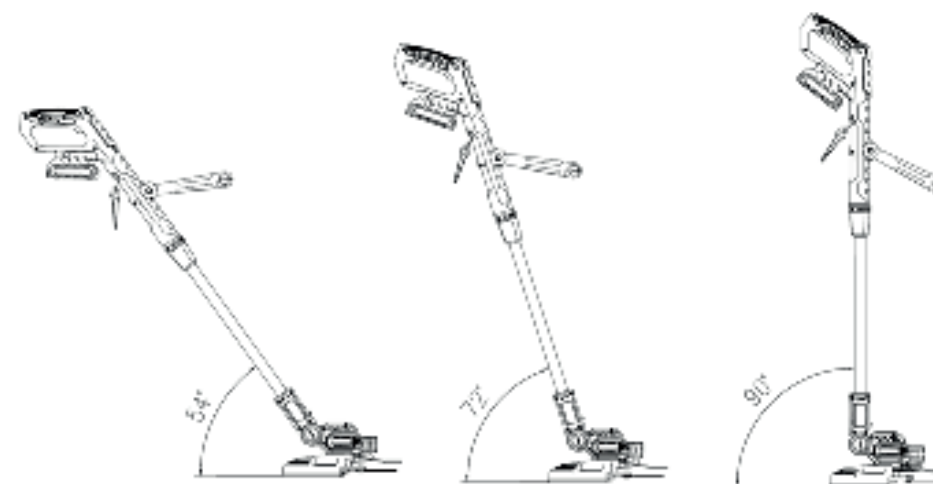

Coupe des bordures de pelouse

Pour couper les bordures de pelouse et de massifs de fleurs, le coupe-bordures peut être converti comme suit :

Poussez le verrou de la tête de moteur rotative [7] dans le sens de la flèche indiquée sur le couvercle de verrouillage.

Tournez la tête de moteur [7] de 90° dans la direction souhaitée jusqu'à ce qu'elle s'enclenche.

Votre coupe-bordures est maintenant transformé en coupe-bordures pour une coupe verticale.

Attention ! Les éléments de coupe continuent de tourner un instant après l'arrêt du moteur.

Attention ! Éteignez toujours l'appareil avant de le poser.

Nettoyage et entretien

AVERTISSEMENTS !

Toujours éteindre l'appareil, retirer la batterie [11] et laisser l'appareil refroidir avant toute inspection, entretien ou nettoyage !

Nettoyage

REMARQUE : N'utilisez pas de produits chimiques, alcalins, abrasifs ou autres détergents ou désinfectants agressifs pour nettoyer ce produit, car ils pourraient endommager ses surfaces.

Ne laissez jamais de liquide pénétrer dans le produit.

Le produit doit toujours être maintenu propre, sec et exempt d'huile ou de graisse. Enlevez les débris après chaque utilisation et avant de le ranger.

Un nettoyage régulier et approprié garantit une utilisation sûre et prolonge la durée de vie du produit.

Nettoyez le produit avec un chiffon sec. Utilisez une brosse douce pour les zones difficiles d'accès.

Nettoyez en particulier les grilles d'aération après chaque utilisation avec un chiffon et une brosse douce.

Les grilles d'aération doivent toujours être dégagées.

Entretien

Avant et après chaque utilisation, vérifiez l'état du produit et des accessoires (par exemple, les outils) et repérez les signes d'usure et les dommages. Si nécessaire, remplacez-les conformément aux instructions de ce manuel. Respectez les spécifications techniques (voir « Caractéristiques techniques »).

Réparation

Ce produit ne contient aucune pièce réparable par l'utilisateur. Contactez un centre de service agréé ou une personne qualifiée pour faire vérifier et réparer l'appareil.

Stockage

Mettez l'appareil hors tension.

Nettoyez l'appareil comme indiqué ci-dessus.

Rangez l'appareil et ses accessoires dans un endroit sombre, sec, à l'abri du gel et bien ventilé.

Rangez toujours l'appareil hors de portée des enfants. La température idéale pour un stockage de longue durée (plus de 3 mois) est comprise entre +20 et +26 °C.

Conseils concernant la batterie

Ne stockez la batterie [11] que partiellement chargée. Avant un stockage prolongé, chargez-la entre 40 % et 60 % (les 3 voyants LED [13] s'allument). Vérifiez le niveau de charge de la batterie [11] environ tous les 3 mois en cas de stockage prolongé. Rechargez-la si nécessaire.

Transportation

Push the rotation direction switch [4] to the centre position to lock the on/off switch [5].

Transport the product in box.

Protect the product from any heavy impact or strong vibrations which may occur during transportation in vehicles.

Secure the product to prevent it from slipping or falling over.

Élimination

L'emballage est entièrement composé de matériaux recyclables que vous pouvez déposer dans les déchetteries.

Veillez respecter le marquage des matériaux d'emballage pour le tri des déchets. Ce marquage comporte des abréviations (a) et des chiffres (b) dont la signification est la suivante : 1-7 : plastiques / 20-22 : papier et carton / 80-98 : matériaux composites.

Le produit, y compris ses accessoires et son emballage, est recyclable et fait l'objet d'une responsabilité élargie du producteur. Veuillez les jeter séparément, en suivant les consignes de tri illustrées, pour un meilleur traitement des déchets.

Contactez votre service de gestion des déchets pour plus d'informations sur la mise au rebut de votre produit usagé.

Pour contribuer à la protection de l'environnement, veuillez recycler le produit

correctement lorsqu'il arrive en fin de vie et ne le jetez pas avec les ordures ménagères. Vous trouverez des informations sur les points de collecte et leurs horaires d'ouverture auprès de votre mairie.

Les piles/batteries rechargeables défectueuses ou usagées doivent être recyclées. Veuillez rapporter les piles/batteries rechargeables et/ou le produit dans les points de collecte prévus à cet effet.

L'élimination incorrecte des piles/accumulateurs peut nuire à l'environnement !

Retirez les piles/accumulateurs du produit avant de les jeter.

Les piles/accumulateurs ne doivent pas être jetés avec les ordures ménagères. Ils peuvent contenir des métaux lourds toxiques et sont soumis à la réglementation relative au traitement des déchets dangereux. Les symboles chimiques des métaux lourds sont les suivants : Cd = cadmium, Hg = mercure, Pb = plomb. C'est pourquoi vous devez déposer vos piles/accumulateurs usagés dans un point de collecte approprié.

Garantie

Ce produit a été fabriqué selon des normes de qualité strictes et minutieusement examiné avant livraison. En cas de défaut de matériau ou de fabrication, vous disposez de droits légaux à l'encontre du vendeur. Vos droits légaux ne sont en aucun cas limités par la garantie détaillée ci-dessous.

Ce produit est garanti 3 ans à compter de la date d'achat. La période de garantie débute à cette date. Conservez précieusement votre ticket de caisse original, car il constitue une preuve d'achat.

Tout dommage ou défaut existant au moment de l'achat doit être signalé sans délai après le déballage du produit.

Si le produit présente un défaut de matériau ou de fabrication dans les 3 ans suivant la date d'achat,

nous le réparerons ou le remplacerons, à notre discrétion, sans frais.

La période de garantie n'est pas prolongée suite à une réclamation acceptée. Ceci s'applique également aux pièces remplacées ou réparées.

Cette garantie est annulée si le produit a été endommagé, utilisé ou entretenu de manière inappropriée.

La garantie couvre les défauts de matériau ou de fabrication. Cette garantie ne couvre pas les pièces du produit sujettes à l'usure normale, considérées comme consommables (par exemple, les piles, les tubes, les cartouches), ni les dommages causés aux pièces fragiles,

par exemple, les interrupteurs ou les pièces en verre.

Hereby we:**Company:**

FlinQ & Co B.V.

Address:

Nijverheidslaan 6E
1382 LH Weesp
The Netherlands

**Declare under the sole responsibility
that the following equipment:**

FlinQ Garden Trimmer 18V

Brand:

FlinQ

Product name:

FlinQ Garden Trimmer 18V

Barcode / EAN:

8721284753766

Product Rating:

20V

Product type:

Cordless grass trimmer

Production date:

2025

Produced in:

China

Authorized signature:

Signed by:

**Name:**

Erwin Honing

Title:

CEO

Place:

1382 LH Weesp, The Netherlands

Date:

12-11-2025

Conforms that the listed products comply with the essential requirements and relevant provisions of the following directives and regulations. Conformity is guaranteed by the CE symbol. This product has been tested according to harmonized standards and specifications of the Community legislation of the EU. The full text of the EU declaration of conformity is available at: www.flinqproducts.nl

**The object of the declaration described above is in conformity with the relevant
Union harmonisation legislation:**

Directive 2006/42/EC

Directive 2014/30/EU

Directive 2000/14/EC and as amended by 2005/88/EC

Directive 2011/65/EU and all related amendments

**References to the relevant harmonised standards used or references to the
other technical specifications in relation to which conformity is declared:**

Directive 2006/42/EC

EN 60335-1:2012+A11:2014+A13:2017+A1:2019+A2:2019+A14:2019+

A15:2021+A16:2023

EN 50636-2-91:2014

Directive 2014/30/EU

EN IEC 55014-1:2021

EN IEC 55014-2:2021

FlinQ & Co B.V.

Nijverheidslaan 6E

1382 LH Weesp

The Nederlands

www.flinqproducts.nl

info@flinqproducts.nl