

**NÁVOD K POUŽITÍ
NÁVOD NA POUŽITIE
INSTRUKCJA OBSŁUGI
INSTRUCTION MANUAL
HASZNÁLATI UTASÍTÁS**

**VEN 16S
Blizzard**



**Stojanový ventilátor
Stojanový ventilátor
Wentylator stojakowy
Stand fan
Állványos ventilátor**

Gallet

CE

Vážený zákazníku, děkujeme Vám za zakoupení našeho produktu. Před uvedením tohoto přístroje do provozu si velmi pozorně přečtěte návod k obsluze a tento návod spolu se záručním listem, pokladním dokladem a podle možnosti i s obalem a vnitřním obsahem obalu dobře uschovejte. Elektrický ventilátor slouží jako spotřebič zajišťující cirkulaci vzduchu především v letních měsících, je však určen pro provozování v prostředí, kde okolní teplota nepřesahuje 40°C.

I. BEZPEČNOSTNÍ UPOZORNĚNÍ

- Zkontrolujte, zda údaj na typovém štítku odpovídá napětí ve Vaší elektrické zásuvce. Vidlici napájecího přívodu je nutné připojit pouze do zásuvky elektrické instalace, která odpovídá příslušným normám.
- Tento spotřebič mohou používat děti ve věku 8 let a starší a osoby se sníženými fyzickými, smyslovými či mentálními schopnostmi nebo nedostatkem zkušeností a znalostí, pokud jsou pod dozorem nebo byly poučeny o používání spotřebiče bezpečným způsobem a rozumí případným nebezpečím. Děti si se spotřebičem nesmějí hrát. Čištění a údržbu prováděnou uživatelem nesmějí provádět děti, pokud nejsou starší 8 let a pod dozorem. Děti mladší 8 let se musí držet mimo dosah spotřebiče a jeho přívodu.
- Před výměnou příslušenství nebo přístupných částí, které se při používání pohybují, před montáží a demontáží, před čištěním nebo údržbou, nebo **po ukončení práce**, spotřebič vypněte a odpojte od el. sítě vytažením vidlice napájecího přívodu z el. zásuvky!
- Vždy odpojte spotřebič od napájení, pokud ho necháváte bez dozoru a před montáží, demontáží nebo čištěním.
- Nikdy spotřebič nepoužívejte pokud má poškozený napájecí přívod nebo vidlici, pokud nepracuje správně, upadl na zem a poškodil se, nebo spadl do vody. V takových případech zanechte spotřebič do odborné elektroopravy k prověření jeho bezpečnosti a správné funkce.
- Jestliže je napájecí přívod tohoto spotřebiče poškozen, musí být nahrazen výrobcem, jeho servisním technikem nebo podobně kvalifikovanou osobou, aby se tak zabránilo vzniku nebezpečné situace.
- **Spotřebič se nesmí ponořit do vody nebo jiných tekutin (ani částečně) a nesmí se používat v bezprostřední blízkosti van, sprch, umyvadel nebo jiných nádob obsahujících vodu včetně bazénu!** Pokud by přesto spotřebič spadl do vody, nevytahujte jej! Nejdříve odpojte vidlici napájecího přívodu z el. zásuvky a až poté spotřebič vyjměte. V takových případech zanechte spotřebič do odborného servisu k prověření jeho bezpečnosti a správné funkce.
- Spotřebič je určen pouze pro použití v domácnostech a pro podobné účely (v obchodech, kancelářích a podobných pracovištích, v hotelích, motelech a jiných obytných prostředích, v podnicích zajišťujících nocleh se snídaní)! Není určen pro komerční použití!
- Spotřebič nepřipevňujte na stěnu nebo strop.
- **Tento spotřebič není určen pro venkovní použití.**
- **Vidlici napájecího přívodu nezasunujte do el. zásuvky a nevytahujte z el. zásuvky mokřma rukama a taháním za napájecí přívod!**

- **Spotřebič nelze použít ani v koupelnách v zónách 0, 1 a 2 (viz ČSN 33 2000–7–701 ed. 2)! Nesmí se používat v bezprostřední blízkosti vany, sprchy či bazénu.**
- **Spotřebič nesmí být používán ve vlhkém nebo mokřém prostředí a v jakémkoliv prostředí s nebezpečím požáru nebo výbuchu** (prostory kde jsou skladovány chemikálie, paliva, oleje, plyny, barvy a další hořlavé, případně těkavé, látky).
- Spotřebič používejte pouze v pracovní poloze na místech, kde nehrozí jeho převrnutí a v dostatečné vzdálenosti od předmětů (jako jsou např. **záclony, závěsy, atd.**), tepelných zdrojů (např. **krb, kamna, sporák, vařič, radiátory, horkovzdušné trouby, grily**) a vlhkých povrchů (např. **dřezy, umyvadla**).
- Dbejte na to, aby do spotřebiče nevnikly nečistoty (např. **chuchvalce prachu, vlasy apod.**). V případě nasátí a usazení nečistot uvnitř spotřebiče proveďte jeho vyčištění (viz odst. **IV. ÚDRŽBA**).
- Nepokládejte zapnutý ventilátor na měkké povrchy (např. **postel, ručníky, utěrky, koberce**).
- Spotřebič nezapínejte, pokud není kompletně sestavený nebo pokud jsou kryty vrtule poškozené.
- Při manipulaci se spotřebičem postupujte tak, aby nedošlo k poranění.
- Před každým připojením spotřebiče k el. síti zkontrolujte, zda jsou tlačítka na ovládacím panelu v poloze vypnuto a po použití vždy odpojte spotřebič od el. sítě.
- V proudu vzduchu vycházejícího ze spotřebiče se nesmí nacházet žádné spotřebiče s otevřeným plamenem, neboť hrozí nebezpečí narušení procesu hoření.
- Nikdy na sebe (nebo zvířata) nenechte působit po delší dobu proud vzduchu. Může to způsobit zdravotní problémy.
- Používejte pouze originální díly určené pro tento typ.
- Otvory pro průchod vzduchu se nesmí zakrývat.
- Nikdy nevsunujte prsty ani jiné předměty do vstupních a výstupních otvorů ventilátoru.
- Pravidelně kontrolujte stav napájecího přívodu spotřebiče.
- Napájecí přívod nikdy nepokládejte na horké plochy, ani jej nenechávejte viset přes okraj stolu nebo pracovní desky. Zavadením nebo zataháním za přívod např. dětmi může dojít k převržení či stažení spotřebiče a následně k vážnému zranění!
- Napájecí přívod nesmí být poškozen ostrými nebo horkými předměty, otevřeným plamenem, nesmí se ponořit do vody ani ohýbat přes ostré hrany.
- Neovíňte napájecí přívod kolem spotřebiče, neboť byste tím zkrátili jeho životnost.
- V případě potřeby použití prodlužovacího přívodu je nutné, aby nebyl poškozen a vyhovoval platným normám.
- **VAROVÁNÍ:** Při nesprávném používání spotřebiče, které není v souladu s návodem k obsluze, existuje riziko poranění.
- Případné texty v cizím jazyce a obrázky uvedené na obalech, nebo výrobku, jsou přeloženy a vysvětleny na konci této jazykové mutace.
- Tento spotřebič včetně jeho příslušenství používejte pouze pro účel, pro který je určen tak, jak je popsáno v tomto návodu. Spotřebič nikdy nepoužívejte pro žádný jiný účel.
- Výrobce neručí za škody způsobené nesprávným zacházením se spotřebičem a příslušenstvím (např. **úraz el. proudem, požár**) a není odpovědný ze záruky za spotřebič v případě nedodržení výše uvedených bezpečnostních upozornění.

II. POPIS SPOTŘEBIČE

P1	Přední ochranný kryt	P13	Hřídél
P2	Vrtule	P14	Ovládací přepínač
P3	Zadní ochranný kryt	P15	Matice krytu
P4	Kryt motoru	P16	Matice vrtule
P5	Ovladač oscilace	P17	Spona

P6 Jednotka motoru
 P7 Šroub B
 P8 Prodlužovací tyč
 P9 Matice pro nastavení výšky
 P10 Spodní krytka
 P11 Hlavní podstavec
 P12 Šrouby A

P18 Šrouby C
 P19 Dekorativní krytka
 P20 Základna
 P21 Plastové nožky
 P22 Šroub D
 P23 Kloub pro nastavení úhlu sklonu
 P24 Napájecí přívod

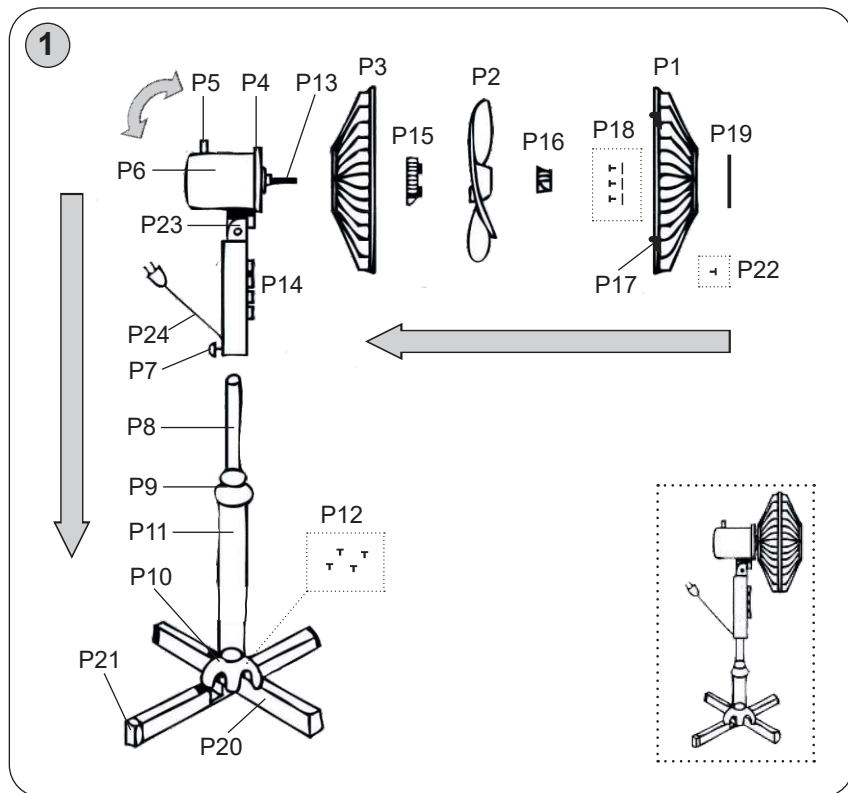

III. POKYNY K OBSLUZE

Sestavení ventilátoru (viz obr. 1)

Vyjměte jednotlivé díly ventilátoru a odstraňte veškerý obalový materiál.

- 1) Složte základnu **P20** do kříže, připevněte na ni plastové nožky **P21**. K základně přišroubujte hlavní podstavec **P11** a přišroubujte pomocí šroubů **A P12**.
- 2) Vyšroubujte matici **P9** a na podstavec **P11** umístěte spodní krytka **P10**. Matici **P9** umístěte nazpět.
- 3) Spodní krytka **P10** umístěte na spoj základny **P20** a hlavního podstavce **P11**.
- 4) Povysuňte prodlužovací tyč **P8** z hlavního podstavce **P11** a na její horní konec nasadíte jednotku motoru **P6**.

- 5) Přitáhněte šroub B **P7**.
- 6) Z krytu motoru **P4** odšroubujte matici krytu **P15** a na jednotku umístěte zadní ochranný kryt **P3**. Tento zajistěte zašroubováním matice krytu **P15**.
- 7) Nasadte vrtuli **P2** a zajistěte maticí vrtule **P16**. Tato má levý závit, takže musíte dotahovat otáčením směrem proti směru hodinových ručiček.
- 8) Na přední kryt **P1** připevněte dekorativní krytku **P19** a dotáhněte šrouby **P18** (pokud není z výroby již připevněno).
- 9) Pro dokončení přiložte přední ochranný kryt **P1** na zadní ochranný kryt **P3** a zajistěte jej pomocí spon **P17** a šroubu D **P22**.
- 10) Nastavte požadovanou výšku a zajistěte dotažením matice **P9**.
- 11) Chcete-li, můžete na závěr nastavit úhel sklonu foukání vzduchu. K tomu slouží kloub **P23**.

Poznámka:

Při demontáži postupujte opačným způsobem.

Ovládání a volba rychlosti

Sestavený ventilátor připojte do el. zásuvky.

Jednotlivé rychlosti volíte stiskem tlačítek na ovládacím přepínači **P14**.

Tlačítka ve stejném pořadí jako je tento popis mají následující funkce:

Tlačítko (3) - vysoká rychlost proudění vzduchu

Tlačítko (2) - střední rychlost proudění vzduchu

Tlačítko (1) - nízká rychlost proudění vzduchu

Tlačítko (0) - vypnuto

Oscilace

Oscilace je volitelná pouze ZAP nebo VYP.

Volbu provedete zamáčknutím (= ZAP) nebo povytažením (= VYP) ovladače oscilace **P5**.

Zamáčknutím začne ventilátor oscilovat zleva doprava a zpět.

IV. ÚDRŽBA

Před čištním spotřebič odpojte ze zásuvky. Jednotlivé části vyčistěte vlhkou látkou nebo houbou. Zabraňte vniknutí vody do přístroje.

V. TECHNICKÁ SPECIFIKACE

- Deklarovaná hladina akustického výkonu 45 dB(A) re 1pW
- Příkon 45 W
- Třída ochrany: II
- Rozměry: 42,5 x 120 x 62 cm
- Hmotnost (NETTO): 2,6 kg

Spotřeba elektrické energie ve vypnutém stavu je 0,00 W.

Údržbu rozsáhlejšího charakteru nebo údržbu, která vyžaduje zásah do vnitřních částí spotřebiče, musí provést odborný servis! Nedodržením pokynů výrobce zaniká právo na záruční opravu!

Nepodstatné odchytky od standardního provedení, které nemají vliv na funkci výrobku, si výrobce vyhrazuje.

VI. LEGISLATIVA A EKOLOGIE



VAROVÁNÍ: NEVYSTAVUJTE SPOTŘEBIČ DEŠTI NEBO VLHKOSTI ABYSTE PŘEDEŠLI VZNIKU POŽÁRU NEBO ÚRAZU ELEKTRICKÝM PROUDEM. VŽDY SPOTŘEBIČ VYPNĚTE ZE ZÁSUVKY KDYŽ JEJ NEPOUŽÍVÁTE NEBO PŘED OPRAVOU. V PŘÍSTROJI NEJSOU ŽÁDNÉ ČÁSTI OPRAVITELNÉ SPOTŘEBITELEM. VŽDY SE OBRACEJTE NA KVALIFIKOVANÝ AUTORIZOVANÝ SERVIS. PŘÍSTROJ JE POD NEBEZPEČNÝM NAPĚTÍM.

Informace o ochraně životního prostředí

Udělalí jsme to nejlepší pro snížení množství obalů a zajistili jsme jejich snadné rozdělení na 3 materiály: lepenka, papírová drť a roztažený polyetylén. Tento přístroj obsahuje materiály, které mohou být po demontáži specializovanou společností recyklovány. Dodržujte prosím místní nařízení týkající se nakládání s balícími materiály, vybitými bateriemi a starým zařízením.

Likvidace starého elektrozařízení a použitých baterií a akumulátorů (Vztahuje se na Evropskou unii a evropské země se systémy odděleného sběru).



Tento symbol umístěný na výrobku nebo jeho balení upozorňuje, že by s výrobkem (případně baterií/akumulátorem) po ukončení jeho životnosti nemělo být nakládáno jako s běžným odpadem z domácnosti. Je nutné ho odvézt do sběrného místa pro recyklaci elektrického a elektronického zařízení. Zajištěním správné likvidace tohoto výrobku pomůžete zabránit případným negativním dopadům na životní prostředí a lidské zdraví, které by jinak byly způsobeny nevhodnou likvidací výrobku. Recyklováním materiálů, z nichž je vyroben, pomůžete ochránit přírodní zdroje. Podrobnější informace o recyklaci tohoto výrobku zjistíte u příslušného místního obecního úřadu, podniku pro likvidaci domovních odpadů nebo v obchodě, kde jste výrobek zakoupili.

UPOZORNĚNÍ A SYMBOLY POUŽITÉ NA SPOTŘEBIČI, OBALECH NEBO V NÁVODU:

DO NOT COVER – Nezakrývat, HOUSEHOLD USE ONLY – Pouze pro použití v domácnosti DO NOT IMMERSE IN WATER OR OTHER LIQUIDS – Neponořovat do vody nebo jiných tekutin.



TO AVOID DANGER OF SUFFOCATION, KEEP THIS PLASTIC BAG AWAY FROM BABIES AND CHILDREN. DO NOT USE THIS BAG IN CRIBS, BEDS, CARRIAGES OR PLAYPENS. THIS BAG IS NOT A TOY. Nebezpečí udušení. Nepoužívejte tento sáček v kolébkách, postýlkách, kočárcích nebo dětských ohrádkách PE sáček odkládejte mimo dosah dětí. Sáček není na hraní.



UPOZORNĚNÍ

Vážení zákazníci, ďakujeme Vám za zakúpenie nášho produktu. Pred uvedením tohto prístroja do prevádzky, si veľmi pozorne prečítajte návod na obsluhu a tento návod spolu so záručným listom, dokladom o predaji a podľa možnosti aj s obalom a vnútorným vybavením obalu dobre uschovajte. Elektrický ventilátor zabezpečuje potrebnú cirkuláciu vzduchu predovšetkým v letných mesiacoch, je však určený pre prevádzku v prostredí, kde okolitá teplota nie je vyššia ako 40 °C.

I. BEZPEČNOSTNÉ UPOZORNENIA

- Skontrolujte, či údaj na typovom štítku zodpovedá napätiu vo vašej elektrickej zásuvke. Vidlicu napájacieho prívodu treba pripojiť do správne zapojenej a uzemnenej zásuvky podľa STN!
- Tento spotrebič môžu používať deti vo veku 8 rokov a staršie a osoby so zníženými fyzickými alebo mentálnymi schopnosťami alebo nedostatkom skúseností a znalostí, pokiaľ sú pod dozorom alebo boli poučené o používanie tohto spotrebiča bezpečným spôsobom a rozumie prípadným nebezpečenstvom. Deti si so spotrebičom nesmú hrať. Čistenie a údržbu vykonávanú užívateľom nesmú vykonávať deti bez dozoru. Deti mladšie ako 8 rokov sa musia držať mimo dosah spotrebiča a jeho prívodu.
- Pred výmenou príslušenstva alebo prístupných častí, ktoré sa pri používaní pohybujú, pred montážou a demontážou, pred čistením alebo údržbou, spotrebič vypnite a odpojte od el. siete vytiahnutím vidlice napájacieho prívodu z elektrickej zásuvky!
- Vždy odpojte spotrebič od napájania, ak ho nechávate bez dozoru a pred montážou, demontážou alebo čistením.
- Nikdy spotrebič nepoužívajte, ak má poškodený napájací prívod alebo vidlicu, ak nepracuje správne, ak spadol na zem a poškodil sa alebo spadol do vody. V takýchto prípadoch zaneste spotrebič do odborného servisu na preverenie jeho bezpečnosti a správnej funkcie.
- Ak je napájací prívod tohto spotrebiča poškodený, musí byť prívod nahradený výrobcom, jeho servisným technikom alebo podobne kvalifikovanou osobou, aby sa tak zabránilo vzniku nebezpečnej situácie.
- **Ventilátor sa nesmie ponoriť do vody alebo iných tekutín (ani čiastočne) ani používať v blízkosti vaní, spŕch, umývadiel alebo iných nádob obsahujúcich vodu vrátane bazénu!** Ak by ventilátor do vody predsa len spadol, nevyberajte ho! Najskôr vytiahnite vidlicu napájacieho prívodu z elektrickej zásuvky a až potom ventilátor vyberte. V takých prípadoch odneste spotrebič na kontrolu do špecializovaného servisu, aby preverili, či je bezpečný a správne funguje.
- Ventilátor nepripevňujte na stenu alebo strop.
- Spotrebič je určený len pre použitie v domácnostiach a pre podobné účely (v obchodoch, kanceláriách a podobných pracoviskách, v hoteloch, motelloch a iných obytných prostrediach, v podnikoch zaisťujúcich nocľah s raňajkami)! Nie je určený pre komerčné použitie!
- Nepoužívajte spotrebič vonku.
- **Vidlicu napájacieho prívodu nezasúvajte do elektrickej zásuvky a nevytáhnajte ju z nej mokrými rukami a ťahaním za napájací prívod!**

- **Spotrebič se nesmie používať ani v kúpeľni v zónach 0, 1 a 2, viz IEC 364 – 3 (HD 384.3 S1) a v bezprostrednej blízkosti vane, sprchy alebo pri bazéne.**
- **Spotrebič nesmie byť používaný vo vlhkom alebo mokrom prostredí a v akomkoľvek prostredí s nebezpečenstvom požiaru alebo výbuchu** (priestory kde sú skladované chemikálie, palivá, oleje, plyny, farby a ďalšie horľavé, prípadne prchavé, látky).
- Spotrebič používajte iba na miestach, kde nehrozí jeho prevrhnutie a v dostatočnej vzdialenosti od predmetov (ako sú napr. **záclony, závesy atď.**), tepelných zdrojov (napr. **kachlí, sporáka, radiátorov, teplovzdušnej rúry, grilu**) a vlhkých povrchov (**drezov, umývadiel a pod.**).
- Dbajte, aby do spotrebiča nevnikli nečistoty (napríklad **chuchvalce prachu, vlasov a pod.**). V prípade nasatia takýchto nečistôt spotrebič vyčistíte (pozri text **IV. ÚDRŽBA**).
- Zapnutý ventilátor neodkladajte na mäkké povrchy (napr. **postel', uteráky, bielizeň, koberce**).
- Ventilátor nezapínajte, pokiaľ nie je kompletne zostavený alebo pokiaľ sú kryty vrtule poškodené.
- Pri manipulácii so spotrebičom postupujte tak, aby ste sa neporanili.
- Pred každým pripojením spotrebiča do elektrickej siete skontrolujte, či sú tlačidlá na ovládacom paneli v polohe vypnuté a po použití vždy odpojte spotrebič od elektrickej siete.
- V prúde vzduchu vychádzajúceho z spotrebiča sa nesmú nachádzať žiadne spotrebiče s otvoreným plameňom, pretože hrozí nebezpečenstvo narušenia procesu horenia.
- Nikdy na seba (alebo zvieratá) nenechajte pôsobiť po dlhší čas prúd vzduchu. Môže to spôsobovať zdravotné problémy.
- Používajte iba originálne diely určené pre tento typ.
- Otvory na priechod vzduchu sa nesmú zakrývať.
- Nikdy nevsúvajte prsty ani iné predmety do vstupných a výstupných otvorov ventilátora.
- Pravidelne kontrolujte stav napájacieho prívodu spotrebiča.
- Napájací prívod nikdy nekladte na horúce plochy, ani ho nenechávajte visieť cez okraj stola alebo pracovnej dosky. Zavadením alebo zaťahanim za prívod napr. deťmi môže dôjsť k prevrhnutiu či stiahnutiu spotrebiča a následne k vážnemu zraneniu!
- Napájací prívod nesmie byť poškodený ostrými alebo horúcimi predmetmi, otvoreným plameňom, nesmie byť ponáraný do vody ani sa ohýbať cez ostré hrany.
- Nenavíjajte napájací prívod okolo spotrebiča, predĺžite tým životnosť prívodu.
- V prípade potreby použitia predlžovacieho prívodu je nutné, aby nebol poškodený a vyhovoval platným normám.
- **VAROVANIE:** Pri nesprávnom používaní prístroja, ktoré nie je v súlade s návodom na obsluhu, existuje riziko poranenia.
- Prípadné texty v cudzom jazyku a obrázky uvedené na obaloch, alebo výrobku, sú preložené a vysvetlené na konci tejto jazykovej mutácie.
- Tento spotrebič vrátane príslušenstva používajte iba na účel, na ktorý je určený tak, ako je popísané v tomto návode. Spotrebič nikdy nepoužívajte na žiadny iný účel.
- Výrobca nezodpovedá za škody spôsobené nesprávnym zaobchádzaním so spotrebičom a príslušenstvom (napr. **úraz el. prúdom, požiar**) a nie je povinný poskytnúť záruku na spotrebič v prípade nedodržania zhora uvedených bezpečnostných upozornení.

II. OPIS SPOTREBIČA

P1	Predný ochranný kryt	P13	Hriadel'
P2	Vrtuľa	P14	Ovládací prepínač
P3	Zadný ochranný kryt	P15	Matica krytu
P4	Kryt motoru	P16	Matica vrtule
P5	Ovládač oscilácie	P17	Spona
P6	Jednotka motoru	P18	Skrutky C

P7 Skrutka B
 P8 Predĺžovacia tyč
 P9 Matica pre nastavenie výšky
 P10 Spodný krycí krúžok
 P11 Hlavný podstavec
 P12 Skrutky A

P19 Dekoratívny kryt
 P20 Základňa
 P21 Plastové nožičky
 P22 Skrutka D
 P23 Kĺb pre nastavenie uhlu sklonu
 P24 Napájací prívod

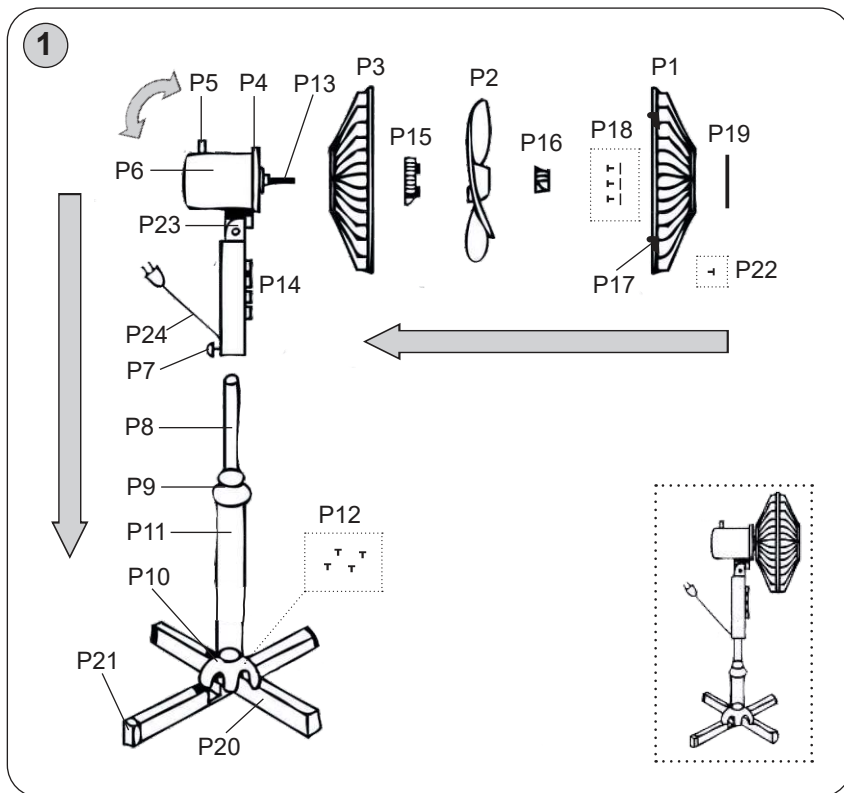

III. POKYNY NA OBSLUHU

Zostavenie ventilátoru (viď obr. 1)

Vyberte jednotlivé diely ventilátoru a odstráňte všetok obalový materiál.

- 1) Zložte základňu **P20** do kríža, pripevnite na ňu plastové nožičky **P21**. K základni priskrutkujte hlavný podstavec **P11** priskrutkujte ho pomocou skrutiek A **P12**.
- 2) Vyskrutkujte maticu **P9** na podstavec **P11** umiestnite spodnú krytku **P10**. Maticu **P9** umiestnite naspäť.
- 3) Spodný krycí krúžok **P10** umiestite na spoj základne **P20** a hlavného podstavca **P11**.
- 4) Vysuňte predĺžovaciu tyč **P8** z hlavného podstavca **P11** na jej horný koniec nasadte jednotku motoru **P6**.
- 5) Pritiahnite skrutkou B **P7**.

- 6) Z krytu motoru **P4** odskrutkujte maticu krytu **P15** a na jednotku umiestite zadný ochranný kryt **P3**. Tento zaistíte zaskrutkovaním matice krytu **P15**.
- 7) Nasaďte vrtuľu **P2** a zaistíte maticu vrtule **P16**. Táto má ľavý závit, takže musíte doťahovať otáčaním smerom proti smeru hodinových ručičiek.
- 8) Na predný kryt **P1** pripevníte dekoratívny kryt **P19** a dotiahnite skrutky **P18** (ak nie je z výroby už pripevnené).
- 9) Pre dokončenie priložte predný ochranný kryt **P1** na zadný ochranný kryt **P3** zaistíte ho pomocou spôn **P17** a skrutkou **P22**.
- 10) Nastavte požadovanú výšku zaistíte dotiahnutím matice **P9**.
- 11) Ak chcete, môžete nastaviť na záver uhol sklonu fúkania vzduchu. K tomu slúži kĺb **P23**.

Poznámka:

Pri demontáži postupujte opačným spôsobom.

Ovládanie a voľba rýchlosti

Zostavený ventilátor pripojte do el. zásuvky.

Jednotlivé rýchlosti volíte stlačením tlačidiel na ovládacom prepínači **P14**.

Tlačidlá v rovnakom poradí ako je tento popis majú tieto funkcie:

Tlačidlo (3) - vysoká rýchlosť vzduchu

Tlačidlo (2) - stredná rýchlosť vzduchu

Tlačidlo (1) - nízka rýchlosť vzduchu

Tlačidlo (0) - vypnuté

Oscilácia

Oscilácia je voliteľná iba ZAP alebo VYP.

Voľbu vyberiete stlačením (= ZAP) alebo povytiahnutím (= VYP) ovládača oscilácie **P5**.

Stlačením začne ventilátor oscilovať zľava doprava a späť.

IV. ÚDRŽBA

Pred čistením spotrebič odpojte zo zásuvky. Jednotlivé časti vyčistíte vlhkou látkou alebo hubou. Zabráňte vniknutiu vody do prístroja.

V. TECHNICKÁ ŠPECIFIKÁCIE

- Hlučnosť: deklarovaná hodnota emisie hluku tohoto spotrebiča je < 45 dB(A), čo predstavuje hladinu A akustického výkonu vzhľadom na referenčný akustický výkon 1 pW.
- Príkion 45 W
- Trieda ochrany: II
- Rozmery: 42,5 x 120 x 62 cm
- Hmotnosť (NETTO): 2,6 kg

Spotreba elektrickej energie vo vypnutom stave je 0,00 W.

Údržbu rozsiahlejšieho charakteru alebo údržbu, ktorá vyžaduje zásah do vnútorných častí spotrebiča, musí vykonať iba špecializovaný servis! Nedodržaním pokynov výrobcu zaniká právo na záručnú opravu!

Výrobca si vyhradzuje nepodstatné zmeny štandardného vyhotovenia, ktoré nemajú vplyv na funkciu výrobku.

VI. LEGISLATÍVA A EKOLÓGIA



VAROVANIE: NEVYSTAVUJTE SPOTREBIČ DAŽĎU ALEBO VLHKOSTI, ABY STE PREDÍŠLI VZNIKU POŽIARU ALEBO ÚRAZU ELEKTRICKÝM PRÚDOM. PRED OPRAVOU ALEBO VŽDY, KEĎ SPOTREBIČ NEPOUŽÍVATE, VYPNITE HO ZO ZÁSUVKY V PRÍSTROJI NIESÚ ŽIADNE ČASTI OPRAVITELNÉ SPOTREBITEĽOM. VŽDY SA OBRACAJTE NA KVALIFIKOVANÝ AUTORIZOVANÝ SERVIS. SPOTREBIČ JE POD NEBEZPEČNÝM NAPÄTÍM.

Informácie o ochrane životného prostredia

Urobili sme to najlepšie pre zníženie množstva obalov a zaistili sme ich jednoduché rozdelenie na 3 materiály: lepenka, papierová drť a rozťahnutý polyetylén. Tento prístroj obsahuje materiály, ktoré môžu byť po demontáži špecializovanou spoločnosťou recyklované. Dodržujte prosím miestne nariadenia týkajúce sa nakladania s baliacimi materiálmi, vybitými batériami a starým zariadením.

Likvidácia starých elektrických a prístrojov (vťahuje sa na Európsku úniu a európske krajiny so systémami oddeleného zberu).



Tento symbol na výrobku alebo obale znamená, že s výrobkom (prípadne batériú/ akumulátorom) po ukončení jeho životnosti nemôže byť nakladané ako s bežným odpadom z domácnosti. Musí sa odovzdať do príslušnej zberne na recykláciu elektrických a elektronických zariadení. Zaručením správnej likvidácie tohto výrobku pomôžete pri predchádzaní potenciálnych negatívnych dopadov na životné prostredie a na zdravie človeka, ktoré by mohli byť zapríčinené nevhodným zaobchádzaním s odpadmi z tohto výrobku. Recyklovaním materiálov pomôžete zachovať prírodné zdroje. Podrobnejšie informácie o recyklácii tohto výrobku vám na požiadanie poskytne miestny úrad, služba likvidácie komunálneho odpadu alebo predajňa, v ktorej ste si tento výrobok zakúpili.

UPOZORNENIA A SYMBOLY POUŽITÉ NA SPOTREBIČI, OBALOCH ALEBO V NÁVODE:

DO NOT COVER – Nezakrývať, HOUSEHOLD USE ONLY — Len na použitie v domácnosti. DO NOT IMMERSE IN WATER OR OTHER LIQUIDS — Neponárať do vody alebo iných tekutín.



TO AVOID DANGER OF SUFFOCATION, KEEP THIS PLASTIC BAG AWAY FROM BABIES AND CHILDREN. DO NOT USE THIS BAG IN CRIBS, BEDS, CARRIAGES OR PLAYPENS. THIS BAG IS NOT A TOY. Nebezpečenstvo udusenía. Nepoužívajte toto vrecúško

v kolískach, postieľkach, kočíkoch alebo detských ohrádkach. PE vrecko odkladajte mimo dosahu detí. Vrecko nie je na hranie.



UPOZORNENIE

Szanowny kliencie, dziękujemy Ci za zakup naszego produktu. Przed wprowadzeniem tego urządzenia do eksploatacji bardzo uważnie przeczytaj Instrukcję obsługi i wraz z kartą gwarancyjną, paragonem fiskalnym (asygnatą) i według możliwości także z opakowaniem i wewnętrzną zawartością opakowania dobrze schowaj. Wentylator elektryczny jest używany jako urządzenie do zapewnienia przepływu powietrza, zwłaszcza mieszkańach letnich, jest jednak przeznaczony do pracy w warunkach, w których temperatura otoczenia nie przekracza 40 °C.

I. OSTRZEŻENIA DOTYCZĄCE BEZPIECZEŃSTWA

- Sprawdź, czy dane dotyczące napięcia podane na tabliczce odpowiadają napięciu w sieci elektrycznej. Wtyczkę przewodu zasilania należy podłączyć do prawidłowo uziemionego gniazdka!
- Z urządzenia mogą korzystać dzieci powyżej 8 roku życia, oraz osoby z ograniczonymi zdolnościami fizycznymi lub umysłowymi, a także nieposiadające wiedzy lub doświadczenia w użytkowaniu tego typu urządzeń pod warunkiem, że będą one nadzorowane lub zostaną poinstruowane na temat bezpiecznego korzystania z tego urządzenia oraz zagrożeń wiążących się z jego użytkowaniem. Bawienie się urządzeniem jest zabronione dzieciom. Czyszczenie i konserwacja bez nadzoru dorosłych jest dzieciom zabroniona. Dzieci do lat 8 muszą trzymać się z dala od urządzenia i jego przewodu.
- Przed wymianą wyposażenia lub dostępnych części, które ruszają się podczas pracy, przed montażem i demontażem, przed czyszczeniem lub konserwacją należy wyłączyć urządzenie i odłączyć je od sieci elektrycznej poprzez wyciągnięcie wtyczki przewodu zasilającego z gniazdka elektrycznego!
- Zawsze należy odłączyć urządzenie od zasilania, jeśli jest pozostawione bez opieki, przed montażem, demontażem lub czyszczeniem.
- Nigdy nie używaj urządzenia z uszkodzonym kablem lub wtyczką, jeśli nie działa prawidłowo, o ile spadło na ziemię i uszkodziło się lub wpadło do wody. W takich wypadkach urządzenie należy oddać do specjalistycznego serwisu w celu sprawdzenia jego bezpieczeństwa i funkcjonalności.
- Jeżeli kabel zasilający urządzenia jest uszkodzony, musi być wymieniony przez producenta, przez technika serwisowego lub osobę kwalifikowaną, aby nie dopuścić tak do powstania niebezpiecznej sytuacji.
- Produkt przeznaczony jest do stosowania w gospodarstwach domowych i podobnych miejscach (sklepy, biura i podobne miejsca pracy, hotele, motele i inne środowiska mieszkalne, w firmach świadczących usługi noclegowe ze śniadaniem)! Nie jest przeznaczony do użytku komercyjnego!
- **Wentylatora nie można zanurzyć w wodzie lub innych płynach (nawet częściowo) i nie może być używany w bezpośrednim sąsiedztwie wanny, prysznicza, umywalki lub innych zbiorników zawierających wodę, w tym basenu!** Jeśli urządzenie wpadło do wody, nie wolno go wyciągać! Najpierw należy odłączyć wtyczkę zasilania elektrycznego a następnie wyjąć urządzenie. W takich przypadkach, należy urządzenie zanieść do serwisu, aby sprawdzić jego bezpieczeństwo i prawidłowe działanie.

- Wentylatora nie można przymocowywać do ściany lub sufitu.
- **Urządzenie nie jest przeznaczone do użytku na zewnątrz.**
- **Wtyczki nie wkładaj do gniazdka i nie wyjmuj z gniazdka mokrymi rękoma i nie ciągnij za kabel!**
- **Wentylator nie może być stosowany w łazienkach w strefie 0, 1 i 2 (HD 384.3 S1)! Nie używać w pobliżu wanny, pryszniczaka lub basenu.**
- **Urządzenie nie może być używane w środowisku wilgotnym lub mokrym, w środowisku z niebezpieczeństwem pożaru lub wybuchu** (miejsca, gdzie są przechowywane chemikalia, paliwa, oleje, gazy, farby i inne substancje łatwopalne lub lotne).
- Wentylator można używać tylko w pozycji roboczej w miejscach, gdzie nie ma ryzyka przewrócenia się, z dala od łatwopalnych przedmiotów (takich jak **zasłony, draperie, drewno, itp.**), źródeł ciepła (np. **kominek, piec, grzejniki, itp.**) i mokrych (np. **zlewki, umywalki itp.**).
- Zadbaj, aby do urządzenia nie dostały się zanieczyszczenia (np. **kołtuny kurzu, włosy itp.**). W przypadku wessania i osadzenia zanieczyszczeń wewnątrz urządzenia należy go oczyścić (zobacz rozdz. **IV. KONSERWACJA**).
- Nie należy kłaść włączonego urządzenia na miękkie powierzchnie (np. **pościel, łóżko, ręczniki, dywany**), może to prowadzić do niedrożności otworów.
- Wentylatora nie należy włączyć, gdy urządzenie nie jest całkowicie zmontowane, czy też zostało uszkodzone śmigło osłon.
- Podczas manipulacji należy postępować ostrożnie, żeby nie doszło do poranienia.
- Przed każdym podłączeniem urządzenia do sieci el., sprawdź, czy przyciski na panelu sterowania są w pozycji wyłączony i zawsze po użyciu należy odłączyć urządzenie z el. sieci.
- Na drodze wydobywającego się z urządzenia powietrza nie wolno stawiać żadnych źródeł otwartego ognia, stwarza to bowiem niebezpieczeństwo zdmuchnięcia go.
- Nie kierować strumienia powietrza przez dłuższy czas w stronę ludzi ani zwierząt. Może to powodować problemy zdrowotne.
- Należy używać tylko oryginalnych części zamiennych do tego typu.
- Otwory dla przepływu powietrza nie powinny być zasłaniane.
- Nigdy nie wkładaj palców lub innych przedmiotów do otworów wlotowych i wylotowych wentylatora.
- Regularnie należy kontrolować stan kabla zasilającego urządzenia.
- Nigdy nie należy kłaść kabla zasilającego na gorących powierzchniach lub zostawiać zwisającego ze stołu lub blatu. Ciągnięcie za przewód np. przez małe dzieci może doprowadzić do przewrócenia lub spadnięcia urządzenia, a w następstwie do poważnego urazu!
- Dopilnuj, aby kabel zasilający nie został uszkodzony przez ostre lub gorące przedmioty i ogień. Nie powinien być zanurzony w wodzie lub załamywać się na ostrych krawędziach.
- Nie owijaj kabla przewodowego wokół urządzenia, przedłużysz żywotność przewodu.
- W przypadku użycia przedłużacza należy sprawdzić czy nie jest uszkodzony i czy jest zgodny z aktualnymi normami.
- **UWAGA:** Istnieje ryzyko poważnego urazu w przypadku nieprawidłowego użycia urządzenia (niezgodnie z instrukcją).
- Wszystkie teksty w innych językach, a także obrazki na opakowaniu lub produkcie są przetłumaczone i wyjaśnione na końcu odpowiedniej mutacji językowej.
- Nigdy nie używaj urządzenia do innych celów niż te, do których jest przeznaczone oraz w sposób opisany w niniejszej instrukcji. Nigdy nie używaj urządzenia do żadnych innych celów.
- Producent nie odpowiada za szkody spowodowane niepoprawnym użytkowaniem urządzenia i akcesorii (np. **porażenie prądem elektrycznym, pożar**) i nie udziela świadczeń gwarancyjnych w przypadku niedostosowania się do wyżej wymienionych ostrzeżeń dotyczących bezpieczeństwa.

II. OPIS URZĄDZENIA

P1	Przednia osłona ochronna	P13	Oś
P2	Śmigło	P14	Przełącznik sterowania
P3	Tylna osłona ochronna	P15	Nakrętka obudowy
P4	Oslona silnika	P16	Nakrętka śmigła
P5	Sterownik oscylacji	P17	Klamra
P6	Jednostka silnika	P18	Śruby C
P7	Śruba B	P19	Kołpak dekoracyjny
P8	Statyw przedłużający	P20	Podstawa
P9	Nakrętka nastawienia wysokości	P21	Nóżki z tworzywa sztucznego
P10	Spodni krążek kryjący	P22	Śruba D
P11	Główna podstawa	P23	Przegub do regulowania kąta nachylenia
P12	Śruby A	P24	Nprzewód zasilania

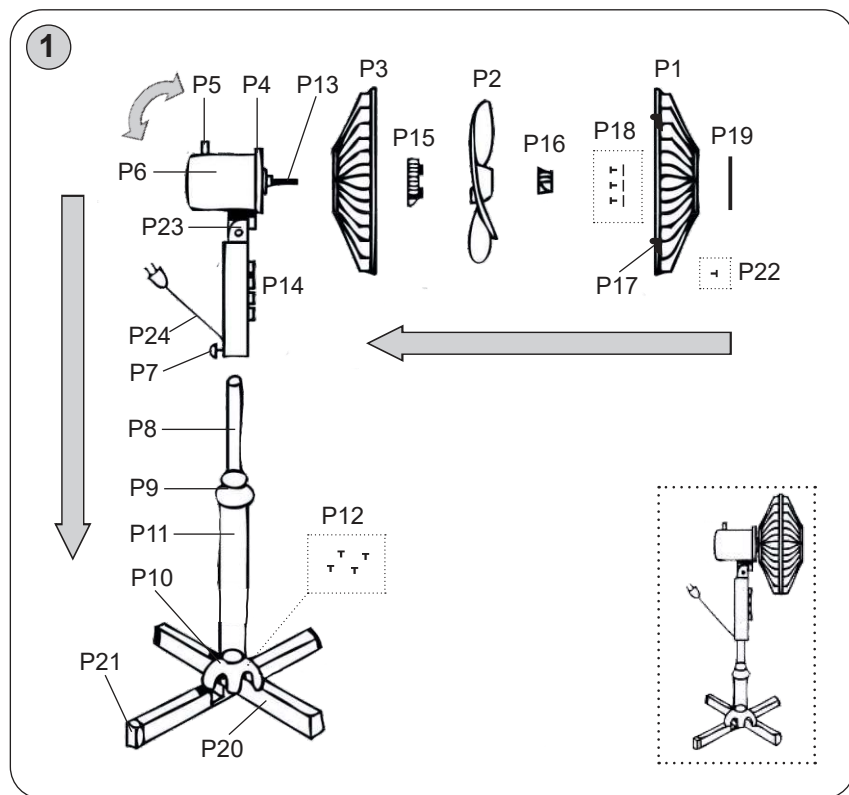

III. ZALECENIA DOTYCZĄCE OBSŁUGI

Montaż wentylatora (patrz rys. 1)

Wyjmij poszczególne części wentylatora i usuń wszystkie opakowania.

- 1) Złożyć podstawę **P20** w kształcie krzyża, przymocować do niej nóżki z tworzywa sztucznego **P21**. Do podstawy przyśrubować główną podstawę **P11** i przyśrubować za pomocą śrub **A P12**.

- 2) Odśrubować nakrętkę **P9** a na podstawie **P11** umieścić dolną osłonę **P10**. Nakrętkę **P9** umieścić z powrotem.
- 3) Spodni krążek kryjący **P10** umieść na połączenie podstawy **P20** i głównej podstawy **P11**.
- 4) Wysunąć drążek przedłużający **P8** z głównej podstawy **P11** a na jej górny koniec włożyć zespół silnika **P6**.
- 5) Przyciągnij śrubą **B P7**.
- 6) Z obudowy silnika **P4** odśrubuj nakrętkę obudowy **P15** i na jednostkę umieść tylną obudowę ochronną **P3** i zabezpiecz nakrętką śmigła **P16**. Ma ona lewy gwint i dlatego musisz dokręcić przeciw kierunku ruchu wskazówek zegarka.
- 8) Na przednią obudowę **P1** przymocuj kołpak dekoracyjny **P19** i dociąg śrubki **P18** (jeżeli nie jest już zamontowany w fabryce).
- 9) Po zakończeniu przyłożyć przednią część ochronną **P1** na tylną osłonę ochronną **P3** i zabezpieczyć za pomocą klamer **P17** i śrub **P22**.
- 10) Ustawić wymaganą wysokość i zabezpieczyć dociągając nakrętkę **P9**.
- 11) Jeśli chcesz, możesz ustawić kąt nachylenia nadmuchu powietrza. Do tego służy przegub **P23**.

Uwaga:

Podczas demontażu, postępować w odwrotnej kolejności.

Sterowanie i wybór prędkości

Zmontowany wentylator podłączyć do gniazdka elektrycznego.

Poszczególne prędkości wybieraj naciskając przyciski na przełączniku sterowania **P14**.

Przyciski w takiej samej kolejności jak ten opis posiadają funkcje:

Przycisk (3) - wysoka prędkość przepływu powietrza

Przycisk (2) - średnia prędkość przepływu powietrza

Przycisk (1) - niska prędkość przepływu powietrza

Przycisk (0) – wyłączono

Oscylacja

Oscylację można wybierać tylko **WŁ.** lub **WYŁ.**

Wyboru dokonaj wciskając (= **WŁ.**) lub wyciągając (= **WYŁ.**) sterownika oscylacji **P5**.

Po wciśnięciu, wentylator zacznie oscylować z lewej do prawej strony i z powrotem.

IV. KONSERWACJA

Przed czyszczeniem urządzenie odłączyć z sieci. Poszczególne części wyczyścić wilgotną tkaniną lub gąbką. Nie dopuścić, żeby do urządzenia dostała się woda.

V. SPECYFIKACJA TECHNICZNA

- Poziom hałasu 45 dB(A) re 1pW; Pobór mocy 45 W; Klasa ochrony: II

- Rozmiary: 42,5 x 120 x 62 cm; Waga (NETTO): 2,6 kg

Zużycie energii gdy sprzęt jest wyłączony wynosi 0,00 W

Wymiana elementów, które wymagają ingerencji do części elektrycznej urządzenia może wykonać wyłącznie specjalistyczny serwis! Nie dotrzymanie wskazówek producenta powoduje utratę prawa do napraw gwarancyjnych!

Producent zastrzega sobie prawo do wykonania drobnych odchyień od wykonania standardowego, które nie mają wpływu na działanie produktu.

VI. PRAWODAWSTWO I EKOLOGIA

Producent zastrzega sobie prawo do wykonania drobnych odchyień od wykonania standardowego, które nie mają wpływu na działanie produktu.



OSTRZEŻENIE: ABY UNIKNĄĆ NIEBEZPIECZEŃSTWA POŻARU LUB PORAŻENIA PRĄDEM ELEKTRYCZNYM, NIE WOLNO WYSTAWIAĆ SPRZĘTU NA DZIAŁANIE DÉSZCZU BĄDŹ WILGOCI. URZĄDZENIE ODBIORCZE ZAWSZE WYŁĄCZYĆ Z GNIAZDKA, KIEDY NIE JEST UŻYWANE LUB PRZED NAPRAWĄ. W URZĄDZENIU NIE MA ŻADNYCH CZĘŚCI, KTÓRE BY MÓGŁ ODBIORCASAMODZIELNIE NAPRAWIAĆ. NAPRAWĘ SPRZĘTU NALEŻY ZLECIĆ ODPOWIEDNIO PRZYGOTOWANEMU SERWISU AUTORYZACYJNEMU. URZĄDZENIE ZNAJDUJE SIĘ POD NIEBEZPIECZNYM NAPIĘCIEM.

Informacje o ochronie środowiska naturalnego

Materiały służące do zapakowania tego urządzenia zostały wykonane z materiałów łatwo rozdzielających się na 3 elementy: tektura, masa papierowa i rozciągnięty polietylen. Materiały te po demontażu mogą zostać zutyłizowane przez wyspecjalizowaną spółkę. Prosimy, aby Państwo dotrzymywali miejscowe przepisy dotyczące obchodzenia się z papierami pakowymi, wyładowanymi bateriami i starymi urządzeniami.

Utylizacja zużytego sprzętu(stosowane w krajach Unii Europejskiej i w pozostałych krajach europejskich stosujących systemy zbiórki).



Ten symbol na produkcie lub jego opakowaniu oznacza, że produkt nie może być traktowany jako odpad komunalny, lecz powinno się go dostarczyć do odpowiedniego punktu zbiórki sprzętu elektrycznego i elektronicznego, w celu recyklingu. Odpowiednie zadysonowanie zużytego produktu zapobiega potencjalnym negatywnym wpływom na środowisko oraz zdrowie ludzi, jakie mogłyby wystąpić w przypadku niewłaściwego zagospodarowania odpadów. Recykling materiałów pomaga chronić środowisko naturalne. W celu uzyskania bardziej szczegółowych informacji na temat recyklingu tego produktu, należy skontaktować się z lokalną jednostką samorządu terytorialnego, ze służbami zagospodarowywania odpadów lub ze sklepem, w którym zakupiony został ten produkt.

DO NOT COVER – Nie zakrywać, HOUSEHOLD USE ONLY – Tylko do zastosowania w gospodarstwie domowym. DO NOT IMMERSE IN WATER OR OTHER LIQUIDS – Nie zanurzać do wody lub innych cieczy.



TO AVOID DANGER OF SUFFOCATION, KEEP THIS PLASTIC BAG AWAY FROM BABIES AND CHILDREN. DO NOT USE THIS BAG IN CRIBS, BEDS, CARRIAGES OR PLAYPENS. THIS BAG IS NOT A TOY. Niebezpieczeństwo uduszenia. Torebkę z PE należy położyć w miejscu będącym poza zasięgiem dzieci. Tego worka nie

należy używać w kołyskach, łóżeczkach, wózkach lub kojcach dziecięcych. Torebka nie służy do zabawy!



OSTRZEŻENIE

Dear customer, thank you for purchasing our product. Please read the operating instructions carefully before putting the appliance into operation and keep the instructions including the warranty, the receipt and, if possible, the box with the internal packing.

I. SAFETY WARNING



- Check whether the data on the **type** label correspond with the voltage in your socket. The power cord plug has to be connected to the properly connected and grounded socket according to the national standard.
- This appliance can be used by children aged from 8 years and above and persons with reduced physical, sensory or mental capabilities or lack of experience and knowledge if they have been given supervision or instruction concerning use of the appliance in a safe way and understand the hazards involved. Children shall not play with the appliance. Cleaning and user maintenance shall not be made by children without supervision. Children younger than 8 years must be kept out of reach of the appliance and its power cord.
- Before replacing accessories or accessible parts, which move during operation, before assembly and disassembly, before cleaning or maintenance, turn off the appliance and disconnect it from the mains by pulling the power cord from the power socket!
- Always unplug the appliance from power supply if you leave it unattended and before assembly, disassembly or cleaning.
- Never use the appliance if the power cord or power plug are damaged, if it is not functioning correctly or if it has fallen on the floor and been damaged or if it has fallen into water. In such cases take the appliance to a professional service centre to verify its safety and correct function.
- If the power cord of the appliance is corrupted, it has to be replaced by the manufacturer, its service technician or a similarly qualified person so as to prevent dangerous situations.
- **The fan must not be immersed into water or other liquids (even partially) and it must not be used in close proximity of bathtubs, showers, wash basins or other water containers, including a swimming pool.** If the ventilator falls into water, do not take it out! First of all unplug the power cord from the socket and only then take out the fan. In this case take the appliance to a special service to check its safety and proper function.
- Do not fix the fan on a wall or ceiling.
- The appliance is intended for home use and similar (in shops, offices and similar workplaces, in hotels, motels and other residential environments, in facilities providing accommodation with breakfast). It is not intended for commercial use!– **This appliance is not intended for outdoor use.**
- **Do not plug the fork of the supply cord into the power outlet and do not unplug the cord with wet hands or by pulling by the supply cord!**
- **The appliance cannot be used in bathrooms in zones 0, 1 and 2 HD 384.3 S1! It must not be used in close proximity of bathtubs, a shower or a swimming pool.**
- The appliance must not be used in damp or wet environment and in any environment with the danger of fire/explosion (**spaces where chemicals, fuels, gases, and other flammable or volatile materials are stored**).
- Use the appliance in the working position only at places with no risk of turning over and in a sufficient distance from objects (such as **curtains, drapes, etc.**), heat sources (e.g. **fireplace, heater, stove, cooker, radiators, hot air ovens, grills**) and wet surfaces (e. g. **sinks, wash basins**).
- Make sure that impurities do not enter into the appliance (e.g. **clouds of dust, hair etc.**). If impurities are sucked and settled inside the appliance, clean it (see par. **IV. MAINTENANCE**).
- Do not put the switched on fan on soft surfaces (e.g. on a **bed, towels, wipers, carpets**).
- Do not switch on the fan if the appliance is not completely assembled or if the blade wheel covers are damaged.
- Please check before every connection of the appliance to power supply whether the switches on the control panel is in the off position and always disconnect the appliance from power supply after use.

- There must not be any device with open flame in the flow of the air coming out from the appliance because of danger of burning process interruption.
- Use only original parts designed for this type. Holes for air ventilation must not be covered.
- Never put fingers or other objects into inlet and outlet holes of the fan.
- Check the condition of the power cord of the appliance regularly.
- Never put the power cord on hot surfaces or do not let it hang over the edge of a table or a work top. Plugging or pulling the power cord e.g. by children can result in tilting over or drawing the appliance down and serious injury!
- The power cord must not be damaged with sharp or hot objects, open fire, it must not be sunk into water or bent over sharp edges.
- Use this appliance only for the purpose for which it was designed as specified in this user's manual. Never use the appliance for any other purpose.
- The producer does not guarantee any loss caused by improper handling of the appliance and its accessories (e. g. **electrical accident, fire**) and its guarantee for the appliance does not apply in the case of non-compliance with the safety instructions above.

II. DESCRIPTION OF THE APPLIANCE

P1 Front grill	P2 Blade	P3 Rear grill	P4 Motor cover	P5 Oscillating knob
P6 Motor	P7 Screw B	P8 Extension pole	P9 Height adjustment nut	P10 Base cover
P11 Base tube	P12 Screw A	P13 Shaft	P14 Piano keys	P15 Grill nut
P16 Blade nut	P17 Clip	P18 Screw C	P19 Vane	P20 Base
P21 Plastic feet	P22 Screw D	P23 Adjustable joint angle		P24 Supply cord

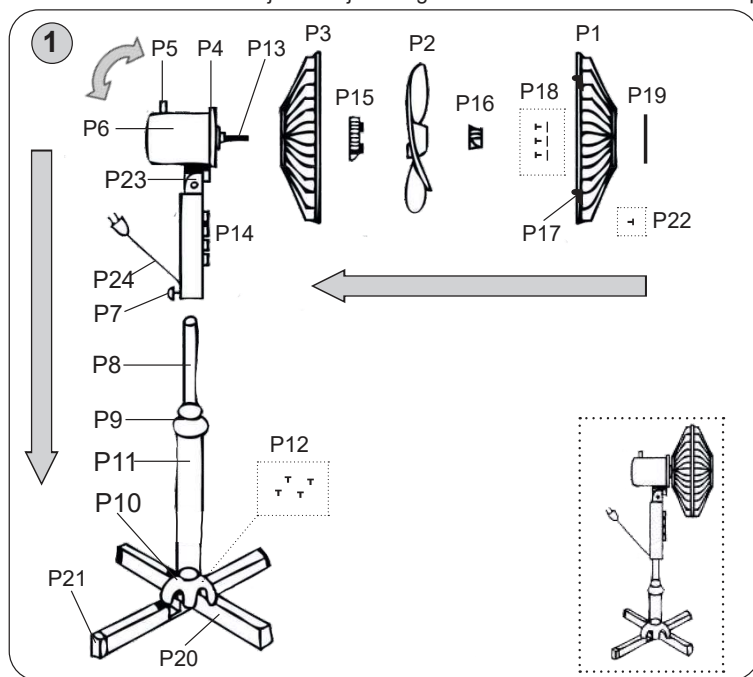

III. INSTRUCTIONS FOR USE

Assembling of unit (see Fig. 1)

Take all parts out of the box and remove all packing material.

- 1) Assemble the cross pedestal **P20** and mount the plastic feet **P21**. Screw the main base **P11** to the pedestal using the screws **P12**.

- 2) Unscrew the nut **P9** and place the bottom cover **P10** on the base **P11**. Return the nut **P9** in place.
- 3) Slide the base cover onto cross base along the lower pipe.
- 4) Slide out the extension rod **P8** from the main base **P11** and mount the engine unit **P6** on its top.
- 5) Place the motor and switch box firmly on the top of the extension pole, and tighten screw **B P7**
- 6) Unscrew the grill nut **P15** from motor cover **P4** and put the rear grill **P3** on the motor cover **P4**. After this tighten the rear grill by nut **P15**.
- 7) Place the blade **P2** and tighten by blade nut **P16**.
- 8) Fasten the vane **P19** on the front grill **P1** by swivel adjustment knob **P18** (if not already fitted at the factory).
- 9) Once finished, put the front protective cover **P1** on the rear protective cover **P3** and secure it with buckles **P17** and screw **D P22**.
- 10) Adjust the required height and secure in place by tightening the nut **P9**.
- 11) If needed, you can adjust the air flow angle by the joint **P23**.

Velocity control and selection

Plug the assembled fan into wall socket. Turn on the fan by pressing one of the four buttons on the fan base. First button switches the fan off. Description of buttons:

Button (3) – High air flow velocity

Button (2) – Medium air flow velocity

Button (1) – Low air flow velocity

Button (0) – Off

Oscillation

For run the oscillation press the Oscillation knob **P5**. To stop oscillation, pull the oscillation knob **P5** out.

IV. MAINTENANCE

Unplug the unit before cleaning or storing. Wipe the unit with an absorbent tissue, paper towel or soft cloth. Never use an abrasive to clean the appliance. Do not immerse the appliance or the cord in water or any other liquid.

V. TECHNICAL SPECIFICATIONS

- Acoustic noise level of 45 dB(A) re 1pW; Input 45 W; Protection class II;
- Size: 42,5 x 120 x 62 cm; Weight (NETTO): 2,6 kg; Power consumption in off mode is 0.00 W.

Expert service must do the large maintenance or to intervene into inside parts of the appliance! Non-observance of the instructions of the manufacturer cancels the right for guarantee repair! The manufacturer reserves its right for unimportant deviations from the standard design without influence of the product function.

VI. LEGISLATIVE & ECOLOGY



WARNING: DO NOT USE THIS PRODUCT NEAR WATER, IN WET AREAS TO AVOID FIRE OR INJURY OF ELECTRIC CURRENT. ALWAYS TURN OFF THE PRODUCT WHEN YOU DON'T USE IT OR BEFORE A REVISION. THERE AREN'T ANY PARTS IN THIS APPLIANCE WHICH ARE REPARABLE BY CONSUMER. ALWAYS APPEAL TO A QUALIFIED AUTHORIZED SERVICE. THE PRODUCT IS UNDER A DANGEROUS TENTION.

Disposal of old Electrical & Electronic Equipment (Applicable in the European Union and other European countries with separate collection systems).



This symbol on the product or on its packaging indicates that this product (or battery/accumulator) shall not be treated as household waste. Instead it shall be handed over to the applicable collection point for the recycling of electrical and electronic equipment. By ensuring this product is disposed of correctly, you will help prevent potential negative consequences for the environment and human health, which could otherwise be caused by inappropriate waste handling of this product. The recycling of materials will help to conserve natural resources. For more detailed information about recycling of this product, please contact your local Civic Office, your household waste disposal service or the shop where you purchased the product.

Tisztelt vásárló! Köszönjük, hogy megvásárolta termékünket. Mielőtt üzembe helyezi ezt a készüléket, kérjük, hogy figyelmesen olvassa el a használati útmutatót, és a jelen útmutatót a garancialevéllel, pénztári bizonylattal és lehetőség szerint a csomagolással és a csomagolás belső tartalmával együtt őrizze meg.

I. BIZTONSÁGI RENDELKEZÉSEK

- Ellenőrizze, hogy a típustáblán levő feszültségérték megegyezik-e az Ön elektromos dugaszolóaljzatában levő feszültséggel. A csatlakozóvezeték villásdugóját csak a szabvány szerint helyesen bekötött és földelt dugaszolóaljzatba szabad becsatlakoztatni!
- Ezt a terméket 8 éves korú és idősebb gyermekek, továbbá csökkent fizikai és mentális képességű vagy nem elegendő tapasztalattal és ismeretekkel rendelkező személyek is használhatják, amennyiben felügyelet alatt állnak vagy a készülék biztonságos használatára vonatkozóan megfelelő módon kioktatták őket és megértik az esetleges veszélyhelyzetek értelmezését. A gyermekek nem játszhatnak a készülékkel. A felhasználó által történő tisztítást és karbantartást gyermekek nem végezhetnek, ha nincsenek legalább 8 évesek és csak felügyelet mellett. 8 évnél fiatalabb gyermekek csak a készülék és csatlakozó vezetéke hatósugarán kívül tartózkodhatnak.
- A tartozékok vagy hozzáférhető részek kicserélése előtt, amelyek működés közben mozognak, beszerelés és szétszerelés előtt, tisztítás vagy karbantartás előtt, a készüléket kapcsolja ki és húzza ki a tápkábel dugójának kihúzásával az aljzataból!
- Mindig válassza le a készüléket az elektromos hálózatról, ha a készülék felügyelet nélkül marad, továbbá annak beszerelése, leszerelése vagy tisztítása előtt.
- Soha ne használja a készüléket, ha sérült a tápkábel vagy a csatlakozó, ha nem működik megfelelően, vagy ha a földre esett és megsérült. Ilyen esetben vigye a készüléket szakszervizbe és ellenőriztesse, biztonságos-e.
- Ha a készülék csatlakozóvezetéke megsérül, akkor azt a gyártó cég, annak szervíz szakembere vagy hasonló minősítéssel rendelkező más személy cserélje ki, hogy elkerüljük ezzel veszélyes helyzet kialakulását.
- **A fűtőventilátorok nem szabad vízbe vagy más folyadékba meríteni és nem szabad azt fürdőkád, zuhanyozó, mosó vagy egyéb víztartalmú edény közelében használni, beleértve a fürdőmedencét is!** Ha ennek ellenére a fűtőventilátorok vízbe esne, ne vegye azt ki! Mindenekelőtt húzza ki annak elektromos csatlakozódugóját a dugaszolóaljzataból és csak azután vegye ki a fűtőventilátorok a vízből. Ilyen esetekben a készüléket adja át a szakszervizi vizsgálatokra, annak biztonságossága és helyes működése ellenőrzése céljából.
- A termék otthoni és hasonló (üzletekben, irodákban és más hasonló munkahelyeken, szállodákban, motelekben és más hasonló helyiségekben, „bed and breakfast” típusú szállodákban) használatra szánt! Nem kereskedelmi használatra!
- A ventilátort ne erősítse a falra vagy mennyezetre.
- **A készüléket nem szabad külső térben alkalmazni.**
- **Az erőátviteli kábel villásdugóját soha ne dugja csatlakozóaljzatba, illetve soha ne húzza onnan ki nedves kézzel, vagy a kábelnél fogva!**

- A bekapcsolt ventilátort ne tegye puha felületre (pl. **ágyra, törülközőre, ágyhuzatra, szőnyegre**).
- **Tilos használni lakások fürdőszobáiban a 0, 1 és a 2 zónákban (lásd a HD 384.3 S1)! Tilos használni fürdőkád, zuhany vagy medence közelében is.**
- **A készüléket nem szabad nedves, vizes helyeken, valamint tűzveszélyes és robbanás veszélyes helyeken** (kémia szerek, üzemanyagok, olajok, gázok, festékek, stb. tárolási helyek) **használni.**
- A fogyasztót csak munkahelyzetében szabad használni olyan helyeken, ahol nem fenyeget annak felborulása, és elegendő távolságban van más tárgyaktól (mint amilyenek pl. **függöny, drapéria, stb.**), hőforrásoktól (pl. **kandalló, kályha, tűzhely, főzőlap, forrólevegős sütő, grill**) és nedves felületektől (pl. **mosogatótál, mosdó**).
- Ügyeljen arra, hogy a fogyasztóba ne kerüljenek szennyeződések (pl. **por- és hajcsomók, stb.**). Ha a fogyasztóba szennyeződések kerültek és rakódtak le, tisztítsa ki a készüléket (lásd a **IV. KARBANTARTÁS** fejezetet).
- A ventilátort ne kapcsolja be, ha a fogyasztó nincs teljesen összeszerelve, vagy ha a légcsavar fedele megsérült.
- A készülék használatakor ügyeljen arra, nehogy sérülés történjen.
- Minden alkalommal, mielőtt a fogyasztót a hálózatra csatlakoztatja, ellenőrizze, hogy a kezelőpulton a gombok kikapcsolt helyzetben vannak-e és használat után mindig húzza ki a tápkábel dugóját a hálózati aljzattól.
- A kimenő levegő áramlatba nem szabad semmilyen készüléket nyílt lánggal betenni, mert a kiáramló levegő befolyásolhatja az égési folyamatot!
- Soha ne hagyja, hogy hosszabb ideig fújjon a levegő Önre (vagy az állatokra), mert az egészségügyi problémákat okozhat!
- Mindig kizárólag ehhez a típushoz készülő eredeti alkatrészeket használjon.
- A levegő áramlásának nyílásait tilos letakarni.
- A ventilátor be- és kimenő nyílásaiba sose dugja be ujját vagy más tárgyakat.
- Rendszeresen ellenőrizze a fogyasztó tápkábelét.
- Soha ne helyezze a vezetéket forró felületre, ne hagyja az asztal, vagy a munkalap szélén át lelőgni. A csatlakozóvezetékbe történő beakadásakor, vagy a csatlakozó vezeték pl. gyermekek által történő meghúzásakor a készülék felborulhat, vagy leeshet és azt követően komoly sérülés történhet!
- A csatlakozóvezeték nem szabad éles, vagy forró tárgyakkal, nyílt lánggal megrongálni, nem szabad azt vízbe meríteni sem éles peremeken át hajlítani.
- Ne csavarja rá a csatlakozó vezetéket a készülékre, meghosszabbítja ezzel a csatlakozó vezeték élettartamát.
- A készüléket csak arra célra használja, amire szánva van, és ahogy a használati útmutatóban le van írva. A készüléket soha se használja más célra.
- Gyártó cég nem felelős a készülék és tartozékai helytelen használatából eredő károkért (pl. **elektromos áram által okozott sérülések, tűzkárok**) és a fenti biztonságtechnikai figyelmeztetések figyelmen kívül hagyásából eredő készülékre vonatkozó jótállási felelősségéért.

II. A KÉSZÜLÉK LEÍRÁSA

P1	Első védőfedél	P13	Tengely
P2	Szárnyak	P14	Vezérlő kapcsoló
P3	Hátsó védőfedél	P15	Fedél anyák
P4	Motorfedél	P16	Szárny anyák
P5	Rezgés vezérlő	P17	Kapocs
P6	Motoregység	P18	C csavar
P7	B csavar	P19	Díszfedél
P8	Hosszabbító rúd	P20	Alap
P9	Magasságbeállító anyák	P21	Műanyag lábak
P10	Alsó fedőkarika	P22	C csavar
P11	Fő alapzat	P23	Dőlési szög beállításához való csukló
P12	A csavarok	P24	Tápkábel

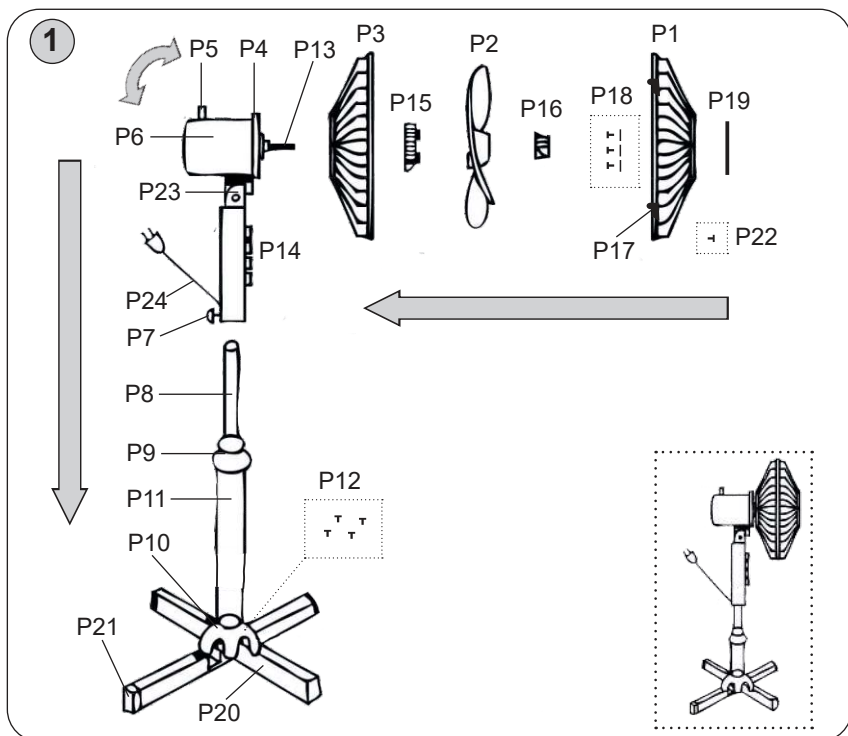

III. KEZELÉSI UTASÍTÁS

A ventilátor összeállítása (lásza az 1.ábrát)

Vegye ki a ventilátor egyes részeit, és távolítsa el a csomagolási anyagokat.

- 1) Szerelje össze a bázist **P20** keresztbe, helyezze rá a műanyag lábakat **P21**. A bázishoz rögzítse a fő állványt **P11** és **P12** és a csavarok segítségével rögzítse össze.
- 2) Csavarja ki a **P9** anyát, a **P11** állványra helyezze rá az alsó kupakot **P10**. Az anyát **P9** helyezze vissza.
- 3) Az alsó fedőkarikát **P10** helyezze rá az alap **P20** és a fő alapzat **P11** csatlakozására.
- 4) Húzza ki a hosszabbító botot **P8** a fő állványból **P11** és a végére helyezze rá a motor egységet **P6**.
- 5) Erősítse rá B csavarral **P7**.
- 6) A motorfedélről **P4** csavarozza le a fedél anyát **P15**, és az egységre helyezze rá hátsó védőfedelelet **P3**. Ezt biztosítsa be a fedél anyá **P15** becsavarozásával.
- 7) Helyezze fel a szárnyakat **P2**, és biztosítsa be azokat a szárny anyákkal **P16**. Ez balmenetes, tehát az óra járásával ellentétes irányba kell behúznia.
- 8) Az első fedélre **P1** erősítse rá a díszfedelelet **P19**, és húzza meg a csavarokat **P18** (ha gyárilag nincs felszerelve).
- 9) Befejezésként helyezze az első védő fedelet **P1** a hátsó védő fedélre **P3** és az **P17** csatok és **P22** csavar **D** segítségével rögzítse őket össze.
- 10) Állítsa be a kívánt magasságot és rögzítse le az anyával **P9**.
- 11) Ha szeretné, beállíthatja a levegő áramlási szöget. Ehhez az **P23** csukló használható.

Megjegyzés:

Szétszerelésnél fordított sorrendben járjon el.

Vézerlés és sebesség kiválasztása

A már összeszerelt ventilátort csatlakoztassa az elektromos konnektorhoz.

Az egyes sebességeket a vezérlő kapcsolón **P14** lévő gombok megnyomásával választja ki. Gombok a jelen leírásban lévő sorrendben a következő funkciókkal rendelkeznek:

- Gomb (3)** – magas légáramlási sebesség
Gomb (2) – alacsony légáramlási sebesség
Gomb (1) – alacsony légáramlási sebesség
Gomb (0) – kikapcsolva

Rezgés

A rezgés csak a BEK vagy KIK gombok által választható.

A választást a rezgés vezérlő **P5** benyomásával (= BEK) vagy kihúzásával (= KIK) végzi el.

A vezérlő benyomásával a ventilátor elkezd rezegni balról jobb és vissza.

IV. KARBANTARTÁS

A tisztítás előtt csatlakoztassa le a készüléket a dugaszaljzathból. Az egyes részeket egy nedves ronggyal vagy szivaccsal tisztíthatja meg. Akadályozza meg, hogy víz jusson a készülékbe.

V. MŰSZAKI ADATOK

- Akusztikus zajszintje 45 dB(A) re 1pW; Teljesítmény felvétel 45 W
 - Érintésvédelmi osztály: II; Méretek: 42,5 x 120 x 62 cm; Tömeg (NETTÓ): 2,6 kg
- Energiafogyasztás kikapcsolt állapotban 0,00 W.

A készülék elektromos részeibe való beavatkozást igénylő alkatrészcsereket kizárólag szakszerviz végezhet! A gyártói utasítások figyelmen kívül hagyása a garanciális javításra való jogosultság megszűnését vonja maga után! A gyártó fenntartja a termék műszaki specifikációinak módosítását.

VI. JOGALKOTÁS ÉS ÖKOLÓGIA



FIGYELEM: TŰZ VAGY ÁRAMÜTÉS ELKERÜLÉSE ÉRDEKÉBEN NE TEGYE KI A KÉSZÜLÉKET ESŐ VAGY NEDVESSÉG HATÁSÁNAK. HASZNÁLATON KÍVÜL VAGY JAVÍTÁS ELŐTT MINDIG HÚZZA KI A KÉSZÜLÉKET AZ ELEKTROMOS HÁLÓZATBÓL. A KÉSZÜLÉK NEM TARTALMAZ A FELHASZNÁLÓ ÁLTAL JAVÍTHATÓ ALKATRÉSZEKET. MINDIG FORDULJON SZAKSZERVIZHEZ. A KÉSZÜLÉK VESZÉLYES FESZÜLTÉG ALATT VAN.

Környezetvédelmi információk

Megtettünk lehető legjobbba a csomagolóanyagok mennyiségének csökkentése érdekében: lehetővé tettük azok egyszerű szétválasztását 3 anyagra: kartonpapír, papírzúzalék és olvasztott polipropilén. A készülék olyan anyagokat tartalmaz, amelyek szétszerelés után speciális üzemekben újrahasznosíthatók. Kérjük, tartsa be a csomagolóanyagok, kimerült elemek és régi berendezések kezelésére vonatkozó helyi előírásokat.

Feleslegessé vált elektromos és elektronikus készülékek hulladékként való eltávolítása (Használható az Európai Unió és egyéb európai országok szelektív hulladékgyűjtési rendszereiben).



Ez a szimbólum a készüléken, vagy annak csomagolásán azt jelzi, hogy a terméket ne kezelje háztartási hulladékként! Kérjük, hogy az elektromos és elektronikai hulladék gyűjtésére kijelölt gyűjtőhelyen adja le! A feleslegessé vált termék helyes kezelésével segít megelőzni a környezet és az emberi egészség károsodását, mely bekövetkezhetne, ha nem követi a hulladékkezelés helyes módját. Az anyagok újrahasznosítása segít a természeti erőforrások megőrzésében. A termék újrahasznosítása érdekében, valamint további információért forduljon a hozzátartozó hivatalhoz, vagy a lakhelyén lévő hulladékokkal foglalkozó szolgáltatóhoz, illetve ahhoz az üzlethez, ahol a terméket megvásárolta!

DO NOT COVER – Nem szabad letakarni; HOUSEHOLD USE ONLY – Kizárólag háztartási használatra alkalmas. DO NOT IMMERSE IN WATER OR OTHER LIQUIDS – Ne merítse vízbe vagy más folyadékba.



TO AVOID DANGER OF SUFFOCATION, KEEP THIS PLASTIC BAG AWAY FROM BABIES AND CHILDREN. DO NOT USE THIS BAG IN CRIBS, BEDS, CARRIAGES OR PLAYPENS. THIS BAG IS NOT A TOY. Fulladásveszély. Tartsa a PE zacskót gyermekek részére nem hozzáférhető helyen. A zacskó nem játékszer. Ne használja ezt a zacskót bölcsőkben, kiságyakban, babakocsikban, vagy gyerek járókákban.

ZARUČNÍ LIST**ZÁRUČNÍ PODMÍNKY**

Na výrobek uvedený v tomto záručním listu je poskytována záruka po dobu dvacet čtyři měsíců od data prodeje spotřebiteli. Záruka se vztahuje na poruchy a závady, které v průběhu záruční doby vznikly chybou výroby nebo vadou použitých materiálů. Výrobek je možno reklamovat u prodejce, který výrobek prodal spotřebiteli nebo v autorizovaném servisu. Při reklamaci je nutné předložit: reklamovaný výrobek, originální nákupní doklad, ve kterém je zřetelně uveden typ výrobku a jeho datum prodeje spotřebiteli, případně tento řádně vyplněný záruční list.

Záruka platí pouze tehdy, je-li výrobek používán podle návodu k obsluze a připojen na správné síťové napětí.

Spotřebitel ztrácí nárok na záruční opravu nebo bezplatný servis v případě:

- zásahu do přístroje neoprávněnou osobou.
- nesprávné nebo neodborné montáže výrobku.
- poškození přístroje vlivem živelné pohromy.
- používání výrobku pro jiné účely, než je obvyklé.
- používání výrobku k profesionální či jiné výdělečné činnosti.
- používání výrobku s jiným než doporučeným příslušenstvím.
- nesprávné údržby výrobku.
- nepravidelného čištění výrobků zejména v případě, kdy je závada způsobena zbytky potravin, vlasů, domovního prachu nebo jiných nečistot.
- vystavení výrobku nepříznivému vnějšímu vlivu, zejména vniknutím cizích předmětů nebo tekutin (včetně elektrolytu z baterií) dovnitř.
- mechanického poškození výrobku způsobeného nesprávným používáním výrobku nebo jeho pádem.

Pokud zboží při uplatňování vady ze strany spotřebitele bude zasíláno poštou nebo přepravní službou, musí být zabaleno v obalu vhodném pro přepravu tak, aby se zabránilo poškození výrobku přepravou.

Aktuální seznam servisních středisek naleznete na: **www.gallet.cz**

Případné další dotazy zasílejte na **info@gallet.cz**

Veškeré náležitosti uvedené v tomto záručním listu platí pouze pro výrobky nakoupené a reklamované na území České Republiky.

Typ výrobku: **VEN 16S**

Datum prodeje:

Výrobní číslo

Razítko a podpis prodávajícího:

ZARUCNY LIST**ZÁRUČNÉ PODMIENKY**

Na výrobok uvedený v tomto záručnom liste je poskytovaná záruka na dobu dvadsať štyri mesiacov od dátumu predaja spotrebiteľovi. Záruka sa vzťahuje na poruchy a chyby, ktoré v priebehu záručnej doby vznikli chybou výroby alebo chybou použitých materiálov. Výrobok je možné reklamovať u predajcu, ktorý výrobok predal spotrebiteľovi alebo v autorizovanom servise. Pri reklamacii je nutné predložiť: reklamovaný výrobok, originálny nákupný doklad, v ktorom je zreteľne uvedený typ výrobku a jeho dátum predaja spotrebiteľovi prípadne tento riadne vyplnený záručný list. Záruka platí iba vtedy, ak je výrobok používaný podľa návodu na obsluhu a pripojený na správne sieťové napätie.

Spotrebiteľ stráca nárok na záručnú opravu alebo bezplatný servis najmä v prípade:

- zásahu do prístroja neoprávnenou osobou.
- nesprávnej alebo neodbornej montáže výrobku.
- poškodenia prístroja vplyvom živelnej pohromy.
- používania výrobku pre účely pre ktoré nie je určený.
- používania výrobku na profesionálne či iné zárobkové činnosti.
- používania výrobku s iným než doporučeným príslušenstvom.
- nesprávnej údržby výrobku.
- nepravidelného čistenia výrobku najmä v prípade, kedy je porucha spôsobená zvyškami potravín, vlasov, domového prachu alebo iných nečistôt.
- vystavenia výrobku nepriaznivému vonkajšiemu vplyvu, najmä vniknutím cudzích predmetov alebo tekutín (vrátane elektrolytu z batérií) dovnútra.
- mechanického poškodenia výrobku spôsobeného nesprávnym používaním výrobku alebo jeho pádom.

Pokiaľ výrobok pri uplatňovaní poruchy zo strany spotrebiteľa bude zasielaný poštou alebo prepravnou službou, musí byť zabalený v obale vhodnom pre prepravu tak, aby sa zabránilo poškodeniu výrobku prepravou.

Aktuálny zoznam servisných stredísk nájdete na: **www.gallet.cz**

Prípadné ďalšie dotazy zasielajte **info@gallet.cz**

Všetky náležitosti uvedené v tomto záručnom liste platia len pre výrobky nakúpené a reklamované na území Slovenskej Republiky.

Typ prístroja: **VEN 16S**

Dátum predaja:

Výrobné číslo:

Pečiatka a podpis predajca:

WARUNKI GWARANCJI

- 1) Niniejsza gwarancja dotyczy produktów produkowanych pod marką GALLET, zakupionych w sklepach na terytorium Rzeczypospolitej Polskiej.
- 2) Okres gwarancji wynosi 24 miesiące od daty zakupu produktu.
- 3) Naprawy gwarancyjne odbywają się na koszt Gwaranta we wskazanym przez Gwaranta Autoryzowanym Zakładzie Serwisowym.
- 4) Gwarancją objęte są wady produktu spowodowane wadliwymi częściami i/lub defektami produkcyjnymi.
- 5) Gwarancja obowiązuje pod warunkiem dostarczenia do Autoryzowanego Zakładu Serwisowego urządzenia w kompletnym opakowaniu albo w opakowaniu gwarantującym bezpieczny transport wraz z kompletem akcesoriów oraz z poprawnie i czytelnie wypełnioną kartą gwarancyjną i dowodem zakupu (paragon, faktura VAT, etc.).
- 6) Autoryzowany Zakład Serwisowy może odmówić naprawy gwarancyjnej jeśli Karta Gwarancyjna nosić będzie widoczne ślady przeróbek, jeżeli numery produktów okażą się inne niż wpisane w karcie gwarancyjnej a także jeśli numer dokumentu zakupu oraz data zakupu na dokumencie różnią się z danymi na Karcie Gwarancyjnej.
- 7) Usterki ujawnione w okresie gwarancji będą usunięte przez Autoryzowany Zakład Serwisowy w terminie 14 dni roboczych od daty przyjęcia produktu do naprawy przez zakład serwisowy, termin ten może być przedłużony do 21 dni roboczych w przypadku konieczności sprowadzenia części zamiennych z zagranicy.
- 8) Gwarancją nie są objęte:
 - wadliwe działanie lub uszkodzenie spowodowane niewłaściwym użytkowaniem (np. znaczące zabrudzenie urządzenia, zarówno wewnątrz jak i na zewnątrz, zalanie płynami itp.) lub użytkowanie niezgodne z instrukcją obsługi i przepisami bezpieczeństwa
 - zużycie towaru przekraczające zakres zwykłego używania przez indywidualnego odbiorcę końcowego (zwłaszcza jeżeli był wykorzystywany do profesjonalnej lub innej czynności zarobkowej)
 - uszkodzenia spowodowane czynnikami zewnętrznymi (w tym: wylądowaniami atmosferycznymi, przepięciami sieci elektrycznej, środkami chemicznymi, czynnikami termicznymi) i działaniem osób trzecich
 - uszkodzenia powstałe w wyniku podłączenia urządzenia do niewłaściwej instalacji współpracującej z produktem
 - uszkodzenia powstałe w wyniku zalania wodą, użycia nieodpowiednich baterii (np. ładowanych powtórnie baterii nie będących akumulatorami)
 - produkty nie posiadające wypełnionej przez Sprzedawcę Karty Gwarancyjnej
 - produkty z naruszoną plombą gwarancyjną lub wyraźnymi oznakami ingerencji przez osoby trzecie (nie będące Autoryzowanym Zakładem Serwisowym lub nie działające w jego imieniu i nie będące przez niego upoważnionymi)
 - kable przyłączeniowe, piloty zdalnego sterowania, słuchawki, baterie
 - uszkodzenia powstałe wskutek niewłaściwej konserwacji urządzenia
 - uszkodzenia powstałe w wyniku zdarzeń losowych (np. powódź, pożar, klęski żywiołowe, wojna, zamieszki, inne nieprzewidziane okoliczności)
 - czynności związane ze zwykłą eksploatacją urządzenia (np. wymiana baterii)
 - zapisane na urządzeniu dane w formie elektronicznej (w szczególności Gwarant zastrzega sobie prawo do sformatowania nośników danych zawartych w urządzeniu, co może skutkować utratą danych na nich zapisanych)
 - **uszkodzenia (powodujące np. brak odpowiadzi urządzenia lub jego nie włączanie się) powstałe wskutek wgrania nieautoryzowanego oprogramowania.**
- 9) Jeżeli Autoryzowany Zakład Serwisowy stwierdzi, iż przyczyną awarii urządzenia są przypadki wymienione w pkt. 8 lub nie stwierdzi żadnego uszkodzenia, koszty serwisu oraz całkowite koszty transportu urządzenia pokrywa nabywca

- 10) W wypadku wystąpienia wypadków wymienionych w pkt. 8 Autoryzowany Zakład Serwisowy wyceni naprawę urządzenia i na życzenie klienta może dokonać naprawy odpłatnej. Uszkodzenia urządzenia powstałe w wyniku wypadków opisanych w pkt. 8 powodują utratę gwarancji.
- 11) Wszelkie wadliwe produkty lub ich części, które zostały w ramach naprawy gwarancyjnej wymienione na nowe, stają się własnością Gwaranta.
- 12) W wypadku gdy naprawa urządzenia jest niemożliwa lub spowodowałaby przekroczenie terminów określonych w pkt. 7 a także kiedy naprawa wiązałaby się z poniesieniem przez Gwaranta kosztów niewspółmiernych do wartości urządzenia Gwarant może wymienić Klientowi urządzenie na nowe o takich samych lub wyższych parametrach. W razie niedostarczenia urządzenia w komplecie Gwarant może wymienić jedynie zwrócone części urządzenia lub dokonać zwrotu zapłaconej ceny jednak wówczas jest upoważniony do odjęcia kosztu części zużytych lub nie dostarczonych przez użytkownika (np. baterii, słuchawek, zasilacza) wraz z reklamowanym urządzeniem.
- 13) Okres gwarancji przedłuża się o czas przebywania urządzenia w Autoryzowanym Zakładzie Serwisowym.
- 14) W wypadku utraty karty gwarancyjnej nie wydaje się jej duplikatu.
- 15) Producent może uchylić się od dotrzymania terminowości usługi gwarancyjnej gdy zaistnieją zakłócenia w działalności firmy spowodowane nieprzewidywalnymi okolicznościami (tj. niepokoje społeczne, klęski żywiołowe, ograniczenia importowe itp).
- 16) Gwarancja nie wyklucza, nie ogranicza ani nie zawiesza praw konsumenta wynikających z niezgodności towaru z umową sprzedaży.
- 17) W sprawach nieuregulowanych niniejszymi warunkami mają zastosowanie przepisy Kodeksu Cywilnego.

Uszkodzenie wyposażenia nie jest automatycznie powodem dla bezpłatnej wymiany kompletnego urządzenia. Jeżeli reklamujesz słuchawki, pilota, kable przyłączeniowe lub inne akcesoria NIE PRZYSYLAJ całego urządzenia. Skontaktuj się ze sprzedawcą lub producentem w celu uzgodnienia sposobu przeprowadzenia procedury reklamacyjnej bez konieczności przesyłania całego kompletu do serwisu.

Kontakt w sprawach serwisowych: Digison Polska Sp. z o.o., Tel. (071) 3577027, Fax. (071) 7234552, internet: <http://www.digison.pl/sonline/>, e-mail: serwis@digison.pl

Nazwa: VEN 16S	Pieczęć i podpis sprzedawcy:
Data sprzedaży:	
Numer serii:	
1. Data Przyjęcia/Nr Naprawy/ Pieczęć i Podpis Serwisanta:	2. Data Przyjęcia/Nr Naprawy/ Pieczęć i Podpis Serwisanta:
3. Data Przyjęcia/Nr Naprawy/ Pieczęć i Podpis Serwisanta:	4. Data Przyjęcia/Nr Naprawy/ Pieczęć i Podpis Serwisanta:

Gallet

