



Manual del operario

Rango de números de serie

GSTM-1432m
GSTM-1932m

ANSI/CSA
North America
South America
Asia

con información
de mantenimiento

Traducción de las instrucciones
originales
Second Edition
First Printing
Part No. 1331913SPGT

Contenido

Introducción	1
Definiciones de símbolos y pictogramas de riesgos .	5
Seguridad general.....	8
Seguridad personal.....	14
Seguridad en el lugar de trabajo.....	15
Leyenda	23
Mandos	24
Inspecciones	28
Instrucciones de funcionamiento	43
Instrucciones de transporte y elevación.....	58
Mantenimiento	63
Especificaciones	65

Copyright © 2021 Terex Corporation

Segunda edición: Primera impresión, Noviembre 2025

Genie es una marca comercial registrada de Terex South Dakota, Inc. en EE. UU. y en otros países. "GS" es una marca comercial de Terex South Dakota, Inc.

Estas máquinas cumplen las normas
ANSI/SAIA A92.20
CAN/CSA B354.6



Introducción

Acerca de este manual

Genie le agradece que haya elegido nuestra máquina para realizar su trabajo. Nuestra máxima prioridad es la seguridad del usuario, y la mejor manera de conseguirla es uniendo nuestros esfuerzos. Este libro es un manual de funcionamiento y mantenimiento diario para el usuario u operario de una máquina Genie.

Este manual debe considerarse parte permanente de la máquina y deberá permanecer en todo momento con ella. Si tiene alguna duda o pregunta, póngase en contacto con Genie.

Identificación del producto

El número de serie de la máquina se encuentra en la etiqueta de serie.

Etiqueta de serie situada en la bandeja del cargador de baterías

Número de serie estampado en el chasis

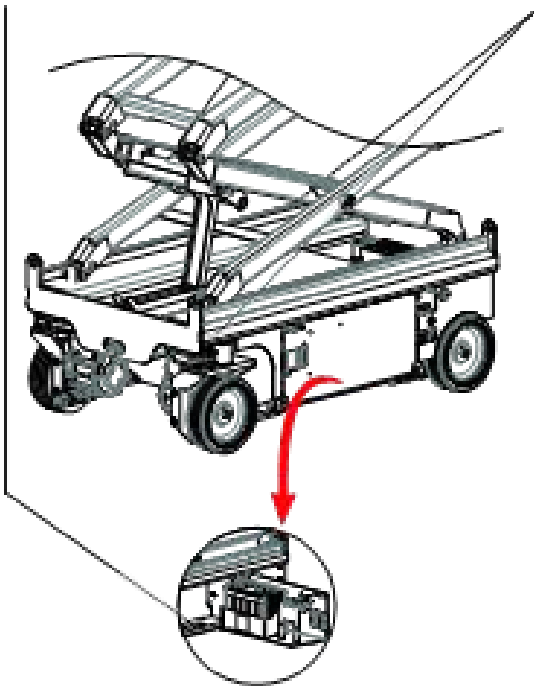

Guía de uso previsto y familiarización

Esta máquina está diseñada para elevar personas, herramientas y materiales a lugares de trabajo elevados. El operario es responsable de leer esta guía de familiarización y de asegurarse de haberla comprendido antes de utilizar la máquina.

- ☑ Cada persona debe recibir la formación necesaria para manejar una plataforma móvil de trabajo en altura (PEMP).
- ☑ Toda persona autorizada y capacitada para manejar la plataforma móvil de trabajo en altura (PEMP), o responsable de la misma, deberá recibir esta formación de familiarización.
- ☑ Solo debe permitirse utilizar la máquina a personal debidamente formado y autorizado.
- ☑ El operario es responsable de leer, asegurarse de comprender y obedecer las instrucciones del fabricante y las normas de seguridad indicadas en el Manual del operario.
- ☑ El Manual del operario se encuentra en el cajetín de almacenamiento de manuales situado en la plataforma.
- ☑ Para utilizar el producto en aplicaciones especiales, consulte el apartado **Contacto con el fabricante**.

Introducción

Símbolos visibles en los mandos de la plataforma y movimientos de la máquina correspondientes:



Botón de activación de la función de elevación



Botón de activación de la función de desplazamiento



Elevación/descenso de la plataforma (con la función de elevación activada)



Desplazamiento adelante/atrás (con la función de desplazamiento activada)



Giro a la derecha/izquierda (con la función de desplazamiento activada)



Zona de trabajo, botón de trabajo en interiores



Zona de trabajo, botón de trabajo en exteriores

Símbolos visibles en los mandos del suelo y movimientos de la máquina correspondientes:



Botón de activación de la función de elevación



Botón de elevación/descenso de la plataforma



Funciones secuenciales y movimiento:

- Desplazamiento y conducción

Funciones entrelazadas:

- Velocidad de desplazamiento en posición elevada
- Velocidad de desplazamiento en estado desnivelado
- Todos los mandos del suelo y de la plataforma

Uso restringido:

- Esta máquina está diseñada para elevar personas, herramientas y materiales a lugares de trabajo elevados.
- No eleve la plataforma si la máquina no se encuentra sobre una superficie firme y nivelada.

Introducción

Boletín sobre distribución y cumplimiento de normas

La seguridad de los usuarios de nuestros productos tiene la máxima importancia para Genie. Mediante diversos boletines, Genie comunica información importante sobre seguridad y sobre sus productos a los distribuidores y propietarios de máquinas.

La información contenida en dichos boletines es específica de las máquinas cuyos modelos y números de serie coincidan con los que se indican.

Los boletines se envían siempre a los propietarios más recientes que figuren en nuestros registros y a sus respectivos distribuidores, por lo que es importante que cada nuevo propietario registre su máquina y mantenga actualizados sus datos de contacto.

Para garantizar la seguridad del personal y un funcionamiento seguro y continuado de su máquina, asegúrese de cumplir todas las medidas indicadas en el boletín correspondiente.

Para ver los boletines pendientes correspondientes a su máquina, visite nuestra página web www.genielift.com.

Contacto con el fabricante

Puede que ocasionalmente necesite ponerse en contacto con Genie. Cuando lo haga, tenga a mano el número de modelo y el número de serie de su máquina, junto con su nombre y sus datos de contacto. Deberá ponerse en contacto con Genie como mínimo para:

Comunicar accidentes

Consultas relacionadas con el manejo y la seguridad del producto

Información sobre cumplimiento de estándares y normas

Cambios en los datos de propietarios, como cambios de titularidad de la máquina o cambios de los datos de contacto. Consulte más abajo "Transferencia de la titularidad".

Transferencia de la titularidad de la máquina

Tómese unos minutos para actualizar la información del propietario y de este modo asegurarse de recibir información importante sobre seguridad, mantenimiento y funcionamiento de la máquina.

Para registrar su máquina, visite nuestro sitio web www.genielift.com o llámenos gratuitamente al +1-800-536-1800.

Introducción



Peligro

Cualquier incumplimiento de las normas de seguridad e instrucciones que aparecen en este manual puede provocar lesiones graves o incluso mortales.

No utilice la máquina a menos que:

- Estudie y aplique los principios de seguridad de funcionamiento de la máquina, detallados en este manual del operario.
 - 1 Evite situaciones de peligro.**

Asegúrese de leer y comprender las normas de seguridad antes de leer la siguiente sección.

 - 2 Inspeccione la máquina siempre que vaya a comenzar un trabajo.
 - 3 Antes de utilizar la máquina, compruebe que todas sus funciones operan correctamente.
 - 4 Inspeccione el lugar de trabajo.
 - 5 Utilice la máquina exclusivamente con el fin para el que fue diseñada.
- Lea atentamente, se asegure de comprender y cumpla las normas de seguridad y las instrucciones del fabricante que aparecen en los manuales del operario y en las pegatinas de la máquina.
- Lea atentamente y cumpla las normas de seguridad de la entidad explotadora y del lugar de trabajo.
- Lea atentamente, se asegure de comprender y cumpla todas las normas legales pertinentes.
- Disponga de la formación adecuada para manejar la máquina con seguridad.

Mantenimiento de las señales de seguridad

Sustituya cualquier señal de seguridad perdida o dañada. Tenga presente en todo momento la seguridad de los operarios. Para limpiar las señales de seguridad, utilice agua y un jabón suave. No utilice limpiadores a base de disolventes, ya que podrían dañar el material de las señales de seguridad.

Clasificación de riesgos

En las pegatinas de esta máquina se utilizan símbolos, códigos de colores y palabras clave con los siguientes significados:



Símbolo de alerta de seguridad: Utilizado para alertar de posibles riesgos de lesiones. Para evitar posibles lesiones o incluso la muerte, respete todos los mensajes de seguridad que aparezcan a continuación de este símbolo.



Indica una situación peligrosa que, de no evitarse, ocasionará graves lesiones o incluso la muerte.



Indica una situación peligrosa que, de no evitarse, podría ocasionar graves lesiones o incluso la muerte.

















Indica una situación peligrosa que, de no evitarse, podría provocar lesiones leves o moderadas.

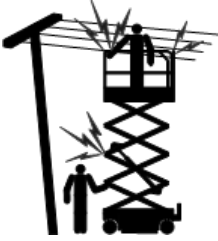

Indica un mensaje sobre posibles daños materiales.











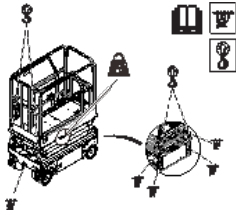

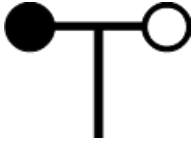
Definiciones de símbolos y pictogramas de riesgos

				
Lea el manual del operario	Lea el manual de mantenimiento	Riesgo de aplastamiento	Riesgo de aplastamiento	Riesgo de colisión
				
Riesgo de volcado	Riesgo de volcado	Riesgo de volcado	Riesgo de volcado	Riesgo de electrocución
				
Riesgo de electrocución	Riesgo de explosión	Riesgo de incendio	Riesgo de quemaduras	Riesgo de perforación de la piel

Definiciones de símbolos y pictogramas de riesgos

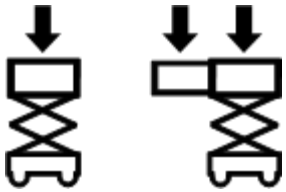
 <p>Acople el brazo de seguridad</p>	 <p>Manténgase a una distancia segura de las piezas móviles</p>	 <p>Manténgase a distancia de los neumáticos</p>	 <p>Desplace la máquina a un lugar nivelado</p>	 <p>Cierre la bandeja del chasis</p>
 <p>Baje la plataforma.</p>	 <p>Plataforma sobrecargada</p>	 <p>Mantenga la distancia necesaria</p>	 <p>Accesible sólo a personal debidamente formado y autorizado</p>	 <p>Utilice un trozo de papel o de cartón para detectar fugas</p>
 <p>Baterías utilizadas como contrapeso</p>	 <p>Calce las ruedas</p>	 <p>No fumar</p>	 <p>Solo cable de CA con 3 conductores y puesta a tierra</p>	 <p>Sustituya los hilos y los conductores dañados</p>

Definiciones de símbolos y pictogramas de riesgos

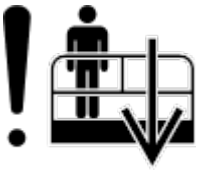
 <p>Carga de las ruedas</p>	 <p>Instrucciones de elevación y enganche</p>	 <p>Punto de elevación</p>	 <p>Argollas para cables de seguridad</p>	 <p>Velocidad del viento</p>
 <p>Anclaje</p>	 <p>Libere los frenos</p>	 <p>Aplicar freno</p>	 <p>Presión nominal en la tubería de aire comprimido a la plataforma</p>	 <p>Tensión nominal de alimentación de la plataforma</p>
 <p>Capacidad máxima</p>		 <p>Interiores</p>	 <p>Exteriores</p>	 <p>Fuerza manual</p>
 <p>Descenso auxiliar</p>				

Seguridad general

1306782

⚠ DANGER

Tip-over hazard
 Heavy or shifting loads on level surfaces can tip or shift the machine. Do not stack or load the platform in excess of rated capacity.

Do not alter or disable sensors unless instructed.

1306782 A

1290675

⚠ DANGER

Explosion / Burn Hazard
 Do not use flammable or volatile liquids with compressed air. Do not use compressed air to clean your face or clothes.

Keep all open flames and sparks away from compressed air equipment, including hoses and air gloves and any gloves worn.

READ MANUAL
 Read all warnings prior to connection.

DO NOT OPERATE equipment if you do not understand the instructions. Do not use unless you are properly trained in the use of the equipment.

1290675 B

1306772

⚠ DANGER

Do not use the machine on uneven or slippery surfaces. Do not use the machine on wet or icy surfaces. Do not use the machine on surfaces that are not designed for use with the machine.

⚠ WARNING

Do not use the machine on uneven or slippery surfaces. Do not use the machine on wet or icy surfaces. Do not use the machine on surfaces that are not designed for use with the machine.

⚠ WARNING

Do not use the machine on uneven or slippery surfaces. Do not use the machine on wet or icy surfaces. Do not use the machine on surfaces that are not designed for use with the machine.

1306772 A

1305429

⚠ WARNING

Proper control or maintenance of the equipment is required to avoid or reduce risk.

Do not use the machine on uneven or slippery surfaces. Do not use the machine on wet or icy surfaces. Do not use the machine on surfaces that are not designed for use with the machine.

1305429 A

1305434

⚠ DANGER

Do not use the machine on uneven or slippery surfaces. Do not use the machine on wet or icy surfaces. Do not use the machine on surfaces that are not designed for use with the machine.

INSTRUCTIONS

Read the manual before using the machine. Do not use the machine on uneven or slippery surfaces. Do not use the machine on wet or icy surfaces. Do not use the machine on surfaces that are not designed for use with the machine.

1305434 A

1305430

⚠ DANGER

Do not use the machine on uneven or slippery surfaces. Do not use the machine on wet or icy surfaces. Do not use the machine on surfaces that are not designed for use with the machine.

⚠ WARNING

Do not use the machine on uneven or slippery surfaces. Do not use the machine on wet or icy surfaces. Do not use the machine on surfaces that are not designed for use with the machine.

1305430 A

Model	Weight (kg)	Weight (lb)
1305430	112	247
1305431	112	247
1305432	112	247
1305433	112	247
1305434	112	247
1305435	112	247
1305436	112	247
1305437	112	247
1305438	112	247
1305439	112	247
1305440	112	247

1304174

⚠ DANGER

Tip-over hazard
 Do not use the machine on uneven or slippery surfaces. Do not use the machine on wet or icy surfaces. Do not use the machine on surfaces that are not designed for use with the machine.

Do not use the machine on uneven or slippery surfaces. Do not use the machine on wet or icy surfaces. Do not use the machine on surfaces that are not designed for use with the machine.

1304174 A

1305434

1305430



1304174



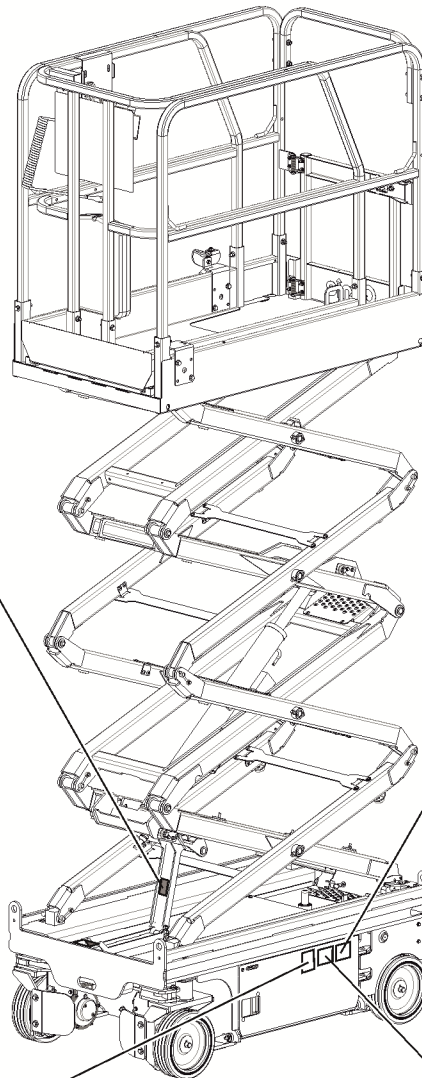

Seguridad general



1305427

⚠ DANGER		
		
<p>Overloading the lift. Death or serious injury can result from contact with moving scissor arms.</p>	<p>Engage safety pin device performing maintenance or repair.</p>	<p>See service manual.</p>



1290675

⚠ DANGER	
	<p>Explosion / Burn Hazard Ignition of caustic/acid gases or contact with corrosion will kill, cause death, burn or blindness.</p>
	<p>Keep all open flaps and locks away. Wear personal protection (eye/goggles, working knee pads, gloves and long sleeve shirt).</p>
	<p>READ MANUALS Read all manuals prior to operation. DO NOT OPERATE equipment if you do not understand the information in the manuals. Consult your supervisor, the owner or the manufacturer.</p>
<small>1290675 2</small>	

1305429

⚠ WARNING	
	<p>Improper operation or maintenance of this equipment can result in death or serious injury.</p>
	<p>Access by trained and authorized personnel only.</p>
<small>1305429 A</small>	

1304174

⚠ DANGER	
	<p>Tip-over hazard Failure to secure batteries will cause weight imbalance and result in death or serious injury.</p>
	<p>Batteries are used as counterweight and are critical to machine stability. Each battery must weigh 61 lbs / 28 kg. Storage bin mounting brackets must weigh a minimum of 104 lbs / 47.2 kg.</p>
<small>1304174 A</small>	



Seguridad general

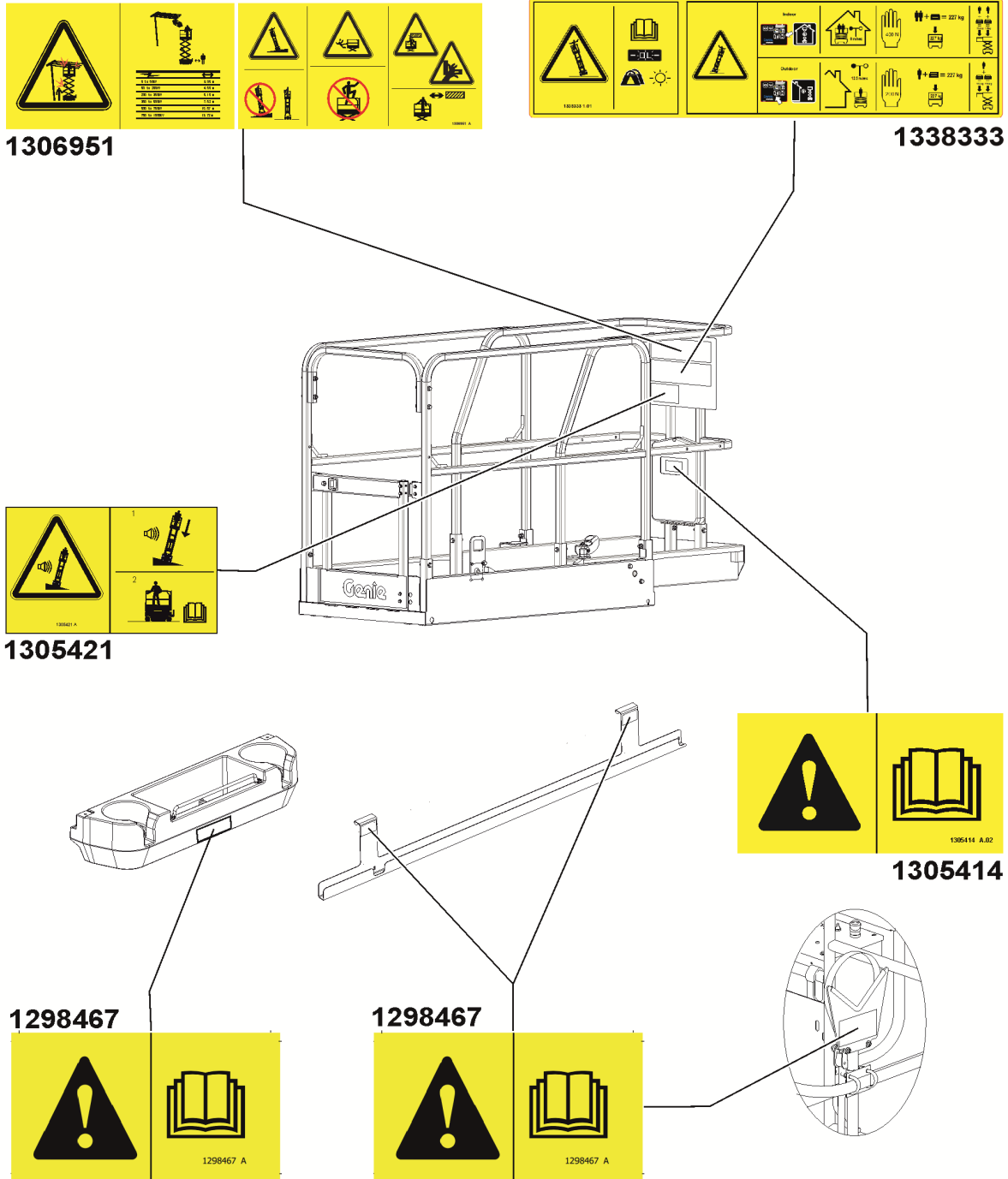

Seguridad general

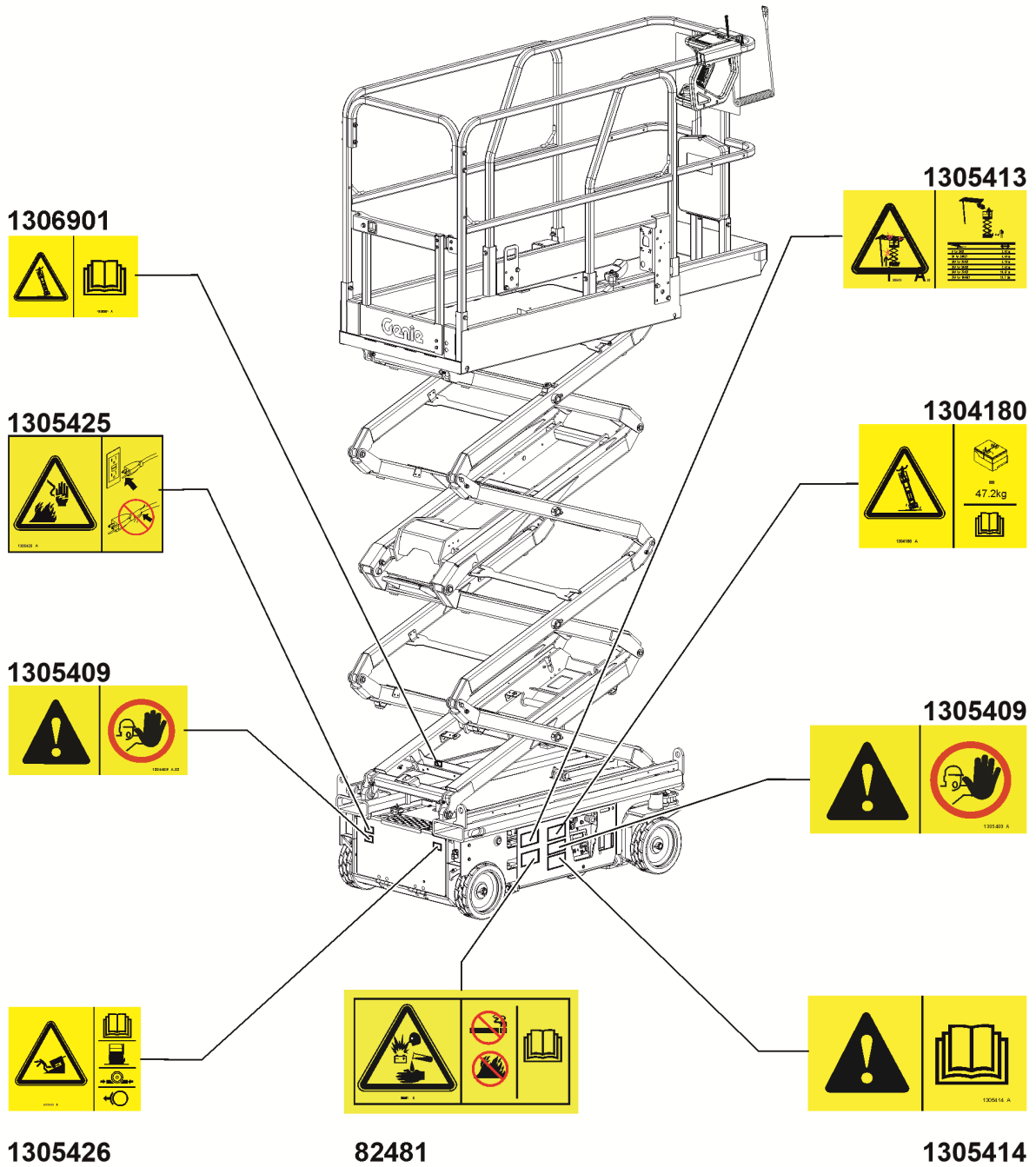

Seguridad general

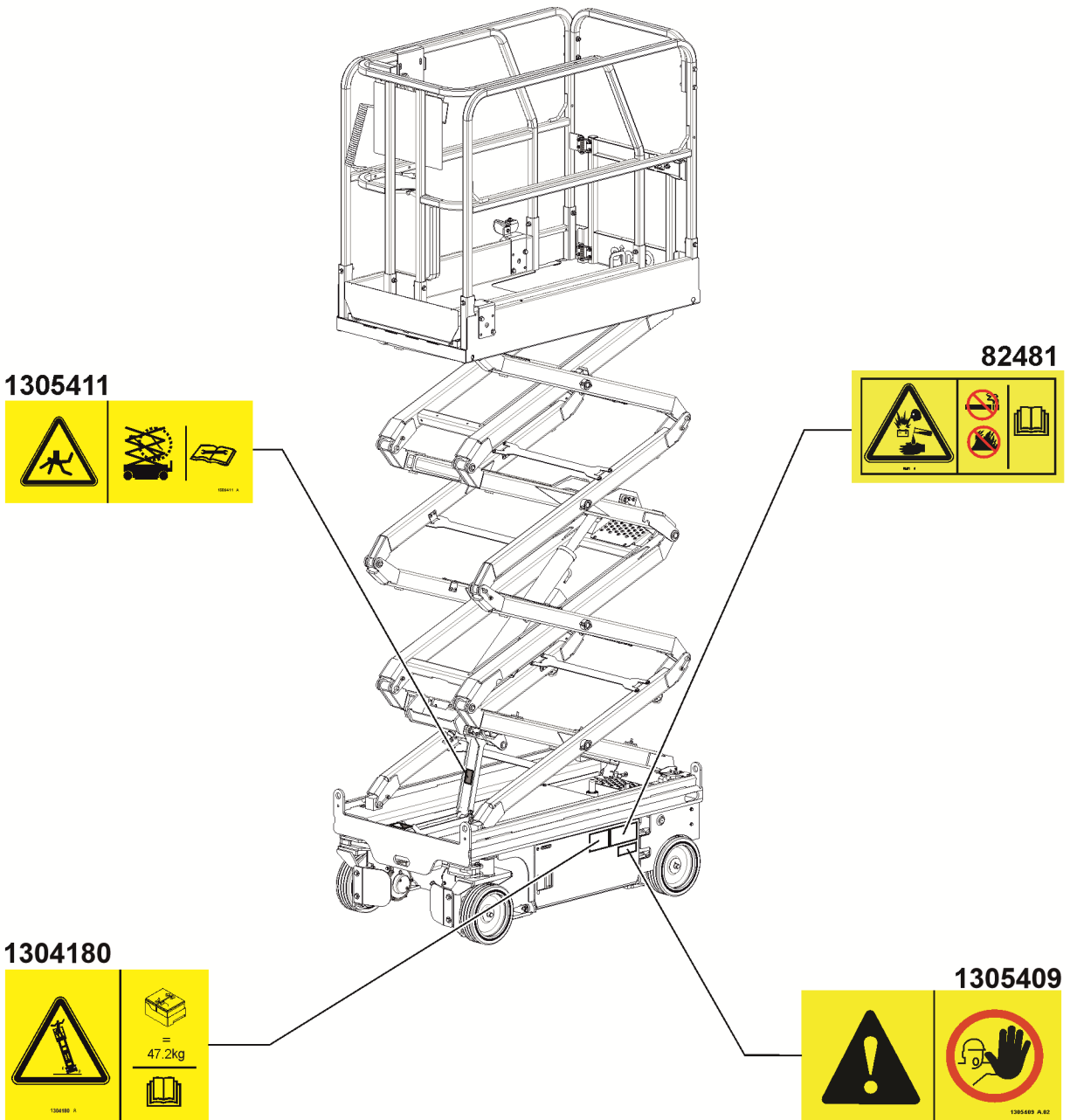

Seguridad personal

Protección personal contra caídas

Para trabajar con esta máquina no es necesario utilizar ningún equipo de protección contra caídas (PFPE). Si las normas del lugar de trabajo o de la entidad explotadora impusieran el uso de un PFPE, deberá tenerse en cuenta lo siguiente:

Todos los PFPE deben cumplir las normas gubernamentales pertinentes y deben inspeccionarse y utilizarse siguiendo las instrucciones del fabricante.

Seguridad en el lugar de trabajo

⚠ Riesgos de electrocución

Esta máquina no está aislada eléctricamente y no protege en modo alguno si se aproxima o entra en contacto con alguna fuente de energía eléctrica.



Respete todas las normas locales y gubernamentales respecto a la altura adecuada bajo las líneas de alta tensión. Como mínimo deben cumplirse las distancias de seguridad obligatorias que se indican en el cuadro siguiente.

Tensión de la línea	Altura libre obligatoria	
0 a 50 kV	10 pies	3,05 m
50 a 200 kV	15 pies	4,60 m
200 a 350 kV	20 pies	6,10 m
350 a 500 kV	25 pies	7,62 m
500 a 750 kV	35 pies	10,67 m
750 a 1.000 kV	45 pies	13,72 m

No impida el movimiento de la plataforma ni el balanceo o combado de los cables eléctricos; protéjala de vientos fuertes o racheados.



Si la máquina entra en contacto con líneas eléctricas activas, aléjese de ella. Ninguna persona, ya se encuentre en el suelo o en la plataforma, debe tocar ni manejar la máquina hasta que las líneas eléctricas activas hayan sido desconectadas.

No utilice la máquina en caso de tormenta o relámpagos.

No utilice la máquina como conexión a tierra (masa) para soldar.

⚠ Riesgos de volcado

Entre ocupantes, equipo y material no debe superarse la capacidad máxima de la plataforma ni de su extensión.

Capacidad máxima

Modelo	Plataforma extendida			Número máximo de ocupantes
	Plataforma replegada	Sólo plataforma	Sólo extensión	
GS-1432m	500 lb	250 lb	250 lb	Interiores – 2 Exteriores – 1
	227 kg	113 kg	113 kg	
GS-1932m	500 lb	250 lb	250 lb	Interiores – 2 Exteriores – 1
	227 kg	113 kg	113 kg	

Plataforma replegada



Plataforma extendida

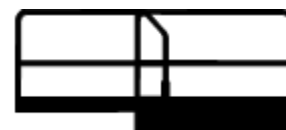

Sólo extensión

Sólo plataforma

El peso de elementos opcionales y accesorios, como los soportes de los paneles, reducirá la capacidad nominal de la plataforma y deberá restarse a la hora de calcular su capacidad de carga restante. Consulte las pegatinas con las opciones y los accesorios.

Si utiliza algún accesorio, lea atentamente y respete las pegatinas, las instrucciones y los manuales que se incluyan con el mismo.

Seguridad en el lugar de trabajo



No eleve la plataforma si la máquina no se encuentra sobre una superficie firme y nivelada.



No utilice la máquina con viento fuerte o racheado. No aumente la superficie de la plataforma ni la carga. Cuanto más aumente la superficie expuesta al viento, menor será la estabilidad de la máquina.



No confíe en la alarma de inclinación como indicador de nivelación. La alarma de inclinación suena en el chasis sólo cuando la máquina se encuentra en una pendiente muy pronunciada.

Quando suene la alarma de inclinación: Baje la plataforma. Sitúe la máquina en una superficie firme y nivelada. Si la alarma de inclinación suena estando la plataforma elevada, exteme las precauciones al bajarla.

No conduzca a más de 0,5 mph / 0,8 km/h con la plataforma elevada.

Respete los valores de fuerza manual admisible y del número de ocupantes que se indican más abajo.

No eleve la plataforma si la velocidad del viento es superior a 28 mph / 12,5 m/s. Si la velocidad del viento es superior a 28 mph / 12,5 m/s cuando la plataforma está elevada, baje la plataforma y no siga utilizando la máquina.

Uso en exteriores: No utilice la máquina en exteriores con el botón de trabajo en interiores activado.



Quando conduzca la máquina en posición replegada por terrenos irregulares, escombros, superficies inestables o resbaladizas, o cerca de socavones y pendientes, exteme las medidas de precaución y conduzca a velocidad reducida.

Estando la plataforma elevada, no conduzca la máquina por terrenos irregulares ni inestables, no se aproxime a éstos y evite las situaciones de peligro.

No utilice la máquina como una grúa.

No empuje la máquina ni otros objetos con la plataforma.

No permita que la plataforma entre en contacto con estructuras adyacentes.

No ate la plataforma a estructuras adyacentes.

No coloque cargas fuera del perímetro de la plataforma.

Seguridad en el lugar de trabajo

No utilice la máquina si las bandejas del chasis están abiertas.



No empuje ni tire de ningún objeto situado fuera de la plataforma.

Modelo	Fuerza manual máxima admisible:	Número máximo de ocupantes
GS-1432m	Interiores – 90 lb / 400 N	Interiores – 2
	Exteriores – 45 lb / 200 N	Exteriores – 1
GS-1932m	Interiores – 90 lb / 400 N	Interiores – 2
	Exteriores – 45 lb / 200 N	Exteriores – 1

No modifique ni desactive los limitadores.

No modifique ni inutilice en modo alguno los elementos de seguridad y estabilidad de la máquina.

No sustituya ninguno de los elementos esenciales para la estabilidad de la máquina por otro elemento de características o peso diferente.

No utilice baterías que pesen menos que las originales. Las baterías actúan como contrapeso y son fundamentales para la estabilidad de la máquina. Cada batería debe pesar como mínimo 61 lb / 28 kg. La bandeja de recarga de las baterías, incluyendo las baterías, debe pesar como mínimo 108 lb / 49 kg. La bandeja de la consola de mandos del suelo (GCON), incluyendo las baterías, debe pesar como mínimo 105 lb / 48 kg.

No modifique ni altere las características de ninguna plataforma móvil de trabajo en altura sin permiso previo y por escrito del fabricante. La fijación de accesorios portaherramientas u otros materiales a la plataforma, al estribo o al sistema de barandillas puede aumentar tanto el peso como la superficie ocupada por la plataforma o por la carga.



No coloque ni enganche cargas fijas ni sobresalientes a ninguna parte de la máquina.



No coloque escaleras ni andamios en la plataforma ni los apoye en ninguna parte de la máquina.

No transporte herramientas ni materiales a menos que estén distribuidos uniformemente y que las personas que se encuentren en la plataforma los puedan manejar de forma segura.

No utilice la máquina desde superficies o vehículos en movimiento o que puedan moverse.

Asegúrese de que todos los neumáticos se encuentren en buen estado, las tuercas de corona bien apretadas y los pasadores de chaveta correctamente colocados.

Seguridad en el lugar de trabajo

▲ Riesgo de aplastamiento

Mantenga las manos y demás partes del cuerpo alejadas de las tijeras.

Mantenga las manos alejadas de las barandillas al plegarlas.

No opere bajo la plataforma o en las articulaciones de la tijera sin el brazo de seguridad en su sitio.

Actúe con sentido común y previsión cuando maneje la máquina con los mandos del suelo. Mantenga una distancia segura entre el operario, la máquina y los objetos fijos.

▲ Riesgos del manejo en pendientes

Nota: La pendiente superable depende de las condiciones del terreno, de la presencia de una sola persona en la plataforma y de una tracción adecuada. La presencia de más peso en la plataforma puede reducir la pendiente superable.

Modelo	Pendiente máxima, replegada	Valor máximo de inclinación lateral, posición replegada
GS-1432m	25 % (14°)	25 % (14°)
GS-1932m	25 % (14°)	25 % (14°)

Nota: La pendiente superable depende de las condiciones del terreno, de la presencia de una sola persona en la plataforma y de una tracción adecuada. La presencia de más peso en la plataforma puede reducir la pendiente superable. Consulte la sección Conducción en una pendiente en las Instrucciones de funcionamiento.

▲ Riesgos de caída

El sistema de barandillas ofrece protección contra caídas. Si los ocupantes de la plataforma tienen que llevar un equipo de protección personal contra caídas (PFPE) debido a las normas del lugar de trabajo o de la empresa, el equipo PFPE y su uso deben ajustarse a las instrucciones del fabricante y a los requisitos gubernamentales pertinentes. Utilice la argolla para el cable de arrastre autorizado incluido con la unidad.



No se siente ni se suba a las barandillas de la plataforma. En todo momento deberá tener los pies bien apoyados en el suelo de la plataforma.



No descienda de la plataforma cuando esté elevada.

Mantenga libre de suciedad y escombros el suelo de la plataforma.

Cierre la puerta de entrada antes de ponerla en funcionamiento.

No utilice la máquina a menos que las barandillas estén bien colocadas y la entrada bien cerrada.

No entre ni salga de la plataforma si la máquina no se encuentra en la posición replegada.

En el diseño de la máquina se han tenido en cuenta los riesgos asociados a determinados usos del producto saliendo en altura. Para obtener más información, póngase en contacto con Genie (ver el apartado "Contacto con el fabricante").

Seguridad en el lugar de trabajo

⚠ Riesgos de colisión



Durante la conducción o utilización de la máquina, tenga en cuenta las limitaciones del alcance visual y los puntos ciegos.

Al mover la máquina, tenga en cuenta la posición extendida de la plataforma.

Antes de soltar los frenos, la máquina deberá encontrarse sobre una superficie nivelada y con las ruedas calzadas o debidamente inmovilizadas.

Los operarios deben cumplir las normas de la entidad explotadora, del lugar de trabajo y las normas gubernamentales que se refieren al uso de equipos de protección personal.



Inspeccione el lugar de trabajo en busca de obstáculos elevados u otros factores de peligro.



Recuerde que puede pillarse los dedos si se agarra a la barandilla de la plataforma.

Respete y utilice las flechas de dirección coloreadas de los mandos y la placa de pegatinas de la plataforma que indican las funciones de desplazamiento y dirección.



No baje la plataforma mientras haya alguna persona u obstáculo en la zona situada por debajo de ella.



Adapte la velocidad de desplazamiento al estado e inclinación del suelo, a la congestión del lugar, a la ubicación del personal y a cualquier otro factor que pueda ser causa de una colisión.

No utilice la máquina si se encuentra en la trayectoria de una grúa o máquina elevada en movimiento, a menos que los mandos de la grúa estén bloqueados o se hayan tomado precauciones para evitar cualquier posibilidad de colisión.

No conduzca la máquina de forma temeraria ni juegue con ella.

Seguridad en el lugar de trabajo

▲ Riesgo de lesiones

No utilice la máquina si existe alguna fuga de aire o aceite hidráulico. Las fugas de aire o del circuito hidráulico pueden atravesar la piel y quemarla.

El contacto indebido con cualquiera de los componentes situados debajo de las cubiertas puede causar graves lesiones. Solo el personal de mantenimiento debidamente formado debe tener acceso a los compartimentos. El operario solo debe acceder a estos componentes para realizar la inspección previa al trabajo. Todos los compartimentos deben permanecer cerrados y asegurados durante el funcionamiento.

▲ Riesgos de incendio y de explosión

No utilice la máquina ni cargue la batería en lugares peligrosos o en los que pudiera haber partículas o gases explosivos o potencialmente inflamables.

▲ Riesgos derivados del uso de máquinas dañadas

No utilice ninguna máquina dañada o que no funcione correctamente.

Antes de comenzar un nuevo turno de trabajo, inspeccione la máquina y compruebe todas sus funciones. Etiquete y retire del servicio inmediatamente cualquier máquina dañada o averiada.

Asegúrese de haber realizado todas las tareas de mantenimiento según las especificaciones de este manual y del manual de mantenimiento de Genie correspondiente.

Compruebe que todas las pegatinas estén en su sitio y sean legibles.

Asegúrese de que los manuales del operario, de seguridad y de responsabilidades estén completos y legibles, y de que se encuentren en el cajetín situado en la máquina.

▲ Riesgo de dañar los componentes

No cargue las baterías con un cargador de más de 24 V.

No utilice la máquina como conexión a tierra (masa) para soldar.

Seguridad en el lugar de trabajo

▲ Seguridad de las baterías

Riesgos de quemaduras



Las baterías contienen ácido. Siempre que manipule las baterías, utilice ropa aislante y gafas protectoras.

Evite derramar y tocar el ácido de las baterías. Neutralice cualquier vertido accidental de ácido con bicarbonato sódico y agua.

Evite que las baterías o el cargador entren en contacto con agua o lluvia mientras se estén cargando.

Riesgos de explosión



Evite la presencia de chispas, llamas y cigarrillos encendidos cerca de las baterías. Las baterías desprenden gas explosivo.

La bandeja de las baterías puede permanecer abierta durante todo el ciclo de carga.

No toque los bornes de las baterías ni las abrazaderas de los cables con herramientas que puedan producir chispas.



Peligro de dañar los componentes

No cargue las baterías con un cargador de más de 24 V.

Riesgo de electrocución o quemaduras



Conecte el cargador exclusivamente a un enchufe de CA de 3 polos con toma de tierra.

Compruebe diariamente que no haya conductores, cables ni hilos dañados. Antes de utilizar la máquina, sustituya cualquier elemento deteriorado.

Evite posibles descargas eléctricas causadas por el contacto con los bornes de la batería. No lleve anillos, relojes ni joyas.

Riesgo de volcado

No utilice baterías que pesen menos que las originales. Las baterías actúan como contrapeso y son fundamentales para la estabilidad de la máquina. Cada batería debe pesar como mínimo 61 lb / 28 kg. La bandeja de recarga de las baterías, incluyendo las baterías, debe pesar como mínimo 108 lb / 49 kg. La bandeja de la consola de mandos del suelo (GCON), incluyendo las baterías, debe pesar como mínimo 105 lb / 48 kg.

Riesgo durante la elevación

Al elevar las baterías, emplee un número apropiado de personas y técnicas de elevación adecuadas.

Seguridad en el lugar de trabajo

Bloqueo después de cada uso

- 1 Elija un lugar de estacionamiento seguro con una superficie firme y llana, sin obstáculos ni tráfico.
- 2 Baje la plataforma.
- 3 Gire la llave de contacto a la posición de apagado y extráigala para evitar el uso no autorizado.
- 4 Cargue las baterías.

Leyenda

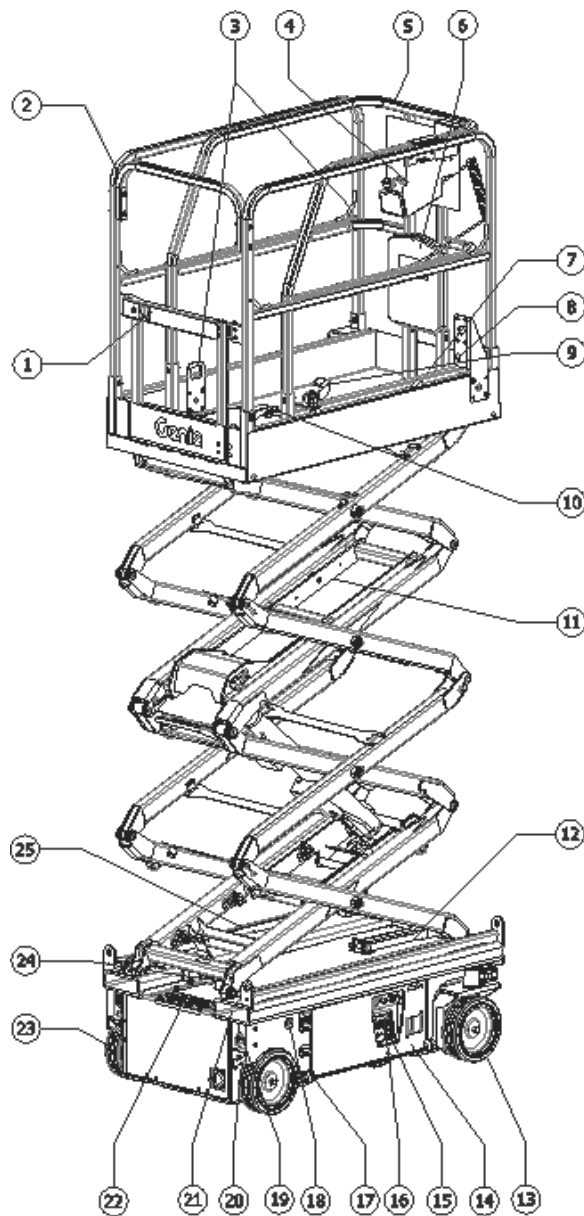

- 1 Puerta de acceso a la plataforma
- 2 Barandillas de la plataforma
- 3 Argollas para cables de seguridad
- 4 Mandos de la plataforma
- 5 Extensión de la plataforma
- 6 Cajetín para la documentación
- 7 Pedal (si existe)
- 8 Salida GFCI
- 9 Pedal de la extensión de la plataforma
- 10 Tubería de aire comprimido a la plataforma (opcional)
- 11 Inversor (opcional)
- 12 Brazo de seguridad
- 13 Neumático direccional
- 14 Alarma de inclinación
- 15 Mandos del suelo
- 16 Indicación en la pantalla LCD
- 17 Dispositivo antibaches
- 18 Baliza intermitente
- 19 Conmutador de liberación del freno (lado hidráulico) (opción de propulsión eléctrica)
- 20 Enganche para el transporte
- 21 Receptáculo para montacargas de horquilla
- 22 Enganche para transporte/escalera de entrada
- 23 Neumático no direccional
- 24 Botón de descenso auxiliar
- 25 Cargador de baterías (en el lado de la batería de la máquina)

Mandos

Deberá utilizarse la estación de mandos del suelo para elevar la plataforma durante las comprobaciones de funcionamiento y cuando la máquina se vaya a guardar o almacenar. La estación de mandos del suelo se puede utilizar en caso de emergencia, por ejemplo para rescatar a una persona de la plataforma.

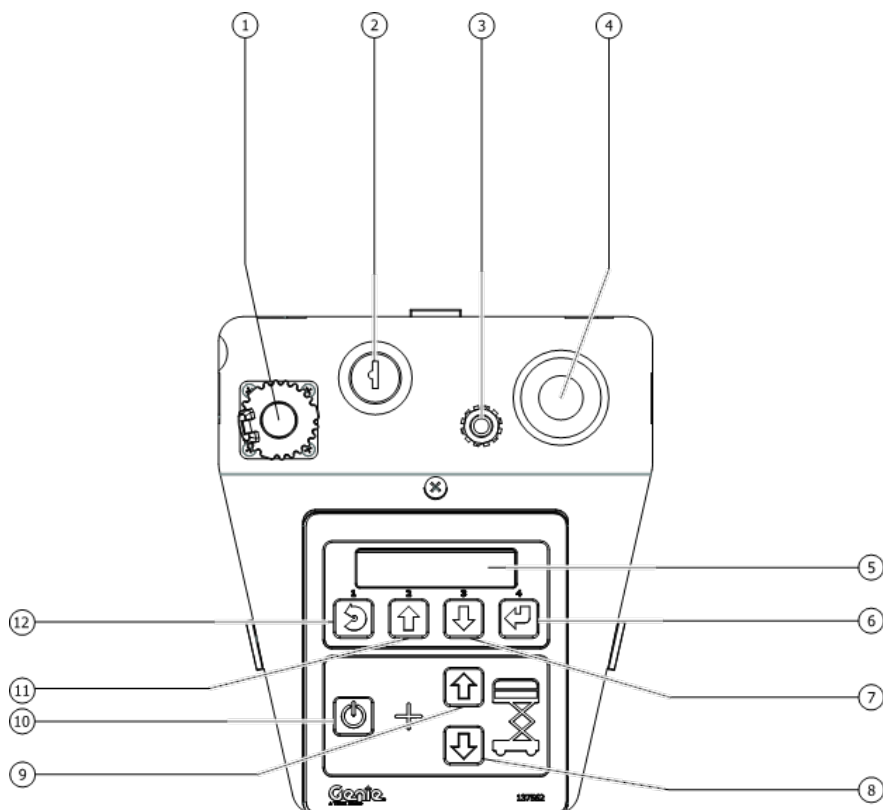

Panel de mandos del suelo

- | | | | |
|---|--|----|--|
| 1 | Conector de Tech Pro Link | 5 | Pantalla LCD de diagnósticos |
| 2 | Llave de contacto para la selección de control desde la plataforma/apagado/desde el suelo
Para activar los mandos de la plataforma, gire la llave de contacto a la posición de la plataforma.
Para apagar la máquina, gire la llave de contacto a la posición de apagado. Gire la llave de contacto a la posición del suelo para activar los mandos del suelo. | 6 | Botón de acceso al menú |
| 3 | Disyuntor de 7 A para circuitos eléctricos | 7 | Botón de menú siguiente |
| 4 | Botón rojo de parada de emergencia
Pulse el botón rojo de parada de emergencia para ponerlo en la posición de apagado y detener todas las funciones. Tire del botón rojo de parada de emergencia para desplazarlo a la posición de encendido cuando desee poner en marcha la máquina. | 8 | Botón de descenso de la plataforma |
| | | 9 | Botón de elevación de la plataforma |
| | | 10 | Botón de activación de la función de elevación
Mantenga presionado este botón para activar la función de elevación. |
| | | 11 | Botón de menú anterior |
| | | 12 | Botón de salida del menú |

Mandos

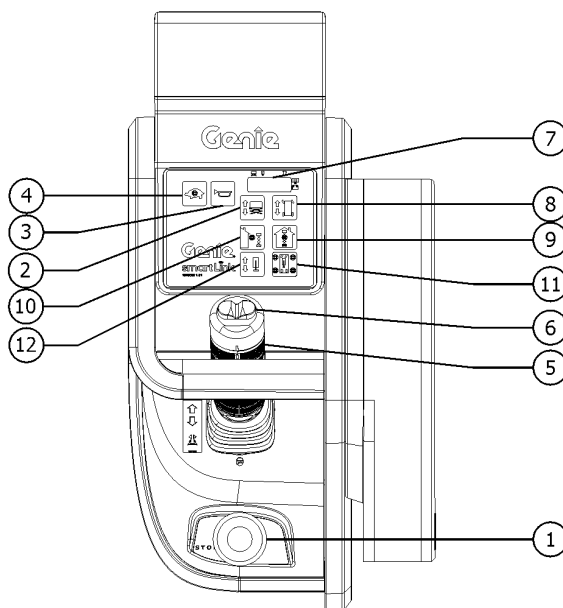
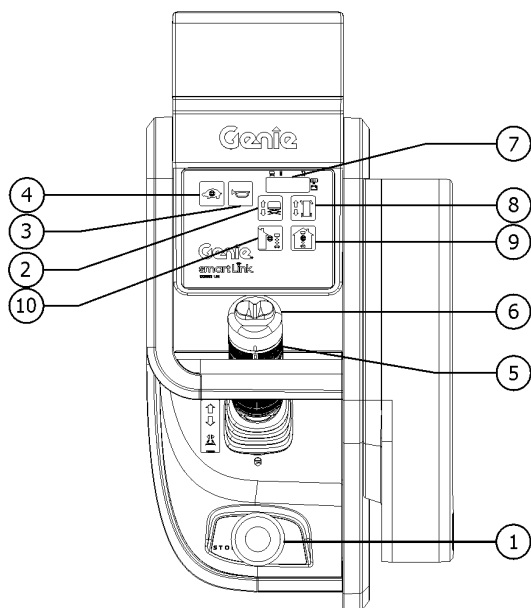

Panel de mandos de la plataforma

- 1 Botón rojo de parada de emergencia
- Pulse el botón rojo de parada de emergencia para ponerlo en la posición de apagado y detener todas las funciones. Tire del botón rojo de parada de emergencia para desplazarlo a la posición de encendido cuando desee poner en marcha la máquina.

- 2 Botón de la función de elevación
- Presione este botón para activar la función de elevación.



- 3 Botón de la bocina

Presione el botón de la bocina y la bocina sonará. Suelte el botón de la bocina y la bocina dejará de sonar.



- 4 Botón de velocidad de desplazamiento

Presione este botón para activar la función de desplazamiento lento. El piloto se encenderá cuando se seleccione el desplazamiento lento.



Mandos

- 5 Palanca de mando proporcional y conmutador de habilitación de las funciones de desplazamiento, dirección, elevación y estabilizadores

Función de elevación: Mantenga presionado el conmutador de activación de funciones para activar la función de elevación en la palanca de mando de la plataforma. Mueva la palanca de mando en la dirección indicada por la flecha amarilla y la plataforma subirá. Mueva la palanca de mando en la dirección indicada por la flecha azul y la plataforma bajará. La alarma de descenso deberá sonar mientras la plataforma esté bajando.

Función de desplazamiento: Mantenga presionado el conmutador de habilitación de funciones para habilitar la función de desplazamiento en la palanca de mando de la plataforma. Mueva la palanca de mando en la dirección indicada por la flecha azul del panel de mandos para desplazar la máquina en la dirección señalada por la flecha azul. Mueva la palanca de mando en la dirección indicada por la flecha amarilla del panel de mandos para desplazar la máquina en la dirección señalada por la flecha amarilla.

Función de los estabilizadores: Mantenga presionado el conmutador de activación de funciones para activar la función de los estabilizadores en la palanca de mando de la plataforma. Mueva la palanca de mando en la dirección indicada por la flecha amarilla y los estabilizadores se replegarán. Mueva la palanca de mando en la dirección indicada por la flecha azul y los estabilizadores se desplegarán.

- 6 Conmutador basculante para función de dirección

Presione el lado izquierdo del conmutador basculante y la máquina girará en la dirección indicada por el triángulo azul del panel de mandos de la plataforma.



Presione el lado derecho del conmutador basculante y la máquina girará en la dirección indicada por el triángulo amarillo del panel de mandos de la plataforma.



- 7 Pantalla LED de diagnóstico, indicador de carga de la batería e indicador de modo.

- 8 Botón de la función de desplazamiento

Presione este botón para activar la función de desplazamiento.



- 9 Botón de trabajo en interiores

Presione este botón para trabajar en interiores

Nota: En el modo de trabajo en interiores, la plataforma se puede elevar hasta la altura máxima admisible en interiores. Consulte las páginas de especificaciones técnicas.



Mandos

10 Botón de trabajo en exteriores

Presione este botón para trabajar en exteriores



Nota: En el modo de trabajo en exteriores, la plataforma se puede elevar hasta la altura máxima admisible en exteriores. Consulte las páginas de especificaciones técnicas.

11 Luces indicadoras de los estabilizadores

Durante el despliegue de los estabilizadores, las luces indicadoras parpadean en verde. Las luces indicadoras cambian a luz verde fija cuando sus correspondientes estabilizadores tocan el suelo. Si se interrumpe el procedimiento de despliegue de los estabilizadores, las luces parpadearán en verde indicando que los estabilizadores no están en contacto con el suelo o no están completamente desplegados. Durante el repliegue de los estabilizadores, las luces se iluminan en color verde fijo. Las luces se apagan en el momento en que los estabilizadores correspondientes terminan de replegarse. Las luces adoptan un color rojo fijo para indicar que el estabilizador correspondiente ha alcanzado el fin de carrera.

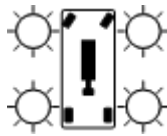

12 Botón de la función de los estabilizadores

Presione este botón para activar la función de los estabilizadores.

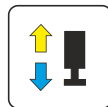

Inspecciones



No utilice la máquina a menos que:

- Estudie y aplique los principios de seguridad de funcionamiento de la máquina, detallados en este manual del operario.

- 1 Evite situaciones de peligro.
- 2 Inspeccione siempre la máquina antes de comenzar cualquier trabajo.**

Antes de pasar a la siguiente sección, asegúrese de haber leído y comprendido el apartado sobre la inspección previa al manejo de la máquina.

- 3 Antes de utilizar la máquina, compruebe que todas sus funciones operan correctamente.
- 4 Inspeccione el lugar de trabajo.
- 5 Utilice la máquina exclusivamente con el fin para el que fue diseñada.

Principios básicos de la inspección previa al manejo de la máquina

El operario es responsable de efectuar una inspección previa al manejo de la máquina, así como de llevar a cabo el mantenimiento rutinario.

Una inspección previa al uso es una inspección visual realizada por el operario antes de cada turno de trabajo o cambio de operario. La inspección está diseñada para detectar si algo está aparentemente mal en una máquina antes de que el operario realice las pruebas de funcionamiento.

La inspección previa al manejo de la máquina también sirve para determinar si será necesario realizar algún procedimiento de mantenimiento rutinario. El operario deberá realizar únicamente aquellos procedimientos de mantenimiento rutinario especificados en este manual.

Consulte la lista de la siguiente página y compruebe cada uno de los elementos.

Si detecta algún daño o alteración no autorizada con respecto a las condiciones en que recibió la máquina de fábrica, identifíquela con una etiqueta distintiva y retírela del servicio.

Las reparaciones en la máquina solo deben encomendarse a un técnico de mantenimiento cualificado, de acuerdo con las especificaciones del fabricante. Una vez realizadas las reparaciones, el operario deberá volver a efectuar una inspección previa al manejo de la máquina antes de comenzar a comprobar las funciones.

Las inspecciones de mantenimiento programadas deberán encomendarse a técnicos de mantenimiento cualificados, siguiendo las especificaciones del fabricante y los requisitos que aparecen en el manual de responsabilidades.

Respete todas las disposiciones legales, tanto locales como estatales, relativas a inspecciones y comprobaciones.

Inspecciones

Inspección previa al manejo de la máquina

- Asegúrese de que los manuales del operario, de seguridad y de responsabilidades estén completos y legibles, y de que se encuentren en el cajetín situado en la plataforma.
- Compruebe que todas las pegatinas estén en su sitio y sean legibles. Consulte la sección Inspecciones.
- Compruebe el nivel de aceite hidráulico y asegúrese de que no haya pérdidas. Añada aceite si es necesario. Consulte la sección Mantenimiento.
- Compruebe el nivel del líquido de la batería y asegúrese de que no haya pérdidas. Añada agua destilada si es necesario. Consulte la sección Mantenimiento.

Revise los siguientes componentes o áreas por si hubiera daños, modificaciones no autorizadas, faltaran piezas o éstas estuvieran mal instaladas:

- Componentes eléctricos, cables de conexión y eléctricos
- Mangueras, conexiones, cilindros y distribuidores del sistema hidráulico
- Motores de tracción
- Pastillas de fricción
- Neumáticos y llantas
- Limitadores, alarmas y bocina
- Balizas y alarmas (si existen)
- Tuercas, pernos y otros elementos de fijación
- Componentes de liberación del freno

- Brazo de seguridad
- Extensión de la plataforma
- Pasadores de tijera y elementos de fijación
- Palanca de mando de la plataforma
- Conexiones y paquete de baterías
- Cinta de fijación al chasis
- Puerta de acceso a la plataforma
- Dispositivos antibaches
- Argollas para cables de seguridad
- Componentes de sobrecarga de la plataforma

Revise la máquina completa en busca de:

- Grietas en soldaduras o componentes estructurales
- Abolladuras o daños en la máquina
- Herrumbre, corrosión u oxidación excesivas
- Verifique que no falta ningún componente estructural o esencial y que los correspondientes pasadores y elementos de fijación están correctamente colocados y bien apretados.
- Asegúrese de que las barandillas laterales estén instaladas y los pernos bien fijados.
- Asegúrese de que las bandejas del chasis estén cerradas y sujetas, y las baterías correctamente conectadas.

Nota: Si hay que elevar la plataforma para inspeccionar la máquina, asegúrese de que el brazo de seguridad esté en su sitio. Consulte la sección Instrucciones de funcionamiento.

Inspecciones



No utilice la máquina a menos que:

- Estudie y aplique los principios de seguridad de funcionamiento de la máquina, detallados en este manual del operario.
 - 1 Evite situaciones de peligro.
 - 2 Inspeccione la máquina siempre que vaya a comenzar un trabajo.
 - 3 **Antes de utilizar la máquina, asegúrese de que todas sus funciones operen correctamente.**

Antes de continuar con la siguiente sección, asegúrese de haber leído y comprendido los procedimientos de comprobación de las funciones.

- 4 Inspeccione el lugar de trabajo.
- 5 Utilice la máquina exclusivamente con el fin para el que fue diseñada.

Principios básicos sobre la comprobación de las funciones

El objetivo de comprobar todas las funciones de la máquina es detectar cualquier defecto de funcionamiento antes de ponerla en servicio. El operario debe seguir las instrucciones paso a paso para probar todas las funciones de la máquina.

Nunca utilice una máquina que no funcione correctamente. Si se descubren anomalías en el funcionamiento, la máquina deberá identificarse con una etiqueta distintiva y retirarse del servicio. Las reparaciones en la máquina solo deben encomendarse a un técnico de mantenimiento cualificado, de acuerdo con las especificaciones del fabricante.

Una vez finalizada la reparación, el operario deberá efectuar una inspección previa al manejo y comprobar de nuevo todas las funciones antes de poner la máquina en servicio.

Inspecciones

En los mandos del suelo

- 1 Elija un terreno firme, llano y libre de riesgos para realizar la comprobación.
 - 2 Asegúrese de que las baterías estén conectadas.
 - 3 Tire de los botones rojos de parada de emergencia de los mandos de la plataforma y desde el suelo para ponerlos en la posición de encendido.
 - 4 Gire la llave de contacto hasta la posición de los mandos del suelo.
 - 5 Observe los LED de diagnóstico en los mandos del suelo.
- ⊙ Resultado: El contenido de la pantalla LED debe parecerse al dibujo de abajo.



- 6 Observe la indicación en la pantalla LCD de diagnóstico de los mandos del suelo.
- ⊙ Resultado: En la pantalla LCD deberá aparecer el texto siguiente.

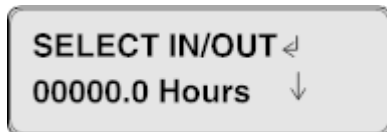

Comprobación de la parada de emergencia

- 7 Pulse el botón rojo de parada de emergencia de los mandos del suelo para ponerlo en la posición de apagado.
- ⊙ Resultado: Todas las funciones deberán permanecer desactivadas.
- 8 Tire del botón rojo de parada de emergencia para ponerlo en la posición de encendido.

Comprobación de las funciones de elevación/descenso

Todas las señales sonoras de advertencia de esta máquina y de la bocina estándar proceden de la misma alarma central. La bocina es de tono constante. La alarma de descenso emite 60 señales sonoras por minuto. La alarma que se dispara cuando los dispositivos antibaches no se han desplegado o cuando la máquina no está nivelada emite 180 señales sonoras por minuto. También está disponible opcionalmente una bocina de tipo automóvil.

- 9 No presione el botón de activación de la función de elevación.
 - 10 Presione el botón de subida o de bajada de la plataforma.
- ⊙ Resultado: La función de elevación no debería funcionar.
- 11 No presione los botones de subida o de bajada de la plataforma.
 - 12 Presione el botón de habilitación de la función de elevación.
- ⊙ Resultado: La función de elevación no debería funcionar.
- 13 Mantenga presionado el botón de habilitación de la función de elevación y presione el botón de subida de la plataforma.
- ⊙ Resultado: La zona de trabajo en exteriores deberá estar seleccionada y la plataforma deberá elevarse.
- 14 Mantenga presionado el botón de habilitación de la función de elevación y presione el botón de bajada de la plataforma.
- ⊙ Resultado: La plataforma deberá descender. La alarma de descenso deberá sonar mientras la plataforma esté bajando.

Inspecciones

Comprobación del descenso auxiliar

- 15 Active la función de elevación presionando el botón de habilitación de la función de elevación y el botón de subida de la plataforma, y eleve ésta unos 2 pies / 60 cm.
 - 16 Tire del botón de descenso auxiliar que se encuentra en la parte posterior del acoplamiento inferior.
- ⊙ Resultado: La plataforma deberá descender. La alarma de descenso no sonará.

Comprobación del funcionamiento del sensor de inclinación

- 17 Pulse el botón de descenso en los mandos del suelo (botón 3).



- ⊙ Resultado: En la pantalla LCD de los mandos del suelo se mostrará el estado del sensor de inclinación.
- 18 Gire la llave de contacto hasta la posición de los mandos de la plataforma.

En los mandos de la plataforma

Comprobación de la parada de emergencia

- 19 Pulse el botón rojo de parada de emergencia de la plataforma para ponerlo en la posición de apagado.
- ⊙ Resultado: Todas las funciones deberán permanecer desactivadas.

Comprobación de la alarma del sensor de inclinación

- 20 Tire del botón rojo de parada de emergencia para ponerlo en la posición de encendido.
 - 21 Pulse el botón de la bocina.
- ⊙ Resultado: La alarma de la plataforma, la alarma del chasis y la bocina (si existe) deberán sonar.

Comprobación del conmutador de habilitación de funciones y las funciones de subida/bajada

- 22 No mantenga presionado el conmutador de habilitación de funciones de la palanca de mando.
 - 23 Mueva lentamente la palanca de mando en la dirección indicada por la flecha azul, y luego en la dirección indicada por la flecha amarilla.
- ⊙ Resultado: Todas las funciones deberán permanecer desactivadas.
- 24 Presione el botón de la función de elevación.
 - 25 Espere siete segundos a que venza la temporización de la función de elevación.
 - 26 Mueva lentamente la palanca de mando en la dirección indicada por la flecha azul, y luego en la dirección indicada por la flecha amarilla.
- ⊙ Resultado: La función de elevación no debería funcionar.

Inspecciones

- 27 Presione el botón de la función de elevación.
- 28 Mantenga presionado el conmutador de habilitación de funciones de la palanca de mando. Mueva lentamente la palanca de mando en la dirección indicada por la flecha azul.

Máquinas equipadas con el conmutador de pedal: Mantenga pisado el conmutador de pedal y, al mismo tiempo, mantenga presionado el conmutador de activación de funciones situado en la palanca de mando.

- ⦿ Resultado: La plataforma deberá elevarse. Los dispositivos antibaches deberán desplegarse. El botón de trabajo en exteriores deberá iluminarse.
- 29 Suelte la palanca de mando.
- ⦿ Resultado: La plataforma deberá dejar de elevarse.
- 30 Mantenga presionado el conmutador de habilitación de funciones de la palanca de mando. Mueva lentamente la palanca de mando en la dirección indicada por la flecha amarilla.
- ⦿ Resultado: La plataforma deberá descender. La alarma de descenso debe sonar mientras descende la plataforma.

Comprobación del botón de trabajo en exteriores

- 31 No mantenga presionado el conmutador de habilitación de funciones de la palanca de mando.
- 32 Presione el botón de trabajo en exteriores.
- ⦿ Resultado: El LED situado debajo del botón de trabajo en exteriores se iluminará.
- 33 Presione el botón de habilitación de la función de elevación.
- 34 Mantenga presionado el conmutador de habilitación de funciones de la palanca de mando. Mueva lentamente la palanca de mando en la dirección indicada por la flecha azul.
- ⦿ **GS-1432m:** Resultado: La plataforma debería elevarse a una altura máxima de 12 pies y 0 pulg. / 3,66 m y luego detenerse. Deberá sonar la alarma. La pantalla LED de los mandos de la plataforma debe indicar "OHL".
 - ⦿ **GS-1932m:** Resultado: La plataforma debería elevarse a una altura máxima de 15 pies y 0 pulg. / 4,57 m y luego detenerse. Deberá sonar la alarma. La pantalla LED de los mandos de la plataforma debe indicar "OHL".

Comprobación del botón de la función de desplazamiento

- 35 Presione el botón de la función de desplazamiento.



- 36 Espere siete segundos a que venza la temporización de la función de desplazamiento. Mueva lentamente la palanca de mando en la dirección indicada por la flecha azul, y luego en la dirección indicada por la flecha amarilla.
- ⦿ Resultado: Todas las funciones deberán permanecer desactivadas.

Inspecciones

Comprobación de la dirección

Nota: Cuando lleve a cabo las pruebas de las funciones de desplazamiento y dirección, permanezca en la plataforma en el lado de dirección de la máquina.

- 37 Presione el botón de la función de desplazamiento.



- 38 Mantenga presionado el conmutador de habilitación de funciones de la palanca de mando.
- 39 Presione el conmutador basculante situado en la parte superior de la palanca de mando en la dirección indicada por el triángulo azul del panel de mandos.
- ⊙ Resultado: Las ruedas direccionales deberían girar en la dirección indicada por el triángulo azul.
- 40 Presione el conmutador basculante situado en la parte superior de la palanca de mando en la dirección indicada por el triángulo amarillo del panel de mandos.
- ⊙ Resultado: Las ruedas direccionales deberían girar en la dirección indicada por el triángulo amarillo.

Comprobación de la conducción y el frenado

- 41 Presione el botón de la función de desplazamiento.



- 42 Mantenga presionado el conmutador de habilitación de funciones de la palanca de mando.

Máquinas equipadas con el conmutador de pedal: Mantenga pisado el conmutador de pedal y, al mismo tiempo, mantenga presionado el conmutador de activación de funciones situado en la palanca de mando.

- 43 Mueva lentamente la palanca de mando en la dirección indicada por la flecha azul del panel de mandos hasta que la máquina comience a moverse, y luego devuelva la palanca de mando a la posición central.
- ⊙ Resultado: La máquina deberá moverse en la dirección señalada por la flecha azul del panel de mandos y detenerse bruscamente al devolver la palanca de mando a la posición central.
- 44 Mueva lentamente la palanca de mando en la dirección indicada por la flecha amarilla del panel de mandos hasta que la máquina comience a moverse, y luego devuelva la palanca de mando a la posición central.
- ⊙ Resultado: La máquina deberá moverse en la dirección señalada por la flecha amarilla del panel de mandos y detenerse bruscamente al devolver la palanca de mando a la posición central.

Nota: Los frenos deben ser capaces de detener la máquina en cualquier pendiente por la que pueda subir.

Inspecciones

Comprobación del corte de inclinación de desplazamiento

Nota: Realice esta prueba desde el suelo, utilizando el controlador de la plataforma. No permanezca en la plataforma.

45 Baje completamente la plataforma.

46 Conduzca la máquina sobre una pendiente en la que el ángulo del chasis supere los 1,5° en sentido transversal (de lado a lado).

47 Eleve la plataforma a una altura de aproximadamente 9 pies / 2,74 m.

- ⊙ Resultado: La plataforma debe detenerse y la alarma de inclinación deberá emitir 180 pitidos por minuto. La pantalla LED de los mandos de la plataforma debe indicar "LL", mientras que la pantalla LCD de los mandos del suelo debe indicar "LL: Machine Tilted" (Máquina inclinada).

48 Presione el botón de la función de desplazamiento.



49 Mantenga presionado el conmutador de habilitación de funciones de la palanca de mando.

50 Mueva la palanca de mando en la dirección indicada por la flecha azul y luego en la dirección indicada por la flecha amarilla.

- ⊙ Resultado: La función de desplazamiento no deberá funcionar en ninguna dirección.

51 Baje completamente la plataforma.

52 Ponga la máquina en movimiento.

- ⊙ Resultado: La máquina deberá desplazarse.

53 Vuelva a situar la máquina sobre una superficie nivelada y eleve la plataforma a una altura superior a unos 9 pies / 2,74 m.

54 Conduzca la máquina hacia una pendiente en la que el ángulo de inclinación longitudinal del chasis supere los 1,5°.

- ⊙ Resultado: La máquina deberá detenerse cuando la inclinación del chasis alcance 1,5° y la alarma de inclinación deberá emitir 180 señales sonoras por minuto. La pantalla LED de los mandos de la plataforma debe indicar "LL", mientras que la pantalla LCD de los mandos del suelo debe indicar "LL: Machine Tilted" (Máquina inclinada).

55 Vuelva a situar la máquina en una superficie nivelada y baje completamente la plataforma.

56 Conduzca la máquina sobre una pendiente en la que el ángulo del chasis supere los 3° en sentido longitudinal (de delante atrás).

57 Eleve la plataforma a una altura de aproximadamente 9 pies / 2,74 m.

- ⊙ Resultado: La plataforma debe detenerse y la alarma de inclinación deberá emitir 180 señales sonoras por minuto. La pantalla LED de los mandos de la plataforma debe indicar "LL", mientras que la pantalla LCD de los mandos del suelo debe indicar "LL: Machine Tilted" (Máquina inclinada).

58 Presione el botón de la función de desplazamiento.

59 Mantenga presionado el conmutador de habilitación de la función de desplazamiento/dirección de la palanca de mando.

60 Mueva la palanca de mando en la dirección indicada por la flecha azul y luego en la dirección indicada por la flecha amarilla.

- ⊙ Resultado: La función de desplazamiento no deberá funcionar en ninguna dirección.

Inspecciones

- 61 Baje completamente la plataforma.
- 62 Ponga la máquina en movimiento.
- ⊙ Resultado: La máquina deberá desplazarse.
- 63 Vuelva a situar la máquina sobre una superficie nivelada y eleve la plataforma a una altura superior a unos 9 pies / 2,74 m.
- 64 Conduzca la máquina sobre una pendiente en la que el ángulo de inclinación longitudinal (de delante atrás) supere los 3°.
- ⊙ Resultado: La máquina deberá detenerse cuando la inclinación del chasis alcance 3° y la alarma de inclinación deberá emitir 180 señales sonoras por minuto. La pantalla LED de los mandos de la plataforma debe indicar "LL", mientras que la pantalla LCD de los mandos del suelo debe indicar "LL: Machine Tilted" (Máquina inclinada).
- 65 Baje completamente la plataforma y vuelva a situar la máquina en una superficie nivelada.

Comprobación de la velocidad de desplazamiento elevada

- 66 Eleve la plataforma a una altura de aproximadamente 9,1 pies/2,78 m sobre el suelo.
- 67 Presione el botón de la función de desplazamiento. 
- 68 Mantenga presionado el conmutador de habilitación de funciones de la palanca de mando. Mueva lentamente la palanca de mando a la posición de máxima velocidad.
- ⊙ Resultado: La velocidad de desplazamiento máxima alcanzable con la plataforma elevada no deberá ser superior a 0,72 pies / 22 cm por segundo.

Si la velocidad de desplazamiento con la plataforma elevada supera los 0,72 pies / 22 cm por segundo, identifique inmediatamente la máquina con una etiqueta distintiva y póngala fuera de servicio.

Comprobación de los dispositivos antibaches

Nota: Los dispositivos antibaches deben desplegarse automáticamente al elevar la plataforma. Los dispositivos antibaches activan limitadores que permiten a la máquina seguir funcionando. Si los dispositivos antibaches no se despliegan, suena una alarma y la máquina no avanza ni gira.

- 69 Eleve la plataforma.
- ⊙ Resultado: Cuando la plataforma se eleve a 4 pies / 1,2 m del suelo, deberán desplegarse los dispositivos antibaches.
- 70 Presione sobre los dispositivos antibaches de un lado y, a continuación, sobre los del otro.
- ⊙ Resultado: Los dispositivos antibaches no deberán moverse.
- 71 Baje la plataforma.
- ⊙ Resultado: Los dispositivos antibaches deberán regresar a la posición replegada.
- 72 Coloque un bloque de madera de 5 x 10 cm o una pieza similar bajo uno de los dispositivos antibaches.
- 73 Eleve la plataforma.
- ⊙ Resultado: Debería sonar una alarma antes de que la plataforma alcance una altura de 7 pies / 2,1 m sobre el suelo. La pantalla LED de los mandos de la plataforma debe indicar "PHS", mientras que la pantalla LCD de los mandos del suelo debe indicar "PHS: Pothole Guard Stuck" (Dispositivo antibaches atascado).
- 74 Presione el botón de la función de desplazamiento. 

Inspecciones

- 75 Mantenga presionado el conmutador de habilitación de funciones de la palanca de mando.
- 76 Mueva lentamente la palanca de mando en la dirección indicada por la flecha azul, y luego en la dirección indicada por la flecha amarilla.
- ⊙ Resultado: La máquina no debe avanzar ni retroceder.
- 77 Presione el botón de la función de desplazamiento.

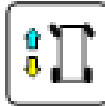

- 78 Mantenga presionado el conmutador de habilitación de funciones de la palanca de mando.
- 79 Presione el conmutador basculante situado en la parte superior de la palanca de mando en la dirección indicada por los triángulos azul y amarillo del panel de mandos.
- ⊙ Resultado: Las ruedas direccionales no deberán girar hacia ningún lado.
- 80 Baje completamente la plataforma.
- 81 Retire el bloque de madera de 5 x 10 cm o pieza similar.

Inspecciones



No utilice la máquina a menos que:

- Estudie y aplique los principios de seguridad de funcionamiento de la máquina, detallados en este manual del operario.
 - 1 Evite situaciones de peligro.
 - 2 Inspeccione la máquina siempre que vaya a comenzar un trabajo.
 - 3 Antes de utilizar la máquina, compruebe que todas sus funciones operan correctamente.
- 4 Inspeccione el lugar de trabajo.**

Antes de pasar a la siguiente sección, asegúrese de haber leído y comprendido el apartado sobre inspección del lugar de trabajo.
- 5 Utilice la máquina exclusivamente con el fin para el que fue diseñada.

Principios básicos de la inspección del lugar de trabajo

Mediante la inspección del lugar de trabajo, el operario puede determinar si éste es adecuado para utilizar la máquina con total seguridad. El operario debe comprobar el lugar de trabajo antes de llevar la máquina hasta allí.

Es responsabilidad del operario leer y recordar los riesgos inherentes a cada lugar de trabajo, así como tenerlos presentes y evitarlos siempre que ponga en movimiento, prepare o utilice la máquina.

Inspección del lugar de trabajo

Tenga en cuenta las siguientes situaciones de riesgo y evítelas:

- Desniveles y agujeros
- Baches, obstáculos en el suelo y escombros
- Superficies en pendiente
- Superficies inestables o resbaladizas
- Obstáculos elevados o cables de alta tensión
- Lugares peligrosos
- Superficies sin la estabilidad suficiente para resistir todas las fuerzas de carga que ejerce la máquina
- Condiciones meteorológicas y del viento
- Presencia de personal no autorizado
- Otras posibles situaciones de riesgo

Inspecciones

Inspección de las pegatinas que contienen texto

Determine si las pegatinas de la máquina contienen texto o símbolos. Realice una inspección adecuada para comprobar que todas las pegatinas estén en su sitio y sean legibles.

N.º de pieza	Descripción de la pegatina	Cant.
28236	Advertencia: Manejo incorrecto	1
38149	Etiqueta: Patentes	1
43618	Etiqueta: Flechas de dirección	1
52475	Etiqueta: Enganche para el transporte	5
72086	Etiqueta: Punto de elevación	4
72143	Etiqueta: Parada de emergencia	1
82557	Etiqueta: Ubicación de los mandos de la plataforma	1
1272242	Etiqueta: Registro de la máquina/Transferencia a otro propietario	1
1280819	Etiqueta: Advertencia, Prop 65	1
1281174	Etiqueta: Argolla para el cable de seguridad, protección en caso de caída/retención para la prevención de caídas*	5
1290675	Peligro: Riesgo de explosión/quemaduras	2
1292990	Etiqueta: Liberación del freno	1
1293324	Etiqueta: Conformidad con las normas ICES-2/CAN-2	1
1294682	Etiqueta: Panel de mandos del suelo, GS-1330m	1
1296034	Etiqueta: Smartlink Dual Zone	2
1296821	Pegatina: Advertencia, caja de herramientas	1
1296823	Pegatina: Advertencia, portatubos*	2
1296824	Pegatina: Advertencia, soporte de paneles*	2
1304174	Pegatina: Peligro, riesgo de volcado, batería, GS-1932m	2
1304175	Pegatina: Instrucciones, conexión de las baterías, GS-1932m	1
1304176	Pegatina: Etiqueta, especificaciones de los neumáticos, GS-1932m	4
1304177	Etiqueta: Carga sobre las ruedas, GS-1932m*	4
1304179	Etiqueta: Diagrama de transporte, GS-1932m*	1
1305415	Etiqueta: Indicador de estado de la carga*	1
1305416	Etiqueta: Alimentación a la plataforma, 115 V*	2

N.º de pieza	Descripción de la pegatina	Cant.
1305417	Etiqueta: Alimentación a la plataforma, 230 V*	2
1305418	Etiqueta: Alimentación al cargador, 115 , UK*	1
1305419	Etiqueta: Alimentación al cargador, 230 V, UE*	1
1305420	Etiqueta: Circuito neumático, 7,58 bar*	2
1305424	Etiqueta: Flechas de dirección*	1
1305427	Etiqueta: Peligro, usar brazo de seguridad*	1
1305428	Etiqueta: Instrucciones, funcionamiento del cargador*	1
1305429	Etiqueta: Manejo incorrecto, Mini*	2
1305430	Etiqueta: Peligro, riesgo eléctrico, GS, Mini*	1
1305431	Etiqueta: Instrucciones de funcionamiento, mandos del suelo (GCON)*	1
1305434	Etiqueta: Peligro, seguridad de liberación del freno*	1
1305435	Etiqueta: Descenso de emergencia*	1
1305436	Etiqueta: Chevron Rando*	1
1305439	Etiqueta: Combinación Peligro/Advertencia*	1
1306772	Etiqueta: Comb., Riesgo electr., Insp. anual, Acceso al compart., Instr. transp.	1
1306781	Etiqueta: Diagrama bandeja hidráulica abierta	1
1306782	Etiqueta: Peligro, no modificar conmutador, Mini	1
1306903	Etiqueta: Comb., Riesgo volcado, Sobrecarga plat., Cap. máx., Fuerza lateral máxima	1
1307060	Etiqueta: Brazo de seguridad, Mini	1
1307117	Etiqueta: Carga sobre las ruedas, GS-1432m*	4
1325581	Etiqueta: Códigos indicadores de funcionamiento	1
1325584	Etiqueta: Panel de mandos de la plataforma (sin estabilizadores)	1
1325611	Etiqueta: Parada de emergencia Kumpeng, panel de mandos de la plataforma	1
1329658	Etiqueta: Sentido de desplazamiento/dirección, mandos de la plataforma	1
1338331	Etiqueta – Combinación de 2 calcomanías	1

■ El sombreado indica que la pegatina no está a la vista, sino bajo cubiertas

* Estas pegatinas son específicas de cada modelo, opción o configuración.

Inspecciones

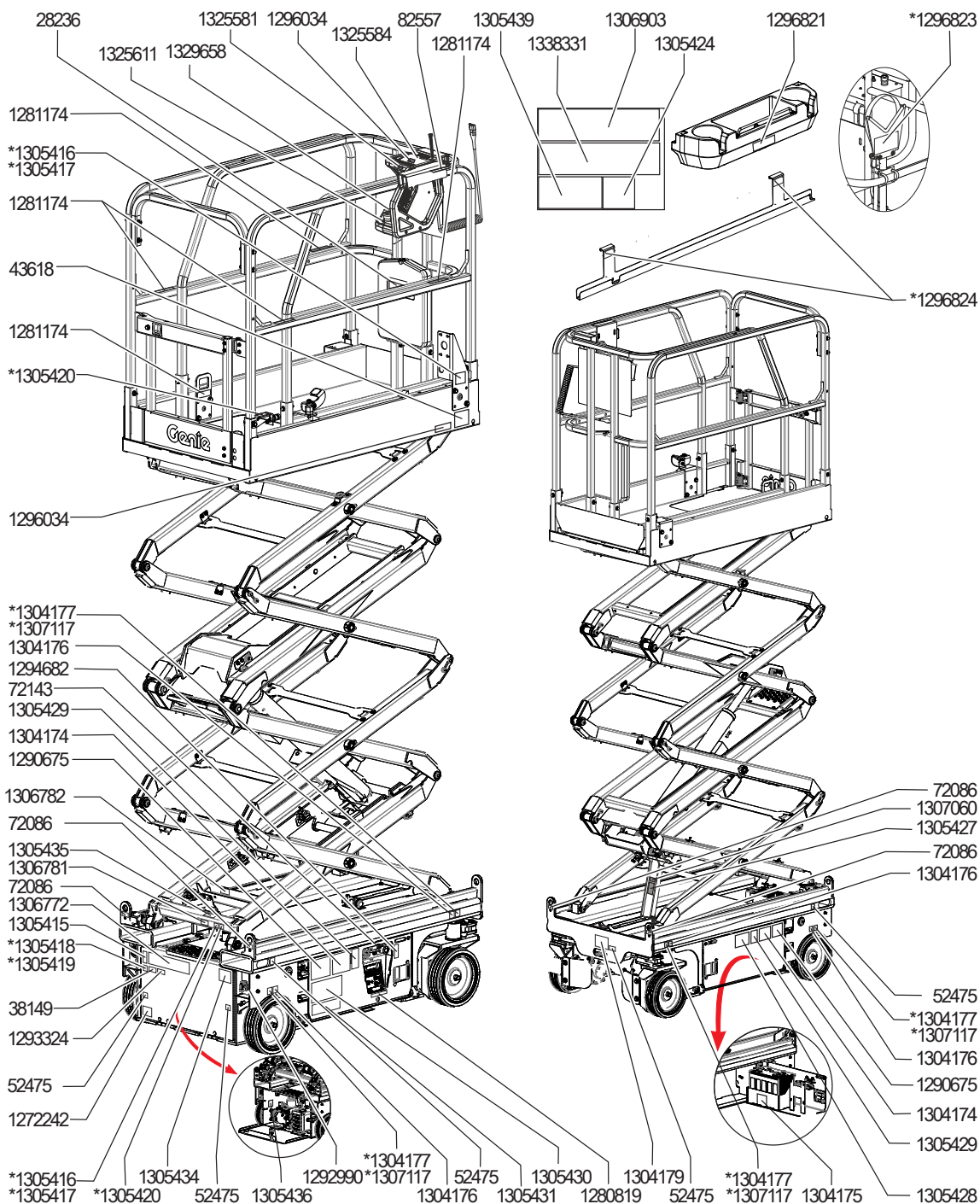

Inspecciones

Inspección de las pegatinas que contienen símbolos

Determine si las pegatinas de la máquina contienen texto o símbolos. Realice una inspección adecuada para comprobar que todas las pegatinas estén en su sitio y sean legibles.

N.º de pieza	Descripción de la pegatina	Cant.
38149	Etiqueta: Patentes	1
43618	Etiqueta: Flechas de dirección	1
52475	Etiqueta: Enganche para el transporte	5
72086	Etiqueta: Punto de elevación	4
72143	Etiqueta: Parada de emergencia	1
82481	Etiqueta: Seguridad del cargador/baterías	2
1272242	Etiqueta: Registro de la máquina	1
1281174	Etiqueta: Argolla para el cable de seguridad, protección en caso de caída/retención para la prevención de caídas	5
1292052	Etiqueta: Descenso de emergencia GS-1330m	1
1292990	Etiqueta: Liberación del freno	1
1294682	Etiqueta: Panel de mandos del suelo, GS-1330m	1
1296034	Etiqueta: Smartlink Dual Zone	2
1298467	Etiqueta: Lea el manual*	5
1304177	Etiqueta: Carga sobre las ruedas, GS-1932m*	4
1304179	Etiqueta: Diagrama de transporte, GS-1932m*	2
1304180	Etiqueta: Riesgo de volcado, baterías, GS-1932m*	2
1305409	Etiqueta: Acceso al compartimento, símbolo	3
1305411	Etiqueta: Riesgo, brazo de seguridad, símbolo	1

N.º de pieza	Descripción de la pegatina	Cant.
1305412	Etiqueta: Brazo de seguridad, símbolo	1
1305413	Etiqueta: Peligro, riesgo de electrocución	1
1305414	Etiqueta: Lea el manual	2
1305415	Etiqueta: Indicador de estado de la carga	1
1305420	Etiqueta: Circuito neumático, 7,58 bar*	2
1305421	Etiqueta: Riesgo de volcado, alarma de inclinación	1
1305424	Etiqueta: Flechas de dirección*	1
1305425	Etiqueta: Riesgo de electrocución, enchufe	1
1305426	Etiqueta: Medidas de seguridad e instrucciones para la liberación de frenos	1
1305437	Etiqueta: Alimentación a la plataforma, Aktio*	2
1305496	Etiqueta: Alimentación al cargador, Aktio*	1
1306781	Etiqueta: Diagrama bandeja hidráulica abierta	1
1306901	Etiqueta: Riesgo de volcado, conmutador de final de carrera	1
1306951	Etiqueta: Riesgo electrocución, Peligro, Advertencia	1
1307117	Etiqueta: Carga sobre las ruedas, GS-1432m*	4
1325584	Etiqueta: Panel de mandos de la plataforma (sin estabilizadores)	1
1325611	Etiqueta: Parada de emergencia Kunpeng, panel de mandos de la plataforma	1
1329658	Etiqueta: Sentido de desplazamiento/dirección, mandos de la plataforma	1
1338333	Etiqueta – Combinación de 2 calcomanías	1

 El sombreado indica que la pegatina no está a la vista, sino bajo cubiertas

* Estas pegatinas son específicas de cada modelo, opción o configuración.

Inspecciones

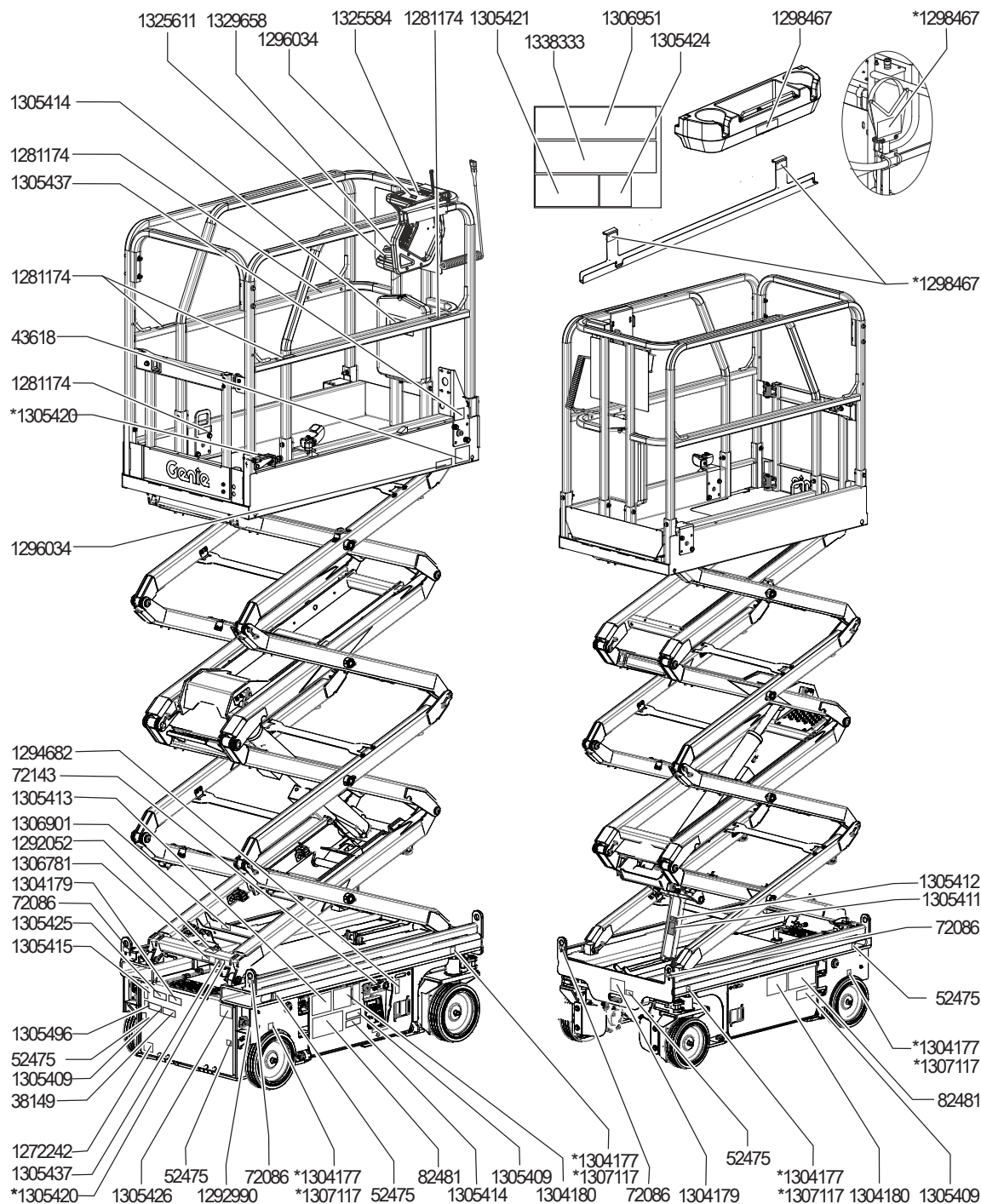

Instrucciones de funcionamiento



No utilice la máquina a menos que:

- Estudie y aplique los principios de seguridad de funcionamiento de la máquina, detallados en este manual del operario.
 - 1 Evite situaciones de peligro.
 - 2 Inspeccione la máquina siempre que vaya a comenzar un trabajo.
 - 3 Antes de utilizar la máquina, compruebe que todas sus funciones operan correctamente.
 - 4 Inspeccione el lugar de trabajo.
 - 5 **Utilice la máquina solamente con el fin para el que fue diseñada.**

Principios básicos

La sección Instrucciones de funcionamiento proporciona información sobre todos los aspectos del funcionamiento de la máquina. Es obligación del operario seguir todas las normas de seguridad e instrucciones recogidas en los manuales del operario, de seguridad y de responsabilidades.

Usar la máquina con un fin distinto al de elevar personas, herramientas y material hasta un lugar de trabajo elevado es inseguro y peligroso.

Solo debe permitirse utilizar la máquina a personal debidamente formado y autorizado. Si está previsto que varios operarios utilicen la máquina en diferentes momentos durante un mismo turno de trabajo, todos ellos deben disponer de la cualificación necesaria y seguir todas las normas de seguridad e instrucciones de los manuales del operario, de seguridad y de responsabilidades. Esto significa que cada nuevo operario debe efectuar una inspección previa al manejo, comprobar las funciones e inspeccionar el lugar de trabajo antes de utilizar la máquina.

Instrucciones de funcionamiento

Parada de emergencia

Para detener todas las funciones, presione el botón rojo de parada de emergencia que se encuentra en los mandos de la plataforma o en los mandos del suelo para ponerlo en la posición de apagado.

Si alguna función sigue en marcha después de pulsar cualquiera de los botones rojos de parada de emergencia, repárela.

Descenso auxiliar

- 1 Tire del botón de descenso auxiliar para bajar la plataforma.

Manejo desde el suelo

- 1 Antes de poner en funcionamiento la máquina, asegúrese de que el grupo de baterías esté conectado.
- 2 Gire la llave de contacto hasta la posición de control desde el suelo.
- 3 Tire de los dos botones rojos de parada de emergencia para colocarlos en la posición de encendido.

Para situar la plataforma

- 1 En el panel de mandos, pulse el botón Intro para conmutar entre los modos de trabajo en exteriores y en interiores.
- 2 Mantenga presionado el botón de activación de la función de elevación.

Nota: Si se activa el control de habilitación de función mediante botón o interruptor de pedal, pero no se activa un control de función tras un tiempo predeterminado, el control de habilitación de función se desactiva. En este caso, el operario debe soltar el control de habilitación de función y volver a intentarlo.

- 3 Presione el botón de subida o de bajada de la plataforma.

Manejo desde la plataforma

- 1 Antes de poner en funcionamiento la máquina, asegúrese de que el grupo de baterías esté conectado.
- 2 Gire la llave de contacto hasta la posición de control desde la plataforma.
- 3 Tire de los dos botones rojos de parada de emergencia para colocarlos en la posición de encendido.

Para situar la plataforma

- 1 Presione el botón de trabajo en interiores o en exteriores.



Nota: Si no hay ninguna zona de trabajo seleccionada, se seleccionará automáticamente la zona de trabajo en exteriores.

- 2 Presione el botón de la función de elevación. En la pantalla LED aparecerá un círculo bajo el símbolo de la función de elevación.



Si no se mueve la palanca de mando en un plazo de siete segundos tras pulsar el botón de la función de elevación, el círculo situado bajo el símbolo de esta función se apagará y la función de elevación no funcionará. Presione de nuevo el botón de la función de elevación.

- 3 Mantenga presionado el conmutador de habilitación de funciones de la palanca de mando.

Nota: Si se activa el control de habilitación de función mediante botón o interruptor de pedal, pero no se activa un control de función tras un tiempo predeterminado, el control de habilitación de función se desactiva. En este caso, el operario debe soltar el control de habilitación de función y volver a intentarlo.

- 4 Máquinas equipadas con el conmutador de pedal: Mantenga pisado el conmutador de pedal y, al mismo tiempo, mantenga presionado el conmutador de activación de funciones situado en la palanca de mando.
- 5 Mueva la palanca de mando en la dirección indicada por las marcas del panel de control.

Instrucciones de funcionamiento

Para controlar la dirección

- 1 Presione el botón de la función de desplazamiento. En la pantalla LED se iluminará un círculo bajo el símbolo de la función de desplazamiento.

Si no se mueve la palanca de mando en un plazo de siete segundos tras pulsar el botón de la función de desplazamiento, el círculo situado bajo el símbolo de esta función se apagará y la función de desplazamiento no funcionará. Presione de nuevo el botón de la función de desplazamiento.

- 2 Mantenga presionado el pedal (si existe).

- 3 Gire las ruedas direccionales con el conmutador basculante situado en la parte superior de la palanca de mando.



Para desplazarse

- 1 Presione el botón de la función de desplazamiento. En la pantalla LED se iluminará un círculo bajo el símbolo de la función de desplazamiento.

Si no se mueve la palanca de mando en un plazo de siete segundos tras pulsar el botón de la función de desplazamiento, el círculo situado bajo el símbolo de esta función se apagará y la función de desplazamiento no funcionará. Presione de nuevo el botón de la función de desplazamiento.

- 2 Máquinas equipadas con el conmutador de pedal: Mantenga pisado el conmutador de pedal y, al mismo tiempo, mantenga presionado el conmutador de activación de funciones situado en la palanca de mando.

- 3 Para aumentar la velocidad: Aleje lentamente la palanca de mando del centro.

Para reducir la velocidad: Desplace lentamente la palanca de mando hacia el centro.

Para detener la máquina: Devuelva la palanca de mando al centro o libere el conmutador de habilitación de funciones.

Utilice las flechas de dirección coloreadas de la plataforma y de los mandos de ésta para identificar en qué dirección avanzará la máquina.

Si la plataforma está elevada, la velocidad de desplazamiento de la máquina será limitada.

El estado de las baterías influirá en el rendimiento de la máquina. La velocidad de desplazamiento y de funcionamiento de la máquina se reducirá cuando el indicador del nivel de la batería parpadee.

Instrucciones de funcionamiento

Para seleccionar la velocidad de desplazamiento

Los controles de desplazamiento pueden funcionar en dos modos distintos de velocidad de desplazamiento. Si la luz del botón de velocidad de desplazamiento está encendida, el modo de velocidad de desplazamiento lento está activo. Si la luz del botón está apagada, el modo de velocidad de desplazamiento rápido está activo.

Para seleccionar la velocidad de desplazamiento deseada, presione el botón de velocidad de desplazamiento.



Nota: Mientras la plataforma permanezca elevada, el piloto del botón de la velocidad de desplazamiento permanecerá encendido para indicar la velocidad de desplazamiento baja.

▲ Conducción en una pendiente

Determine los valores de pendiente y de inclinación lateral correspondientes a la máquina y determine el grado de la pendiente.

Valor máximo de pendiente, posición replegada:



GS-1432m, GS-1932m	25 %	14°
--------------------	------	-----

Valor máximo de inclinación lateral, posición replegada:



GS-1432m, GS-1932m	25 %	14°
--------------------	------	-----

Nota: La pendiente superable depende de las condiciones del terreno, de la presencia de una sola persona en la plataforma y de una tracción adecuada. La presencia de más peso en la plataforma puede reducir la pendiente superable.

Para determinar el grado de la pendiente:

Mida la pendiente con un inclinómetro digital O lleve a cabo el siguiente procedimiento.

Necesitará:

- un nivel de burbuja
- listón de madera recto, de al menos 3 pies/1 m de largo
- cinta métrica

Coloque el listón sobre la pendiente.

Coloque el nivel sobre el lado superior de la parte más baja del listón y eleve éste hasta nivelarlo.

Mantenga nivelado el listón y mida la distancia vertical desde el lado inferior hasta el suelo.

Divida la distancia que indica la cinta métrica (vertical) por la longitud del listón (horizontal) y multiplique por 100.

Ejemplo:

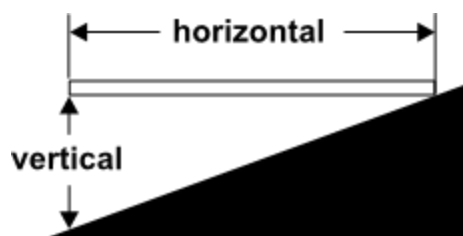

Listón = 144 pulgadas (3,6 m)

Horizontal = 144 pulgadas (3,6 m)

Vertical = 12 pulgadas (0,3 m)

$12 \text{ pulg.} \div 144 \text{ pulg.} = 0,083 \times 100 = 8,3 \%$ de pendiente

$0,3 \text{ m} \div 3,6 \text{ m} = 0,083 \times 100 = 8,3 \%$ de pendiente

Si la pendiente supera los valores de pendiente o de inclinación lateral establecidos, la máquina deberá elevarse con un cabrestante o transportarse pendiente arriba o abajo. Consulte la sección Instrucciones de transporte y elevación.

Instrucciones de funcionamiento

Códigos indicadores de funcionamiento

Si la pantalla indicadora de diagnósticos LED de los mandos de la plataforma o LCD de los mandos del suelo muestra un código de funcionamiento como LL, deberá resolverse el fallo antes de seguir utilizando la máquina. Presione y tire del botón rojo de parada de emergencia para reiniciar el sistema.



Pantalla LED

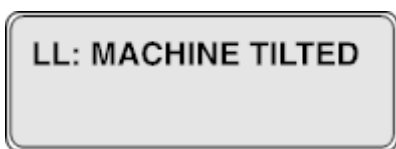

Pantalla LCD

Códigos indicadores de funcionamiento

Código	Problema
LL	Desnivelada
OL	Plataforma sobrecargada
CH	Funcionamiento en modo chasis
PHS	Dispositivo antibaches atascado
ND	Ningún desplazamiento (opcional)
BR	Frenos liberados
Ld	Elevación desactivada
OHL	Límite de altura en exteriores

Para obtener más información, consulte el correspondiente manual de mantenimiento de Genie. La pantalla LCD de los mandos del suelo también muestra un código y la descripción del mismo.

Sobrecarga de la plataforma

Si la pantalla de diagnóstico LED de los mandos de la plataforma muestra un código "OL" intermitente y la pantalla de diagnóstico LCD de los mandos del suelo indica "OL: Platform Overloaded" (Plataforma sobrecargada), significa que existe una sobrecarga en la plataforma y que ninguna función estará operativa. Sonará una alarma.

- 1 Pulse el botón rojo de parada de emergencia para ponerlo en la posición de apagado.
- 2 Retire peso de la plataforma.
- 3 Tire del botón rojo de parada de emergencia para ponerlo en la posición de encendido.



Pantalla LED



Pantalla LCD

Siempre que se suba o se baje la plataforma, al aproximarse al punto de altura máxima se ejecutará una función de autocomprobación. La máquina puede detenerse y la alarma puede sonar. Si la máquina no está sobrecargada, se reanudará el funcionamiento normal.

Recuperación tras una sobrecarga

Si la pantalla LCD de los mandos del suelo indica Overload Recovery (Recuperación tras sobrecarga), significa que se activó el sistema de descenso auxiliar estando la plataforma sobrecargada. Para averiguar cómo aceptar y borrar el mensaje, consulte el correspondiente manual de mantenimiento de Genie.

Instrucciones de funcionamiento

Ajustes de activación del sensor de inclinación

Ajustes de activación del sensor de inclinación	
Ángulo del chasis (de lado a lado)	1,5°
Ángulo del chasis (de delante atrás)	3°

Si la alarma de inclinación comienza a sonar al elevar la plataforma, baje la plataforma y desplace la máquina a una superficie firme y nivelada. Si suena la alarma de inclinación estando la plataforma subida, exteme las precauciones cuando la baje.



Cuando la pantalla LED de los mandos de la plataforma indique "LL", la pantalla LCD de los mandos del suelo indique "LL: Machine Tilted" (Máquina inclinada) y la alarma de inclinación emita 180 señales sonoras por minuto, las funciones de desplazamiento, dirección y elevación se desactivarán.



Vuelva a situar la máquina en un terreno nivelado para restablecer las funciones de elevación.

Manejo desde el suelo con el controlador

Mantenga una distancia segura entre el operario, la máquina y los objetos fijos.

Cuando utilice el controlador, tenga en cuenta la dirección en la que se desplazará la máquina.

Indicador del nivel de la batería

Utilice la pantalla LED de diagnóstico para determinar el nivel de la batería.

Nota: Cuando aparezca un código "LO" intermitente en la pantalla LED de los mandos de la plataforma, ponga la máquina fuera de servicio y cárguela. En caso contrario, las funciones de la máquina quedan deshabilitadas.



Carga completa



Carga media



Carga insuficiente



LO intermitente

Instrucciones de funcionamiento

Cómo utilizar el brazo de seguridad

- 1 Eleve la plataforma unos 8 pies / 2,4 m hasta que alcance una altura aproximada de 13 pies / 4,0 m sobre el suelo.
- 2 Rote el brazo de seguridad hacia arriba separándolo del chasis y colóquelo sobre el soporte.
- 3 Baje la plataforma hasta que el brazo de seguridad quede colocado correctamente en la articulación. Al bajar la plataforma, manténgase alejado del brazo de seguridad.

Cómo subir las barandillas

Siga las instrucciones de repliegue, pero en orden inverso, asegurándose de que todos los pasadores de bloqueo queden correctamente instalados en sus respectivos lugares.

Cómo plegar las barandillas

El sistema de barandillas de la plataforma consta de tres secciones de barandillas plegables hacia abajo para la cubierta de extensión y tres secciones para la cubierta principal. Las seis secciones están sujetas por cuatro pasadores de alambre.

- 1 Baje completamente la plataforma y repliegue la extensión de la plataforma.
- 2 Extraiga los mandos de la plataforma.
- 3 Desde el interior de la plataforma, retire los dos pasadores de alambre delanteros.
- 4 Pliegue hacia abajo el conjunto de barandillas delanteras. Mantenga las manos alejadas de los puntos que puedan provocar pinzamientos.
- 5 Vuelva a colocar los dos pasadores retirados en cada abrazadera de las barandillas laterales.
- 6 Pliegue hacia abajo cada conjunto de barandillas laterales. Mantenga las manos alejadas de los puntos que puedan provocar pinzamientos.
- 7 En la parte posterior de la cubierta principal, retire los dos pasadores de alambre.
- 8 Abra la puerta con cuidado y diríjase al suelo.
- 9 Pliegue hacia abajo como una sola unidad la puerta posterior y las barandillas laterales de la entrada. Mantenga las manos alejadas de los puntos que puedan provocar pinzamientos.
- 10 Pliegue hacia abajo las barandillas laterales izquierda y derecha. Mantenga las manos alejadas de los puntos que puedan provocar pinzamientos.
- 11 Vuelva a colocar los dos pasadores retirados en cada abrazadera de las barandillas laterales.

Instrucciones de funcionamiento

Instrucciones del portatubos Lift Tools Pipe Cradle

El portatubos Lift Tools Pipe Cradle se compone de 2 horquillas situadas a ambos lados de la plataforma y fijados a las barandillas con pernos en U.

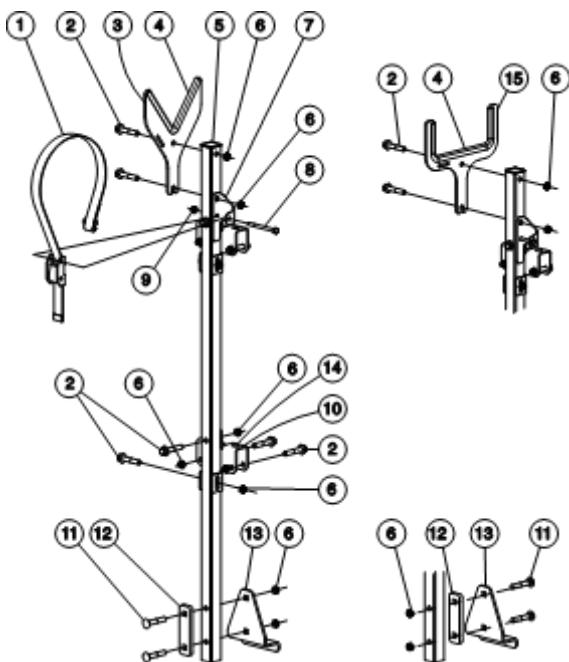

- 1 correa/fleje
- 2 perno, 3/8-16 x 2 pulg.
- 3 horquilla
- 4 cantonera
- 5 de los tapones
- 6 tuerca, 3/8-16 x 2,25 pulg.
- 7 soporte del fleje
- 8 perno, 1/4-20 x 3,25 pulg.
- 9 tuerca, 1/4-20
- 10 escuadra con pasador
- 11 perno del soporte, 3/8-16 x 2,25 pulg.
- 12 distanciador
- 13 pie de montaje
- 14 tope de goma
- 15 horquilla para tubos grandes

Siga estas instrucciones:

- El portatubos Lift Tools Pipe Cradle debe instalarse dentro de la plataforma.
- Los portatubos Lift Tools Pipe Cradle son incompatibles con cualquier otro accesorio opcional, salvo con la bandeja de trabajo Lift Tools Work Tray y con la alarma de contacto Lift Guard Contact Alarm.
- Los portatubos Lift Tools Pipe Cradle se deben instalar de manera que no obstruyan los mandos de la plataforma ni el acceso a la misma.
- El portatubos Lift Tools Pipe Cradle está diseñado para uso exclusivo en interiores.
- Cuando se utilice la opción del portatubos Lift Tools Pipe Cradle, la plataforma solo admite una persona.
- El pie de montaje del portatubos Lift Tools Pipe Cradle debe descansar sobre el suelo de la plataforma.
- Asegúrese de que los portatubos Lift Tools Pipe Cradle queden correctamente fijados a la plataforma.

Instalación de los portatubos Lift Tools Pipe Cradle

- 1 Deslice los soportes de montaje hasta que el tope de goma toque la barandilla.
- 2 Apriete los pernos de la escuadra del pie de montaje.
- 3 Apriete los pernos de los soportes de montaje de la barandilla.

Instrucciones de funcionamiento

Funcionamiento del portatubos Lift Tools Pipe Cradle

- 1 Coloque la carga de manera que descance sobre ambas horquillas portatubos. La longitud de la carga deberá quedar paralela a la longitud de la plataforma y centrada entre ambas horquillas portatubos.
- 2 Inmovilice la carga en ambas horquillas portatubos. Pase la correa de nylon sobre la carga. Presione la hebilla y deslice la correa a través de la misma. Tense el fleje.
- 3 Empuje y tire suavemente de la carga para asegurarse de que los portatubos y su carga están correctamente fijados.
- 4 Mantenga la carga asegurada cuando la máquina esté en movimiento.

El conjunto de portatubos Lift Tools Pipe Cradle pesa 25 lb/11,4 kg.

Capacidad máxima de los portatubos Lift Tools Pipe Cradle

GS-1432m, GS-1932m	215 lb 97,5 kg
--------------------	-------------------

- ▲ Riesgo de volcado. El peso combinado de los portatubos Lift Tools Pipe Cradle y de la carga colocada sobre estos reducirá la capacidad nominal de la plataforma y deberá tenerse en cuenta a la hora de calcular la carga total admisible.
- ▲ Riesgo de volcado. El número máximo de ocupantes admisibles en la plataforma puede verse reducido dependiendo del peso conjunto del portatubos Lift Tools Pipe Cradle y de la carga depositada sobre él.

Capacidad de la horquilla para tubos grandes: 6 pulg./15,24 cm de diámetro máximo. Consulte la capacidad de carga en el diagrama de cargas.

No lo utilice si no dispone de los debidos conocimientos sobre todos los riesgos asociados a la elevación de tubos.

No someta la máquina a fuerzas horizontales ni a cargas laterales subiendo o bajando cargas fijas o que sobresalgan por los lados.

No transporte la máquina con los portatubos montados. Desmonte todo el conjunto cuando vaya a transportar la máquina.

Instrucciones del soporte de paneles

El soporte de paneles Lift Tools Panel Carrier consta de un conjunto de soporte y un montaje de correa/fleje.

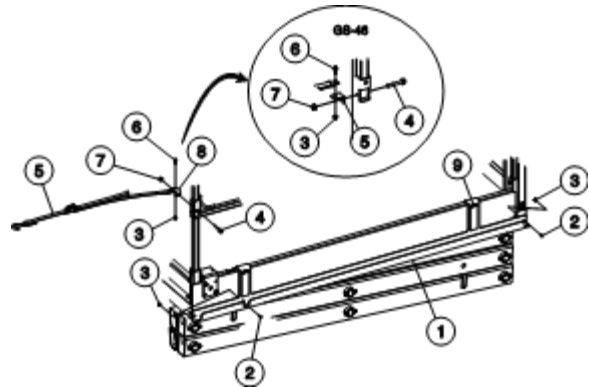

- 1 soporte
- 2 perno del soporte, 1/4-20 x 0,75 pulg.
- 3 tuerca, 1/4-20
- 4 perno, 3/8-16 x 2,25 pulg.
- 5 correa/fleje
- 6 perno, 1/4-20 x 0,75 pulg.
- 7 tuerca, 3/8-16 x 2,25 pulg.
- 8 ancla, correa/fleje
- 9 pegatina, advertencia

Instrucciones de funcionamiento

Siga estas instrucciones:

- El soporte de paneles Lift Tools Panel Carrier debe instalarse en el lado izquierdo de la plataforma.
- El soporte de paneles Lift Tools Panel Carrier es incompatible con cualquier otro accesorio opcional, salvo con la bandeja de trabajo Lift Tools Work Tray.
- El soporte de paneles Lift Tools Panel Carrier se debe instalar de manera que no obstruya los mandos de la plataforma ni el acceso a la misma.
- El soporte de paneles Lift Tools Panel Carrier está diseñado para uso exclusivo en interiores.
- Cuando se utilice la opción del soporte de paneles Lift Tools Panel Carrier, la plataforma solo admite una persona.
- Asegúrese de que el soporte de paneles Lift Tools Panel Carrier quede correctamente fijado a la plataforma.

Instalación del soporte de paneles

- 1 Cuelgue el soporte (1) de la brida inferior de la plataforma, en el lado izquierdo.
- 2 Asegure el soporte con 2 pernos de soporte (2) y tuercas autoblocantes (3) de 1/4 pulg.
- 3 Fije la escuadra de montaje (8) al poste delantero de la barandilla. Se incluyen un perno (4) y una tuerca (7) de 3/8 pulg.
- 4 Fije la correa (5) a la escuadra de montaje.

Instalación de la correa del soporte de paneles

- 1 Abra la abrazadera y fíjela a la escuadra de montaje mediante el perno de 1/4 x 0,75 pulg. (6).
- 2 Coloque la placa final del conjunto de correa en el perno.
- 3 Introduzca el perno por el otro lado de la abrazadera.

Manejo del soporte de paneles

- 1 Coloque la carga centrada en el soporte de paneles Lift Tools Panel Carrier.
- 2 Inmovilice la carga sujetándola a la plataforma mediante la correa, pasando esta por delante de la carga y fijando el gancho en S al riel superior, cerca de la parte posterior de la plataforma.
- 3 Empuje y tire levemente de la carga para comprobar si tanto el soporte de paneles como su carga están correctamente fijados.
- 4 Mantenga la carga asegurada cuando la máquina esté en movimiento.

El soporte de paneles Lift Tools Panel Carrier pesa 22 lb / 10 kg.

Diagrama de cargas máximas del soporte de paneles Lift Tools Panel Carrier

GS-1432m, GS-1932m	100 lb 45,4 kg
--------------------	-------------------

- ▲** Riesgo de volcado. El peso combinado del soporte de paneles Lift Tools Panel Carrier y de la carga colocada sobre este reducirá la capacidad nominal de la plataforma y deberá tenerse en cuenta a la hora de calcular la carga total admisible.
- ▲** Riesgo de volcado. El número máximo de ocupantes admisibles en la plataforma puede verse reducido dependiendo del peso conjunto del soporte de paneles Lift Tools Panel Carrier y de la carga depositada sobre él.
- ▲** Tamaño máximo permitido para los paneles: 4 pies/1,22 m de alto x 8 pies/2,44 m de largo. Consulte la capacidad de carga en el diagrama de cargas.

No los utilice a menos que esté debidamente instruido y sea consciente de todos los riesgos asociados a la elevación de paneles.

No someta la máquina a fuerzas horizontales ni a cargas laterales subiendo o bajando cargas fijas o que sobresalgan por los lados.

No transporte la máquina con el soporte de paneles montado. Desmante todo el conjunto cuando vaya a transportar la máquina.

Instrucciones de funcionamiento

Instrucciones de uso de la bandeja de trabajo para plataformas de elevación

La bandeja de trabajo Lift Tools Work Tray consta de una bandeja y de dos soportes de montaje con los correspondientes herrajes.

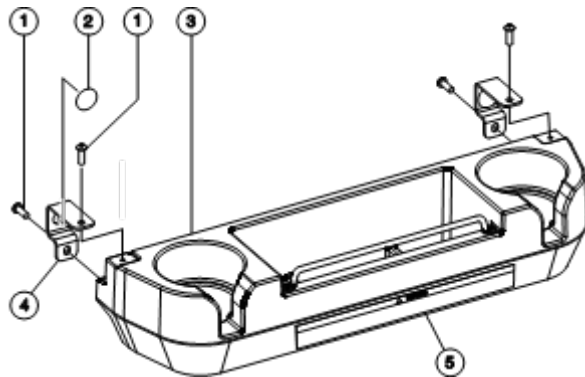

- 1 perno, 1/4-20 x 0,75 pulg.
- 2 tope de goma
- 3 bandeja de trabajo para plataformas de elevación
- 4 soporte de la bandeja para herramientas
- 5 pegatina, advertencia

Siga estas instrucciones: Instalación de la bandeja de trabajo Lift Tools Work Tray

- La bandeja de trabajo para plataformas de elevación debe instalarse en el interior de la plataforma.
- Solo se puede utilizar una única bandeja de trabajo para plataformas de elevación en cada máquina.
- Acople la bandeja de trabajo Lift Tools Work Tray al riel de la cubierta de extensión del lado opuesto al de la PCON (consola de mandos de la plataforma).
- La bandeja de trabajo Lift Tools Work Tray se puede montar en el riel superior o en el inferior.
- Asegúrese de que la bandeja de trabajo quede bien fijada a la plataforma.
- El cable de seguridad de la bandeja de trabajo para plataformas de elevación está diseñado exclusivamente para herramientas. No enganche ningún cable de seguridad personal.

Instalación de la bandeja de trabajo para plataformas de elevación

- 1 Apriete los cuatro pernos de 1/4-20 x 0,75 (1).

Instrucciones de funcionamiento

Funcionamiento de la bandeja de trabajo para plataformas de elevación

- 1 Coloque la carga siempre dentro de la bandeja de trabajo para plataformas de elevación.

El conjunto de la bandeja de trabajo Lift Tools Work Tray pesa 4 lb / 1,8 kg.

La capacidad máxima de la bandeja de trabajo para plataformas de elevación es de 50 lb / 23 kg.

- ▲** Riesgo de volcado. El peso conjunto de la bandeja de trabajo para plataformas de elevación y de los objetos depositados en ella reducirán la capacidad nominal de la máquina en cuanto a la plataforma y deberá tenerse en cuenta al calcular la carga total soportada por esta.

Instrucciones para la limitación de altura máxima de la plataforma

La función de limitación de altura de la plataforma permite impedir que la plataforma sobrepase una determinada altura.

Siga estas instrucciones: Limitación de altura máxima de la plataforma

- Lea atentamente, asegúrese de comprender y respete todas las advertencias e instrucciones relativas a la función de limitación de altura máxima de la plataforma.

Funcionamiento de la limitación de altura máxima de la plataforma

Cómo limitar la altura:

Nota: La opción "User Max Height" (Altura máxima personalizada) debe estar activada. Consulte el Manual de Mantenimiento y Reparación.

- 1 En los mandos de la plataforma, eleve la plataforma a la altura máxima deseada.
- 2 En los mandos de la plataforma, mantenga presionado el botón de selección de la función de elevación durante 5 segundos.
- 3 La limitación de altura máxima de la plataforma queda activada cuando:
 - a la pantalla LED de los mandos de la plataforma indica "LoHt" y
 - b la alarma suena 7 veces.
- 4 Antes de utilizar la máquina, compruebe el correcto funcionamiento de todas sus funciones.

Instrucciones de funcionamiento

Cómo anular la limitación de altura:

- 1 Gire la llave de contacto hasta la posición de control desde la plataforma.
- 2 En los mandos del suelo, tire del botón rojo de parada de emergencia para ponerlo en la posición de encendido.
- 3 En los mandos de la plataforma, tire del botón rojo de parada de emergencia para ponerlo en la posición de encendido.
- 4 Mantenga presionado el botón de selección de la función de elevación durante 5 segundos, sea cual sea la altura.
- 5 La limitación de altura máxima de la plataforma queda anulada cuando:
 - a la pantalla LED de los mandos de la plataforma indica "FLHt" y
 - b la alarma suena 7 veces.

Comprobación de la función de limitación de altura de la plataforma:

- 1 Mantenga presionado el botón de habilitación de la función de elevación y presione el botón de subida de la plataforma.
- ⊙ Resultado: La plataforma debe elevarse a la altura previamente definida. En el momento de alcanzar el límite de altura máxima, la plataforma se detendrá. Si el operario mantiene la palanca de mando en la dirección de elevación durante más de 2 segundos después de que la plataforma haya alcanzado el límite de altura máxima, la alarma sonará durante un segundo y en la pantalla LED de los mandos de la plataforma aparecerá la indicación "LoHt".

Nota: La opción "User Max Height" (Altura máxima personalizada) debe estar activada y también debe haberse configurado una altura.

Instrucciones de funcionamiento



Instrucciones del cargador y de la batería

Cumpla las siguientes instrucciones:

- No utilice un cargador externo ni una batería de refuerzo.
- Cargue la batería en una zona bien ventilada.
- Utilice una tensión de entrada de CA adecuada para cargar la batería, tal como se indica en el cargador.
- Utilice solo baterías y cargadores autorizados por Genie.

Para cargar las baterías

- 1 Antes de cargar las baterías, asegúrese de que estén conectadas.
- 2 Abra el compartimento de baterías. El compartimento deberá permanecer abierto durante todo el ciclo de carga.

Baterías que no necesitan mantenimiento

- 1 Conecte el cargador de baterías a un circuito de CA con toma de tierra.
- 2 Cuando la batería esté totalmente cargada, el cargador lo indicará.

Baterías estándar

- 1 Quite los tapones de ventilación de la batería y compruebe el nivel de ácido. Si fuese necesario, añada agua destilada hasta cubrir las placas internas. No rellene excesivamente antes del ciclo de carga.
- 2 Vuelva a colocar los tapones de ventilación de la batería.
- 3 Conecte el cargador de baterías a un circuito de CA con toma de tierra.
- 4 El cargador indicará cuándo la batería está totalmente cargada.
- 5 Cuando termine el ciclo de carga, compruebe el nivel de ácido de la batería. Vierta agua destilada hasta la parte inferior del tubo de llenado. No rellene en exceso.

Instrucciones de funcionamiento

Después de cada uso

- 1 Elija un lugar de estacionamiento seguro con una superficie firme y llana, sin obstáculos ni tráfico.
- 2 Baje la plataforma.
- 3 Gire la llave de contacto a la posición de apagado y extráigala para evitar el uso no autorizado.
- 4 Cargue las baterías.

Almacenamiento de la máquina

Si prepara y guarda correctamente la máquina para un almacenamiento prolongado, le resultará más fácil volver a ponerla en servicio cuando la necesite de nuevo.

- 1 En el apartado "Después de cada uso" encontrará las instrucciones esenciales para guardar la máquina.
- 2 Guarde la máquina en un lugar seco y bien ventilado. Asegúrese de que la máquina esté limpia y seca.
- 3 Realice una inspección completa de la máquina antes de utilizarla.

Modelos motorizados: Llene el depósito de combustible.
- 4 Consulte el apartado de mantenimiento programado del manual de mantenimiento correspondiente y lleve a cabo todos los procedimientos de lubricación.
- 5 Retire y guarde la batería.
- 6 Modelos motorizados: Para un almacenamiento prolongado, consulte el apartado de procedimientos adicionales en el manual del motor del fabricante original. Si fuese necesario, ponga en marcha el motor durante 10 minutos.

Instrucciones de transporte y elevación







Siga estas instrucciones:

- Genie ofrece esta información de seguridad como recomendación. Los conductores son enteramente responsables de asegurarse de que las máquinas estén debidamente sujetas y de elegir el remolque correcto según las regulaciones del Departamento de Transporte de EE. UU., otras normativas locales y las normas de su empresa.
- Los clientes de Genie que necesiten transportar en contenedor cualquier elevador o producto Genie deberán contratar a un agente de transportes cualificado, con experiencia en preparación, carga y aseguramiento de equipos de construcción y elevación para el transporte internacional.
- Las operaciones de carga y descarga de la máquina en el camión deberán encomendarse exclusivamente a operarios especializados en plataformas de trabajo en altura.
- El vehículo de transporte deberá estar aparcado en una superficie nivelada.
- El vehículo de transporte deberá estar correctamente inmovilizado para impedir que se desplace mientras se carga la máquina.
- Asegúrese de que la capacidad del vehículo, las superficies de carga y las cadenas o correas sean capaces de soportar el peso de la máquina. Las elevadoras de Genie son muy pesadas con relación a su tamaño. Consulte el peso de la máquina en la etiqueta de serie.
- Antes de soltar los frenos, la máquina deberá encontrarse sobre una superficie nivelada o estar bien inmovilizada.
- No deje caer las barandillas cuando retire los pasadores de resorte. Sujete con firmeza las barandillas cuando las esté bajando.
- No conduzca la máquina por pendientes que excedan los valores nominales de pendiente ascendente, pendiente descendente o inclinación lateral. Consulte la sección Conducción en una pendiente en las Instrucciones de funcionamiento.
- Si la pendiente de la superficie de carga del vehículo de transporte supera el valor de pendiente máximo admisible, ya sea cuesta abajo como cuesta arriba, la máquina debe cargarse y descargarse utilizando un cabrestante o una carretilla elevadora, según se describe en la sección Liberación del freno. Consulte los valores de pendiente máximos admisibles en la sección Especificaciones.

Instrucciones de transporte y elevación

Liberación de los frenos, opción de propulsión eléctrica

- 1 Calce las ruedas u orugas para impedir que la máquina se mueva.
- 
- 2 Compruebe que la línea del cabrestante esté bien sujeta a los puntos de fijación del chasis y que no haya obstáculos en el recorrido.
 - 3 Tire del botón rojo de parada de emergencia tanto en los mandos del suelo como en los de la plataforma y gire la llave de contacto a la posición de mandos del suelo.
 - 4 Localice el interruptor de liberación del freno bajo el extremo trasero del receptáculo para montacargas de horquilla derecho.
- 5 Retire la cubierta protectora del conmutador de palanca.
- 
- 6 Mueva el conmutador de palanca según se indica en la imagen para aplicar los frenos. La alarma se activará en el momento de liberarse los frenos.
- 
- 

Después de cargar la máquina:

- 1 Calce las ruedas para impedir que la máquina se mueva.
- 2 Tire del botón rojo de parada de emergencia para colocarlo en la posición de encendido tanto en los mandos del suelo como en los de la plataforma.
- 3 Mantenga presionado el conmutador de habilitación de la función de desplazamiento/dirección de la palanca de mando. Aleje del centro la palanca de mando y suéltela de inmediato para reajustar los frenos.
- 4 Presione el botón rojo de parada de emergencia tanto de los mandos de la plataforma como del suelo para ponerlo en la posición de apagado.

Se recomienda no remolcar las máquinas Genie GS1432m ni GS1932m. Si tuviese que remolcar la máquina, no supere una velocidad de 2 mph / 3,2 km/h.

Instrucciones de transporte y elevación

Sujeción a un camión o remolque para el transporte

Utilice siempre el bloqueo de la cubierta de extensión cuando esté transportando la máquina.

Gire la llave de contacto hasta la posición de apagado y extráigala antes de transportar la máquina.

Revise toda la máquina por si hubiera elementos sueltos o mal sujetos.

Utilice cadenas o correas con suficiente capacidad de carga.

Utilice al menos 2 cadenas o correas.

Ajuste el cordaje para evitar dañar las cadenas.

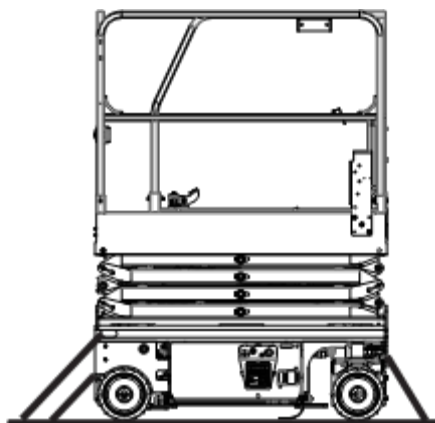
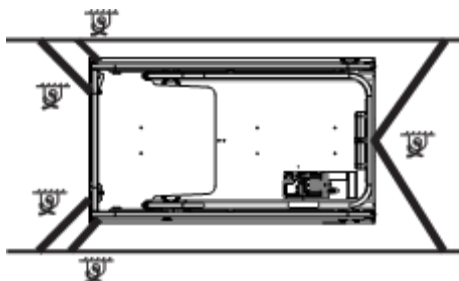

Instrucciones de transporte y elevación



Cumpla las siguientes instrucciones:

- ☑ La preparación y elevación de la máquina debe encomendarse exclusivamente a personal debidamente cualificado.
- ☑ La operación de elevación de la máquina con un montacargas de horquilla deberán realizarla exclusivamente operarios especializados en montacargas de horquilla.
- ☑ Asegúrese de que la capacidad de la grúa, las superficies de carga y las correas o cadenas sean capaces de soportar el peso de la máquina. Consulte el peso de la máquina en la etiqueta de serie.

Elevación de la máquina con un montacargas de horquilla

Asegúrese de que la cubierta de extensión, los controles y las bandejas de componentes estén correctamente colocados. Retire todos los objetos sueltos de la máquina.

Baje completamente la plataforma. La plataforma debe permanecer bajada durante todos los procedimientos de carga y transporte.

Utilice los receptáculos para horquilla desde la parte posterior de la máquina.

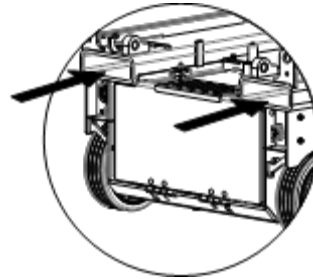

Coloque las horquillas del montacargas en posición con los receptáculos del montacargas.

Avance para empujar la horquilla hasta el fondo.

Eleve la máquina 16 pulg./0,4 m. A continuación, bascule la horquilla levemente hacia atrás para mantener la máquina en una posición segura.

Asegúrese de que la máquina esté nivelada cuando baje la horquilla.

AVISO

No eleve la máquina desde su parte inferior, ya que podría dañar determinados componentes.

Instrucciones de transporte y elevación

Instrucciones de elevación

Baje completamente la plataforma. Asegúrese de que la cubierta de extensión, los controles y las bandejas de componentes estén correctamente colocados. Retire todos los elementos sueltos de la máquina.

Determine el centro de gravedad de la máquina con ayuda de la tabla y el dibujo de esta página.

Enganche el cordaje sólo a los puntos de elevación provistos en la máquina. Cada esquina del chasis motriz dispone de un orificio de 2,5 cm para elevar la máquina.

Ajuste el cordaje para evitar dañar la máquina y mantenerla nivelada.

Tabla de centros de gravedad (Las dimensiones reales pueden variar dependiendo de la configuración de la máquina, de las opciones instaladas y de las tolerancias de fabricación.)

Modelo	Eje X	Eje Y
GS-1432m	21,85 pulg. 55,5 cm	19 pulg. 48,3 cm
GS-1932m	21,85 pulg. 55,5 cm	18 pulg. 45,7 cm

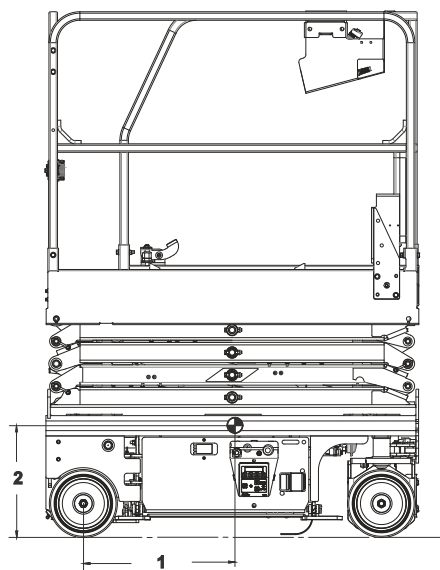
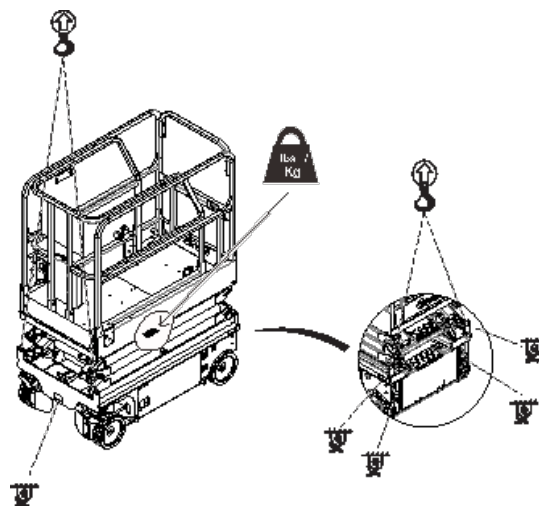

1	Eje X
2	Eje Y

Mantenimiento



Cumpla las siguientes instrucciones:

- ☑ El operario deberá realizar únicamente los procedimientos de mantenimiento rutinario especificados en este manual.
- ☑ Las inspecciones de mantenimiento programadas deberán ser realizadas por técnicos de mantenimiento cualificados, siguiendo las especificaciones del fabricante y los requisitos que aparecen en el manual de responsabilidades.
- ☑ Utilice exclusivamente repuestos aprobados por Genie.

Leyenda de los símbolos de mantenimiento

En este manual se utilizan símbolos que ayudan a identificar el propósito de las instrucciones correspondientes. Cuando aparezcan uno o más símbolos al comienzo de un procedimiento de mantenimiento, su significado será el explicado a continuación.



Indica que será necesario el uso de herramientas para llevar a cabo este procedimiento.



Indica que este procedimiento requiere piezas de repuesto.

Comprobación del nivel de aceite hidráulico



Para garantizar un correcto funcionamiento de la máquina, es fundamental mantener el nivel adecuado de aceite hidráulico. Un nivel incorrecto de aceite hidráulico puede dañar los componentes del sistema hidráulico. Las revisiones diarias permiten al inspector detectar cambios en el nivel de aceite que podrían indicar la presencia de problemas en el sistema hidráulico.

- 1 Asegúrese de situar la máquina en una superficie firme y nivelada, libre de obstáculos, con la plataforma en la posición replegada.
- 2 Inspeccione visualmente el nivel en el depósito de aceite hidráulico.
- ⊙ Resultado: El nivel de aceite hidráulico debe estar entre las marcas ADD (añadir) y FULL (lleno) del depósito.
- 3 Añada aceite cuando sea necesario. No sobrepase el límite.

Especificaciones del aceite hidráulico

Tipo de aceite hidráulico	Equivalente a Chevron RandoHD
---------------------------	-------------------------------

Nota: Consulte los detalles sobre trabajo en climas fríos y sobre fluidos hidráulicos alternativos en el Manual de Mantenimiento de Elevadores de Tijera de Genie.

Mantenimiento

Revise las baterías



Para obtener un buen rendimiento de la máquina y manejarla de manera segura, es fundamental mantener en buen estado las baterías. La existencia de niveles incorrectos de fluido o de cables y conexiones dañados puede afectar a los componentes y provocar situaciones de riesgo.

- ▲ **Riesgo de electrocución.** El contacto con cualquier circuito bajo tensión o con corriente puede ocasionar graves lesiones e incluso la muerte. No lleve anillos, relojes ni joyas.
- ▲ **Riesgo de lesiones.** Las baterías contienen ácido. Evite derramar y tocar el ácido de las baterías. Neutralice cualquier vertido accidental de ácido con bicarbonato sódico y agua.

Nota: Realice esta prueba después de cargar completamente las baterías.

- 1 Póngase ropa aislante y gafas protectoras.
- 2 Asegúrese de que las conexiones del cable de la batería estén ajustadas y no presenten indicios de corrosión.
- 3 Asegúrese de que las abrazaderas de sujeción de la batería estén correctamente colocadas.

Nota: Para eliminar cualquier indicio de corrosión en los cables y terminales de la batería, añada protectores de terminales y un sellante anticorrosivo.

Mantenimiento programado

Los procedimientos de mantenimiento trimestrales, anuales y bienales deben encomendarse a una persona debidamente cualificada y formada para realizar los trabajos de mantenimiento de esta máquina según los pasos descritos en el manual de mantenimiento.

Las máquinas que lleven más de tres meses sin funcionar deberán pasar una inspección trimestral antes de su nueva puesta en servicio.

Cuando la máquina alcance el final de su vida útil, cumpla todas las disposiciones legales de ámbito local y estatal relativas a su retirada del servicio y eliminación. Para obtener más información, consulte el manual de mantenimiento de Genie correspondiente.

Especificaciones

Modelo	GS-1432m	
Altura de trabajo en exteriores	18 pies 0 pulg.	5,66 m
Altura de la plataforma en exteriores	12 pies 0 pulg.	3,66 m
Altura de trabajo en interiores	20 pies 1 pulg.	6,30 m
Altura de la plataforma en interiores	14 pies 1 pulg.	4,30 m
Altura máxima, replegada, barandillas elevadas	6 pies 2 pulg.	1,88 m
Altura máxima, replegada, barandillas plegadas	4 pies 11 pulg.	1,49 m
Altura máxima de la plataforma replegada	2 pies 6 pulg.	0,78 m
Altura de las barandillas	3 pies 7 pulg.	1,10 m
Anchura	32 pulg.	0,81 m
Longitud, replegada	4 pies 7 pulg.	1,40 m
Longitud con la plataforma extendida	6 pies 7 pulg.	2 m
Longitud de extensión de la plataforma	24 pulg.	0,60 m
Dimensiones de la plataforma, (largo x ancho)	4 pies 7 pulg x 30 pulg.	1,40 m x 0,77 m
Capacidad máxima de carga	500 lb	227 kg
Velocidad máxima del viento, en exteriores	28 mph	12,5 m/s
Velocidad máxima del viento, en interiores	0 mph	0 m/s
Distancia entre ejes	3 pies 8 pulg.	1,12 m
Radio de giro (exterior)	4 pies 6 pulg.	1,37 m
Radio de giro (interior)	0 pulg.	0 cm
Altura libre sobre el suelo	2,8 pulg.	7 cm
Altura libre sobre el suelo, dispositivos antibaches desplegados	0,75 pulg.	2 cm
Peso	1.984 lb	900 kg
(El peso de la máquina varía con las configuraciones opcionales. Consulte el peso específico de la máquina en la etiqueta de serie).		
Fuente de alimentación	2 baterías, 12 V, 115 AH	
Voltaje del sistema	24 V	
Presión hidráulica máxima (funciones)	1.800 psi	124 bar
Tamaño de los neumáticos	10 x 3 pulg. 25 x 8 cm	

Temperatura ambiente de funcionamiento		
Mínima	-20 °F	-29 °C
Máxima	120 °F	49 °C
Pendiente máxima, replegada	25 % (14°)	
Valor máximo de inclinación lateral, posición replegada	25 % (14°)	
Nota: La pendiente superable depende de las condiciones del terreno, de la presencia de una sola persona en la plataforma y de una tracción adecuada. La presencia de más peso en la plataforma puede reducir la pendiente superable.		
Inclinación máxima admisible del chasis	Consulte la sección "Ajustes de activación del sensor de inclinación".	
Clasificación de la máquina	Grupo A/Tipo 3 según la norma ISO 16368	
Velocidades de desplazamiento		
Máxima con la plataforma replegada	2,5 mph	4,0 km/h
Máxima con la plataforma elevada	0,5 mph 40 pies/55 s	0,8 km/h 12,2 m/55 s
Información de carga sobre el suelo, GS-1432m		
Carga máxima sobre los neumáticos	937 lb	425 kg
Presión de contacto de los neumáticos	143 psi	10 kg/cm ² 988 kPa
Presión sobre el suelo ocupado	203 psf	1.000 kg/m ² 9,73 kPa
Nota: Los datos de carga sobre el suelo son aproximados y no reflejan posibles configuraciones opcionales. Deben utilizarse exclusivamente añadiendo márgenes de seguridad adecuados.		
Uno de nuestros principios es la continua mejora de nuestros productos. Las especificaciones de nuestros productos están sujetas a cambios sin previo aviso u obligación.		

Especificaciones

Modelo	GS-1932m	
Altura de trabajo en exteriores	21 pies 0 pulg.	6,57 m
Altura de la plataforma en exteriores	15 pies 0 pulg.	4,57 m
Altura de trabajo en interiores	24 pies 2 pulg.	7,55 m
Altura de la plataforma en interiores	18 pies 2 pulg.	5,55 m
Altura máxima, replegada, barandillas elevadas	6 pies 5 pulg.	1,97 m
Altura máxima, replegada, barandillas plegadas	5 pies 2 pulg.	1,58 m
Altura máxima de la plataforma replegada	2 pies 10 pulg.	0,87 m
Altura de las barandillas	3 pies 7 pulg.	1,10 m
Anchura	32 pulg.	0,81 m
Longitud, replegada	4 pies 7 pulg.	1,40 m
Longitud con la plataforma extendida	6 pies 7 pulg.	2 m
Longitud de extensión de la plataforma	24 pulg.	0,6 m
Dimensiones de la plataforma, (largo x ancho)	4 pies 7 pulg. x 30 pulg.	1,40 m x 0,77 m
Capacidad máxima de carga	500 lb	227 kg
Velocidad máxima del viento, en exteriores	28 mph	12,5 m/s
Velocidad máxima del viento, en interiores	0 mph	0 m/s
Distancia entre ejes	3 pies 8 pulg.	1,12 m
Radio de giro (exterior)	4 pies 6 pulg.	1,37 m
Radio de giro (interior)	0 pulg.	0 cm
Altura libre sobre el suelo	2,8 pulg.	7 cm
Altura libre sobre el suelo, dispositivos antibaches desplegados	0,75 pulg.	2 cm
Peso	2.600 lb	1.179 kg
(El peso de la máquina varía con las configuraciones opcionales. Consulte el peso específico de la máquina en la etiqueta de serie).		
Fuente de alimentación	2 baterías, 12 V, 115 AH	
Voltaje del sistema	24 V	
Presión hidráulica máxima (funciones)	2.400 psi	165,5 bar
Tamaño de los neumáticos	10 x 3 pulg.	25 x 8 cm

Temperatura ambiente de funcionamiento		
Mínima	-20 °F	-29 °C
Máxima	120 °F	49 °C
Pendiente máxima, replegada	25 % (14°)	
Valor máximo de inclinación lateral, posición replegada	25 % (14°)	
Nota: La pendiente superable depende de las condiciones del terreno, de la presencia de una sola persona en la plataforma y de una tracción adecuada. La presencia de más peso en la plataforma puede reducir la pendiente superable.		
Inclinación máxima admisible del chasis	Consulte la sección "Ajustes de activación del sensor de inclinación".	
Clasificación de la máquina	Grupo A/Tipo 3 según la norma ISO 16368	
Velocidades de desplazamiento		
Máxima con la plataforma replegada	2,5 mph	4,0 km/h
Máxima con la plataforma elevada	0,5 mph 40 pies/55 s	0,8 km/h 12,2 m/55 s
Información de carga sobre el suelo, GS-1932m		
Carga máxima sobre los neumáticos	1.257 lb	570 kg
Presión de contacto de los neumáticos	164 psi	10,13 kg/cm ² 1.131 kPa
Presión sobre el suelo ocupado	254 psf	1.238 kg/m ² 12,16 kPa
Nota: Los datos de carga sobre el suelo son aproximados y no reflejan posibles configuraciones opcionales. Deben utilizarse exclusivamente añadiendo márgenes de seguridad adecuados.		
Uno de nuestros principios es la continua mejora de nuestros productos. Las especificaciones de nuestros productos están sujetas a cambios sin previo aviso u obliación.		

www.genielift.com

Distribuido por: