

# PAA 180TMZP

**Amplificatore P.A. system**  
*P.A. system amplifier*

**GLEMM**

**Manuale di istruzioni • Instruction manual**

---

[www.glemm.eu](http://www.glemm.eu)

## Grazie per aver scelto il marchio GLEMM.

Il prodotto GLEMM da Lei acquistato è frutto di un'accurata progettazione da parte di ingegneri specializzati. Per la sua realizzazione sono stati impiegati materiali di ottima qualità per garantire il funzionamento nel tempo. Il prodotto è stato realizzato in conformità alle severe normative di sicurezza imposte dalla Comunità Europea, garanzia di affidabilità e sicurezza. Vi consigliamo di leggere attentamente questo manuale prima di cominciare ad utilizzare l'apparecchio al fine di sfruttarne appieno le potenzialità. Vi ringraziamo nuovamente per la fiducia riposta nel nostro marchio.

## Precauzioni ed avvertenze

- Il prodotto a cui questo manuale fa riferimento è conforme alle Direttive della Comunità Europea recando la sigla CE
- Il dispositivo funziona con pericolosa tensione di rete 230V. Non aprire o cercare di intervenire al suo interno senza seguire attentamente il manuale, esiste il pericolo di una scarica elettrica
- E' obbligatorio effettuare il collegamento ad un impianto di alimentazione dotato di messa a terra. Vi consigliamo inoltre di proteggere le linee di alimentazione delle unità dai contatti indiretti e/o cortocircuiti tramite l'uso di interruttori differenziali
- Le operazioni di collegamento alla rete di distribuzione devono essere effettuate da un installatore elettrico qualificato. Verificate sempre che frequenza e tensione della rete corrispondono a quelle per cui il prodotto è predisposto.
- Prodotto destinato ad uso professionale e non domestico.

## Thank you for choosing GLEMM brand

*The GLEMM product you have purchased is the result of careful planning by specialized engineers. High quality materials were used for its construction, to ensure its functioning over time. The product is manufactured in compliance with strict regulations imposed by the European Union, a guarantee of reliability and safety. Please read this manual carefully before starting to use the fixture in order to exploit its full potential. We thank you again for your trust in our brand.*

## Cautions and warnings

- *The product described in this manual is compliant with the European Community Directives and is CE marked.*
- *This device works with dangerous 230V mains power . Do not use it without following this manual's instructions. In case of wrong use an electric shock may occur.*
- *It is compulsory to connect the product to a power system with ground . We also advise you to protect the power lines of the units from indirect contacts and / or short circuits through the use of differential switches.*
- *The operations of connection to the power system must be carried out by a qualified electrical installer. Always check that the frequency and voltage of the power source correspond to those set on the item.*
- *This product is intended for professional and non-domestic use*

- Evitate di utilizzare l'unità:
    - in luoghi con temperatura superiore ai 45°C
    - in luoghi soggetti a vibrazione e/o possibili urti
    - in luoghi con troppa umidità
  - Evitate che nel prodotto entri liquido infiammabile, acqua o altri oggetti metallici
  - Non smontate e/o apportate modifiche al prodotto
  - Tutti gli interventi di riparazione devono sempre essere effettuati da personale autorizzato
  - Se si desidera eliminare il dispositivo definitivamente, consegnatelo ad un'istituzione locale per il riciclaggio e lo smaltimento
  - Questo prodotto è solo per uso interno
  - Disconnettere l'unità dalla rete elettrica quando non è in uso o nel caso si renda necessario un'ispezione del fusibile
  - Lasciate raffreddare il prodotto prima di effettuare pulizia o manutenzione
  - Non accendere e spegnere il prodotto a brevi intervalli, potrebbe ridurre la durata del dispositivo
  - Controllare periodicamente lo stato del cavo di alimentazione
- *Avoid using the unit:*
    - *in places with temperatures above 45 ° C*
    - *in places subject to vibrations and / or possible impacts*
    - *in places with too much humidity*
  - *Do not allow flammable liquid, water or metal objects to enter the product*
  - *Do not disassemble and / or make changes to the product*
  - *All repairs must always be carried out by authorized persons*
  - *If you want to dispose of the device, hand it over to a local recycling and disposal facility*
  - *This product is for indoor use only*
  - *Disconnect the unit from the mains when it is not used or fuse inspection is necessary*
  - *Wait for the product to cool before cleaning or maintenance*
  - *Do not turn the product on and off at short intervals, it may reduce the life of the device*
  - *Periodically check the condition of the power cord*

## Spedizioni e Reclami

- I prodotti ed il materiale viaggiano sempre a rischio e pericolo del distributore/cliente. Eventuali danni dovranno essere contestati al vettore. Ogni reclamo per imballi manomessi dovrà essere inoltrato entro 8 giorni dal ricevimento della merce.

## Shipments and complaints

- *The products always travel at the risk of the consignee. Any damage must be immediately indicated on the carrier's delivery bill. All claims for damaged packagings must be notified within 8 days from the goods' reception.*

## Certificato di Garanzia

Si prega, dopo l'acquisto di procedere alla registrazione del prodotto sul nostro sito internet accedendo alla sezione assistenza(occorre registrarsi). Registrare un prodotto permette di tenere traccia della validità garanzia, ricevere aggiornamenti automatici su firmware, software, manuali o altro.Per qualsiasi chiarimento o difficoltà nella registrazione, potrete contattare i nostri uffici. Il prodotto è coperto da garanzia in base alle vigenti normative nazionali ed Europee. Vi suggeriamo di consultare sul sito internet: [www.glemm.eu](http://www.glemm.eu) le "Condizioni Generali di Garanzia" riportate nella sezione "FAQ". Di seguito un breve estratto:

- La garanzia copre i difetti di fabbrica ed i guasti verificatisi nei primi 2 anni dalla data di acquisto. Nel caso di acquisto con fattura, la garanzia è limitata ad 1 anno.
- La garanzia copre il costo dell'intervento di riparazione e di eventuali pezzi di ricambio necessari
- Sono esclusi i guasti causati da imperizia a da uso non appropriato dell'apparecchio
- La garanzia non ha più alcun effetto qualora l'apparecchio risulti manomesso.
- La garanzia non prevede la sostituzione del prodotto.
- Sono escluse dalla garanzia le parti esterne, le batterie, le manopole, gli interruttori, e le parti asportabili o consumabili.
- Le spese di trasporto e i rischi conseguenti sono a carico del proprietario dell'apparecchio
- A tutti gli effetti la validità della garanzia è avallata unicamente dalla presentazione della fattura o scontrino d'acquisto. Vi raccomandiamo quindi di conservare la documentazione d'acquisto

Se avete registrato il prodotto potete entrare nella vostra area riservata sul sito [www.karmaitaliana.it](http://www.karmaitaliana.it) ed aprire una pratica di assistenza.

Dopo poche ore riceverete una risposta da parte del personale tecnico che vi indicherà come procedere.

Tutte le fasi della riparazione potranno essere seguite passo passo sul sito. E' tracciato il tipo di intervento, la persona che se ne è occupata e l'esatta tempistica di tutte le fasi.

## Warranty Certifications

*Please, after the purchase proceed to register the product on our website by accessing the support section (you must register). Registering a product allows you to keep track of the warranty validity, receive automatic updates on firmware, software, manuals or other. For any clarification or difficulty in registration, you can contact our offices. The product is covered by warranty according to current national and European regulations. We suggest you to consult the "General Conditions of Guarantee" on the website: [www.glemm.eu](http://www.glemm.eu) in the "FAQ" section. Below is a brief excerpt:*

- *The warranty covers factory defects and faults occurring in the first 2 years from the date of purchase. In case of purchase with invoice, the warranty is limited to 1 year.*
- *The warranty covers the cost of repair work and any necessary spare parts*
- *Failures due to inexperience or improper use of the device are excluded*
- *The warranty is no longer valid if the appliance has been tampered with.*
- *The warranty doesn't necessarily involve replacement of the product.*
- *External parts, batteries, knobs switches and all removable components subject to tear and wear are excluded from warranty.*
- *Transport costs and the consequent risks are borne by the owner of the appliance*
- *For all intents and purposes, the validity of the guarantee is only validated by the presentation of the invoice or purchase receipt. We therefore recommend you to keep the purchase documentation*

*If you have registered the product you can enter your private area on the website [www.karmaitaliana.it](http://www.karmaitaliana.it) and open a support request.*

*In a few hours you will receive an answer from our technical staff that will explain you how to proceed.*

*All stages of the repairing process can be followed step by step on our website.*



Prima di effettuare i collegamenti, assicuratevi di aver scollegato la spina dalla presa elettrica. Tutti i collegamenti devono avvenire ad apparecchio spento.



*Before making any connection, check you have unplugged the device from power source. All connection must be made with the fixture OFF.*

Questo amplificatore è stato realizzato per applicazioni "P.A. system". Viene impiegato ad esempio in uffici, scuole, chiese, negozi, centri commerciali, ristoranti, centri congressi, auditorium etc.

*This amplifier has been designed for "P.A. system" applications. It is used for example in offices, schools, churches, shops, shopping centers, restaurants, convention centers, auditoriums, etc.*

Alcuni sistemi di protezione prevengono danneggiamenti da corto circuiti, surriscaldamenti e sovraccarichi, rendendolo sicuro ed affidabile. Semplice da installare, può essere inserito anche in normali rack da 19".

*It is endowed with protection systems preventing damages caused by short circuits, overheating and overloads and making it safe and reliable. Easy to install, it can also be mounted in ordinary 19" racks.*

Possiede 3 ingressi microfonici, 2 ingressi AUX e 1 uscita AUX.

*It comes with 3 microphone inputs, 2 AUX inputs and 1 AUX output.*

Gestisce collegamenti sia a 4-8-16 Ohm che a tensione costante 70V / 100V.

*It can manage both 4-8-16 Ohm and constant voltage 70V / 100V connections.*

## Collegamento diffusori a impedenza

Questo tipo di collegamento non permette di limitare singolarmente la potenza di ogni diffusore ma consente di ottenere rese maggiori. La regola principale da rispettare è che l'impedenza totale degli altoparlanti deve essere compatibile con le impedenze gestite dall'amplificatore al quale gli altoparlanti verranno collegati (generalmente 4, 8, 16 $\Omega$ ). Se vengono impiegati più diffusori, il valore dell'impedenza verrà sommata o divisa a seconda del tipo di collegamento (seriale o parallelo), mentre se si utilizza un solo diffusore viene considerata l'impedenza del diffusore stesso. Ecco due esempi di collegamento:

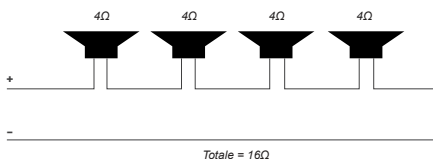

### Collegamento in serie

*Le impedenze si sommano.*

*In questo esempio i 4 diffusori da 4 $\Omega$  potranno essere collegati ad un amplificatore che gestisce connessioni a 16 $\Omega$ .*

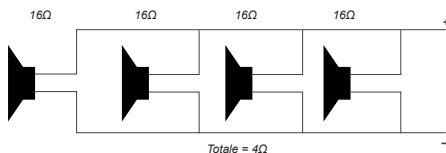

### Collegamento in parallelo

*Le impedenze si dividono.*

*In questo esempio i 4 diffusori da 16 $\Omega$  potranno essere collegati ad un amplificatore che gestisce connessioni a 4 $\Omega$ .*

## Impedance speaker connection

*This type of connection does not allow to limit individually the power of each single speaker, but it gives the possibility to obtain higher performances. The main rule to be respected is that the total impedance of the speakers must be compatible with the impedances managed from the amplifier to which the speakers will be connected (generally 4, 8, 16 $\Omega$ ). If you use more than one speaker, the value of impedance will be added up or divided depending on the type of connection (in series or in parallel). If you connect only one speaker you have to consider the impedance of the speaker itself.*

*Here are two examples of connection:*

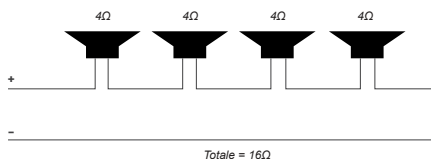

### Series wiring

*The impedances add up. In this example the 4 x 4 $\Omega$  speakers can be connected to one amplifier suitable for 16 $\Omega$  connections.*

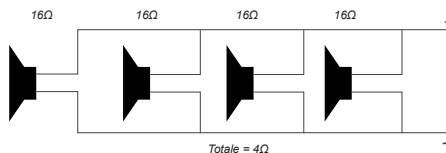

### Parallel wiring

*The impedances are divided. In this example the 4 x 16 $\Omega$  speakers can be connected to one amplifier suitable for 4 $\Omega$  connections.*

Fino a che si utilizzano pochi diffusori è facile raggiungere i 4, 8, 16Ω richiesti dai comuni amplificatori ma impiegando più diffusori sarà necessario optare per un tipo di collegamento misto seriale/parallelo che ci permetta di ottenere l'impedenza desiderata. Ecco un esempio:

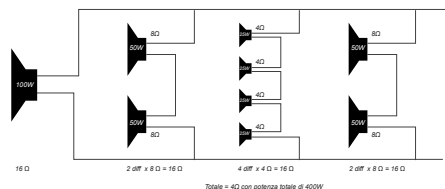

### Collegamento misto seriale/parallelo

*In questo esempio l'impedenza dei diffusori da 4 e 8Ω si somma (essendo collegati in serie). Poi i 4 blocchi di diffusori, collegati in parallelo, dividono la loro impedenza raggiungendo una impedenza totale di 4Ω.*

*Until you use few speakers it is easy to reach 4, 8, 16 Ω required by common amplifiers, but when using more speakers it is necessary to choose a type of mixed series / parallel connection allowing us to obtain the desired impedance. Here is an example:*

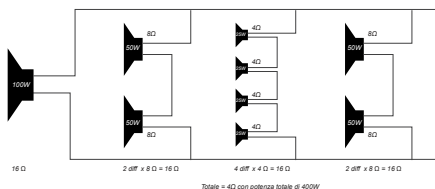

### Series / parallel mixed wiring

*In this example the impedance of the 4 and 8Ω speakers is added (being connected in series). Then the 4 groups of speakers, connected in parallel, halve their impedance to reach a total impedance of 4Ω.*

## Collegamento diffusori a tensione costante

E' il tipo di impianto monofonico realizzato in negozi, sale conferenze, chiese e in qualsiasi ambiente si renda necessaria una diffusione uniforme del suono con la massima semplicità di installazione ed impiego. Si utilizzano solo 2 fili che partendo dall'amplificatore, arriveranno fino all'ultimo diffusore. Sull'amplificatore andrà collegato un filo al morsetto "com" (comune) e l'altro filo al morsetto riportante 100V.

I due fili faranno tutto il giro dell'impianto e a questi verranno connessi i diffusori o meglio i trasformatori di cui ogni diffusore dovrà essere munito. Generalmente, i diffusori di questo tipo, possiedono un selettore dal quale settare la potenza di riproduzione, dal valore minimo, al massimo supportato dal trasformatore. In pratica, collegati agli stessi 2 fili principali, vi saranno un certo numero di diffusori, anche diversi tra loro, persino con diversa potenza. Il segnale dell'amplificatore raggiungerà il trasformatore presente in ogni diffusore e sarà il trasformatore a fornire la potenza desiderata.

Quando si agirà sul volume dell'amplificatore, si alzerà o abbasserà il volume di tutti i diffusori in proporzione. Importante: la somma della potenza massima dei diffusori deve essere uguale o minore della potenza massima dell'amplificatore.

## Constant voltage speakers connection

*It is the type of monophonic system realized in shops, conference rooms, churches and in any environment where a uniform sound diffusion is necessary, with maximum ease of installation and use. Only 2 wires are used, starting from the amplifier and getting up to the last speaker. On the amplifier you have to connect a wire to the "com"(common) terminal and the other wire to the terminal indicating 100V.*

*The two wires will go all around the installation, and they will be connected to the speakers or rather the transformers included in the speakers. The speakers of this type, have generally a selector to set the emission power, from the minimum to the maximum value supported by the transformer. As a matter of fact, it is possible to connect to the same 2 main wires, a number of speakers, even different from each other or with different power. The amplifier signal will reach the transformer present in each speaker and the transformer will provide the desired power.*

*When you operate on the amplifier volume, you will increase or lower the volume of all speakers in proportion. Important: the sum of the maximum power of the speakers must be equal to or less than the amplifier's maximum power .*

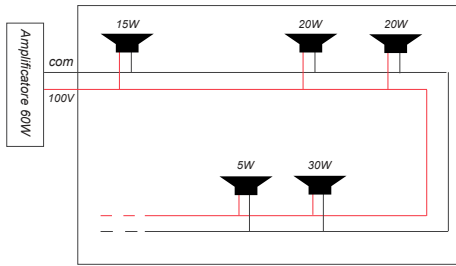

**ESEMPIO:** All'impianto sono stati collegati 5 diffusori per un totale di 90W. L'amplificatore gestisce fino a 110W per cui in futuro potranno essere collegati altri diffusori fino a saturare la potenza dell'amplificatore.

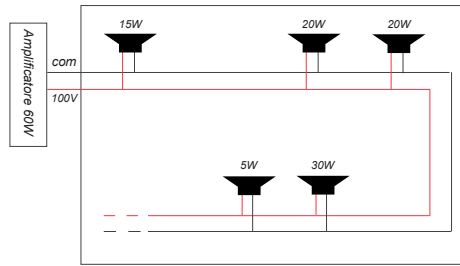

**EXAMPLE:** You connect to the system 5 speakers for a total of 90W. The amplifier handles up to 110W: so in the future you will be able to connect other speakers, up to reach the amplifier's maximum power.

## Note - Notes

---



---



---



---



---



---



---



---



---



---



---



---



---



---



---



---

**Fronte**    *Front Side*

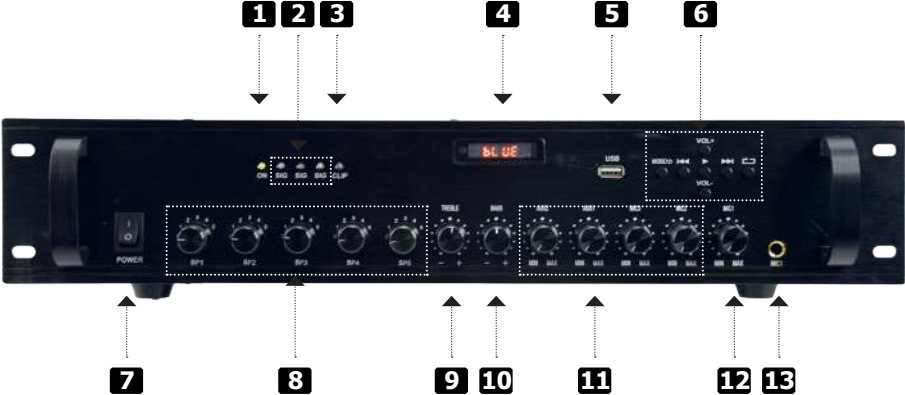

**Retro**    *Rear Side*

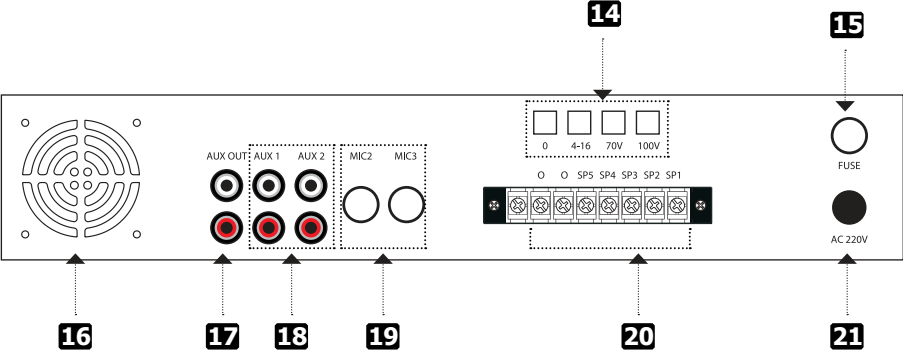

## Funzioni

- LED POWER**  
Si accende per indicare la corretta accensione dell'apparecchio
- LED SIGNAL**  
Indica il livello di segnale audio
- LED CLIP**  
Indica un sovraccarico di segnale. Se dovesse rimanere acceso costantemente abbassate immediatamente i volumi. Potrebbe entrare in modalità protezione bloccando la riproduzione. Abbassate i volumi e riaccendete l'amplificatore.
- DISPLAY**  
Vi permetterà di visualizzare le funzioni scelte o le tracce Mp3 riprodotte.
- PRESA USB**  
Utilizzatela per inserire una chiavetta USB per riprodurre brani musicali MP3
- SELEZIONE RAPIDA**  
Utilizzateli per selezionare la traccia desiderata.
- TASTO DI ACCENSIONE**  
Utilizzatelo per accendere il prodotto
- REGOLATORI VOLUMI ZONE**  
Utilizzateli per regolare i volumi delle singole zone del vostro prodotto
- REGOLATORE TREBLE**  
E' il regolatore dei toni alti
- REGOLATORE BASSI**  
E' il regolatore dei toni bassi
- VOLUMI**  
Regolano il livello delle sorgenti collegate alle relative prese di ingresso

## Functions

- POWER LED**  
*It lights on to indicate that the fixture is correctly turned on.*
- LED SIGNAL**  
*It indicates the audio signal level.*
- CLIP LED**  
*It indicates a signal overload. If it remains constantly on, reduce immediately volumes. This could trigger the protection circuit and stop operation. Lower the volumes and turn the amplifier on again.*
- DISPLAY**  
*It will allow you to view the selected functions or the Mp3 tracks played.*
- USB SOCKET**  
*Use it to put in a USB key to play MP3 songs*
- FAST SELECTION**  
*Use these keys to select the desired track.*
- ON / OFF BUTTON**  
*Use it to switch on the product*
- ZONE VOLUME CONTROLS**  
*Use them to adjust independently the volumes of your amplifier's zones*
- TREBLE CONTROL**  
*To adjust treble tones*
- BASS CONTROL**  
*To adjust bass tones*
- VOLUMES**  
*The adjust the level of the sources connected to the related input sockets*

12. **REGOLATORE VOLUME MIC1 CON PRIORITY**  
Utilizzatelo per regolare il volume del microfono con funzione priority
12. **MIC1 (WITH PRIORITY)VOLUME CONTROL**  
*Use it to adjust the voume of the microphone with priority function.*
13. **INGRESSO MICROFONICO MIC1**  
Permette di collegare un microfono a filo con connettore Jack 6,3mm mono
13. **MIC1 MICROPHONE INPUT**  
*It allows to connect a wired microphone with mono jack 6,3 connector*
14. **MORSETTI DI USCITA**  
Utilizzateli per collegare i diffusori ad impedenza (4/8/16 Ohm) o tensione costante (70/100V)
14. **OUTPUT TERMINALS**  
*Use them to connect speakers at impedance (4/8/16 Ohms) or constant tension (70/100V)*
15. **FUSIBILE**  
Verificate la sua integrità. Se fosse bruciato sostituitelo con uno di pari valore
15. **FUSE**  
*Check if it is intact. If it is blown, replace it with one of the same value.*
16. **VENTOLA DI RAFFREDDAMENTO**  
Ventola di areazione, evitate di ostruirla.
16. **COOLING FAN**  
*Ventilation fan, avoid to obstruct it.*
17. **AUX OUT**  
Vi permetterà di collegare dispositivi di registrazione o amplificazione. Il segnale proveniente da queste prese è di tipo pre-amplificato.
17. **AUX OUT**  
*It will allow you to connect recording or amplification fixtures. The signal coming from these sockets is a pre-amplified one.*
18. **PRESE RCA**  
Utilizzatele per collegare apparecchi di linea muniti di cavo RCA
18. **RCA SOCKETS**  
*Use them to connect line fixtures with RCA cable.*
19. **PRESE JACK 6,3mm**  
Utilizzatele per collegare microfoni muniti di cavo Jack 6,3mm mono
19. **6,3 mm JACK / SOCKETS**  
*Use them to connect microphones with 6,3mm jack mono.*
20. **USCITE ZONE**  
Questi morsetti vi permetteranno di sfruttare le zone di cui dispone il prodotto.  
Dovrete necessariamente optare per un collegamento a 100V sfruttando il morsetto COM e i morsetti di zona.
20. **ZONE OUTPUTS**  
*These terminals will allow you manage the amplifier's zones.  
You have necessarily to make a 100V conncction, using the COM terminal and the zones terminals.*
21. **CAVO DI ALIMENTAZIONE**  
Inseritelo in una presa di alimentazione per poter accendere il prodotto
21. **POWER CABLE**  
*Plug it into a power socket to turn on the product*

## Selezione Rapida

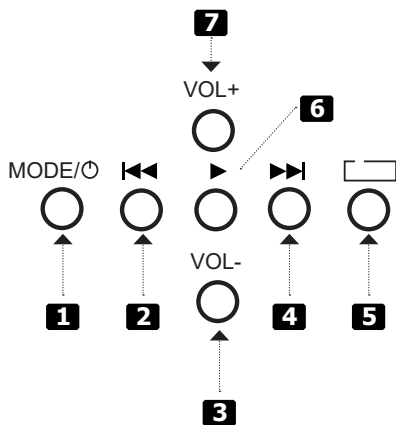

- 1. TASTO MODE**  
Premete il tasto per scegliere la modalità desiderata  
Sarà possibile attivare anche la funzione Bluetooth
- 2. INDIETRO VELOCE TRACCIA PRECEDENTE**  
Premete il tasto per scegliere la traccia precedente o scorrere il brano velocemente indietro
- 3. VOL -**  
Premete il tasto per abbassare il volume della riproduzione
- 4. AVANTI VELOCE TRACCIA SUCCESSIVA**  
Premete il tasto per scegliere la traccia successiva o scorrere il brano velocemente avanti

## Quick Selection

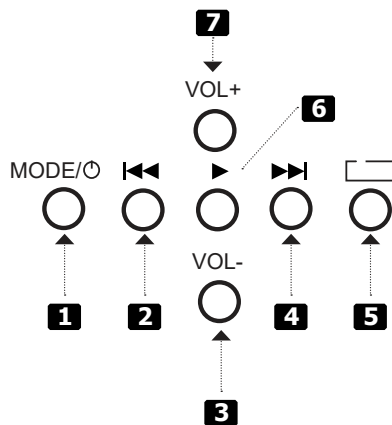

- 1. MODE BUTTON**  
*Press this button to choose the desired mode  
It will be possible to use also bluetooth function*
- 2. FAST BACKWARD PREVIOUS TRACK**  
*Press this button to choose the previous track or run quickly the track backwards*
- 3. VOL -**  
*Press this button to lower volume while playing*
- 4. FAST FORWARD FOLLOWING TRACK**  
*Press this button to choose the following track or run quickly the track forward*

5. **TASTO REPEAT**  
Premetelo per attivare la ripetizione del singolo brano MP3 o dell'intera cartella
6. **TASTO PLAY/PAUSA**  
Utilizzatelo per avviare la riproduzione e/o mettere in pausa
7. **VOL +**  
Premete il tasto per alzare il volume della riproduzione

5. **REPEAT BUTTON**  
*Press it to activate the repetition of a single MP3 song or of the whole folder.*
6. **PLAY PAUSE / BUTTON**  
*Use it to start or pause playing*
7. **VOL +**  
*Press this button to increase volume while playing*

# Esempio di Collegamento

# Connection's Examples



Bluetooth



Speaker



HornSpeaker

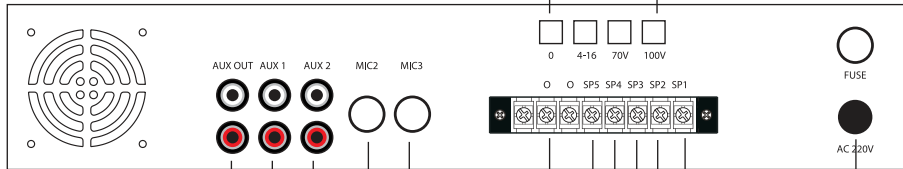

Recorder



HI-FI



CD player



AM/FM Tuner



Microphone



HornSpeaker

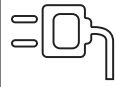

Mains



# Risoluzione dei problemi

Di seguito elenchiamo i problemi più frequenti nel tentativo di darvi un aiuto per tentare di risolverli. Nel caso il problema persista anche dopo aver tentato di risolverlo attraverso i seguenti step, spegnere l'unità, scollegarla e rivolgersi al personale autorizzato

Anomalie	Possibili cause	Controlli e rimedi
L'unità non è alimentata	<ul style="list-style-type: none"> <li>Mancanza di alimentazione di rete</li> <li>Cavo di alimentazione danneggiato</li> <li>Alimentazione interna difettosa</li> <li>Fusibile bruciato</li> </ul>	<ul style="list-style-type: none"> <li>Verificare la presenza di alimentazione</li> <li>Controllare il cavo di alimentazione</li> <li>Rivolgersi all'assistenza tecnica</li> <li>Sostituire il fusibile</li> </ul>
I diffusori non riproducono l'audio	<ul style="list-style-type: none"> <li>Collegamenti errati</li> <li>Diffusori incompatibili</li> <li>Finali bruciati</li> </ul>	<ul style="list-style-type: none"> <li>Controllare che i cavi siano collegati ai morsetti corretti</li> <li>Verificare l'impedenza o la tensione</li> <li>Rivolgersi all'assistenza tecnica</li> </ul>
I files MP3 non vengono riconosciuti	<ul style="list-style-type: none"> <li>La chiavetta USB non è formattata</li> <li>La formattazione non è corretta</li> <li>I brani non sono Mp3</li> </ul>	<ul style="list-style-type: none"> <li>Formattare la chiavetta</li> <li>Verificare che sia FAT32</li> <li>Altri formati potrebbero non essere riconosciuti</li> </ul>
Non si collega il dispositivo al Bluetooth	<ul style="list-style-type: none"> <li>Non viene rilevato il dispositivo W-171</li> </ul>	<ul style="list-style-type: none"> <li>Controllate di trovare il nome W-171 nella lista dei dispositivi disponibili</li> </ul>
L'unità funziona ad intermittenza	<ul style="list-style-type: none"> <li>L'unità è troppo calda</li> </ul>	<ul style="list-style-type: none"> <li>Lasciare raffreddare l'apparecchio spegnendolo e verificare che la ventola non sia ostruita. L'apparecchio deve sempre essere posizionato in posizione areata.</li> </ul>

## TROUBLESHOOTING

Below we list the most common problems, trying to help you to solve them. If the problem persists even after trying to solve it through the following steps, turn the unit off, disconnect it and contact our authorized technicians.

Troubles	Possible causes	Tests and solutions
The unit is not powered	<ul style="list-style-type: none"> <li>Lack of power supply</li> <li>Damaged power cord</li> <li>Defective internal power supply</li> <li>Blown fuse</li> </ul>	<ul style="list-style-type: none"> <li>Check power supply</li> <li>Check the power cord</li> <li>Contact technical service</li> <li>Replace the fuse</li> </ul>
Speakers do not emit audio	<ul style="list-style-type: none"> <li>Wrong connections</li> <li>Speakers are not compatible</li> <li>Power supply circuit damaged</li> </ul>	<ul style="list-style-type: none"> <li>Check that the cables are connected to the correct terminals</li> <li>Check the impedance or voltage</li> <li>Contact the technical service</li> </ul>
MP3 files are not recognized	<ul style="list-style-type: none"> <li>The USB flash drive is not formatted</li> <li>The formatting is not correct</li> <li>The tracks are not Mp3 format</li> </ul>	<ul style="list-style-type: none"> <li>Format the stick</li> <li>Verify that it is FAT32</li> <li>Other formats may not be recognized</li> </ul>
Bluetooth function not work	<ul style="list-style-type: none"> <li>Product not find W-171 device</li> </ul>	<ul style="list-style-type: none"> <li>Check to find W-171 device on the list</li> </ul>
Unit runs intermittently	<ul style="list-style-type: none"> <li>Unit is too hot</li> </ul>	<ul style="list-style-type: none"> <li>Wait for the fixture to cool down and make sure the fan is not obstructed. The fixture must always be positioned in an ventilated position.</li> </ul>



Questo simbolo vi avverte della presenza di istruzioni d'uso e manutenzione importanti, nel manuale o nella documentazione che accompagna il prodotto

*This symbol alerts you of the presence of important operating and maintenance instructions, in the manual or in the documentation accompanying the product*



Il marchio CE indica che questo prodotto è conforme alle norme della Comunità Europea: EMC (Compatibilità Elettromagnetica) e LVD (Direttive sulla Bassa Tensione). La documentazione di conformità in forma completa è reperibile presso la società Karma Italiana Srl.

*The CE mark indicates that this product complies with the European Community standards EMC ( Electromagnetic Compatibility) and LVD ( Low Voltage Directive ). Compliance documentation in complete form can be asked to the company Karma Italiana Srl.*



Ai sensi del Decreto Legislativo N°49 del 14 Marzo 2014 - " Attuazione delle Direttive 2012/19/ UE sui rifiuti di apparecchiature elettriche ed elettroniche (RAEE)".

Il simbolo del cassonetto barrato riportato sull'apparecchiatura indica che il prodotto alla fine della propria vita utile deve essere raccolto separatamente dagli altri rifiuti. L'utente dovrà, pertanto, conferire l'apparecchiatura integra dei componenti essenziali giunta a fine vita agli idonei centri di raccolta differenziata dei rifiuti elettronici ed elettrotecnici, oppure riconsegnandola al rivenditore al momento dell'acquisto di nuova apparecchiatura di tipo equivalente, in ragione di uno a uno. L'adeguata raccolta differenziata per l'avvio successivo dell'apparecchiatura dimessa al riciclaggio, al trattamento e allo smaltimento ambientale compatibile contribuisce ad evitare possibili effetti negativi sull'ambiente e sulla salute e favorisce il riciclo dei materiali di cui è composta l'apparecchiatura. Lo smaltimento abusivo del prodotto da parte dell'utente comporta l'applicazione delle sanzioni amministrative di cui al D.Lgs n. Decreto Legislativo N° 49 del 14 Marzo 2014.

*The symbol of the crossed-out dustbin indicates that the product at the end of its life must be collected separately from other waste . The user must , therefore , take the remote control integrates the essential components come to an authorized disposal center for collection of waste electronic and electrical , or returning it to the dealer when buying new equipment of equivalent type , at a rate of one to one. Appropriate separate collection for the decommissioned equipment to recycling , treatment and environmentally compatible disposal helps to prevent negative impact on the environment and human health and promotes recycling of the materials making up the product. Illegal dumping of the product by the user entails the application of administrative sanctions pursuant to Legislative Decree n. 49 (14/03/2014)*

**PAA 180TMZB**

<b>Potenza max</b>	180W
<b>Potenza RMS</b>	90W
<b>Alimentazione</b>	220V-50Hz
<b>Controllo toni:</b>	Alti-Bassi
<b>Impedenza in uscita</b>	4-8-16 Ohm
<b>Ingombro Rack</b>	2U
<b>Ingressi Line</b>	2
<b>Ingressi Mic</b>	2
<b>Uscita Line</b>	1
<b>Bluetooth</b>	Si
<b>Lettore Mp3</b>	Si
<b>Multizona</b>	Si
<b>Tensione costante in uscita</b>	70/100V
<b>Funzione Priority</b>	Solo Mic1
<b>Dimensioni</b>	482 x 100 x 350 mm
<b>Peso</b>	8,1 kg

**PAA 180TMZB**

<i>Max Power</i>	<i>180W</i>
<i>RMS Power</i>	<i>90W</i>
<i>Power Supply</i>	<i>220V-50Hz</i>
<i>Tones Control</i>	<i>Bass-Treble</i>
<i>Out Impedance</i>	<i>4-8-16 Ohm</i>
<i>Rack</i>	<i>2U</i>
<i>Line In</i>	<i>2</i>
<i>Mic In</i>	<i>2</i>
<i>Line Out</i>	<i>1</i>
<i>Bluetooth</i>	<i>Yes</i>
<i>Mp3 Player</i>	<i>Yes</i>
<i>Multizone</i>	<i>Yes</i>
<i>Out constant Tension</i>	<i>70/100V</i>
<i>Priority Function</i>	<i>Mic 1 Only</i>
<i>Dimensions</i>	<i>482 x 100 x 350 mm</i>
<i>Weight</i>	<i>8,1 kg</i>

Ver. 18.1

# GLEMM



---

**PRODOTTO DA:**  
KARMA ITALIANA Srl  
[www.karmaitaliana.it](http://www.karmaitaliana.it)

**PRODUCED BY:**  
KARMA ITALIANA Srl  
[www.karmaitaliana.it](http://www.karmaitaliana.it)



---

Made in China