

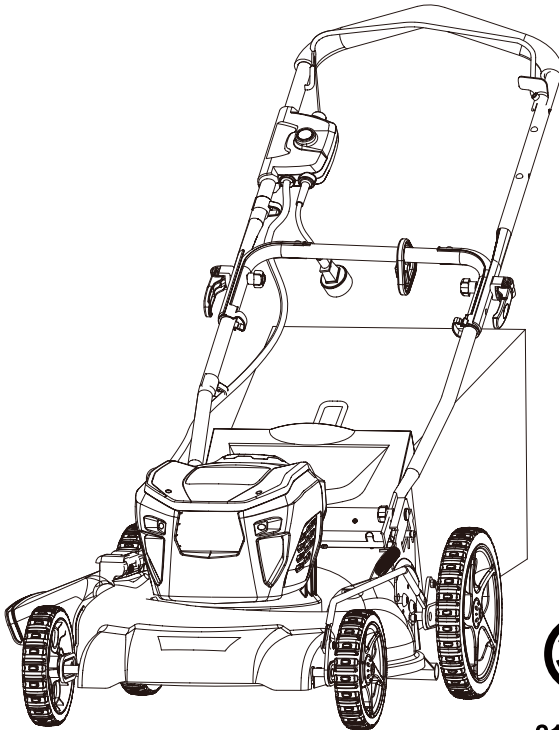

greenworks[®]

20" 12A Electric Lawn Mower MO12B00



US
218549



Owner's Manual

TOLL-FREE HELPLINE: 1-888-90WORKS (888.909.6757)

www.GreenWorksTools.com

 Read all safety rules and instructions carefully before operating this tool.

CONTENTS

Contents	2
Product specifications.....	2
Safety information.....	3
Electrical.....	8
Symbols.....	10
Know your lawn mower	12
Assembly	13
Operation.....	18
Maintenance	23
Troubleshooting	25
Warranty	26
Exploded View	27
Parts List.....	28

PRODUCT SPECIFICATIONS

20" 12A ELECTRIC LAWN MOWER

Motor	120 V AC, 60 Hz, 12 A
No-load speed	3600 RPM
Height adjustments.....	1 2/5—3 3/4" (3.5 -9.5 cm)
Functions.....	3-in-1: Mulch, side discharge or rear bag
Weight	53.1 lbs (24.1 kg)



SAFETY INFORMATION

GENERAL OPERATION

WARNING: when using electric lawn mowers, basic safety precautions should always be followed to reduce the risk of fire, electric shock, and personal injury, including the following:

READ ALL INSTRUCTIONS CAREFULLY

- Carefully read all instructions on the mower and in the manual before attempting to assemble and operate the mower. Keep this manual in a safe place for future reference, and consult it regularly.
- Become familiar with all controls and their proper operation. Know how to stop the mower and how to disengage the power in an emergency.
- Do not allow children under the age of 14 to operate this mower. Children who are 14 years of age and older must read and understand the operating instructions and the safety rules in this manual, and must be trained and supervised by a parent.
- Do not allow anyone to operate this mower until they have read and understand the instructions.
- In order to avoid contact with the blade or injury caused by a thrown object, stay in the operator's zone behind the handles, and keep children and bystanders at least 100' (30 m) away from the mower while it is in operation. Stop the motor immediately if someone enters the mowing area.
- Thoroughly inspect the area where the equipment is to be used. Remove all stones, sticks, wire, bones, toys, and other foreign objects that could be tripped over or thrown by the blade. Thrown objects can cause serious personal injury.
- Plan your mowing pattern in such a way as to avoid discharging material toward roads, sidewalks, bystanders, etc. Do not discharge material against a wall or obstruction. Doing so may cause the discharged material to ricochet back toward the operator.
- Always wear proper eye protection that complies with ANSI Z87.1 in order to protect your eyes while operating or performing any adjustment or repair. Thrown objects that ricochet can cause serious eye injury.
- Always wear a face mask or a dust mask when operating the mower in a dusty environment.
- Dress properly. Do not wear loose clothing or jewellery that can get caught in moving parts. The wearing of protective gloves and safety footwear is recommended.
- In order to prevent electric shock, use this mower only with a CSA/CUL listed extension cord that is approved for outdoor use, such as Type SW-A, SOW-A, STW-A, STOW-A, SJW-A, SJOW-A, SJTW-A, or SJTOW-A.
- Extension Cord: Verify that the extension cord is in good condition, is heavy enough to carry the current that your mower will draw, and is polarized (one blade of the plug is wider than the other).
- In order to reduce the risk of electric shock, this lawn mower is equipped with a polarized plug (one blade is wider than the other), and must be used with a polarized extension cord. The lawn mower's plug will only fit into the polarized extension cord one way. If the plug does not fit into the extension cord properly, reverse the plug. If the plug still does not fit, obtain a proper polarized extension cord. A polarized extension cord must be plugged into a polarized wall outlet. This plug will only fit into the polarized outlet one way. If the plug does not fit into the outlet properly, reverse the plug. If the plug still does not fit, contact a qualified electrician to install a proper outlet. Do not alter the lawn mower's plug, the receptacle on the extension

SAFETY INFORMATION

cord, or the plug on the extension cord in any way.

- Household circuit: This mower is designed to operate on a 15 A circuit. If the mower has difficulty starting when connected to a circuit that contains a standard 15 A fuse or circuit breaker, call the toll-free helpline (1-888-909-6757). Do not use a fuse or circuit breaker with higher rating than that specified for your particular branch circuit.
- Do not abuse the cord by pulling the mower by the cord or yanking on the cord in order to disconnect it from the outlet. Keep the cord away from heat, oil, and sharp edges.
- Many injuries occur as a result of the mower being pulled over the operator's foot during a fall caused by slipping or tripping. Do not operate this mower in bare feet, or while wearing sandals or lightweight (e.g.: canvas) shoes. Do not hold on to the mower if you are falling. Release the handle immediately.
- Never pull the mower back toward you while you are walking. If you must back the mower away from a wall or an obstruction, first look down and behind in order to avoid tripping, and then follow these steps:
 - Step back from the mower in order to fully extend your arms.
 - Be sure that you are well balanced.
 - Pull the mower back slowly.
 - Repeat these steps as necessary.
- Do not use mower for any job except that for which it is intended. Do not force the mower.
- Do not operate the mower while under the influence of alcohol or drugs.
- Stay Alert: Do not operate the mower when you are tired. Pay attention to what you are doing. Use common sense.
- Do not put hands or feet near rotating parts or under the cutting deck. Contact with the blade can amputate hands and feet.
- Do not attempt to adjust the wheels or the cutting height while the motor is running.
- Avoid dangerous environments. Do not operate the mower in the rain or in wet or damp grass.
- Mow only in daylight or in good artificial light. Do not rush a mowing job.
- Stop the blade when crossing gravel driveways, walkways, or roads.
- If the mower starts to vibrate abnormally, stop the motor and check for the cause immediately. Vibration is generally a warning of trouble.
- Stop the motor and wait until the blade comes to a complete stop before removing the grass catcher or unclogging the chute. The cutting blade will continue to rotate for a few seconds after the motor is shut off. Do not place any part of your body in the blade area until you are sure that the blade has stopped rotating.
- Never operate the mower without a proper trail shield, discharge cover, grass catcher, switch control, or other safety protective devices in place and in working order. Do not operate the mower with damaged safety devices. Doing so can result in injury.
- To reduce the risk of injury to persons, do not operate without grass catcher or guards in place.
- Never operate the mower without the proper safety devices in place and working.
- To reduce the risk of injury, inspect catcher assembly frequently and replace with recommended

SAFETY INFORMATION

replacement if there are signs of wear or deterioration. Any replacement assembly should be checked for compliance with the original manufacturer's recommendations or specifications.

- Don't Overreach – Keep proper footing and balance at all times.
- Disconnect Lawn Mower – Disconnect the lawn mower from the power supply when not in use, before servicing, when changing accessories such as blades, and the like.
- If lawn mower strikes a foreign object, follow these steps:
 - Stop lawn mower. Release the switch.
 - Unplug power cord.
 - Inspect for damage.
 - Repair any damage before restarting and operating the lawn mower.
- Use identical replacement blades only.
- Store indoors, and do not expose to rain or water, avoid direct sunshine.

⚠ W A R N I N G

To reduce the risk of damage and danger, never clean the tool with pressure washer or under running water.

CHILDREN

Tragic accidents can occur if the operator is not aware of the presence of children.

- Tragic accidents can occur if the operator is not aware of the presence of children. Keep children out of the mowing area and under the watchful care of a responsible adult. Stay alert, and turn the mower off if a child enters the mowing area. Look behind and down for small children before and while moving back wards. Use extreme care when approaching blind corners, doorways, shrubs, trees, or other objects that may obscure your view of a child who may run into the path of the mower.
- Do not allow children under the age of 14 to operate this mower. Children who are 14 years of age and older must read and understand the operating instructions and safety rules in this manual, and must be trained and supervised by a parent.

SERVICE

- When servicing the mower, use only replacement parts that are listed in this manual. The use of parts that do not meet the original equipment specifications may lead to improper performance, and may compromise safety.
- Before cleaning, repairing, or inspecting, verify that the blade and all moving parts have come to a complete stop. In order to prevent accidental start-ups, disconnect the power cord when the mower is not in use.
- Follow the instructions for lubricating and changing accessories.
- Inspect the lawn mower's power cord and extension cords regularly, and replace them immediately if they are damaged. In order to obtain replacement parts, call the toll-free helpline, at 1-888-909-6757.

SAFETY INFORMATION

- Keep the handles dry, clean, and free of oil and grease.
- In order to reduce the risk of fire, keep the motor free of grass, leaves, and debris build-up.
- Check the blade and the motor mounting bolts for proper tightness frequently. Visually inspect blade for damage (e.g., bent, cracked, or worn).
- For best and safest performance, maintain the mower with care. Keep the mower blade sharp and clean. Mower blades are sharp, and can cut. Wrap the blades or wear gloves, and use extra caution when servicing.
- Keep all nuts, bolts, and screws tight in order to be sure that the mower is in safe working condition.
- Do not tamper with safety devices. Check them regularly for proper operation.
- After striking a foreign object, stop the motor and disconnect the power cord. Thoroughly inspect the mower for any damage. Repair any damage before operating the mower.
- The grass catcher components, discharge cover, and trail shield are subject to wear and damage, which could expose moving parts or allow objects to be thrown. As a safety precaution, check the components frequently and immediately replace any parts that show signs of wear, or that are cracked or broken. Use original equipment manufacturer's (OEM) parts only, as listed in this manual.
- When it is not in use, store the mower indoors in a dry area, locked up or out of the reach of children.

DOUBLE INSULATED LAWN MOWER

Double insulation eliminates the need for the usual three-wire grounded power cord and grounded power supply system. Wherever there is electric current in the mower, there are two complete sets of insulation to protect the user. All exposed metal parts are isolated from the internal metal motor components by protecting insulation.

▲ I M P O R T A N T

Servicing a lawn mower with double insulation requires extreme care and knowledge of the system, and should only be performed by a qualified service technician. If repairs are required, call the toll-free helpline, at 1-888-909-6757. Always use original factory replacement parts when servicing.

▲ W A R N I N G

IT IS YOUR RESPONSIBILITY!

To restrict the use of this mower to people who have read and understand the warnings and instructions that appear in this manual and on the mower and who will follow them.

SAFETY INFORMATION

Slope gauge

- Mow across the face of a slope and never up and down. Exercise extreme caution when changing direction on a slope.
- Watch for holes, ruts, rocks, hidden objects, or bumps that may cause a slip or a trip. Tall grass can hide obstacles.
- Always be sure of your footing. If you feel like you are losing your balance, release the bail switch immediately. The blade will stop rotating within 3 seconds.
- Do not mow near drop-offs, ditches, or embankments, because you could lose your footing or balance.
- Do not mow a slope that has an angle of greater than 15°, as determined using the slope gauge.
- Do not mow wet or damp grass. Unstable footing can cause slipping.

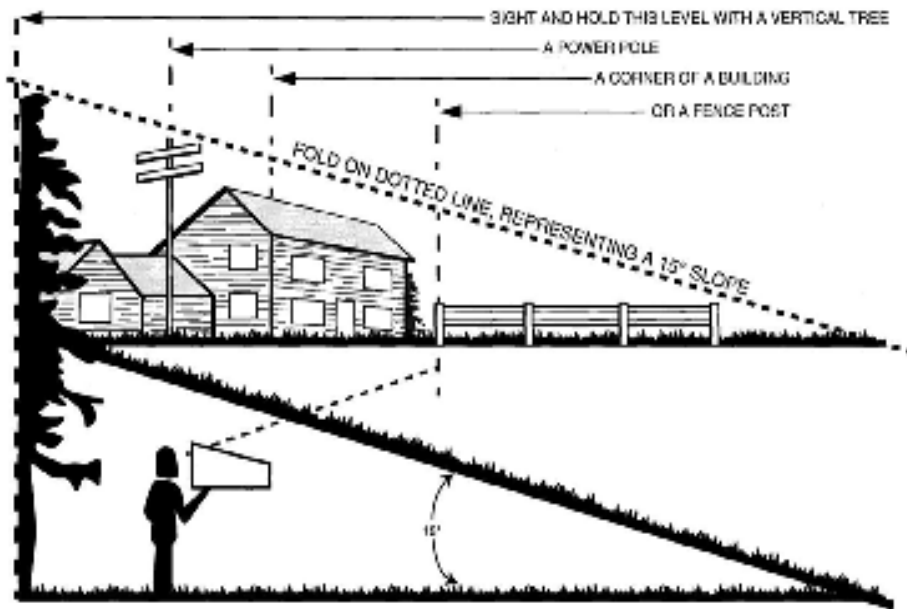

▲ WARNING

Do not mow a slope that has an angle greater than 15° (a rise of approximately 2 1/2' [0.75 m] every 10' [3 m]). Mow across the face of a slope, and never up and down.

SAVE THESE INSTRUCTIONS

ELECTRICAL

⚠ WARNING

The double insulated system is intended to protect the user from shock resulting from a break in the tool's internal insulation. Observe all normal safety precautions to avoid electrical shock.

ELECTRICAL CONNECTION

This product has a precision-built electric motor. It should be connected to a power supply that is 120 V, AC only (normal household current), 60 Hz. Do not operate this product on direct current (DC). A substantial voltage drop will cause a loss of power and the motor will overheat. If the product does not operate when plugged into an outlet, double-check the power supply.

EXTENSION CORDS

When using a power tool at a considerable distance from a power source, be sure to use an extension cord that has the capacity to handle the current the product will draw. An undersized cord will cause a drop in line voltage, resulting in overheating and loss of power. Use the chart to determine the minimum wire size required in an extension cord. Only round jacketed cords listed by Underwriter's Laboratories (UL) should be used.

When working outdoors with a product, use an extension cord that is designed for outside use. This type of cord is designated with "W-A" or "W" on the cord's jacket.

Before using any extension cord, inspect it for loose or exposed wires and cut or worn insulation.

A proper extension cord is available at an authorized service center.

It is possible to tie the extension cord and power cord in a knot to prevent them from becoming disconnected during use. Make the knot as shown in the figure, then connect the plug end of the power cord into the receptacle end of the extension cord. This method can also be used to tie two extension cords together.

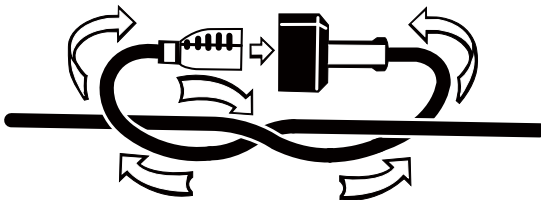

MINIMUM GAUGE FOR EXTENSION CORDS (AWG)

(WHEN USING 120 V ONLY)

Amp Rating		Total Length of Cord in Feet (meters)			
More Than	Not More Than	25' (7.6 m)	50' (15 m)	100' (30.4 m)	150' (45.7 m)
0	6	18	16	16	14
6	10	18	16	14	12
10	12	16	16	14	12
12	16	14	12	Not Recommended	

ELECTRICAL











Keep the extension cord clear of the working area. Position the cord so that it will not get caught on lumber, tools, or other obstructions while you are working with a power tool. Failure to do so can result in serious personal injury.

Check extension cords before each use. If damaged replace immediately. Never use the product with a damaged cord since touching the damaged area could cause electrical shock resulting in serious injury.

SAVE THESE INSTRUCTIONS



SYMBOLS

Some of the following symbols may be used on this product. Please study them and learn their meaning. Proper interpretation of these symbols will allow you to operate the product better and safer.

SYMBOL	NAME	DESIGNATION/EXPLANATION
V	Volts	Voltage
A	Amperes	Current
Hz	Hertz	Frequency (cycles per second)
W	Watts	Power
min	Minutes	Time
~	Alternating Current	Type of current
—	Direct Current	Type or a characteristic of current
n_0	No Load Speed	Rational speed, at no load
	Class II Construction	Double-insulated construction
/min	Per Minute	Revolutions, strokes, surface speed, orbits etc., per minute
	Safety Alert	Precautions that involve your safety.
	Wet Conditions Alert	Do not expose to rain or use in damp locations
	Read The Operator's Manual	To reduce the risk of injury user must read and understand operator's manual before using this product.
	Wear eye and hearing protection	Wear eye and hearing protection when operating this product.
	Keep Hands and Feet Away	Keep hands and feet away from blade and cutting area.
	No Reach	Do not reach hands or feet under mower deck.
	No Slope	Do not operate on inclines greater than 15°. Mow across the face of slopes, never up and down.
	Keep Bystanders Away	Keep all bystanders at least 100 ft. (30 m) away.
	Ricochet	Pay attention that bystanders are not injured through foreign objects thrown from the mower.

SYMBOLS

The following signal words and meanings are intended to explain the levels of risk associated with this product.

SYMBOL	SIGNAL	MEANING
	DANGER	Indicates an imminently hazardous situation, which, if not avoided, will result in death or serious injury.
	WARNING	Indicates a potentially hazardous situation, which, if not avoided, could result in death or serious injury.
	CAUTION	Indicates a potentially hazardous situation, which, if not avoided, may result in minor or moderate injury.
	CAUTION	(Without Safety Alert Symbol) Indicates a situation that may result in property damage.

SERVICE

Servicing requires extreme care and knowledge and should be performed only by a qualified service technician. For service we suggest you return the product to your nearest **AUTHORIZED SERVICE CENTER** for repair. When servicing, use only identical replacement parts.

WARNING

To avoid serious personal injury, do not attempt to use this product until you have read this Owner's Manual thoroughly and understand it completely. If you do not understand the warnings and instructions in this Owner's Manual, do not use this product. Call the Toll-free Helpline (1-888-909-6757) for assistance.

WARNING



The operation of any power tool can result in foreign objects being thrown into your eyes, which can result in severe eye damage. Before beginning power tool operation, always wear safety goggles or safety glasses with side shields and when needed, a full face shield. We recommend Wide Vision Safety Mask for use over eyeglasses or standard safety glasses with side shields. Always use eye protection which is marked to comply with ANSI Z87.1.

WARNING (PROPOSITION 65)

Some dust created by power sanding, sawing, grinding, drilling and other construction activities contains chemicals known to the state of California to cause cancer, birth defects or other reproductive harm. Some examples of these chemicals are:

- Lead from lead-based paints,
- Crystalline silica from bricks and cement and other masonry products, and
- Arsenic and chromium from chemically-treated lumber.

Your risk from these exposures varies, depending on how often you do this type of work. To reduce your exposure to these chemical: work in a well ventilated area, and work with approved safety equipment, such as those dust masks that are specially designed to filter out microscopic particles.

KNOW YOUR LAWN MOWER

Read this operator's manual and safety rules before operating your lawn mower. Compare the illustration in Figure 1 to your lawn mower in order to familiarize yourself with the location of various controls and adjustments. Save this manual for future reference.

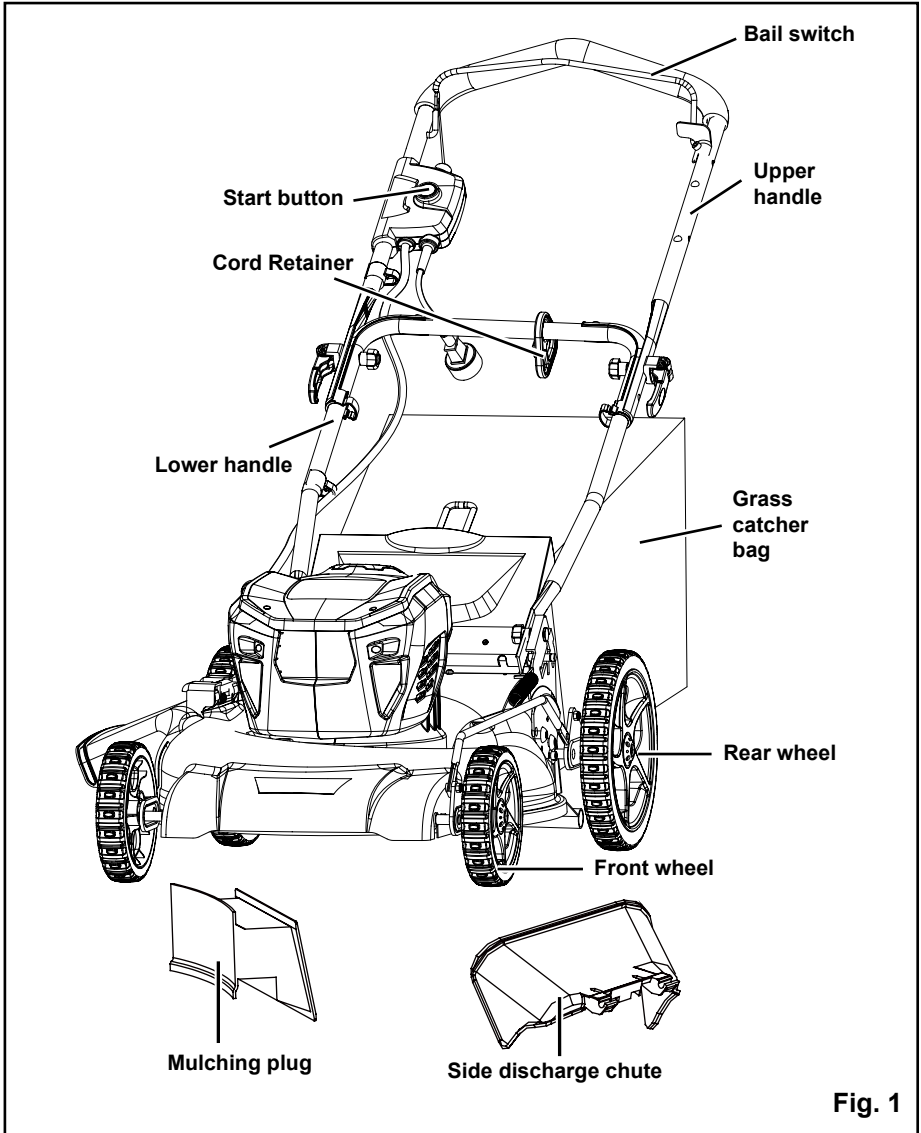

Fig. 1

ASSEMBLY INSTRUCTIONS

UNPACKING

- Carefully remove the product and any accessories from the box. Make sure that all items listed in the packing list are included.
- Inspect the product carefully to make sure no breakage or damage occurred during shipping.
- Do not discard the packing material until you have carefully inspected and satisfactorily operated the product.
- If any parts are damaged or missing, please call 1-888-909-6757 for assistance.

PACKING LIST

- Lawn mower
- Mulching plug
- Side discharge chute
- Grass catcher bag
- Owner's Manual

▲ W A R N I N G

If any parts are damaged or missing do not operate this product until the parts are replaced. Using a product with damaged or missing parts could result in serious personal injury.

▲ W A R N I N G

Do not attempt to modify this product or create accessories not recommended for use with this product. Any such alteration or modification is misuse and could result in a hazardous condition leading to possible serious personal injury.

▲ W A R N I N G

Do not connect from supply circuit until assembly is complete and you are ready to mow. Failure to comply could result in accidental starting and possible serious personal injury.

▲ W A R N I N G

To prevent accidental starting that could cause serious personal injury, always disconnect from supply circuit when assembling parts.

▲ W A R N I N G

Never operate the mower without the proper safety devices in place and working. Never operate the mower with damaged safety devices. Operation of this product with damaged or missing parts could result in serious personal injury.

ASSEMBLY INSTRUCTIONS

UNFOLDING AND ADJUSTING HANDLE (See Figure 2)

- Pull up and back on the upper handle to raise the handle into operating position. Make certain the handles snap into place securely.
- Tighten the upper handle with the cam locks on both sides.
- Tighten the lower handle with the handle knobs on both sides.

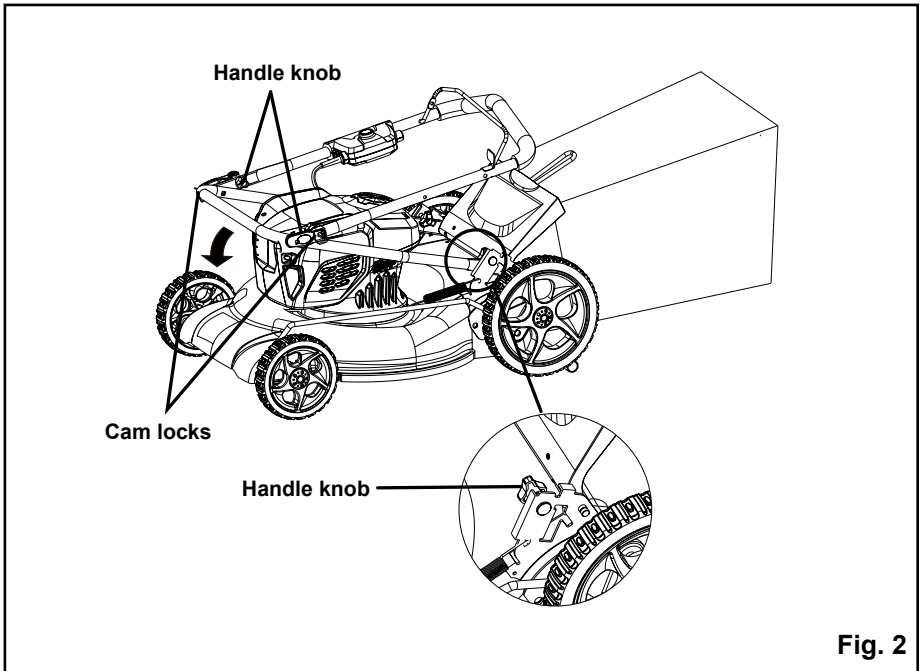

Fig. 2

ASSEMBLY INSTRUCTIONS

INSTALLING THE GRASS CATCHER BAG (See Figure 3)

- Lift the rear discharge cover (1).
- While holding the rear cover up, place the hanger hooks (2) of the grass catcher bag into the opening on the rear cover in order to allow the hanger hooks to attach to the rod (3) that secures the rear cover.

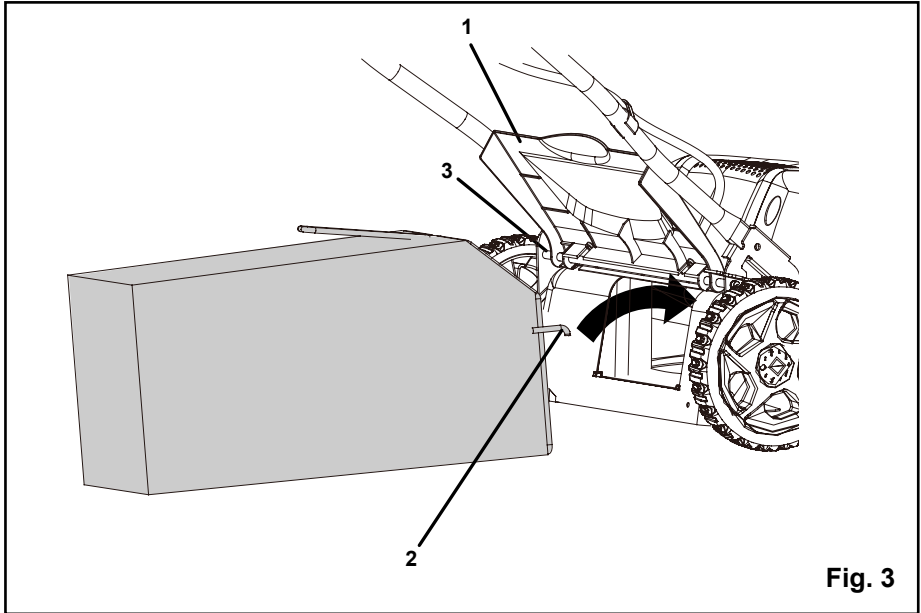

Fig. 3

ASSEMBLY INSTRUCTIONS

INSTALLING THE MULCHING PLUG (See Figure 4)

- To remove the mulching plug, lift the rear discharge door (1).
- Grasp the handle (2) of the mulching plug. Using this handle, lift and pull the mulch plug out.
- The mulching plug is inserted at an angle, so it requires some force to remove it.
- The mulching plug must be removed in order to install the grass catcher bag.
- The mulching plug must be re-installed when the grass catcher bag is removed.

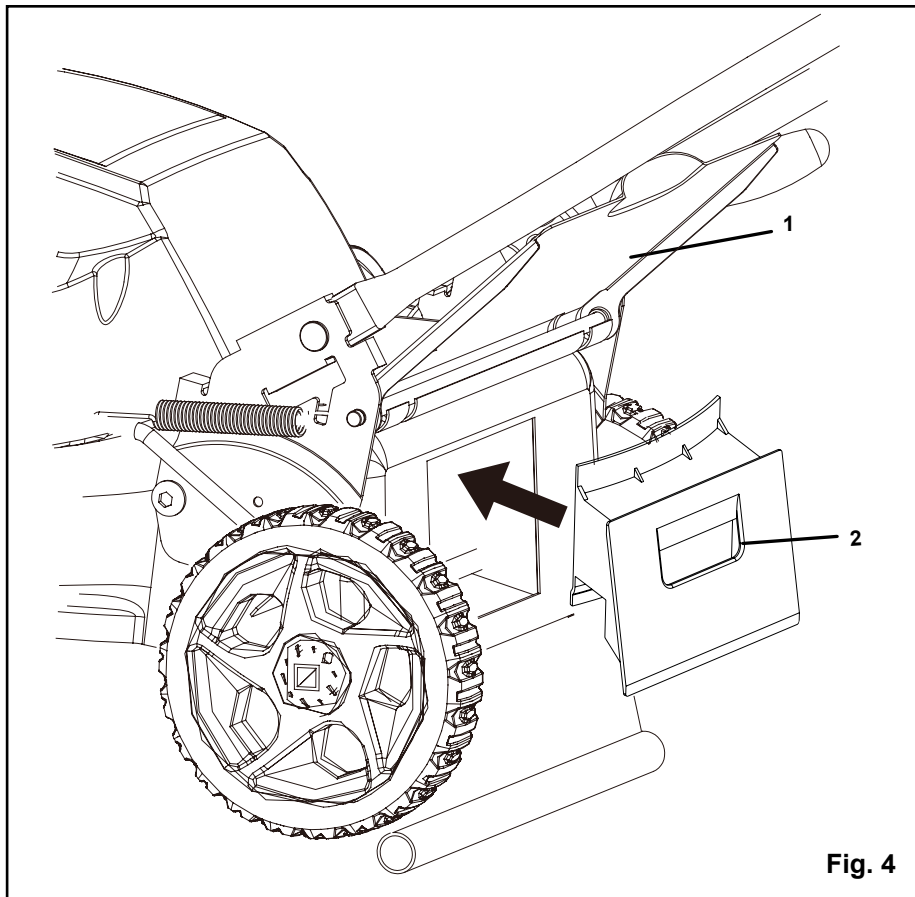

Fig. 4

ASSEMBLY INSTRUCTIONS

INSTALLING SIDE DISCHARGE CHUTE (See Figure 5)

- Lift the side discharge cover (1).
- Align the grooves on the deflector (2) with the pins on the underside of the cover.
- Lower the deflector until the hooks on the mower deck are secured in the openings in the deflector.
- Release the deflector and cover.

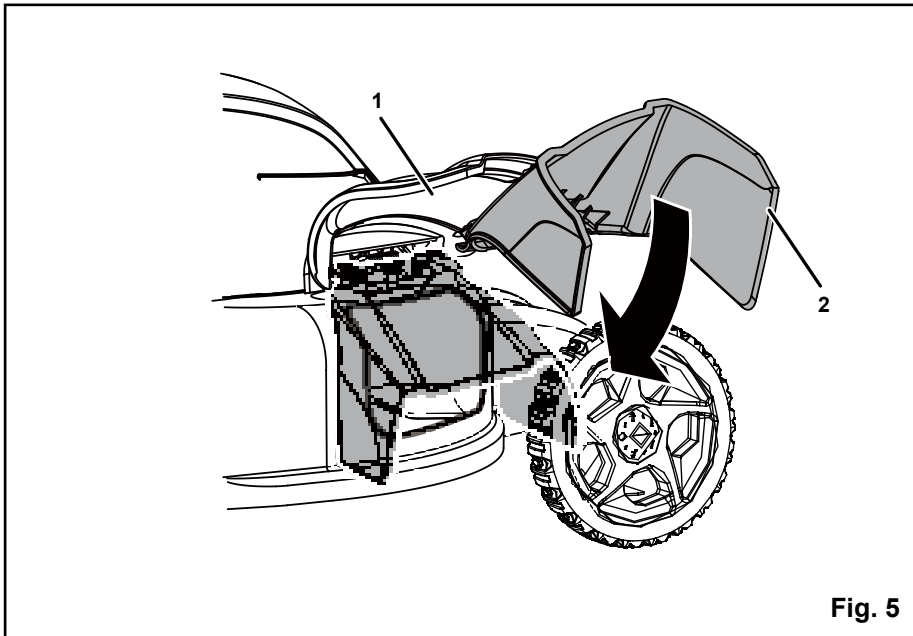

Fig. 5

OPERATING YOUR LAWN MOWER

STARTING/STOPPING THE MOWER (See Figure 6)

To start the motor:

- Plug the mower into an approved outdoor extension cord.
- Press and hold the start button (1).
- Pull the bail switch (2) upward to the handle to start the mower and release the button (1).

To stop the motor:

- Release the bail switch.

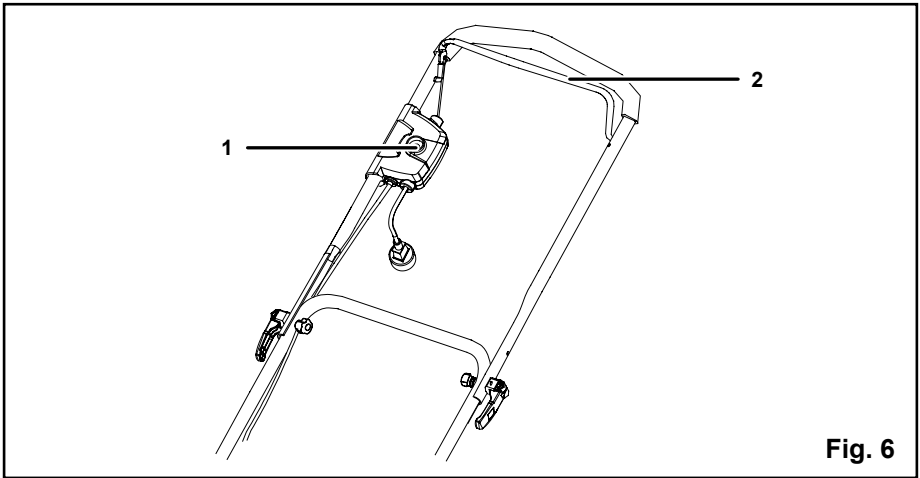

▲ CAUTION

Do not attempt to override the operation of the start button or bail lever.

▲ WARNING

The operation of any mower can result in foreign objects being thrown into the eyes, which can cause severe eye damage. Always wear safety glasses while operating the mower and while performing any adjustments or repairs.

▲ WARNING

Ensure that other people and pets remain at least 100' (30 m) away when the mower is in use.

INSPECT THE CUTTING AREA.

Remove all stones, sticks, wire, bones, and other debris that might be thrown by the rotating blades.

OPERATING YOUR LAWN MOWER

CUTTING HEIGHT ADJUSTMENT (See Figure 7)

When shipped, the wheels on the mower are set at the lowest cutting position. Before using the mower for the first time, raise the cutting position to the height best suited for your lawn. The average lawn should be between 1 1/2" to 2" (3.8 to 5 cm) during cool months and between 2" and 3 1/2" (5 cm to 8.3 cm) during hot months.

To adjust the blade height:

- To raise the blade height, grasp the height adjustment lever (1) and move it toward the back of the mower.
- To lower the blade height, grasp the height adjustment lever (1) and move it toward the front of the mower.

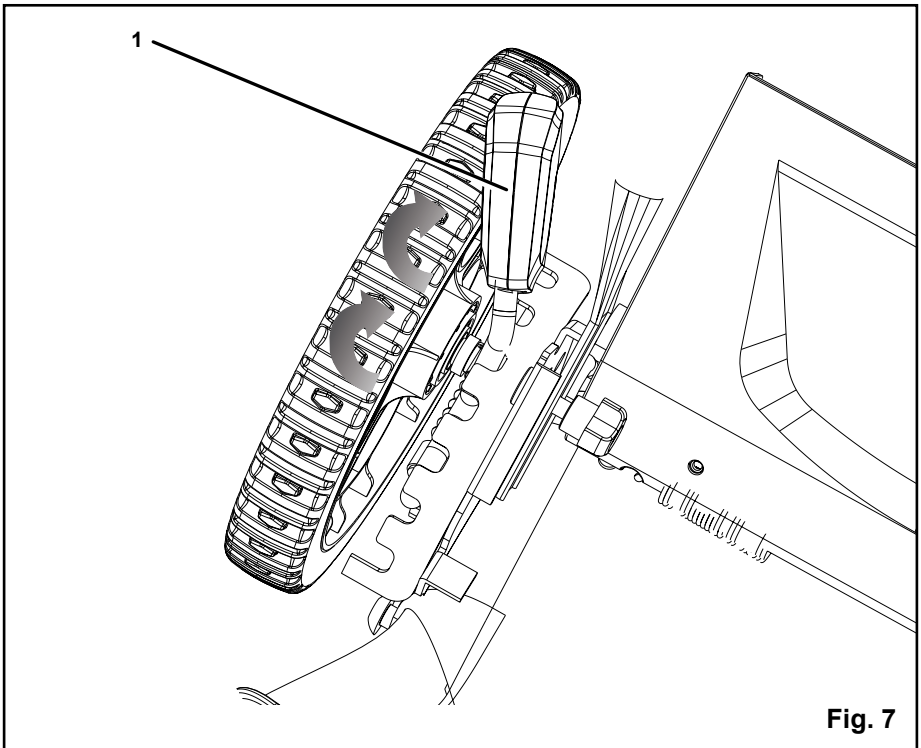

OPERATING YOUR LAWN MOWER

USING THE CORD RETAINER (See Figure 8)

This lawn mower is equipped with a cord retainer in order to prevent the extension cord from disconnecting from the power cord while the mower is in use. The cord retainer hangs from the cord guide bar.

NOTE: Do not plug the extension cord into the outlet until it has been connected to the cord retainer and plugged into the mower.

To use the cord retainer:

- Fold the extension cord in order to forming a tight loop near the retainer.
- Push the loop through the bottom hole in the retainer.
- Slide the loop over the retaining clip, and pull down until the cord is secured.

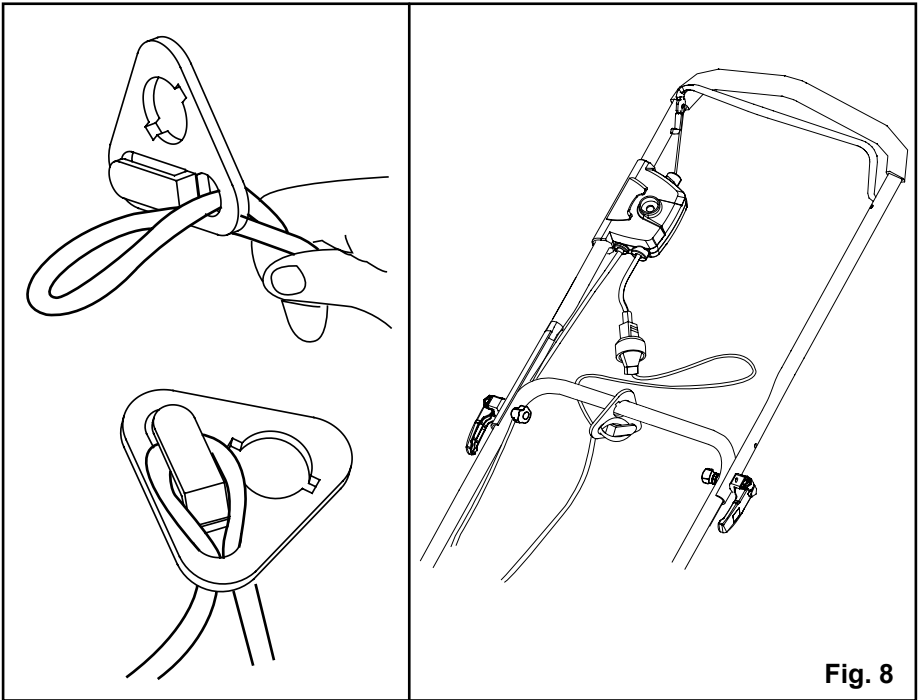

Fig. 8

OPERATING YOUR LAWN MOWER

MOWING THE LAWN

NOTE: A sharp blade will greatly enhance the performance of the mower, especially when cutting high grass. Be sure to check the blade and to sharpen it at least once per year, as described in the Maintenance section.

- Verify that the lawn is free of stones, sticks, wires, and other objects that could damage the blades, the lawn mower, or the motor. These objects could be accidentally thrown by the mower in any direction, and could cause serious personal injury to the operator and to others. In order to prevent electric shocks, do not operate the mower in damp or wet conditions.
- Always start from the point that is closest to the power source where the extension cord is connected.
- Never mow in circles. Travel back and forth across the lawn, starting from the point that is closest to the outlet and moving away from the outlet so that the cord lies behind the mower, in the cut portion of the lawn, and out of the way.
- Do not allow the extension cord to wrap around trees, shrubs, or other obstacles. When picking up the extension cord, wind the cord in a series of equal loops in order to prevent it from tangling.
- When cutting heavy grass, reduce walking speed in order to allow for a more effective cut and a proper discharge of the clippings. For a healthy lawn, always cut off one-third or less of the total length of the grass. The average lawn should be approximately 1 1/2 to 2" (3.8 to 5 cm) long during cool months, and more than 2" (5 cm) long during hot months. If there is growth, the lawn should be cut in the fall.

MULCHING TIPS

NOTE: INSPECT THE AREA WHERE THE MOWER IS TO BE USED, AND REMOVE ALL STONES, STICKS, WIRE, BONES, AND OTHER DEBRIS THAT MIGHT BE THROWN BY THE ROTATING BLADE.

- Release the switch to turn the mower OFF when crossing any graveled area (stones can be thrown by the blade).
- Set mower to the highest cutting height when mowing on uneven ground or in tall weeds.
- For effective mulching, do not cut wet grass, because it tends to stick to the underside of the deck, preventing proper mulching of grass clippings. New or thick grass may require a narrower cut. The ground speed should be adjusted to the condition of the lawn. If mowing has been delayed and the grass has been allowed to grow longer than 4" (10 cm), mow the lawn twice in order to reduce the grass height to a maximum of 3 1/4" (8.3 cm).
- Walk at a steady pace. Overlap the cutting rows. Do not let the grass get too tall. If the grass gets too long, start at the highest cutting position and work down to the desired cutting height.

▲ W A R N I N G

If you strike a foreign object, stop the motor and disconnect the power cord. Thoroughly inspect the mower for any damage. Repair any damage before operating the mower. Excessive vibration of the mower during operation is an indication of damage. Thoroughly inspect the mower and repair any damage before operating the mower.

OPERATING YOUR LAWN MOWER

EMPTYING THE GRASS CATCHER BAG *(See Figure 9)*

- Release the bail switch to turn the mower off and wait for the blade to come to a complete stop. Unplug the mower.
- Lift the rear chute cover.
- Lift the grass catcher bag by its handle to remove from mower.
- Empty grass clippings.
- Lift the rear chute cover and reinstall the grass catcher bag as described earlier in this manual.

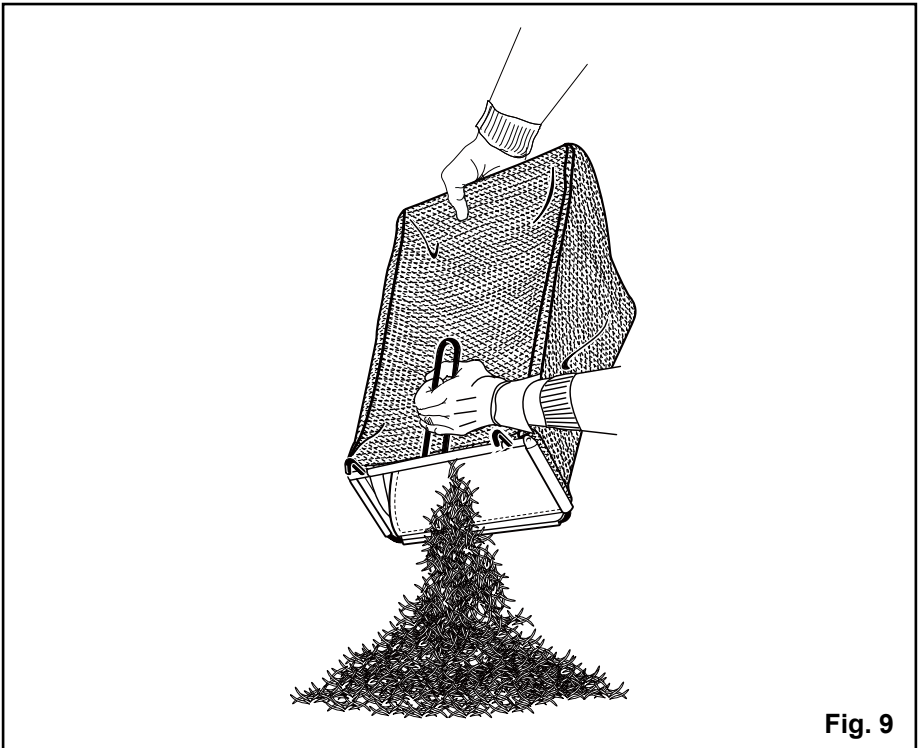

Fig. 9

MAINTENANCE

REPLACING THE CUTTING BLADE (See Figure 10-11)

⚠ WARNING

Always protect your hands by wearing heavy gloves and/or wrapping the cutting edges with rags or other materials when performing any maintenance on the blades.

Use only a GREENWORKS replacement blade.

- Release the bail switch to turn the mower off and wait for the blade to come to a complete stop. Unplug the mower.
- While wearing leather padded gloves, wedge a block of wood between the blade and the mower deck in order to prevent the blade from turning when the nut is being removed.
- Using a wrench or socket, loosen the blade nut (1) and remove the blade (4). Turn the nut "COUNTER-CLOCKWISE" to loosen it and "CLOCKWISE" to tighten it.
- Remove the blade nut (1), the square washer(2), the insulator washer(3), and the blade (4).
- To re-install the blade, position the blade with the cutting edges toward the ground. Assemble the blade nut, the square washer, and the insulator washer as shown. Using a socket or wrench, turn the blade nut "CLOCKWISE" in order to secure the blade.

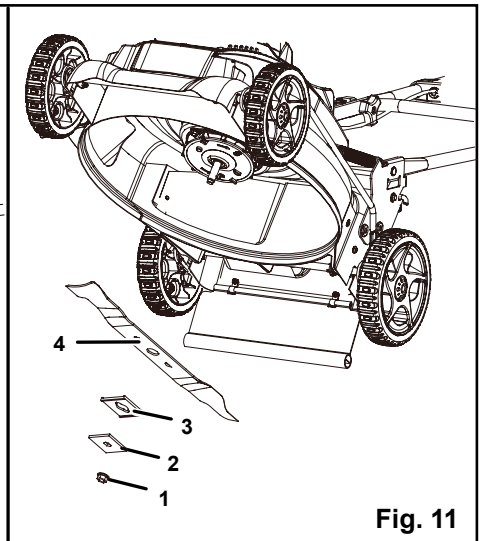
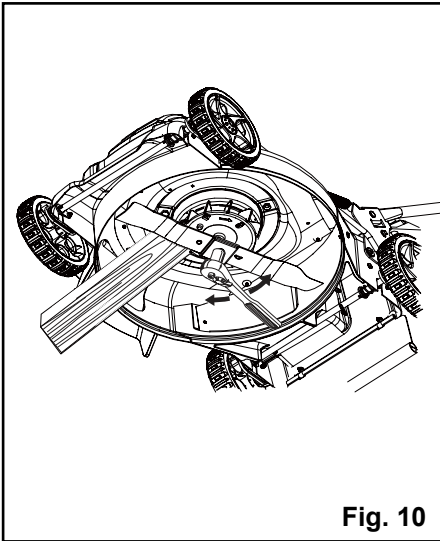

NOTE: Be sure to replace the parts in the exact order in which they were removed. When installing the cutting blade, verify that it is installed with the curved ends pointing toward the mower deck, and not toward the ground. Refer to the schematic drawing on page 27 of this Manual.

MAINTENANCE

CLEANING THE MOWER

⚠ WARNING

To reduce the risk of electric shock, do not expose the mower to water.

The underside of mower deck should be cleaned after each use as grass clippings, leaves, dirt and other debris will accumulate causing rust and corrosion.

- Remove any buildup of grass and leaves on or around the motor cover (do not use water). Wipe the mower clean with a dry cloth occasionally.
- If debris build up on the underside of the unit while in use, stop the motor and disconnect it from the power supply. Tilt the mower forward, or on its side, and scrape it clean with an appropriate tool.

STORING THE MOWER

The following steps should be taken to prepare the lawn mower for storage.

- Make certain the power cord is disconnected.
- Clean mower as instructed in previous section.
- Inspect and replace/sharpen blade, if required. Refer to the Maintenance section.
- Store mower in a dry, clean area. Do not store next to corrosive materials, such as fertilizer and rock salt.
- Wipe extension cord to remove any foreign substances such as oil or stains. Replace extension cord if cut or damaged in any way.
- Wind cord in a series of equal loops to prevent it from tangling.
- Store mower indoors, in a cool, dry place, out of the reach of children. Do not cover lawn mower with a solid plastic sheet. Plastic coverings trap moisture around the mower causing corrosion.

The handle may be folded away completely for storage. (See Figure 2)

- Lift up the cam locks on the sides of the handle to unlock, and fold the upper handle down.
- Loosen the handle knobs, pull outwards on each side of the lower handle, and lift the sides of the lower handle past the edges of the handle mounting brackets. Fold the lower handle forward. Make sure not to bend or kink the power cord.

TROUBLESHOOTING

PROBLEM	POSSIBLE CAUSE	SOLUTION
The handle is not in position.	Carriage bolts are not seated properly.	Adjust the height of the handle and make sure the carriage bolts are seated properly.
	Cam handle is not tightened.	Tighten cam handle.
The mower does not start.	The extension cord is not connected to the mower plug.	Reconnect the cord, and use the cord restraint to keep the cord close to the switch.
	The extension cord is not connected to the power source.	Connect the extension cord to a live 120V AC, 60 HZ AC receptacle.
	The control switch is defective.	Have motor control switch replaced by an authorized service center.
The mower cuts the grass unevenly.	The lawn is rough or uneven.	Check the mowing area.
	The cutting height is not set properly.	Move the wheels to a higher position.
The mower is not mulching properly.	Wet grass clippings are sticking to the underside of the deck.	Wait until the grass dries before mowing.
The mower is hard to push.	The grass is long, or the cutting height is too low.	Raise the cutting height.
	The rear of the mower housing and the blade are dragging in heavy grass.	
The mower vibrates at higher speed.	The motor shaft is bent.	Stop the motor, disconnect the mower from the power source, and inspect it for damage. Repair the mower before restarting. If the vibration persists, call the toll-free helpline, at 1-888-909-6757.
	The blade is unbalanced.	Balance the blade by grinding each cutting edge equally.

REPAIR FOUR-YEAR WARRANTY



GREENWORKS™ hereby warrants this product, to the original purchaser with **proof of purchase**, for a period of four (4) years against defects in materials, parts or workmanship. GREENWORKS™, at its own discretion will repair or replace any and all parts found to be defective, through normal use, free of charge to the customer. This warranty is valid only for units which have been used for personal use that have not been hired or rented for industrial/commercial use, and that have been maintained in accordance with the instructions in the owners' manual supplied with the product from new.

ITEMS NOT COVERED BY WARRANTY:

1. Any part that has become inoperative due to misuse, commercial use, abuse, neglect, accident, improper maintenance, or alteration; or
2. The unit, if it has not been operated and/or maintained in accordance with the owner's manual; or
3. Normal wear, except as noted below;
4. Routine maintenance items such as lubricants, blade sharpening;
5. Normal deterioration of the exterior finish due to use or exposure.

GREENWORKS HELPLINE (1 888 90WORKS):

Warranty service is available by calling our toll-free helpline, at **1 888 909 6757 (1 888 90WORKS)**.

TRANSPORTATION CHARGES:

Transportation charges for the movement of any power equipment unit or attachment are the responsibility of the purchaser. It is the purchaser's responsibility to pay transportation charges for any part submitted for replacement under this warranty unless such return is requested in writing by GREENWORKS.

EXPLODED VIEW

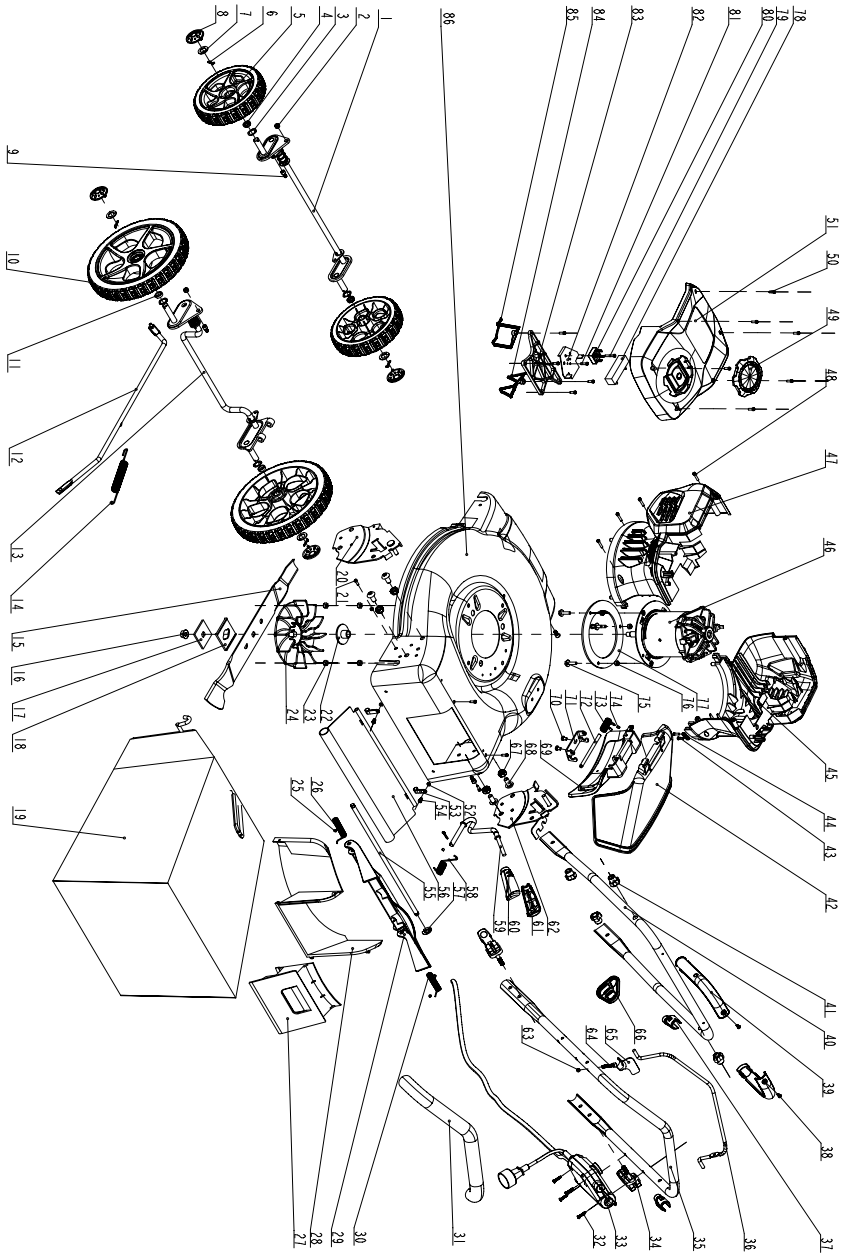

PARTS LIST

ITEM NO.	PART NO.	DESCRIPTION	QTY
1	333071161	Front wheel axle	1
2	3220537	Self-lock nut M6	2
3	3330384	Wave-shaped ring	4
4	3320639	Rubber wheel washer	2
5	31102488-5	7" wheel	2
6	3290135	Split pin	5
7	3220898	Washer	4
8	34106488-5	Wheel cover	4
9	322011163	Screws	4
10	31103488A	10" wheel	2
11	3320237	Rubber wheel washer B	2
12	33303227-7	Link bar	1
13	31102222	Rear wheel axle	1
14	3340137-2	Spring	1
15	33313250-2	Blade	1
16	3221037A	Nut M10x1.25	1
17	3331435A	Square block	1
18	3410535	Blade insulator	1
19	311082325	Catcher bag assembly	1
20	33302222-1	Height adjustment bracket (left)	1
21	32201235D	Screw M6x8	4
22	3320238A	Spindle bushing	1
23	32208261	Nut	4
24	3410237A	Fan	1
25	3420436	Spring cover	3
26	33304235	Rear cover spring (left)	1
27	34104236	Mulching plug	1
28	34106236	Rear baffle	1
29	34103236-5	Rear cover	1
30	33302235	Rear cover spring (right)	1

PARTS LIST

ITEM NO.	PART NO.	DESCRIPTION	QTY
31	34135486	Sponge tube	1
32	32204113D	Screw	4
33	311032323	Switch box assembly	1
34	31102467D	Quick release fastener	2
35	333022325	Upper handle	1
36	33305469D	Power lever	1
37	341081165	Cord retainer	2
38	32205590	Screw	2
39	341062325	Isolation sleeve	2
40	333032325	Lower handle	1
41	34106467-1	Handle knob	4
42	3410438-3	Side discharge chute	1
43	3220246D	Screw	2
44	3411435	Line pressing board	1
45	341031576A	Right main house	1
46	3610138-1	Motor	1
47	341042325	Left main house	1
48	322081163	Screw	4
49	341071576	Decorative cover	1
50	32207110D	Screw	10
51	341022325	Upper cover	1
52	3221237	Self-lock nut M4	2
53	333061161A	Cord Clip	2
54	322061163	Screw	2
55	3320138-1	Rear cover rod	1
56	34127229	Rear shield	1
57	3290506	Clip washer	1
58	33401222	Spring	1
59	333021161	Height adjustmnet handle welding component	1
60	341211179G	Left housing of handle	1

CONTENTS

ITEM NO.	PART NO.	DESCRIPTION	QTY
61	341221179G	Right housing of handle	1
62	33305222-1	Height adjustment bracket (right)	1
63	3220439	Self-lock nut M5	5
64	32208234A	Bolt	1
65	33323250-1	Limit piece	1
66	34120227	Cord retainer	1
67	3220737	Nut	4
68	3221637D	Screw	4
69	3410338-4	Side discharge cover	1
70	3220136	Screw	2
71	3330637A	Side discharge bracket	1
72	3320338A	Side discharge axle	1
73	3340237-1	Spring	1
74	3420207	Rubber bushing	2
75	32205227	Bolt	3
76	3220537	Self-lock nut M6	3
77	34203227	Motor rubber pad	1
78	369011161	Electric resistance	1
79	3220404D	Screw	1
80	369032329	Conducting bridge	1
81	3220505D	Screw	1
82	33301475	Resistance heat radiator	1
83	341032325	Fixing bracket for radiation fin	1
84	341111576	Right sponge frame	1
85	341101576	Left sponge frame	1
86	333012323	Deck	1



**Greenworks Tools
PO Box 1238
Mooresville, NC 28115**

TOLL-FREE HELPLINE: 1-888-90WORKS (888.909.6757)

Rev: 00 (02-24-2017)

 Printed in China on 100% Recycled Paper



Cortacésped de 20" de 12A con Cable MO12B00

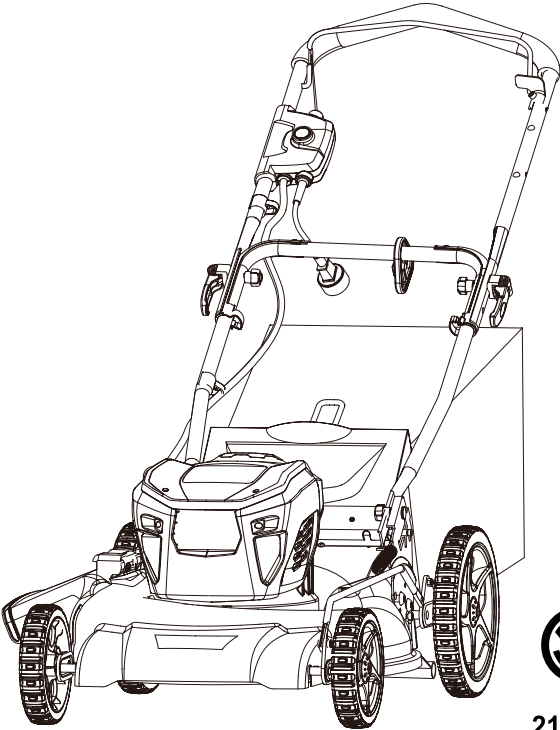

US
218549



Manual del Propietario

LÍNEA DE AYUDA GRATUITA: 1-888-90WORKS (888.909.6757)

www.GreenWorksTools.com



Antes de hacer funcionar esta herramienta, lea cuidadosamente todas las reglas de seguridad y las instrucciones.

ÍNDICE

Índice	2
Especificaciones del producto	2
Información sobre seguridad	8
Información eléctrica	9
Símbolos	10
Conozca su podadora	12
Armado	13
Funcionamiento	18
Mantenimiento	23
Corrección de problemas	25
Garantía	26
Vista desarrollada	27
Lista de piezas	28

ESPECIFICACIONES DEL PRODUCTO

CORTACÉSPED DE 20" DE 12A CON CABLE

Motor	120 V AC, 60 Hz, 12 A
Velocidad sin carga	3600 RPM
Ajustes de altura	1 2/5 - 3 3/4 pulg. (35 y 95 mm)
Funciones 3-en-1:triturado de compuesto orgánico,almacenaje trasero,descarga lateral	
Peso de la unidad	53.1 lbs (24.1 kg)



INFORMACIÓN DE SEGURIDAD

FUNCIONAMIENTO GENERAL

ADVERTENCIA: cuando se utiliza maquina de cortadoras de césped, las precauciones básicas de seguridad siempre debe ser seguido para reducir el riesgo de incendio, descarga eléctrica, y lesiones personales, entre ellas las siguientes:

LEA TODAS LAS INSTRUCCIONES CUIDADOSAMENTE

- Lea atentamente todas las instrucciones en la podadora y este manual antes de intentar ensamblar y usar la podadora. Guarde el manual en un lugar seguro y consúltelo regularmente en el futuro.
- Familiarícese con todos los controles y su correcto funcionamiento. Sepa cómo detener la podadora y desactivar la alimentación ante una emergencia.
- No permita que niños menores de 14 años usen esta podadora. Los niños de 14 años o más deben leer y comprender las instrucciones de funcionamiento y las normas de seguridad en este manual, además de ser entrenados y supervisados por sus padres.
- No deje que nadie opere la podadora antes de leer y comprender las instrucciones.
- Para evitar el contacto con la cuchilla o lesiones ocasionadas por un objeto lanzado, permanezca en la zona de operación detrás de la podadora y mantenga tanto a niños como transeúntes a al menos 30 m (100 pies) de distancia si está funcionando. Detenga el motor de inmediato si alguien entra en el área de poda.
- Inspeccione minuciosamente el área donde se utilizará la podadora. Elimine piedras, palos, cables, juguetes y otros objetos con los que alguien se pueda tropezar o que la cuchilla pueda lanzar. Los objetos que lance la podadora pueden ocasionar lesiones personales graves.
- Establezca su patrón de poda de tal manera que evite descargar material del lado de calles, aceras, transeúntes, etc. No descargue material contra una pared u obstrucción. Esto podría hacer que el material descargado rebote en el operador.
- Siempre use protección ocular adecuada que cumple con la norma ANSI Z87.1 para protegerse lo ojos cuando esté usando la podadora o realizando algún ajuste o reparación. Los objetos lanzados por la podadora que robotan pueden ocasionar lesiones oculares graves.
- Siempre utilice una máscara facial o una máscara para polvo si usa la podadora en condiciones de polvo.
- Use la ropa adecuada. No use ropa holgada ni joyas que puedan quedar atrapadas en las piezas en movimiento. Se recomienda el uso de guantes de protección y calzado de seguridad.
- Utilice extensiones eléctricas para el exterior etiquetadas como W-A, W, SW-A, SOW-A, STW-A, STOW-A, SJW-A, SJTW-A, o SJTOW-A. Estas extensiones están calificadas para su uso en exteriores y reducen el riesgo de descarga eléctrica.
- Corden para extensión: Asegúrese de que el cordón para extensión se encuentre en buenas condiciones, que sea de un calibre lo suficientemente grueso como para llevar la corriente que su podadora necesita y que esté polarizado (una de las aspas del tomacorriente debe ser más ancha que la otra).
- Para reducir el riesgo de descarga eléctrica, este electrodoméstico posee un enchufe polarizado (una clavija es más ancha que la otra) y requiere el uso de una extensión eléctrica polarizada. El enchufe del artefacto encaja en una extensión eléctrica polarizada de una sola manera. Si el enchufe no encaja completamente en la extensión eléctrica, inviértalo.

INFORMACIÓN DE SEGURIDAD

Si el enchufe aún no encaja, adquiera una extensión eléctrica polarizado adecuada. Una extensión eléctrica polarizada puede requerir el uso de un tomacorriente de pared polarizado. El enchufe encajará en el tomacorriente de pared polarizado de una sola manera. Si el enchufe no encaja por completo en el tomacorriente de pared, invértalo. Si el enchufe aún no encaja, comuníquese con un electricista calificado para que instale un tomacorriente de pared adecuado. No cambie el enchufe, el receptáculo de la extensión eléctrica ni su enchufe de ninguna manera.

- Circuito eléctrico: Esta podadora está diseñada para operar en circuitos de 15 amperios. Si es difícil arrancar la podadora cuando está conectada a un circuito con un fusible o cortacircuitos estándar de 15 A, llame a la línea telefónica gratis para ayuda (1-888-909-6757). No use fusibles o cortacircuitos con una clasificación mayor que la especificada para su circuito particular.
- No abuse del cordón tirando de él al transportar la podadora ni desenchufando ésta última tirando del cordón. Mantenga el cordón alejado del calor, aceite y bordes filosos.
- Muchas lesiones ocurren como resultado de pasar la podadora sobre los pies durante una caída provocada por resbalones o tropiezos. No use la podadora con pies descalzos o si lleva sandalias o zapatos livianos (de lona, por ejemplo). No se sostenga de la podadora si se está cayendo. Suelte la manija inmediatamente.
- Nunca tire hacia usted la podadora mientras camina. Si debe retroceder la podadora para evitar una pared u obstáculo, mire primero abajo y atrás para evitar tropezarse y luego siga estos pasos:
 - Aléjese de la podadora hasta quedar con sus brazos completamente extendidos.
 - Asegúrese de estar bien equilibrado.
 - Jale la podadora lentamente hacia usted.
 - Repetir estos pasos si es necesario.
- No use la podadora en tareas diferentes para la que fue diseñada. No fuerce la podadora.
- No use la podadora bajo los efectos del alcohol o de drogas.
- Manténgase alerta. No use la podadora si está cansado. Preste atención a sus acciones.
- No ponga las manos ni los pies cerca de piezas rotatorias o debajo de la plataforma de corte. El contacto con las cuchillas puede producir la amputación de manos y pies.
- No intente ajustar las ruedas o la altura de corte con el motor en funcionamiento.
- Evite condiciones peligrosas. No use la máquina bajo la lluvia ni en césped mojado o húmedo.
- Corte el césped sólo con luz de día o una buena luz artificial. No apresure el trabajo de poda.
- Detenga la cuchilla cuando cruce entradas de gravilla, senderos o caminos.
- Si la máquina comienza a vibrar excesivamente, detenga el motor y busque la causa de inmediato. La vibración es generalmente una señal de que el cortacésped no funciona correctamente o necesita reparación.
- Apague el motor y espere a que la cuchilla se detenga completamente antes de retirar la guarda para recortes de césped o desobstruir el conducto. La cuchilla continúa girando por unos minutos después de que el motor se ha apagado. No coloque una parte del cuerpo en el área de la cuchilla hasta estar seguro de que ha dejado de girar.
- No use la podadora sin las protecciones apropiadas, cubierta de descarga, colector de césped, control del motor y la cuchilla u otros dispositivos de seguridad en su lugar y en

INFORMACIÓN DE SEGURIDAD

funcionamiento. No use la podadora si los dispositivos de seguridad están dañados ya que esto puede ocasionar lesiones.

- Para reducir el riesgo de daños a personas, no use sin el colector de césped o las protecciones colocadas.
- No utilice nunca el cortacésped sin los dispositivos de seguridad adecuados en su lugar y en perfectas condiciones.
- Para reducir el riesgo de lesiones, compruebe con regularidad el conjunto de recepción y sustitúyalo con piezas recomendadas si hay señales de uso o deterioro. Cualquier conjunto de reemplazo debe ser revisado para cumplimiento de las recomendaciones o especificaciones del fabricante original.
- No realice sobreesfuerzos – sitúese en una superficie nivelada y mantenga el equilibrio en todo momento.
- Desconecte el Cortacésped - Desconecte el cortacésped de la red eléctrica cuando no esté en uso, antes del servicio, al cambiar accesorios como cuchillas, y similares.
- Si la máquina golpea un objeto extraño, siga estos pasos:
 - Pare el cortacésped. Suelte el interruptor.
 - Desenchufe el cable eléctrico.
 - Verifique si hay algún daño.
 - Repare cualquier daño antes de volver a poner en funcionamiento y utilizar el cortacésped.
- Utilice solamente cuchillas de recambio originales.
- Guardar en un lugar interior y no exponerlo a la lluvia ni al agua. Tampoco debe exponerse a la luz directa del sol.

⚠ A D V E R T E N C I A

Para reducir en lo posible los riesgos de provocar daños o crear situaciones de peligro, nunca limpie la herramienta con una hidrolimpiadora o bajo el chorro de una manguera.

SEGURIDAD DE LOS NIÑOS

Pueden ocurrir accidentes trágicos si el operador no está atento a la presencia de niños.

- Mantenga a los niños fuera del área de trabajo y bajo estricta vigilancia de un adulto responsable. Esté alerta y apague la podadora si un niño o cualquier otra persona ingresan al área de trabajo. Antes y mientras se está moviendo hacia atrás, mire hacia abajo y atrás y verifique que no haya niños. Tenga extremo cuidado cuando se acerque a esquinas ciegas, entradas de puertas, arbustos, árboles u otros objetos que puedan bloquearle la vista de un niño que pudiera correr hacia la podadora.
- No permita que niños menores de 14 años usen esta podadora. Los niños de 14 años o más deben leer y comprender las instrucciones de funcionamiento y las normas de seguridad en este manual, además de ser entrenados y supervisados por sus padres.

INFORMACIÓN DE SEGURIDAD

REPARACIÓN

- Cuando repare la podadora, utilice únicamente piezas de repuestos disponibles del fabricante. Si se utilizan piezas que no cumplen con las especificaciones del equipo original, es posible que el rendimiento sea inadecuado y se vea comprometida la seguridad.
- Antes de limpiar, reparar o inspeccionar la podadora, verifique que la cuchilla y todas las piezas con movimiento se hayan detenido por completo, y cambie el pasador de seguridad. A fin de evitar arranques accidentales, cambie el pasador de seguridad cuando la podadora no está siendo usada.
- Siga las instrucciones para lubricación y cambio de accesorios.
- Inspeccione a intervalos regulares el cordón de alimentación de la podadora de césped, y el de extensión, replácelos inmediatamente si están dañados. Para obtener repuestos, llame a la línea telefónica gratis para ayuda al 1-888-909-6757.
- Mantenga las manijas secas, limpias y sin aceite ni grasa.
- Para reducir el riesgo de incendio, mantenga el motor libre de acumulaciones de césped, hojas y desechos.
- A menudo, verifique que los pernos de montaje del motor y la cuchilla estén bien ajustados. Inspeccione visualmente si la cuchilla está dañada (es decir, si está doblada, agrietada o desgastada).
- Mantenga la podadora con cuidado para el mejor y más seguro funcionamiento. Mantenga la cuchilla afilada y limpia. Las cuchillas están afiladas y pueden cortar. Envuelva las cuchillas o use guantes. Realice las reparaciones con extremo cuidado.
- Mantenga tuercas, pernos y tornillos ajustados para asegurarse de que el equipo se encuentre en una condición de trabajo segura.
- No manipule los dispositivos de seguridad. Verifique su correcto funcionamiento regularmente.
- Si choca un objeto extraño, detenga el motor y cambie el pasador de seguridad. Inspeccione minuciosamente si la podadora se dañó. Repare los daños antes de usar la podadora.
- Los componentes del receptor de grama, la cubierta para la descarga y la coraza posterior están sujetos a desgaste y daños, lo que podría exponer los elementos móviles o permitir que se lancen objetos. Como medida de precaución, revise los componentes frecuentemente y reemplace inmediatamente cualquier pieza que muestre señales de desgaste o que está rajada o quebrada. Use sólo piezas originales del fabricante, según se lista en este manual.
- Cuando no esté en uso, guarde la podadora en un lugar seco bajo techo, sin la cambie el pasador de seguridad y fuera del alcance de los niños.

PODADORA CON DOBLE AISLAMIENTO

El aislamiento doble elimina la necesidad de los cordones de alimentación de tres aspas conectados a tierra usuales y de los sistemas de suministro de energía conectados a tierra. Siempre que la podadora tiene corriente eléctrica, hay dos juegos de aislamiento completos que protegen al usuario. Todas las piezas metálicas expuestas se encuentran aisladas de los componentes internos de metal del motor mediante aislamiento de protección.

▲ I M P O R T A N T E

Se necesita un cuidado y conocimiento extremos del sistema para dar servicio a la podadora con aislamiento doble y debe ser efectuado solamente por técnicos de servicio calificados. Si es necesario hacer reparaciones, llame a la línea telefónica gratis para ayuda al 1-888-909-6757. Al darle servicio, utilice siempre repuestos originales de fábrica.

INFORMACIÓN DE SEGURIDAD

⚠️ A D V E R T E N C I A

¡ES SU RESPONSABILIDAD! Limitar el uso de esta podadora solamente a personas que han leído y comprendido las advertencias e instrucciones que se presentan en este manual y en la podadora misma, y que están dispuestos a obedecerlas.

MANEJO EN PENDIENTES

- Pude atravesando las pendientes; no hacia arriba ni hacia abajo. Tenga mucha precaución al cambiar de dirección en una pendiente.
- Tenga cuidado con los pozos, surcos, piedras, objetos ocultos o montículos que puedan provocar que se resbale o tropiece. El césped alto puede ocultar obstáculos. Retire todos los objetos como piedras, ramas de árboles, etc., que puedan provocar tropezones o ser lanzados por la cuchilla.
- Siempre asegúrese de su postura. Un resbalón y caída puede provocar lesiones serias. Si siente que está perdiendo el equilibrio, suelte el mango de control del motor/cuchilla inmediatamente. La cuchilla para de girar en 3 segundos.
- No pode el pasto de precipicios, zanjias o terraplenes; podría perder la firmeza de la postura o el equilibrio.
- No pode el césped en pendientes con un ángulo mayor a 15°.
- No pode la grama húmeda o mojada. Un apoyo poco estable podría provocar resbalones.



⚠️ A D V E R T E N C I A

No pode el césped en pendientes con un ángulo mayor a 15° (una elevación de aproximadamente 2-1/2 pies [0.75 metros] cada 10 pies [3 metros]). Pude transversalmente en el frente de una pendiente y nunca arriba abajo.

GUARDAR ESTAS INSTRUCCIONES

INFORMACIÓN ELÉCTRICA

⚠ A D V E R T E N C I A

El sistema de aislamiento doble fue diseñado para proteger al operario contra descargas eléctricas como resultado de una quebradura en el aislamiento interno de la herramienta. Preste atención a todas las medidas de seguridad normales para prevenir descargas eléctricas.

CONEXIÓN ELÉCTRICA

Este producto tiene un motor eléctrico frabricado con precisión. Debe ser conectado a una fuente de energía que sea de 120 voltios, AC únicamente (corriente normal de una casa), 60 Hz. No opere este producto con corriente directa(DC). Una caída sustancial de voltaje causará una pérdida de energía y el motor se recalentará. Si el producto no funciona cuando está conectado a un tomacorriente, verifique de nuevo la fuente de energía.

CABLES DE EXTENSIÓN

Cuando use una herramienta eléctrica a una distancia considerable de una fuente de electricidad, asegúrese de usar un cable de extensión que tenga la capacidad para la cantidad de corriente que el producto utilizará. Un cable de corriente de menor capacidad causará una baja en la línea de voltaje, lo que producirá un recalentamiento y la pérdida de energía. Use la tabla para determinar el tamaño mínimo del alambre necesario en un cable de extensión. Solo se deben usar cables redondos con revestimiento aprobados por Underwriter's Laboratories (UL).

Cuando se trabaja en exteriores con un producto, use un cable de extensión que esté hecho para el uso en exteriores. Este tipo de cable es designado con las letras "W-A" o "W" en el revestimiento del cable.

Antes de usar cualquier cable de extensión, inspecciónelo y asegúrese de que no tenga alambres sueltos o expuestos ni aislamiento cortado o desgastado.

Los cables de extensión apropiados están disponibles en los centros de servicio autorizados.

Es posible amarrar el cable de extensión y el cable de eléctrico en un nudo para evitar que se desconecten durante el uso. Haga el nudo como se muestra en la figura y después conecte el extremo del enchufe del cable en el tomacorriente de la extensión. Este método también puede ser usado para amarrar dos cables de extensión entre ellos.

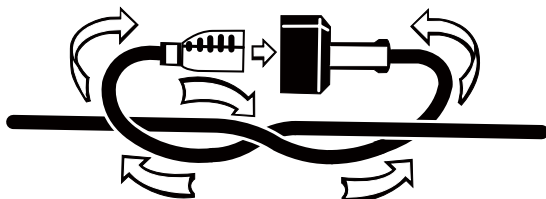

INFORMACIÓN ELÉCTRICA

CALIBRE MÍNIMO DE LOS CORDONES DE EXTENSIÓN (AWG) (CUANDO 120V USANDO SÓLO)

Amperes		Longitud total del cordón en pies (metros)			
Más De	No Más De	25' (7.6 m)	50' (15 m)	100' (30.4 m)	150' (45.7 m)
0	6	18	16	16	14
6	10	18	16	14	12
10	12	16	16	14	12
12	16	14	12	No Recomendado	

Mantenga la extensión alejada del área de trabajo. Coloque el cable de manera que no se enganche en las maderas, herramientas u otras obstrucciones mientras utilice la podadora. El incumplimiento con esta recomendación puede causar lesiones severas.

Revise la extensión antes de cada uso, si está dañada reemplácela de inmediato. Nunca use el producto con un cable de alimentación dañado ya que tocar el área dañada puede causar una descarga eléctrica y causar una lesión grave.

GUARDAR ESTAS INSTRUCCIONES

SÍMBOLOS

Algunos de los siguientes símbolos pueden ser usados en este producto. Obsérvelos y aprenda su significado. Una correcta interpretación de estos símbolos le permitirá utilizar el producto mejor y de una forma más segura.

SÍMBOLO	NAME	DENOMINACIÓN/EXPLICACIÓN
V	Voltios	Voltaje
A	Amperios	Corriente
Hz	Hertz	Frecuencia(ciclos por segundo)
W	Watts	Potencia
min	Minutos	Tiempo
~	Corriente alterna	Tipo de corriente
≡	Corriente continua	Corriente continua
n_0	Velocidad sin carga	Velocidad de giro al no haber carga
	Fabricación Clase II	Fabricación con doble aislamiento
/min	Por minuto	Revoluciones,carreras,velocidad superficial
	Alerta de seguridad	Precauciones para su seguridad
	Moje Condiciones Ponen obre aviso	No exponga la unidad a la lluvia ni la use en lugares húmedos.
	Lea el manual del operador	Para reducir el riesgo de lesiones,el usuario debe leer y comprender el manual del operador antes de usar este producto.
	Utilice protección ocular y auditiva	Lleve gafas de protección y elementos de protección auditiva cuando utilice esta máquina.
	Mantenga las manos y los pies alejados	Mantenga las manos y los pies alejados de las cuchillas y del área de corte.
	No extenderse	No extienda las manos o los pies por debajo de la cubierta de la podadora.
	No utilizar sobre pendientes	No utilice la podadora sobre pendientes superiores a los 15°. Corte sobre la superficie de las pendientes y nunca de arriba a abajo.
	Mantenga alejadas a las personas presentes	Mantenga a los circunstantes a una distancia mínima de 30 m (100 pies).
	Riesgo de rebote	Tenga cuidado para que los espectadores que puedan estar cerca no resulten heridos por objetos extraños que puedan salir despedidos del cortacésped.

SÍMBOLOS

Las siguientes palabras de señalización y sus significados tienen el objeto de explicar los niveles de riesgo relacionados con este producto.

SÍMBOLO	SEÑAL	SIGNIFICADO
	PELIGRO:	Indica una situación peligrosa inminente, la cual, si no se evita, causará la muerte o lesiones serias.
	ADVERTENCIA:	Indica una situación peligrosa posible, la cual, si no se evita, podría causar la muerte o lesiones serias.
	PRECAUCIÓN:	Indica una situación potencialmente peligrosa la cual, si no se evita, puede causar lesiones leves o moderadas.
	PRECAUCIÓN:	(Sin el símbolo de alerta de seguridad) Indica una situación que puede producir daños materiales.

SERVICIO

El servicio de la producto requiere extremo cuidado y conocimientos técnicos, por lo cual sólo debe ser efectuado por un técnico de servicio calificado. Para dar servicio a la herramienta, le sugerimos llevarla al **ESTABLECIMIENTO DE SERVICIO AUTORIZADO** de su preferencia para que la reparen. Al dar servicio a la unidad, sólo utilice piezas de repuesto idénticas.

▲ A D V E R T E N C I A

Para evitar lesiones corporales serias, no intente utilizar este producto sin haber leído y comprendido totalmente el manual del operador. Si no comprende los avisos de advertencia y las instrucciones del manual del operador, no utilice este producto. Llame al departamento de atención al consumidor (1-888-909-6757), y le brindaremos asistencia.

▲ A D V E R T E N C I A



Cualquier producto en funcionamiento puede lanzar objetos hacia los ojos, lo cual puede causar serios daños a los mismos. Antes de iniciar la operación de herramientas de corriente, siempre utilice gafas de seguridad, gafas de seguridad con protección lateral, y en la medida en que sea necesario, un protector para toda la cara. Recomendamos la careta protectora de visión amplia encima de los anteojos normales, o los anteojos protectores estándar con protección lateral. Siempre póngase protección ocular con la marca de cumplimiento de la norma ANSI Z87.1.

▲ A D V E R T E N C I A (P R O P U E S T A 6 5)

Algo del polvo provocado por las lijas, sierras, trituradoras y taladros eléctricos, y otras actividades de construcción Contiene químicos reconocidos como causantes de cáncer y defectos congénitos u otros daños en el aparato reproductivo. Algunos ejemplos de estos químicos son:

- plomo de pinturas con base de plomo,
- sílice cristalina de ladrillos, cemento y otros productos de mampostería
- arsénico y cromo de madera tratada con químicos.

El riesgo que corre a la exposición de estos químicos varía dependiendo de la frecuencia con que realiza estos tipos de trabajos. Para reducir la exposición a estos químicos: trabaje en un área bien ventilada y con el equipamiento de seguridad aprobado, como por ejemplo máscaras especialmente diseñadas para filtrar laspartículas microscópicas.

CONOZCA SU PODADORA

Lea el manual del operador y las normas de seguridad antes de manejar la podadora. Compare la ilustración en Fig. 1 con la podadora para familiarizarse con la ubicación de los diferentes controles y ajustes. Guarde este manual para referencia futura.

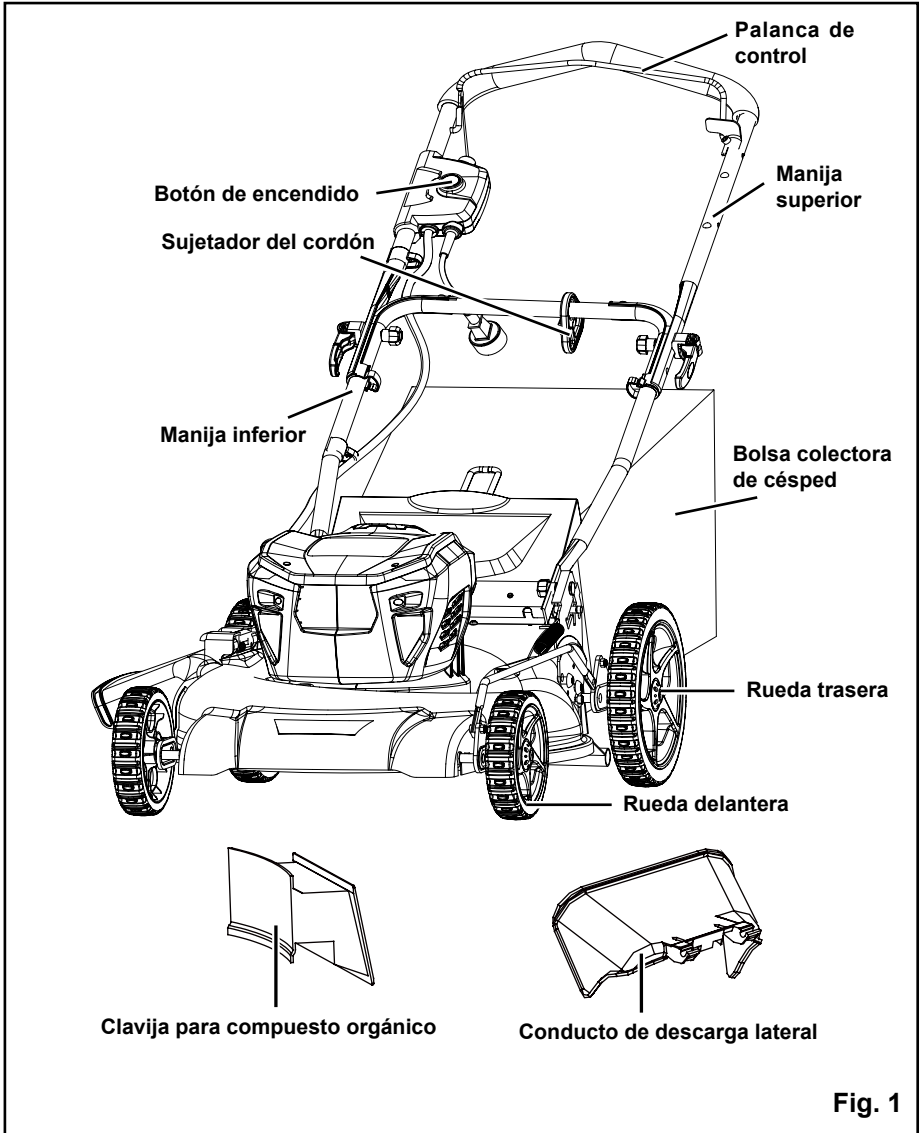

Fig. 1

INSTRUCCIONES DE ENSAMBLADO

DESEMPAQUETADO

- Extraiga cuidadosamente de la caja la herramienta y los accesorios. Asegúrese de que estén presentes todos los artículos enumerados en la lista de empaquetado.
- Inspeccione cuidadosamente la herramienta para asegurarse de que no haya sufrido ninguna rotura o daño durante el transporte.
- No deseche el material de empaquetado hasta que haya inspeccionado cuidadosamente la herramienta y la haya utilizado satisfactoriamente.
- Si hay piezas dañadas o faltantes, le suplicamos llamar al 1-888-909-6757, donde le brindaremos asistencia.

LISTA DE EMPAQUETADO

- Podadora
- Clavija para compuesto orgánico
- Conducto de descarga lateral
- Bolsa colectora de césped
- Manuel d'utilisation

▲ A D V E R T E N C I A

Si falta o está dañada alguna pieza, no utilice este producto sin haber reemplazado la pieza. La inobservancia de esta advertencia puede causar lesiones graves.

▲ A D V E R T E N C I A

No intente modificar este producto ni hacer accesorios no recomendados para la misma. Cualquier alteración o modificación constituye maltrato el cual puede causar una condición peligrosa, y como consecuencia posibles lesiones corporales serias.

▲ A D V E R T E N C I A

No conecte la unidad al suministro de corriente sin haber terminado de armarla. De lo contrario la unidad puede ponerse en marcha accidentalmente, con el consiguiente riesgo de lesiones serias.

▲ A D V E R T E N C I A

Para evitar un arranque accidental que podría causar lesiones corporales serias, No conecte la unidad al suministro de corriente al ensamblar las piezas.

▲ A D V E R T E N C I A

No utilice nunca el cortacésped sin los dispositivos de seguridad adecuados en su lugar y en perfectas condiciones. Nunca use el cortacésped con dispositivos de seguridad dañados. La utilización de este producto con piezas dañadas o faltantes podrá causar lesiones personales serias.

INSTRUCCIONES DE ENSAMBLADO

DESPLIEGUE Y AJUSTE DE LA EMPUÑADURA *(Consulte la figura 2)*

- Tire de la empuñadura superior hacia arriba y hacia atrás para elevar la empuñadura hasta la posición de funcionamiento. Asegúrese de que los mangos encajen en su lugar de forma segura.
- Apriete la empuñadura superior con los sujetadores de leva a ambos lados.
- Apriete la empuñadura inferior con los sujetadores de leva a ambos lados.

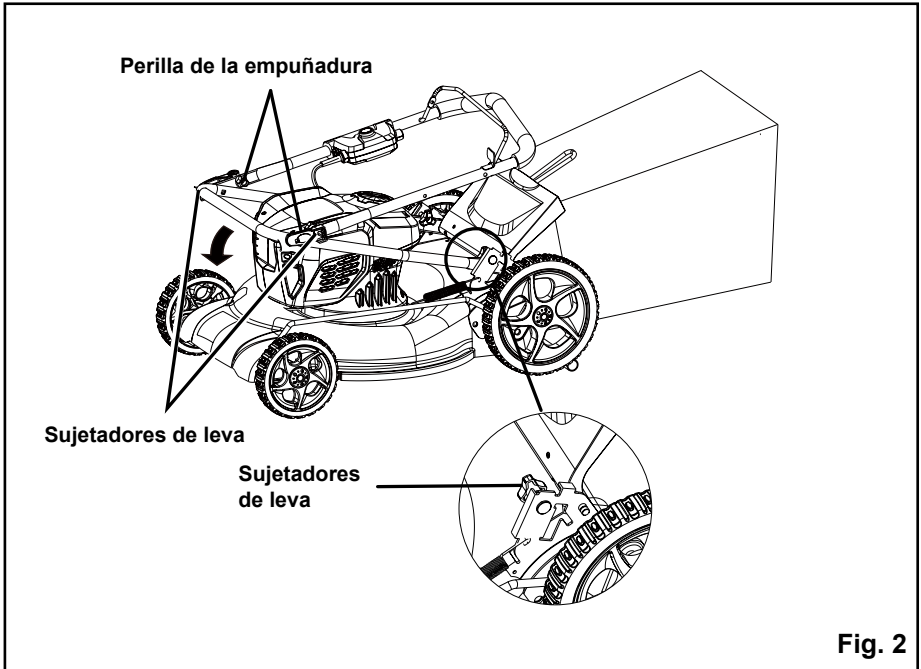

INSTRUCCIONES DE ENSAMBLADO

COLOCACIÓN DEL COLECTOR DE CÉSPED (Consulte la figura 3)

- Levante la cubierta del ducto (1).
- Levante el receptor de hierba por su mango (2) y colóquelo debajo de la cubierta del ducto de modo que los ganchos (3) del receptor de hierba encajen perfectamente en las ranuras de la abrazadera del asa.

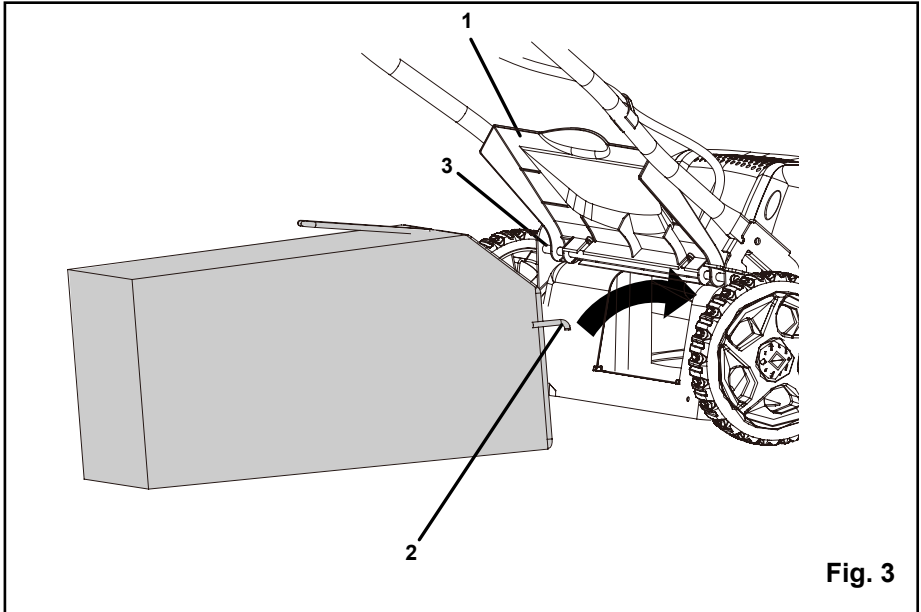

INSTRUCCIONES DE ENSAMBLADO

INSTALACIÓN O RETIRO DE LA CLAVIJA PARA COMPUESTO ORGÁNICO (Consulte la figura 4)

- Para quitar el tapón de la función para cubrimiento con hojarasca, levante la puerta de descarga posterior (1).
- Sujete el mango (2) del adaptador para triturado. Usando este mango, eleve y tire el adaptador de triturado.
- El tapón de la función para cubrimiento con hojarasca se inserta angulado, por lo que es necesario ejercer un poco de fuerza para quitarlo.
- Para instalar la bolsa para recolección de grama se debe quitar el tapón de la función para cubrimiento con hojarasca.
- Al quitar la bolsa para recolección de grama se debe colocar de regreso el tapón de la función para cubrimiento con hojarasca.

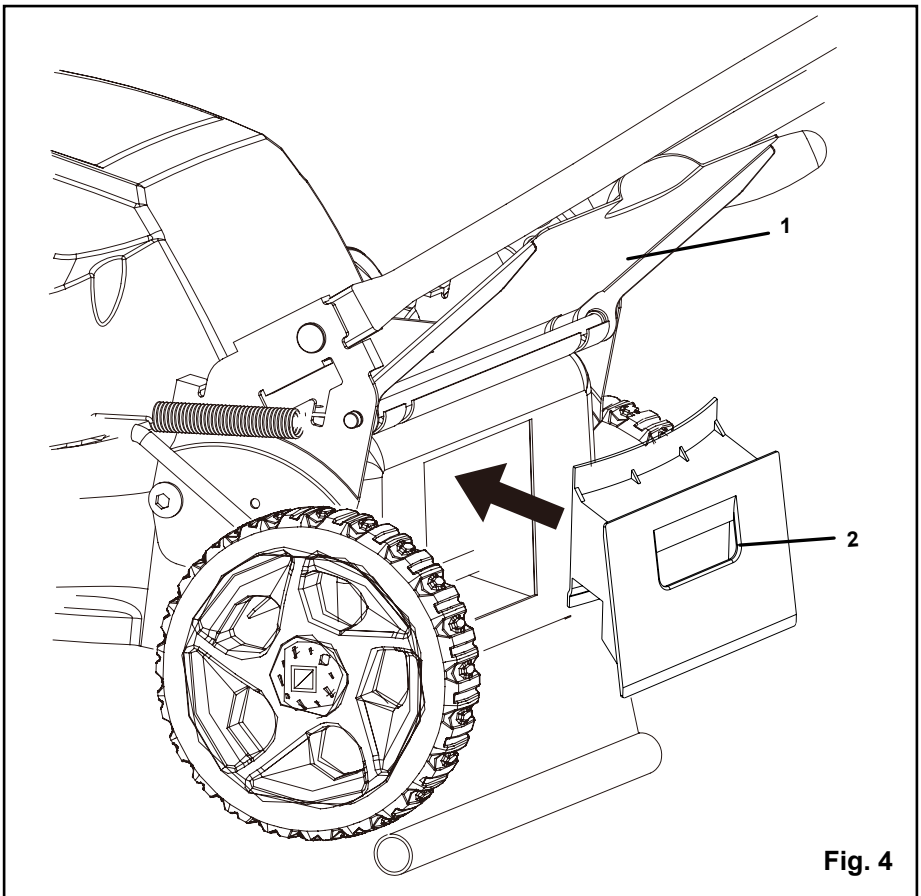

INSTRUCCIONES DE ENSAMBLADO

INSTALACIÓN DEL DEFLECTOR DE DESCARGA LATERAL *(Consulte la figura 5)*

- Levante la puerta de descarga lateral (1).
- Alinee las ranuras (2) del deflector con los pasadores de la parte inferior de la puerta.
- Baje el deflector hasta que los ganchos del piso de la podadora estén asegurados en las aberturas del deflector.
- Suelte el deflector y la puerta.

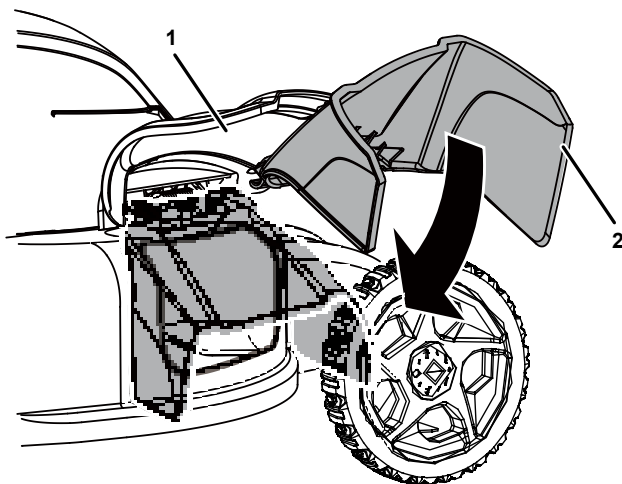

Fig. 5

INSTRUCCIONES DE USO

ARRANQUE Y DETENCIÓN DE LA PODADORA *(Consulte la figura 6)*

Arranque De La Podadora:

- Enchufe la podadora en un cordón de extensión aprobado para exteriores.
- Presione y sostenga el botón de encendido (1).
- Para arrancar la podadora lleve el interruptor de palanca (2) hacia arriba hacia la manija y suelte el botón (1).

Para detener la podadora:

- Suelte el interruptor de agarre.

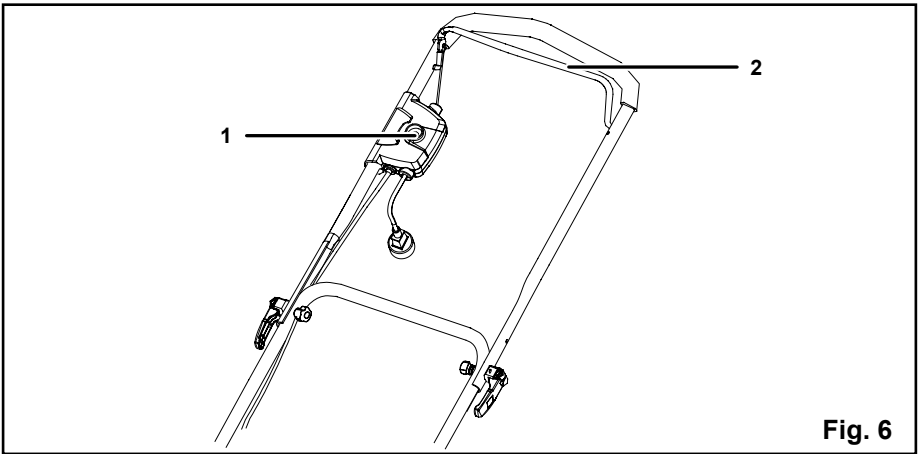

▲ PRECAUCIÓN

No intente anular el funcionamiento de la llave o palanca de seguridad.

▲ ADVERTENCIA

Una operadora en funcionamiento puede arrojar objetos extraños a los ojos del operador y, de esta manera, ocasionar graves daños oculares. Siempre use gafas de seguridad cuando use la podadora y realice ajustes o reparaciones.

▲ ADVERTENCIA

Cuando use la podadora, asegúrese de que las personas y mascotas se encuentren a al menos 30 m (100 pies) de distancia.

INSPECCIÓN DEL ÁREA DE CORTE

Retire piedras, palos, cables, juguetes y otros desechos que la cuchilla giratoria pueda arrojar.

INSTRUCCIONES DE USO

AJUSTE DE LA ALTURA DE CORTE (Consulte la figura 7)

Cuando se envían, las ruedas del cortacésped se ajustan a la posición de corte más baja. Antes de usar el cortacésped por primera vez, ajuste la posición del corte a la altura más adecuada para su cortacésped. El césped promedio debería medir entre 3.8 cm y 5.0cm durante los meses fríos y entre 5.0 cm y 8.3cm durante los meses cálidos.

Para ajustar la altura de la hoja :

- Eleve la altura de la hoja sujetando la palanca de ajuste de altura (1) y moviéndola hacia la parte posterior de la podadora.
- Baje la altura de la hoja sujetando la palanca de ajuste de altura (1) y moviéndola hacia la parte delantera de la podadora.

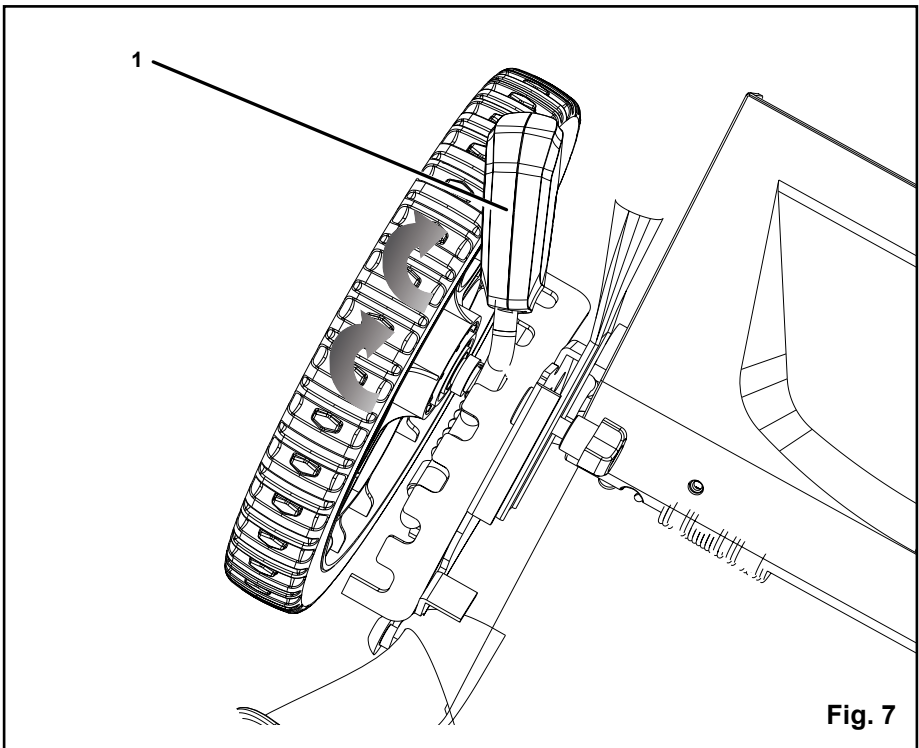

INSTRUCCIONES DE USO

USO DEL RETENEDOR DEL CABLE (Consulte la figura 8)

Esta podadora está equipada con un retenedor de cable para evitar que la extensión eléctrica se desconecte del cable de alimentación mientras se encuentra en uso. El retenedor del cable cuelga desde la barra guía de éste.

NOTA: No enchufe la extensión eléctrica en el tomacorriente hasta que ésta esté conectada al retenedor de cable y enchufada en la podadora.

Para usar el retenedor del cable:

- Doble la extensión eléctrica de manera que forme un bucle firme cerca del retenedor.
- Empuje el bucle a través del orificio inferior del retenedor.
- Deslice el bucle sobre el sujetador del retenedor y jale hacia abajo hasta que el cable esté firme.

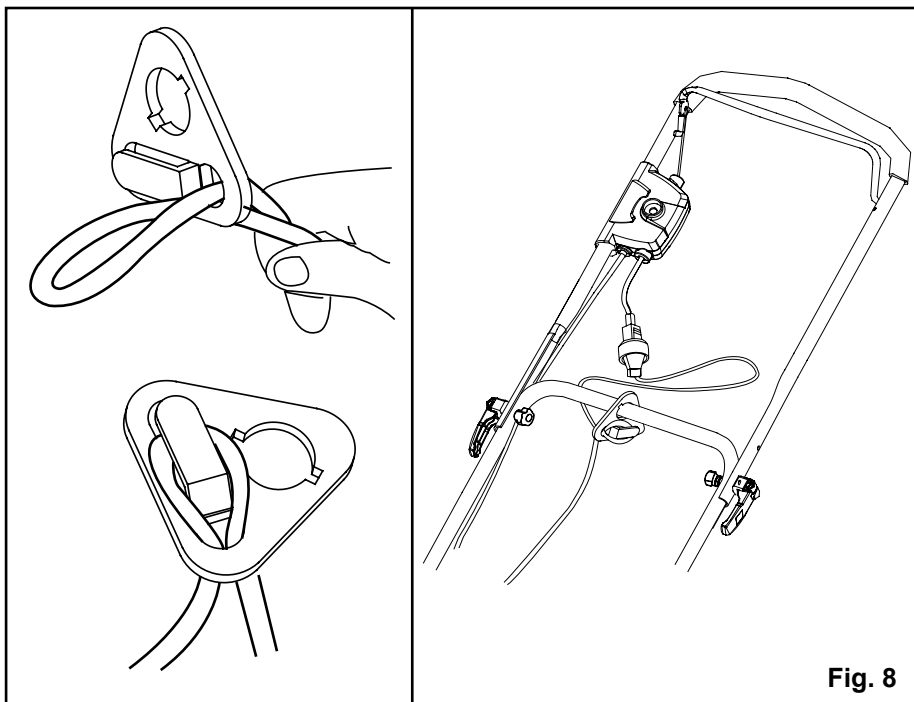

INSTRUCCIONES DE USO

SUGERENCIAS PARA EL PODADO

NOTA: el rendimiento de la podadora será mucho mayor con una cuchilla filosa, especialmente si de corta césped alto. Asegúrese de revisar la cuchilla y afilarla al menos una vez al año, según se describe en la sección Mantenimiento.

- Verifique que no haya piedras, palos, cables ni otros objetos en el césped que puedan dañar las cuchillas o el motor. Es posible que la podadora arroje estos objetos accidentalmente y en cualquier dirección, algo que puede ocasionar lesiones personales graves al operador y a otras personas. Para evitar descargas eléctricas, no use la podadora en condiciones húmedas.
- Comience siempre en el punto más cercano a la fuente de alimentación, en donde se ha conectado el cordón.
- No pade el pasto en círculos. Comience desde el lugar más cercano a la toma, y desplácese hacia adelante y hacia atrás por el pasto, alejándose de la toma de modo que el cordón permanezca detrás de la podadora en la parte cortada del pasto.
- No permita que el cordón de extensión se enrolle en árboles, arbustos ni otros obstáculos. Al levantar el cordón de extensión, enrosque el cordón en una serie de lazadas iguales para evitar que se enrede.
- Cuando corte césped grueso, pase la podadora más lentamente para lograr un mejor corte y una adecuada descarga de recortes. Para tener un césped sano, siempre corte un tercio o menos de su altura total. El césped promedio debe tener aproximadamente de 3,8 a 5 cm (1-1/2 a 2 pulgadas) de altura en meses fríos y más de 5 cm (2 pulgadas) en meses cálidos.

CONSEJOS DE TRITURACIÓN DE COMPUESTO ORGÁNICO

NOTA: SIEMPRE INSPECCIONE EL ÁREA DONDE UTILIZARÁ LA PODADORA Y RETIRE PIEDRAS, PALOS, CABLES, HUESOS Y OTROS DESECHOS QUE LA CUCHILLA GIRATORIA PUEDA ARROJAR.

- Suelte el interruptor para apagar la podadora si cruza un área con gravilla (la cuchilla podría arrojar piedras).
- Coloque la podadora en la altura de corte más alta cuando pade suelos duros o malezas altas.
- Para que la trituración sea efectiva, no corte césped húmedo ya que tiende a pegarse en el lado inferior de la plataforma y, de esta manera, los recortes de césped no se Trituran correctamente. Es posible que el césped nuevo o espeso necesite un corte más angosto. La velocidad en el suelo debe ajustarse según la condición del césped. Si no ha podado y el césped ha crecido más de 10 cm, pódelo dos veces para reducir su altura a un máximo de 8,3 cm.
- Camine a un ritmo constante y adecuado. Superponga las filas. No deje que el césped crezca demasiado. En caso de que esto suceda, comience en la posición de corte más alta y luego baje a la altura de corte deseada.

⚠ A D V E R T E N C I A

Si choca un objeto extraño, detenga el motor y desconecte el cable de alimentación. Inspeccione minuciosamente si la podadora se dañó. Repare los daños antes de usar la podadora. La vibración excesiva de la podadora durante su funcionamiento advierte un daño. Inspeccione minuciosamente la podadora y repare los daños antes de usarla.

INSTRUCCIONES DE USO

VACIADO DEL RECEPTOR DE CÉSPED *(Consulte la figura 9)*

- Suelte la palanca del interruptor para apagar la podadora, espere a que la cuchilla de detenga por completo y luego desenchufe el cable de alimentación.
- Levante la puerta trasera.
- Levante la caja de la hierba por el mango para retirarla del cortacésped.
- Elimine los recortes de césped.
- Levante la puerta trasera y vuelva a colocar la caja de la hierba como se ha descrito anteriormente en este manual.

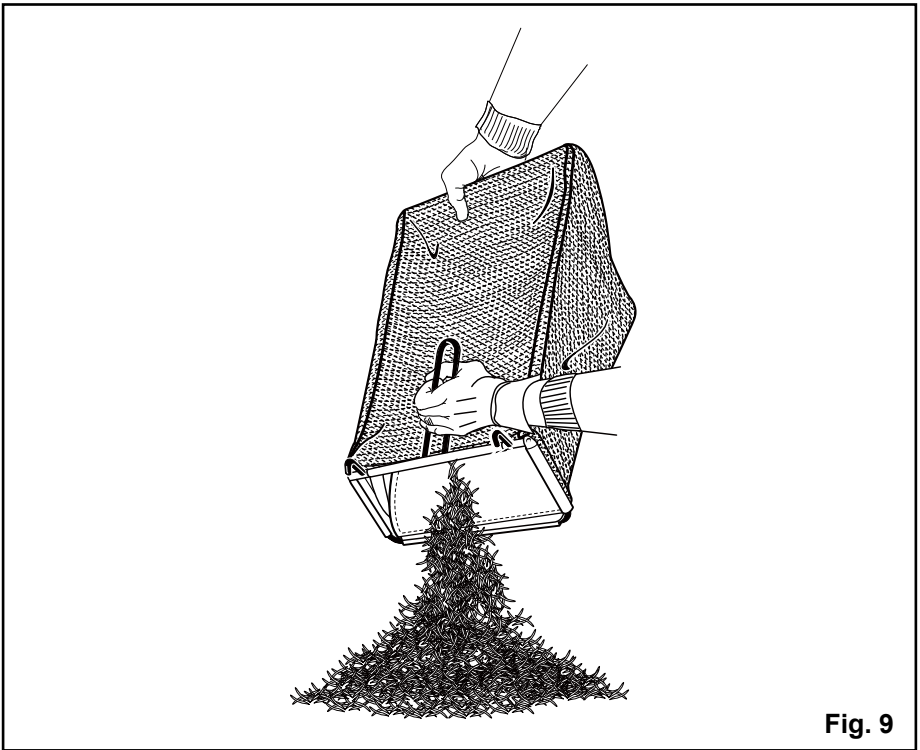

Fig. 9

MANTENIMIENTO

CAMBIO DE LA CUCHILLA (Consulte las figuras 10 y 11)

⚠ ADVERTENCIA

Siempre use guantes para trabajo pesado y envuelva los bordes cortantes con harapos u otros materiales para protegerse las manos cuando le haga cualquier mantenimiento a las cuchillas.

Use solamente cuchillas de repuesto GREENWORKS .

- Suelte la palanca del interruptor para apagar la podadora, espere a que la cuchilla de detenga por completo y luego desenchufe el cable de alimentación.
- Use guantes acolchados de cuero y calce un bloque de madera entre la cuchilla y la plataforma de la podadora a fin de evitar que la cuchilla gire cuando se retire la tuerca.
- Utilice un casquillo o una llave para aflojar la tuerca de la cuchilla (1) y sacar la cuchilla (4). Gire la tuerca "EN DIRECCIÓN CONTRARIA A LAS MANECILLAS DEL RELOJ" para aflojarla.
- Retire la tuerca de la cuchilla (1), la arandela cuadrada (2), la arandela de aislamiento (3) y la cuchilla(4).
- Para volver a colocar la cuchilla, póngala con los bordes cortantes en dirección a la tierra. Ensamble la tuerca de la cuchilla, la arandela cuadrada y la arandela de aislamiento, como se muestra a continuación. Con un casquillo o una llave, gire la tuerca de la cuchilla "EN LA MISMA DIRECCIÓN QUE LAS MANECILAS DEL RELOJ" para asegurar la cuchilla.

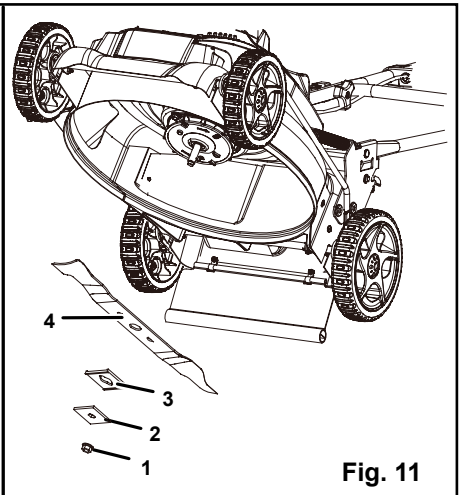
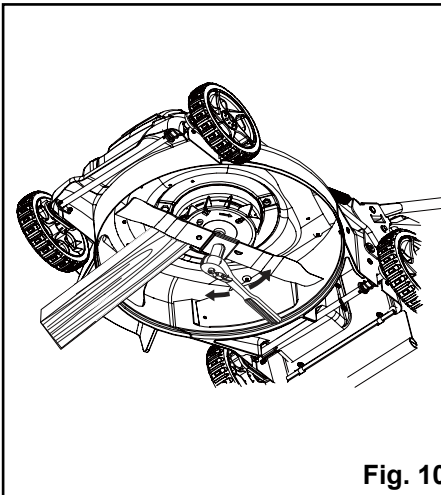

NOTA: Asegúrese de cambiar las partes en el mismo orden en el que se retiraron. Cuando coloque la cuchilla, verifique que los extremos curvos apunten a la plataforma de la podadora y no a la tierra. Consulte el dibujosquemático en la página 27 de este manual.

MANTENIMIENTO

LIMPIEZA DE LA PODADORA

⚠ A D V E R T E N C I A

Para reducir el riesgo de descarga eléctrica, no exponga la podadora al agua.

Se debe limpiar el lado inferior de la plataforma de la podadora después de cada uso, ya que se acumulan recortes de césped, hojas, suciedad y otros desechos, y producen óxido y corrosión.

- Retire toda acumulación de césped y hojas en y alrededor de la cubierta del motor (no use agua). Limpie la podadora con un paño seco de vez en cuando.
- Si se acumulan desechos en el lado inferior de la unidad mientras la está usando, detenga el motor desconéctelo del suministro de electricidad. Incline la podadora hacia adelante o hacia un lado y raspe el lado inferior hasta limpiarlo con una herramienta apropiada.

ALMACENAJE DEL CORTACÉSPED

Debe seguir los pasos a continuación antes de guardar la podadora de césped.

- Verifique que el cable de alimentación esté desconectado.
- Limpie la podadora según las instrucciones anteriores.
- Inspeccione y cambie o afile la cuchilla de ser necesario. Consulte la sección de mantenimiento.
- Almacene la podadora en un área seca y limpia. No la almacene cerca de materiales corrosivos, como fertilizantes y cloruro sódico.
- Limpie la extensión eléctrica para quitar sustancias como aceites o manchas. Reemplace la extensión eléctrica si está cortada o dañada de cualquier forma.
- Enrole el cable en series de bucles iguales para evitar que se enrede.
- Guarde la podadora en un lugar fresco y seco bajo techo, fuera del alcance de los niños. No la cubra con una lámina de plástico sólido, ya que el plástico atrae humedad alrededor de la podadora y produce corrosión.

La manija puede estar plegada por completo para el almacenamiento. (Consulte la figura 2)

- Saque los sujetadores de leva que están en los lados de la manija superior para soltarla, y doble hacia abajo la manija superior.
- Saque los sujetadores de leva que están en los lados de la manija inferior para soltarla, y tire hacia afuera cada lado de la manija inferior y levante sus lados más allá de los bordes de los soportes para montaje. Doble la manija inferior hacia adelante. Asegúrese de no doblar o retorcer el cordón eléctrico.

SOLUCIÓN DE PROBLEMAS

PROBLEMA	CAUSA POSIBLE	SOLUCIÓN
La manija no está en su posición.	Los pernos cabeza de hongo no están bien asentados.	Ajuste la altura del mango y asegúrese de que los pernos de transporte estén instalados correctamente.
	Las perillas de la manija no están apretadas.	Apriete la empuñadura de leva.
La podadora no arranca.	La extensión eléctrica no está conectada al enchufe de la podadora.	Vuelva a conectar el cable y use el retenedor del cable para mantenerlo cerca del control del motor o de la cuchilla.
	La extensión eléctrica no está conectada a la fuente de electricidad.	Conecte la extensión eléctrica a un tomacorrientes con energía de 120 V, 60 Hz CA.
	El interruptor de control del motor está dañado.	Haga que un centro de servicio autorizado reemplace el interruptor de control del motor.
La podadora corta el césped de forma dispareja.	El césped es duro o disparejo.	Compruebe el área de corte.
	La altura de corte no está correctamente ajustada.	Mueva las ruedas a una posición más alta.
La podadora no tritura correctamente.	Los recortes de césped húmedo se pegan en el lado inferior de la plataforma.	Espere a que el césped se seque antes de podar.
La podadora es pesada para empujar.	La grama está muy larga o la altura de corte está muy baja.	Aumente la altura de corte.
	La parte trasera de la carcasa de la podadora y la cuchilla se traban debido a que la grama es muy densa.	
La podadora vibra a una velocidad más alta.	El eje del motor está doblado.	Detenga el motor, desconecte la fuente de alimentación y revise si hay daños. Antes de volver a arrancar la podadora, haga que un centro de servicio autorizado la repare, al 1-888-909-6757.
	La cuchilla no está equilibrada.	Afile los bordes de corte de la misma manera para equilibrar la cuchilla.

GARANTÍA LIMITADA DE 4 AÑOS



Por este medio y por un período de cuatro años GREENWORKS™ garantiza este producto contra defectos en materiales, piezas o mano de obra al comprador original que cuente con una prueba de compra. GREENWORKS™, a su sola discreción reparará o reemplazará, sin costo alguno para el cliente, cualquier pieza defectuosa, siempre y cuando se haya hecho uso normal de ella. Esta garantía sólo es válida para las unidades que se hayan utilizado para uso personal que no hayan sido contratadas o alquiladas para uso industrial/comercial, y que se hayan mantenido de acuerdo con las instrucciones del manual de propietario suministrado con el producto en el local de compra.

ARTÍCULOS QUE NO CUBRE LA GARANTÍA:

1. Cualquier pieza que se haya vuelto inoperante debido a mal uso, uso comercial, abuso, descuido, accidente, mantenimiento inapropiado o alteración.
2. La unidad, si no ha sido operada o si no se le ha dado mantenimiento de acuerdo al manual del propietario.
3. Desgaste normal, excepto según se indica a continuación.
4. Artículos de mantenimiento rutinario tales como lubricantes, afilado de cuchillas.
5. Deterioro normal del acabado exterior debido al uso y la exposición al entorno.

LÍNEA TELEFÓNICA PARA AYUDA DE GREENWORKS (1 888 90WORKS):

El servicio de garantía está disponible llamando a la línea de ayuda gratuita **1 888 909 6757 (1 888 90WORKS)**.

CARGOS DE TRANSPORTE:

Los cargos de transporte por el traslado de cualquier unidad de equipo o accesorio eléctrico son responsabilidad del comprador. El comprador es responsable de pagar los cargos de transporte de cualquier pieza presentada para reemplazo de acuerdo a esta garantía a menos que GREENWORKS solicite por escrito tal retorno.

VISTA DESARROLLADA

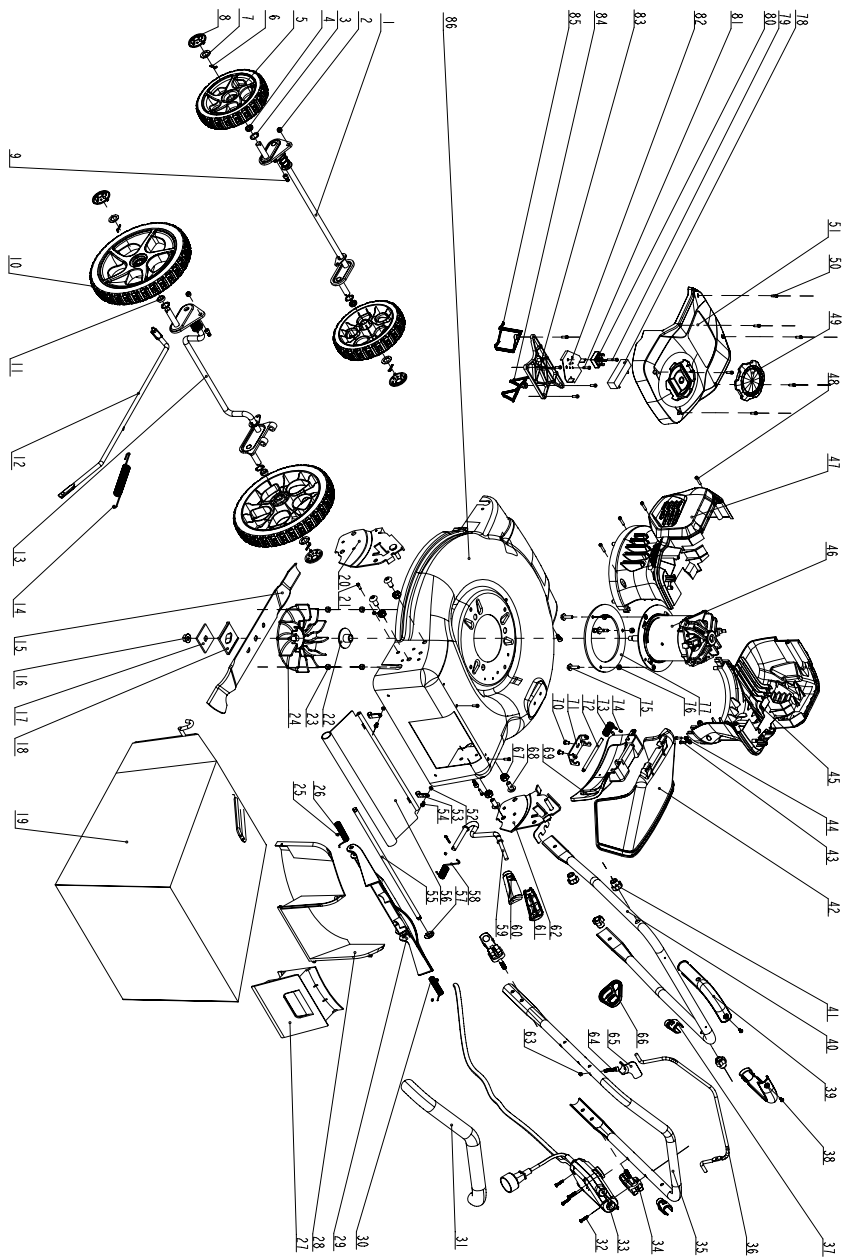

LISTA DE PIEZAS

NO.D'ARTICLE	NO. DE PIECE	DESCRIPTION	QTÉ
1	333071161	Eje frontal de la rueda	1
2	3220537	Tuerca M6	2
3	3330384	Arandela ondulada	4
4	3320639	Arandela de rueda de goma	2
5	31102488-5	Rueda de 7"	2
6	3290135	Pasador hendido	5
7	3220898	Arandela	4
8	34106488-5	Cubierta de la rueda	4
9	322011163	Tornillo	4
10	31103488A	Rueda de 10"	2
11	3320237	Arandela B de rueda de goma	2
12	33303227-7	Varilla de conexión	1
13	31102222	Eje de la rueda trasera	1
14	3340137-2	Resorte	1
15	33313250-2	Lámina	1
16	3221037A	Tuerca M10x1.25	1
17	3331435A	Arandela cuadrada	1
18	3410535	Aislante de cuchilla	1
19	311082325	Conjunto de la bolsa del receptor	1
20	33302222-1	Soporte para ajustar la altura (izquierda)	1
21	32201235D	Tornillo M6x8	4
22	3320238A	Casquillo del eje	1
23	32208261	Tuerca	4
24	3410237A	Ventilador	1
25	3420436	Tapa accionada por resorte	3
26	33304235	Muelle de tapa trasera (izqdo.)	1
27	34104236	Clavija para compuesto orgánico	1
28	34106236	Deflector trasero	1
29	34103236-5	Cubierta trasera	1
30	33302235	Muelle de tapa trasera (dcho.)	1

LISTA DE PIEZAS

NO.D'ARTICLE	NO. DE PIECE	DESCRIPTION	QTÉ
31	34135486	Manguito de gomaespuma	1
32	32204113D	Tornillo	4
33	31102489B	Conjunto de caja de interruptores	1
34	31102467D	Acople rápido	2
35	333022325	Mango superior	1
36	33305469D	Palanca de activación	1
37	341081165	Fijación para cable de alimentación	2
38	32205590	Tornillo	2
39	341062325	Manguito aislante	2
40	333032325	Mango inferior	1
41	34106467-1	Perilla de la empuñadura	4
42	3410438-3	Conducto de descarga lateral	1
43	3220246D	Tornillo	2
44	3411435	Brida de sujeción del cable	1
45	341031576A	Carcasa principal dcha.	1
46	36101489	Motor	1
47	341042325	Carcasa principal izqda.	1
48	322081163	Tornillo	4
49	341071576	Cubierta decorativa	1
50	32207110D	Tornillo	10
51	341022325	Cubierta superior	1
52	3221237	Tuerca autofrenante M4	2
53	333061161-1	Clip del cable	2
54	322061163	Tornillo	2
55	3320138-1	Varilla de tapa trasera	1
56	34127229	Escudo trasero	1
57	3290506	Arandela del clip	1
58	33401222	Resorte	1
59	333021161	Elemento soldado de la palanca de ajuste de la altura	1
60	341211179G	Carcasa izquierda del mango	1

LISTA DE PIEZAS

NO.D'ARTICLE	NO. DE PIECE	DESCRIPTION	QTÉ
61	341221179G	Caja derecha del mango	1
62	33305222-1	Soporte para ajustar la altura (derecho)	1
63	3220439	Tuerca autofrenante M5	5
64	32208234A	Pemo	1
65	33323250-1	Pieza límite	1
66	34120227	Fijación para cable de alimentación	1
67	3220737	Tuerca	4
68	3221637D	Tornillo	4
69	3410338-4	Puerta para descarga lateral	1
70	3220136	Tornillo	2
71	3330637A	Soporte de tolva de descarga lateral	1
72	3320338A	Eje de tolva de descarga lateral	1
73	3340237-1	Resorte	1
74	3420207	Casquillo de goma	2
75	32205227	Pemo	3
76	3220537	Tuerca autofrenante M6	3
77	34203227	Arandela de goma del motor	1
78	369011161	Resistencia eléctrica	1
79	3220404D	Tornillo	1
80	369032329	Puente de conexión	1
81	3220505D	Tornillo	1
82	33301475	Disipador térmico de la resistencia	1
83	341032325	Soporte flexible para deflector térmico	1
84	341111576	Marco de gomaespuma dcho.	1
85	341101576	Marco de gomaespuma izqdo.	1
86	333012325	Plataforma	1



Greenworks Tools
PO Box 1238
Mooresville, NC 28115

LÍNEA DE AYUDA GRATUITA: 1-888-90WORKS (888.909.6757)

Rev: 00 (02-24-2017)

 Impreso en China en papel reciclado de 100%