

USE AND CARE GUIDE

2-LIGHT PENDANT

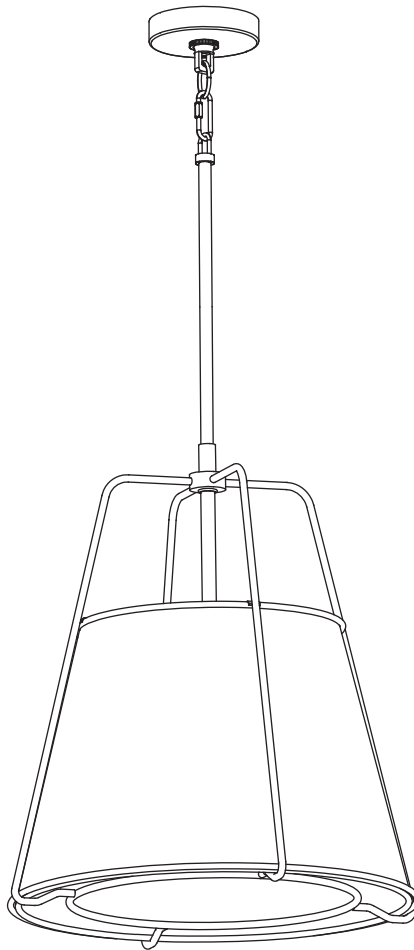

Questions, problems, missing parts? Before returning to the store,
call Home Decorators Collection Customer Service
8 a.m. - 7 p.m., EST, Monday – Friday, 9 a.m. – 6 p.m., EST, Saturday

1-800-986-3460

HOMEDEPOT.COM/HOMEDECORATORS

THANK YOU

We appreciate the trust and confidence you have placed in Home Decorators Collection through the purchase of this light fixture. We strive to continually create quality products designed to enhance your home. Visit us online to see our full line of products available for your home improvement needs. Thank you for choosing Home Decorators Collection!

Table of Contents

Table of Contents	2	Hardware Included	3
Safety Information	2	Package Contents	4
Warranty	2	Installation	5
Five (5) Year Warranty	2	Care and Cleaning	9
What is Covered	2	Troubleshooting	9
What is Not Covered	2	Service Parts	9
Pre-Installation	3		
Planning Installation	3		
Tools Required	3		

Safety Information

READ AND SAVE THESE INSTRUCTIONS.

- For your protection and safety, carefully read and understand the information provided in this manual completely before attempting to assemble, install, or operate this product. Failure to do so could lead to electrical shock, fire, or other injuries that could be hazardous or even fatal.
- Before touching any wire, use a voltage tester to make sure it is not live.
- When replacing fuses, turn off the main power first. Make sure your hands and feet are dry, and place one hand behind your back to prevent electricity from making a complete circuit through your chest. Touch the plug fuse only by its insulated rim. Remove the cartridge fuses with a fuse puller.
- Use tools with insulated handles and ladders made of wood or fiberglass.
- To protect children, place a safety cover over any unused outlets.



DANGER: Before starting installation of this fixture or removal of a previous fixture, disconnect the power by turning off the circuit breaker, removing the fuse at the fuse box, or tripping the breaker that controls that circuit. Tape a sign to the panel warning others to leave the circuit alone while you work.



CAUTION: CONSULT A QUALIFIED ELECTRICIAN IF YOU HAVE ANY ELECTRICAL QUESTIONS. If you have any non-electrical questions about this fixture, please call our Customer Service Team at 1-800-986-3460 or visit HOMEDEPOT.COM/HOMEDECORATORS. Please reference the model and item numbers.

Warranty

FIVE (5) YEAR WARRANTY

WHAT IS COVERED

The manufacturer warrants this fixture to be free from defects in materials and workmanship for a period of five (5) years from the date of purchase. This warranty applies only to the original consumer purchaser and only to products used in normal use and service. If this product is found to be defective, the manufacturer's only obligation and your exclusive remedy, is the repair or replacement of the product at the manufacturer's discretion, provided that the product has not been damaged through misuse, abuse, accident, modifications, alteration, neglect, or mishandling. This warranty shall not apply to any product that is found to have been improperly installed, set up, or used in any way not in accordance with the instructions supplied with the product. This warranty shall not apply to a failure of the product as a result of an accident, misuse, abuse, negligence, alteration, faulty installation, or any other failure not relating to faulty material or workmanship. This warranty shall not apply to the finish on any portion of the product, such as surface and/or weathering, as this is considered normal wear and tear.

WHAT IS NOT COVERED

The manufacturer does not warrant and specifically disclaims any warranty, whether expressed or implied, of fitness for a particular purpose, other than the warranty contained herein. The manufacturer specifically disclaims any liability and shall not be liable for any consequential or incidental loss or damage, including but not limited to any labor/expense costs involved in the replacement or repair of said product.

Contact the Customer Service Team at 1-800-986-3460 or visit HOMEDEPOT.COM/HOMEDECORATORS.

Pre-Installation

PLANNING INSTALLATION

- Read all instructions before installing.
- To avoid damaging this product, place it on a soft, non-abrasive surface, such as carpet or cardboard.



IMPORTANT: Inspect the wire insulation for any cuts, abrasions, or exposed copper that may have occurred during shipping. If there is a defect in the wire, do not attempt installation. Please call the Customer Service Team at 1-800-986-3460.



NOTE: This product requires two 60W maximum medium base (E26) type "A" or 9W maximum medium base (E26) self-ballasted LED bulbs (sold separately).

TOOLS RECOMMENDED (NOT INCLUDED)

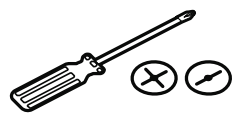

Screwdrivers



Ladder



Wire Stripper

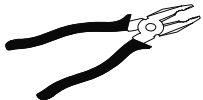

Pliers



Safety Goggles



Electrical Tape

HARDWARE INCLUDED



NOTE: Hardware is not shown to actual size.



AA



BB



CC

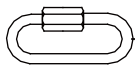

DD

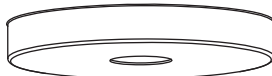

EE

Part	Description	Quantity
AA	Crossbar assembly	1
BB	Outlet box screw	2
CC	Wire connector	3
DD	Quick link	1
EE	Ceiling canopy	1

Pre-Installation (continued)

PACKAGE CONTENTS

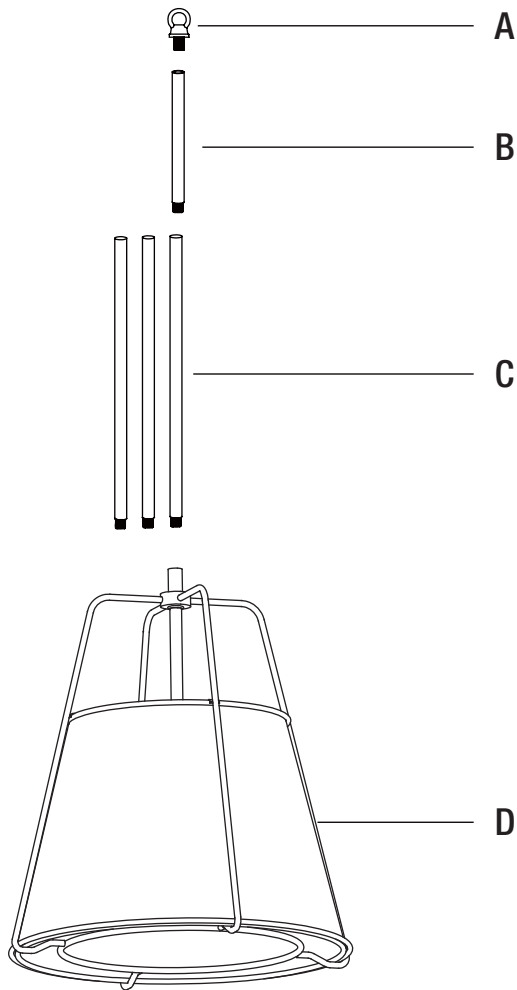

Part	Description	Quantity
A	Fixture loop	1
B	6 in. rod	1
C	12 in. rod	3
D	Fixture body	1

Installation

1 Installing the crossbar assembly

- Secure the crossbar assembly (AA) to the outlet box (not included) with the outlet box screws (BB). Tighten until snug.

 **NOTE:** The preassembled mounting threaded tube on the crossbar should protrude outward.

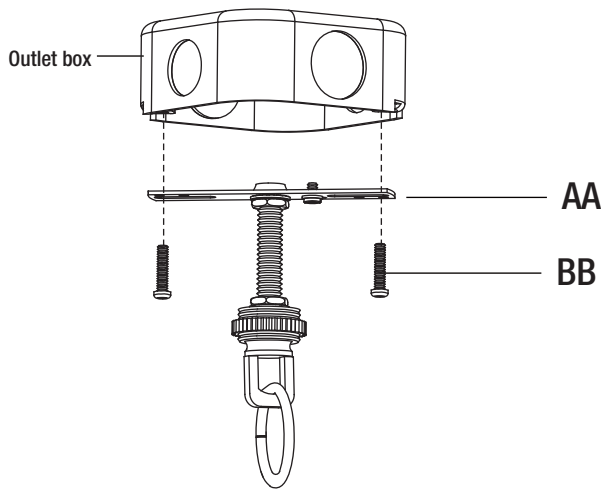

2 Testing the ceiling canopy fit to the crossbar assembly

- Remove the pre-assembled canopy lock ring from the crossbar assembly (AA).
- Temporarily attach the ceiling canopy (EE) to the pre-assembled nipple on the crossbar assembly (AA).
- Secure with the canopy lock ring.

 **NOTE:** If the ceiling canopy is not snug against the ceiling, remove it from the crossbar assembly and adjust the length of the pre-assembled threaded tube by unscrewing the pre-assembled hex nut. Screw the threaded tube in or out of the crossbar until the correct length is achieved. Then, reattach the ceiling canopy.

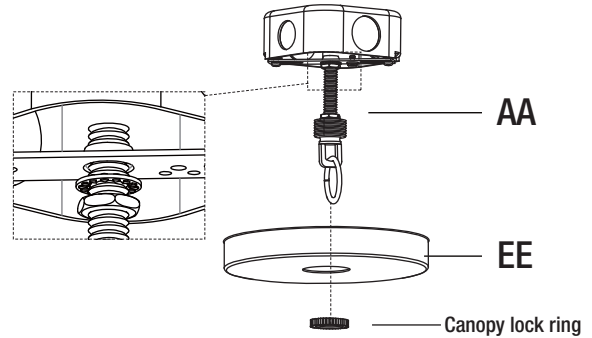

3 Installing the rods and the fixture loop

- Choose desired hanging length for the light fixture.
- Assemble the rods (B/C) to the desired length.
- Pass the supply wires and the ground wires through the rod assembly.
- Attach the rod assembly to the fixture body (D). Hand-tighten until snug.
- Thread the fixture loop (A) to the uppermost rod. Hand-tighten until snug.
- **Hint:**
 - Assemble one rod at a time.
 - Pass the ground wire through the rod first.
 - Then, pass the supply wire through the rod.
 - Thread the rod by hand until snug.
- **Suggested rod length to hang fixture 30 inches above table top:**
 - 8 ft. ceiling (1) 6 in. rods + (1) 12 in. rods
 - 9 ft. ceiling (1) 6 in. rods + (2) 12 in. rods
 - 10 ft. ceiling (1) 6 in. rods + (3) 12 in. rods

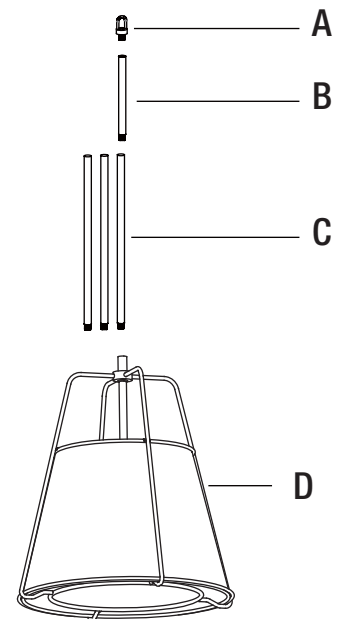

Installation (continued)

4 Assembling the fixture body to the outlet box

- Connect the fixture loop (A) to the fixture chain pre-assembled to crossbar assembly (AA) using the quick link (DD).
- Confirm that the mounting height is acceptable. Refer to Step 3 if changes are required.



NOTE: To make the next step easier, cut the supply wire and ground wire 24 inches from the fixture loop.

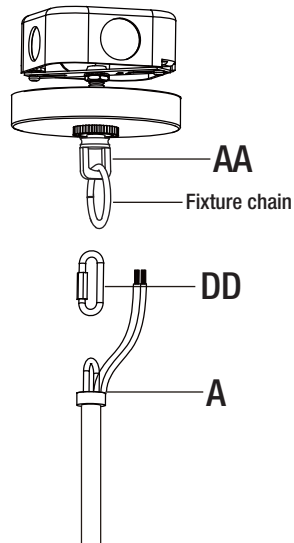

5 Pulling the supply wires

- Push the ends of the supply wires and ground wire up through the canopy chain loop and into the outlet box. The remaining slack wire will be pushed into the box in Step 7.

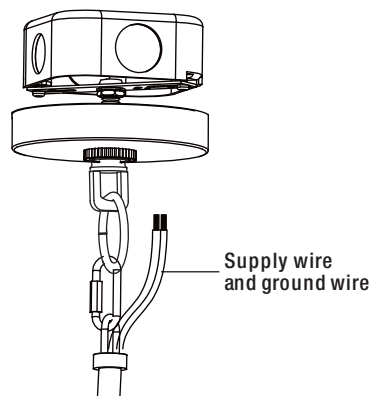

Installation (continued)

6 Trimming the excess fixture wire

- Unthread the canopy lock ring.
- Slide the canopy lock ring and the ceiling canopy (EE) down the quick link (DD).
- Push all slack fixture wire through canopy chain loop and into the outlet box.
- Trim excess fixture wire leaving a minimum of 6 inches hanging out of the outlet box.
- Separate the smooth side and ribbed side of the supply wire to about 3 inches from the end.
- Using wire strippers (not supplied), strip each wire 1/2 inch from the end.

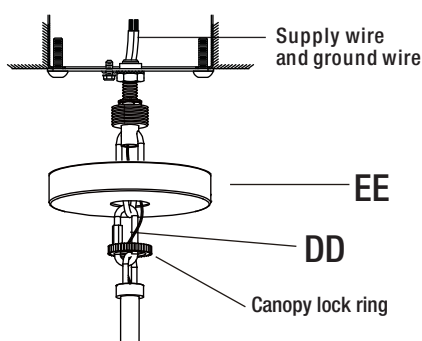

7 Making the electrical connections

* Use wire connectors (CC) to connect the wires.

- **Ground wire:**
 - Wrap the supply ground wire around the green ground screw on the crossbar assembly (AA), no less than 2 in. from the end of the wire. Tighten ground screw.
 - Connect the fixture ground wire to the supply ground wire with a wire connector (CC).
- **Supply wire:**
 - Connect the house white wire to the fixture supply wire (ribbed sided) identified with the label "N."
 - Connect the house black (or red) wire to the fixture supply wire (smooth side) identified with the label "L."
 - Wrap each connection with approved electrical tape and carefully insert all of the connected wires into the outlet box.

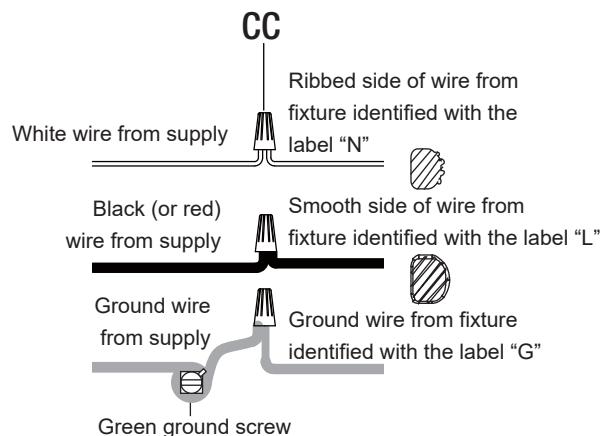

Installation (continued)

8 Installing the ceiling canopy

- Attach the ceiling canopy (EE) back over the canopy chain loop.
- Secure with the canopy lock ring.

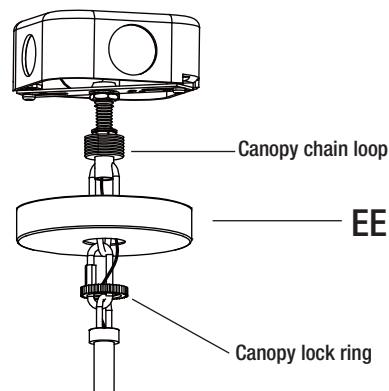

9 Installing the light bulbs

- Install the correct bulbs (not included) referring to fixture markings and/or labels for maximum wattage.



NOTE: Uses two 60W maximum medium base (E26) type "A" or 9W maximum medium base (E26) self-ballasted LED bulbs (sold separately).

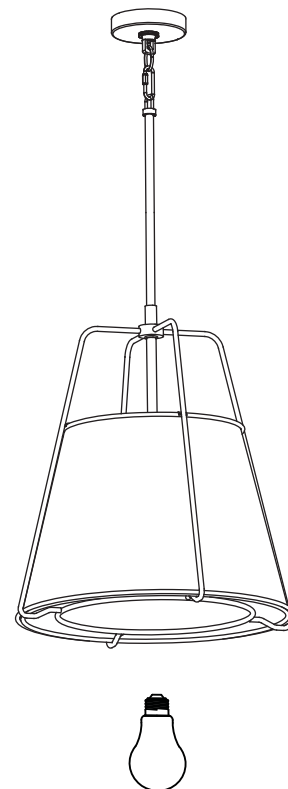

Care and Cleaning

- Do not use any cleaners with chemicals, solvents, or harsh abrasives. Use only a dry, soft cloth to dust or wipe carefully.
- To clean the fixture, disconnect power by turning off the circuit breaker or by removing the fuse at the fuse box, and use a dry or slightly dampened, clean cloth to wipe the exterior surface of the fixture.

Troubleshooting

Problem	Possible Cause	Solution
The light(s) will not turn on.	The bulb is burned out.	□ Replace the light bulb.
	The power is off.	□ Ensure the power supply is turned on.
	There is a faulty switch.	□ Test or replace the switch.
	There is a faulty wire connection.	□ Check the wiring.
The fuse blows or the circuit breaker trips when the light is turned on.	There are crossed wires, or the power wire is grounding out.	□ Discontinue use of the light. □ Check the wire connections. □ Contact a qualified electrician or call the Customer Care Service Team at 1-800-986-3460.

Service Parts

MODEL: HDY19558P / HDY19558P2 / HDY19558P3

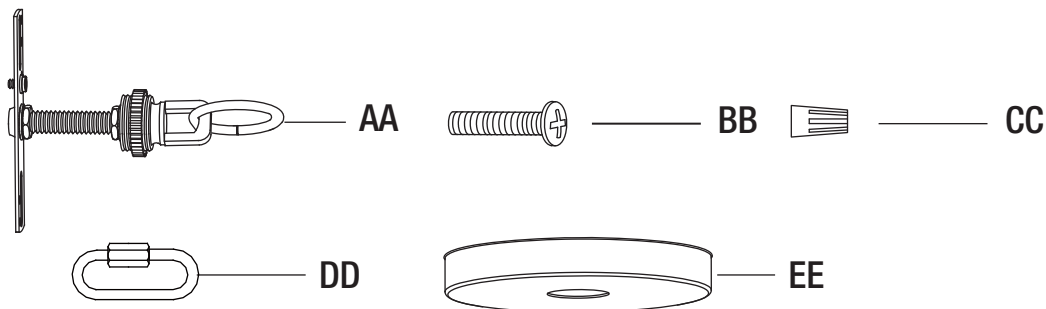

Part	Description
AA	Crossbar assembly
BB	Outlet box screw
CC	Wire connector
DD	Quick link
EE	Ceiling canopy
A	Fixture loop
B	6 in. rod
C	12 in. rod
D	Fixture body

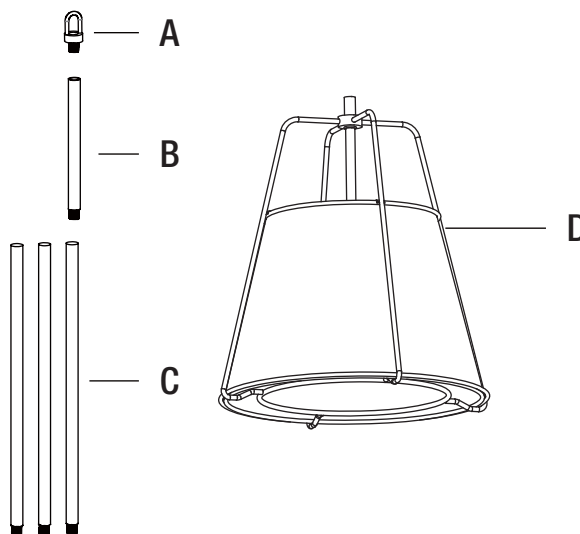

HOME
DECORATORS
COLLECTION®

Questions, problems, missing parts? Before returning to the store,
call Home Decorators Collection Customer Service
8 a.m. – 7 p.m., EST, Monday – Friday, 9 a.m. – 6 p.m., EST, Saturday

1-800-986-3460

[HOMEDEPOT.COM/HOMEDECORATORS](https://www.homedepot.com/homedecorators)

Retain this manual for future use.

GUÍA DE USO Y MANTENIMIENTO

LÁMPARA COLGANTE DE 2 LUCES

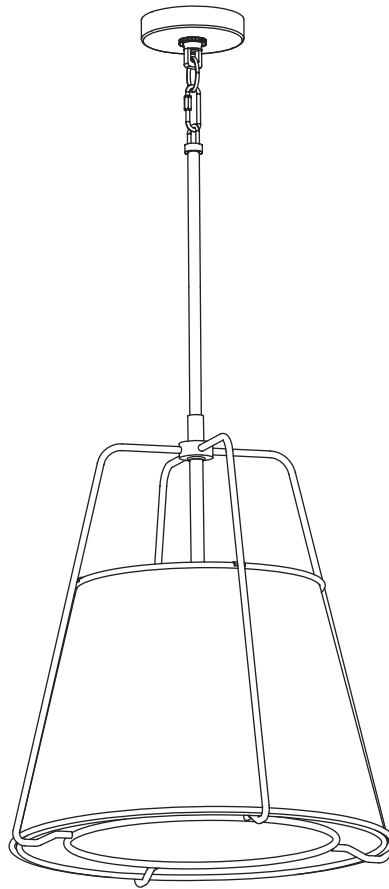

¿Preguntas, problemas o piezas faltantes? Antes de regresar a la tienda, llama al Servicio al Cliente de Home Decorators Collection, de 8 a.m. a 7 p.m., hora estándar del Este, de Lunes a Viernes, y de 9 a.m. a 6 p.m., hora estándar del Este, Sábados.

1-800-986-3460

HOMEDEPOT.COM/HOMEDECORATORS

GRACIAS POR TU COMPRA.

Apreciamos la confianza que has depositado en Home Decorators Collection al comprar esta lámpara. Nos esforzamos para continuamente crear productos de calidad diseñados para mejorar tu hogar. Visítanos por Internet para ver nuestra línea completa de productos disponibles para las necesidades de mejoras de tu hogar. ¡Gracias por elegir Home Decorators Collection!

ÍNDICE

Índice.....	2	Aditamentos incluidos.....	3
Información de seguridad.....	2	Contenido del paquete.....	4
Garantía.....	2	Instalación.....	5
Cinco (5) años de garantía.....	2	Cuidado y limpieza.....	9
La garantía cubre.....	2	Solución de problemas.....	9
Lo que no cubre la garantía.....	2	Piezas de recambio.....	9
Antes de la instalación.....	3		
Planificación de la instalación.....	3		
Herramientas necesarias.....	3		

Información de seguridad

LEA Y GUARDE ESTAS INSTRUCCIONES

- Por su propia protección y seguridad, lea atentamente y comprenda la información de este manual en su totalidad antes de intentar ensamblar, instalar o usar este producto. No hacerlo podría provocar descargas eléctricas, incendios u otras lesiones que podrían ser peligrosas o incluso fatales.
- Antes de tocar el cable, use un medidor de voltaje para asegurarse de que no tenga corriente.
- Al reemplazar los fusibles, primero desconecte el suministro principal de electricidad. Asegúrese de que sus manos y pies estén secos y coloque una mano detrás de su espalda para evitar que la electricidad haga un circuito completo a través de su pecho. Toque el fusible de un enchufe solo en el borde aislado. Retire los fusibles del cartucho con un extractor de fusibles.
- Utilice herramientas con mangos aislados y escaleras de madera o de fibra de vidrio.
- Para proteger a los niños, coloque una cubierta de seguridad sobre los tomacorrientes que no se usen.



PELIGRO: Antes de comenzar la instalación de esta lámpara o la extracción de una anterior, desconecte la alimentación. Para ello, apague el interruptor de circuito, retire el fusible de la caja de fusibles o apague el interruptor que controla ese circuito. Pegue un letrero en el panel para advertir a otras personas que no toquen el circuito mientras usted trabaja.



PRECAUCIÓN: PÓNGASE EN CONTACTO CON UN ELECTRICISTA CALIFICADO SI TIENE ALGUNA PREGUNTA SOBRE ELECTRICIDAD. Si usted tiene alguna otra pregunta acerca de esta lámpara, por favor contacte a nuestro Equipo de Servicio al Cliente al 1-800-986-3460 o visite nuestra página web HOMEDEPOT.COM/HOMEDECORATORS. Por favor, haga referencia a los números de modelo y artículo.

Garantía

CINCO (5) AÑOS DE GARANTÍA

LA GARANTÍA CUBRE

El fabricante garantiza que esta lámpara no presentará defectos en los materiales ni en la mano de obra por un período de cinco (5) años desde la fecha de compra. Esta garantía se aplica solo al comprador original y a los productos que se usen bajo condiciones de uso y servicio normales. Si se nota alguna falla en el producto, la única obligación del fabricante y el único recurso disponible para usted será reparar o reemplazar el producto según el criterio del fabricante, siempre y cuando dicho producto no se haya dañado como resultado del uso incorrecto, maltrato, accidentes, modificaciones, alteración, negligencia o manipulación incorrecta. Esta garantía no se aplicará a los productos que se hayan instalado, configurado o utilizado incorrectamente y de un modo que no cumpla con las instrucciones que se proporcionan con el producto. Esta garantía no se aplicará a las fallas de los productos que se produzcan como resultado de accidentes, usos incorrectos, abuso, negligencia, alteración o instalaciones mal hechas, o como resultado de cualquier otro tipo de fallas que no estén relacionadas con el material defectuoso o con la mano de obra. Esta garantía no se aplicará al acabado de ninguna parte del producto, como los daños en la superficie o deterioros que se produzcan debido a las condiciones climáticas, ya que estos daños se producen como consecuencia del uso o los desgaste normales.

LO QUE NO CUBRE LA GARANTÍA

El fabricante no garantiza y rechaza específicamente toda garantía, ya sea expresa o implícita, de idoneidad para un fin en particular que no sea el de la garantía que se incluye en la presente. El fabricante rechaza específicamente toda responsabilidad y no se hará cargo de ningún tipo de pérdida o daño resultante o accidental, entre otros, los costos de mano de obra para el reemplazo o la reparación de dicho producto.

Comuníquese con el Equipo de Servicio al Cliente al 1-800-986-3460 o visita HOMEDEPOT.COM/HOMEDECORATORS

Antes de la instalación

Planificación de la instalación

- Lea todas las instrucciones antes de realizar la instalación.
- Coloque este producto sobre una superficie suave y no abrasiva, como una alfombra o una base de cartón, para evitar dañarlo.



IMPORTANTE : Revisa que el aislamiento de los cables no haya sufrido ningún corte, abrasión ni tenga filamentos de cobre expuestos debidos al envío. Si hay un defecto en el cable suspende el ensamblaje. Por favor llama a nuestro Equipo de Servicio al Cliente al 1-800-986-3460.



NOTA: Este producto necesita dos bombillas de base media (E26) de 60 W como máximo de tipo "A" o bien bombillas LED con balasto propio de base media (E26) de 9 W como máximo (se venden por separado).

HERRAMIENTAS NECESARIAS (NO SE INCLUYEN)

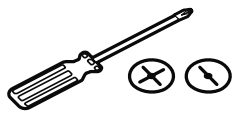

Destornillador



Escalera



Pelacables

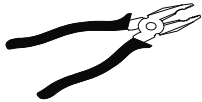

Alicates



Gafas de seguridad



Cinta eléctrica

Aditamentos incluidos



NOTA: Las herramientas no se muestran a escala.

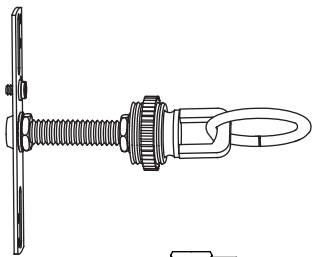

AA

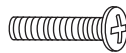

BB



CC



DD



EE

Pieza	Descripción	Cantidad
AA	Ensamble de la barra transversal	1
BB	Tornillo para la caja de salida	2
CC	Conector de cables	3
DD	Eslabón de conexión rápida	1
EE	Cubierta para techo	1

Antes de la instalación (continuación)

CONTENIDO DEL PAQUETE

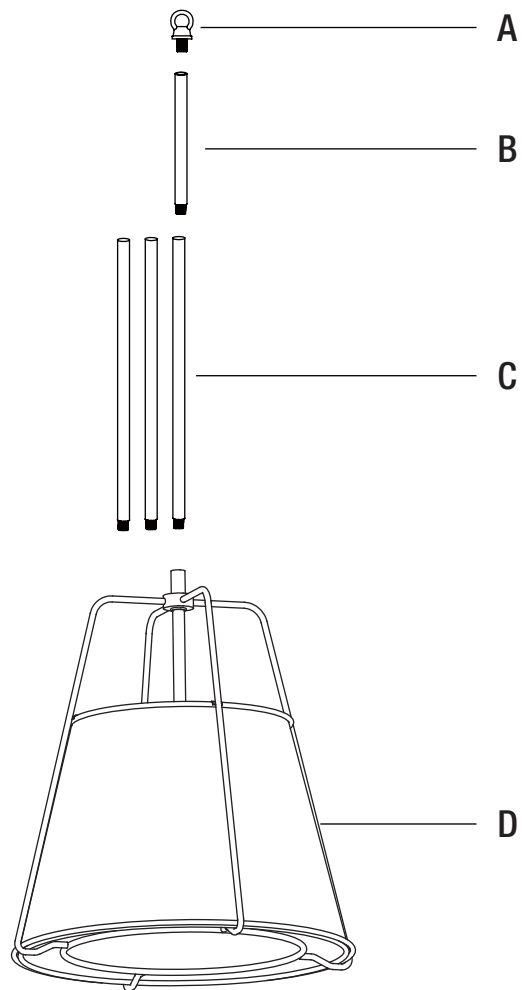

Pieza	Descripción	Cantidad
A	Enganche de la lámpara	1
B	Varilla de 15.24 cm	1
C	Varilla de 30.48 cm	3
D	Cuerpo de la lámpara	1

Instalación

1 Instalación del ensamble de la barra transversal

- Fije la barra transversal (AA) a la caja de salida (no incluida) con los tornillos para la caja de salida (BB). Apriete hasta que esté ajustado.

 **Nota:** Los manguitos roscados de montaje preensamblados en la barra transversal deben sobresalir.

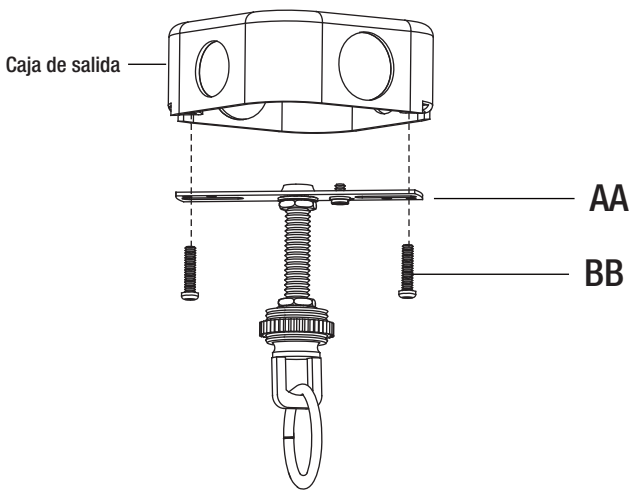

2 Prueba de instalación de la base del techo en el ensamble de la barra transversal

- Retire el anillo de bloqueo de la cubierta preensamblado del ensamble de la barra transversal (AA).
- Fije temporalmente la cubierta para techo (EE) al manguito roscado preensamblado en el ensamble de la barra transversal (AA).
- Asegure con el anillo de bloqueo de la cubierta.

 **Nota:** Si la cubierta para techo no está bien ceñida al techo, retírela del ensamble de la barra transversal y ajuste el largo del manguito roscado preensamblado al desenroscar la tuerca hexagonal preensamblada. Enrosque o desenrosque el manguito roscado de la barra transversal hasta lograr la longitud correcta. Luego, vuelva a fijar la cubierta para techo.

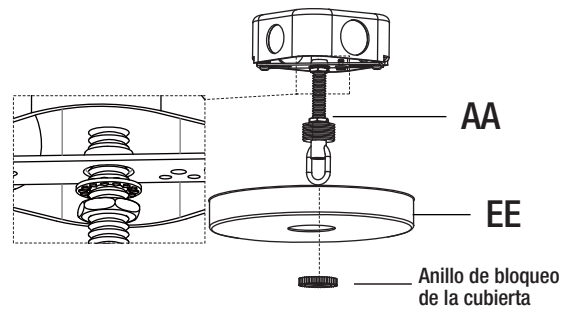

3 Instalación de las varillas y la enganche de la lámpara

- Escoja el largo deseado para colgar la lámpara.
- Ensamble las varillas (B/C) necesarias utilizando.
- Pase los conductores de suministro y el conductor de puesta a tierra por el ensamble de las varillas.
- Coloque el ensamble de las varillas en la cuerpo de la lámpara (D). Apriete a mano hasta que esté ajustado.
- Enrosque la enganche de la lámpara (A) en la barra superior. Apriete a mano hasta que quede ajustada.
- Consejo:
 - Ensamble una varilla a la vez.
 - Primero, pase el cable de puesta a tierra a través de la varilla.
 - Luego, pase el conductor de suministro a través de la varilla.
 - Enrosque la varilla a mano hasta lograr un ajuste ceñido.
- Longitud de varilla sugerida para colgar la lámpara encima de una mesa de 76,2 cm:
 - Techo de 2,44 m (1) Varilla de 15,24 cm + (1) varillas de 30,48 cm
 - Techo de 2,74 m (1) Varilla de 15,24 cm + (2) varillas de 30,48 cm
 - Techo de 3,04 m (1) Varilla de 15,24 cm + (3) varillas de 30,48 cm

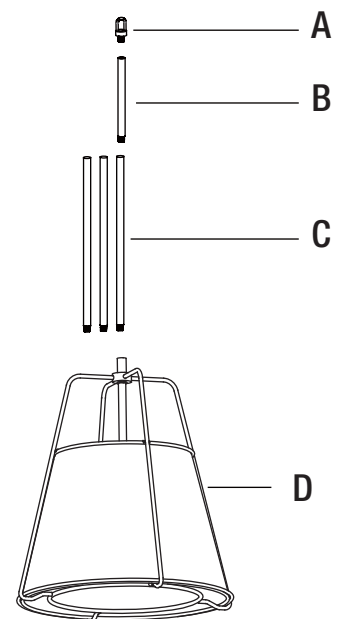

Instalación (continuación)

4 Instalación del cuerpo de la lámpara en la caja de salida

- Conecte el enganche de la lámpara (A) a la cadena de la lámpara previamente ensamblada al ensamble de la barra transversal (AA), utilizando el eslabón de conexión rápida (DD).
- Verifique que la altura de montaje sea correcta. Consulte el Paso 3 si se debe realizar algún cambio.



Nota: Para hacer que el siguiente paso sea más fácil, corte el conductor de suministro y el cable de puesta a tierra a 60.96 cm del enganche de la lámpara.

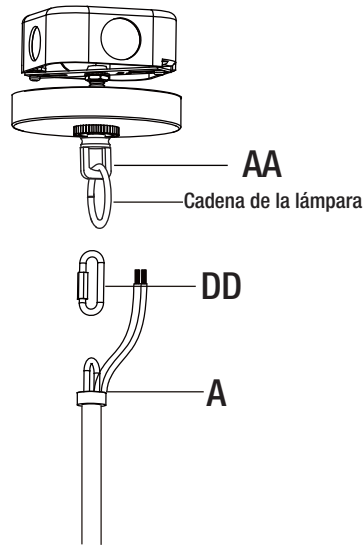

5 Presione los cable de la lámpara

- Presione los extremos de los conductores de suministro y el conductor de puesta a tierra por el enganche de la cadena de la cubierta y hacia el interior de la caja de salida. Los conductores sueltos restantes serán empujados a la caja en el Paso 7.

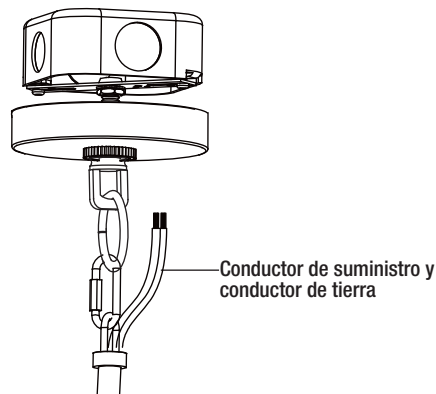

Instalación (continuación)

6 Corte el exceso de cable de la lámpara

- Desenrosque el anillo de bloqueo de la cubierta.
- Deslice el anillo de bloqueo de la cubierta y la cubierta para techo (EE) por el eslabón de conexión rápida (DD).
- Empuje todos los cables flojos de la lámpara a través del enganche de la cadena de la cubierta hacia el interior de la caja de salida.
- Corte el exceso de cable de la lámpara, dejando un mínimo de 15,24 cm fuera de la caja de salida.
- Separe el lado liso y el lado estriado del conductor de suministro a alrededor de 7,62 cm del final.
- Con la pinza pelacables (no incluida), pele cada cable a 1,27 cm del final.

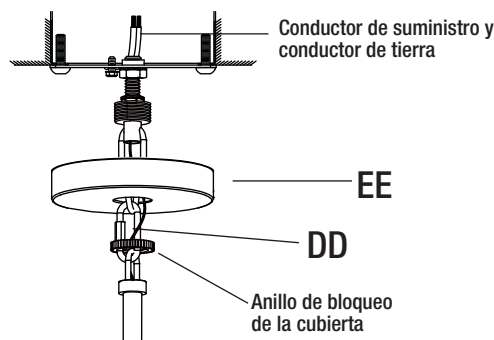

7 Realización de las conexiones eléctricas

- * Use los conectores de cables (CC) para conectar los cables.
- **Conductor de tierra:**
 - Coloque el conductor de tierra alrededor del tornillo de puesta a tierra verde en el barra transversal (AA), a no menos de 5,08 cm del extremo del conductor. Apriete el tornillo de puesta a tierra.
 - Conecte el conductor de tierra de la lámpara al conductor de suministro usando el conector de cables (CC).
- **Conductor de suministro:**
 - Conecte el conductor blanco de suministro al conductor del suministro de la lámpara (el lado estriado) de la lámpara identificado con la etiqueta "N."
 - Conecte el conductor negro (o rojo) de la casa al conductor del suministro de la lámpara (lado liso) de la lámpara identificado con la etiqueta "L."
 - Envuelva cada conexión con cinta aislante aprobada y coloque con cuidado todos los cables conectados dentro de la caja de salida.

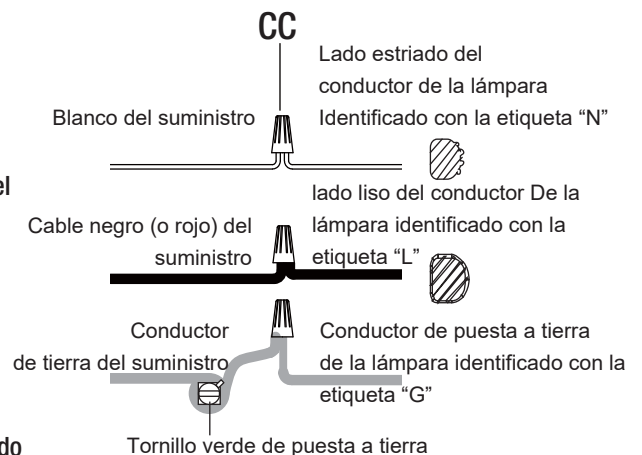

8 Instalación del Cubierta para techo

- Vuelva a fijar la cubierta del techo (EE) en el enganche de la cadena.
- Asegure con el anillo de bloqueo de la cubierta.

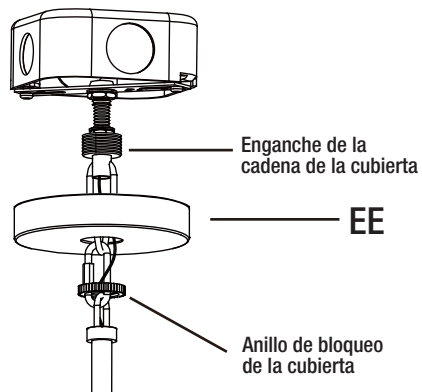

9 Instalación de la bombillas

- Instale las bombillas (no incluidas) correctas consultando las marcas o las etiquetas en la lámpara para conocer el vataje máximo.



NOTA: Utiliza dos bombillas de base media (E26) de 60 W como máximo de tipo "A" o bien bombillas LED con balasto propio de base media (E26) de 9 W como máximo (se venden por separado).

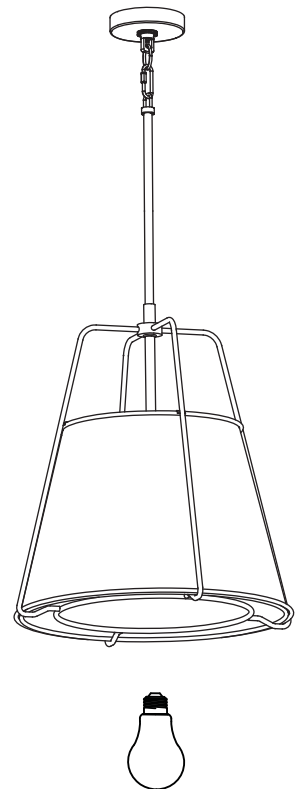

Cuidado y limpieza

- No use limpiadores que contengan agentes químicos, solventes o abrasivos fuertes. Use solo un paño suave y seco para desempolvar o limpiar cuidadosamente el producto.
- Para limpiar la lámpara, desconecte la alimentación apagando el interruptor de circuito o retirando el fusible de la caja de fusibles y use un paño limpio seco o levemente húmedo para la superficie exterior de la lámpara.

Solución de problemas

Problema	Causa posible	Solución
Las luces no se ENCIENDEN	La bombilla está quemada.	<input type="checkbox"/> Reemplace las bombillas.
	No hay alimentación.	<input type="checkbox"/> Asegúrese de que el suministro de electricidad esté encendido.
	El interruptor está defectuoso.	<input type="checkbox"/> Pruebe o reemplace el interruptor.
	La conexión de los cables no es la correcta.	<input type="checkbox"/> Revise el cableado.
Cuando se enciende la luz, el fusible se quema o el interruptor de circuito se dispara.	Hay conductores cruzados o el conductor de fuerza no tiene puesta a tierra.	<input type="checkbox"/> Deje de usar la lámpara. <input type="checkbox"/> Revise las conexiones de cable. <input type="checkbox"/> Contacte a un electricista calificado o llame al equipo de Servicio al Cliente al 1-800-986-3460.

Piezas de recambio

Modelo: HDY19558P / HDY19558P2 / HDY19558P3

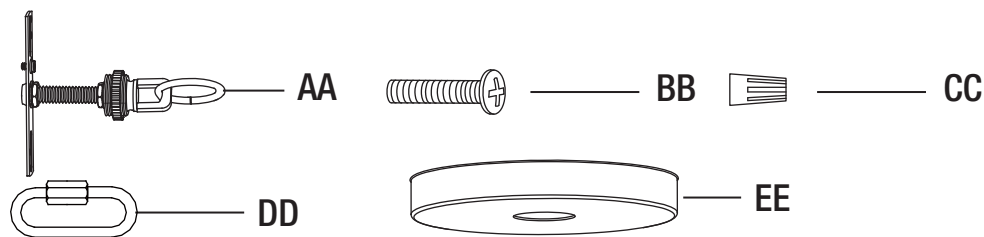

Pieza	Descripción
AA	Ensamble de la barra transversal
BB	Tornillo para la caja de salida
CC	Conector de cables
DD	Eslabón de conexión rápida
EE	Cubierta para techo
A	Enganche de la lámpara
B	Varilla de 15.24 cm
C	Varilla de 30.48 cm
D	Cuerpo de la lámpara

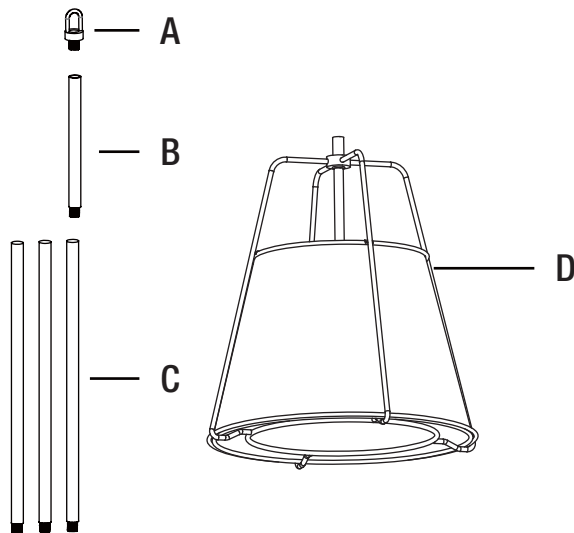

**HOME
DECORATORS
COLLECTION®**

**¿Preguntas, problemas o piezas faltantes? Antes de regresar a la tienda,
llama al Servicio al Cliente de Home Decorators Collection, de 8 a.m. a 7 p.m.,
hora estándar del Este, de Lunes a Viernes, y de 9 a.m. a 6 p.m., hora estándar del Este, Sábados.**

1-800-986-3460

[HOMEDEPOT.COM/HOMEDECORATORS](https://www.homedepot.com/homedecorators)

Conserva este manual para referencias futuras.