

Night Radian 2.0m

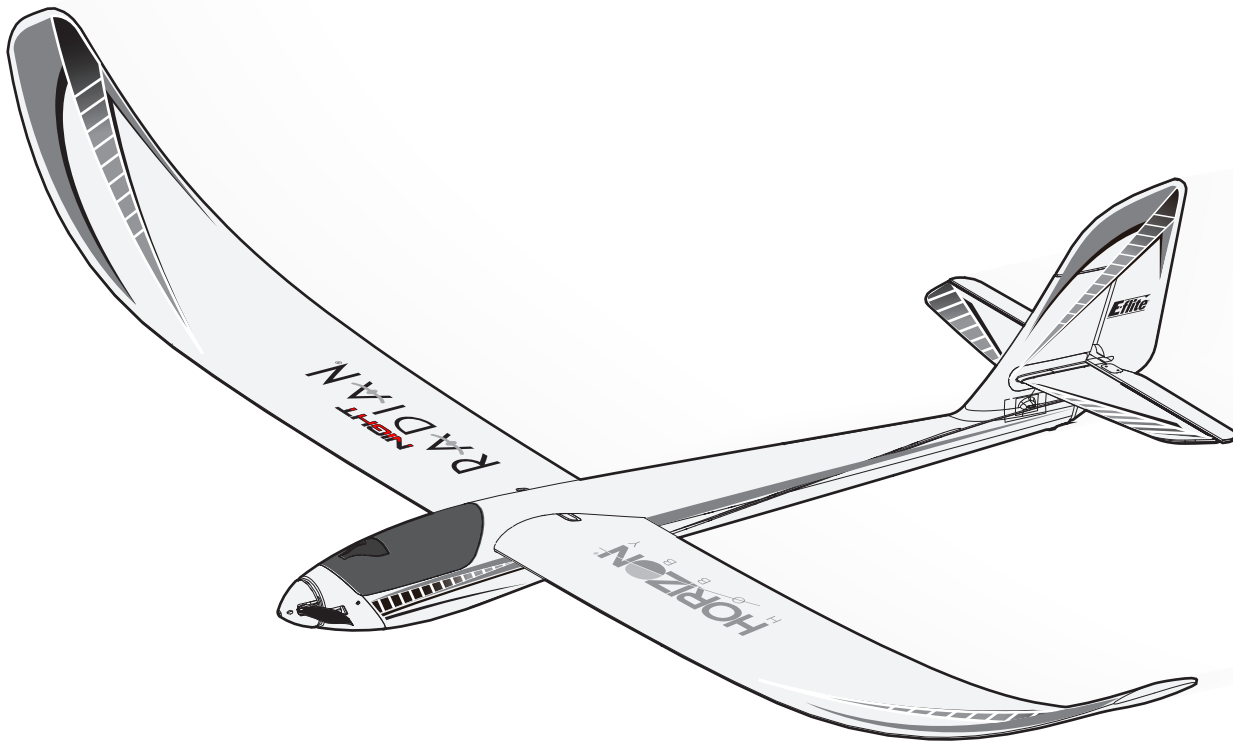

Scan the QR code and select the Manuals and Support quick links from the product page for the most up-to-date manual information.

Scannen Sie den QR-Code und wählen Sie auf der Produktseite die Quicklinks Handbücher und Unterstützung, um die aktuellsten Informationen zu Handbücher.

Scannez le code QR et sélectionnez les liens rapides Manuals and Support sur la page du produit pour obtenir les informations les plus récentes sur le manuel.

Scannerizzare il codice QR e selezionare i Link veloci Manuali e Supporto dalla pagina del prodotto per le informazioni manuali più aggiornate.



EFL36500



EFL36750

Instruction Manual
Bedienungsanleitung
Manuel d'utilisation
Manuale di Istruzioni

HORIZON[®]
H O B B Y

WISO

Tutte le istruzioni, le garanzie e gli altri documenti pertinenti sono soggetti a cambiamenti a totale discrezione di Horizon Hobby, LLC. Per una documentazione aggiornata sul prodotto, visitare il sito horizonhobby.com o towerhobbies.com e fare clic sulla sezione Support del prodotto.

CONVENZIONI TERMINOLOGICHE

Nella documentazione relativa al prodotto vengono utilizzati i seguenti termini per indicare i vari livelli di pericolo potenziale durante l'uso del prodotto:

AVVERTENZA: Indica procedure che, se non debitamente seguite, determinano il rischio di danni alle cose, danni collaterali e gravi lesioni alle persone o il rischio elevato di lesioni superficiali alle persone.

ATTENZIONE: Indica procedure che, se non debitamente seguite, determinano il rischio di danni alle cose e di gravi lesioni alle persone.

AVVISO: Indica procedure che, se non debitamente seguite, possono determinare il rischio di danni alle cose e il rischio minimo o nullo di lesioni alle persone.



AVVERTENZA: leggere TUTTO il manuale di istruzioni e familiarizzare con le caratteristiche del prodotto prima di farlo funzionare. Un uso improprio del prodotto può causare danni al prodotto stesso e alle altre cose e gravi lesioni alle persone.

Questo modello è un prodotto sofisticato per appassionati di modellismo. Deve essere azionato in maniera attenta e responsabile e richiede alcune conoscenze basilari di meccanica. L'uso improprio o irresponsabile di questo prodotto può causare lesioni alle persone e danni al prodotto stesso o alle altre cose. Questo prodotto non deve essere utilizzato dai bambini senza la diretta supervisione di un adulto. Non tentare di smontare, utilizzare componenti incompatibili o modificare il prodotto in nessun caso senza previa approvazione di horizon hobby, llc. Questo manuale contiene le istruzioni per la sicurezza, l'uso e la manutenzione del prodotto. È fondamentale leggere e seguire tutte le istruzioni e le avvertenze del manuale prima di montare, impostare o utilizzare il prodotto, al fine di utilizzarlo correttamente e di evitare di causare danni alle cose o gravi lesioni alle persone.

Limite minimo di età consigliato: Almeno 14 anni. Non è un giocattolo.

Precauzioni e Avvertenze Sulla Sicurezza

L'utente di questo prodotto è l'unico responsabile del corretto utilizzo del medesimo in modo tale da non risultare pericoloso per sé stesso e gli altri e da non danneggiare il prodotto stesso o i beni altrui.

- Mantenere sempre la distanza di sicurezza in tutte le direzioni attorno al modello per evitare collisioni o danni. Questo modello è controllato da un segnale radio soggetto a interferenze provenienti da diverse sorgenti non controllabili dall'utilizzatore. Tali interferenze possono provocare perdite momentanee di controllo.
- Utilizzare sempre il modello in spazi liberi da veicoli, traffico e persone.
- Seguire sempre scrupolosamente le istruzioni e le avvertenze sia per il modello che per tutti gli accessori (caricabatteria, pacchi batteria ricaricabili, ecc.).
- Tenere sempre le sostanze chimiche, le parti piccole e i componenti elettrici fuori dalla portata dei bambini.
- Evitare sempre il contatto con l'acqua di tutte le apparecchiature che non sono state appositamente progettate a tale scopo. L'umidità danneggia i componenti elettronici.
- Non mettere in bocca le parti del modello. Potrebbe essere pericoloso e persino mortale.
- Non utilizzare il modello se le batterie della trasmittente sono poco cariche.
- Tenere sempre il velivolo in vista e sotto controllo.
- Usare sempre batterie completamente cariche.
- Tenere sempre la trasmittente accesa quando il velivolo viene alimentato.
- Rimuovere sempre le batterie prima dello smontaggio.
- Tenere sempre pulite le parti mobili.
- Tenere sempre i componenti asciutti.
- Lasciare sempre che i componenti si raffreddino dopo l'uso prima di toccarli.
- Rimuovere sempre le batterie dopo l'uso.
- Accertarsi sempre che il failsafe sia impostato correttamente prima del volo.
- Non utilizzare mai velivoli con cablaggi danneggiati.
- Non toccare mai le parti in movimento.



ATTENZIONE AI PRODOTTI CONTRAFFATTI: se è necessario sostituire la ricevente Spektrum in dotazione con uno dei prodotti Horizon Hobby, si raccomanda di acquistare sempre da Horizon Hobby, LLC o da un suo rivenditore autorizzato per essere certi dell'autenticità e della qualità del prodotto Spektrum. Horizon Hobby, LLC nega ogni assistenza tecnica e garanzia a titolo esemplificativo, ma non esaustivo in merito alla compatibilità e alle prestazioni di prodotti contraffatti o dichiarati compatibili con la tecnologia DSM o Spektrum.

Impostazione della trasmittente	Configurare la trasmittente seguendo la tabella della trasmittente		
		Corsa lunga	Corsa corta
Dual Rate (riduttori di corsa)	Equilibratori:	100%	70%
		▲ 13 mm ▼ 13 mm	▲ 10 mm ▼ 10 mm
Esponenziale	Timone:	100%	70%
		▶ 33 mm ◀ 33 mm	▶ 24 mm ◀ 24 mm
Baricentro (CG)	Equilibratori:	10%	5%
Imp. timer di volo	Timone:	10%	5%
	80 mm (+/- 5 mm) dal bordo di attacco alla radice alare.		
	8 minuti		

Specifiche

	BNF BASIC	PNP PLUG-N-PLAY
Motore: 480 Brushless Outrunner; 960 Kv, 14 poli (EFL4716)	Installato	Installato
ESC: 30 A ESC (EFLA1030E)	Installato	Installato
Ricevitore: Spektrum™ AS3X/SAFE (SPMAR631)	Installato	Richiesto
Servo: Timone: servo sub-micro 9 g (EFL1060); cavo da 280 mm Equilibratore: servo sub-micro 9 g (EFL1060); cavo da 280 mm	Installato	Installato
Batteria consigliata: 2200 mAh 3S 11,1 V Smart 30C; IC3 (SPMX22003S30)	Richiesto	Richiesto
Caricabatterie consigliato: per batterie LiPo a 3 celle con bilanciamento	Richiesto	Richiesto
Trasmittente consigliata: a piena portata, 6 canali, 2,4 GHz con tecnologia Spektrum DSM2/DSMX® e Dual Rate programmabili.	Richiesto	Richiesto

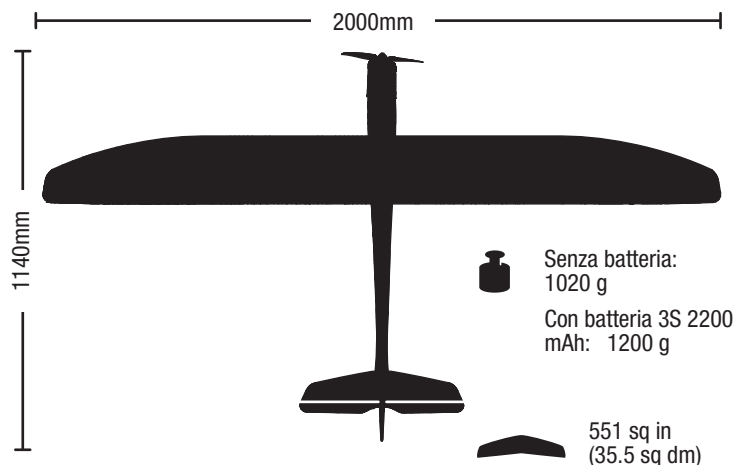

Contenuto

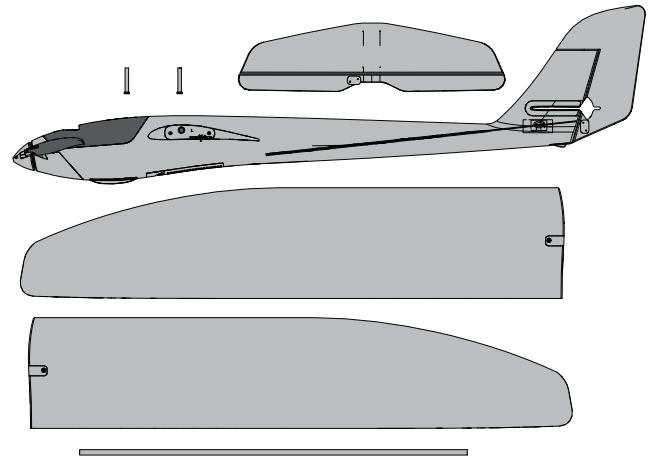

Indice

Precauzioni e Avvertenze Sulla Sicurezza.....	50
Specifiche.....	51
Contenuto.....	51
Indice.....	51
Tecnologia SAFE Select (BNF Basic).....	52
Prima del volo.....	52
Impostazione della trasmittente (BNF Basic).....	52
Assemblaggio del modello.....	53
Controller LED.....	54
Scelta e installazione della ricevente per la versione PNP.....	54
Failsafe e suggerimenti generali per Binding.....	55
Transmitter and Receiver Binding / Switching ON and OFF SAFE Select.....	55
Installare la batteria e armare l'ESC.....	56
Centraggio delle superfici di controllo.....	56
Impostazione squadrette e bracci servi.....	57
Assegnazione interruttore SAFE Select.....	57
Telemetria Smart Technology.....	58
Test di controllo della direzione.....	58
Test di risposta dei comandi AS3X.....	59
Baricentro (CG).....	59
Riduzione di corsa.....	59
Trimmaggio in volo (BNF Basic).....	59
Consigli per il volo e le riparazioni.....	60
Conseils de vol en mode SAFE Select.....	61
Dopo il volo.....	61
Manutenzione del motore.....	61
Guida alla risoluzione dei problemi con l'AS3X.....	62
Guida alla risoluzione dei problemi.....	62
Parti di ricambio.....	63
Parti consigliate.....	63
Parti opzionali.....	63
Garanzia.....	64
Garanzia e Assistenza - Informazioni per i contatti.....	64
Dichiarazione di conformità per l'Unione europea.....	65

Tecnologia SAFE Select (BNF Basic)

La versione base di BNF di questo aereo include la tecnologia SAFE Select che può offrire un livello extra di protezione in volo. Utilizzare le seguenti istruzioni per rendere attivo il sistema SAFE Select e assegnarlo a uno switch. Quando abilitato, SAFE Select impedisce all'aeroplano di effettuare operazioni bancarie o pitching oltre i limiti prestabiliti e l'autolivellamento automatico mantiene l'aereo in volo in posizione diritta e in piano quando gli alettoni, elevatore e stick del timone sono in posizione neutra.

SAFE Select è abilitato o disabilitato durante il processo di bind. Quando l'aereo è collegato con SAFE Select abilitato, è possibile assegnare un interruttore per passare dalla modalità di selezione SAFE alla modalità AS3X. La tecnologia AS3X

rimane attiva senza limiti bancari o autolivellamento ogni volta che SAFE Select è disabilitato o OFF.

SAFE Select può essere configurato in tre modi;

- SAFE Select Off: sempre in modalità AS3X
- SAFE Select On-no switch assegnato: sempre in modalità SAFE Select
- SAFE Selezionare On con un interruttore assegnato: commuta tra la modalità di selezione SAFE e la modalità AS3X

Prima del volo

1. Ispezionare il contenuto togliendolo dalla scatola.
2. Leggere completamente questo manuale di istruzioni.
3. Caricare la batteria di bordo.
4. Impostare la trasmittente usando l'apposita tabella.
5. Montare completamente l'aereo.
6. Installare la batteria a bordo del modello (dopo averla caricata completamente)
7. Controllare il baricentro (CG).
8. Connettere l'aereo alla propria trasmittente.

9. Verificare che i comandi si muovano liberamente.
10. Verificare la direzione di movimento dei comandi con la trasmittente.
11. Con l'aereo verificare la direzione del movimento dei controlli AS3X.
12. Regolare i comandi di volo e la trasmittente.
13. Eseguire una prova di portata del radiocomando.
14. Cercare un'area aperta e sicura per volare.
15. Programmare il volo in base alle condizioni del campo.

Impostazione della trasmittente (BNF Basic)

IMPORTANTE: dopo avere configurato il modello, ripetere sempre la procedura di binding tra trasmittente e ricevitore per regolare le posizioni di failsafe desiderate.

Dual Rate (riduttori di corsa)

Condurre i primi voli con i riduttori di corsa su Low Rate (corsa corta). Per l'atterraggio, applicare High Rate (corsa lunga) all'equilibratore.

AVVISO: per garantire il corretto funzionamento della tecnologia AS3X, non ridurre le corse sotto il 50%. Se si desidera una minore deviazione dei comandi, regolare manualmente la posizione delle aste di comando sui bracci del servo

AVVISO: consultare la guida alla risoluzione dei problemi per avere maggiori informazioni se si verificano oscillazioni ad alta velocità.

Esponenziale (Expo)

Dopo i primi voli, è possibile regolare le corse esponenziali nella trasmittente.

† Funzioni e terminologia usate nella programmazione delle trasmissioni iX12 e iX20 possono in parte essere leggermente diverse da quelle degli altri radiocomandi Spektrum AirWare™. I nomi dati tra parentesi corrispondono alla terminologia di programmazione delle trasmissioni iX12 e iX20. Consultare il manuale della trasmittente per informazioni specifiche sulla sua programmazione.

Impostazione della trasmittente digitale

Iniziare la programmazione della trasmittente con un modello ACRO non configurato (eseguire il reset del modello), quindi assegnare un nome al modello.

Imp. Dual Rate	HIGH (LUNGO) 100%	LOW (CORTO) 70%
Imp. corsa servo	100%	
Imp. taglio gas	-100%	
Imp. canale retrazione	Inversione	
Imp. expo equilibratore	High Rate 10%	Low Rate 5%
Imp. expo timone	High Rate 10%	Low Rate 5%

DXe	Vedere spektrumrc.com per la configurazione di download appropriata.
DX7S DX8	1. Andare su SYSTEM SETUP (IMPOSTAZIONE SISTEMA) 2. Imp. MODEL TYPE (TIPO MODELLO): AIRPLANE (AEROPLANO) 3. Imp. WING TYPE (TIPO ALA): 1 AIL
DX6e DX6 (Gen2) DX7 (Gen2) DX8e DX8 (Gen2) DX9 DX10t DX18 DX20 iX12 iX20 NX6 NX8 NX10	1. Andare in SYSTEM SETUP (IMPOSTAZIONE SISTEMA) (Model Utilities (Gestione modelli))† 2. Imp. MODEL TYPE (TIPO MODELLO): AIRPLANE (AEROPLANO) 3. Imp. AIRCRAFT TYPE (TIPO AEROMODELLO) (Model Setup, Aircraft Type)†: ALA: 1 AIL (Normale) 4. Imp. CHANNEL ASSIGN (ASSEGNAZIONE CANALE) (Model Setup, Channel Assign)†: (Assegnazione switch / interruttore di default per setup nuovo modello) Carrello (CH5): SWITCH A

Assemblaggio del modello

Installazione del piano di coda

1. Far scorrere lo stabilizzatore orizzontale (A) nello slot della fusoliera.
2. Centrare lo stabilizzatore orizzontale, quindi fissarlo in sede con i 4 pezzi di nastro in dotazione (B).
3. Collegare il connettore LED dei piani di coda orizzontali al connettore LED installato in fusoliera. Il filo di segnale arancione è quello più in avanti.
4. Collegare la forcella alla squadretta di controllo dell'elevatore (C) come mostrato.

Collegare una forcella

1. Spostare il tubetto dalla forcella sulla barretta di rinvio.
2. Allargare delicatamente la forcella, quindi inserire il perno della forcella nel foro della squadretta desiderato.
3. Riportare il tubetto sulla forcella per bloccarla alla squadretta.

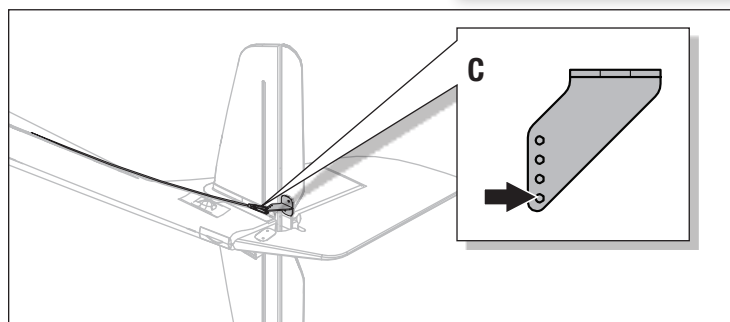
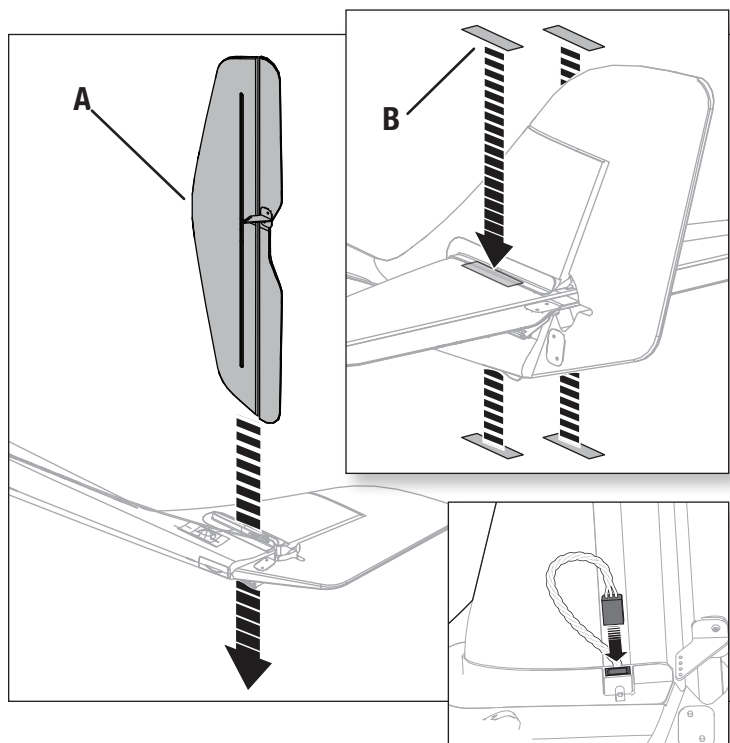
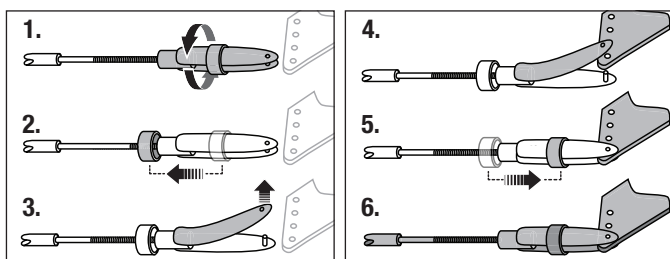

Installazione dell'ala

1. Inserire il tubo dell'ala (A) nella fusoliera.
2. Installare l'ala sinistra e destra sull'apposito tubo.
3. Guidare i connettori LED (B) da entrambe le ali nella fusoliera e verso il coperchio inferiore.
4. Alloggiare l'ala nello slot della fusoliera. Prestare attenzione a non pizzicare nessun filo.
5. Fissare le ali alla fusoliera usando le 2 viti in dotazione (C) come mostrato.
6. Collegare i connettori LED al blocco connettore come mostrato. I connettori LED possono essere in qualsiasi porta del blocco..

Smontare in ordine inverso.

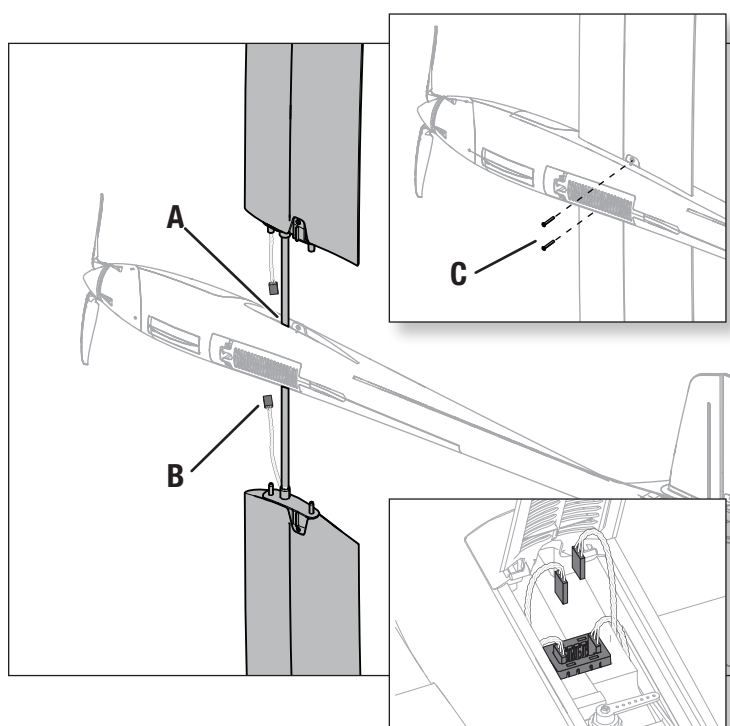

Controller LED

Il controller LED (A) offre la capacità di modificare la configurazione delle luci e la velocità oltre che accendere e spegnere le luci con l'apposito interruttore On/Off (B).

1. Il pulsante 1 sposta indietro l'elenco delle configurazioni LED.
2. Il pulsante 2 scorre attraverso le 7 impostazioni di velocità
3. Il pulsante 3 sposta in avanti l'elenco delle configurazioni LED.
4. Accendere o spegnere le luci con l'apposito interruttore On/Off.

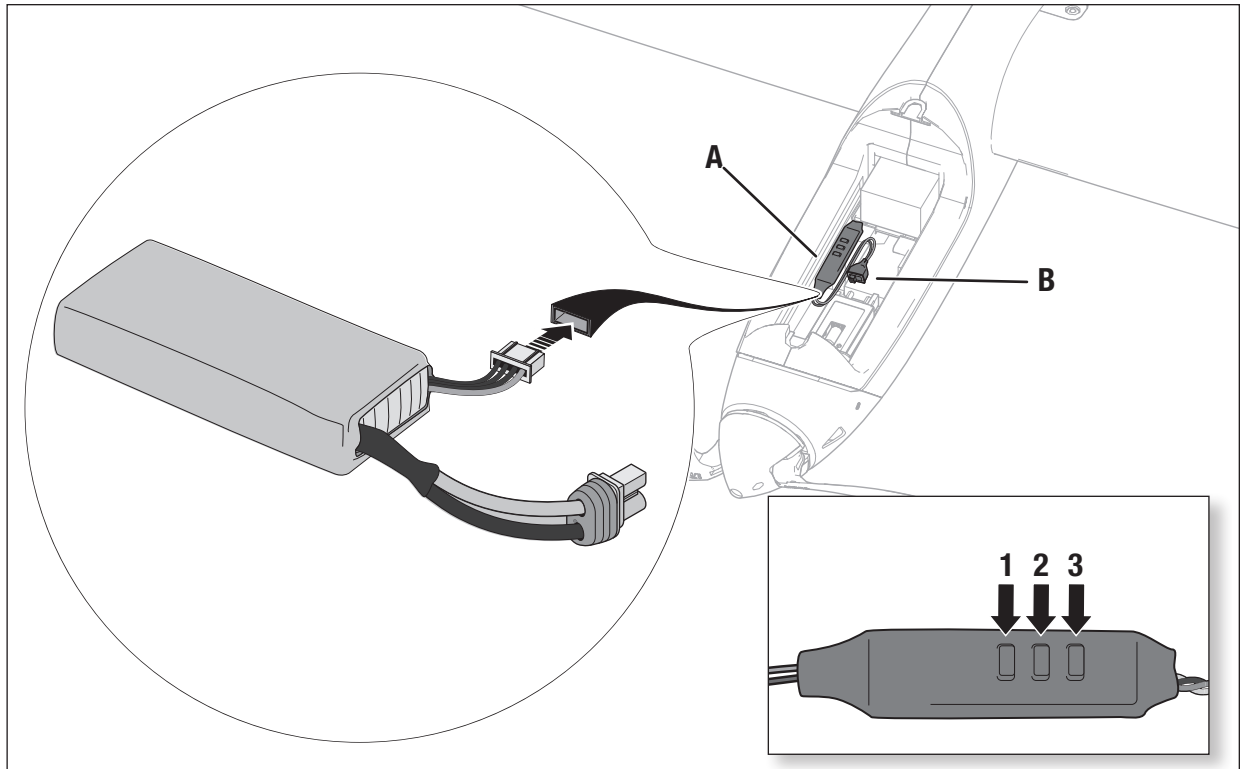

Scelta e installazione della ricevente per la versione PNP

Per questo aeromodello si consiglia il ricevitore Spektrum AR631. Se si sceglie di montare un altro ricevitore, assicurarsi che si tratti di un modello a piena portata (sport) con almeno 6 canali. Consultare il manuale del ricevitore per le istruzioni di installazione e uso.

Installation

1. Remove the canopy from the fuselage.
2. Montare il ricevitore parallelamente alla lunghezza della fusoliera come mostrato. Utilizzare nastro biadesivo per impieghi gravosi.
3. Collegare le superfici di controllo con le rispettive porte sul ricevitore come indicato in tabella.

AVVISO: l'installazione errata del ricevitore può causare perdita di controllo e schianto al suolo.

Assegnazione delle porte AR631

BND/PRG = BIND	4 = NA
1 = Throttle	5 = Lights
2 = Rudder	6 = NA
3 = Elevator	

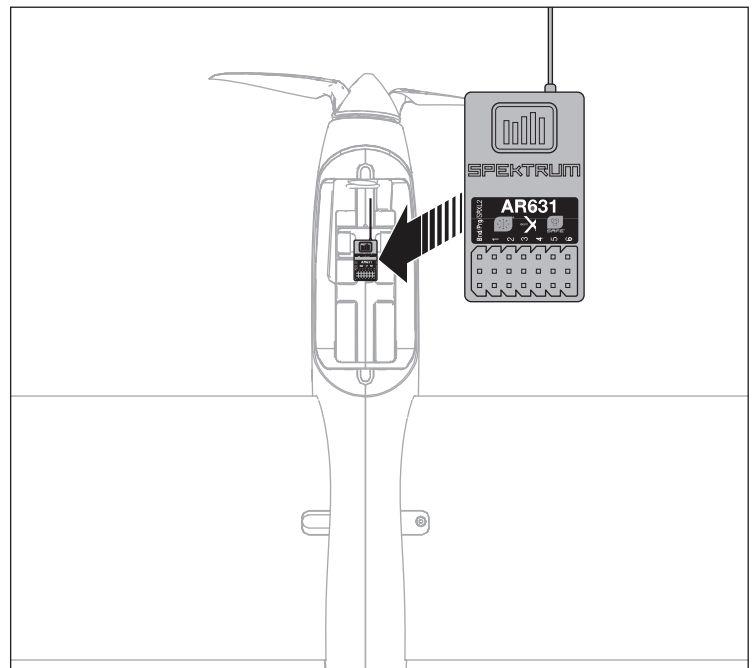

Failsafe e suggerimenti generali per Binding

- Le récepteur inclus a été spécifiquement programmé pour être utilisé avec cet appareil. Reportez-vous au manuel du récepteur pour la configuration appropriée en cas de remplacement de celui-ci.
- Éloignez-vous des larges objets métalliques lors de l'affectation.
- Ne pointez pas l'antenne de l'émetteur directement en direction du récepteur lors de l'affectation.
- Le témoin orange sur le récepteur clignote rapidement lorsque le récepteur passe en mode d'affectation.

- Une fois affecté, le récepteur conservera ses réglages d'affectation pour cet émetteur jusqu'à ce que vous effectuiez une nouvelle affectation.
- En cas de perte de communication entre le récepteur et l'émetteur, le mode sécurité intégrée est activé. La sécurité intégrée fait passer le canal des gaz à la position de faible ouverture des gaz. Les canaux de tangage et de roulis se déplacent pour stabiliser l'appareil dans une position de descente.
- En cas de problème, consultez le guide de dépannage ou, si besoin, contactez le service après-vente d'Horizon adéquat.

Connessione fra trasmittente e ricevente / Commutare ON e OFF il SAFE Select

La version BNF Basic de cet appareil comporte la technologie SAFE Select, qui vous permet de choisir le niveau de protection en vol. Le mode SAFE comprend des limiteurs d'angles et une stabilisation automatique. Le mode AS3X donne au pilote une réponse directe aux manches de commande. SAFE Select est activé ou désactivé lors du processus d'affectation.

Avec SAFE Select désactivé, l'appareil est toujours en mode AS3X. Avec SAFE Select activé, l'appareil est constamment en mode SAFE Select, ou un commutateur peut être attribué pour basculer entre le mode SAFE Select et le mode AS3X.

Grâce à la technologie SAFE Select, cet appareil peut être configuré pour être constamment en mode SAFE, constamment en mode AS3X, ou le choix du mode peut être attribué à un commutateur.

IMPORTANT : Avant de procéder à l'affectation, lisez attentivement la section Configuration de l'émetteur de ce manuel et complétez le tableau de configuration de l'émetteur afin de programmer correctement l'émetteur pour cet appareil.

IMPORTANT : Placez les commandes de vol de l'émetteur (gouverne de direction, gouvernes de profondeur, et ailerons) et le trim des gaz en position neutre. Mettez les gaz sur faible ouverture avant et pendant l'affectation.

Vous pouvez utiliser le bouton d'affectation sur le boîtier du récepteur ou la prise d'affectation classique pour terminer l'affectation et la configuration de SAFE Select.

Remarque : Si vous utilisez le circuit BEC auxiliaire raccordé au variateur ESC installé dans le port d'affectation du récepteur, débranchez-le pour utiliser la prise d'affectation.

Usò del pulsante di binding

SAFE Select attivato

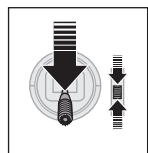

Abbassare il gas

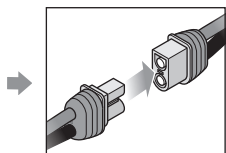

Collegare l'alimentazione

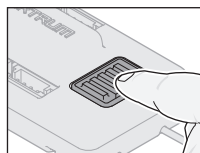

Premere e tenere premuto il pulsante di binding

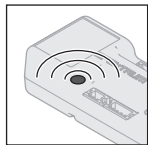

Il LED arancione lampeggia

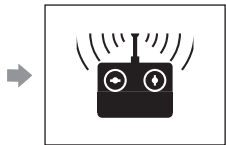

Procedere con il binding tra TX e RX

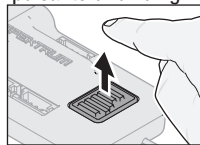

Rilasciare il pulsante di binding

SAFE Select attivato: le superfici di controllo si muovono avanti e indietro **due volte** con una leggera pausa in posizione neutra ogni volta che il ricevitore viene acceso

SAFE Select disattivato

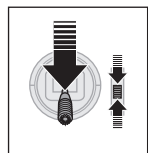

Abbassare il gas

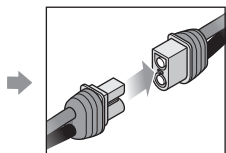

Collegare l'alimentazione

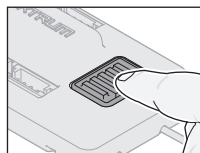

Premere il pulsante di binding

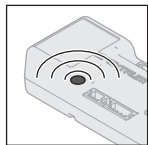

Il LED arancione lampeggia

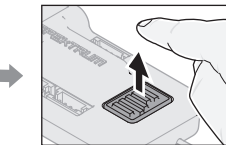

Rilasciare il pulsante di binding

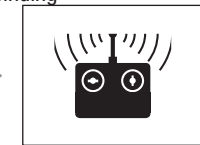

Procedere con il binding tra TX e RX

SAFE Select disattivato: le superfici di controllo si muovono avanti e indietro **una volta** ogni volta che il ricevitore viene acceso.

Rimuovere il connettore di binding

SAFE Select attivato

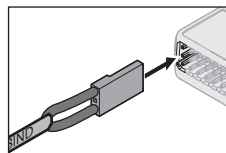

Installare il connettore di binding

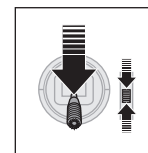

Abbassare il gas

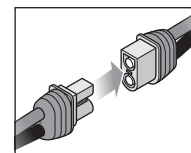

Collegare l'alimentazione

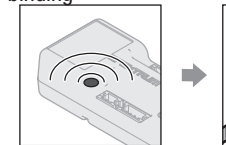

Il LED arancione lampeggia

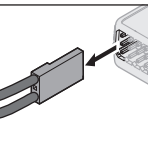

Rimuovere il connettore di binding

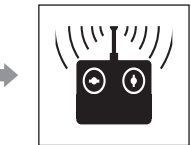

Procedere con il binding tra TX e RX

SAFE Select attivato: le superfici di controllo si muovono avanti e indietro **due volte** con una leggera pausa in posizione neutra ogni volta che il ricevitore viene acceso.

SAFE Select disattivato

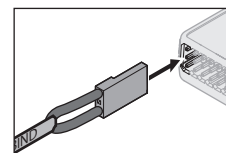

Installare il connettore di binding

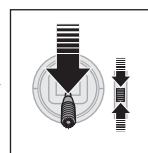

Abbassare il gas

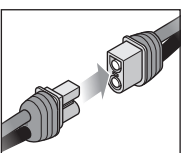

Collegare l'alimentazione

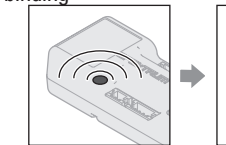

Il LED arancione lampeggia

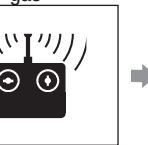

Procedere con il binding tra TX e RX

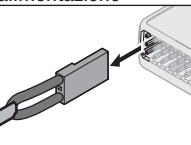

Rimuovere il connettore di binding

SAFE Select disattivato: le superfici di controllo si muovono avanti e indietro **una volta** ogni volta che il ricevitore viene acceso.

Installare la batteria e armare l'ESC

Sceita della batteria

È richiesta una batteria 3S 2200 mAh LiPo. Si consiglia una batteria Spektrum 2200 mAh 11,1V 3S 30C IC3 LiPo (SPMX22003S30). Consultare l'elenco parti opzionali per le altre batterie consigliate. Se si usa una batteria diversa da quelle elencate, le sue caratteristiche devono essere uguali a quelle della batteria E-flite Li-Po in termini di capacità, dimensioni e peso affinché possa entrare nella fusoliera. Verificare anche che il baricentro (CG) si trovi nel punto indicato.

1. Abbassare completamente trim e stick del gas. Accendere la trasmittente e attendere 5 secondi.
2. Sollevare delicatamente il coperchio della cappottina (A) per rimuoverla.
3. Installare una batteria completamente carica (B) e fissarla con una fascetta a strappo (C). Vedere le istruzioni per la regolazione del baricentro (CG) per maggiori informazioni.
4. Collegare la batteria all'ESC. Se ancora non è stato fatto, eseguire ora il binding seguendo le istruzioni di questo manuale.

ATTENZIONE: tenere sempre le mani lontane dalla presa di aspirazione della ventola. Quando armato, il motore fa girare il rotore a ogni minimo spostamento dello stick motore.

5. Tenere il modello immobile e al riparo dal vento, altrimenti il sistema non si inizierà.
 - Il motore emette una serie di note crescenti quando la batteria viene collegata e poi 6 toni uniformi a indicare il numero di celle collegate.
 - Un LED si accende sul ricevitore una volta inizializzato
6. Rimontare lo sportello della batteria.

Segnali acustici dell'ESC

Se l'ESC emette un doppio bip continuo quando si collega la batteria di volo, ricaricare o sostituire la batteri

Segnali di errore ESC	Significato	Possibile problema
Segnali acustici singoli lenti continui	Segnale manetta anomalo	Trasmittente e ricevitore non connessi
		Filo elettrico manetta danneggiato o non inserito nel ricevitore
		Filo elettrico manetta inserito nel retro del ricevitore
Segnali acustici singoli rapidi continui	Segnale manetta non in posizione bassa	Stick manetta non in posizione bassa
		Corsa manetta ridotta di oltre il 100%
		Manetta invertita
		Trim manetta sollevata
Toni doppi continui	Tensione batteria oltre la portata accettabile	Verificare che la batteria sia una LiPo 6 celle 11,1V
		Verificare che la batteria sia completamente carica

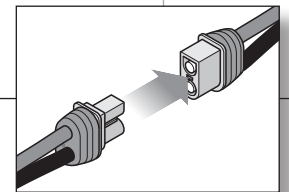
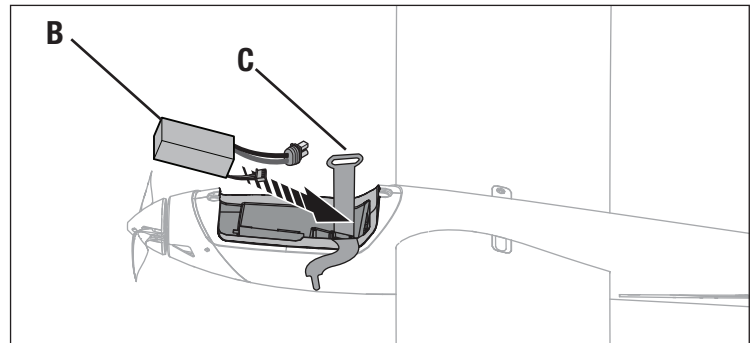
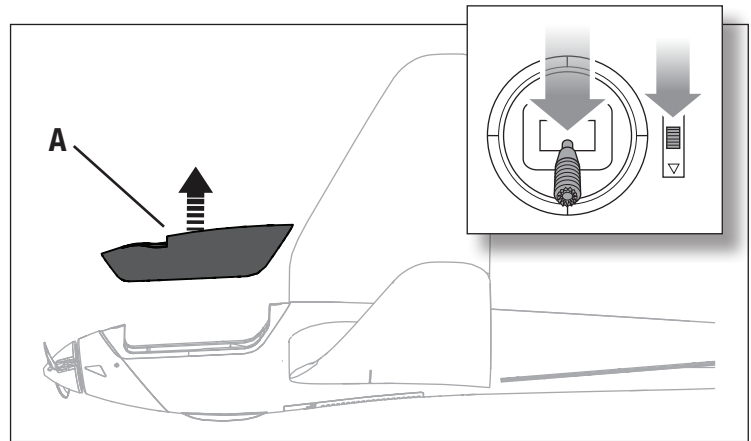

Centraggio delle superfici di controllo

Completato il montaggio e configurata la trasmittente, verificare che le superfici di controllo siano centrate. Il modello deve essere acceso e associato alla trasmittente in modalità AS3X, con la manetta a zero. Se abilitata, la modalità SAFE si attiva all'accensione. La modalità AS3X si attiva quando la manetta supera per la prima volta il 25% dopo l'accensione. È normale che le superfici di controllo rispondano ai movimenti del modello se questo è in modalità AS3X o SAFE.

1. Verificare che trim e sub trim sulla trasmittente siano a zero
2. Accendere il modello in modalità AS3X e lasciare la manetta a zero

AVVISO: prestare attenzione a non inserire troppo l'asta di comando nella forcella. Non avvitare troppo a fondo l'asta nella forcella per non danneggiare la forcella.

3. Allineare il timone allo stabilizzatore verticale. Se è necessaria regolazione, ruotare la forcella sul rinvio per cambiare la lunghezza tra il braccio del servo e la squadretta di controllo fino a raddrizzare il timone.
4. Centrare l'equilibratore allineandolo con lo stabilizzatore orizzontale. Se è necessaria regolazione, regolare la lunghezza del rinvio come al punto 3.

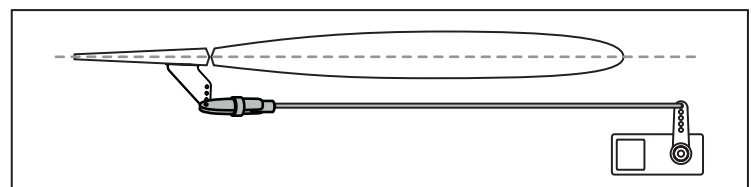

- Girare le barrette in senso orario o antiorario per centrare le super ci.
- Dopo, fare i collegamenti ai bracci dei servi e alle squadrette.

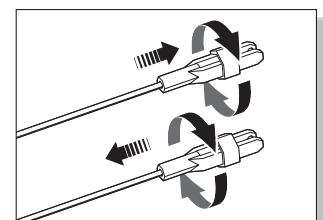

Impostazione squadrette e bracci servi

La tabella qui a destra mostra le impostazioni di fabbrica per le squadrette e i bracci dei servi. Prima di fare cambiamenti, far volare l'aereo con questa impostazione.

AVVISO: se si cambiano le corse dei comandi rispetto alle impostazioni di fabbrica, è necessario modificare anche i valori di sensibilità sulla ricevente AR631. Per fare queste regolazioni si faccia riferimento al manuale della ricevente Spektrum AR631.

Dopo aver volato, potrebbe essere necessario regolare la posizione dei rinvii per avere la risposta ai comandi desiderata. Si veda la tabella qui a destra.

Impostazioni di fabbrica	Squadrette di controllo	Bracci dei servo
Elevatore		
Timone		

Tuning	Squadrette di controllo	Bracci dei servo
Più corsa di controllo		
Meno corsa di controllo		

Assegnazione interruttore SAFE Select

La tecnologia SAFE Select può essere assegnata a un qualsiasi interruttore libero (posizione 2 o 3) che controlla un canale (5-9) sulla trasmittente. Una volta assegnata a un interruttore, SAFE Select ON assicura la flessibilità di scegliere la tecnologia SAFE o la modalità AS3X durante il volo. Se il velivolo è connesso con il SAFE Select acceso (OFF), il modellino sarà esclusivamente in modalità AS3X.

IMPORTANTE: Prima di assegnare l'interruttore desiderato, accertarsi che per questo canale la corsa sia al 100% in entrambe le direzioni e che alettone, elevatore, timone e gas siano tutti su alta velocità con spostamento al 100%.

ATTENZIONE: Tenere tutte le parti del corpo ben lontane dall'elica e contenere il velivolo in modo sicuro in caso di accidentale attivazione del gas.

CONSIGLIO: Il SAFE Select può essere assegnato a uno qualunque dei canali 5-9 disponibili. Fare riferimento al manuale della trasmittente per maggiori informazioni sull'assegnazione di un interruttore a un canale.

CONSIGLIO: Usare il monitor del radiocanale per confermare che i quattro canali principali indicano spostamento 100% durante l'assegnazione dell'interruttore.

CONSIGLIO: Usare il monitor del canale per accertarsi che l'interruttore per l'assegnazione di SAFE Select sia attivo e azionare un canale tra 5-9 e che si sposti 100% in ciascuna direzione.

CONSIGLIO: Accertarsi che i quattro canali principali non siano invertiti in caso di problemi ad assegnare un interruttore SAFE Select.

Assegnazione di un interruttore

- Collegare il velivolo per scegliere SAFE Select ON. Questo permetterà l'assegnazione del SAFE Select a un interruttore.
- Tenere entrambi gli stick della trasmittente in basso e verso l'interno mentre si commuta l'interruttore scelto per 5 volte (1 commutazione = corsa completa in su e giù) per assegnare quell'interruttore. Le superfici di controllo dell'aeromodello si muoveranno, indicando che l'interruttore è stato selezionato.

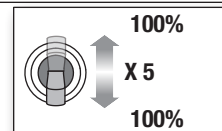
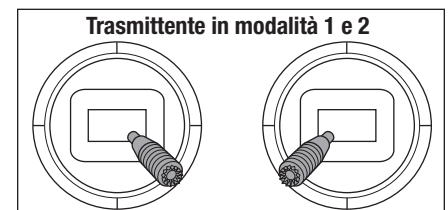

Ripetere la procedura per assegnare un interruttore diverso o per disattivare l'interruttore di corrente, se desiderato.

CONSIGLIO: usare il monitor dei canali per verificare il movimento del canale.

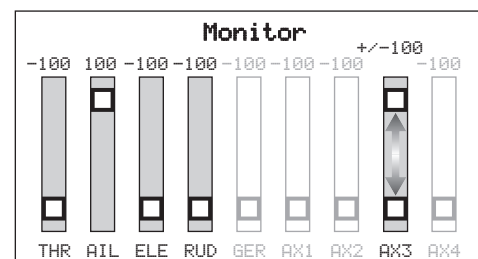

L'esempio qui riportato mostra le posizioni degli stick per l'assegnazione dell'interruttore, la selezione dell'interruttore su Aux3 e il +/- 100% di corsa sull'interruttore.

Telemetria Smart Technology

Il ricevitore e l'ESC di questo velivolo integrano la tecnologia Spektrum Smart che può fornire informazioni telemetriche come il voltaggio e la temperatura della batteria. Per sfruttare la tecnologia Smart è necessario disporre di una trasmittente compatibile. Può inoltre essere necessario dover aggiornare il firmware della trasmittente.

Per accedere a tutte le funzioni della tecnologia Smart, utilizzare batterie di volo Spektrum Smart. Oltre ai dati dell'ESC, le batterie Spektrum Smart possono inviare dati dettagliati attraverso il sistema con tecnologia Smart.

Per vedere la telemetria Smart:

1. Iniziare con la trasmittente già associata al ricevitore
2. Accendere la trasmittente.
3. Accendere l'aeromodello.
4. Il logo Smart appare sotto il logo della batteria nella pagina iniziale. Una barra di segnale appare nell'angolo superiore sinistro dello schermo.
5. Scorrere oltre il monitor dei servo per accedere alle schermate della tecnologia Smart.

* Se la trasmittente che si intende utilizzare con questo aeromodello non visualizza i dati telemetrici, visitare il sito spektrumrc.com e aggiornare il firmware. Una volta installato il firmware più recente, l'opzione telemetria dovrebbe risultare operativa.

Per maggiori informazioni sulle trasmittenti compatibili, gli aggiornamenti firmware e sull'utilizzo della tecnologia Smart della trasmittente, visitare il sito www.spektrumRC.com.

ESC Status			
RPM:	0		
Volts:	0.0V		
Motor:	0.0A	0% Output	
Throttle:	0%		
Fet Temp:	0.0C		
BEC:	0.0C	0.0A	0.0V

Test di controllo della direzione

Accendere il trasmettitore e collegare la batteria. Usare il trasmettitore per far funzionare l'alettone e i comandi dell'elevatore. Visualizzare il velivolo dal retro quando si controlla le direzioni dei comandi.

Elevatori

1. Tirare verso di sé. Gli elevatori devono spostarsi verso l'alto, causando il beccheggio verso l'alto del velivolo.
2. Spingere lo stick dell'elevatore in avanti. Gli elevatori devono spostarsi verso il basso, causando il beccheggio verso il basso del velivolo.

Timone

1. Spostare lo stick del timone a sinistra. Il timone deve spostarsi verso sinistra.
2. Spostare lo stick del timone a destra. Il timone deve spostarsi verso destra.

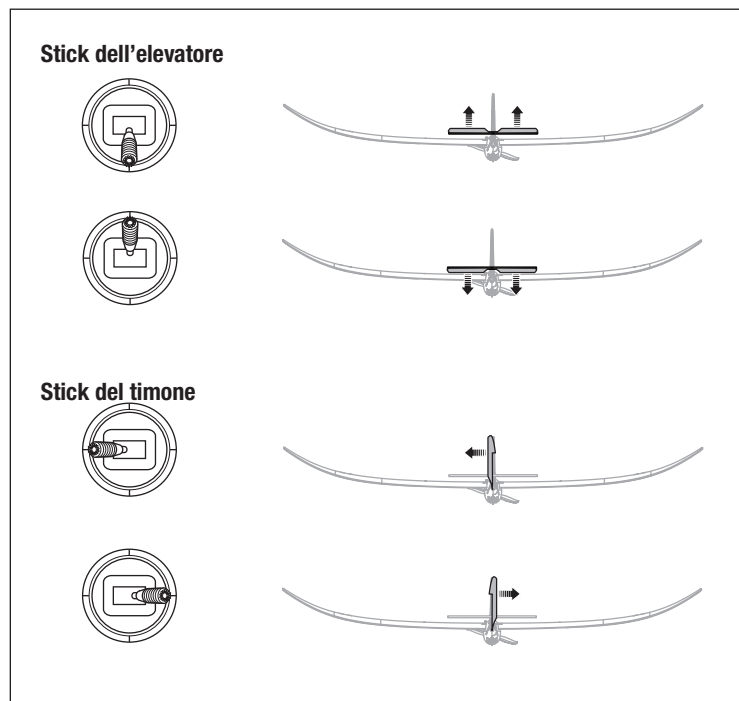

Test di risposta dei comandi AS3X

Questa verifica serve per controllare che il sistema AS3X funzioni correttamente. Prima di eseguire questa verifica, assemblare l'aereo e connettere la sua ricevente alla propria trasmittente.

1. Per attivare il funzionamento del sistema AS3X, portare il comando motore appena sopra al 25% della sua corsa, poi abbassarlo.

ATTENZIONE: tenere parti del corpo, capelli e lembi di vestiario non aderente lontani dall'elica, per evitare che possano impigliarsi.

2. Muovere tutto l'aereo come illustrato e accertarsi che le superfici mobili si muovano nella direzione indicata dal grafico. Se non rispondono come illustrato, non far volare l'aereo. Per maggiori informazioni si faccia riferimento al manuale della ricevente.

	Movimenti aeromodello	Reazione AS3X
Beccheggio		
Imbardata		

Baricento (CG)

ATTENZIONE: Installare la batteria, ma non armare l'ESC durante la verifica del baricento (CG). rischio di lesioni.

La posizione del baricento (CG) si misura dietro al bordo di attacco al centro dell'ala superiore. La posizione del baricento (CG) viene determinata dopo aver installato al centro del vassoio portabatteria la batteria Li-Po consigliata (SPMX22003S30)

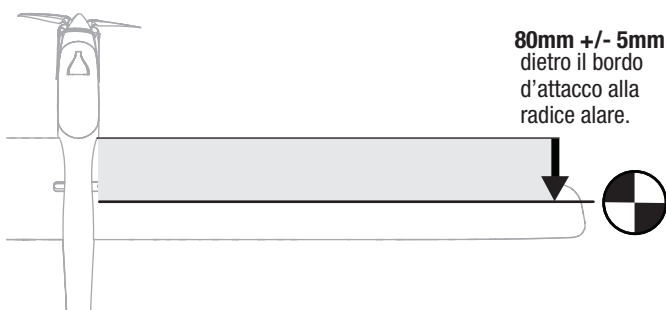

Riduzione di corsa

Per ottenere le migliori prestazioni in volo, noi consigliamo di usare un trasmettitore DSM2/DSMX con la possibilità di regolare le corse (D/R). Le regolazioni suggerite per iniziare sono nella tabella qui a fianco. Dopo i primi voli si possono modificare le regolazioni per adattarle ai propri gusti

AVVISO: Non impostare la regolazione della corsa del trasmettitore oltre il 100%. Se LA REGOLAZIONE DELLA CORSA è impostata oltre il 100% questo non garantirà un maggior controllo del movimento, ma sovraccaricherà il servocomando danneggiandolo.

	Low Rate	High Rate
Elevatore	70%	100%
Timone	70%	100%

Consiglio: Per il primo volo, bisogna far volare il modello ad una bassa intensità.

Trimmaggio in volo (BNF Basic)

Durante il primo volo, trimmare l'aereo in modo che voli livellato. Dopo aver regolato i trim, non toccare gli stick di comando per almeno 3 secondi. Questo permette alla ricevente di memorizzare le correzioni per ottimizzare le prestazioni dell'AS3X.

Se non si fa questo, si potrebbe influire sulle prestazioni in volo.

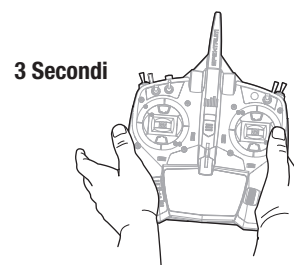

Consigli per il volo e le riparazioni

Consultare le leggi e le normative locali prima di scegliere un luogo dove far volare l'aeromodello.

Prova di portata del radiocomando

Prima di andare in volo è necessario fare una prova di portata del radiocomando. Per maggiori informazioni si rimanda al manuale della trasmittente.

Lancio a mano

Impostare i commutatori Dual Rate sulla velocità bassa. Tenere la fusoliera sotto all'ala e aumentare gradualmente la manetta a $\frac{3}{4}$. Lanciare il velivolo in aria con le ali allo stesso livello. Consentire al velivolo di raggiungere un'altitudine confortevole.

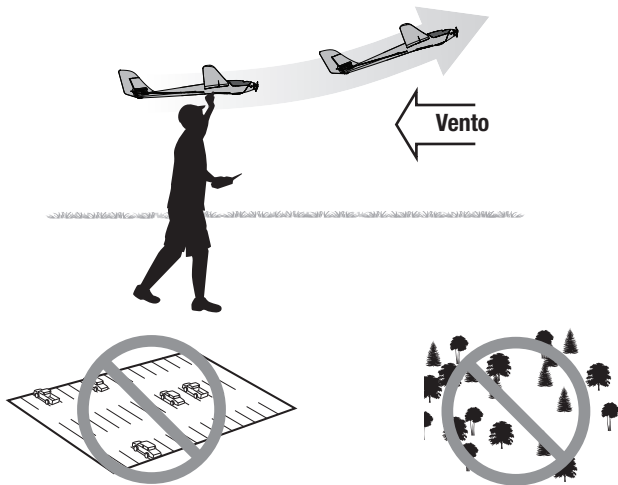

Volo

Scegliere sempre un ampio spazio aperto per far volare l'aeromodello. Si raccomanda di servirsi di campi di volo RC autorizzati. Evitare sempre di volare nelle vicinanze di abitazioni, alberi, cavi e costruzioni. Evitare di far volare il velivolo in aree affollate come parchi, cortili scolastici o campi sportivi.

Oscillazione

Quando il sistema AS3X è attivo (dopo aver portato in avanti il comando motore per la prima volta), si vedranno le superfici di controllo reagire ai movimenti dell'aeromodello. In determinate condizioni di volo, è possibile che si notino delle oscillazioni (l'aeromodello oscilla avanti e indietro su di un asse a causa di un sovracontrollo). Se si verificano queste oscillazioni, consultare la guida alla risoluzione dei problemi per maggiori informazioni.

Dopo l'atterraggio, regolare meccanicamente i collegamenti per considerare le modifiche di trimmaggio e quindi resettare su neutro. Assicurarsi che il velivolo voli dritto e in linea senza trimmaggio o sub-trim.

Atterraggio

Per i primi voli con la batteria consigliata (SPMX22003S30), impostare il timer della trasmittente o un cronometro a 8 minuti. Dopo 8 minuti, far atterrare l'aeromodello. Dopo i primi voli si potrà aumentare o diminuire il tempo in base ai risultati ottenuti. **Qualora il motore inizi a funzionare a scatti, far atterrare immediatamente l'aeromodello per ricaricare la batteria di volo.** Vedere la sezione "spegnimento per bassa tensione (LVC)" per maggiori dettagli su come massimizzare l'efficacia e l'autonomia della batteria.

Assicurarsi di far atterrare l'aereo controvento. Vista la grande efficienza di sollevamento del design dell'aliante, l'atterraggio richiede una vasta area di atterraggio. Mentre si è in un tratto sottovento, ricordare sempre che l'aliante plana molto meglio di altri aeromodelli. È possibile che ci si debba preparare a un atterraggio in una posizione più bassa e con una discesa meno "decisa" del solito. Mentre si avvicina all'area di atterraggio, assicurarsi che il modello stia scendendo lentamente e senza accelerazioni. Mantenere l'angolo di discesa e la velocità e, mentre il modello si avvicina al suolo (circa 15 cm [6 pollici]), applicare leggermente l'elevatore. Prima che l'aereo tocchi il suolo, diminuire sempre completamente la manetta per evitare danni all'elica, al motore, all'ESC o agli altri componenti.

AVVISO: Nell'imminenza di un impatto, ridurre completamente motore e trim. In caso contrario possono verificarsi danni più estesi alla cellula e anche all'ESC e al motore.

AVVISO: Dopo un impatto, verificare che il ricevitore sia rimasto al suo posto in fusoliera. Se si deve sostituire il ricevitore, bisogna avere cura di rimontare quello nuovo allo stesso posto e con lo stesso orientamento, per evitare il rischio di danni.

AVVISO: I danni dovuti a un impatto col suolo non sono coperti dalla garanzia.

AVVISO: Quando si termina di volare, non lasciare mai l'aeromodello sotto i raggi diretti del sole e non riporlo in luoghi chiusi e surriscaldati (per esempio un'auto). Farlo può provocare danni all'aeromodello.

Spegnimento per bassa tensione (LVC)

Se una batteria LiPo si scarica sotto i 3V per cella, non potrà mantenere la carica.

L'ESC protegge la batteria da un scaricamento eccessivo per mezzo della funzione LVC. Prima che la carica della batteria diminuisca troppo, l'LVC toglie l'alimentazione al motore, il quale inizia a funzionare a scatti, indicando che parte della potenza rimanente della batteria è riservata al radiocomando per consentire un atterraggio sicuro.

Dopo l'uso, scollegare la batteria Li-Po e toglierla dall'aeromodello per evitare che si scarichi lentamente. Prima di riporre la batteria LiPo per lungo tempo, caricarla a metà della sua capacità. Durante l'immagazzinamento, controllare ogni tanto che la tensione non scenda sotto i 3 V

per elemento. Ovviamente la funzione LVC in questo caso non interviene per proteggere la batteria.

AVVISO: L'uso ripetuto della funzione LVC può danneggiare la batteria.

Consiglio: controllare la tensione della batteria prima e dopo il volo usando un tester per batterie Li-Po (SPMXBC100, venduto separatamente).

Riparazioni

Grazie al materiale EPO di cui è fatto questo aereo, per la riparazione del materiale espanso è possibile usare virtualmente qualsiasi adesivo (colla a caldo, adesivo cianoacrilato, colla epossidica, ecc.).

Se la riparazione non è possibile, consultare l'elenco dei ricambi per ordinarli con il rispettivo codice articolo. Per l'elenco completo di tutti i ricambi e le parti opzionali, consultare l'elenco in fondo a questo manuale.

AVVISO: L'uso di acceleranti per colla CA può danneggiare la vernice dell'aeromodello. NON maneggiare l'aeromodello fino a quando l'accelerante non è completamente asciutto.

Conseils de vol en mode SAFE Select

Quando si vola in modalità SAFE Select, l'aereo torna a volare in piano ogni volta che i comandi dell'alettone e dell'elevatore sono in posizione neutra. L'applicazione del comando di alettone o elevatore porta l'aeroplano a inclinarsi, cabrare o picchiare e la quantità di movimento dello stick determina l'assetto assunto. Dando pieno comando, l'aereo viene spinto ai limiti preimpostati di inclinazione e rollio, senza superare però tali angoli.

Quando si vola con SAFE Select è normale tenere lo stick di controllo deflesso applicando moderatamente l'alettone nel volo in virata. Per volare senza problemi con SAFE Select, evitare di effettuare cambi frequenti di controllo e non tentare di correggere le deviazioni minori. Con SAFE Select, mantenere input di controllo intenzionali porta il modello a volare con un angolo specifico e a eseguire tutte le correzioni necessarie per mantenere tale assetto di volo.

Riportare i comandi di elevatore e alettone in posizione neutra prima di passare dalla modalità SAFE Select alla modalità AS3X. Se i comandi non vengono portati in posizione neutra quando si passa alla modalità AS3X, gli input di controllo utilizzati per la modalità SAFE Select saranno eccessivi per la modalità AS3X e l'aereo reagirà immediatamente.

Differenze tra le modalità SAFE Select e AS3X

Questa sezione è generalmente accurata, ma non tiene conto della velocità di volo, dello stato di carica della batteria e di molti altri fattori limitanti.

- In modalità SAFE Select l'aereo si porta in volo livellato automaticamente quando lo stick di controllo viene portato in posizione neutra. In modalità AS3X l'aeromodello continua a volare nell'assetto tenuto quando lo stick di controllo viene portato in posizione neutra.
- In modalità SAFE Select, mantenere una piccola quantità di controllo porta il modello a inclinarsi o beccheggiare a un angolo moderato, rimanendo a quell'angolo fino a quando lo stick di controllo non si muove. In modalità AS3X, mantenere una piccola quantità di controllo porta il modello a continuare nel movimento di beccheggio o rollio a rateo lento fino a quando lo stick di controllo non si muove.
- In modalità SAFE Select, mantenendo il pieno controllo, l'aeromodello si inclina o becchiaggia fino ai limiti preimpostati e l'aeromodello continua a volare con quell'assetto fino a quando lo stick di controllo è completamente deflesso. In modalità AS3X, mantenendo il pieno controllo, l'aereo becchiaggia o rolla il più velocemente possibile e continua a cambiare rapidamente assetto finché lo stick di controllo è completamente deflesso.

Dopo il volo

1. Scollegare la batteria di bordo dall'ESC (precauzione di sicurezza e per la tutela della durata della batteria).
2. Spegnerne la trasmittente.
3. Rimuovere la batteria di bordo dal modello.

4. Ricaricare la batteria di bordo al livello di tensione di stoccaggio.
5. Riparare o sostituire le parti eventualmente danneggiate.
6. Conservare la batteria di bordo separata dall'aereo e tenerne sotto controllo la carica.
7. Tenere nota delle condizioni del volo e dei risultati per pianificare i voli successivi.

Manutenzione del motore

Disassembly



ATTENZIONE: prima di intervenire sul motore, scollegare sempre la batteria di bordo

1. Togliere le 2 viti (A) e l'ogiva (B) dalla piastra dell'ogiva (C).
2. Togliere il dado dell'ogiva (D) e la piastra dall'adattatore dell'elica (E). Per svitare il dado è necessario usare una chiave adatta.
3. Spingere i perni dell'elica (F) della piastra dell'ogiva per rimuovere le eliche (G).
4. Allentare i grani (H) dall'adattatore dell'elica e staccarlo dall'albero del motore.
5. Togliere le 3 viti (J) dal supporto motore / dalla naca motore (K) e staccarlo dalla fusoliera.
6. Togliere le 4 viti (L) e il motore (M) dal supporto motore / dalla naca motore.
7. Scollegare i fili del motore da quelli dell'ESC.

Montaggio

Rimontare in ordine inverso.

- Collegare i fili del motore facendoli corrispondere ai colori di quelli del regolatore (ESC).
- I numeri che indicano le dimensioni dell'elica (9.75x7.5) devono essere rivolti verso la parte anteriore dell'aereo, altrimenti l'elica non funziona in modo corretto.
- Per montare il dado sull'adattatore dell'elica è necessario usare una chiave adatta.

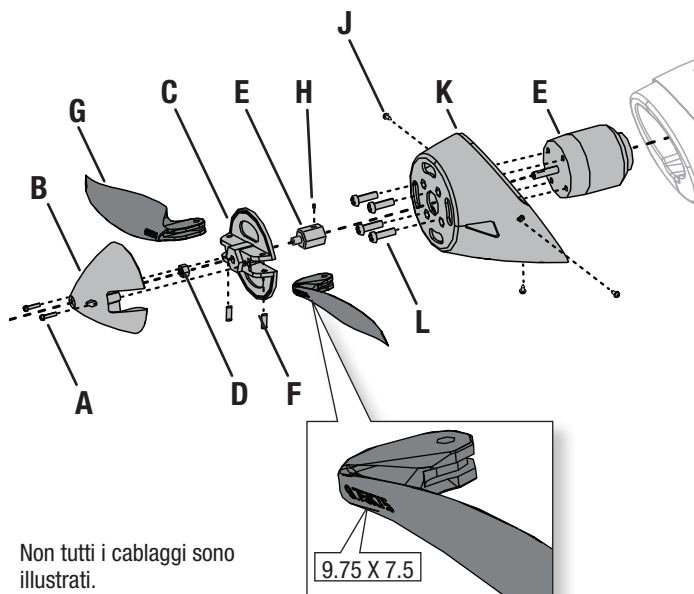

Non tutti i cablaggi sono illustrati.

9.75 X 7.5

Guida alla risoluzione dei problemi con l'AS3X

Problema	Possibile causa	Soluzione
Oscillazioni	Ogiva o elica danneggiate	Sostituire l'ogiva o l'elica
	Elica non bilanciata	Bilanciare l'elica
	Motore con vibrazioni	Sostituire le parti interessate o allineare tutte le parti stringendo gli elementi di fissaggio secondo necessità.
	Ricevente allentata	Allineare e fissare la ricevente alla fusoliera
	Controlli dell'aereo allentati	Stringere o fissare in altro modo le varie parti (servi, bracci, rinvii, squadrette e superfici di comando)
	Parti usurate	Sostituire le parti usurate (specialmente elica, ogiva o servi)
	Movimenti irregolari dei servi	Sostituire i servi interessati
Prestazioni di volo incostanti	I trim non sono al centro	Se i trim venissero regolati con più di 8 scatti, bisogna intervenire meccanicamente sulle forcelle e riportare i trim al centro
	I sub-trim non sono centrati	I sub-trim non sono ammessi. Bisogna regolare meccanicamente i rinvii
	L'aereo non è rimasto immobile per 5 secondi dopo aver collegato la batteria	Portare lo stick motore completamente in basso. Scollegare la batteria, poi ricollegarla e mantenere l'aereo fermo per 5 secondi
Dalla verifica della direzione dei controlli dell'AS3X risulta che sono sbagliati	Impostazione della direzione sbagliata sulla ricevente che potrebbe anche causare un incidente	NON volare. Prima correggere l'impostazione della direzione (facendo riferimento al manuale della ricevente) e poi volare

Guida alla risoluzione dei problemi

Problema	Possibile causa	Soluzione
L'aereo non risponde al comando motore mentre risponde agli altri comandi	Motore non al minimo e/o trim motore troppo alto	Ripristinare i controlli con lo stick motore e il suo trim completamente in basso
	La corsa del servo motore è inferiore al 100%	Accertarsi che la corsa del servo motore sia almeno al 100% o maggiore
	Il canale del motore è invertito	Invertire il canale motore sulla trasmittente
	Motore scollegato dall'ESC	Verificare che il motore sia collegato all'ESC
Eccessivo rumore dell'elica o vibrazioni	Elica, ogiva, adattatore o motore danneggiati	Sostituire le parti danneggiate
	L'elica è sbilanciata	Bilanciare o sostituire l'elica
	Il dado dell'elica è allentato	Stringere il dado dell'elica
Tempo di volo ridotto o aereo sottopotenziato	La batteria di bordo è quasi scarica	Ricaricare completamente la batteria di bordo
	Elica installata al contrario	Installare l'elica con i numeri rivolti in avanti
	Batteria di bordo danneggiata	Sostituire la batteria di bordo seguendo le istruzioni
	La temperatura ambientale potrebbe essere troppo bassa	Accertarsi che la batteria sia calda prima dell'uso
	La capacità della batteria troppo bassa per le condizioni di volo	Sostituire la batteria o usarne una con capacità maggiore
L'aereo non si connette alla trasmittente (durante la connessione)	Trasmittente troppo vicina all'aereo durante la procedura di connessione	Allontanare la trasmittente dall'aereo, scollegare e ricollegare la batteria all'aereo
	Aereo o trasmittente troppo vicini a grossi oggetti metallici, sorgenti wifi o altre trasmissioni	Spostarsi in un'altra posizione e ritentare la connessione
	Il Bind Plug non è collegato correttamente alla sua presa sulla ricevente	Inserire il Bind Plug nella sua presa e connettere l'aereo alla trasmittente
	La batteria di bordo e/o quella della trasmittente sono quasi scariche	Sostituire/ricaricare le batterie
	Il comando di Bind sulla trasmittente non mantenuto premuto abbastanza a lungo durante la procedura di connessione	Spegnere la trasmittente e ripetere la procedura di connessione mantenendo premuto il comando di Bind finché la ricevente non è connessa
L'aereo non si connette alla trasmittente (dopo la connessione)	Trasmittente troppo vicina all'aereo durante la procedura di connessione	Allontanare la trasmittente dall'aereo, scollegare e ricollegare la batteria all'aereo
	Aereo o trasmittente troppo vicini a grossi oggetti metallici, sorgenti wifi o altre trasmissioni	Spostarsi in un'altra posizione e ritentare la connessione
	Bind Plug rimasto inserito nella sua presa sulla ricevente	Rifare la connessione tra aereo e trasmittente togliendo il Bind Plug prima di spegnere e riaccendere
	Aereo connesso con una differente memoria di modello (solo con radio Modelmatch)	Scegliere il modello corretto sulla trasmittente
	La batteria di bordo e/o quella della trasmittente sono quasi scariche	Sostituire/ricaricare le batterie
	La trasmittente potrebbe essere connessa ad un aereo diverso con un protocollo DSM differente	Connettere l'aereo alla sua trasmittente
Le superfici di controllo non si muovono	Superficie di controllo, squadretta, rinvio o servo danneggiati	Riparare o sostituire le parti danneggiate regolando i comandi
	Fili danneggiati o collegamenti allentati	Verificare i cablaggi e i collegamenti, collegare o sostituire secondo necessità
	La trasmittente non è connessa correttamente o è stato scelto l'aereo sbagliato	Rifare la connessione o scegliere l'aereo corretto sulla trasmittente
	Batteria di bordo scarica	Ricaricare la batteria interessata
	BEC (circuito che alimenta l'impianto ricevente) dell'ESC danneggiato	Sostituire l'ESC
Comandi invertiti	Le impostazioni sulla trasmittente sono invertite	Eseguire una verifica sulla direzione dei comandi e apportare le opportune modifiche
Il motore pulsa perdendo potenza	Si è attivata la funzione LVC dell'ESC	Ricaricare la batteria o sostituirla se non più performante
	La temperatura ambientale potrebbe essere troppo bassa	Rimandare il volo aspettando che la temperatura si alzi
	La batteria è vecchia o danneggiata	Sostituire la batteria
	La batteria non è in grado di fornire la corrente necessaria	Usare il tipo di batteria consigliato

Parti di ricambio

Parte #	Descrizione
EFL1018	Kit ogiva e adattatore elica: Radian/Pro
EFL1060	Servo sub-micro 9 g, cavo da 280 mm
EFL3614	Parafiamma con viti: Radian/Pro
EFL36501	Asta di spinta; Night Radian
EFL36502	Decalcomanie: Night Radian
EFL36503	Tube ala; Night Radian
EFL36504	Set squadrette; Night Radian
EFL36505	LED Controller; Night Radian
EFL36507	Set ala: Night Radian 2.0
EFL36506	Fusoliera con luci: Night Radian 2.0
EFL36508	Stab orizzontale: Night Radian 2.0
EFL3655	Cappottina trasp: Night Radian
EFL4716	Motore 480 BL Otrn; 960 Kv
EFLA1030E	ESC 30 A: Conscendo E
EFLA630	Set LED multicolore: Night Radian
EFLP97575F	Elica 9,75 x 7,5_1: Radian/Pro
SPMAR631	Ricevitore AR631 6CH AS3X/SAFE

Parti consigliate

Parte #	Descrizione
SPMR6655	DX6e 6 canali solo trasmittente
SPMX22003S30	2200 mAh 3S 11,1 V Smart 30C; IC3
SPMXBC100	Tester servo e batterie Smart
SPMXC1070	Caricabatterie Smart S150 CA/CC, 1x50 W

Parti opzionali

Parte #	Descrizione
SPM6722	Custodia TX Spektrum velivolo singolo
SPMR6775	NX6 6 canali solo trasmittente
SPMR8105	DX8e 8 canali solo trasmittente
SPMR8200	NX8 8 canali DSMX solo trasmittente
SPMX22003S30	2200 mAh 3S 11,1 V Smart 30C; IC3
SPMXC1000	Caricabatterie Smart S1200 CC, 1x200 W
SPMXC10202	Alimentatore 16 A 380 W
SPMXC1080	Caricabatterie Smart S1100 CA, 1x100 W

Garanzia

Periodo di garanzia

Garanzia esclusiva - Horizon Hobby, LLC (Horizon) garantisce che il prodotto acquistato (il "Prodotto") sarà privo di difetti relativi ai materiali e di eventuali errori di montaggio alla data di acquisto. Il periodo di garanzia è conforme alle disposizioni legali del paese nel quale il prodotto è stato acquistato. Tale periodo di garanzia ammonta a 6 mesi e si estende ad altri 18 mesi dopo tale termine.

Limiti della garanzia

(a) La garanzia è limitata all'acquirente originale (Acquirente) e non è cedibile a terzi. L'acquirente ha il diritto a far riparare o a far sostituire la merce durante il periodo di questa garanzia. La garanzia copre solo quei prodotti acquistati presso un rivenditore autorizzato Horizon. Altre transazioni di terze parti non sono coperte da questa garanzia. La prova di acquisto è necessaria per far valere il diritto di garanzia. Inoltre, Horizon si riserva il diritto di cambiare o modificare i termini di questa garanzia senza alcun preavviso e di escludere tutte le altre garanzie già esistenti.

(b) Horizon non si assume alcuna garanzia per la disponibilità del prodotto, per l'adeguatezza o l'idoneità del prodotto a particolari previsti dall'utente. È sola responsabilità dell'acquirente il fatto di verificare se il prodotto è adatto agli scopi da lui previsti.

(c) Richiesta dell'acquirente – spetta soltanto a Horizon, a propria discrezione riparare o sostituire qualsiasi prodotto considerato difettoso e che rientra nei termini di garanzia. Queste sono le uniche rivalse a cui l'acquirente si può appellare, se un prodotto è difettoso.

Horizon si riserva il diritto di controllare qualsiasi componente utilizzato che viene coinvolto nella rivalsa di garanzia. Le decisioni relative alla sostituzione o alla riparazione sono a discrezione di Horizon. Questa garanzia non copre dei danni superficiali o danni per cause di forza maggiore, uso errato del prodotto, un utilizzo che viola qualsiasi legge, regolamentazione o disposizione applicabile, negligenza, uso ai fini commerciali, o una qualsiasi modifica a qualsiasi parte del prodotto.

Questa garanzia non copre danni dovuti ad un'installazione errata, ad un funzionamento errato, ad una manutenzione o un tentativo di riparazione non idonei a cura di soggetti diversi da Horizon. La restituzione del prodotto a cura dell'acquirente, o da un suo rappresentante, deve essere approvata per iscritto dalla Horizon.

Limiti di danno

Horizon non si riterrà responsabile per danni speciali, diretti, indiretti o consequenziali; perdita di profitto o di produzione; perdita commerciale connessa al prodotto, indipendentemente dal fatto che la richiesta si basa su un contratto o sulla garanzia. Inoltre la responsabilità di Horizon non supera mai in nessun caso il prezzo di acquisto del prodotto per il quale si chiede la responsabilità. Horizon non ha alcun controllo sul montaggio, sull'utilizzo o sulla manutenzione del prodotto o di combinazioni di vari prodotti. Quindi Horizon non accetta nessuna responsabilità per danni o lesioni derivanti da tali circostanze. Con l'utilizzo e il montaggio del prodotto l'utente acconsente a tutte le condizioni, limitazioni e riserve di garanzia citate in questa sede. Qualora l'utente non fosse pronto ad assumersi tale responsabilità associata all'uso del prodotto, si suggerisce di restituire il prodotto intatto, mai usato e immediatamente presso il venditore.

Indicazioni di sicurezza

Questo è un prodotto sofisticato di hobbistica e non è un giocattolo. Esso deve essere manipolato con cautela, con giudizio e richiede delle conoscenze basilari di meccanica e delle facoltà mentali di base. Se il prodotto non verrà manipolato in maniera sicura e responsabile potrebbero risultare delle lesioni, dei gravi danni a persone, al prodotto o all'ambiente circostante. Questo prodotto non è concepito per essere usato dai bambini senza una diretta supervisione di un adulto. Il manuale del prodotto contiene le istruzioni di sicurezza, di funzionamento e di manutenzione del prodotto stesso. È fondamentale leggere e seguire tutte le istruzioni e le avvertenze nel manuale prima di mettere in funzione il prodotto. Solo così si eviterà un utilizzo errato e si preverranno incidenti, lesioni o danni.

Domande, assistenza e riparazioni

Il vostro negozio locale e/o luogo di acquisto non possono fornire garanzie di assistenza o riparazione senza previo colloquio con Horizon. Questo vale anche per le riparazioni in garanzia. Quindi in tali casi bisogna interpellare un rivenditore, che si metterà in contatto subito con Horizon per prendere una decisione che vi possa aiutare nel più breve tempo possibile.

Manutenzione e riparazione

Se il prodotto deve essere ispezionato o riparato, si prega di rivolgersi ad un rivenditore specializzato o direttamente ad Horizon. Il prodotto deve essere imballato con cura. Bisogna far notare che i box originali solitamente non sono adatti per effettuare una spedizione senza subire alcun danno. Bisogna effettuare una spedizione via corriere che fornisce una tracciabilità e un'assicurazione, in quanto Horizon non si assume alcuna responsabilità in relazione alla spedizione del prodotto. Inserire il prodotto in una busta assieme ad una descrizione dettagliata degli errori e ad una lista di tutti i singoli componenti spediti. Inoltre abbiamo bisogno di un indirizzo completo, di un numero di telefono per chiedere ulteriori domande e di un indirizzo e-mail.

Garanzia e riparazione

Le richieste in garanzia verranno elaborate solo se è presente una prova d'acquisto in originale proveniente da un rivenditore specializzato autorizzato, nella quale è ben visibile la data di acquisto. Se la garanzia viene confermata, allora il prodotto verrà riparato o sostituito. Questa decisione spetta esclusivamente a Horizon Hobby.

Riparazioni a pagamento

Se bisogna effettuare una riparazione a pagamento, effettueremo un preventivo che verrà inoltrato al vostro rivenditore. La riparazione verrà effettuata dopo l'autorizzazione da parte del vostro rivenditore. La somma per la riparazione dovrà essere pagata al vostro rivenditore. Le riparazioni a pagamento avranno un costo minimo di 30 minuti di lavoro e in fattura includeranno le spese di restituzione. Qualsiasi riparazione non pagata e non richiesta entro 90 giorni verrà considerata abbandonata e verrà gestita di conseguenza.

ATTENZIONE: Le riparazioni a pagamento sono disponibili solo sull'elettronica e sui motori. Le riparazioni a livello meccanico, soprattutto per gli elicotteri e le vetture RC, sono molto costose e devono essere effettuate autonomamente dall'acquirente.

10/15

Garanzia e Assistenza - Informazioni per i contatti

Stato di acquisto	Horizon Hobby	Telefono/Indirizzo e-mail	Indirizzo
Unione Europea	Horizon Technischer Service Sales: Horizon Hobby GmbH	service@horizonhobby.de +49 (0) 4121 2655 100	Hanskampring 9 D 22885 Barsbüttel, Germany

Dichiarazione di conformità per l'Unione europea

CE EU Compliance Statement:
EFL Night Radian BNF Basic (EFL3650); Con la presente, Horizon Hobby, LLC dichiara che il dispositivo è conforme a quanto segue: Direttiva europea sulle apparecchiature radio (RED) 2014/53/UE, Direttiva RoHS 2 2011/65 / UE, Direttiva RoHS 3 - Modifica 2011/65 / UE allegato II 2015/863

EFL Night Radian PNP (EFL36500); Con la presente, Horizon Hobby, LLC dichiara che il dispositivo è conforme a quanto segue: Direttiva europea sulla compatibilità elettromagnetica (EMC) 2014/30/UE, Direttiva RoHS 2 2011/65 / UE, Direttiva RoHS 3 - Modifica 2011/65 / UE allegato II 2015/863

Il testo completo della dichiarazione di conformità UE è disponibile al seguente indirizzo internet: <https://www.horizonhobby.com/content/support-rendercompliance>.

Range di frequenze wireless e potenza di uscita wireless:

2404 – 2476 MHz
 5.58dBm

AVVISO RAEE::



Questo dispositivo è marcato ai sensi della Direttiva europea 2012/19/UE riguardante i rifiuti di apparecchiature elettriche ed elettroniche (RAEE). Il simbolo indica che il prodotto non va smaltito insieme ai rifiuti domestici. Il prodotto deve essere consegnato agli appositi centri di raccolta per consentire il recupero e il riciclaggio..

Fabbricante registrato UE::

Horizon Hobby, LLC
 2904 Research Road
 Champaign, IL 61822 USA

Importatore registrato UE:

Horizon Hobby, GmbH
 Hanskampring 9
 22885 Barsbüttel Germany

Australia/New Zealand:



E328



© 2021 Horizon Hobby, LLC.

E-flite, AS3X, DSM, DSM2, DSMX, Spektrum Airware, Bind-N-Fly, BNF, the Bind-N-Fly logo, SAFE, the SAFE logo, ModelMatch, and the Horizon Hobby logo are trademarks or registered trademarks of Horizon Hobby, LLC. The Spektrum trademark is used with permission of Bachmann Industries, Inc. All other trademarks, service marks and logos are property of their respective owners.

US 8,672,726. US 9,056,667. US 9,753,457. US 10,078,329. US 9,930,567. US 10,419,970. US 10,849,013.
<https://www.horizonhobby.com>