



WARNING

The engine exhaust from this product contains chemicals known to the State of California to cause cancer, birth defects or other reproductive harm.



WARNING

Before using our products, please read this manual carefully to understand the proper use of your unit.

Operator's manual

150BT



English

FEDERAL EMISSION CONTROL WARRANTY STATEMENT

IMPORTANT: This product is compliant with U.S. EPA Phase 3 regulations for exhaust and evaporative emissions. To ensure EPA Phase 3 compliance, we recommend using only genuine Husqvarna brand replacement parts. Use of non-compliant replacement parts is a violation of federal law.

YOUR WARRANTY RIGHTS AND OBLIGATIONS

The EPA (U.S. Environmental Protection Agency), CARB (California Air Resources Board), Environment Canada and Husqvarna Forest & Garden are pleased to explain the emissions control system's warranty on your 2013-2014* small off-road engine. In U.S. and Canada, new equipment that use small off-road engines must be designed, built, and equipped to meet the applicable Federal or Californian stringent anti-smog standards. Husqvarna Forest & Garden must warrant the emissions control system on your small off-road engine for the period listed below provided there has been no abuse, neglect or improper maintenance of your equipment. Your emissions control system may include parts such as the carburetor, ignition system, catalytic converter, fuel tank, filters and other associated components. Also, included may be hoses, belts, connectors, sensors, and other emission-related assemblies. Where a warrantable condition exists, Husqvarna Forest & Garden will repair your small off-road engine at no cost to you including diagnosis, parts and labor.

MANUFACTURER'S WARRANTY COVERAGE

The emissions control system is warranted for two years. If any emissions-related part on your equipment is defective, the part will be repaired or replaced by Husqvarna Forest & Garden.

OWNER'S WARRANTY RESPONSIBILITIES

- As the small off-road engine owner, you are responsible for performance of the required maintenance listed in your operator's manual. Husqvarna Forest & Garden recommends that you retain all receipts covering maintenance on your small off-road engine, but Husqvarna Forest & Garden cannot deny warranty solely for the lack of receipts or your failure to ensure the performance of all scheduled maintenance.
- As the small off-road engine owner, you should however be aware that Husqvarna Forest & Garden may deny you warranty coverage if your small off-road engine or a part has failed due to abuse, neglect, or improper maintenance or unapproved modifications.
- You are responsible for presenting your small off-road engine to a Husqvarna Forest & Garden distribution center or service center as soon as the problem exists. The warranty repairs should be completed in a reasonable amount of time, not to exceed 30 days. If you have any questions regarding your warranty coverage, you should contact Husqvarna Forest & Garden at 1-800-438-7297 or send e-mail correspondence to emission.warranty@us.hvwan.net

WARRANTY COMMENCEMENT DATE

The warranty period begins on the date the engine or equipment is delivered to an ultimate purchaser.

LENGTH OF COVERAGE

Husqvarna Forest & Garden warrants to the ultimate purchaser and each subsequent owner that the engine or equipment is designed, built, and equipped so as to conform with all applicable regulations adopted by EPA and CARB, and is free from defects in materials and workmanship that causes the failure of a warranted part for a period of two years.

WHAT IS COVERED

REPAIR OR REPLACEMENT OF PARTS Repair or replacement of any warranted part under the warranty must be performed at no charge to the owner at a warranty station. Warranty services or repairs will be provided at all Husqvarna Forest & Garden distribution centers that are franchised to service the subject engines. Throughout the emissions warranty period of two years, Husqvarna Forest & Garden must maintain a supply of warranted parts sufficient to meet the expected demand for such parts.

WARRANTY PERIOD Any warranted part that is scheduled for replacement as required in the maintenance schedule, is warranted for the period of time prior to the first scheduled replacement point for that part. If the part fails prior to the first

scheduled replacement, the part will be repaired or replaced by Husqvarna Forest & Garden at no cost. Any such part repaired or replaced under warranty is warranted for the remainder of the period prior to the first scheduled replacement point for the part. Any warranted part that is not scheduled for replacement as required in the maintenance schedule, is warranted for two years. If any such part fails during the period of warranty coverage, it will be repaired and replaced by Husqvarna Forest & Garden at no cost. Any such part repaired or replaced under the warranty is warranted for the remaining warranty period. Any warranted part that is scheduled only for regular inspection in the maintenance schedule will be warranted for a period of two years. A statement in such written instructions to the effect of "repair or replace as necessary" will not reduce the period of warranty coverage. Any such part repaired or replaced under warranty will be warranted for the remaining warranty period.

DIAGNOSIS The owner must not be charged for diagnostic labor that leads to the determination that a warranted part is in fact defective, provided that such diagnostic work is performed at a warranty station.

CONSEQUENTIAL DAMAGES Husqvarna Forest & Garden is liable for damages to other engine components proximately caused by a failure under warranty of any warranted part.

EMISSION WARRANTY PARTS LIST

- Carburetor and internal parts
- Intake pipe, airfilter holder and carburetor bolts.
- Airfilter and fuelfilter covered up to maintenance schedule.
- Spark Plug, covered up to maintenance schedule
- Ignition Module
- Fuel tank, line and cap

WHAT IS NOT COVERED

All failures caused by abuse, neglect or improper maintenance are not covered.

ADD -ON OR MODIFIED PARTS

Add-on or modified parts that are not exempted by CARB or EPA may not be used. The use of any non-exempted add-on or modified parts will be grounds for disallowing a warranty claim. Husqvarna Forest & Garden will not be liable to warrant failures of warranted parts caused by the use of a non-exempted add-on or modified part.

HOW TO FILE A CLAIM

If you have any questions regarding your warranty rights and responsibilities, you should contact your nearest authorized servicing dealer or call Husqvarna Forest & Garden at 1-800-438-7297 or send e-mail correspondence to emission.warranty@us.hvwan.net

WHERE TO GET WARRANTY SERVICE

Warranty services or repairs are provided through all Husqvarna Forest & Garden authorized servicing dealers.

MAINTENANCE, REPLACEMENT AND REPAIR OF EMISSION-RELATED PARTS

Any replacement part may be used in the performance of any warranty maintenance or repairs and must be provided without charge to the owner. Such use will not reduce the warranty obligations of the manufacturer.

MAINTENANCE STATEMENT

The owner is responsible for the performance of all required maintenance, as defined in the operator's manual.

*Current and following model year will be updated annually in the warranty statement provided to the consumer. For example, in 2013 model year, 2013-2014 will be specified.

l.

Contents

Safety	4
SAFETY FIRST	4
Notes on types of warnings	4
Warning labels on the machine	4
Symbols	4
Symbols on the machine	5
Safety Precautions	5
WORKING CONDITIONS	6
WORKING CIRCUMSTANCE	6
AVOID NOISE PROBLEM	6
WORKING PLAN	6
FUEL	6
BEFORE STARTING THE ENGINE	7
USING THE PRODUCT	7
MAINTENANCE	8
TRANSPORTATION	8
STORAGE	8
What is what?	9
Technical data	10
Assembly	11
SWIVEL JOINT	11
THROTTLE LEVER	11
THROTTLE CABLE	11
BLOWER TUBES	11
HARNES	11
WAIST BELT	12
Fuel	13
FUEL	13
HOW TO MIX FUEL	13
FUELING THE UNIT	13
Operation	14
STARTING ENGINE	14
ADJUSTING IDLE SPEED	15
STOPPING ENGINE	15
Maintenance	16
AIR CLEANER	16
FUEL FILTER	16
SPARK PLUG	17
MUFFLER	17
SPARK ARRESTER	17
AIR INLET NET	17
IGNITION COIL AIR GAP INSPECTION	18
SHOULDER STRAP	18
Storage	18

Safety

SAFETY FIRST

Instructions contained in warnings within this manual and warning seals marked with a  symbol on the blower concern critical points which must be taken into consideration to prevent possible serious bodily injury, and for this reason you are requested to read all such instructions carefully and follow them without fail.

Notes on types of warnings

WARNING

Instructions labeled as shown above, concern critical steps or procedures which must be followed in order to prevent accidents which could lead to serious bodily injury or death. This mark is used to indicate instructions which must be followed without exception.

IMPORTANT

Instructions labeled as shown above concern steps or procedures which, if not followed correctly, could lead to mechanical failure, breakdown, or damage.

NOTE

Used to label supplementary instructions designed to provide hints or directions useful in the use of the product.

Warning labels on the machine

Symbols

WARNING! The machine can be a dangerous tool if used incorrectly or carelessly, which can cause serious or fatal injury to the operator or others.



Please read the operator's manual carefully and make sure you understand the instructions before using the machine.



Always wear:
- Hearing protection
- Approved eye protection



Always wear protective gloves.



Wear study, non-slip boots



The blower can forcibly throw objects that can bounce back. This can result in serious eye injuries if the recommended safety equipment is not used.



The blower operator must make sure that no bystanders or animals come nearer than 50 feet (15 meters). Whenever several operators are working in the same work area, they should maintain a safe distance of at least 50 feet (15 meters) from one another.



A breathing mask should be used when there is a risk of dust.



Keep all parts of your body away from hot surfaces.



Other symbols/decals on the machine refer to special certification requirements for certain markets.

IMPORTANT

If the warning label peels off or becomes soiled and impossible to read, you should contact the dealer from which you purchased the product to order new labels and affix them in the required location(s).

Symbols on the machine

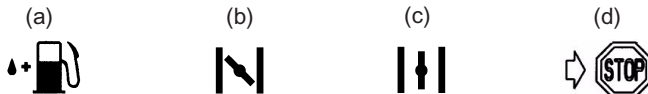

For safe operation and maintenance, symbols are carved in relief on the machine. Using to these indications, please be careful not to make a mistake.

- (a) The port to refuel the "MIX GASOLINE"
Position: FUEL TANK CAP
- (b) The direction to close the choke
Position: INTAKE CUP
- (c) The direction to open the choke
Position: INTAKE CUP
- (d) The direction to stop the engine
Position: THROTTLE LEVER

(e) The emission information label

<FOR EPA & CARB>

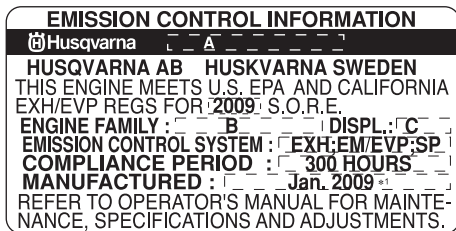

*1: THE ACTUAL MANUFACTURING MONTH WILL BE PRINTED.

A : Model	B : ENGINE FAMILY	C : ENGINE DISPLACEMENT
150BT	9HQZS.0505BP *2	50cc

*2: THE INITIAL CODE WILL BE CHANGED EVERY YEAR OF MANUFACTURING.

This engine label certifies that the product is certified in accordance with American exhaust emissions requirements EPA Ph III and CARB Tier III. The Emissions Compliance Period referred to on the emissions Compliance label indicates the number of operating hours for which the engine has been shown to meet Federal and California emission requirements.

For customer assistance call: 1-800-487-5951 or contact us at our website: www.husqvarna.com

Safety Precautions

⚠ WARNING

1. Read this Blower Operator Manual carefully. Be sure you understand how to operate this unit properly before you use it. Failure to do so could result in serious injury.
2. Be sure to keep this manual handy so that you may refer to it later whenever any questions arise. Also note that you are requested to contact the dealer from whom you purchased the product for assistance the event that you have any questions which cannot be answered herein.
3. Always be sure to include this manual when selling, lending, or otherwise transferring the ownership of this product.
4. Do not lend or rent your machine without the owner's manual.
5. Be sure that anyone using your unit understands the information contained in this manual.
6. Never let a child use the machine.
7. Long-term exposure to noise can result in permanent hearing impairment. So always use approved hearing protection.



8. Under no circumstances may the design of the machine be modified without the permission of the manufacturer. Always use genuine accessories. Non-authorized modifications and/or accessories can result in serious personal injury or the death of the operator or others.
9. A blower is a dangerous tool if used carelessly or incorrectly and can cause serious, even fatal injuries. It is extremely important that you read and understand the contents of this Operator's manual.
10. Husqvarna AB has a policy of continuous product development and therefore reserves the right to modify the design and appearance of products without prior notice.
11. The machine is only designed for blowing lawns, pathways, asphalt roads and the like.

Safety Precautions

WORKING CONDITIONS

1. Refrain from operating the blower if you are tired, ill, or upset, or if you are under the influence of alcohol, drugs or medication
2. To reduce the risk of hearing loss associated with sound levels, hearing protection is required.
3. To reduce the risk of injury associated with thrown objects, always wear eye protection and foot protection. Approved protective goggles must comply with standard ANSI Z87.1 in the USA or EN 166 in EU countries.
4. To reduce the risk of injury associated with the inhalation of dust, use a face filter mask in dusty conditions.
5. Wear rubber-soled shoes or shoes with some other form of anti-slip protection to help protect you against falling.
6. To reduce the risk of injury associated with objects being drawn into rotating parts, do not wear loose clothing, scarves, neck chains, hair longer than shoulder length, or other loose material.
7. Prolonged use of a blower, exposing the operator to vibrations and cold, may produce whitefinger disease (Raynaud's phenomenon), the symptoms of which include tingling and burning sensations followed by loss of color and numbness in the fingers. All factors which contribute to whitefinger disease are not known, but cold weather, smoking diseases or physical conditions as well as long periods of exposure to vibration are mentioned as factors. In order to reduce the risk of whitefinger disease, the following precautions are strongly recommended



- a) Keep your body warm. Avoid using the blower during rain.
- b) Take more than 5 minutes of break in a warm place frequently.
- c) Maintain a firm grip at all times, but do not squeeze the handles with constant, excessive pressure.
- d) If you feel discomfort, numbness, swelling of your fingers or any other part of your body, see a doctor before it gets worse.



8. The ignition system of your unit produces an electromagnetic field of a very low intensity. This field may interfere with some pacemakers. To reduce the risk of serious or fatal injury, people with pacemaker should consult their physician and the pacemaker manufacturer before operating this tool.

WORKING CIRCUMSTANCE

1. To reduce the risk of injury associated with exhaust fume inhalation, do not operate in unventilated area. The exhaust gases contain harmful carbon monoxide.
2. Avoid using the blower where stable footing and balance are not assured.
3. Never operate the machine in high wind, bad weather, potentially explosive atmosphere, when visibility is poor or in very high or low temperatures. (Our recommended use environment is below 40 degrees C (104 degrees F).)



AVOID NOISE PROBLEM

NOTE

Check and follow the local regulations as to sound levels and hours of operations for blower.

1. Operate power equipment only at reasonable hours, not early in the morning or late at night when people might be disturbed. Comply with times listed in local ordinances.
2. To reduce sound levels, limit the number of pieces of equipment used at any one time.
3. Operate power blowers at the lowest possible throttle speed to do the job.
4. Check your equipment before operation, especially the muffler, air intakes and air filters.

WORKING PLAN

- To reduce the risk of health damages, avoid excessive use and take sufficient time to rest.

FUEL

WARNING

To reduce the risk of fire and burn injury:

- a) Handle fuel with care. It is highly flammable.
- b) Do not smoke while handling fuel.
- c) Do not refuel a hot engine.
- d) Do not refuel a running engine.
- e) Avoid spilling fuel or oil. Always wipe unit dry before using.
- f) Move at least 10 ft. (3 meters) away from the fueling point before starting the engine.
- g) Always store gasoline in a container approved for flammable liquids.
- h) Make sure the unit is properly assembled and in good operating condition.
- i) Do not use the blower near a fire, as aiming the blower in the direction of a flame may cause flammable substances to ignite.



Safety Precautions

BEFORE STARTING THE ENGINE

Each time before starting the engine, inspect the entire unit to see if every part is in good order and is securely tightened in place. If any damage is found in the fuel line, the exhaust line, or the ignition wiring, do not use the blower until it has been repaired.

! IMPORTANT

Before starting operation, always make sure to check if any obstacles are left inside the volute case and net. The obstacles may cause serious injury or damage to fan and volute case.

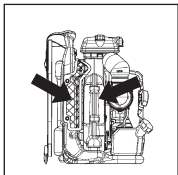

! WARNING

Check to see if the shock-absorbers <A> have become cracked or otherwise damaged. Note that failing to replace these rubber and spring mounts when they have become cracked or damaged may cause the engine to come loose from its frame during use, thus resulting in possible serious bodily injury.

If cracked, be sure to replace without delay.

! WARNING

To reduce the risk of injury associated with contacting rotating parts, stop the engine before installing or removing attachments. Never take off the Guard Net .

Always disconnect the spark plug before performing maintenance or accessing movable parts.

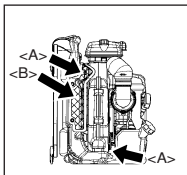

USING THE PRODUCT

! WARNING

While using the product, if abnormal noise or vibration occurs, stop the engine immediately and contact the nearest Husqvarna servicing dealer for assistance. Checking the fan is very important. If the rotating fan should break up, it might lead to serious accidents.

1. Check the work area that the blower will be used in and remove or cover all valuables that may be damaged by the air blast or thrown debris.

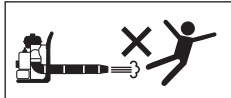
2. To reduce the risk of injury associated with thrown objects.
 - a) Watch out for children, pets, open windows or freshly washed cars, and blow debris safely away.
 - b) Use the full blower tube extension so the air stream can work close to the ground.
 - c) Do not allow bystanders in work area.
 - d) Do not point the blower tube in the direction of people or pets.
 
 - e) Always check to be sure that no debris has been blown onto someone else's property.
 - f) Pay attention to the direction of the wind, do not work against the wind.
3. To minimize blowing time.
 - a) Use rakes and brooms to loosen debris before blowing.
 - b) In dusty conditions, slightly dampen surfaces or use a mister attachment when water is available.
 - c) Conserve water by using power blowers instead of hoses for many lawn and garden applications, including areas such as gutters, screens, patios, grills, porches and gardens .

4. The blower must not be used while on a ladder or scaffolding.



5. Never put the machine down with the engine running unless you have it in clear sight.
6. Never touch the spark plug or plug cord while the engine is in operation. Doing so may result in being subjected to an electrical shock.



7. Never touch the muffler, spark plug, or other metallic parts of the engine, or area around the engine cover while the engine is in operation or immediately after shutting down the engine. These metallic parts reach high temperatures during operation and doing so could result in serious burns.



! WARNING

The temperature of the machine may increase after stopping the engine. Especially never forget to cool down the engine before refueling the machine.



8. If the engine catches fire or in any other emergency situation that requires you to free yourself from the machine, open the buckle in the waist belt and drop the machine backward.
9. After using blowers and other equipment, CLEAN UP! Dispose of debris in trash receptacles.

Safety Precautions

MAINTENANCE

1. In order to maintain your product in proper working order, perform the maintenance and checking operations described in the manual at regular intervals.
2. Always be sure to turn off the engine and disconnect the spark plug before performing any maintenance or checking procedures.

WARNING

The metallic parts, engine cover, and area around the engine reach high temperatures immediately after stopping the engine.

3. Examine the blower at intervals for loose fasteners and rusted or damaged parts. Use special care around the fuel line, the muffler, and the ignition wiring.
4. All engine service except for those described in this manual should be performed by competent service personnel. Improper service to the blower fan and muffler could cause a hazardous failure.
5. When replacing the any other part or any lubricant, always be sure to use only Husqvarna products or products which have been certified by Husqvarna for use with the Husqvarna product.
6. In the event that any part must be replaced or any maintenance or repair work not described in this manual must be performed, please contact the nearest Husqvarna servicing dealer for assistance.
7. Do not use any accessory or attachment other than those bearing the Husqvarna mark and recommended for the unit.
8. Under no circumstances should you ever take apart the product or alter it in any way. Doing so might result in the product becoming damaged during operation or the product becoming unable to operate properly.

TRANSPORTATION

- Drain the fuel from the fuel tank before transporting or storing the blower.
- Secure the blower so that it does not receive damage from shock during transportation.
- Do not apply strong forces to the blower, such as throwing it or dropping it. Doing so invalidates the warranty.

STORAGE

- When storing the blower, choose a space indoors, dry, cool and dark, well-ventilated, free from dust and out of reach of children.

What is what?

<150BT>

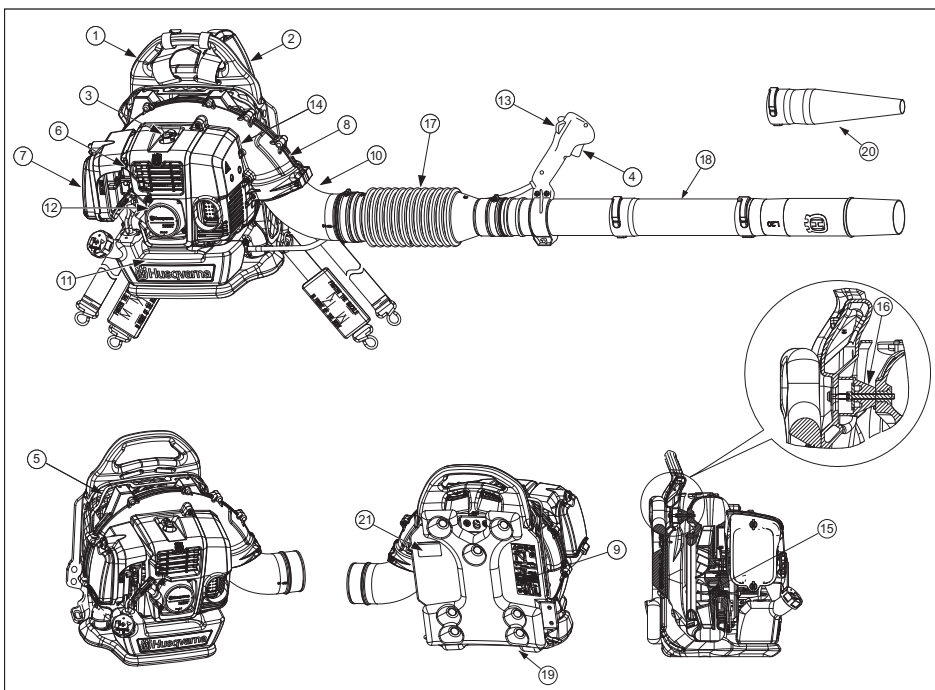

- | | |
|-----------------------|--|
| 1. Frame | 12. Recoil Starter |
| 2. Harness | 13. Stop Switch with Throttle Position Setting |
| 3. Spark Plug Cap | 14. Engine Cover |
| 4. Throttle Lever | 15. Fan |
| 5. Net | 16. Shock Absorber (Rubber) |
| 6. Choke Lever | 17. Flexible Hose |
| 7. Air Cleaner | 18. Pipes |
| 8. Volute Case, Cover | 19. Pad |
| 9. "CAUTION" Label | 20. Concentrator Nozzle (Option) |
| 10. Elbow | 21. "EMISSION" Label |
| 11. Fuel Tank | |

■ DISPOSAL

When disposing your machine, fuel or oil for the machine, be sure to follow your local regulations.

Frame:	PE (Polyethylene)
Harness:	Chemical fiber
Throttle lever:	Metal, Plastic
Volute case, Volute cover, Engine cover:	PA66GF (Glass-reinforced nylon), Brass
Pad:	Chemical fiber
Flexible hose:	EVA (Ethylene vinyl acetate)
Pipes:	PP (Polypropylene), PE (Polyethylene)
Fan:	PA66GF (Glass-reinforced nylon)
Element:	Urethane

* The insert nut of volute case, and fan can be taken off.

Technical data

MODEL	150BT
Dimensions (L x W x H) mm (in)	351x446x479 (13.8x17.6x18)
Dry Weight kg (lbs) (including pipe)	10.2 (22.5)
Dry Weight kg (lbs) (without accessories)	9.5 (20.9)
Fuel Tank Capacity liter (fl. oz)	1.25 (42.3)
Engine Type	Air cooled 2-cycle gasoline engine
Piston Displacement cu. cm (cu. in)	50.2 (3.1)
Air Filter	Single stage filter (half wet)
Carburetor (Diaphragm) valve type	Rotary
Ignition System	Digital Ignition
Spark Plug	NGK CMR7H
Muffler	Spark arrester equipped
Idle speed rpm	2200
Operating Engine Speed rpm	2200 to 6400
Fuel Consumption liter/h (fl. oz/h)	1.02 (34.5)
Average Air Volume (w/std Pipe) cu. m/min (cf/m)	12.3 (434)
Average Air Volume (w/concentrator nozzle) cu. m/min (cf/m)	5.4 (191)
Average Air Volume (@ housing) cu. m/min (cf/m)	20.1 (710)
Air velocity m/sec (w/std Pipe) (mph) (Maximum)	96 (215)
Air velocity m/sec (w/concentrator nozzle) (mph) (Maximum)	112 (251)
Noise Level (50 Feet ANSI B175.2-2000) dB(A)	72
Sound power level EC directive 2000/14/EC, measured dB (A)	105
Sound power level EC directive 2000/14/EC, guaranteed dB (A)	106
Noise pressure level at the operator's ear (LpAeq) prEN15503 (ISO7917) dB (A)	94
Vibration level at idle, right handle prEN15503 (ISO7916) m/s ²	2.9
Vibration level at max. speed, right handle prEN15503 (ISO7916) m/s ²	2.5

- The data shown above are those in the case of one straight pipe.
- Specifications are subject to change without notice.
- This spark ignition system complies with the Canadian standard ICES-002

Assembly

SWIVEL JOINT

1. Connect the blower and swivel joint with flexible hose. Clamp both ends of the flexible hose securely with the hardware supplied with the unit.

NOTE

A light lubricant may be used to ease assembly of flexible hose to blower elbow.

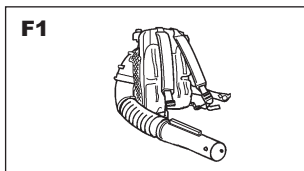

THROTTLE LEVER

1. Set up the clamp to the swivel and tighten the screw on the clamp.

- (1) Clamp
- (2) Swivel
- (3) Screw

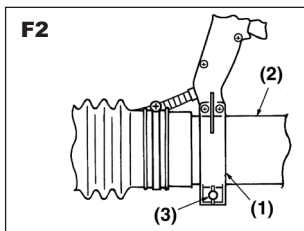

THROTTLE CABLE

1. Use the clamp to fasten the colgate tube containing the throttle cable and the power cable to the hose.

- (1) Clamp
- (2) Cable
- (3) Hose

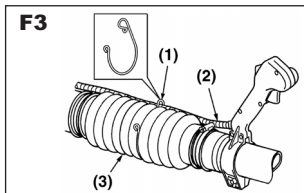

BLOWER TUBES

1. Align the protrusion and the groove provided on the tube ends and twist the tube until the connection is locked.

NOTE

A light lubricant may be used to ease assembly of blower tube.

NOTE

If longer tube is required, the second straight pipe can be connected with the first one.

If higher air speed is required, the round blow pipe can be replaced by the concentrator nozzle.

- (1) Concentrator nozzle (option)

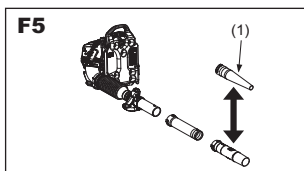
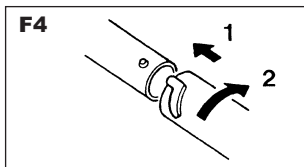

HARNESS

NOTE

The harness must always be worn when working with the machine. Failure to do so means you will be unable to maneuver safely and this can result in injury to yourself or others.

A correctly adjusted harness and machine significantly facilitates the work. Adjust the harness to give the best working position.

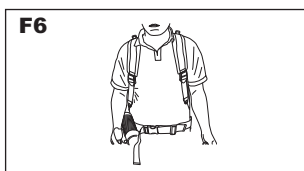

Assembly

Tighten the side straps so that the pressure is evenly distributed across the shoulders.

■ WAIST BELT

- The waist belt is attached to the rings on the left and right sides of the frame.

Place the waist belt around your waist and not too far down on the stomach. Tighten the waist belt strap so that you feel the weight of the blower resting on your hip.

- Be sure to always tighten the buckle in front of your body.

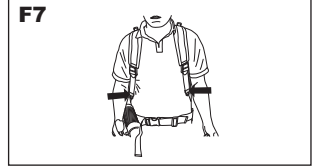
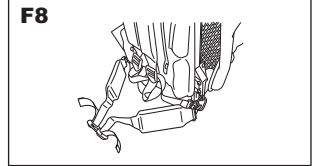
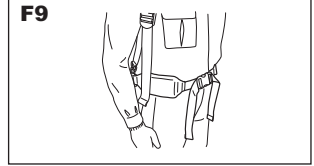
F7**F8****F9****F10**

⚠ WARNING

- If you are not using a waist belt, be sure to remove it from the unit and store it.
- There is a risk that the belt will be caught, toppling the unit.
- There is a danger that the belt will be sucked into the fan.

Fuel

FUEL

⚠ WARNING

- Gasoline is very flammable. Avoid smoking or bringing any flame or sparks near fuel. Make sure to stop the engine and allow it cool before refueling the unit. Select outdoor bare ground for fueling and move at least 10ft (3m) away from the fueling point before starting the engine.
- The engines are lubricated by oil specially formulated for air-cooled 2-cycle gasoline engine use. If Husqvarna oil is not available, use an anti-oxidant added quality oil expressly labeled for air-cooled 2-cycle engine use. (JASO FC GRADE OIL or ISO EGC GRADE)
- Do not use BIA or TCW (2-stroke water-cooling type) mixed oil.



RECOMMENDED MIXING RATIO GASOLINE 50:OIL 1

- Exhaust emission are controlled by the fundamental engine parameters and components (i.e., carburation, ignition timing and port timing) without addition of any major hardware or the introduction of an inert material during combustion.
- These engines are certified to operate on unleaded gasoline.
- Make sure to use gasoline with a minimum octane number of 89 RON (USA/Canada: 87AL)
- If you use a gasoline of a lower octane value than specified, there is a danger that the engine temperature may rise and an engine problem such as piston seizing may consequently occur.
- Unleaded gasoline is recommended to reduce the contamination of the air for the sake of your health and the environment.
- Poor quality gasolines or oils may damage sealing rings, fuel lines or fuel tank of the engine.

HOW TO MIX FUEL

ⓘ IMPORTANT

Pay attention to agitation.

1. Measure out the quantities of gasoline and oil to be mixed.
2. Put some of the gasoline into a clean, approved fuel container.
3. Pour in all of the oil and agitate well.
4. Pour in the rest of gasoline and agitate again for at least one minute. As some oils may be difficult to agitate depending on oil ingredients, sufficient agitation is necessary for the engine to last long. Note that, if the agitation is insufficient, there is an increased danger of early piston seizing due to an abnormally lean mixture.
5. Indicate the contents on outside of container for easy identification to avoid mixing with raw gasoline or other containers.

FUELING THE UNIT

1. Untwist and remove the fuel cap.
2. Put fuel into the fuel tank to 80% of the full capacity.
3. Fasten the fuel cap securely and wipe up any fuel spillage around the unit.

⚠ WARNING

1. Select bare ground for fueling.
2. Move at least 10 feet (3 meters) away from the fueling point before starting the engine.
3. Stop the engine and let it cool for a few minutes before refueling the unit. At that time, be sure to sufficiently agitate the mixed gasoline in the container.
4. Do not smoke or place hot objects near fuel.

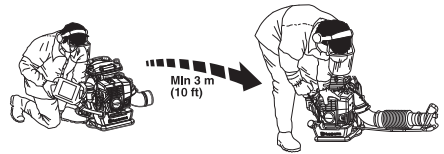

FOR YOUR ENGINE LIFE, AVOID:

1. FUEL WITH NO OIL (RAW GASOLINE) - It will cause severe damage to the internal engine parts very quickly.
2. GASOHOL - It can cause deterioration of rubber and/or plastic parts and disruption of engine lubrication.
3. OIL FOR 4-CYCLE ENGINE USE - It can cause spark plug fouling, exhaust port blocking, or piston ring sticking.
4. Mixed fuels which have been left unused for a period of one month or more may clog the carburetor and result in the engine failing to operate properly.
5. When storing the product for a long period of time, clean the fuel tank after rendering it empty. Next, activate the engine and empty the carburetor of the composite fuel.
6. When scrapping the used mixed oil container, scrap it only at an authorized repository site.

📖 NOTE

For details of quality assurance, read the description in the Warranty section carefully. Moreover, normal wear and change in product with no functional influence are not covered by the warranty. Also, note that if the usage in the instruction manual is not observed for the mixed gasoline, etc. as described herein, it may not be covered by the warranty.

Operation

STARTING ENGINE

IMPORTANT

- **Avoid operating the blower with the flexible tube and swivel joint disconnected. That will reduce the cooling air and the engine could be damaged by overheating.**

1. Push the primer bulb until fuel flows out in the clear tube.
2. When the engine is cool, close the choke.

- (1) Choke Lever
- (2) Primer Bulb
- (3) OPEN
- (4) CLOSE

3. Set the throttle lever position. About 1/3 open.

- (1) Full Throttle
- (2) About 1/3 Open
- (3) Idling
- (4) STOP as shown in F12

4. To start, hold the top of the blower firmly with your left hand. Pull the starter knob slowly until you feel it engage and then give it a vigorous strong pull.

IMPORTANT

- **Never twist the starter cord around your hand.**
- **Avoid pulling the starter rope out to its full extent and allowing the starter rope to snap back. This will prevent premature damage to the starter.**
- **Do not let a person stand near the blower or the exhaust port.**

5. Once the engine is running, gradually open the choke if it was set closed, and let the engine run at idle speed for a minute to warm it up.

NOTE

When the engine fails to start after several attempts due to overchoking, open the choke and repeat pulling the rope.

WARNING

Air comes out as soon as the engine is started, even at idle speed.

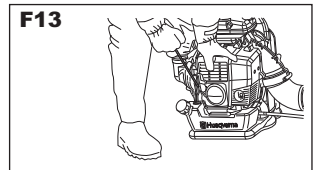
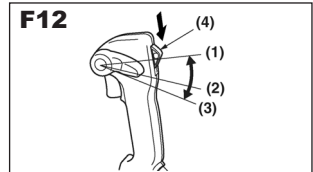
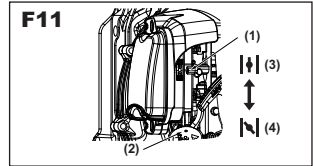

Operation

■ ADJUSTING IDLE SPEED

- The idling speed is set for 2200 rpm at the factory. If it is necessary to adjust the idle speed, use the adjustment screw on the top side of the carburetor.

(1) Idling Adjustment Screw

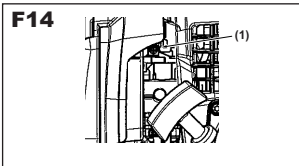

■ STOPPING ENGINE

- Move the throttle lever to the STOP position.

(1) Stop

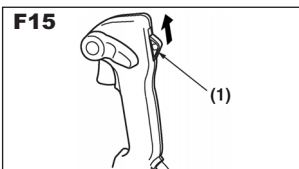

NOTE

If the engine does not stop when setting the ignition switch to the stop position, close the choke lever and stop the engine. In this case, please repair the machine at your nearest servicing dealer.

- (1) Choke Lever
- (2) OPEN
- (3) CLOSE

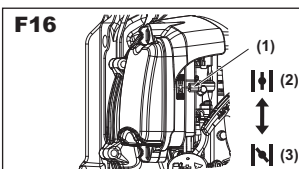

Maintenance

Maintenance, replacement, or repair of the emission control device and systems may be performed by any non-road engine repair establishment or individual.

System/Component	Procedure	Daily or Before use	Every 25 hours after	Every 50 hours after	Every 100 hours after
Air Filter	Inspect/Clean	x			
Fuel Leaks	Inspect/Replace	x			
Fuel Filter	Inspect/Replace	x	x		
Fuel Line	Inspect/Clean	x			
Spark Plug	Inspect/Clean		x		
Muffler	Inspect/Clean	x			
Bolts on muffler	Tighten	x			
Entire unit	Inspect/Replace	x			
Muffler Spark Arrester	Inspect/Clean			x	
Cooling System	Inspect/Clean	x			
Screws/Nuts/Bolts	Tighten	x			
Cylinder Exhaust Port	Inspect/Clean				x

⚠ WARNING

Make sure that the engine has stopped and is cool before performing any service to the blower. Contact with rotating blower fan or hot muffler may result in a personal injury.

■ AIR CLEANER

- Check the air cleaner before use.
- A clogged air filter may increase fuel consumption while cutting down the engine power.
- Never operate the blower without an air filter or with a deformed or broken filter element because unfiltered dusty air will quickly ruin the engine.

CLEANING AIR FILTER:

1. Unscrew the 2 knobs and remove the air cleaner cover.
(1) Knob **(2) Element**
(3) Screen **(4) Packing**
2. Wash the filter element with neutral detergent and warm water and then dry completely.
 (Clean the air filter once in the week.)
3. Moisten the filter element with a small amount of filter oil.

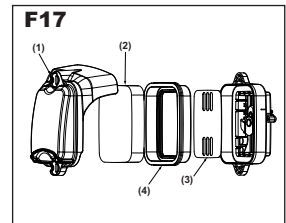

📖 NOTE

- **Do not apply 4 cycle motor oil as they may damage element.**
 - **Do not use mixture gasoline. This type of gasoline does not contain much of oil, so that the element becomes dry after a few hours.**
 - **Soak the filter element into filter oil.**
 - **Squeeze the element to remove excess oil so that it weighs 2 to 3 times heavier than it was dried.**
4. Reinstall the element into the packing, set the packing into the air cleaner body.
 Never forget to attach the screen properly. If the screen is not attached, the cleaner will not seal properly and the dusts come into the cylinder.
 5. Reinstall the air cleaner cover and screw the 2 knobs.

■ FUEL FILTER

- A clogged fuel filter may cause poor acceleration of the engine. Check periodically to see if the filter is clogged with dirt. The filter can be taken out of the fueling port using a small wire hook. Disconnect the filter assembly from the fuel pipe and unhook the retainer to disassemble it. Clean the components with gasoline.

- (1) Screen** **(2) Element (x 2)**
(3) Holder **(4) Retainer**

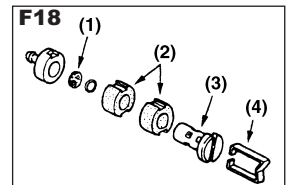

Maintenance

■ IGNITION COIL AIR GAP INSPECTION

- If the gap is not accurate or when installing the coil or rotor, adjust the air gap between the ignition coil and the iron core of the rotor.

Air Gap: 0.40 mm (0.35 to 0.45 mm) / 0.016 in (0.014 to 0.017 in)

- (1) Rotor
- (2) Ignition coil

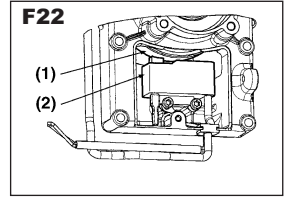

■ SHOULDER STRAP

- If the shoulder strap is damaged it may break during use, thus causing the product to fall and resulting in personal injury. Follow the instructions below to replace the shoulder strap with new one.
- Take off the clip from the strap.
- Pass the end of the strap through the hanger.
- Return the clip to the strap.

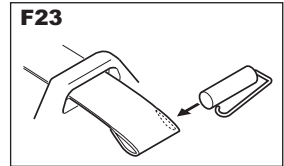

! IMPORTANT

Make sure that the thick round bar of the clip is in the strap. If it is attached in the wrong way, it leads to serious personal injury.

Storage

BEFORE STORING THE BLOWER:

1. Drain the fuel tank and push the primer bulb until it becomes empty of fuel.
2. Remove the spark plug and drop a spoonful of 2-cycle oil into the cylinder. Crank the engine several time and install the spark plug.
3. Store unit in a dry, cool and dark, well-ventilated, dust-free place, out of the reach of children.



WARNING

Les gaz d'échappement de ce produit contiennent des produits chimiques reconnus par l'état de Californie comme cancérogènes, pouvant provoquer des malformations chez les nouveau-nés ou d'autres problèmes liés à la reproduction.



WARNING

Avant d'utiliser nos produits, lisez attentivement ce manuel pour comprendre comment utiliser correctement votre unité.

Manuel d'utilisation

150BT



Français

DÉCLARATION DE GARANTIE FÉDÉRALE POUR LE CONTRÔLE DES ÉMISSIONS

IMPORTANT: Ce produit est conforme à la réglementation de la Phase 3 de l'Agence de Protection de l'Environnement des États-Unis (EPA) en ce qui touche les émissions d'échappement et d'évaporation. Pour assurer la conformité à la Phase 3 de l'EPA, nous recommandons le recours à des pièces de remplacement d'origine Husqvarna uniquement. L'utilisation de pièces de remplacement non conformes est une infraction à la législation fédérale.

VOS DROITS ET OBLIGATIONS EN GARANTIE

EPA (U.S. Environmental Protection Agency), CARB (California Air Resources Board), Environment Canada et Husqvarna Forest & Garden ont le plaisir d'expliquer la garantie relative au système de contrôle des émissions des petits moteurs fabriqués en 2013-2014*. Aux États-Unis et au Canada, les nouveaux équipements utilisant de petits moteurs doivent être conçus, fabriqués et équipés conformément aux normes d'anti-pollution atmosphérique applicables en Californie ou au niveau fédéral. Husqvarna Forest & Garden garantit le système de contrôle des émissions de votre petit moteur pour la période indiquée ci-dessous à condition que l'équipement n'ait pas été exposé à une utilisation abusive, des négligences ou une maintenance inappropriée. Le système de contrôle des émissions comprend des éléments tels que le carburateur, le système d'allumage, un convertisseur catalytique, un réservoir de carburant, des filtres et des composants annexes. Des tuyaux, courroies, connecteurs, capteurs et d'autres équipements relatifs à la protection contre les émissions sont inclus. Si la garantie est applicable, Husqvarna Forest & Garden s'engage à réparer votre petit moteur à ses frais, diagnostic, pièces et main d'œuvre compris.

GARANTIE DU FABRICANT

Le système de contrôle des émissions est garanti deux (2) ans. Toute pièce défectueuse du système de contrôle des émissions sera réparée ou remplacée par Husqvarna Forest & Garden.

CHARGES DE LA GARANTIE DE L'UTILISATEUR

- En tant que propriétaire d'un petit moteur, vous êtes responsable d'effectuer la maintenance décrite dans le manuel de l'utilisateur de la machine. Husqvarna Forest & Garden vous recommande de conserver toutes les factures prouvant que des mesures de maintenance ont été effectuées ; Cependant, Husqvarna Forest & Garden ne peut en aucun cas refuser une demande de prise en charge selon les termes de la garantie si les factures ne peuvent pas être produites ou si toutes les mesures de maintenance prescrites n'ont pas été effectuées.
- En tant que propriétaire d'un petit moteur, vous devez néanmoins savoir que Husqvarna Forest & Garden peut refuser votre demande en garantie si la panne du moteur ou d'un de ses composants est due à une utilisation abusive, à des négligences, à une maintenance inappropriée ou des modifications non approuvées.
- Il vous incombe d'apporter votre moteur à un centre de distribution ou d'entretien Husqvarna Forest & Garden dès que le problème est détecté. Les réparations couvertes par la garantie doivent être effectuées dans des délais raisonnables inférieurs à 30 jours. Si vous avez des questions concernant la garantie, veuillez contacter Husqvarna Forest & Garden au numéro suivant: +1-800-438-7297 ou envoie la correspondance par courrier électronique à emission.warranty@us.hvwan.net.

DATE D'ENTRÉE EN VIGUEUR DE LA GARANTIE

La période de garantie commence à la date à laquelle le moteur ou l'équipement est livré à l'acheteur final.

DURÉE DE LA GARANTIE

Husqvarna Forest & Garden garantit à l'acheteur final et à tout propriétaire ultérieur que le moteur ou l'équipement est conçu, construit et équipé conformément à toutes les réglementations applicables adoptées par EPA et CARB et qu'il ne comporte pas de défauts de matériel ou de fabrication pouvant causer la panne d'une pièce sous garantie durant une période de deux (2) ans.

CE QUI EST COUVERT PAR LA GARANTIE

RÉPARATION OU REMPLACEMENT DE PIÈCES: La réparation ou le remplacement de toute pièce sous garantie, dans le cadre de la garantie, doit être effectué sans frais pour le propriétaire dans un atelier agréé. Les révisions ou réparations couvertes par la garantie seront disponibles dans tous les centres de distribution Husqvarna Forest & Garden agréés pour l'entretien de ce type de moteur. Durant la période de garantie de deux ans des systèmes de contrôle des émissions, Husqvarna Forest & Garden s'engage à maintenir un stock adéquat des pièces sous garantie afin de répondre à la demande pour ce type de pièces.

PÉRIODE DE GARANTIE: Toute pièce sous garantie devant être remplacée conformément au calendrier de maintenance est garantie pour la période de temps précédant le premier remplacement planifié pour cette pièce. Si la pièce tombe en panne avant le premier remplacement planifié, elle sera réparée ou remplacée gratuitement par Husqvarna Forest & Garden. Toute pièce réparée ou remplacée durant la période de garantie est garantie pour le reste de la période précédant le premier remplacement planifié pour cette pièce. Toute pièce qui n'est pas supposée être remplacée comme requis dans le calendrier de maintenance est garantie deux (2) ans. Si la pièce tombe en panne durant la période de garantie, elle sera réparée ou remplacée gratuitement par Husqvarna Forest & Garden. Toute pièce réparée ou remplacée durant la période de garantie est garantie pour la période de garantie restante. Toute pièce couverte par la garantie et devant être inspectée régulièrement conformément au calendrier de maintenance, sera garantie pour une période de deux (2) ans. L'indication "réparer ou remplacer selon les besoins" dans les instructions ne limite pas la période de garantie. Toute pièce réparée ou remplacée durant la période de garantie est garantie pour la période de garantie restante.

DIAGNOSTIC: Les mesures de diagnostic permettant de déterminer le dysfonctionnement d'une pièce sous garantie ne sont pas à la charge du propriétaire à condition que ces mesures soient effectuées dans un atelier agréé selon la garantie.

DOMMAGES INDIRECTS: Husqvarna Forest & Garden est responsable des dommages aux autres composants du moteur causés par une panne de toute pièce sous garantie survenant durant la période de garantie.

LISTE DES PIÈCES GARANTIE ÉMISSIONS

- 1 Carburateur et pièces internes
- 2 Conduit d'entrée, porte-filtre du filtre à air et boulons du carburateur
- 3 Filtre à air et filtre à carburant garantis selon l'entretien prévu
- 4 Bougie garantie selon l'entretien prévu
- 5 Module d'allumage
- 6 Réservoir de d'essence, la conduite de carburant, et le bouchon, la ligne et le bouchon

CE QUI N'EST PAS COUVERT PAR LA GARANTIE

Aucune défaillance résultant de l'abus, de la négligence et de l'entretien contraire aux instructions n'est couverte par la garantie.

AJOUT OU MODIFICATION DE PIÈCES

Des pièces supplémentaires ou modifiées qui ne sont pas acceptées par CARB ou EPA ne doivent pas être utilisées. L'utilisation de pièces supplémentaires ou modifiées non acceptées annule la garantie. Husqvarna Forest & Garden n'est pas responsable des pannes des pièces sous garantie si ces pannes sont causées par l'utilisation de pièces supplémentaires ou modifiées non acceptées.

DEMANDE D'INDEMNITÉ

Si vous avez des questions concernant vos droits et charges en garantie, contactez votre revendeur autorisé le plus proche ou téléphonez à Husqvarna Forest & Garden, au numéro suivant: +1-800-438-7297 ou envoie la correspondance par courrier électronique à emission.warranty@us.hvwan.net.

SERVICE APRÈS-VENTE

Les révisions ou réparations sous garantie sont disponibles auprès de tous les revendeurs agréés Husqvarna Forest & Garden.

ENTRETIEN, REMPLACEMENT ET RÉPARATION DES PIÈCES DU SYSTÈME DE LUTTE CONTRE LES ÉMISSIONS

Les pièces de rechange utilisées pour des travaux de maintenance ou de réparation couverts par la garantie ne doivent pas être débitées au propriétaire. Une telle utilisation ne réduit pas les obligations du fabricant en matière de garantie.

DÉCLARATION D'ENTRETIEN

L'utilisateur est chargé d'effectuer l'entretien prévu tel qu'il est défini dans le Manuel de l'utilisation.

*L'année modèle courante et suivante sera mise à jour annuellement dans la déclaration de garantie fournie au consommateur. Par exemple, 2013-2014 sera spécifié pour l'année modèle 2013.

Sommaire

Sécurité	4
LA SÉCURITÉ D'ABORD	4
Notes sur les différents types d'avertissement	4
Autocollants d'avertissement sur la machine	4
Symboles	4
Symboles sur la machine	5
Consignes de sécurité	5
CONDITIONS DE TRAVAIL	6
SITUATIONS DE TRAVAIL	6
ÉVITEZ LES PROBLÈMES DUS AU BRUIT	6
PLAN DE TRAVAIL	6
CARBURANT	6
AVANT DE DÉMARRER LE MOTEUR	7
UTILISATION DE LA MACHINE	7
ENTRETIEN	8
TRANSPORT	8
REMISAGE	8
Quels sont les composants ?	9
Caractéristiques techniques	10
Montage	11
JOINT ROTATIF	11
LEVIER D'ACCÉLÉRATION	11
CÂBLE D'ACCÉLÉRATION	11
TUBES DU SOUFFLEUR	11
HARNAIS	11
CEINTURE	12
Carburant	13
CARBURANT	13
COMMENT MÉLANGER LE CARBURANT	13
REPLISSAGE DE LA MACHINE	13
Fonctionnement	14
DÉMARRAGE DU MOTEUR	14
RÉGLAGE DU RALENTI	15
ARRÊT DU MOTEUR	15
Maintenance	16
FILTRE À AIR	16
BOUGIE	17
SILENCIEUX	17
PARE-ÉTINCELLES	17
GRILLE D'ADMISSION D'AIR	17
BOBINE D'ALLUMAGE ET INSPECTION DE L'ESPACE	18
COURROIE DE DÉCHARGE	18
Stockage	18

Sécurité

LA SÉCURITÉ D'ABORD

Les instructions contenues dans les avertissements de ce manuel et les autocollants d'avertissement avec le symbole  appliqués sur le souffleur concernent des points importants dont il convient de tenir compte afin d'éviter toute blessure personnelle grave; pour cette raison, nous vous demandons de lire attentivement toutes les instructions et de les respecter rigoureusement.

Notes sur les différents types d'avertissement

WARNING

Les instructions telles que celles montrées ci-dessus concernent des étapes ou des procédures délicates devant être respectées afin d'éviter tout accident pouvant causer des blessures corporelles graves ou mortelles. Ce marquage est utilisé pour indiquer que les instructions doivent être suivies impérativement.

IMPORTANT

Les instructions telles que celles montrées ci-dessus concernent des étapes ou des procédures qui, si elles ne sont pas suivies rigoureusement, peuvent donner lieu à des avaries mécaniques, des pannes ou des dommages.

NOTE

Utilisé pour indiquer des instructions supplémentaires destinées à fournir des conseils ou des indications utiles à l'utilisation du produit.

Autocollants d'avertissement sur la machine

Symboles

AVERTISSEMENT! La machine peut être dangereuse si elle n'est pas utilisée correctement et avec prudence et elle peut causer des blessures graves ou fatales aux opérateurs ou autres personnes.



Lisez attentivement le manuel d'utilisation et vérifiez que vous avez bien compris les instructions avant d'utiliser la machine.



Portez toujours:
Des protections auditives
Des protections oculaires agréées



Portez toujours des gants de protection.



Portez des bottes stables et antidérapantes



Le souffleur peut projeter des objets qui risquent de rebondir vers l'utilisateur. Risque de graves blessures aux yeux si l'équipement de protection recommandé n'est pas utilisé.



L'opérateur du souffleur doit s'assurer qu'aucune personne et qu'aucun animal ne se trouve à moins de 50 pieds (15 mètres).

Quand plusieurs opérateurs travaillent sur une même zone de travail, ils doivent maintenir une distance de sécurité d'au moins 50 pieds (15 mètres) entre eux.



Un masque respiratoire doit être utilisé en cas de risque de projection de poussière.



Conservez toutes les parties de votre corps à distance des surfaces brûlantes.



Les autres symboles/autocollants sur la machine font référence à des exigences de certification spécifiques à certains marchés.

IMPORTANT

Si les autocollants d'avertissement se sont décollés ou sont devenus sales et impossibles à lire, contactez le revendeur chez lequel vous avez acheté le produit pour commander de nouveaux autocollants que vous apposerez aux endroits prévus à cet effet

Symboles sur la machine



Pour une utilisation et une maintenance de toute sécurité, des symboles sont gravés en relief sur la machine. Lorsque vous utilisez ces indications, veillez à ne pas faire d'erreur.

- (a) L'orifice pour faire le plein de carburant "MIX GASOLINE"
Position: FUEL TANK CAP
- (b) La direction de fermeture du starter
Position: INTAKE CUP
- (c) La direction d'ouverture du starter
Position: INTAKE CUP
- (d) La direction pour arrêter le moteur
Position: THROTTLE LEVER
- (e) L'autocollant informatif sur les émissions

<POUR EPA & CARB>

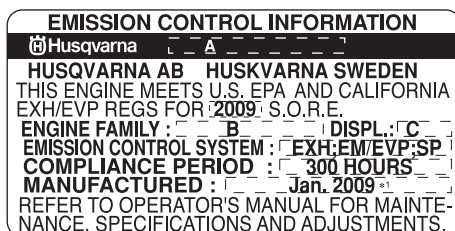

*1 : LE MOIS RÉEL DE FABRICATION SERA IMPRIMÉ.

A : Modèle	B : FAMILLE DE MOTEUR	C : CYLINDRÉE DU MOTEUR
150BT	9HQZS.0505BP *2	50 cm ³

*2 : LE CODE INITIAL EST CHANGÉ POUR CHAQUE ANNÉE DE FABRICATION

L'étiquette du moteur certifie que le produit est conforme aux exigences en matière d'émissions de gaz d'échappement EPA Ph III et CARB Tier III. La période de fonctionnement indiquée sur l'étiquette indique le nombre d'heures de fonctionnement pour lesquelles le moteur a été déclaré conforme aux exigences fédérales et californiennes en matière d'émissions.

Consignes de sécurité

⚠ WARNING

- Lisez attentivement le manuel d'utilisation de ce souffleur. Assurez-vous que vous avez bien compris comment utiliser cette machine avant de commencer à travailler. La non-compréhension de ces instructions peut résulter en des blessures graves.
- Gardez ce manuel à portée de main afin de pouvoir le consulter en cas de doute. Notez également que vous devez contacter le revendeur chez lequel vous avez acheté votre machine pour obtenir des explications quand vous ne trouvez pas de réponses à vos questions dans le manuel.
- Donnez toujours ce manuel à la personne à laquelle vous vendez, prêtez ou transférez la propriété de la machine de toute autre manière.
- Ne prêtez pas et ne louez pas la machine sans son manuel d'utilisation.
- Assurez-vous que les personnes utilisant votre machine comprennent les informations contenues dans ce manuel.
- Ne laissez jamais un enfant utiliser la machine.
- Une exposition prolongée au bruit peut résulter en des lésions auditives permanentes. Utilisez toujours des protections auditives adéquates.

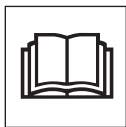

- La conception d'origine de la machine ne doit en aucun cas être modifiée sans l'accord du fabricant. Utilisez toujours des accessoires d'origine. Des modifications non autorisées et/ou l'utilisation d'accessoires non autorisés peuvent résulter en des blessures personnelles graves ou la mort de l'opérateur et des tierces personnes.
- Un souffleur incorrectement ou négligemment utilisé est un outil dangereux pouvant causer des blessures graves voire mortelles. Il est extrêmement important de lire et de comprendre le contenu de ce manuel de l'opérateur.
- Husqvarna AB poursuit continuellement ses travaux de développement et se réserve le droit de modifier la conception et l'aspect de ses produits sans avis préalable.
- La machine est conçue uniquement pour nettoyer les pelouses, allées, routes en asphalte et surfaces similaires.

Consignes de sécurité

CONDITIONS DE TRAVAIL

- N'utilisez pas le souffleur si vous êtes fatigué, malade, indisposé ou si vous êtes sous l'influence d'alcool, de drogues ou de médicaments.
- Une protection auditive est nécessaire afin d'éliminer tout risque de perte auditive associé à des niveaux sonores élevés.
- Portez toujours des protections oculaires et des bottes de protection afin d'éliminer tout risque de blessure suite à la projection d'objets. Les lunettes de protection enveloppantes doivent être conformes à la norme ANSI Z87.1 aux États-Unis ou EN 166 dans les pays de l'Union Européenne.
- Dans des environnements poussiéreux, utilisez un masque respiratoire afin de réduire le risque de lésions dues à l'inhalation de la poussière.
- Portez des chaussures à semelles en caoutchouc ou des chaussures comportant une protection antidérapante afin d'éviter tout risque de chute.
- Afin de réduire le risque de blessures quand des objets sont happés par les parties rotatives, ne portez pas de vêtements lâches, d'écharpe, de chaîne autour du cou, etc. et attachez vos cheveux s'ils sont longsetatteignentlesépaules.
- L'utilisation prolongée du souffleur et l'exposition au froid et aux vibrations peuvent provoquer la maladie dite des doigts blancs (phénomène de Raynaud) dont les symptômes sont des sensations de brûlure et de fourmillement suivies d'une perte de couleur et de sensation dans les doigts. Si tous les facteurs contribuant à la maladie des doigts blancs ne sont pas connus, le froid, les maladies ou l'état physique des fumeurs ainsi que les périodes prolongées d'exposition aux vibrations sont parmi les facteurs de risque. Afin de réduire le risque de maladie des doigts blancs, les précautions suivantes sont fortement recommandées
 - Portez des vêtements chauds. N'utilisez jamais le souffleur quand il pleut.
 - Effectuez des pauses fréquentes de 5 minutes dans un endroit chauffé.
 - Tenez fermement la machine sans appliquer de pression constante excessive sur les poignées.
 - Cas inconfortables ou gonflement des doigts ou d'autre parties du corps, consultez un médecin afin que les symptômes ne se développent pas.



SITUATIONS DE TRAVAIL

- Pour réduire le risque de blessures dues à l'inhalation des fumées des gaz d'échappement, n'utilisez pas la machine dans des zones non ventilées. Les gaz d'échappement contiennent du monoxyde de carbone dangereux.
- N'utilisez pas le souffleur si vous ne pouvez pas adopter une position stable et conserver votre équilibre.
- N'utilisez jamais la machine par grand vent, mauvais temps, dans un environnement potentiellement explosif, quand la visibilité est limitée ou à des températures très basses ou très élevées. (L'environnement d'utilisation recommandé est à une température inférieure à 40 degrés C (104 degrés F).)



ÉVITEZ LES PROBLÈMES DUS AU BRUIT

NOTE

Contrôlez et suivez les réglementations locales relatives aux niveaux sonores et heures d'utilisation du souffleur.

- N'utilisez la machine qu'à des heures raisonnables en évitant de travailler tôt le matin ou tard le soir afin de ne pas déranger les voisins. Respectez les horaires recommandés par les directives locales.
- Afin de réduire le niveau sonore, limitez le nombre de machines utilisées en même temps.
- Utilisez le souffleur sur le régime le plus bas permettant d'effectuer le travail.
- Contrôlez votre machine avant de commencer à travailler; vérifiez particulièrement le silencieux, les entrées d'air et les filtres à air.

PLAN DE TRAVAIL

- Afin d'éliminer tout risque de blessure ou problème de santé, évitez de trop utiliser la machine et ménagez-vous des temps de pause dans votre travail.

CARBURANT

WARNING

Pour réduire le risque d'incendie et de brûlures:

- Manipulez le carburant avec la plus grande prudence. Il est extrêmement inflammable.
- Ne fumez pas quand vous manipulez le carburant.
- Ne faites pas le plein quand le moteur est chaud.
- Ne faites pas le plein quand le moteur tourne.
- Évitez de renverser du carburant ou de l'huile. Essayez toujours la machine pour la sécher avant de l'utiliser.
- Placez-vous à au moins 10 pieds (3 mètres) de l'emplacement où vous avez fait le plein avant de démarrer le moteur.
- Remisez toujours l'essence dans un bidon agréé pour contenir des liquides inflammables.
- Vérifiez que la machine est montée correctement et en bon état de fonctionnement.



Consignes de sécurité

- i) N'utilisez pas le souffleur près d'un feu; si la machine est dirigée vers une flamme, les substances inflammables risquent de s'enflammer.



AVANT DE DÉMARRER LE MOTEUR

- Avant de démarrer le moteur, inspectez toujours la machine dans son entier afin de contrôler que tous les éléments sont en bon état et convenablement attachés. En cas de dommage au niveau de la tubulure de carburant, du tuyau d'échappement ou du câble d'allumage, n'utilisez pas le souffleur tant qu'il n'a pas été réparé.

! IMPORTANT

Avant de démarrer la machine, vérifiez qu'aucun corps étranger n'obstrue le carter du ventilateur et la grille. Ces obstacles peuvent causer des blessures graves ou endommager le ventilateur et le carter du ventilateur.

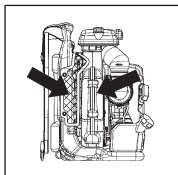

! WARNING

Vérifiez que les amortisseurs en caoutchouc <A> ne sont ni fissurés ni endommagés de toute autre manière. Si un amortisseur en caoutchouc ou un ressort fissuré ou endommagé n'est pas remplacé, le moteur risque de se détacher de son support durant l'utilisation et de causer des blessures personnelles graves.

En cas de fissures, remplacez-le immédiatement.

! WARNING

Afin de réduire le risque de blessures dues au contact avec des parties en rotation, arrêtez le moteur avant d'installer ou de retirer des accessoires. Ne retirez jamais la grille de protection . Débranchez toujours la bougie avant d'effectuer des mesures d'entretien ou d'accéder à des parties en rotation.

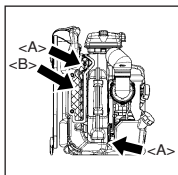

UTILISATION DE LA MACHINE

! WARNING

Si vous remarquez des vibrations ou des bruits anormaux lorsque vous utilisez ce produit, arrêtez immédiatement le moteur et contactez l'atelier d'entretien Husqvarna le plus proche. Il est très important de contrôler le ventilateur. Risque d'accidents graves en cas d'avarie du ventilateur.

1. Inspectez la zone de travail et retirez ou couvrez tous les objets pouvant être endommagés par le jet d'air ou la projection des débris.
2. Pour réduire le risque de blessures dues à la projection d'objets:
 - a) Attention aux enfants, aux animaux, aux fenêtres ouvertes et aux voitures nouvellement lavées; projetez les débris au loin.
 - b) Utilisez le tube d'extension du souffleur afin que le jet d'air puisse être près du sol.
 - c) N'autorisez personne à se trouver dans la zone de travail.
 - d) Ne dirigez pas le tube du souffleur vers les personnes ou les animaux.
 - e) Contrôlez toujours que les débris n'ont pas été projetés dans la propriété d'un voisin.
 - f) Tenez compte de la direction du vent; ne travaillez pas contre le vent.
3. Pour réduire le temps de travail:
 - a) Utilisez un râteau et un balai pour dégager les débris avant d'utiliser le souffleur.
 - b) Dans les environnements poussiéreux, humidifiez légèrement les surfaces ou utilisez un accessoire de vaporisation quand de l'eau est disponible.
 - c) Économisez l'eau en utilisant un souffleur au lieu d'un tuyau d'arrosage pour des parties du jardin telles que les égouts, grilles, patios, grills, porches et jardins.
4. N'utilisez pas le souffleur sur une échelle ou un échafaudage.

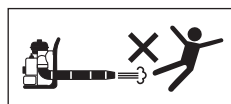

5. Ne posez jamais la machine au sol avec le moteur encore en marche à moins de pouvoir la surveiller.
6. Ne touchez jamais la bougie ou le câble d'allumage tant que le moteur est en fonctionnement. Ceci risquerait de générer une décharge électrique.
7. Ne touchez jamais le silencieux, la bougie, tout composant métallique du moteur ou la surface autour du capot du moteur tant que le moteur tourne ou immédiatement après l'arrêt du moteur. Ces composants métalliques atteignent des températures élevées durant le fonctionnement et tout contact peut causer des blessures graves.



Consignes de sécurité

WARNING

La température de la machine peut augmenter après l'arrêt du moteur. N'oubliez surtout pas de laisser le moteur refroidir avant de faire le plein de la machine.

8. Si le moteur prend feu ou dans toute autre situation d'urgence qui exige que vous quittiez la machine, ouvrez la boucle de la ceinture de sécurité et basculez la machine vers l'arrière.
9. Après l'utilisation du souffleur ou de tout autre équipement, NETTOYEZ-LES! Jetez les débris dans une poubelle.

ENTRETIEN

1. Afin de conserver votre machine en bon état de fonctionnement, effectuez les mesures d'entretien et vérifiez à intervalles réguliers les points indiqués dans ce manuel.
2. Assurez-vous toujours d'arrêter le moteur et de débrancher la bougie avant d'effectuer toute mesure d'entretien ou de vérification.

WARNING

Les composants métalliques, le capot du moteur et les zones autour du moteur atteignent des températures élevées immédiatement après l'arrêt du moteur.

3. Examinez le souffleur à intervalles réguliers pour détecter les fixations détachées ou les composants rouillés ou usés. Observez la plus grande prudence autour de la tubulure de carburant, du silencieux et du câble d'allumage.
4. L'entretien du moteur, sauf celui indiqué dans ce manuel, doit être effectué par des techniciens d'entretien professionnels. Toute mesure erronée d'entretien du ventilateur et du silencieux du souffleur peut causer une avarie de la machine.
5. En cas de remplacement d'un composant ou du lubrifiant, utilisez toujours des produits Husqvarna ou des produits agréés par Husqvarna pour être utilisés avec les produits Husqvarna.
6. Si un composant doit être remplacé ou si une mesure d'entretien ou une réparation qui n'est pas décrite dans ce manuel doit être effectuée, contactez un représentant de l'atelier d'entretien Husqvarna le plus proche pour obtenir l'aide nécessaire.
7. N'utilisez aucun accessoire ou attachement autre que ceux portant la marque Husqvarna et recommandés pour la machine.
8. Ne démontez et ne modifiez la machine dans aucun cas. Ceci risquerait d'endommager la machine durant son fonctionnement ou la machine ne serait pas en mesure de fonctionner correctement.

TRANSPORT

- Purgez le carburant du réservoir avant de transporter et de remiser le souffleur.
- Attachez le souffleur afin qu'il ne risque pas d'être endommagé par les chocs durant le transport.
- N'appliquez pas des forces abusives, ne faites pas tomber et ne jetez pas le souffleur. La garantie cesserait d'être valide.

REMISAGE

- Pour ranger le souffleur, choisissez un endroit à l'intérieur, sec, frais et sombre, correctement aéré, à l'abri de la poussière et hors de portée des enfants.

Quels sont les composants ?

<150BT>

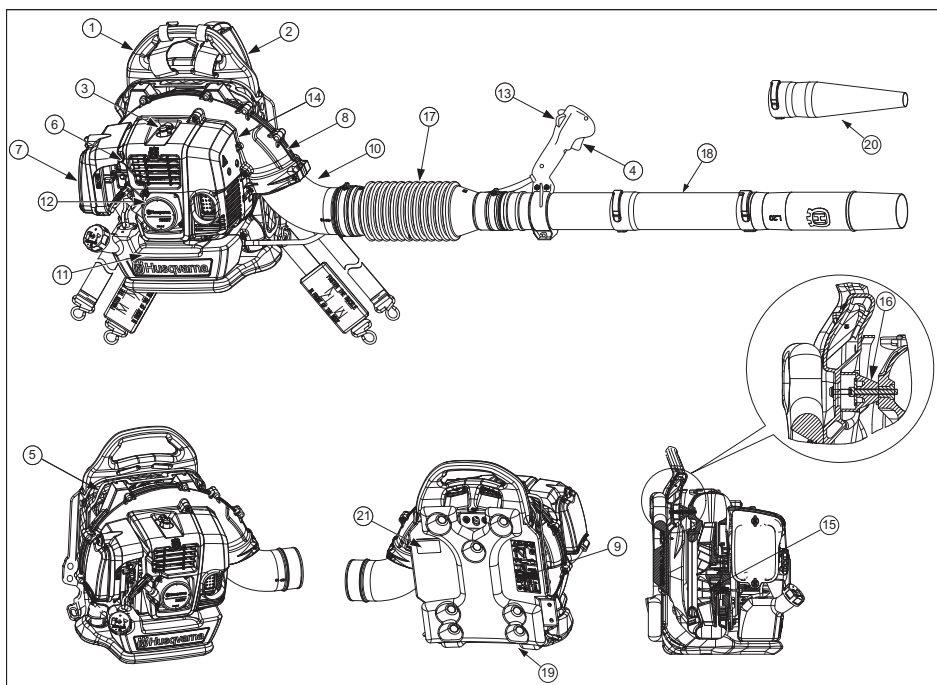

- | | |
|--------------------------------------|---|
| 1. Cadre | 13. Contacteur d'arrêt avec réglage de la position du levier d'accélération |
| 2. Harnais | 14. Couvercle du moteur |
| 3. Capuchon de la bougie | 15. Ventilateur |
| 4. Levier d'accélération | 16. Amortisseur (caoutchouc) |
| 5. Grille de protection | 17. Tuyau flexible |
| 6. Levier du starter | 18. Tubes |
| 7. Filtre à air | 19. Coussinet |
| 8. Carter du ventilateur, couvercle | 20. Buse concentrateur (option) |
| 9. Autocollant "CAUTION" (attention) | 21. Autocollant "ÉMISSIONS" |
| 10. Raccord coudé | |
| 11. Réservoir de carburant | |
| 12. Lanceur | |

■ MISE AU REBUT

Veillez à respecter les réglementations locales lors de la mise au rebut de la machine, du carburant ou de l'huile de la machine.

Châssis:	PE (polyéthylène)
Harnais:	Fibres chimiques
Levier d'accélération:	Métal, plastique
Carter du ventilateur, capots du ventilateur et du moteur:	PA66GF (nylon renforcé de fibre de verre), laiton
Coussinet:	Fibres chimiques
Tuyau flexible:	EVA (éthylène-vinyl-acétate)
Tubes:	PP (polypropylène), PE (polyéthylène)
Ventilateur :	PA66GF (nylon renforcé de fibre de verre)
Élément:	Uréthane

* L'écrou du carter du ventilateur et du ventilateur peut être retiré.

Caractéristiques techniques

MODÈLE	150BT
Dimensions (L x l x H) mm (pouces)	351x446x479 (13.8x17.6x18)
Poids sec kg (lbs) (tuyau inclus)	10.2 (22.5)
Poids sec kg (lbs) (sans accessoires)	9.5 (20.9)
Capacité du réservoir de carburant litres (fl. oz)	1.25 (42.3)
Type de moteur	Moteur à deux temps à essence et refroidissement par air
Cylindrée cm ³ (cu. in)	50.2 (3.1)
Filtre à air	Filtre à étape simple (à moitié mouillé)
Carburateur (diaphragme) type de soupape	Rotative
Système d'allumage	Allumage numérique
Bougie	NGK CMR7H
Silencieux	Pare-étincelles
Vitesse du ralenti tr/min	2200
Vitesse de fonctionnement du moteur tr/min	2200 à 6400
Consommation de carburant litres/h (fl. oz/h)	1.02 (34.5)
Volume d'air moyen (avec tuyau standard) m ³ /min (cf/m)	12.3 (434)
Volume d'air moyen (avec buse concentrateur) m ³ /min (cf/m)	5.4 (191)
Volume d'air moyen (avec bôltier) m ³ /min (cf/m)	20.1 (710)
Vitesse de l'air m/s (avec tuyau standard) (mph) (maximum)	96 (215)
Vitesse de l'air m/s (avec buse concentrateur)(mph) (maximum)	112 (251)
Niveau sonore (50 pieds ANSI B175.2-2000) dB(A)	72
Niveau de puissance sonore Directive CE 2000/14/EC, dB (A) mesurés	105
Niveau de puissance sonore Directive CE 2000/14/EC, dB (A) garantis	106
Niveau de pression sonore à l'oreille de l'opérateur (LpAeq) prEN15503 (ISO7917) dB (A)	94
Niveau des vibrations au ralenti, poignée droite prEN15503 (ISO7916) m/s ²	2.9
Niveau des vibrations au régime max., poignée droite prEN15503 (ISO7916) m/s ²	2.5

- Les données indiquées concernent un tube droit.
- Les caractéristiques peuvent être modifiées sans préavis.
- Ce système d'allumage par étincelle de véhicule est conforme à la norme NMB-002 du Canada.

Montage

■ JOINT ROTATIF

1. Connectez le souffleur et le joint rotatif avec le tuyau flexible. Attachez solidement les deux extrémités du tuyau flexible à l'aide des fixations fournies avec la machine.

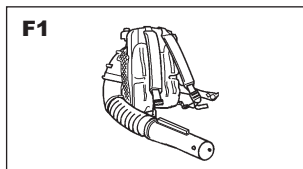

■ LEVIER D'ACCÉLÉRATION

1. Placez la pince sur la rotule, puis serrez la vis sur la pince.

- (1) Pince
- (2) Rotule
- (3) Vis

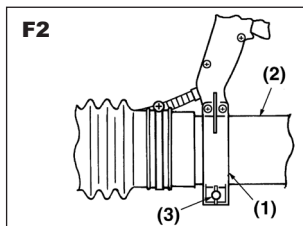

■ CÂBLE D'ACCÉLÉRATION

1. Utilisez la bande pour fixer le tube colgate qui contient le câble d'accélération et le câble d'alimentation au tuyau souple.

- (1) Pince
- (2) Câble
- (3) Tuyau souple

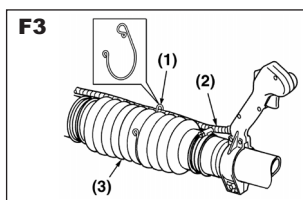

■ TUBES DU SOUFFLEUR

1. Alignez les saillies et les gorges aux extrémités du tube et tournez le tube jusqu'à ce que la connexion soit verrouillée.

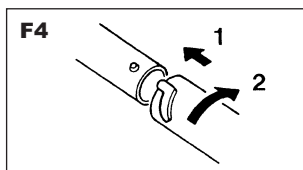

NOTE

Un lubrifiant léger peut être utilisé pour faciliter le montage du tube du souffleur.

NOTE

Si un tube plus long est nécessaire, le second tuyau droit peut être connecté au premier.

Si une vitesse aérodynamique supérieure est requise, la buse de soufflage ronde peut être remplacée par la buse du concentrateur.

- (1) Buse concentrateur (option)

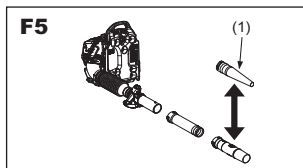

■ HARNAIS

NOTE

Portez toujours le harnais lorsque vous utilisez la machine. Sans harnais, vous ne pourrez pas manœuvrer en toute sécurité et vous risquerez de vous blesser et de blesser des tiers.

Un harnais et une machine bien ajustés facilitent grandement le travail. Réglez le harnais pour obtenir la meilleure position de travail possible.

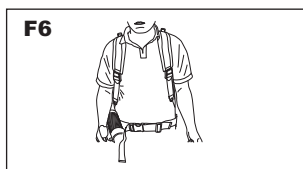

Montage

Serrez les sangles latérales afin que la pression soit répartie de manière égale au niveau des épaules.

■ CEINTURE

- La ceinture est attachée aux anneaux à gauche et à droite du cadre.

Placez la ceinture autour de votre taille, pas trop bas sur l'estomac. Serrez la languette de la ceinture afin que le poids du souffleur repose sur votre hanche.

- Assurez-vous de toujours bien serrer la boucle à l'avant.

⚠ WARNING

- Si vous n'utilisez pas la ceinture, enlevez-la de la machine et rangez-la.
- La ceinture risque d'être happée et de déséquilibrer la machine.
- La ceinture risque d'être happée dans le ventilateur.

F7



F8

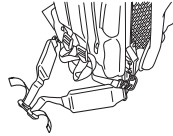

F9



F10



Carburant

■ CARBURANT

⚠ WARNING

- L'essence est extrêmement inflammable. Évitez de fumer, d'approcher une flamme ou de produire des étincelles près du carburant. Vérifiez que vous avez bien arrêté le moteur et laissez-le refroidir avant de faire le plein de la machine. Effectuez le plein à l'extérieur à même le sol et déplacez-vous d'au moins 10 pieds (3 m) du point de remplissage avant de démarrer le moteur.
- Les moteurs sont lubrifiés avec une huile spéciale destinée aux moteurs à essence à 2 temps et à refroidissement par air. Si de l'huile Husqvarna n'est pas disponible, utilisez une huile de qualité contenant des antioxydants et destinée à des moteurs à 2 temps à refroidissement par air. (JASO FC GRADE OIL ou ISO EGC GRADE)
- N'utilisez pas des huiles BIA ou TCW (moteurs à 2 temps à refroidissement par eau).



TAUX DE MÉLANGE
RECOMMANDÉ: ESSENCE 50:HUILE 1

- Les gaz d'échappement sont contrôlés par les paramètres de base et les composants du moteur (par exemple carburateur, temps d'allumage et du port) sans ajout de pièces et sans qu'il soit nécessaire d'ajouter un matériau inerte durant la combustion.
- Les moteurs sont agréés pour fonctionner avec de l'essence sans plomb.
- Assurez-vous d'utiliser de l'essence d'un taux d'octane d'au moins 89 RON (USA/Canada: 87AL)
- Si l'essence utilisée est d'un taux d'octane inférieur à celui recommandé, la température du moteur risque d'augmenter et des avaries moteur telles qu'un grippage du piston risquent de ce produire.
- L'essence sans plomb est recommandée pour réduire la pollution atmosphérique et protéger votre santé et l'environnement.
- Des essences ou huiles de qualité médiocre risquent d'endommager les bagues d'étanchéité, les tubulures de carburant ou le réservoir de carburant du moteur.

■ COMMENT MÉLANGER LE CARBURANT

⚠ IMPORTANT

Agitez fortement le mélange.

1. Mesurez les quantités d'essence et d'huile à mélanger.
2. Versez une partie de l'essence dans un bidon propre et agréé pour contenir de l'essence.
3. Versez toute l'huile et agitez pour bien mélanger.

4. Versez le reste de l'essence et agitez de nouveau pendant au moins une minute. En raison de leurs composants, certaines huiles peuvent être difficiles à mélanger et le mélange doit être agité longuement pour que le moteur dure longtemps. Notez qu'un mélange qui n'a pas été suffisamment mélangé peut causer un grippage précoce du piston dû à un mélange anormalement pauvre.
5. Notez le contenu sur le bidon afin de pouvoir l'identifier facilement et éviter de le mélanger avec de l'essence pure ou d'autres bidons.

■ REMPLISSAGE DE LA MACHINE

1. Dévissez et retirez le bouchon du réservoir de carburant.
2. Versez le carburant dans le réservoir à 80 % de la capacité totale.
3. Revissez soigneusement le bouchon du réservoir et essuyez toute projection de carburant sur la machine.

⚠ WARNING

1. Effectuez le remplissage à même le sol.
2. Placez-vous à au moins 10 pieds (3 mètres) de l'emplacement où vous avez fait le plein avant de démarrer le moteur.
3. Arrêtez le moteur et laissez-le refroidir quelques minutes avant de faire le plein. À ce stade, agitez longuement le mélange de carburant dans le bidon.
4. Ne fumez pas et ne placez pas d'objets chauds près du carburant.

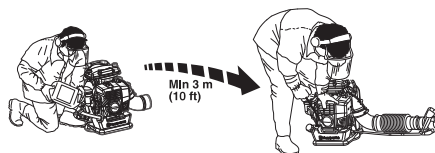

POUR GARANTIR LA DURÉE DE VIE DU MOTEUR, ÉVITEZ:

1. CARBURANT SANS HUILE (CARBURANT PUR) – Ce carburant causera rapidement des dommages graves des composants du moteur.
2. GASOHOL – Ce carburant peut détériorer les éléments en caoutchouc/plastique et empêcher une bonne lubrification du moteur.
3. HUILE POUR MOTEUR À 4 TEMPS – Elle peut détériorer la bougie, boucher l'orifice d'échappement ou provoquer le grippage du segment du piston.
4. Les mélanges de carburant qui n'ont pas été utilisés pendant un mois ou plus risquent de boucher le carburateur et d'empêcher le moteur de fonctionner correctement.
5. Si la machine a été remise pendant longtemps, nettoyez le réservoir après l'avoir vidé. Démarrez ensuite le moteur et videz le carburateur du carburant qu'il contient.
6. Jetez le bidon du mélange d'essence et d'huile dans un centre de récupération agréé.

📖 NOTE

Pour davantage d'informations sur l'assurance de qualité, lisez attentivement la description de la section Garantie. De plus, l'usure normale et les modifications du produit sans conséquences sur son fonctionnement ne sont pas couvertes par la garantie. Notez également que si l'utilisation décrite dans le manuel d'utilisation n'est pas respectée en ce qui concerne le mélange de carburant, etc., la machine n'est plus couverte par la garantie.

Fonctionnement

■ DÉMARRAGE DU MOTEUR

! IMPORTANT

- Évitez d'utiliser le souffleur quand le tuyau flexible et le joint pivotant sont déconnectés. Ceci réduit la quantité d'air de refroidissement et la surchauffe qui en découle risque d'endommager moteur.

1. Appuyez sur la boule du Primer jusqu'à ce que du carburant arrive dans le tube transparent.
2. Fermez le starter quand le moteur est chaud.

- (1) Levier du starter
(2) Boule Primer
(3) OUVERT
(4) FERMÉ

3. Régler la position du levier d'accélération. Ouvert à 1/3 environ.

- (1) Pleine accélération
(2) Ouvert à 1/3 environ
(3) Ralenti
(4) ARRÊT comme indiqué sur F12.

4. Pour démarrer, tenez fermement l'extrémité du souffleur de la main gauche. Tirez lentement le bouton du lanceur jusqu'à ce que vous sentiez qu'il se met en prise et tirez vigoureusement.

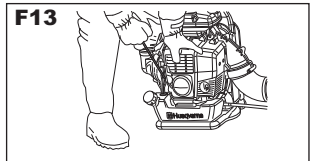
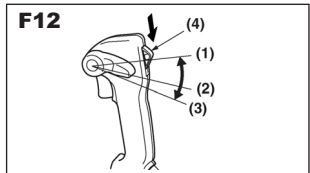
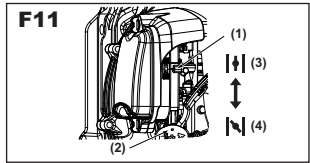

! IMPORTANT

- N'enroulez jamais la corde du lanceur autour de votre main.
- Évitez de tirer la corde du lanceur à fond et ne lâchez pas brusquement la corde tirée. Ceci permet d'éviter d'endommager le lanceur.
- Ne laissez personne se tenir près du souffleur ou de l'orifice d'échappement.

5. Une fois que le moteur tourne, ouvrez peu à peu le starter s'il était fermé et laissez tourner le moteur au ralenti pendant une minute pour le réchauffer.

NOTE

Si le moteur ne démarre pas après plusieurs essais, ouvrez le starter et recommencez à tirer sur la corde.

⚠ WARNING

De l'air s'échappe dès que le moteur est démarré, même au ralenti.

Fonctionnement

■ RÉGLAGE DU RALENTI

- Le ralenti est réglé à l'usine sur 2200 tr/min. S'il est nécessaire de régler le ralenti, utilisez la vis de réglage sur le côté supérieur du carburateur.

(1) Vis de réglage du ralenti

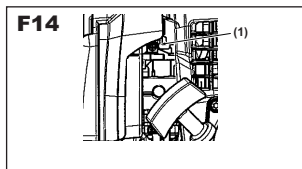

■ ARRÊT DU MOTEUR

- Placez le levier d'accélération sur la position STOP.

(1) Arrêt

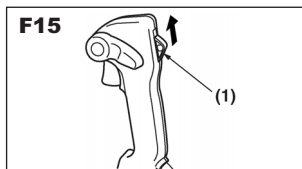

NOTE

Si le moteur ne s'arrête pas quand l'interrupteur d'allumage est sur la position d'arrêt, fermez le levier du starter et arrêtez le moteur.

Dans ce cas, faites réparer la machine dans votre atelier d'entretien le plus proche.

- (1) Levier du starter
- (2) OUVERT
- (3) FERMÉ

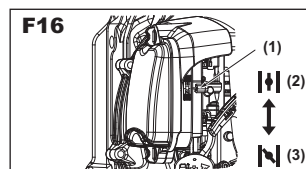

Maintenance

L'entretien, le remplacement ou la réparation des systèmes et dispositifs de contrôle des émissions peuvent être effectués par un atelier ou une personne non spécialisée.

Système/Composant	Procédure	Tous les jours ou avant l'utilisation	Toutes les 25 heures	Toutes les 50 heures	Toutes les 100 heures
Filtre à air	Inspecter/Nettoyer	x			
Fuites de carburant	Inspecter/Remplacer	x			
Filtre à carburant	Inspecter/Remplacer	x	x		
Tubulure de carburant	Inspecter/Nettoyer	x			
Bougie	Inspecter/Nettoyer		x		
Silencieux	Inspecter/Nettoyer	x			
Boulons du silencieux	Serrer	x			
Unité complète	Inspecter/Remplacer	x			
Silencieux, pare-étincelles	Inspecter/Nettoyer			x	
Système de refroidissement	Inspecter/Nettoyer	x			
Vis/Ecroux/Boulons	Serrer	x			
Orifice d'échappement du cylindre	Inspecter/Nettoyer				x

⚠ WARNING

Assurez-vous que le moteur a été arrêté et a eu le temps de refroidir avant d'effectuer toute mesure d'entretien sur le souffleur. Tout contact avec le ventilateur en marche ou le silencieux brûlant peut résulter en des blessures graves.

■ FILTRE À AIR

- Vérifiez le filtre à air avant d'utiliser la machine.
Un filtre à air colmaté peut augmenter la consommation de carburant et réduire la puissance du moteur.
- N'utilisez jamais la machine sans filtre à air ou si l'élément du filtre à air est cassé ou déformé; l'air poussiéreux non filtré détruit rapidement le moteur.

NETTOYAGE DU FILTRE À AIR:

- Dévissez les 2 boutons et retirez le couvercle du filtre à air.

(1) Bouton	(2) Élément
(3) Grille	(4) Emballage
- Lavez l'élément du filtre avec un détergent neutre et de l'eau chaude et séchez ensuite complètement. (Nettoyez le filtre à air une fois par semaine.)
- Humidifiez l'élément du filtre avec une petite quantité d'huile pour filtre.

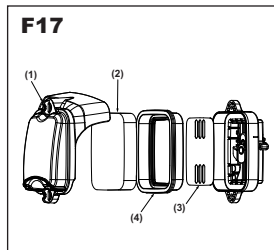

📖 NOTE

- **Ne versez pas d'huile à moteur à 4 temps puisque l'élément risque d'être endommagé.**
 - **N'utilisez pas de mélange de carburant. Ce type de carburant ne contient pas beaucoup d'huile, l'élément devient donc sec après quelques heures.**
 - **Trempez l'élément du filtre dans de l'huile pour filtre.**
 - **Exercez de la pression sur l'élément afin d'éliminer l'huile excessive pour qu'il pèse 2 à 3 fois plus que lorsqu'il était sec.**
- Réinstallez l'élément dans l'emballage, remettez celui-ci dans le châssis du filtre à air.
N'oubliez jamais d'attacher correctement la grille. Si la grille n'est pas attachée, le filtre n'assure pas l'étanchéité souhaitée et la poussière pénètre dans le cylindre.
 - Réinstallez le couvercle du filtre à air et vissez les 2 boutons.

■ FILTRE À CARBURANT

- Un filtre colmaté peut limiter l'accélération du moteur. Vérifiez périodiquement que le filtre n'est pas bouché par la poussière. Le filtre peut être retiré de l'arrivée du carburant en utilisant un petit crochet en fer. Déconnectez l'unité du filtre de la tubulure de carburant et décrochez le logement pour le démonter. Nettoyez les composants avec de l'essence.

- | | |
|-------------|-------------------|
| (1) Grille | (2) Élément (x 2) |
| (3) Support | (4) Logement |

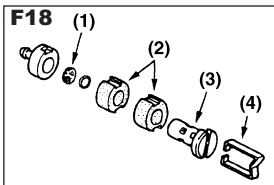

Maintenance

■ BOUGIE

- Avec le temps, il est possible que la bougie accumule des dépôts de carbone sur son extrémité d'allumage. Retirez et inspectez la bougie toutes les 25 heures et, si nécessaire, nettoyez les électrodes à l'aide d'une brosse en métal. L'écartement des électrodes doit être de .025 pouces (0.6 à 0.7mm).
- Les fabricants de bougies recommandent de remplacer la bougie deux fois par an afin d'éviter toute défaillance imprévue de la bougie durant le travail. LA BOUGIE DE REMPLACEMENT EST NGK CMR7H.

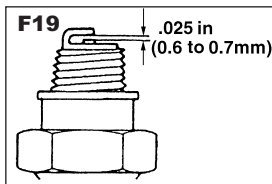

! IMPORTANT

- **Notez que l'utilisation de bougies autres que celles recommandées peut causer des défaillances, des surchauffes ou des avaries du moteur.**
- Pour installer la bougie, vissez-la à la main jusqu'à ce qu'elle soit bien serrée puis serrez-la d'un quart de tour supplémentaire à l'aide d'une clé à douille pour bougie.

■ SILENCIEUX

! WARNING

- **Inspectez périodiquement le silencieux pour détecter les vis desserrées, les dommages ou tout signe de corrosion. Si vous détectez des fuites au niveau du système d'échappement, n'utilisez pas le souffleur et faites-le réparer immédiatement.**
1. Retirez le silencieux, insérez un tournevis dans l'aération et essuyez toute accumulation de carbone. Essuyez toute accumulation de carbone sur le dispositif d'échappement du silencieux et sur l'orifice d'échappement du cylindre en même temps.
 2. Serrez toutes les vis, boulons et fixations.

■ PARE-ÉTINCELLES

- Le silencieux est équipé d'un pare-étincelles afin d'empêcher le carbone brûlant de s'échapper par l'orifice d'échappement. Inspectez régulièrement et nettoyez si nécessaire avec une brosse en métal.

- (1) Boulon (2) Boulon
(3) Pare-étincelles (4) Diffuseur

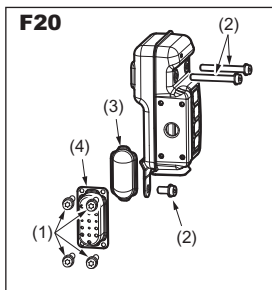

! WARNING

- **Avant de commencer, vérifiez que le silencieux est correctement attaché au cylindre par les boulons (2).**

Couple de serrage: 8 à 12 Nm

Vérifiez que le silencieux et le diffuseur sont solidement attachés à l'aide des boulons (1). (Couple de serrage: 2 à 3 Nm)

■ GRILLE D'ADMISSION D'AIR

! IMPORTANT

- **L'air de soufflage est pris au niveau de la grille d'admission d'air. Si le débit d'air chute durant le fonctionnement, arrêtez le moteur et inspectez la grille d'admission d'air pour vérifier qu'elle n'est pas bloquée.**
- **Notez que si les corps étrangers bloquant la grille ne sont pas retirés, le moteur risque de surchauffer et d'être endommagé.**

(1) Grille

! WARNING

N'utilisez jamais le souffleur sans grille. Avant chaque utilisation, vérifiez que la grille est bien en place et en bon état.

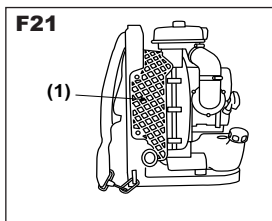

Maintenance

■ BOBINE D'ALLUMAGE ET INSPECTION DE L'ESPACE

- Si l'espace n'est pas correct ou lors de l'installation de la bobine ou du rotor, réglez l'espace entre la bobine d'allumage et le centre en fer du rotor.

Espace d'air: 0.40 mm (0.35 à 0.45 mm) / 0.016 in (0.014 to 0.017 in)

- (1) Rotor
- (2) Bobine d'allumage

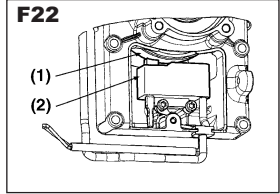

■ COURROIE DE DÉCHARGE

- Si la courroie de décharge est endommagée et risque de se briser durant l'utilisation, la machine risque de tomber et de blesser l'utilisateur. Suivez les instructions ci-dessous pour remplacer la courroie par une courroie neuve.
- Retirez la boucle de la courroie.
- Passez l'extrémité de la courroie à travers le crochet.
- Remettez la boucle sur la courroie.

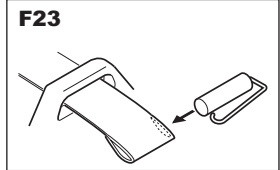

⚠ IMPORTANT

Vérifiez que la barre ronde et épaisse de la boucle est dans la courroie. Si elle est mal attachée, des blessures personnelles risquent de se produire.

Stockage

AVANT DE REMISER LE SOUFFLEUR

1. Videz le réservoir de carburant et appuyez sur la boule Primer jusqu'à ce qu'elle ne contienne plus de carburant.
2. Retirez la bougie et versez une cuillerée d'huile à 2 temps dans le cylindre. Lancez le moteur plusieurs fois et mettez en place la bougie.
3. Rangerz la machine dans un endroit sec, frais et sombre, correctement aéré, à l'abri de la poussière et hors de portée des enfants.



WARNING

Las emisiones de escape del motor de este producto contienen productos químicos que el Estado de California conoce como causantes de cáncer, defectos de nacimiento u otros daños reproductivos.



WARNING

Antes de utilizar nuestros productos, lea atentamente este manual para entender la forma adecuada de usar su unidad.

Manual del operador

150BT



Español

DECLARACIÓN DE GARANTÍA FEDERAL DE CONTROL DE EMISIONES

IMPORTANTE: Este producto es conforme con la normativa Fase 3 de la Agencia de Protección Ambiental de los Estados Unidos (EPA) referente a emisiones de escape y evaporación. Para asegurar la conformidad con EPA fase 3, se recomienda utilizar sólo repuestos originales de la marca Husqvarna. El uso de otro tipo de repuestos incumple las leyes federales.

SUS DERECHOS Y OBLIGACIONES DE GARANTIA

La Agencia de protección medioambiental estadounidense (EPA), el Consejo de recursos del aire de California (CARB), el Ministerio de Medioambiente de Canadá y Husqvarna Forest & Garden presentan la garantía del sistema de control de emisiones de su motor todoterreno de tamaño pequeño, modelo de 2013-2014*. En Estados Unidos y Canadá es necesario diseñar, fabricar y proporcionar nuevos equipos que utilicen motores todoterreno de tamaño pequeño que cumplan con las estrictas regulaciones antihumo federales y californianas. Husqvarna Forest & Garden deberá garantizar el sistema de control de emisiones de su motor todoterreno de tamaño pequeño para el período especificado a continuación, siempre que su equipo no haya sido tratado indebidamente ni haya recibido un mantenimiento inadecuado. Su sistema de control de emisiones puede incluir piezas como el carburador, el sistema de ignición, el catalizador, el depósito de combustible, los filtros y otros componentes asociados. Además, pueden estar incluidos las mangueras, las correas, los conectores, los sensores y otros elementos relacionados con la emisión de humos. Husqvarna Forest & Garden reparará su motor todoterreno de tamaño pequeño sin ningún coste para usted, incluidos el diagnóstico, las piezas y la mano de obra, siempre que se cumpla alguna de las condiciones para la garantía.

ALCANCE DE LA GARANTIA DEL FABRICANTE

El sistema de control de emisiones está garantizado durante un período de dos años. Si cualquier pieza de su equipo relacionada con la emisión de humos está defectuosa, Husqvarna Forest & Garden la reparará o la sustituirá.

RESPONSABILIDADES DE GARANTIA DEL PROPIETARIO

- Como propietario de un motor todoterreno de tamaño pequeño, usted es responsable de llevar a cabo el mantenimiento correspondiente que figura en el manual de instrucciones. Husqvarna Forest & Garden le recomienda que guarde todos los recibos relacionados con el mantenimiento de su motor todoterreno de tamaño pequeño, si bien no podrá negarle su derecho a la garantía por el mero hecho de no tenerlos o de no haber realizado el mantenimiento estipulado.
- Sin embargo, como propietario de un motor todoterreno de tamaño pequeño, debe saber que Husqvarna Forest & Garden puede negarle la cobertura de la garantía si el motor o alguna de sus piezas falla debido a un mal uso o a modificaciones no reglamentarias.
- Es responsabilidad suya llevar su motor todoterreno de tamaño pequeño a un centro de distribución o de reparación de Husqvarna Forest & Garden tan pronto como aparezca un problema. Las reparaciones de la garantía deben finalizarse en un plazo de tiempo razonable que en ningún caso excederá los 30 días. Si tiene cualquier pregunta relacionada con la cobertura de la garantía, póngase en contacto con Husqvarna Forest & Garden en el teléfono 1-800-438-7297 o envíe la correspondencia por correo electrónico a emission.warranty@us.hvwan.net

FECHA DE INICIO DE LA GARANTIA

El período de garantía empieza en la fecha en la que el motor o el equipo se entregan al comprador final.

DURACION DE LA GARANTIA

Husqvarna Forest & Garden garantiza al comprador final y a cada propietario posterior que el motor o el equipo está diseñado, fabricado y equipado de conformidad con las regulaciones aplicables adoptadas por la EPA y el CARB, y que no tiene defectos de fabricación ni en los materiales que puedan causar el mal funcionamiento de las piezas, cuya garantía es de dos años.

ALCANCE DE LA GARANTIA

REPARACION O SUSTITUCION DE COMPONENTES La reparación o sustitución de cualquier pieza con garantía se llevará a cabo sin coste alguno para el propietario en un centro de garantía. Husqvarna Forest & Garden proporcionará servicios de garantía o de reparación en todos los centros de distribución autorizados para reparar los motores en cuestión. Durante el

período de dos años de garantía de control de emisiones, Husqvarna Forest & Garden debe tener en stock las piezas en garantía suficientes para dar respuesta a su demanda.

PERIODO DE GARANTIA Cualquier pieza en garantía que deba cambiarse según el programa de mantenimiento estará garantizada para el período de tiempo previo al primer cambio programado. Si la pieza falla antes del primer cambio programado, Husqvarna Forest & Garden la reparará o la sustituirá sin ningún coste. Cualquier pieza que se repare o cambie en el período de garantía seguirá cubierta por la garantía durante el período de tiempo restante hasta el primer cambio programado. Cualquier pieza garantizada que no requiera ningún cambio según el programa de mantenimiento tiene una garantía de dos años. Si cualquiera de estas piezas falla durante el período de garantía, Husqvarna Forest & Garden la reparará o la sustituirá sin ningún coste. Cualquier pieza reparada o sustituida durante el período de garantía seguirá cubierta por esta hasta que finalice el período total. Cualquier pieza que solamente tenga programadas inspecciones regulares según el programa de mantenimiento tendrá una garantía de dos años. Una declaración contenida en las instrucciones según la cual la pieza se deba «reparar o cambiar cuando sea necesario» no reducirá el período de garantía. Cualquier pieza que se repare o cambie en el período de garantía seguirá cubierta por la garantía durante el período de tiempo restante.

DIAGNOSTICO El propietario no deberá pagar por el diagnóstico necesario para determinar si la pieza está defectuosa si dicho trabajo de diagnóstico se realiza en el centro de garantía.

DANOS Y PERJUICIOS Husqvarna Forest & Garden es responsable de los daños y perjuicios en otros componentes del motor causados directamente por el fallo de una pieza en garantía.

LISTA DE PIEZAS DE LA GARANTIA DE EMISIONES

- 1 Carburador y piezas interiores
- 2 Tubo de admisión, cuerpo del filtro de aire y tornillos del carburador
- 3 Filtro de aire y filtro de combustible abarcados hasta el plan de mantenimiento
- 4 Bujía, abarcada hasta el plan de mantenimiento
- 5 Módulo de encendido
- 6 Tanque de combustible, el conducto de combustible y la tapa

LO QUE NO ABARCA LA GARANTIA

No se abarcan todos los fallos causados por abuso, negligencia o mantenimiento indebido.

PIEZAS AÑADIDAS O MODIFICADAS

No podrán utilizarse piezas añadidas o modificadas que no estén eximidas por el CARB o la EPA. La utilización de cualquier pieza añadida o modificada que no esté eximida será motivo suficiente para no atender una solicitud de garantía. Husqvarna Forest & Garden no se hará responsable de los fallos de piezas en garantía causados por la utilización de piezas añadidas o modificadas que no estén eximidas.

COMO HACER UNA RECLAMACION

Si tiene alguna duda en cuanto a sus derechos y responsabilidades de garantía, póngase en contacto con el servicio oficial más cercano, o llame a Husqvarna Forest & Garden, teléfono 1-800-438-7297 o envíe la correspondencia por correo electrónico a emission.warranty@us.hvwan.net.

DONDE RECIBIR SERVICIO DE GARANTIA

Todos los distribuidores de servicios de reparación autorizados de Husqvarna Forest & Garden proporcionan servicios de garantía o de reparación.

MANTENIMIENTO, SUSTITUCION Y REPARACION DE COMPONENTES RELACIONADOS CON EMISIONES

Podrá utilizarse cualquier recambio en el mantenimiento o la reparación durante el período de garantía sin coste alguno para el propietario. Dicha utilización no reduce las obligaciones de garantía del fabricante.

DECLARACION DE MANTENIMIENTO

El propietario es responsable de la realización de todo el mantenimiento necesario, según se define en el manual del operador.

*El año del modelo actual y subsiguiente se actualizará anualmente en la declaración de garantía proporcionada al consumidor. Por ejemplo, en el año del modelo 2013, se especificará 2013-2014.

Índice

Seguridad	4
LA SEGURIDAD ANTE TODO	4
Notas sobre tipos de advertencias	4
Etiquetas de advertencia en la máquina	4
Símbolos	4
Símbolos en la máquina	5
Precauciones de seguridad	5
CONDICIONES DE TRABAJO	6
CONDICIONES DE TRABAJO	6
EVITE EL PROBLEMA DEL RUIDO	6
PLAN DE TRABAJO	6
COMBUSTIBLE	6
ANTES DE ARRANCAR EL MOTOR	7
CÓMO USAR EL PRODUCTO	7
MANTENIMIENTO	8
TRANSPORTE	8
ALMACENAMIENTO	8
Componentes de la máquina	9
Datos técnicos	10
Montaje	11
UNIÓN GIRATORIA	11
PALANCA DEL ACELERADOR	11
CABLE DEL ACELERADOR	11
TUBOS SOPLADORES	11
ARNÉS	11
CINTURÓN	12
Combustible	13
COMBUSTIBLE	13
CÓMO MEZCLAR EL COMBUSTIBLE	13
REPOSTAJE DE LA MÁQUINA	13
Manejo	14
ARRANQUE DEL MOTOR	14
AJUSTE DEL RALENTÍ	15
PARADA DEL MOTOR	15
Mantenimiento	16
FILTRO DE AIRE	16
FILTRO DE COMBUSTIBLE	16
BUJÍA	17
SILENCIADOR	17
PARACHISPAS	17
REJILLA DE ENTRADA DE AIRE	17
INSPECCIÓN DEL ENTREHIERRO DE LA	
BOBINA DE ENCENDIDO	17
BANDOLERA	18
Almacenamiento	18

Seguridad

⚠ LA SEGURIDAD ANTE TODO

Las instrucciones contenidas en las advertencias de este manual y los sellos marcados con un símbolo ⚠ en la sopladora se refieren a puntos críticos que deben ser tenidos en cuenta para prevenir posibles daños personales graves; razón por la cual le rogamos que lea atentamente todas estas instrucciones y que las observe al pie de la letra.

Notas sobre tipos de advertencias

⚠ WARNING

Las instrucciones etiquetadas como se muestra arriba se refieren a medidas o procedimientos críticos que se deben seguir para prevenir accidentes que comporten riesgo de daños personales graves o peligro de muerte. Esta marca se utiliza para indicar instrucciones que se deben observar sine excepción.

⚠ IMPORTANT

Las instrucciones etiquetadas como arriba se refieren a medidas o procedimientos cuya inobservancia comporta riesgo de fallo mecánico, avería y daños.

📖 NOTE

Se utilizan para etiquetar instrucciones complementarias diseñadas para proporcionar consejos o instrucciones útiles para el uso del producto.

Etiquetas de advertencia en la máquina

Símbolos

¡ADVERTENCIA! La máquina puede ser una herramienta peligrosa si es utilizada de forma incorrecta o descuidada, lo que comporta riesgo de daños personales graves o letales al operador y a otras personas.



Antes de utilizar la máquina, lea atentamente el manual del operador y asegúrese de haber comprendido las instrucciones.



Utilice siempre:
Protectores auriculares
Protección ocular aprobada



Este producto cumple con las disposiciones de las Directivas CE aplicables.



Utilice botas robustas,
antiderrapantes



La sopladora puede lanzar objetos que pueden rebotar. Esto puede causar lesiones graves en los ojos si no se utiliza el equipo protector recomendado.



El operador de la sopladora debe cerciorarse de que no se acerquen personas o animales a menos de 15 metros. Cuando haya varios operadores trabajando en la misma zona de trabajo, deben mantener una distancia de seguridad de por lo menos 15 metros entre sí.



Se debe utilizar máscara respiratoria cuando haya riesgo de polvo.



Mantenga todas las partes de su cuerpo apartadas de las superficies calientes.



Otros símbolos/calcomanías en la máquina se refieren a requisitos de certificación especial para determinados mercados.

⚠ IMPORTANT

Si una etiqueta de advertencia está pelada o sucia y es imposible su lectura, póngase en contacto con el concesionario en el que adquirió el producto para pedir etiquetas nuevas y fíjelas en el/los sitio(s) adecuado(s).

Símbolos en la máquina



En la máquina hay símbolos grabados en relieve para ayudar al manejo seguro de la misma. Procure no cometer errores al seguir estas indicaciones.

- (a) Boca de repostaje de "MEZCLA DE GASOLINA"
Posición: TAPÓN DEL DEPÓSITO DE COMBUSTIBLE
- (b) Dirección de cierre del estrangulador
Posición: COPA DE ADMISIÓN
- (c) Dirección de apertura del estrangulador
Posición: COPA DE ADMISIÓN
- (d) Dirección de parada del motor
Posición: PALANCA DEL ACELERADOR
- (e) La etiqueta de información sobre emisiones

<PARA LA EPA Y EL CARB>

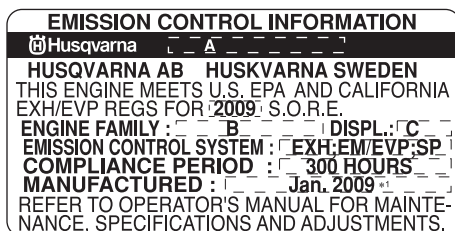

*1 : SE IMPRIMIRÁ EL MES REAL DE FABRICACIÓN.

A: Modelo	B: FAMILIA DEL MOTOR	C: DESPLAZAMIENTO DEL MOTOR
150BT	9HQZS.0505BP *2	50 cm3

*2 : EL CÓDIGO INICIAL SE CAMBIARÁ CADA AÑO DE FABRICACIÓN.

Esta etiqueta del motor certifica que el producto está certificado de acuerdo con los requisitos americanos para las emisiones de escape. EPA Ph III y CARB Tier

III. El periodo de cumplimiento de las emisiones al que se hace referencia en la etiqueta de Conformidad de Emisiones, la cual indica el número de horas de funcionamiento para las cuales se ha mostrado que el motor cumple con los requisitos Federales y Californianos al respecto de las emisiones.

Para atención a clientes llame al: 1-800-487-5951 o comuníquese con nosotros en nuestro sitio Web: www.husqvarna.com

Precauciones de seguridad

⚠ WARNING

- Lea atentamente este manual del operador de la sopladora. Asegúrese de haber comprendido la forma de utilizar adecuadamente esta unidad antes de utilizarla. De no hacerlo hay riesgo de daños personales graves.
- Mantenga a mano este manual para consultarlo posteriormente cuando tenga dudas. Tenga en cuenta que se debe dirigir al concesionario en el que adquirió el producto para solicitar asistencia en caso de tener dudas que no se aclaran aquí.
- Adjunte siempre este manual cuando venda, preste o ceda de otra forma la propiedad de este producto.
- No preste ni alquile su máquina sin adjuntar el manual del operador.
- Compruebe que todas las personas que utilicen su unidad comprendan la información contenida en este manual.
- Nunca permita que la máquina sea utilizada por niños.



- La exposición prolongada al ruido puede causar disminución auditiva permanente. Por tanto, utilice siempre protección auricular.
- El diseño de la máquina no debe modificarse bajo ningún concepto sin la autorización del fabricante. Utilice siempre accesorios originales. Las modificaciones y/o accesorios no autorizados comportan riesgo de daños personales graves o peligro de muerte para el operador u otras personas.
- Una sopladora es una herramienta peligrosa si se utiliza de forma descuidada o incorrecta y puede causar daños graves e incluso letales. Es sumamente importante leer y comprender el contenido de este manual del operador.
- Husqvarna AB tiene una política de desarrollo de productos continuo y, por consiguiente, se reserva el derecho de modificar el diseño y el aspecto de los productos sin previo aviso.
- La máquina está diseñada solamente para el soplado de céspedes, caminos, carreteras asfaltadas y similares.

Precauciones de seguridad

CONDICIONES DE TRABAJO

1. No utilice la sopladora si está cansado, enfermo o indispuesto, o si se encuentra bajo los efectos de alcohol, drogas o fármacos.
2. Para reducir el riesgo de disminución auditiva derivado de los niveles sonoros, es necesario utilizar protectores auriculares.
3. Para reducir el riesgo de lesiones derivado de objetos lanzados, utilice siempre protección ocular y calzado protector. Las gafas protectoras aprobadas deben cumplir con las disposiciones de la norma ANSI Z87.1 en EE.UU. o la norma EN 166 en países de la UE.
4. Para reducir el riesgo de lesiones derivadas de la inhalación de polvo, utilice una máscara respiratoria con filtro en condiciones polvorrientas.
5. Utilice calzado con suelas de goma con alguna forma de protección antideslizante para protegerse contra las caídas.
6. Para reducir el riesgo de lesiones relacionadas con la entrada de objetos en las piezas rotativas, no use prendas de vestir sueltas, bufanda, collares, cabello largo sin atar ni otros materiales sueltos.



7. El uso prolongado de una sopladora, exponiendo el operador a vibraciones y frío, puede producir la enfermedad de dedos blancos (fenómeno de Raynaud), cuyos síntomas incluyen sensaciones de hormigueo y ardor, seguidas de pérdida de color y entumecimiento de los dedos. No se conocen todos los factores que contribuyen a la enfermedad de dedos blancos; pero se mencionan como factores el tiempo frío, las enfermedades y estados físicos derivados de fumar y los periodos largos de exposición a las vibraciones. Para reducir el riesgo de enfermedad de dedos blancos, se recomienda encarecidamente tomar las precauciones siguientes:
 - a) Mantenga el cuerpo caliente. Nunca utilice la sopladora cuando llueve.
 - b) Haga pausas de más de 5 minutos en un lugar caliente con frecuencia.
 - c) Mantenga un agarre firme siempre, pero sin apretar las empuñaduras con una presión excesiva constante.
 - d) Si tiene molestias, enrojecimiento o hinchazón en los dedos o cualquier otra parte del cuerpo, consulte con un médico antes de que el estado empeore.
8. El sistema de encendido de su unidad produce un campo electromagnético de intensidad muy baja. Este campo puede interferir con algunos marcapasos. Para reducir el riesgo de lesiones graves o letales, las personas que utilizan marcapasos deben consultar con su médico y con el fabricante del marcapasos antes de emplear esta herramienta.



CONDICIONES DE TRABAJO

1. Para reducir el riesgo de lesiones relacionadas con la inhalación de gases de escape, no utilice la máquina en lugares sin ventilación. Los gases de escape contienen monóxido de carbono, un gas tóxico.
2. No utilice la sopladora en sitios donde no pueda garantizar una posición de los pies y un equilibrio estables.
3. La máquina no se debe hacer funcionar nunca en condiciones de viento fuerte, mal tiempo, atmósfera potencialmente explosiva, mala visibilidad o temperaturas muy altas y bajas. (Nuestra temperatura de uso recomendada es de 40 grados C (104 grados F).)



EVITE EL PROBLEMA DEL RUIDO

NOTE

Revise y cumpla con la normativa local en materia de niveles sonoros y horas de manejo de sopladoras.

1. Utilice equipos motorizados solamente a horas razonables; ni temprano por la mañana ni tarde por la noche, cuando se pueda molestar a personas. Cumpla con los horarios dispuestos en el reglamento local.
2. Para reducir los niveles sonoros, limite el número de unidades utilizadas al mismo tiempo.
3. Utilice las sopladoras motorizadas con la aceleración más baja posible para hacer el trabajo.
4. Revise su equipo antes de empezar a trabajar: especialmente el silenciador, las tomas de aire y los filtros de aire.

PLAN DE TRABAJO

- Para reducir riesgos sanitarios, evite el uso excesivo de la máquina y haga pausas de descanso suficientes.

COMBUSTIBLE

WARNING

Para reducir el riesgo de incendios y quemaduras:

- a) Manipule el combustible con cuidado. Es altamente inflamable.
- b) No fume cuando manipula combustible.
- c) No reposte con el motor muy caliente.
- d) No reposte con el motor en marcha.
- e) Evite derramar combustible y aceite. Limpie siempre la unidad antes de usarla.
- f) Trasládese a cuando menos 3 metros del lugar de repostaje antes de arrancar el motor.
- g) Almacene siempre la gasolina en un depósito aprobado para líquidos inflamables.
- h) Asegúrese de que la unidad está adecuadamente montada y en buen estado de funcionamiento.
- i) No utilice la sopladora cerca de un fuego, dado que si se apunta la máquina en la dirección de una llama se puede causar la ignición de sustancias inflamables.



Precauciones de seguridad

ANTES DE ARRANCAR EL MOTOR

- Ante cada arranque del motor, inspeccione la unidad completa para comprobar que todos los componentes están en buen estado y sujetos de manera segura. Si detecta algún daño en el tubo de combustible, el tubo de escape o el cableado de encendido, no utilice la sopladora hasta que se haya reparado el daño.

⚠ IMPORTANT

Antes de empezar a utilizar la sopladora compruebe siempre si hay obstáculos en el interior del difusor y en la rejilla. Los obstáculos pueden causar lesiones graves o dañar el ventilador y el difusor.

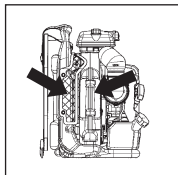

⚠ WARNING

Revise los amortiguadores <A> para ver si tienen grietas u otros daños. Tenga en cuenta que si no se sustituyen estas monturas de goma y muelle cuando están agrietadas o dañadas, hay riesgo de que el motor se suelte de su bastidor durante el trabajo, lo cual puede causar daños personales graves.

Si la montura está agrietada, no tarde en sustituirla.

⚠ WARNING

Para reducir el riesgo de lesiones debidas al contacto con piezas móviles, pare el motor antes de instalar o desmontar accesorios. No desmonte la rejilla protectora bajo ninguna circunstancia. Desconecte siempre la bujía antes de efectuar trabajos de mantenimiento o acceder a piezas móviles.

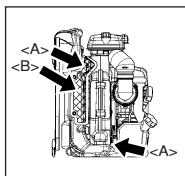

CÓMO USAR EL PRODUCTO

⚠ WARNING

Si se producen ruidos o vibraciones anormales al emplear el producto, pare el motor inmediatamente y acuda al taller de servicio Husqvarna más cercano para solicitar asistencia. Es muy importante revisar el ventilador. La rotura del ventilador cuando se encuentra girando causará accidentes graves.

1. Revise la zona de trabajo en la que se utilizará la sopladora y quite o tapé todos los objetos valiosos

- que pudieran resultar dañados por el chorro de aire o por los desechos lanzados.
2. Para reducir el riesgo de lesiones causadas por objetos lanzados:
 - a) Preste atención a los niños, animales, ventanas abiertas o automóviles recién lavados; y sople los desechos en una dirección segura.
 - b) Utilice la extensión de tubo completa para que la corriente de aire trabaje cerca del suelo.
 - c) No permita la presencia de personas en la zona de trabajo.
 - d) No apunte el tubo de la sopladora hacia personas o animales.
 - e) Controle siempre que no se haya soplado escombros hacia una propiedad ajena.
 - f) Preste atención a la dirección del viento; no trabaje contra el viento.
3. Para minimizar el tiempo de soplado:
 - a) Utilice rastrillos y escobas para soltar los escombros antes de soplar.
 - b) En condiciones polvorrientas humedezca un poco las superficies o utilice un accesorio humectador si se dispone de agua.
 - c) Ahorre agua utilizando sopladoras en vez de mangueras para muchas aplicaciones de césped y jardín; incluso zonas como cunetas, rejas, patios, parrillas, porches y jardines.

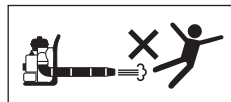

4. La sopladora no se debe utilizar estando sobre una escalera o andamio.



5. Nunca deje la máquina con el motor en marcha a menos que la alcance a ver claramente.
6. ¡jamás toque la bujía o el cable de la bujía cuando el motor está funcionando. De hacerlo hay riesgo de descarga eléctrica.



7. Nunca toque el silenciador, la bujía o alguna parte metálica del motor o área alrededor de la tapa del motor cuando el motor está funcionando o inmediatamente después de pararlo. Estas piezas metálicas alcanzan temperaturas altas durante el funcionamiento y el contacto con ellas puede producir quemaduras graves.



⚠ WARNING

La temperatura de la máquina puede aumentar después de parar el motor. Nunca olvide dejar que el motor se enfríe antes de repostar combustible.



8. Si el motor se incendia o en cualquier otra situación de emergencia que requiera dejar la máquina, abra la hebilla del cinturón y tire la máquina hacia atrás.
9. Después de utilizar sopladoras y otros equipos: ¡LIMPIE! Ponga los escombros en recipientes de basura.

Precauciones de seguridad

MANTENIMIENTO

1. Para mantener su producto en buen estado de funcionamiento, realice a intervalos regulares las operaciones de mantenimiento y control descritas en el manual.
2. Pare siempre el motor y desconecte la bujía antes de realizar cualquier operación de mantenimiento y control.

WARNING

Las piezas metálicas, la tapa del motor y el área alrededor del motor alcanzan temperaturas muy altas inmediatamente después de parar el motor.

3. Examine la sopladora a intervalos regulares para ver si hay seguros flojos y piezas oxidadas o dañadas. Proceda con especial cuidado alrededor del tubo del combustible, el silenciador y el cableado de encendido.
4. Todos los trabajos de servicio del motor, excepto los que se describen en este manual, deben ser realizados por personal de servicio competente. Un servicio inadecuado del ventilador y el silenciador de la sopladora puede causar averías peligrosas.
5. Para sustituir cualquier pieza o lubricante, utilice únicamente productos Husqvarna o productos que hayan sido certificados por Husqvarna para usarse con el producto Husqvarna.
6. Si fuera necesario sustituir alguna pieza o realizar algún trabajo de mantenimiento o reparación no descrito en este manual, póngase en contacto con el concesionario autorizado de Husqvarna más cercano para solicitar asistencia.
7. No utilice ningún accesorio o implemento que no sea de la marca Husqvarna o que no esté recomendado para la unidad.
8. Usted no debe, por ningún motivo, desarmar el producto ni hacer modificación alguna en él. De hacerlo, hay riesgo de que el producto se dañe durante el funcionamiento o de que no funcione adecuadamente.

TRANSPORTE

- Vacíe el combustible del depósito antes de transportar o almacenar la sopladora.
- Tome las medidas necesarias para que la sopladora no pueda ser dañada por choques durante el transporte.
- No aplique fuerzas grandes en la sopladora; como por ejemplo, lanzarla o dejarla caer. De hacerlo se invalida la garantía.

ALMACENAMIENTO

- Cuando almacene la sopladora, seleccione un espacio interno, seco, fresco y oscuro, bien ventilado, sin polvo y fuera del alcance de los niños.

Componentes de la máquina

<150BT>

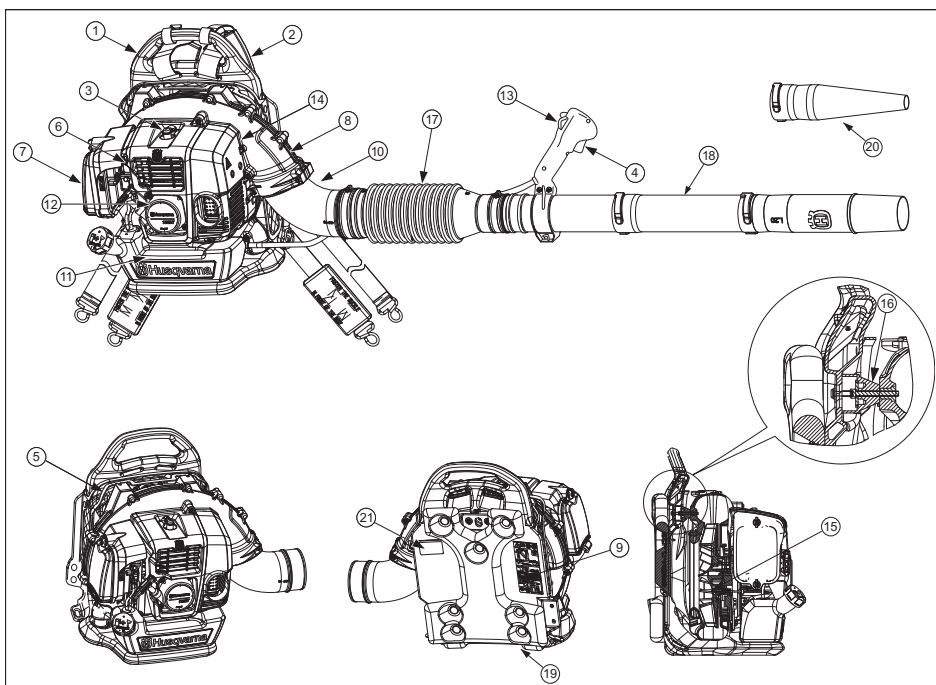

- | | |
|--|--|
| 1. Bastidor | 13. Interruptor de parada con ajuste de la posición del acelerador |
| 2. Arnés | 14. Tapa del motor |
| 3. Tapa de la bujía | 15. Ventilador |
| 4. Palanca de acelerador | 16. Amortiguador (goma) |
| 5. Rejilla protectora | 17. Manguera flexible |
| 6. Palanca de estrangulador | 18. Tubos |
| 7. Filtro de aire | 19. Almohadilla |
| 8. Caja de volutas, Cubierta | 20. Boquilla del concentrador (opcional) |
| 9. Etiqueta de "PRECAUCIÓN" | 21. Etiqueta de "EMISIÓN" |
| 10. Codo | |
| 11. Depósito de combustible | |
| 12. Mecanismo de arranque de retroceso | |

■ DESHECHAR

Asegúrese de cumplir con la normativa local para desechar la máquina, el combustible o el aceite de la máquina.

Bastidor:	PE (polietileno)
Arnés:	Fibra química
Palanca de acelerador:	Metal, plástico
Difusor, tapa del difusor, tapa del motor:	PA66GF (nilón reforzado con fibra de vidrio), latón
Almohadilla:	Fibra química
Manguera flexible:	EVA (acetato vinilo etileno)
Tubos:	PP (polipropileno), PE (polietileno)
Ventilador:	PA66GF (nilón reforzado con vidrio)
Elemento:	Uretano

* La tuerca de inserción de la caja de voluta y el ventilador pueden retirarse.

Datos técnicos

MODELO	150BT
Dimensiones (L x An x Al) mm (in)	351x446x479 (13.8x17.6x18)
Peso en seco, kg. (lbs) (incluyendo el tubo)	10.2 (22.5)
Peso en seco, kg. (lbs) (sin accesorios)	9.5 (20.9)
Capacidad del depósito de combustible, litros (fl. oz)	1.25 (42.3)
Tipo de motor	Motor de gasolina de 2 tiempos refrigerado por aire
Cilindrada, cm ³ (cu. in)	50.2 (3.1)
Filtro de aire	Filtro de una etapa (medio húmedo)
Carburador (membrana), tipo de válvula	Rotativa
Sistema de encendido	Encendido digital
Bujía	NGK CMR7H
Silenciador	Equipado con parachispas
Ralentí	2200
Régimen de funcionamiento del motor, r.p.m.	2200 a 6400
Consumo de combustible, litros/h (fl. oz/h)	1.02 (34.5)
Volumen medio de aire (con tubo estándar) m ³ /min. (cf/m)	12.3 (434)
Volumen medio de aire (con boquilla del concentrador) m ³ /min. (cf/m)	5.4 (191)
Volumen medio de aire (carcasa @) m ³ /min. (cf/m)	20.1 (710)
Velocidad del aire m/seg. (con tubo estándar) (mph) (máxima)	96 (215)
Velocidad del aire m/seg. (con boquilla del concentrador) (mph) (máxima)	112 (251)
Nivel sonoro (50 pies ANSI B175.2-2000) dB(A)	72
Nivel de potencia acústica Directiva 2000/14/CE, dB medidos (A)	105
Nivel de potencia acústica Directiva 2000/14/CE, dB garantizados (A)	106
Nivel de presión sonora en el oído del operador (LpAeq) prEN15503 (ISO7917) dB (A)	94
Nivel de vibraciones en ralentí, empuñadura derecha prEN15503 (ISO7916) m/s ²	2.9
Nivel de vibraciones a régimen máximo, empuñadura derecha prEN15503 (ISO7916) m/s ²	2.5

- Los datos indicados arriba se refieren a un tubo recto.
- Las especificaciones pueden ser modificadas sin previo aviso.

Montaje

■ UNIÓN GIRATORIA

1. Conecte la sopladora y la unión giratoria con una manguera flexible. Fije bien ambos extremos de la manguera flexible con el equipo suministrado con la unidad.

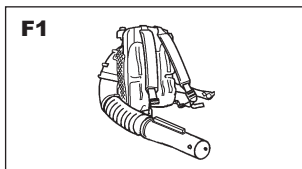

■ PALANCA DEL ACELERADOR

1. Instale la abrazadera a la unión giratoria y apriete el tornillo en la abrazadera.

- (1) Abrazadera
- (2) Unión giratoria
- (3) Tornillo

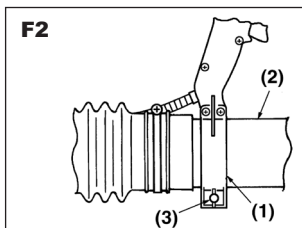

■ CABLE DEL ACELERADOR

1. Utilice la abrazadera para atar con la manguera el tubo de protección que contiene el cable del gas y el cable del motor.

- (1) Abrazadera
- (3) Cable
- (3) Manguera

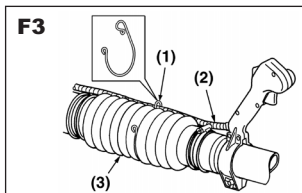

■ TUBOS SOPLADORES

1. Alinee el resalte y la ranura de los extremos de tubo y gire el tubo hasta que se bloquee la conexión.

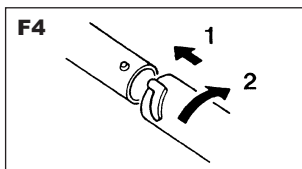

NOTE

Puede utilizarse un lubricante ligero para facilitar el montaje del tubo de la sopladora.

NOTE

Si se requiere un tubo más largo, se puede conectar el segundo tubo recto con el primero.

Si es necesaria una velocidad del aire mayor, el tubo soplador redondo puede sustituirse por la boquilla del concentrador.

- (1) Boquilla del concentrador (opcional)

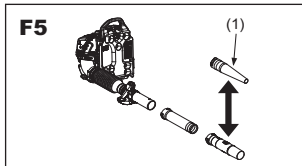

■ ARNÉS

NOTE

El arnés debe utilizarse siempre para trabajar con la máquina. De no hacerlo, no podrá maniobrar la máquina de forma segura, con el riesgo consiguiente de daños personales para usted u otras personas.

Un arnés y una máquina correctamente ajustados facilitan considerablemente el trabajo. Ajuste el arnés para obtener la mejor posición de trabajo.

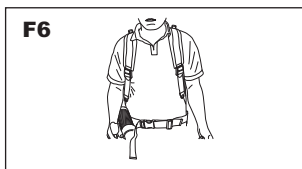

Montaje

Apriete las correas laterales para que la presión esté igualmente distribuida en los hombros.

■ CINTURÓN

- El cinturón se fija en los anillos que hay en los lados izquierdo y derecho del bastidor.

Colóquese el cinturón alrededor de la cintura, no muy por debajo del estómago. Apriete la correa de cinturón de forma que sienta el peso de la sopladora reposando en su cadera.

- Apriete siempre la hebilla en la parte frontal del cuerpo.

F7



F8



F9



F10



⚠ WARNING

- Si no utiliza el cinturón, quítelo de la unidad y guárdelo.
- Hay riesgo de que el cinturón sea atrapado y haga volcar la máquina.
- Hay riesgo de que el cinturón sea aspirado al interior del ventilador.

Combustible

COMBUSTIBLE

⚠ WARNING

- La gasolina es muy inflamable. No fume ni acerque llamas o chispas al combustible. Antes de repostar, pare el motor y deje que se enfríe. Haga el repostaje en suelo libre y aparte la máquina hasta por lo menos 3 m del lugar de repostaje antes de arrancar el motor.
- Los motores se lubrican con un aceite especialmente formulado para motores de gasolina de 2 tiempos refrigerados por aire. Si no se dispone de aceite Husqvarna, use un aceite de calidad con antioxidante añadido y especificado para usarse en motores de 2 tiempos refrigerados por aire. (ACEITE DE GRADO JASO FC o GRADO ISO EGC)
- No use aceite mezclado BIA o TCW (para motores de 2 tiempos refrigerados por agua).



PROPORCIÓN DE MEZCLA RECOMENDADA GASOLINA 50:ACEITE 1

- Las emisiones de escape son controladas por los parámetros y componentes básicos del motor (p. ej., la carburación, la puesta a punto del encendido y la puesta a punto de lumbreras) sin añadir ningún equipo importante ni introducir material inerte durante la combustión.
- Los motores están certificados para funcionar con gasolina sin plomo.
- Utilice gasolina con un octanaje mínimo de 89 RON (EE.UU./Canadá: 87AL)
- Si usa una gasolina de octanaje inferior al especificado, hay riesgo de que la temperatura del motor aumente y se produzcan problemas de motor como gripaje de pistón.
- Se recomienda gasolina sin plomo para reducir la contaminación del aire en consideración a su salud y al medio ambiente.
- Las gasolinas o aceites de baja calidad pueden dañar los retenes, los tubos de combustible y el depósito de combustible del motor.

CÓMO MEZCLAR EL COMBUSTIBLE

⚠ IMPORTANT

Preste atención a la agitación.

1. Mida las cantidades de gasolina y aceite a mezclar.
2. Ponga parte de la gasolina en un recipiente limpio aprobado para combustible.
3. Vierta todo el aceite y agite bien.
4. Vierta el resto de la gasolina y agite de nuevo durante un minuto como mínimo. Dado que puede ser difícil agitar algunos aceites, dependiendo de los ingredientes que contengan, es necesario agitar suficiente para que el motor tenga una larga vida útil. Observe que si la agitación es insuficiente aumentará el riesgo de gripaje temprano de pistón debido a una mezcla anormalmente pobre.

5. Indique el contenido en la parte exterior del recipiente para facilitar la identificación y evitar la mezcla con gasolina bruta u otros recipientes.

REPOSTAJE DE LA MÁQUINA

1. Desenrosque y quite el tapón del depósito de combustible.
2. Ponga combustible en el depósito hasta el 80% de su plena capacidad.
3. Sujete bien el tapón del depósito de combustible y limpie el combustible derramado alrededor de la máquina.

⚠ WARNING

1. Haga el repostaje en suelo libre.
2. Trasládese a por lo menos 3 m del lugar de repostaje antes de arrancar el motor.
3. Pare el motor y deje que se enfríe durante unos minutos antes de repostar combustible en la máquina. Entonces, agite lo suficiente la gasolina mezclada en el recipiente.
4. No fume ni ponga objetos muy calientes cerca del combustible.

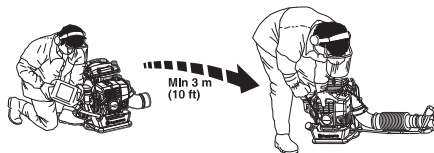

PARA LA VIDA ÚTIL DE SU MOTOR, EVITE:

1. COMBUSTIBLE SIN ACEITE (GASOLINA BRUTA) – Causará daños graves a los componentes internos del motor con gran rapidez.
2. GASOHOL – Puede causar deterioro de componentes de goma y/o plástico y trastornar la lubricación del motor.
3. ACEITE PARA MOTORES DE 4 TIEMPOS – Puede producir sedimentos en la bujía, bloqueo de la lumbrera de escape o atasco de segmento de pistón.
4. Los combustibles mezclados que no han sido utilizados durante un tiempo de un mes o más podrían obtener el carburador con el consiguiente mal funcionamiento del motor.
5. Para almacenar el producto durante un tiempo prolongado, vacíe y limpie el depósito de combustible. A continuación, active el motor y vacíe el combustible mezclado del carburador.
6. El recipiente de aceite mezclado usado se debe desechar en una central de residuos autorizada.

📖 NOTE

Para obtener detalles sobre la garantía de calidad, lea detenidamente la descripción en la sección de Garantía. Además, la garantía no cubre el desgaste y cambio normal del producto no debidas al funcionamiento. Tenga en cuenta también que si no se siguen las instrucciones del manual para la mezcla de gasolina, etcétera, puede que la garantía no sea aplicable.

Manejo

■ ARRANQUE DEL MOTOR

❗ IMPORTANT

- No haga funcionar la sopladora con el tubo flexible y la unión giratoria desconectados. De hacerlo se reduce el aire refrigerante y hay riesgo de que se averíe el motor por sobrecalentamiento.

1. Presione el cebador hasta que fluya combustible en el tubo transparente.
2. Cuando el motor está frío, cierre el estrangulador.

- (1) Palanca de estrangulador
 (2) Cebador
 (3) ABRIR
 (4) CERRAR

3. Ajuste la posición de palanca del acelerador. Apertura aproximada de 1/3

- (1) Plena aceleración
 (2) Apertura aproximada de 1/3
 (3) Ralenti
 (4) PARADA como se ilustra en F12.

4. Para arrancar, agarre firmemente la parte superior de la sopladora con la mano izquierda. Tire de la empuñadura de arranque hasta notar que acopla y, a continuación, dé un tirón fuerte.

❗ IMPORTANT

- Nunca enrolle el cordón de arranque en la mano.
 - No extraiga totalmente el cordón de arranque y deje que el cordón se retraiga. Así se evitan daños prematuros en el mecanismo de arranque.
 - No permita la presencia de personas cerca de la sopladora ni de la lumbrera de escape.
5. Cuando el motor está funcionando, abra gradualmente el estrangulador si estaba cerrado y deje funcionar el motor en ralenti durante un minuto para calentarlo.

📖 NOTE

Si el motor no arranca después de varios intentos debido a que la entrada de aire está demasiado cerrada, abra el estrangulador y vuelva a tirar del cordón de arranque.

⚠ WARNING

Sale aire en cuanto el motor arranca, incluso en ralenti.

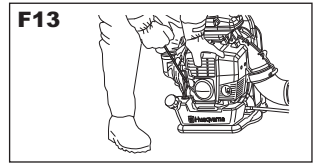
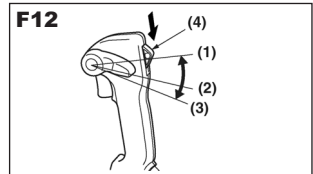
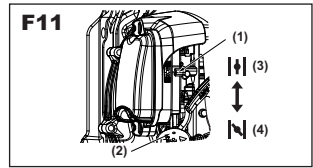

Manejo

■ AJUSTE DEL RALENTÍ

- De fábrica, el ralentí está ajustado a 2200 r.p.m. Si es necesario ajustar el ralentí, use el tornillo de ajuste situado sobre el carburador.

(1) Tornillo de ajuste de ralentí

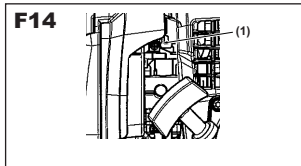

■ PARADA DEL MOTOR

- Ponga la palanca de acelerador en la posición STOP.

(1) Parada

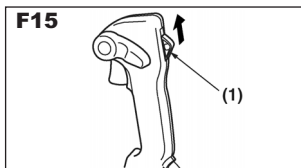

NOTE

Si el motor no se para cuando se pone el interruptor de encendido en la posición de parada, cierre la palanca de estrangulador y pare el motor.

Si ocurre esto, lleve la máquina al taller de servicio oficial más cercano para su reparación.

- (1) Palanca de estrangulador
- (2) ABRIR
- (3) CERRAR

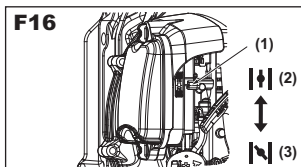

Mantenimiento

El mantenimiento, sustitución o reparación de aparatos y sistemas de control de las emisiones puede efectuarlos cualquier establecimiento o individuo dedicado a la reparación de motores no de carretera.

Sistema/componente	Procedimiento	Diariamente o antes de usar la máquina	Cada 25 horas de trabajo	Cada 50 horas de trabajo	Cada 100 horas de trabajo
Filtro de aire	Inspeccionar/limpiar	x			
Fugas de combustible	Inspeccionar/sustituir	x			
Filtro de combustible	Inspeccionar/sustituir	x	x		
Tubo de combustible	Inspeccionar/limpiar	x			
Bujía	Inspeccionar/limpiar		x		
Silenciador	Inspeccionar/limpiar	x			
Pernos del silenciador	Apretar	x			
Máquina completa	Inspeccionar/sustituir	x			
Apagachispas del silenciador	Inspeccionar/limpiar			x	
Sistema de refrigeración	Inspeccionar/limpiar	x			
Tornillos/tuercas/pernos	Apretar	x			
Lumbrera de escape del cilindro	Inspeccionar/limpiar				x

⚠ WARNING

Antes de realizar cualquier trabajo de servicio en la sopladora, compruebe que el motor se ha parado y está frío. El contacto con el ventilador rotativo o el silenciador caliente de la sopladora comporta riesgo de daños personales.

■ FILTRO DE AIRE

- Revise el filtro de aire antes de usar la máquina.
- Un filtro de aire obturado puede causar un aumento del consumo de combustible y reducir la potencia del motor.
- No utilice nunca la sopladora sin que esté montado el filtro de aire ni con un elemento filtrante deformado o roto, puesto que el aire polvoriento sin filtrar averiará rápidamente el motor.

LIMPIEZA DEL FILTRO DE AIRE:

1. Desenrosque las 2 manijas y retire la tapa del filtro de aire.
(1) Manija (2) Elemento
(3) Pantalla (4) Empaque
2. Limpie el elemento del filtro con detergente neutro y agua caliente y séquelo completamente.
(Limpie el filtro del aire una vez a la semana.)
3. Humedezca el elemento del filtro con una pequeña cantidad de aceite para filtros.

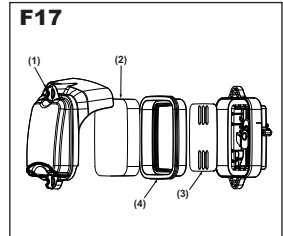

📖 NOTE

- **No aplique aceite de motor de ciclo 4, ya que podría dañar el elemento.**
 - **No utilice gasolina mezclada. Este tipo de gasolina no contiene mucho aceite, por lo que el elemento se seca tras varias horas.**
 - **Empape el elemento del filtro en aceite para filtros. Apriete el elemento para retirar el exceso de aceite, de forma que pese de 2 a 3 veces más que si estuviera seco.**
4. Vuelva a instalar el elemento en el empaque y coloque el empaque dentro del cuerpo del filtro de aire.
Nunca olvide montar la pantalla. Si no se monta la pantalla, el filtro no cerrará adecuadamente y entrará polvo al cilindro.
 5. Vuelva a instalar la cubierta del filtro de aire y atornille las 2 perillas.

■ FILTRO DE COMBUSTIBLE

- Un filtro de combustible obturado puede causar una aceleración deficiente del motor. Revise periódicamente el filtro para ver si está obturado con suciedad. El filtro se puede sacar de la lumbrera de combustible utilizando un gancho de alambre pequeño. Desacople el conjunto de filtro del tubo de combustible y desenganche el retenedor para desmontarlo. Limpie los componentes con gasolina.

- (1) Tamiz (2) Elemento (x 2)
(3) Soporte (4) Retenedor

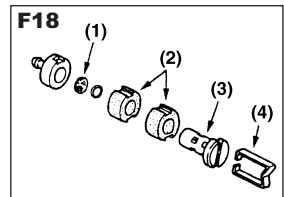

Mantenimiento

■ BANDOLERA

- Si la bandolera está dañada, se puede romper durante el uso, haciendo caer la máquina y causando daños personales. Siga las instrucciones abajo para sustituir la bandolera por una unidad nueva.
- Quite la presilla de la bandolera.
- Pase el extremo de la bandolera a través del colgador.
- Ponga la presilla en la bandolera.

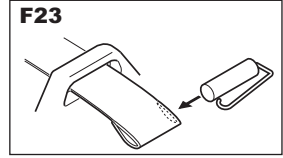

⚠ IMPORTANT

Compruebe que la varilla redonda gruesa de la presilla está en la bandolera.

Si está mal montada, causa daños personales graves.

Almacenamiento

ANTES DE ALMACENAR LA SOPLADORA:

1. Drene el depósito de combustible y presione el cebador hasta que el depósito esté vacío.
2. Desmonte la bujía y vierta una cucharada de aceite para motores de 2 tiempos en el cilindro. Haga girar el motor varias veces e instale la bujía.
3. Guarde la máquina en un lugar seco, fresco y oscuro, bien ventilado, sin polvo, fuera del alcance de los niños.