



Husqvarna®



PE 10H, PE 10H SmartGuard



EN	Operator's manual	5-11
CS	Návod k použití	12-18
DA	Brugsanvisning	19-25
DE	Bedienungsanweisung	26-33
EL	Οδηγίες χρήσης	34-42
ES	Manual de usuario	43-50
ET	Kasutusjuhend	51-57
FI	Käyttöohje	58-65
FR	Manuel d'utilisation	66-73
HU	Használati utasítás	74-81
IT	Manuale dell'operatore	82-89
LT	Operatoriaus vadovas	90-97
LV	Lietošanas pamācība	98-104
NL	Gebruiksaanwijzing	105-112
NO	Bruksanvisning	113-119
PL	Instrukcja obsługi	120-127
PT	Manual do utilizador	128-135
SL	Navodila za uporabo	136-142
SV	Bruksanvisning	143-149
UK	Посібник користувача	150-157

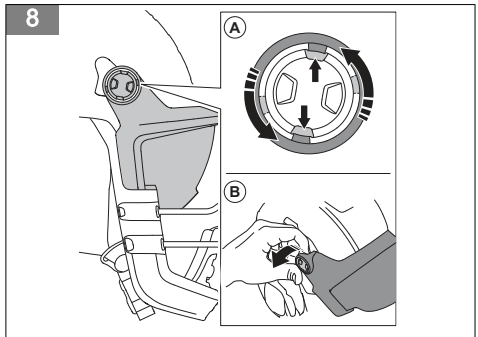
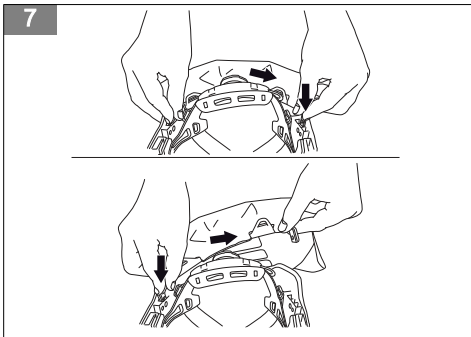
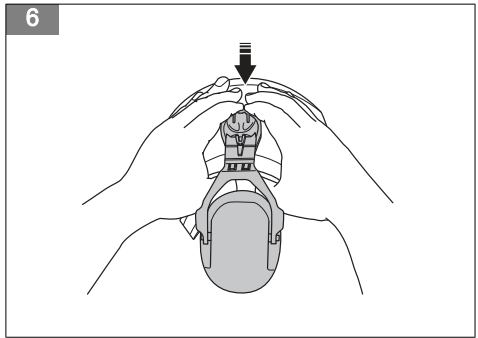
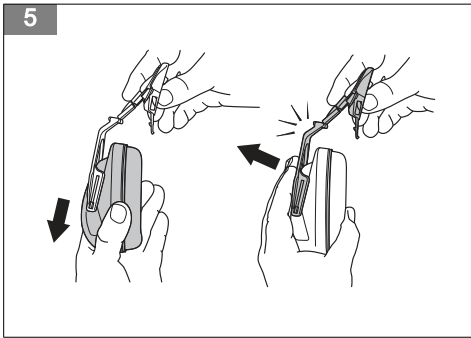
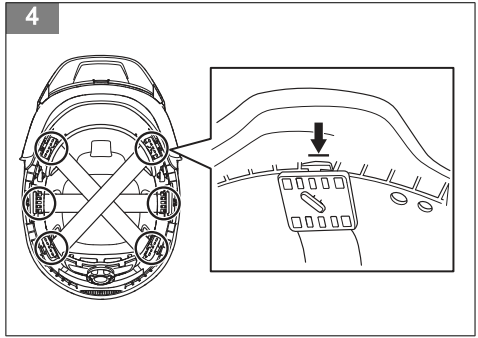
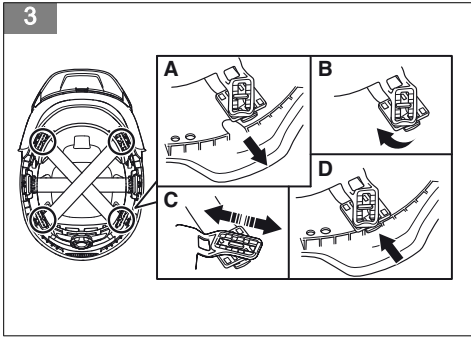
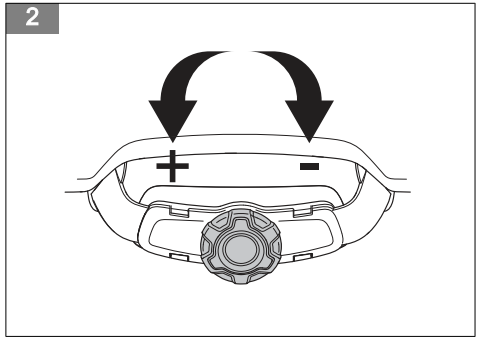
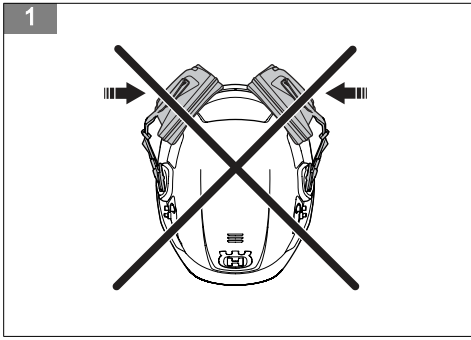

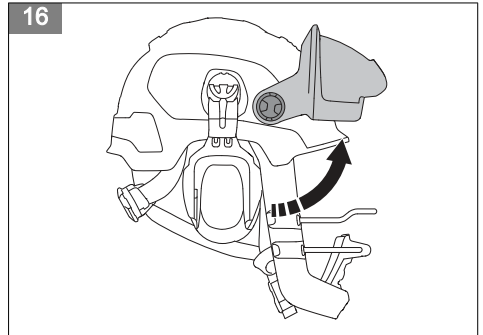
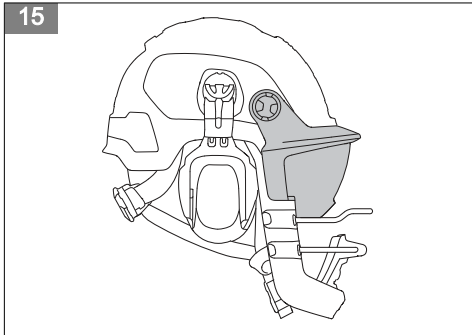
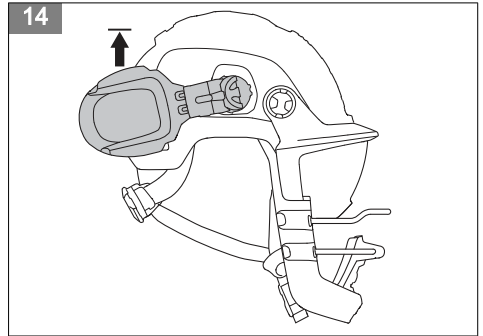
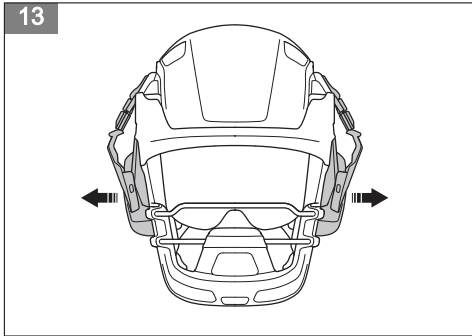
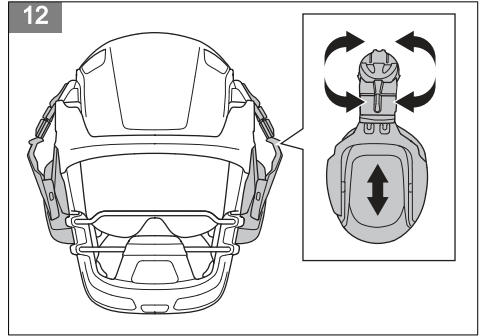
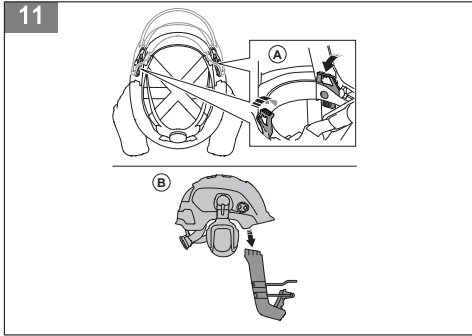
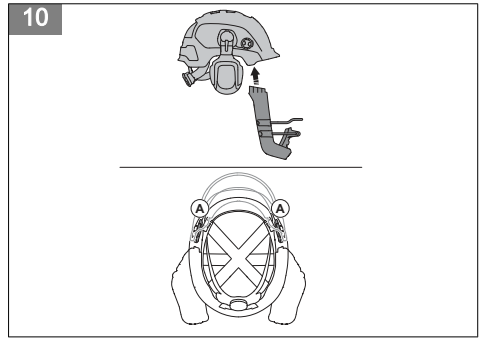
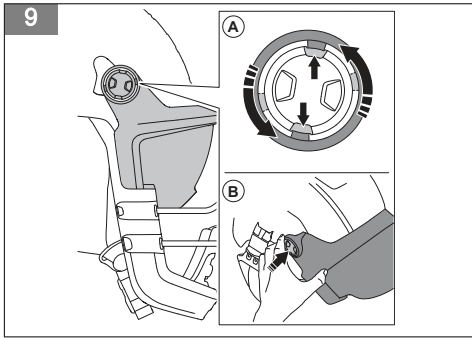

17

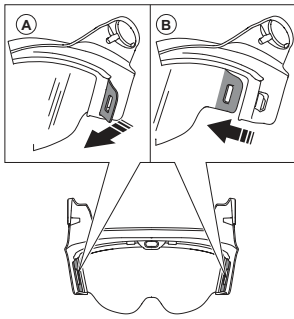

18

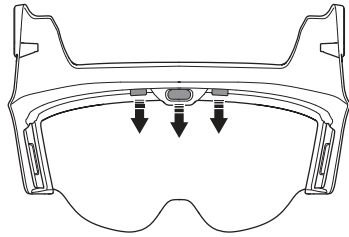

19

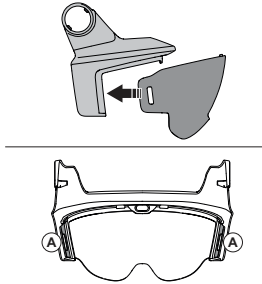

20

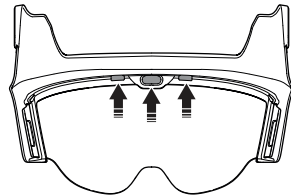

21

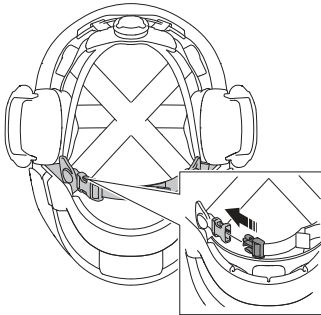

22

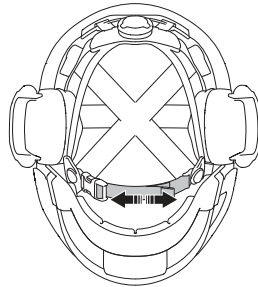

23

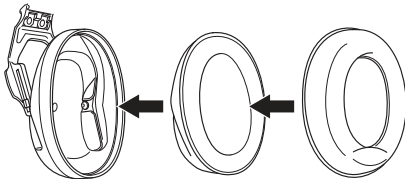

24

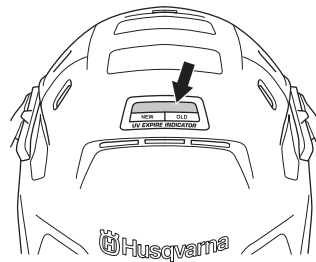

Contents

Introduction.....	5	Maintenance.....	10
Safety.....	7	Transportation, storage and disposal.....	10
Assembly.....	9	Technical data.....	11
Operation.....	9		

Introduction

Product description

These safety helmet systems are items of personal protective equipment (PPE). PE 10H is a combination of helmet, hearing protection and visor, suitable for general construction work, while PE 10H Smartguard also includes a chin guard intended for use with powercutters.

The helmet absorbs blows and distributes the impact of falling objects from above. It does not provide protection against side impacts.



The hearing protection provides some noise reduction.

The visor offers some protection for the eyes.

The chin guard offers some protection to the lower face area that can reduce the risk of laceration in the event of a kickback.

PE 10H SmartGuard is comprised of several systems that together reduce the risk of lacerations in certain kickback events. Operators must read, understand and follow all instructions provided on the product and in operator's manuals. It is the operator's responsibility to use equipment properly and avoid kickbacks. No personal protective equipment (PPE) can offer full protection against injury.

Symbols and markings

System part	Symbol/ marking:	Explanation
General	CE	Indicates that the product conforms to relevant EU regulations.
	MM/YYYY	Date of manufacture, month/year.
		Manufacturers trademark.
	-30°C	Approved for use at low temperature.
		Indicates that the user must read Operator's manual before use.
Helmet	H300	Model reference.
	EN 397:2012+A 1:2012	The relevant European standard number.
	0402	Notified body ID.
	-30 °C	Approved for use at low temperature.
	Size 52-62	Helmet size.
Hearing protection	HP200-2	Model reference.
	EN 352-3:2002	The relevant European standard number.
	2797	Notified body ID.

System part	Symbol/ marking:	Explanation
Visor	V10	Model reference.
	EN 166:2001	The relevant European standard number.
	0402	Notified body ID.
	FT	Mechanical resistance: FT - 45 m/s and extreme temperatures (T = (-)5 - (+)55 °C).
	2	Optical class
Chin guard	CG10	Model reference.
	Method 5702:2022	Number of the test method that the chin guard has been tested according to.
	0402	Notified body ID.
Chin strap	CHIN STRAP EN 397	The chin strap is not fulfilling release requirements specified in EN 397:2012+A1:2012. The chin strap releases at a force above 250 N.

352-3:2002. The products are approved to modules B and D by BSI (NB 2797), BSI Group The Netherlands B.V. Say Building, John M. Keynesplein 9, 1066 EP Amsterdam, The Netherlands.

Visor

The visor is tested and approved in accordance to the European standard EN 166:2001, in the temperature interval of -5°C -(+)55 °C.

Notified body involved in the conformity assessment is:

Number 0402, RISE - Research Institutes of Sweden, Box 857, 501 15 Borås, Sweden.

Chin guard

The chin guard has been tested to provide some protection to the lower face area that can reduce the risk of laceration in the event of a kickback according to test method Method 5702:2022, with approval for usage in low temperatures (-30°C). This also means that the whole system of PE 10H SmartGuard with all system parts have been tested and approved for usage in low temperatures (-30°C) according to Method 5702:2022. Note that the visor has been tested in a different temperature interval according to the personal eye protection standard EN 166:2001. Refer to *Visor on page 6*.

The chin guard has been tested in a simulated kick-back with a power cutter corresponding to:

- Output power: 3.7 KW
- Weight: 11 kg
- Max blade speed before kickback: 4200 rpm (Due to the impacting break force on the blade in the event of a kickback the remaining blade speed when potentially reaching an operator is lower: 3300 rpm).
- Blade: Husqvarna Varicut S45 14

This has resulted in input values to Method 5702:2022 of an impact energy of 36,6 Joule and blade speed of 3300 rpm.

Note: Kick-back is an unpredictable event and the reactive forces involved can differ significantly. No PPE can offer full protection against injury

Notified body has approved that test method and result fulfill applicable requirements in PPE regulation. Notified body involved in the conformity assessment is:

Number 0402, RISE - Research Institutes of Sweden, Box 857, 501 15 Borås, Sweden.

Additional approvals

Limited protection helmet - Model H300: Tested according to ANSI/ISEA standard Z89.1, Type I, Class C. Meets or exceeds OSHA regulations

Hearing protection, Model: Type 2: Tested according to ANSI specifications S3.19-1974 and S12.6-1984 and

Compliance and approvals

Hereby, Husqvarna AB declares that the product is in compliance with the regulation (EU) 2016/425. The full text of the EU declaration of conformity is available at the following internet address: www.husqvarnacp.com; search for each system part.

Responsible manufacturer: Husqvarna AB, SE-561 82 Huskvarna, Sweden, tel: +46-36-146500.

Helmet

The protective helmet is tested and approved in accordance to the European standard EN 397:2012+A1:2012, with approval for usage in low temperatures, -30°C.

Notified body involved in the conformity assessment is: Number 0402, RISE - Research Institutes of Sweden, Box 857, 501 15 Borås, Sweden.

The chin strap is not fulfilling release requirements specified in EN 397:2012+A1:2012. The chin strap releases at a force above 250 N.

Hearing protection

The products meet the Essential Health and Safety Requirements as laid out in Annex II and conforms with quality assurance of the production process, module D, laid out in Annex VIII of the PPE-regulation (EU) 2016/425. CE markings are in accordance with EN

Safety

Safety definitions

Warnings, cautions and notes are used to point out specially important parts of the manual.



WARNING: Used if there is a risk of injury or death for the operator or bystanders if the instructions in the manual are not obeyed.



CAUTION: Used if there is a risk of damage to the product, other materials or the adjacent area if the instructions in the manual are not obeyed.

Note: Used to give more information that is necessary in a given situation.

General safety



WARNING: Read the warning instructions that follow before you use the product.



WARNING: No PPE can offer full protection against injury.



WARNING: The chin guard must always be used together with the visor and hearing protection specified in this manual in order to work as intended. Visor must always be folded down during operation.

- Use of this product does not decrease the need for safe operation of the equipment.
- The protective equipment should only be used for applications it is intended for. Consult your supervisor, dealer or Husqvarna for advice if you are unsure which kind of protective equipment is required for the application in question.
- Use and save these instructions.
- The condition of the protective equipment should be checked regularly. Damaged equipment should always be replaced.
- Make sure the product is not impacted during transportation and use.
- Speak to your servicing dealer if there is damage on the product. If there is any doubt regarding whether the product is fit for use, do not use.

- Do not use the product longer than 5 years from the production date. The production date is stated on each system part of the product (helmet, visor, hearing protection, chin guard). If the system parts have different production dates, always refer to the oldest date.
- Make sure that you know how to use the product before use.
- Always ensure the protective equipment is properly assembled, fitted and maintained according to the manufacturer's instructions.
- The attention of users is also drawn to the danger of modifying or removing any of the original component parts of the helmet, other than as recommended by the helmet manufacturer. Helmets should not be adapted for the purpose of fitting attachments in any way not recommended by the helmet manufacturer.
- Materials which may come into contact with the wearer's skin is not known to cause an allergic reaction. If a user anyway gets an allergic reaction, stop wearing the product immediately and seek professional advice.
- Do not apply paint, solvents, adhesives or self-adhesive labels, except in accordance with instructions from the helmet manufacturer.
- Do not use the equipment if it has been subject to any contamination, alteration, or misuse that would reduce the performance of the protector.
- Carefully read and follow all instructions and warnings of the power cutter you are operating when wearing the equipment. Make sure to fulfill needs related to training and competence to operate the power cutter in a safe way.
- Only use Husqvarna original spare parts.
- A protective helmet that shows signs of damage, e.g. cracks or scratches, that might reduce its protective capabilities, must be disposed of. The helmet should also be disposed of if it has been involved in an accident or incident, even if it does not have any visual damage.

Safety instructions for helmet



WARNING: No PPE can offer full protection against injury.



WARNING: The chin strap is not fulfilling release requirements specified in EN 397:2012+A1:2012. The chin strap releases at a force above 250 N.

- The helmet provides limited protection by reducing the impact of force from small objects striking or

penetrating the top of the shell. It is not designed to provide front, rear or side impact or penetration more than light bumps to those areas. THE HELMET CAN NOT PROTECT YOU FROM SUFFERING SEVERE NECK, HEAD OR BRAIN INJURY, PARALYSIS OR DEATH IN THE EVENT OF A SIGNIFICANT FORCE OR IMPACT.

- Avoid contact with electric wires.
- For adequate protection this helmet must fit or be adjusted to the size of the user's head.
- The helmet is made to absorb the energy of a blow by partial destruction or damage to the shell and the harness, and even though such damage may not be readily apparent, any helmet subjected to severe impact should be replaced.

Safety instructions for hearing protection



WARNING: No PPE can offer full protection against injury.



WARNING: Hearing protectors can block out warning cries, alarms or other important signals. Always pay extra attention to surroundings when wearing hearing protectors.

- The noise attenuation of the product will be severely impaired if you do not follow the instructions in this operator's manual.
- The wearer should ensure that the ear-muffs are worn at all times in noisy environments.
- Ear-muffs, and in particular cushions / foam may deteriorate with use and should be examined at frequent intervals for cracking and leakage.
- The fitting of hygiene covers to the cushions, may affect the acoustic performance of the ear-muffs. Always use original accessories.
- Do not push the helmet mounted version of this earmuffs against the helmet shell. If you do that, it can cause cracks around the side of the helmet. (Fig. 1)

Safety instructions for the visor



WARNING: No PPE can offer full protection against injury.

- Visor does not provide full protection from all angles. To ensure full eye protection user should wear safety glasses as a complement.

- Visor does not give protection against splashes of melted metal, hot objects, splashes of liquid or electrical risks.
- Do not use the visor if it has scratches, is damaged or dirty. Replace the visor to decrease the risk of injury.
- Eye protectors against high speed particles, worn over standard ophthalmic spectacles, may transmit impacts, thus creating a hazard to the wearer.
- If protection against high speed particles at extremes temperatures is required then the visor shall be marked with the letter T immediately after the impact letter, for example FT, BT, AT. If the impact letter is not followed by the letter T, then the safety glasses shall only be used against high speed particles at room temperature.

Safety instructions for the chin guard



WARNING: Kickback can occur suddenly and unexpectedly. Kickback can result in serious injury or death.



WARNING: The chin guard cannot offer full protection against injury.



WARNING: If using a power cutter blade with large slits (+7mm) between the blade segments there is a risk that the blade get stuck in the chin guard.

- The chin guard may not provide protection to the user under all circumstances, especially not injuries caused by impacts from the power cutter. The chin guard has been tested to provide some protection to the lower face area that can reduce the risk of laceration in the event of a kickback.
- Make sure the chin guard is attached and maintained in accordance with this operator's manual.
- The chin guard is only compatible with personal protective equipment (PPE) specified in this operator's manual.
- Do not use the product without the soft pads on the inside of the chin guard since this can decrease the level of protection.

Assembly

Introduction



WARNING: Move your hair to the side before you assemble the product. Make sure that the sealing rings are tight against your head and around your ears before you operate the product.



WARNING: For the helmet to provide the intended protection it must be adjusted to the user's head.

To adjust the protective helmet

1. Turn the knob to adjust the neck strap. The neck strap must be tight against the head. (Fig. 2)
2. If it is necessary, set the suspension to the correct height. The suspension can be adjusted to 2 different heights in the front and in the rear part of the helmet. (Fig. 3)
3. Make sure that all 6 connection points on the suspension are correctly installed.
4. Push the connection points to their end position. (Fig. 4)

To attach the earmuffs to the helmet

1. Move the earmuffs to the lowest position.
2. Lift the earmuffs out and up until they lock in standby position. (Fig. 5)
3. Put the helmet attachment in the slot on the helmet. (Fig. 6)

Note: Examine if the earmuffs are intended for the right or the left side of the helmet. Right and left have the designation "R" for right and "L" for left. Earmuffs without designation can be used on the left or right side of the helmet.

To attach the neck protection to the helmet

1. Attach the neck protection to the connection points in the rear part of the helmet. (Fig. 7)

To remove the visor frame

1. Turn the visor to find the removal position (A). (Fig. 8)
2. Remove the visor frame (B) from the 2 sides.

To attach the visor frame

1. Make sure that the visor frame is in position (A). (Fig. 9)
2. Push the visor frame (B) to attach it to the helmet, start with one side.

To attach the chin guard

1. Attach the chin guard to the 2 clips (A). (Fig. 10)
2. Put the chin guard in position on one side and then do to the other side.

To remove the chin guard

1. Release the 2 clips (A), start on one side and then the other side. (Fig. 11)
2. Remove the chin guard (B).

Operation

Introduction



WARNING: Before you operate the product, you must read and understand the safety chapter.

Before you use the product

1. Read the operator's manual carefully and make sure that you understand the instructions.
2. Examine the product to make sure that all parts are correctly assembled and adjusted.
3. Do a daily check of the product.

To put the earmuffs in operation position

1. Put the helmet on your head.
2. Adjust the earmuffs until they are tight around your ears and tight against your head. (Fig. 12)

To put the earmuffs in standby position

- Lift the earmuffs out and up until they lock in standby position. (Fig. 13)

To put the earmuffs in parking position

1. Put the earmuffs in standby position.
2. Turn the earmuffs rearward along the side of the helmet until they lock in the parking position. (Fig. 14)

To put the visor in operation position

1. Make sure the visor is clean and not damaged.
2. Lower the visor to its end position. (Fig. 15)

To put the visor in standby position

1. Lift the visor until you hear a click and the visor stays in an upright position. (Fig. 16)

To replace the visor

1. Remove the 2 clips on the inner surface of the visor frame. Remove the clip (A) and then push out (B) the visor. (Fig. 17)
2. Remove the front fastener points and remove the lens visor. (Fig. 18)
3. Attach the lens visor to the 2 clips (A) on the inner surface of the visor frame, start with one side. (Fig. 19)
4. Attach the front fastener points and push the lens visor into position. (Fig. 20)

To use the chin guard safely

1. Put the helmet on your head.

2. Make sure that the chin guard gives protection to the mouth and chin areas.
3. Make sure that the helmet is stable and stays in position during operation. Turn the neck strap knob to adjust the neck strap to a tight position against your head. Refer to *To adjust the protective helmet on page 9*.
4. Put on the hearing protection. Refer to *To put the earmuffs in operation position on page 9*.

Chin strap

1. Use the chin strap. (Fig. 21)
2. Adjust the chin strap to a tight fit. (Fig. 22)

Maintenance

To do maintenance on the product



CAUTION: Do not flush or put the product fully into water.



CAUTION: Spray, liquids or other cleansers containing solvents and/or alcohol can reduce the protective capabilities.

- Clean the product regularly. Use a cloth with water and mild soap.
- Do a check of the hearing protection before each use. Replace worn and damaged parts.

- Replace worn or damaged sealing rings and foam rubber inserts of the hearing protection 1 time each 6 months or more frequently if it is necessary. Make sure that the bulge on the sealing ring points down during assembly. Use original spare parts. (Fig. 23)
- Replace the visor if it shows signs of damage such as scratches or cracks or if the visibility is poor. Sunlight can cause the plastic material of the visor to age faster.
- Do a check of the chin guard regularly for cracks and other damages. Replace damaged chin guard.

Note: If the earmuffs are wet on the inner side, let them dry in parking position. Reference *To put the earmuffs in parking position on page 9*.

Transportation, storage and disposal

Transportation and storage

- Put the earmuffs in operation position. Refer to *To put the earmuffs in operation position on page 9*.
- Make sure that the sealing rings on the hearing protection are not compressed.
- Put the product in a dry and clean space with correct temperature.
- Do not put the product in sunlight during storage.
- Put the product in a safe space during transportation and ensure they are protected from chemical and/or physical damage.

Disposal

- Obey national regulations.

- Use the local recycling system.

Disposal of the helmet

The helmet has a color indicator that shows the maximum service life of the helmet. When the helmet is new, the color of the color indicator is red. As ultraviolet rays hit the helmet, the color on the color indicator slowly decreases. Replace the helmet when there is no color on the color indicator.

(Fig. 24)

Technical data

Approved helmet combinations

Helmet model	Hearing protection model	Approved dimensions
Husqvarna, H300	Husqvarna, HP200-2	M, L

Visor

The visor V10 is approved in combination with Helmet H300.

Chin guard

The chin guard CG10 is approved in combination with Helmet H300, Visor V10 and Hearing protection HP200-2.

Attenuation

$f(\text{Hz})^1$	125	250	500	1000	2000	4000	8000
Mf (dB) ²	11.1	18.1	25.1	27.0	28.6	38.6	40.2
Sf (dB) ³	3.3	3.3	3.1	2.3	2.4	2.6	3.3
APV (dB) ⁴	7.8	14.8	22.0	24.7	26.2	36.0	36.9
HML, dB ⁵	H: 29, M: 23, L:15						
SNR, dB ⁶	26						
Weight, g	215						
Noise reduction rating (NRR), dB	24						

Materials for hearing protection

Part	Material	Part	Material
Cups	ABS	Adapter	PA
Attenuation foam	PUR	Holder	PA
Sealing rings	ABS, PVC	Spring cover	PP
Cup supporting arm	PA		

¹ F = Frequencies at which attenuation is measured.

² Mf = Mean value.

³ Sf = Standard deviation.

⁴ APV (Mf-Sf) = Assumed Protection Value.

⁵ H = High frequency attenuation value (predicted noise level reduction for noise where LC-LA = -2 dB). M = Medium frequency attenuation value (predicted noise level reduction for noise where LC-LA = +2 dB). L = Low frequency attenuation value (predicted noise level reduction for noise where LC-LA = +10 dB).

⁶ SNR = Single Number Rating (the value that is subtracted from the measured C-weighted sound pressure level, LC, in order to estimate the effective A-weighted sound level inside the ear).

Obsah

Úvod.....	12	Údržba.....	17
Bezpečnost.....	14	Přeprava, skladování a likvidace.....	17
Montáž.....	16	Technické údaje.....	18
Provoz.....	16		

Úvod

Popis výrobku

Tyto systémy bezpečnostních přílb jsou osobní ochranné prostředky (OOP). PE 10H je kombinace přílby, ochrany sluchu a štítu vhodná pro obecné stavební práce, zatímco PE 10H Smartguard obsahuje také chránič brady určený pro použití s rozbrušovacími pilami.

Přilba absorbuje úder a rozloží dopad předmětů padajících shora. Neposkytuje ochranu proti bočním nárazům.



Ochrana sluchu poskytuje určitý tlumící účinek.

Štít poskytuje určitou ochranu pro oči.

Chránič brady poskytuje určitou ochranu dolní části obličeje, která může snížit riziko pořezání v případě zpětného vrhu.

PE 10H se skládá z několika systémů, které společně dokáží v určitých případech zpětného vrhu snížit riziko tržných ran. Obsluha je povinna si přečíst, pochopit a dodržovat veškeré pokyny uvedené na výrobku a v návodu k používání. Obsluha zodpovídá za správné použití zařízení, aby nedošlo ke zpětnému vrhu. Žádné osobní ochranné prostředky (OOP) nedokážou poskytnout úplnou ochranu proti zranění.

Symbole a označení

Součást systému	Symbol/označení:	Vysvětlení
Obecné	CE	Informuje, že výrobek vyhovuje příslušným směrnici EU.
	MM/RRRR	Datum výroby, měsíc/rok.
		Ochranná známka výrobce.
	-30 °C	Schváleno pro použití při nízkých teplotách.
		Označuje, že uživatel si musí před použitím přečíst návod k používání.
Přilba	H300	Označení modelu.
	EN 397:2012+A 1:2012	Číslo příslušné evropské normy.
	0402	ID oznámeného subjektu.
	-30 °C	Schváleno pro použití při nízkých teplotách.
	Velikost 52-62	Velikost přilby.
Ochrana sluchu	HP200-2	Označení modelu.
	EN 352-3:2002	Číslo příslušné evropské normy.
	2797	ID oznámeného subjektu.

Součást systému	Symbol/označení:	Vysvětlení
Štít	V10	Označení modelu.
	EN 166:2001	Číslo příslušné evropské normy.
	0402	ID oznámeného subjektu.
	FT	Mechanický odpor: FT – 45 m/s a extrémní teploty (T = (-)5–(+))55 °C).
	2	Optická třída
Chránič brady	CG10	Označení modelu.
	Method 5702:2022	Číslo zkušební metody, podle které byl testován chránič brady.
	0402	ID oznámeného subjektu.
Popruh na bradě	CHIN STRAP EN 397	Popruh na bradě nesplňuje požadavky na uvolnění podle normy EN 397:2012+A1:2012. Popruh na bradě se uvolní silou přesahující 250 N.

Štít

Štít je testován a schválen v souladu s evropskou normou EN 166:2001 v teplotním rozsahu –5 °C–(+))55 °C.

Subjekt, kterému bylo předáno oznámení o tomto hodnocení shody:

Číslo 0402, RISE – Research Institutes of Sweden, Box 857, 501 15 Borås, Švédsko.

Chránič brady

Chránič brady byl testován tak, aby poskytoval určitou ochranu dolní části obličeje, která může snížit riziko požezání v případě zpětného vrhu podle testovací metody Method 5702:2022, se schválením pro použití při nízkých teplotách (–30 °C). To také znamená, že celý systém PE 10H SmartGuard se všemi součástmi systému byl testován a schválen pro použití při nízkých teplotách (–30 °C) podle Method 5702:2022. Upozorňujeme, že štít byl testován v jiném teplotním rozsahu podle standardu osobní ochrany očí EN 166:2001. Viz část *Štít na strani 13*.

Chránič brady byl testován pomocí simulovaného zpětného vrhu pomocí rozbrušovací pily, která odpovídá:

- Výstupní výkon: 3,7 kW
- Hmotnost: 11 kg
- Maximální rychlost kotouče před zpětným vrhem: 4200 ot/min (v důsledku nárazových sil působících na kotouč v případě zpětného vrhu je zbyvajících rychlost kotouče při možném kontaktu s obsluhou nižší: 3300 ot/min).
- Kotouč: Husqvarna Varicut S45 14

Výsledkem jsou vstupní hodnoty Method 5702:2022 rázové energie 36,6 J a otáčky kotouče 3300 ot/min.

Předpisy a schválení

Společnost Husqvarna AB tímto prohlašuje, že výrobek je v souladu s nařízením (EU) 2016/425. Celé znění Prohlášení o shodě s předpisy v EU je k dispozici na této internetové adrese: www.husqvarnacp.com, kde vyhledejte každou součást systému.

Odpovědný výrobce: Husqvarna AB, SE–561 82 Huskvarna, Švédsko, tel: +46-36-146500.

Přilba

Ochranná přilba je testována a schválena pro použití v nízkých teplotách (–30 °C) v souladu s evropskou normou EN 397:2012+A1:2012.

Subjekt, kterému bylo předáno oznámení o tomto hodnocení shody: Číslo 0402, RISE – Research Institutes of Sweden, Box 857, 501 15 Borås, Švédsko.

Popruh na bradě nesplňuje požadavky na uvolnění podle normy EN 397:2012+A1:2012. Popruh na bradě se uvolní silou přesahující 250 N.

Ochrana sluchu

Výrobky splňují základní požadavky na ochranu zdraví a bezpečnost uvedené v příloze II a rovněž požadavky na zajištění kvality výrobního procesu, modul D, uvedené v příloze VIII nařízení (EU) 2016/425 o osobních ochranných prostředcích. Označení CE jsou v souladu s normou EN 352-3:2002. Výrobky jsou schváleny pro moduly B a D společností BSI (NB 2797),

Povšimněte si: Zpětný vrh je nepředvídatelná událost a příslušné síly se mohou výrazně lišit. Žádáme OOP nedokážou poskytnout úplnou ochranu proti zranění.

Oznámený subjekt schválil, že zkušební metoda a výsledky splňují příslušné požadavky v nařízení o OOP. Subjekt, kterému bylo předáno oznámení o tomto hodnocení shody:

Číslo 0402, RISE – Research Institutes of Sweden, Box 857, 501 15 Borås, Švédsko.

Další schválení

Přilba s omezenou ochranou – model H300: Testováno podle normy ANSI/ISEA Z89.1, typ I, třída C. Splňuje nebo překračuje předpisy OSHA.

Ochrana sluchu, model: Typ 2: Testováno dle specifikací norem ANSI S3.19-1974 a S12.6-1984

Bezpečnost

Definice týkající se bezpečnosti

Varování, upozornění a poznámky slouží jako upozornění na specifické důležité části návodu.



VÝSTRAHA: Používá se v případě nebezpečí úrazu nebo usmrcení obsluhy nebo okolních osob, pokud nejsou dodrženy pokyny uvedené v této příručce.



VAROVÁNÍ: Používá se v případě nebezpečí poškození výrobku, dalších materiálů či škod na majetku v blízkém okolí, pokud nejsou dodrženy pokyny uvedené v této příručce.

Povšimněte si: Používá se k poskytnutí dalších informací, které jsou nezbytné v dané situaci.

Obecná bezpečnost



VÝSTRAHA: Před použitím výrobku si přečtěte následující varování.



VÝSTRAHA: Žádné OOP nedokážou poskytnout úplnou ochranu proti zranění.



VÝSTRAHA: Chránič brady musí být vždy používán společně se štítem a ochranou sluchu uvedenými v tomto návodu, aby mohl fungovat zamýšleným způsobem. Štít musí být během provozu vždy sklopený dolů.

- Použitím výrobku se nesnižuje nutnost bezpečného provozu zařízení.
- Ochranné prostředky používejte pouze k určenému účelu. Pokud si nejste jisti, jaké ochranné prostředky k dané činnosti potřebujete, obraťte se na nadřízeného, prodejce nebo na společnost Husqvarna.
- Podle těchto pokynů jedněte a uchovejte si je.
- Stav ochranného vybavení pravidelně kontrolujte. Poškozené vybavení je vždy potřeba vyměnit.
- Během přepravy a používání je třeba zajistit, aby výrobek nebyl vystaven nárazům.
- V případě poškození výrobku se obraťte na servisního prodejce. Pokud máte jakékoli

pochybnosti o vhodnosti použití výrobku, nepoužívejte jej.

- Nepoužívejte výrobek déle než 5 let po datu výroby. Datum výroby je uvedeno na každé součásti systému výrobku (přilba, štít, ochrana sluchu, chránič brady). Pokud mají součásti systému různá data výroby, vždy se řiďte nejstarším datem.
- Před použitím je nutné vědět, jak s výrobkem zacházet.
- Ochranné prostředky musí být vždy správně sestaveny, přizpůsobeny a udržovány podle pokynů výrobce.
- Uživatelé také musí věnovat pozornost nebezpečí při změnách nebo odstranění některé z původních součástí přilby, kromě těch, které doporučuje výrobce přilby. Přilby by neměly být přizpůsobeny pro účely montáže příslušenství způsobem, který nedoporučuje výrobce přilby.
- Není známo, že by materiály, které mohou přijít do styku s pokožkou uživatele, mohly vyvolat alergickou reakci. Pokud uživatel přesto dostane alergickou reakci, okamžitě přestaňte výrobek používat a vyhledejte odbornou radu.
- Nepoužívejte barvy, rozpouštědla, lepidla ani samolepicí štítky, s výjimkou případů, kdy je to v souladu s pokyny výrobce přilby.
- Vybavení nepoužívejte, pokud bylo kontaminováno, pozměněno nebo nesprávně používáno a mohlo by dojít ke snížení výkonu ochranného prostředku.
- Při nošení oděvu si pečlivě přečtěte a dodržujte všechny pokyny a výstrahy k rozbrušovací pile, kterou používáte. Zajistěte, aby byly splněny požadavky týkající se školení a odborné způsobilosti pro bezpečné používání rozbrušovací pily.
- Používejte pouze originální náhradní díly Husqvarna.
- Ochrannou přilbu vykazující známky poškození, např. trhliny nebo škrábance, snižující její ochranné vlastnosti, je potřeba zlikvidovat. Přilbu je rovněž potřeba zlikvidovat v případě, že ji měl uživatel nasazenou během nehody či havárie, i když přilba samotná nevykazuje žádné vizuální známky poškození.

Bezpečnostní pokyny pro použití přilby



VÝSTRAHA: Žádné OOP nedokážou poskytnout úplnou ochranu proti zranění.



VÝSTRAHA: Popruh na bradě nesplňuje požadavky na uvolnění podle normy EN 397:2012+A1:2012. Popruh na bradě se uvolní silou přesahující 250 N.

- Přilba poskytuje omezenou ochranu snížením síly způsobené malými předměty, které dopadnou na horní část skořepiny nebo do ní proniknou. Není určena k tomu, aby zajišťovala ochranu před předními, zadními nebo bočními nárazy nebo průniky více než jen lehké síly. **PŘILBA VÁS NEMŮŽE OCHRÁNIT PŘED TĚŽKÝM PORANĚNÍM KRKU, HLAVY NEBO MOZKU, PARALÝZOU NEBO SMRTÍ V PŘÍPADĚ ZNAČNĚ SÍLY NEBO NÁRAZU.**
- Zabraňte kontaktu s elektrickými vodiči.
- Pro zajištění odpovídající ochrany musí tato přilba pasovat na hlavu uživatele nebo musí být přizpůsobena.
- Přilba je vyrobena tak, aby absorbovala energii úderu částečným zničením nebo poškozením skořepiny a postroje, a i když takové poškození nemusí být snadno patrné, každá přilba vystavená silnému nárazu by měla být vyměněna.
- Štít neposkytuje plnou ochranu ze všech úhlů. Aby byl zajištěna plná ochrana očí, musí uživatel jako doplněk používat ochranné brýle.
- Štít neposkytuje ochranu proti roztaženému kovu, horkým objektům, postříkání kapalinou nebo nebezpečí zasažení elektrickým proudem.
- Nepoužívejte štít, pokud je poškrábaný, poškozený nebo znečištěný. Vyměňte štít, abyste snížili riziko zranění.
- Prostředky k ochraně očí proti částicím s vysokou rychlostí nošené přes standardní korekční brýle mohou přenést nárazy a představují tak riziko pro uživatele.
- Je-li nutná ochrana proti částicím s vysokou rychlostí při extrémních teplotách, zvolený štít musí být označen písmenem T bezprostředně za písmenem označujícím odolnost proti nárazům, např. FT, BT či AT. Není-li písmeno pro náraz následováno písmenem T, lze tyto ochranné brýle používat pouze proti částicím o vysoké rychlosti při pokojové teplotě.

Bezpečnostní pokyny pro ochranu sluchu



VÝSTRAHA: Žádné OOP nedokážou poskytnout úplnou ochranu proti zranění.



VÝSTRAHA: Chrániče sluchu mohou tlumit varovné výkřiky, poplachy nebo důležité signály. Pokud máte nasazeny chrániče sluchu, vždy věnujte zvýšenou pozornost svému okolí.

- Tlumení hluku, které výrobek zajišťuje, může být výrazně omezeno, pokud nebudete postupovat podle pokynů v tomto návodu k používání.
- Uživatel by měl v hlučném prostředí vždy používat chrániče sluchu.
- Chrániče sluchu, zejména pak polštářky/molitan, se používáním opotřebovávají a je třeba je pravidelně kontrolovat, zda nejsou popraskané nebo uvolněné.
- Nasazením hygienických náleků na polštářky se mohou zhoršit akustické vlastnosti chráničů sluchu. Vždy používejte originální příslušenství.
- Chrániče sluchu ve verzi připevněné k přilbě netlačte proti skořepině přilby. Pokud to uděláte, mohou vzniknout praskliny na straně přilby. (Obr. 1)

Bezpečnostní pokyny pro štít



VÝSTRAHA: Žádné OOP nedokážou poskytnout úplnou ochranu proti zranění.

Bezpečnostní pokyny pro chránič brady



VÝSTRAHA: Ke zpětnému vrhu může dojít náhle a neočekávaně. Zpětný vrh může vést k těžkému nebo smrtelnému zranění.



VÝSTRAHA: Chránič brady nemůže poskytnout úplnou ochranu před zraněním.



VÝSTRAHA: Při použití rozbrušovací pily s velkými šterbinami (> 7 mm) mezi segmenty kotouče hrozí, že se kotouč zasekne v ochraně brady.

- Chránič brady nemusí zajistit ochranu uživatele za všech okolností, zejména v případě zranění způsobených nárazem od rozbrušovací pily. Chránič brady byl testován na poskytnutí určitého stupně ochrany dolní části obličeje, která může snížit riziko pořezání v případě zpětného vrhu.
- Zkontrolujte, zda je chránič brady připevněn a udržován v souladu s tímto návodem k používání.
- Chránič brady je kompatibilní pouze s osobními ochrannými prostředky (OOP) uvedenými v tomto návodu k používání.
- Nepoužívejte výrobek bez měkkých polštářků na vnitřní straně chrániče brady, protože by mohlo dojít ke snížení úrovně ochrany.

Montáž

Úvod



VÝSTRAHA: Před sestavou výrobku si odhrňte vlasy. Než začnete výrobek používat, zkontrolujte, zda těsnící kroužky pevně přiléhají k hlavě a kolem uší.



VÝSTRAHA: Aby přilba poskytovala ochranu, musí se přizpůsobit hlavě uživatele.

Úprava ochranné přilby

1. Otáčením knoflíku nastavte krční popruh. Krční popruh musí těsně přiléhat k hlavě. (Obr. 2)
2. V případě potřeby nastavte zavěšení do správné výšky. Zavěšení lze nastavit na 2 různé výšky v přední a zadní části přilby. (Obr. 3)
3. Zkontrolujte, zda je správně nainstalováno všech 6 přípojných bodů na zavěšení.
4. Zatlačte přípojné body do koncové polohy. (Obr. 4)

Montáž chráničů sluchu na přilbu

1. Nastavte chrániče sluchu do nejnižší polohy.
2. Vyklápějte chrániče sluchu směrem ven a nahoru, dokud nezaklapnou v pohotovostní poloze. (Obr. 5)
3. Vložte nástavec přilby do výřezu na přilbě. (Obr. 6)

Povšimněte si: Určete, zda jsou chrániče sluchu určeny pro pravou nebo levou stranu přilby.

Mají označení „R“ pro pravou a „L“ pro levou stranu. Chrániče sluchu bez označení lze používat na levé nebo pravé straně přilby.

Přípevnění ochrany krku k přilbě

1. Přípevněte ochranu krku k přípojným bodům v zadní části přilby. (Obr. 7)

Demontáž rámu štítu

1. Otočte štít do polohy pro demontáž (A). (Obr. 8)
2. Odmontujte rám štítu (B) ze 2 stran.

Přípevnění rámu štítu

1. Zajistěte, aby byl rám štítu v poloze (A). (Obr. 9)
2. Zatlačením na rám štítu (B) ho přípevněte k přilbě, začnete na jedné straně.

Montáž chrániče brady

1. Přípevněte chránič brady ke 2 příchytkám (A). (Obr. 10)
2. Umístěte chránič brady na místo na jedné straně a poté na druhé straně.

Demontáž chrániče brady

1. Uvolněte 2 příchytky (A), začněte na jedné straně a potom na druhé straně. (Obr. 11)
2. Demontujte chránič brady (B).

Provoz

Úvod



VÝSTRAHA: Před používáním produktu je třeba, abyste si přečetli a porozuměli kapitole o bezpečnosti.

Před použitím výrobku

1. Pozorně si prostudujte tento návod k používání a nepoužívejte výrobek, pokud návodu zcela nerozumíte.
2. Prohlédněte výrobek a ujistěte se, že jsou všechny součásti správně sestaveny a seřízeny.
3. Výrobek kontrolujte každý den.

Nastavení chráničů sluchu do provozní polohy

1. Nasadte si přilbu na hlavu.
2. Upravte chrániče tak, aby pevně přiléhaly k uším a hlavě. (Obr. 12)

Nastavení chráničů sluchu do pohotovostní polohy

- Zvedněte chrániče sluchu směrem ven a nahoru, dokud nezaklapnou v pohotovostní poloze. (Obr. 13)

Nastavení chráničů sluchu do skladovací polohy

1. Nastavte chrániče sluchu do pohotovostní polohy.
2. Otočte chrániče sluchu dozadu podél strany přilby, dokud nezaklapnou do skladovací polohy. (Obr. 14)

Nastavení štítu do provozní polohy

1. Přesvědčte se, zda je štít čistý a nepoškozený.
2. Sklopte štít do koncové polohy. (Obr. 15)

Nastavení štítu do pohotovostní polohy

1. Zvedněte štít, dokud neuslyšíte cvaknutí. Štít zůstane ve vzpřímené poloze. (Obr. 16)

Výměna štítu

1. Demontujte 2 přichytky na vnitřním povrchu rámu štítu. Odmontujte přichytku (A) a poté vytačte štít (B). (Obr. 17)
2. Demontujte přední upevňovací body a sejměte štít. (Obr. 18)
3. Připevňte štít ke 2 přichytkám (A) na vnitřním povrchu rámu štítu, začněte na jedné straně. (Obr. 19)
4. Připevňte přední upevňovací body a zatlačte štít do správné polohy. (Obr. 20)

Bezpečné použití chrániče brady

1. Nasadte si přílbu na hlavu.

2. Zkontrolujte, zda chránič brady poskytuje ochranu ústům a bradě.
3. Ujistěte se, že je přílba stabilní a během provozu zůstává na svém místě. Otáčením kolečka krčního popruhu nastavte krční popruh tak, aby těsně přilhal k hlavě. Viz část *Úprava ochranné přílby na strani 16*.
4. Nasadte si ochranu sluchu. Viz část *Nastavení chráničů sluchu do provozní polohy na strani 16*.

Popruh na bradě

1. Použijte popruh na bradě. (Obr. 21)
2. Upravte popruh na bradě tak, aby pevně seděl. (Obr. 22)

Údržba

Údržba výrobku



VAROVÁNÍ: Výrobek neoplachujte ani zcela neponožte do vody.



VAROVÁNÍ: Spreje, kapaliny nebo čisticí prostředky obsahující rozpouštědla nebo alkohol mohou zhoršit ochranné vlastnosti.

- Výrobek pravidelně čistěte. Použijte hadřík s vodou a jemným mýdlem.
- Před každým použitím zkontrolujte ochranu sluchu. Vyměňte opotřebené a poškozené součásti.
- Opotřebené nebo poškozené těsnicí kroužky a pěnové pryžové vložky ochrany sluchu vyměňte jednou za 6 měsíců nebo častěji, pokud je to nutné. Během montáže zkontrolujte, zda vyboulení těsnicího kroužku směřuje dolů. Používejte pouze originální náhradní díly. (Obr. 23)

- Štít vyměňte, pokud vykazuje známky poškození, jako jsou škrábance nebo praskliny, nebo pokud je přes něj špatně vidět. Sluneční světlo může způsobit rychlejší stárnutí plastového materiálu štítu.
- Pravidelně kontrolujte chránič brady, zda není popraskaný nebo jinak poškozený. Poškozený chránič brady vyměňte.

Povšimněte si: Pokud jsou chrániče sluchu na vnitřní straně vlhké, nechte je uschnout ve skladovací poloze. Viz část *Nastavení chráničů sluchu do skladovací polohy na strani 16*.

Přeprava, skladování a likvidace

Přeprava a skladování

- Nasadte si chrániče sluchu do provozní polohy. Další informace naleznete v části *Nastavení chráničů sluchu do provozní polohy na strani 16*.
- Zkontrolujte, zda nejsou těsnicí kroužky na ochraně sluchu stlačené.
- Uchovávejte výrobek na suchém a čistém místě s vhodnou teplotou.
- Nevystavujte výrobek slunečnímu světlu během skladování.
- Během přepravy výrobek uložte na bezpečné místo a zajistěte, aby byl chráněn před chemickým a fyzickým poškozením.

Likvidace

- Dodržujte státní předpisy.
- Použijte místní recyklační systém.

Likvidace přílby

Přílba je vybavena barevným indikátorem, který ukazuje maximální životnost přílby. Když je přílba nová, barevný indikátor je červený. Jak ultrafialové paprsky naráží do přílby, barevný indikátor pomalu ztrácí barvu. Vyměňte ochrannou přílbu, pokud barevný indikátor zcela ztratí barvu.

(Obr. 24)

Technické údaje

Schválené kombinace přílby

Model přílby	Model s ochranou sluchu	Schválené rozměry
Husqvarna, H300	Husqvarna, HP200-2	M, L

Štít

Štít V10 je schválen v kombinaci s přilbou H300.

Chránič brady

Chránič brady CG10 je schválen v kombinaci s přilbou H300, štítem V10 a ochranou sluchu HP200-2.

Tlumení

f(Hz) ⁷	125	250	500	1000	2000	4000	8000
Mf (dB) ⁸	11,1	18,1	25,1	27	28,6	38,6	40,2
Sf (dB) ⁹	3,3	3,3	3,1	2,3	2,4	2,6	3,3
APV (dB) ¹⁰	7,8	14,8	22	24,7	26,2	36	36,9
HML, dB ¹¹	H: 29, M: 23, L:15						
SNR, dB ¹²	26						
Hmotnost, g	215						
Hodnota tlumicího účinku (Noise reduction rating, NRR), dB	24						

Materiály pro ochranu sluchu

Díl	Materiál	Díl	Materiál
Mušle	ABS	Adaptér	PA
Tlumicí pěna	PUR	Držák	PA
Těsnící kroužky	ABS, PVC	Kryt pružiny	PP
Nosné rameno mušle	PA		

⁷ F = Frekvence, při kterých se měří tlumení.

⁸ Mf = Průměrná hodnota.

⁹ Sf = Standardní odchylka.

¹⁰ APV (Mf-Sf) = Předpokládaná hodnota ochrany.

¹¹ H = hodnota tlumení vysokých frekvencí (předem stanovená úroveň tlumení zvuku, kde LC-LA = -2 dB).

M = hodnota tlumení středních frekvencí (předem stanovená úroveň tlumení zvuku, kde LC-LA = +2 dB). L = hodnota tlumení nízkých frekvencí (předem stanovená úroveň tlumení zvuku, kde LC-LA = +10 dB).

¹² SNR = jednočíselné hodnocení (hodnota odvozená od naměřené hodnoty tlaku zvuku prostředí C, LC, za účelem stanovení odhadované efektivní úrovně zvuku prostředí A uvnitř ucha).

Indhold

Indledning.....	19	Vedligeholdelse.....	24
Sikkerhed.....	20	Transport, opbevaring og bortskaffelse.....	24
Montering.....	22	Tekniske data.....	25
Drift.....	23		

Indledning

Produktbeskrivelse

Disse sikkerhedshjelme er personligt beskyttelsesudstyr (PPE). PE 10H er en kombination af hjelm, høreværn og visir, der er velegnet til almindeligt konstruktionsarbejde, mens PE 10H SmartGuard også indeholder en hagebeskyttelse, der er beregnet til brug med kapsave.

Hjelmene absorberer slag og fordeler virkningen af faldende genstande fra oven. Den yder ikke beskyttelse mod slag fra siden.



Høreværnet giver en vis støjreduktion.

Visiret yder en vis beskyttelse af øjnene.

Hagebeskyttelsen yder en vis beskyttelse til det nederste ansigtsområde, som kan reducere risikoen for snitsår i tilfælde af tilbageslag.

PE 10H SmartGuard består af flere systemer, der tilsammen kan reducere risikoen for snitsår ved visse tilbageslag. Brugere skal læse, forstå og følge alle instruktioner på produktet og i brugervejledningerne. Det er brugerens ansvar at anvende udstyret korrekt og undgå tilbageslag. Intet personligt beskyttelsesudstyr kan yde fuld beskyttelse mod personskade.

Symboler og mærkninger

Systemdel	Symbol/ mærkning:	Forklaring
Generelt	CE	Angiver, at produktet overholder den relevante EU-lovgivning.
	MM/ÅÅÅÅ	Fremstillingsdato, måned/år.
		Producentens varemærke.
	-30°C	Godkendt til brug ved lav temperatur.
		Angiver, at brugeren skal læse brugervejledningen før brug.

Systemdel	Symbol/ mærkning:	Forklaring
Hjelm	H300	Modelreference.
	EN 397:2012+A1:2012	Det relevante europæiske standardnummer.
	0402	ID på bemyndiget organ.
	-30 °C	Godkendt til brug ved lav temperatur.
	Størrelse 52-62	Hjelmstørrelse.
Høreværn	HP200-2	Modelreference.
	EN 352-3:2002	Det relevante europæiske standardnummer.
	2797	ID på bemyndiget organ.
Visir	V10	Modelreference.
	EN 166:2001	Det relevante europæiske standardnummer.
	0402	ID på bemyndiget organ.
	FT	Mekanisk modstand: FT - 45 m/s og ekstreme temperaturer (T = (-) 5 - (+) 55 °C).
	2	Optisk glas
Hagebeskyttelse	CG10	Modelreference.
	Method 5702:2022	Nummer på den testmetode, som hagebeskyttelsen er testet i henhold til.
	0402	ID på bemyndiget organ.
Hagerem		Hageremmen opfylder ikke de krav til udløsning, som er angivet i EN 397:2012+A1:2012. Hageremmen udløses ved en kraft på over 250 N.

Overholdelse og godkendelser

Husqvarna AB erklærer hermed, at produktet er i overensstemmelse med regulativet (EU) 2016/425. Den fuldstændige tekst i EU-overensstemmelseserklæringen findes på følgende internetadresse: www.husqvarnacp.com: Søg efter hver systemdel.

Ansvarshavende producent: Husqvarna AB, SE-561 82 Huskvarna, Sverige, tlf.: +46-36-146500.

Hjelm

Beskyttelseshjelmene er testet og godkendt i overensstemmelse med den europæiske standard EN 397:2012+A1:2012, med godkendelse til brug ved lave temperaturer ned til -30 °C.

Bemyndigede organer, der medvirker i overensstemmelsesvurderingen, er: Nr. 0402, RISE - Research Institutes of Sweden, Boks 857, 501 15 Borås, Sverige.

Hageremmen opfylder ikke de krav til udløsning, som er angivet i EN 397:2012+A1:2012. Hageremmen udløses ved en kraft på over 250 N.

Høreværn

Produkterne opfylder de væsentlige sikkerheds- og sundhedskrav som er fastsat i bilag II og er i overensstemmelse med kvalitetssikring af produktionen, Modul D, som er fastsat i bilag VIII i PPE-forordning (EU) 2016/425. CE-mærkningerne er i overensstemmelse med EN 352-3:2002. Produkterne er godkendt til modul B og D fra BSI (NB 2797), BSI Group Holland B.V. Say Building, John M. Keynesplein 9, 1066 EP Amsterdam, Holland.

Visir

Visiret er testet og godkendt i overensstemmelse med den europæiske standard EN 166:2001, i temperaturintervallet -5 °C (-) 55 °C.

Bemyndigede organer, der medvirker i overensstemmelsesvurderingen, er:

Nr. 0402, RISE - Research Institutes of Sweden, Boks 857, 501 15 Borås, Sverige.

Hagebeskyttelse

Hagebeskyttelsen er blevet testet til at yde en vis beskyttelse i det nederste ansigtsområde, som kan reducere risikoen for snitsår i tilfælde af tilbageslag

i henhold til testmetoden Method 5702:2022, med godkendelse til brug ved lave temperaturer (-30 °C). Det betyder også, at hele systemet af PE 10H SmartGuard med alle systemdele er blevet testet og godkendt til brug ved lave temperaturer (-30 °C) i henhold til Method 5702:2022. Bemærk, at visiret er blevet testet i et andet temperaturområde i henhold til standarden for personlig øjenbeskyttelse EN 166:2001. Se *Visir på side 20*.

Hagebeskyttelsen er blevet testet i et simuleret tilbageslag med en kapsav, der svarer til:

- Udgangseffekt: 3,7 KW
- Vægt: 11 kg
- Maks. klinge-hastighed før tilbageslag: 4200 o/min (på grund af brudkraftens virkning på klingene i tilfælde af tilbageslag er den resterende klinge-hastighed, når den potentielt rammer en bruger, lavere: 3300 o/min.).
- Klinge: Husqvarna Varicut S45 14

Dette har resulteret i inputværdier på Method 5702:2022 af en slagenergi på 36,6 joule og klinge-hastighed på 3300 o/min.

Bemærk: Tilbageslag er en uforudsigelig begivenhed, og de involverede reaktive kræfter kan variere betydeligt. Intet personligt beskyttelsesudstyr kan yde fuld beskyttelse mod skader

Det bemyndigede organ har godkendt, at testmetoden og resultatet opfylder de relevante krav i lovgivningen om personligt beskyttelsesudstyr. Bemyndigede organer, der medvirker i overensstemmelsesvurderingen, er:

Nr. 0402, RISE - Research Institutes of Sweden, Boks 857, 501 15 Borås, Sverige.

Yderligere godkendelser

Hjelm med begrænset beskyttelse - model H300: Testet i henhold til ANSI/ISEA-standard Z89.1, type I, klasse C. Overholder eller overstiger OSHA-bestemmelserne

Høreværn, model: Type 2: Testet i henhold til ANSI-specifikationerne S3.19-1974 og S12.6-1984 og overholder CSA Z94.2-M 1984-kravene for høreværn i klasse "A".

V10 visir: Testet i henhold til ANSI/ISEA-standard Z87.1. Overholder eller overstiger OSHA-bestemmelserne.

Sikkerhed

Sikkerhedsdefinitioner

Advarsler, forholdsregler og bemærkninger bruges til at pege på særligt vigtige dele af brugsanvisningen.



ADVARSEL: Bruges, hvis føreren udsætter sig selv eller omkringstående personer for risiko for personskade eller dødsfald ved tilsidesættelse af instruktionerne i brugsanvisningen.



BEMÆRK: Bruges, hvis der er risiko for skader på produktet, andre materialer eller det omgivende område ved tilsidesættelse af instruktionerne i brugsanvisningen.

Bemærk: Bruges til at give yderligere oplysninger, der er nødvendige i en given situation.

Generel sikkerhed



ADVARSEL: Læs følgende advarselsinstruktioner, inden du bruger produktet.



ADVARSEL: Intet personligt beskyttelsesudstyr kan yde fuld beskyttelse mod skader.



ADVARSEL: Hagebeskyttelsen skal altid bruges sammen med visiret og høreværnet, som angivet i denne vejledning, for at fungere efter hensigten. Visiret skal altid være foldet ned under brug.

- Brug af dette produkt mindsker ikke behovet for sikker betjening af udstyret.
- Beskyttelsesudstyret må kun bruges til de opgaver, som det specifikt er beregnet til. Spørg din arbejdsleder, forhandleren eller Husqvarna, hvis du er usikker på, hvilken slags beskyttelsesudstyr der kræves til den foreliggende opgave.
- Brug og opbevar disse instruktioner.
- Beskyttelsesudstyrets tilstand skal kontrolleres regelmæssigt. Beskadiget udstyr skal altid udskiftes.
- Sørg for, at produktet ikke beskadiges under transport og brug.
- Tal med din serviceforhandler, hvis der er skader på produktet. Hvis der er tvivl om, hvorvidt produktet er egnet til brug, må det ikke anvendes.
- Brug ikke produktet længere end 5 år fra produktionsdatoen. Produktionsdatoen er angivet på hver systemdel på produktet (hjelm, visir, høreværn, hagebeskyttelse). Hvis systemdelene har forskellige produktionsdatoer, skal der altid henvises til den ældste dato.
- Sørg for, at du ved, hvordan du bruger produktet før brug.
- Sørg altid for, a beskyttelsesudstyret er samlet korrekt, og at det bæres og vedligeholdes i overensstemmelse med producentens instruktioner.
- Brugernes opmærksomhed skal også henledes på risikoen ved at ændre eller fjerne nogen af de originale dele på hjelmen, bortset fra det, der anbefales af hjelmens producent. Hjelme må ikke tilpasses med henblik på montering af tilbehør

på nogen måde, som ikke anbefales af hjelmens producent.

- Så vidt vides, forårsager materialer, der kan komme i kontakt med brugerens hud, ikke en allergisk reaktion. Hvis en bruger alligevel får allergisk reaktion, skal vedkommende straks holde op med at bruge produktet og søge professionel rådgivning.
- Påfør ikke maling, opløsningsmidler, klæbemidler eller selvklæbende mærkater, medmindre det er i overensstemmelse med anvisningerne fra hjelmens producent.
- Brug ikke udstyret, hvis det har været udsat for forurening, ændring eller forkert brug, som kan reducere beskyttelsesudstyrets ydeevne.
- Læs og følg omhyggeligt alle instruktioner og advarsler for den kapsav, du betjener, når du bærer udstyret. Sørg for at opfylde behovene i forbindelse med uddannelse og kompetence, for at betjene kapsaven på en sikker måde.
- Brug kun originale Husqvarna reservedele.
- En beskytteshjelm, der viser tegn på beskadigelse, dvs. revner eller ridser, som kan forringe hjelmens beskyttende egenskaber, skal bortskaffes. Hjelmen skal også bortskaffes, hvis den har været impliceret i en ulykke eller et uheld, også selv om den ikke har synlige skader.

Sikkerhedsinstruktioner for hjelm



ADVARSEL: Intet personligt beskyttelsesudstyr kan yde fuld beskyttelse mod skader.



ADVARSEL: Hageremmen opfylder ikke de krav til udløsning, som er angivet i EN 397:2012+A1:2012. Hageremmen udløses ved en kraft på over 250 N.

- Hjelmen giver begrænset beskyttelse ved at reducere kraftpåvirkningen fra små genstande, der rammer eller trænger ind i toppen af skallen. Den er ikke beregnet til at give beskyttelse for slag foran, bagpå eller i siden eller gennemtrængning af mere end lette bump på disse områder. **HJELMEN KAN IKKE BESKYTTE DIG MOD ALVORLIG NAKKE-, HOVED- ELLER HJERNESKADE, LAMMELSE ELLER DØD I TILFÆLDE AF SLAG ELLER STØD MED BETYDELIG KRAFT.**
- Undgå kontakt med elektriske ledninger.
- For at opnå tilstrækkelig beskyttelse skal denne hjelm passe til eller justeres efter størrelsen på brugerens hoved.
- Hjelmen er fremstillet til at absorbere energien fra et slag ved delvis ødelæggelse eller beskadigelse af skallen og selen, og selv om sådanne skader ikke umiddelbart kan ses, skal enhver hjelm, der udsættes for alvorlige slag, udskiftes.

Sikkerhedsanvisninger for høreværn



ADVARSEL: Intet personligt beskyttelsesudstyr kan yde fuld beskyttelse mod skader.



ADVARSEL: Høreværn kan medføre, at man overhører råb, alarmer eller andre vigtige signaler. Vær altid særligt opmærksom på omgivelserne, når du bærer høreværn.

- Støjdæmpningen af produktet vil falde drastisk, hvis du ikke følger instruktionerne i denne brugervejledning.
- Brugeren skal sikre, at høreværnet altid bæres i støjende omgivelser.
- Høreværnet og især puder/skum kan forringes, efterhånden som de bruges, og de bør hyppigt kontrolleres for revnedannelse og lækage.
- Påsætning af hygiejnebetænk på puderne kan påvirke høreværnets akustiske egenskaber. Brug altid originalt tilbehør.
- Skub ikke den hjemmonterede version af disse høreværn imod hjelmens skal. Hvis du gør det, kan det forårsage revner omkring siden af hjelmen. (Fig. 1)

Sikkerhedsanvisninger for visir



ADVARSEL: Intet personligt beskyttelsesudstyr kan yde fuld beskyttelse mod skader.

- Visiret yder ikke fuld beskyttelse fra alle vinkler. For at sikre fuld øjenbeskyttelse skal brugeren bære sikkerhedsbriller som et supplement.
- Visirer yder ikke beskyttelse mod stænk fra smeltet metal, varme genstande, væskesprøjt eller elektriske risici.
- Brug ikke visiret, hvis det er ridset, beskadiget eller snavset. Udskift visiret for at mindske risikoen for personskade.
- Hvis øjenbeskyttelse mod højhastighedspartikler bæres over almindelige briller, kan der opstå en

stødpåvirkning, som kan medføre personskader for brugeren.

- Hvis beskyttelse mod højhastighedspartikler ved ekstreme temperaturer er nødvendig, skal visiret være mærket med bogstavet T umiddelbart efter det bogstav, der angiver slagbestandigheden, dvs. FT, BT eller AT. Hvis det bogstav, der angiver slagbestandigheden, ikke efterfølges af bogstavet T, må sikkerhedsbrillerne kun anvendes mod højhastighedspartikler ved stuetemperatur.

Sikkerhedsanvisninger for hagebeskyttelsen



ADVARSEL: Tilbageslag kan forekomme pludseligt og uventet. Tilbageslag kan medføre alvorlige personskader eller dødsfald.



ADVARSEL: Hagebeskyttelsen kan ikke yde fuld beskyttelse mod personskade.



ADVARSEL: Hvis der anvendes en kapsavklinge med store slidser (+7 mm) mellem klingesegmenterne, er der risiko for, at klingen kommer til at sidde fast i hagebeskyttelsen.

- Hagebeskyttelsen yder muligvis ikke brugeren beskyttelse under alle omstændigheder, især ikke skader forårsaget af slag fra kapsaven. Hagebeskyttelsen er testet til at yde en vis beskyttelse til det nederste ansigtsområde, som kan reducere risikoen for snitsår i tilfælde af tilbageslag.
- Sørg for, at hagebeskyttelsen er fastgjort og vedligeholdt i overensstemmelse med denne brugervejledning.
- Hagebeskyttelsen er kun kompatibel med personligt beskyttelsesudstyr (PPE) som angivet i denne brugervejledning.
- Brug ikke produktet uden de bløde puder på indersiden af hagebeskyttelsen, da dette kan reducere beskyttelsesniveauet.

Montering

Indledning



ADVARSEL: Flyt dit hår til siden, før du samler produktet. Sørg for, at tætningsringene ligger stramt mod hovedet og omkring dine ører, før du betjener produktet.



ADVARSEL: Hjelmen kan kun yde den tiltænkte beskyttelse, hvis den tilpasses efter brugerens hoved.

Sådan justeres beskytteshjelmen

1. Drej grebet for at justere halsstroppen. Halsstroppen skal være spændt fast på hovedet. (Fig. 2)

2. Indstil om nødvendigt affjedringen til den korrekte højde. Affjedringen kan justeres i 2 forskellige højder på den forreste og på den bageste del af hjelmen. (Fig. 3)
3. Sørg for, at alle 6 forbindelsespunkter på affjedringen er monteret korrekt.
4. Tryk forbindelsespunkterne ned til deres slutposition. (Fig. 4)

Sådan monteres øremufferne på hjelmen

1. Flyt høreværnet til den laveste position.
2. Løft høreværnene ud og op, indtil de låses i standby-position. (Fig. 5)
3. Sæt hjelmfastgørelsen i rillen på hjelmen. (Fig. 6)

Bemærk: Undersøg, om øremufferne er beregnet til højre eller venstre side af hjelmen. Højre og venstre har betegnelsen "R" for højre og "L" for venstre. Øremuffer uden betegnelse kan bruges på venstre eller højre side af hjelmen.

Sådan monteres halsbeskyttelsen på hjelmen

1. Fastgør halsbeskyttelsen til forbindelsespunkterne på den bageste del af hjelmen. (Fig. 7)

Drift

Indledning



ADVARSEL: Før du bruger produktet, skal du læse og forstå kapitlet om sikkerhed.

Inden du bruger produktet

1. Læs brugervejledningen omhyggeligt igennem, og sørg for at have forstået instruktionerne.
2. Undersøg produktet for at sikre, at alle dele er korrekt samlet og justeret.
3. Kontrollér produktet dagligt.

Sådan sættes høreværnet i driftsposition

1. Sæt hjelmen på hovedet.
2. Juster høreværnet, indtil de sidder tæt omkring øret og tæt mod hovedet. (Fig. 12)

Sådan sættes høreværnet i standbyposition

- Løft høreværnet ud og op, indtil det låses i standby-position. (Fig. 13)

Sådan sættes høreværnet i parkeringsposition

1. Sæt høreværnet i standbyposition.
2. Drej høreværnet bagud langs siden af hjelmen, indtil de låses i parkeringspositionen. (Fig. 14)

Sådan fjernes visirrammen

1. Drej visiret for at finde fjernelsespositionen (A). (Fig. 8)
2. Fjern visirrammen (B) fra de 2 sider.

Sådan fastgøres visirrammen

1. Sørg for, at visirrammen er på plads (A). (Fig. 9)
2. Tryk på visirrammen (B) for at fastgøre den til hjelmen, start med den ene side.

Sådan fastgøres hagebeskyttelsen

1. Fastgør hagebeskyttelsen til de 2 clips (A). (Fig. 10)
2. Sæt hagebeskyttelsen på plads på den ene side, og gør det derefter på den anden side.

Sådan fjernes hagebeskyttelsen

1. Frigør de 2 clips (A), start på den ene side og derefter på den anden side. (Fig. 11)
2. Fjern hagebeskyttelsen (B).

Sådan sættes visiret i driftsposition

1. Sørg for, at visiret er rent og ubeskadiget.
2. Tryk visiret ned til dets slutposition. (Fig. 15)

Sådan sættes visiret i standbyposition

1. Løft i visiret, indtil du hører et klik og visiret forbliver i opretstående stilling. (Fig. 16)

Sådan udskiftes visiret

1. Fjern de 2 clips på den indvendige overflade af visirrammen. Fjern clipsen (A), og skub derefter (B) visiret ud. (Fig. 17)
2. Fjern de forreste fastgørelsespunkter, og afmonter det gennemsigtige visir. (Fig. 18)
3. Fastgør det gennemsigtige visir til de 2 clips (A) på den indvendige overflade af visirrammen, start med den ene side. (Fig. 19)
4. Fastgør de forreste fastgørelsespunkter, og skub det gennemsigtige visir på plads. (Fig. 20)

Sådan bruges hagebeskytteren sikkert

1. Sæt hjelmen på hovedet.
2. Sørg for, at hagebeskytteren beskytter mund- og hageområderne.

3. Sørg for, at hjelmen er stabil og forbliver på plads under brug. Drej knappen til nakkeremmen for at justere nakkeremmen til en stram position om hovedet. Se *Sådan justeres beskyttelseshjelmen på side 22*.
4. Tag høreværnet på. Se *Sådan sættes høreværnet i driftsposition på side 23*.

Hagerem

1. Brug hageremmen. (Fig. 21)
2. Juster hageremmen til en stram pasform. (Fig. 22)

Vedligeholdelse

Sådan vedligeholder du produktet



BEMÆRK: Undlad at skylle eller lægge produktet i vand.



BEMÆRK: Spraymidler, væsker og andre rengøringsmidler, der indeholder opløsningsmidler og/eller alkohol, kan forringe de beskyttende egenskaber.

- Rengør produktet regelmæssigt. Brug en klud med vand og mild sæbe.
- Kontrollér høreværnet før hver brug. Udskift slidte eller beskadigede dele.
- Udskift slidte eller beskadigede tætningsringe og skumgummiindsatse på høreværnet 1 gang hver 6. måned eller oftere, hvis det er nødvendigt. Sørg for, at udbulningen på tætningsringen vender nedad under samlingen. Brug originale reservedele. (Fig. 23)

- Udskift visiret, hvis det viser tegn på beskadigelse, såsom ridser eller revner eller hvis udsynet er dårligt. Sollys kan medføre, at visirets plastmateriale slides hurtigere.
- Kontrollér jævnligt hagebeskyttelsen for revner og andre skader. Udskift hagebeskyttelsen, hvis den er beskadiget.

Bemærk: Hvis høreværnet er vådt på indersiden, skal det tørre i parkeringsposition. Se *Sådan sættes høreværnet i parkeringsposition på side 23*.

Transport, opbevaring og bortskaffelse

Transport og opbevaring

- Sæt øremufferne i driftsposition. Se *Sådan sættes høreværnet i driftsposition på side 23*.
- Sørg for, at høreværnets tætningsringe ikke er trykket sammen.
- Placer apparatet på et tørt og rent sted med korrekt temperatur.
- Placer ikke produktet i sollys under opbevaring.
- Placer produktet på et sikkert sted under transport, og sørg for, at det er beskyttet mod kemiske og/eller fysiske skader.

- Brug det lokale genanvendelsessystem.

Bortskaffelse af hjelmen

Hjelmen har en farveindikator, der viser den maksimale levetid for hjelmen. Når hjelmen er ny, er farven på farveindikatoren rød. Efterhånden som ultraviolette stråler rammer hjelmen, aftager farven på farveindikatoren langsomt. Udskift hjelmen, når der ikke længere er farve på farveindikatoren.

(Fig. 24)

Bortskaffelse

- Overhold nationale bestemmelser.

Tekniske data

Godkendte hjelmkombinationer

Hjelmmodel	Høreværmsmodel	Godkendte dimensioner
Husqvarna, H300	Husqvarna, HP200-2	M, L

Visir

Visiret V10 er godkendt i kombination med hjelm H300.

Hagebeskyttelse

Hagebeskyttelse CG10 er godkendt i kombination med hjelm H300, visir V10 og høreværn HP200-2.

Dæmpning

$f(Hz)^{13}$	125	250	500	1000	2000	4000	8000
Mf (dB) ¹⁴	11,1	18,1	25,1	27,0	28,6	38,6	40,2
Sf (dB) ¹⁵	3,3	3,3	3,1	2,3	2,4	2,6	3,3
APV (dB) ¹⁶	7,8	14,8	22,0	24,7	26,2	36,0	36,9
HML, dB ¹⁷	H: 29, M: 23, L:15						
SNR, dB ¹⁸	26						
Vægt, g	215						
Nominel støjreduktion (NRR), dB	24						

Materialer til høreværn

Komponent	Materiale	Komponent	Materiale
Kopper	ABS	Adapter	PA
Dæmperskum	PUR	Holder	PA
Tætningsringe	ABS, PVC	Fjederafdækning	PP
Støttearm til kop	PA		

¹³ F = frekvenser, hvor dæmpning måles.

¹⁴ Mf = gennemsnitlig værdi.

¹⁵ Sf = standardafvigelse.

¹⁶ APV (Mf-Sf) = Antaget beskyttelsesværdi.

¹⁷ H = Dæmpningsværdi ved høje frekvenser (forventet støjreduktionsniveau for støj, hvor LC-LA = -2 dB). M = Dæmpningsværdi ved mellemfrekvenser (forventet støjreduktionsniveau for støj, hvor LC-LA = +2 dB). L = Dæmpningsværdi ved lave frekvenser (forventet støjreduktionsniveau for støj, hvor LC-LA = +10 dB).

¹⁸ SNR = Single Number Rating (den værdi, der fratrækkes fra det målte, C-vægtede lydtrykniveau, LC, for at kunne vurdere det effektive, A-vægtede lyd niveau inde i øret).

Inhalt

Einleitung.....	26	Wartung.....	31
Sicherheit.....	28	Transport, Lagerung und Entsorgung.....	32
Montage.....	30	Technische Angaben.....	32
Betrieb.....	31		

Einleitung

Produktbeschreibung

Bei diesen Sicherheitshelmen handelt es sich um persönliche Schutzausrüstung (PSA). Der PE 10H ist eine Kombination aus Helm, Gehörschutz und Visier, die für allgemeine Bauarbeiten geeignet ist. Der PE 10H SmartGuard hingegen verfügt zusätzlich über einen Kinnschutz für den Einsatz mit Trennschleifern.

Der Helm fängt Stöße ab und verteilt die Aufprallenergie von oben fallender Objekte. Er bietet keinen Schutz gegen Seitenaufprall.



Der Gehörschutz sorgt für eine gewisse Lärmreduzierung.

Das Visier bietet einen gewissen Schutz für die Augen.

Der Kinnschutz bietet einen gewissen Schutz für die untere Gesichtspartie und kann bei einem Rückschlag die Gefahr von Schnittwunden verringern.

Der PE 10H SmartGuard beinhaltet verschiedene Systeme, die das Risiko von Schnittwunden bei bestimmten Rückschlägen verringern können. Bediener müssen alle Anweisungen auf dem Produkt und in den Bedienungsanleitungen lesen, verstehen und befolgen. Es liegt in der Verantwortung des Bedieners, die Ausrüstung ordnungsgemäß zu verwenden und Rückschläge zu vermeiden. Keine persönliche Schutzausrüstung (PSA) kann vollständigen Schutz vor Verletzungen bieten.

Symbole und Kennzeichnungen

Systemteil	Symbol/ Kennzeichnung:	Erklärung
Allgemeines	CE	Gibt an, dass das Produkt der betreffenden EU-Verordnung entspricht.
	MM/JJJJ	Herstellungsdatum, Monat/Jahr.
		Herstellermarke.
	-30°C	Zugelassen für den Einsatz bei niedrigen Temperaturen
		Weist darauf hin, dass Bediener vor der Verwendung die Bedienungsanleitung lesen müssen.
Schutzhelm	H300	Modellkennzeichnung
	EN 397:2012+A1:2012	Nummer der betreffenden europäischen Norm
	0402	Identifikationsnummer der benannten Stelle
	-30 °C	Zugelassen für den Einsatz bei niedrigen Temperaturen
	Größe 52-62	Helmgröße
Gehörschutz	HP200-2	Modellkennzeichnung
	EN 352-3:2002	Nummer der betreffenden europäischen Norm
	2797	Identifikationsnummer der benannten Stelle

Systemteil	Symbol/ Kennzeichnung:	Erklärung
Visier	V10	Modellkennzeichnung
	EN 166:2001	Nummer der betreffenden europäischen Norm
	0402	Identifikationsnummer der angemeldeten Prüfstelle
	FT	Mechanischer Widerstand: FT – 45 m/s und extreme Temperaturen (T = (-)5 – (+)55 °C).
	2	Optische Klasse
Kinnschutz	CG10	Modellkennzeichnung
	Method 5702:2022	Nummer der Testmethode, gemäß der der Kinnschutz getestet wurde.
	0402	Identifikationsnummer der benannten Stelle
Kinnriemen	CHIN STRAP EN 897	Der Kinnriemen erfüllt nicht die Freigabeanforderungen der EN 397:2012+A1:2012. Der Kinnriemen löst sich bei einer Kraft von über 250 N.

Konformität und Zulassungen

Husqvarna AB erklärt hiermit, dass das Produkt der Verordnung (EU) 2016/425 entspricht. Der vollständige Text der EU-Konformitätserklärung ist unter der folgenden Internetadresse verfügbar: www.husqvarnacp.com; suchen Sie nach einzelnen Systemteilen.

Verantwortlicher Hersteller: Husqvarna AB, SE-561 82 Huskvarna, Schweden, Tel.: +46-36-146500.

Schutzhelm

Der Schutzhelm wurde gemäß der europäischen Norm EN 397:2012+A1:2012 für den Gebrauch bei niedrigen Temperaturen, -30 °C, geprüft und zugelassen.

Die an der Konformitätsbewertung beteiligte benannte Prüfstelle lautet: Nummer 0402, RISE – Forschungsinstitute von Schweden, Postfach 857, 501 15 Borås, Schweden.

Der Kinnriemen erfüllt nicht die Freigabeanforderungen der EN 397:2012+A1:2012. Der Kinnriemen löst sich bei einer Kraft von über 250 N.

Gehörschutz

Die Produkte erfüllen die grundlegenden Gesundheits- und Sicherheitsanforderungen nach Anhang II und entsprechen der Qualitätssicherung des Produktionsprozesses, Modul D, nach Anhang VIII der PSA-Verordnung (EU) 2016/425. Die CE-Kennzeichnungen entsprechen EN 352-3:2002. Die Produkte sind von BSI (NB 2797) für die Module B und D zugelassen (BSI Group The Netherlands B.V. Say Building, John M. Keynesplein 9, 1066 EP Amsterdam, Niederlande).

Visier

Das Visier wurde gemäß der europäischen Norm EN 166:2001 geprüft und zugelassen, und zwar für den Gebrauch bei Temperaturen von -5 °C –(+55 °C.

Die an der Konformitätsbewertung beteiligte benannte Prüfstelle lautet:

Nummer 0402, RISE – Forschungsinstitute von Schweden, Postfach 857, 501 15 Borås, Schweden.

Kinnschutz

Der Kinnschutz wurde für den Gebrauch bei niedrigen Temperaturen (-30 °C) getestet, um die untere Gesichtspartie zu schützen und das Risiko von Schnittwunden bei Rückschlägen gemäß der Testmethode Method 5702:2022 zu verringern. Das bedeutet auch, dass das gesamte PE 10H SmartGuard-System inkl. aller Systemteile getestet und für den Gebrauch bei niedrigen Temperaturen (-30 °C) gemäß Method 5702:2022 zugelassen wurde. Bitte beachten Sie, dass das Visier bei anderen Temperaturen gemäß der Norm für persönlichen Augenschutz EN 166:2001 getestet wurde. Siehe *Visier auf Seite 27*.

Der Kinnschutz wurde bei einem simulierten Rückschlag mit einem Trennschleifer entsprechend getestet:

- Ausgangsleistung: 3,7 KW
- Gewicht: 11 kg
- Max. Klingendrehzahl vor Rückschlag: 4200 U/min (aufgrund der Bruchkraft auf die Klinge bei einem Rückschlag ist die verbleibende Klingendrehzahl beim Erreichen des Bedieners niedriger: 3300 U/min).
- Klinge: Husqvarna Varicut S45 14

Dies hat zu Eingangswerten für Method 5702:2022 mit einer Schlagenergie von 36,6 Joule und einer Klingendrehzahl von 3300 U/min geführt.

Hinweis: Ein Rückschlag ist ein unvorhersehbares Ereignis, und die dabei entstehenden Rückschlageffekte können erheblich variieren. Keine PSA kann vollständigen Schutz vor Verletzungen bieten

Die benannte Stelle hat bestätigt, dass die Testmethode und das Ergebnis die geltenden Anforderungen der PSA-Verordnung erfüllen. Die an der

Konformitätsbewertung beteiligte benannte Prüfstelle lautet:

Nummer 0402, RISE – Forschungsinstitute von Schweden, Postfach 857, 501 15 Borås, Schweden.

Zusätzliche Bestätigungen

Helm mit beschränktem Schutz – Modell H300: Getestet gemäß ANSI/ISEA-Norm Z89.1, Typ I, Klasse C. Erfüllt oder übertrifft OSHA-Vorschriften

Gehörschutz, Modell: Typ 2: Getestet gemäß ANSI-Normen S3.19-1974 und S12.6-1984. Erfüllt zudem die Anforderungen gemäß CSA Z94.2-M 1984 für Gehörschutz der Klasse „A“.

V10 Visier: Getestet gemäß ANSI/ISEA-Norm Z87.1. Erfüllt oder übertrifft die OSHA-Vorschriften.

Sicherheit

Sicherheitsdefinitionen

Warnungen, Vorsichtsmaßnahmen und Hinweise werden verwendet, um auf besonders wichtige Teile der Bedienungsanleitung hinzuweisen.



WARNUNG: Wird verwendet, wenn bei Nichtbeachtung der Anweisungen in diesem Handbuch die Gefahr von Verletzung oder Tod des Bedieners oder anderer Personen besteht.



ACHTUNG: Wird verwendet, wenn bei Nichtbeachtung der Anweisungen in diesem Handbuch die Gefahr von Schäden am Gerät, an anderen Materialien oder in der Umgebung besteht.

Hinweis: Für weitere Informationen, die in bestimmten Situationen nötig sind.

Allgemeine Sicherheit



WARNUNG: Lesen Sie die folgenden Warnhinweise, bevor Sie das Gerät verwenden.



WARNUNG: Keine PSA kann vollständigen Schutz vor Verletzungen bieten.



WARNUNG: Der Kinnschutz muss immer zusammen mit dem in diesem Handbuch angegebenen Visier und dem Gehörschutz verwendet werden, damit er wie vorgesehen schützt. Das Visier muss während des Betriebs immer nach unten geklappt sein.

- Die Verwendung dieses Produkts verringert nicht die Notwendigkeit eines sicheren Betriebs des Geräts.
- Die Schutzausrüstung darf nur für die Anwendungszwecke eingesetzt werden, für die

sie konzipiert ist. Lassen Sie sich von Ihrem Vorgesetzten, Ihrem Händler oder von Husqvarna beraten, wenn Sie sich nicht sicher sind, welche Schutzausrüstung für den betreffenden Anwendungszweck erforderlich ist.

- Wenden Sie diese Anweisungen an und speichern Sie sie.
- Der Zustand der Schutzausrüstung sollte regelmäßig geprüft werden. Beschädigte Schutzausrüstung ist grundsätzlich auszutauschen.
- Stellen Sie sicher, dass das Gerät während des Transports und der Verwendung nicht beschädigt wird.
- Wenden Sie sich an Ihren Servicehändler, wenn das Produkt beschädigt ist. Wenn Sie sich nicht sicher sind, ob das Produkt für den Gebrauch geeignet ist, verwenden Sie es nicht.
- Verwenden Sie das Produkt nicht länger als 5 Jahre ab dem Produktionsdatum. Das Produktionsdatum ist auf jedem Systemteil des Produkts (Helm, Visier, Gehörschutz, Kinnschutz) angegeben. Wenn die Systemteile unterschiedliche Produktionsdaten haben, gehen Sie immer vom ältesten Datum aus.
- Stellen Sie vor der Verwendung sicher, dass Sie wissen, wie das Produkt zu verwenden ist.
- Stellen Sie immer sicher, dass die Schutzausrüstung nach Herstellervorgaben korrekt montiert, angepasst und gewartet wird.
- Benutzer seien auch darauf hingewiesen, dass es gefährlich ist, die Originalteile des Helms in einer Weise zu verändern oder zu entfernen, die nicht den Empfehlungen des Helmherstellers entspricht. Helme dürfen nicht in einer Weise für die Montage von Anbaugeräten angepasst werden, die nicht den Empfehlungen des Helmherstellers entspricht.
- Allergische Reaktionen aufgrund der Materialien, die mit der Haut des Trägers in Kontakt kommen können, sind bisher nicht bekannt. Wenn Sie dennoch eine allergische Reaktion feststellen, nehmen Sie das Produkt sofort ab und holen Sie professionellen Rat ein.
- Tragen Sie keine Farbe, Lösungsmittel, Klebstoffe oder selbstklebende Etiketten auf, bzw. ausschließlich gemäß den Anweisungen des Helmherstellers.

- Verwenden Sie das Produkt nicht, wenn es Verunreinigungen, Veränderungen oder Missbrauch ausgesetzt war, die die Schutzleistung beeinträchtigen könnten.
- Lesen und befolgen Sie sorgfältig alle Anweisungen und Warnhinweise des verwendeten Trennschleifers, wenn Sie die Ausrüstung tragen. Stellen Sie sicher, dass Sie die Anforderungen bezüglich Schulung und Kompetenz zur sicheren Bedienung des Trennschleifers erfüllen.
- Nur Husqvarna Originalersatzteile verwenden.
- Ein Schutzhelm, der Anzeichen von Beschädigungen, wie z. B. Risse oder Kratzer, aufweist, die die Schutzwirkung verringern können, muss entsorgt werden. Ferner sind Helme zu entsorgen, die bei einem Unfall oder Zwischenfall beteiligt waren, auch wenn sie keine sichtbaren Beschädigungen aufweisen.

Sicherheitshinweise für den Helm



WARNUNG: Keine PSA kann vollständigen Schutz vor Verletzungen bieten.



WARNUNG: Der Kinnriemen erfüllt nicht die Freigabeanforderungen der EN 397:2012+A1:2012. Der Kinnriemen löst sich bei einer Kraft von über 250 N.

- Der Helm bietet begrenzten Schutz, indem er die Aufprallenergie von kleinen Objekten verringert, die auf die Helmschale treffen oder sie durchdringen. Er schützt nicht vor Frontalaufprall, Heckaufprall oder Seitenaufprall, der über leichte Stöße in diesen Bereichen hinausgeht. **BEI STÄRKEREM AUFPRALL KANN DER HELM SIE NICHT VOR SCHWEREN NACKEN-, KOPF- ODER HIRNVERLETZUNGEN, LÄHMUNGEN ODER DEM TOD SCHÜTZEN.**
- Vermeiden Sie den Kontakt mit elektrischen Kabeln.
- Um einen optimalen Schutz gewährleisten zu können, muss dieser Helm perfekt auf den Kopf des Trägers passen oder dementsprechend angepasst werden.
- Der Helm fängt die Aufprallenergie durch eine teilweise Zerstörung oder Beschädigung der Helmschale und des Kinnriemens ab. Selbst wenn solche Schäden nicht sofort erkennbar sind, sollte jeder Helm, der einem schweren Aufprall ausgesetzt war, ersetzt werden.

Sicherheitshinweise für den Gehörschutz



WARNUNG: Keine PSA kann vollständigen Schutz vor Verletzungen bieten.



WARNUNG: Durch Verwenden eines Gehörschutzes werden Warnrufe, Alarmsignale und andere wichtige Signale u. U. nicht mehr wahrgenommen. Beim Tragen eines Gehörschutzes sollten Sie immer besonders sorgfältig auf Ihre Umgebung achten.

- Die Geräuschdämpfung des Produkts wird immens beeinträchtigt, wenn Sie die Anweisungen in dieser Betriebsanleitung nicht befolgen.
- Der Träger muss sicherstellen, dass die Kapselgehörschützer in lärmbelasteten Umgebungen stets getragen werden.
- Ohrenschützer und insbesondere Polsterungen/ Schaumstoffeinsätze können durch den Gebrauch abgenutzt werden und sollten in regelmäßigen Abständen auf Risse und Abnutzung überprüft werden.
- Das Beziehen der Ohrkissen mit Hygienebezügen kann die akustische Leistung der Kapselgehörschützer beeinträchtigen. Verwenden Sie immer Originalzubehör.
- Drücken Sie die am Helm befestigte Version dieser Kapselgehörschützer nicht gegen die Helmschale. Wenn Sie dies tun, kann es zu Rissen an der Seite des Helms kommen. (Abb. 1)

Sicherheitshinweise für das Visier



WARNUNG: Keine PSA kann vollständigen Schutz vor Verletzungen bieten.

- Das Visier bietet keinen vollständigen Schutz von allen Seiten. Um einen vollständigen Augenschutz zu gewährleisten, sollte der Träger zusätzlich eine Schutzbrille tragen.
- Das Visier bietet keinen Schutz vor Spritzern von geschmolzenem Metall, heißen Objekten, Spritzern von Flüssigkeiten oder elektrischen Gefahren.
- Verwenden Sie das Visier nicht, wenn es Kratzer, Beschädigungen oder Verschmutzungen aufweist. Ersetzen Sie das Visier, um das Verletzungsrisiko zu verringern.
- Augenschutz gegen Hochgeschwindigkeitspartikel, der über Standard-Augenbrillen getragen wird, kann Stöße übertragen und so eine Gefahr für den Träger darstellen.
- Wenn ein Schutz vor Hochgeschwindigkeitspartikeln bei extremen Temperaturen erforderlich ist, muss das Visier unmittelbar nach dem Buchstaben für die Schlagfestigkeit mit dem Buchstaben T gekennzeichnet sein, also beispielsweise FT, BT oder AT. Wenn auf den Schlagfestigkeitsbuchstaben nicht der Buchstabe T folgt, darf die Schutzbrille nur für Hochgeschwindigkeitspartikel bei Raumtemperatur eingesetzt werden.

Sicherheitshinweise für den Kinnschutz



WARNUNG: Rückschläge können plötzlich und unerwartet auftreten. Rückschläge können zu schweren Verletzungen oder zum Tod führen.



WARNUNG: Der Kinnschutz bietet keinen vollständigen Schutz vor Verletzungen.



WARNUNG: Bei Verwendung eines Trennschleifers mit großen Schlitzlen (7 mm und größer) zwischen den

Klingensegmenten besteht die Gefahr, dass die Klinge im Kinnschutz eingeklemmt wird.

- Der Kinnschutz bietet möglicherweise nicht unter allen Umständen Schutz, insbesondere nicht vor Verletzungen durch Stöße durch den Trennschleifer. Der Kinnschutz wurde getestet, um einen gewissen Schutz in der unteren Gesichtspartie zu bieten, wodurch das Risiko von Schnittverletzungen bei Rückschlägen reduziert werden kann.
 - Stellen Sie sicher, dass der Kinnschutz gemäß dieser Bedienungsanleitung angebracht und gewartet wird.
 - Der Kinnschutz ist nur mit der in dieser Bedienungsanleitung angegebenen persönlichen Schutzausrüstung (PSA) kombinierbar.
 - Verwenden Sie das Produkt nicht ohne die weichen Polster auf der Innenseite des Kinnschutzes. Dies kann andernfalls den Schutz verringern.
-

Montage

Einleitung



WARNUNG: Halten Sie bei der Montage Ihre Haare vom Produkt fern. Stellen Sie sicher, dass die Dichtungsringe eng an Ihrem Kopf und an Ihren Ohren sitzen, bevor Sie das Produkt verwenden.



WARNUNG: Für einen optimalen Schutz muss der Helm an den Kopf des Trägers angepasst werden.

So stellen Sie den Schutzhelm ein

1. Drehen Sie den Knopf, um den Nackenriemen einzustellen. Der Nackenriemen muss fest am Kopf anliegen. (Abb. 2)
2. Stellen Sie bei Bedarf die Aufhängung auf die richtige Höhe ein. Die Aufhängung kann im vorderen und hinteren Teil des Helms auf zwei verschiedene Höhen eingestellt werden. (Abb. 3)
3. Stellen Sie sicher, dass alle 6 Verbindungspunkte der Aufhängung korrekt montiert sind.
4. Schieben Sie die Verbindungspunkte an ihre Endpositionen. (Abb. 4)

So montieren Sie die Kapselgehörschützer am Helm

1. Bringen Sie die Kapselgehörschützer in die niedrigste Position.
2. Heben Sie die Kapselgehörschützer heraus und nach oben, bis Sie in der Ruheposition einrasten. (Abb. 5)
3. Setzen Sie die Helmbefestigung in den Schlitz am Helm. (Abb. 6)

Hinweis: Prüfen Sie, ob die Kapselgehörschützer für die rechte oder linke Seite des Helms vorgesehen sind. Der Rechte trägt die Kennzeichnung „R“, der Linke die Markierung „L“. Kapselgehörschützer ohne Kennzeichnung können auf der linken oder rechten Seite des Helms verwendet werden.

So befestigen Sie den Nackenschutz am Helm

1. Befestigen Sie den Nackenschutz an den Verbindungspunkten im hinteren Teil des Helms. (Abb. 7)

So bauen Sie den Visierrahmen aus

1. Drehen Sie das Visier, um die Ausbauposition (A) zu finden. (Abb. 8)
2. Entfernen Sie den Visierrahmen (B) von den zwei Seiten.

So bringen Sie den Visierrahmen an

1. Vergewissern Sie sich, dass sich der Visierrahmen in Position (A) befindet. (Abb. 9)
2. Drücken Sie auf den Visierrahmen (B), um ihn am Helm zu befestigen. Beginnen Sie mit einer Seite.

So bringen Sie den Kinnschutz an

1. Befestigen Sie den Kinnschutz an den zwei Clips (A). (Abb. 10)
2. Bringen Sie den Kinnschutz erst auf einer Seite in Position und dann auf der anderen.

So entfernen Sie den Kinnschutz

1. Die zwei Clips (A) erst auf der einen und dann auf der anderen Seite lösen. (Abb. 11)
-

2. Entfernen Sie den Kinnschutz (B).

Betrieb

Einleitung



WARNUNG: Vor dem Betrieb des Gerätes müssen Sie die Sicherheitsinformationen lesen und verstehen.

Vor Verwendung des Produkts

1. Lesen Sie die Bedienungsanleitung sorgfältig durch, und stellen Sie sicher, dass Sie die Anweisungen verstehen.
2. Überprüfen Sie das Produkt, um sicherzustellen, dass alle Teile korrekt angebracht und eingestellt sind.
3. Überprüfen Sie das Gerät täglich.

So bringen Sie die Gehörschutzmuscheln in Betriebsposition

1. Setzen Sie den Helm auf Ihren Kopf.
2. Passen Sie die Kapselgehörschützer so an, dass sie eng um Ihre Ohren und eng am Kopf sitzen. (Abb. 12)

So bringen Sie die Gehörschutzmuscheln in Ruheposition

- Heben Sie die Kapselgehörschützer heraus und nach oben, bis Sie in der Ruheposition einrasten. (Abb. 13)

So bringen Sie die Kapselgehörschützer in die Parkposition

1. Bringen Sie die Kapselgehörschützer in die Ruheposition.
2. Drehen Sie die Kapselgehörschützer entlang der Seite des Helms nach hinten, bis sie in der Parkposition einrasten. (Abb. 14)

So bringen Sie die Schutzbrille in die Betriebsposition

1. Prüfen Sie, ob das Schutzvisier sauber und unbeschädigt ist.

2. Schieben Sie das Schutzvisier nach unten in seine Endposition. (Abb. 15)

So bringen Sie die Schutzbrille in die Ruheposition

1. Heben Sie die Schutzbrille an, bis sie hörbar einrastet und in aufrechter Position bleibt. (Abb. 16)

So tauschen Sie das Visier aus

1. Entfernen Sie die zwei Clips an der Innenfläche des Visierrahmens. Entfernen Sie den Clip (A) und drücken Sie das Visier heraus (B). (Abb. 17)
2. Entfernen Sie die vorderen Befestigungspunkte und dann das Visier. (Abb. 18)
3. Befestigen Sie das Visier erst an der einen und dann an der anderen Seite an den zwei Clips (A) an der Innenfläche des Visierrahmens. (Abb. 19)
4. Bringen Sie die vorderen Befestigungspunkte an und bringen Sie das Visier in Position. (Abb. 20)

So verwenden Sie den Kinnschutz sicher

1. Setzen Sie den Helm auf Ihren Kopf.
2. Achten Sie darauf, dass der Kinnschutz die Mund- und Kinnpartie schützt.
3. Vergewissern Sie sich, dass der Helm stabil sitzt und während des Betriebs in Position bleibt. Drehen Sie den Knopf des Nackenriemens, um den Nackenriemen eng am Kopf zu befestigen. Siehe *So stellen Sie den Schutzhelm ein auf Seite 30*.
4. Setzen Sie den Gehörschutz auf. Siehe *So bringen Sie die Gehörschutzmuscheln in Betriebsposition auf Seite 31*.

Kinnriemen

1. Verwenden Sie den Kinnriemen. (Abb. 21)
2. Stellen Sie den Kinnriemen so ein, dass er eng anliegt. (Abb. 22)

Wartung

So warten Sie das Produkt



ACHTUNG: Spülen Sie es nicht mit Wasser und tauchen Sie es nicht vollständig in Wasser ein.



ACHTUNG: Spray, Flüssigkeiten oder andere Reinigungsmittel, die Lösungsmittel und/oder Alkohol enthalten, können die Schutzwirkung beeinträchtigen.

- Reinigen Sie das Gerät regelmäßig. Verwenden Sie dazu ein Tuch mit Wasser und milder Seife.
- Überprüfen Sie den Gehörschutz vor jedem Gebrauch. Ersetzen Sie abgenutzte bzw. beschädigte Teile.
- Ersetzen Sie abgenutzte oder beschädigte Dichtungsringe und Schaumgummieinlagen des Gehörschutzes alle sechs Monate oder bei Bedarf auch häufiger. Stellen Sie sicher, dass die Ausbeulung des Dichtungsringes bei der Montage nach unten zeigt. Verwenden Sie Originalersatzteile. (Abb. 23)
- Ersetzen Sie das Visier, wenn es Beschädigungen wie Kratzer oder Risse aufweist oder die Sicht beeinträchtigt ist. Sonnenlicht kann dazu führen, dass sich das Kunststoffmaterial des Visiers schneller abnutzt.
- Überprüfen Sie den Kinnschutz regelmäßig auf Risse und andere Beschädigungen. Tauschen Sie einen beschädigten Kinnschutz aus.

Hinweis: Wenn die Gehörschutzmuscheln auf der Innenseite feucht sind, lassen Sie sie in der Parkposition trocknen. Referenz *So bringen Sie die Kapselgehörschützer in die Parkposition auf Seite 31.*

Transport, Lagerung und Entsorgung

Transport und Lagerung

- Bringen Sie die Kapselgehörschützer in die Betriebsposition. Siehe *So bringen Sie die Gehörschutzmuscheln in Betriebsposition auf Seite 31.*
- Stellen Sie sicher, dass die Dichtungsringe am Gehörschutz nicht zusammengedrückt sind.
- Legen Sie das Produkt an einen trockenen und sauberen Ort mit der richtigen Temperatur.
- Setzen Sie das Produkt bei der Lagerung keinem direkten Sonnenlicht aus.
- Bewahren Sie das Produkt während des Transports an einem sicheren Ort auf, und stellen Sie sicher, dass es vor chemischen bzw. physischen Schäden geschützt ist.

Entsorgung

- Beachten Sie die nationalen Vorschriften.
- Nutzen Sie das lokale Recyclingsystem.

So entsorgen Sie den Helm

Der Helm verfügt über eine Farbanzeige, die die maximale Lebensdauer des Helms anzeigt. Bei einem neuen Helm ist die Farbanzeige rot. Aufgrund eintreffender UV-Strahlung auf dem Helm verliert die Farbanzeige langsam an Farbe. Ersetzen Sie den Helm, wenn die Farbanzeige farblos ist.

(Abb. 24)

Technische Angaben

Zugelassene Helmkombinationen

Helmmodell	Gehörschutzmodell	Genehmigte Dimensionen
Husqvarna, H300	Husqvarna, HP200-2	M, L

Visier

Das Visier V10 ist in Kombination mit Helm H300 zugelassen.

Kinnschutz

Der Kinnschutz CG10 ist in Kombination mit Helm H300, Visor V10 und Gehörschutz HP200-2 zugelassen.

Dämpfung

f(Hz) ¹⁹	125	250	500	1000	2000	4000	8000

¹⁹ F = Frequenzen, bei denen die Dämpfung gemessen wird.

Mf (dB) ²⁰	11,1	18,1	25,1	27,0	28,6	38,6	40,2
Sf (dB) ²¹	3,3	3,3	3,1	2,3	2,4	2,6	3,3
APV (dB) ²²	7,8	14,8	22,0	24,7	26,2	36,0	36,9
HML, dB ²³	H: 29, M: 23, L: 15						
SNR, dB ²⁴	26						
Gewicht, g	215						
Lärmreduzierungs Wert, dB	24						

Materialien für Gehörschutz

Teil	Material	Teil	Material
Kapseln	ABS	Adapter	PA
Dämpfungspolster	PUR	Halterung	PA
Dichtungsringe	ABS, PVC	Federabdeckung	PP
Kapselhalter	PA		

²⁰ Mf = Mittelwert.

²¹ Sf = Standardabweichung.

²² APV (Mf-Sf) = Angenommener Schutzwert.

²³ H = Dämpfungswert bei Hochfrequenz (vorhergesagte Reduzierung des Geräuschpegels bei Lärm, wobei LC-LA = -2 dB). M = Dämpfungswert bei mittlerer Frequenz (vorhergesagte Reduzierung des Geräuschpegels bei Lärm, wobei LC-LA = +2 dB). L = Dämpfungswert bei niedriger Frequenz (vorhergesagte Reduzierung des Geräuschpegels bei Lärm, wobei LC-LA = +10 dB).

²⁴ SNR = Single Number Rating (Einzelwert, der vom gemessenen C-bewerteten Schalldruckpegel, LC, abgezogen wird, um den tatsächlichen A-bewerteten Schallpegel im Ohr zu schätzen).

Περιεχόμενα

Εισαγωγή.....	34	Συντήρηση.....	40
Ασφάλεια.....	36	Μεταφορά, αποθήκευση και απόρριψη.....	40
Συναρμολόγηση.....	38	Τεχνικά στοιχεία.....	41
Λειτουργία.....	39		

Εισαγωγή

Περιγραφή προϊόντος

Αυτά τα προστατευτικά κράνη αποτελούν ειδη εξοπλισμού ατομική προστασίας (PPE). Το PE 10H είναι ένας συνδυασμός κράνους, προστατευτικών ακοής και προστατευτικού γείσου, κατάλληλο για γενικές κατασκευαστικές εργασίες, ενώ το Smartguard PE 10H περιλαμβάνει επίσης προστατευτικό για το σαγόνι που προορίζεται για χρήση με κόφτες ισχύος.

Το κράνος απορροφά τα χτυπήματα και κατανέμει τις προσκρούσεις από πτώση αντικειμένων από πάνω. Δεν παρέχει προστασία από πλευρικές προσκρούσεις.



Τα προστατευτικά ακοής παρέχουν μείωση θορύβου.

Το προστατευτικό γείσο προσφέρει προστασία στα μάτια.

Το προστατευτικό για το σαγόνι προσφέρει κάποια προστασία στην κάτω περιοχή του προσώπου, η οποία μπορεί να μειώσει τον κίνδυνο κοψίματος σε περίπτωση κλωστήματος.

Το Smartguard PE 10H αποτελείται από πολλά συστήματα, που όλα μαζί μειώνουν τον κίνδυνο κοψίματος σε συγκεκριμένα περιστατικά κλωστήματος. Οι χειριστές πρέπει να διαβάσουν, να κατανοήσουν και να ακολουθήσουν όλες τις οδηγίες που παρέχονται στο προϊόν και στα εγχειρίδια χρήσης. Αποτελεί ευθύνη του χειριστή να χρησιμοποιεί σωστά τον εξοπλισμό και να αποφεύγει τα κλωστήματα. Κανένας εξοπλισμός ατομικής προστασίας δεν μπορεί να προσφέρει πλήρη προστασία από τραυματισμούς.

Σύμβολα και σημάσεις

Εξάρτημα συστήματος	Σύμβολο/σημάσηση:	Επεξήγηση
Γενικά	CE	Υποδεικνύει ότι το προϊόν συμμορφώνεται με τους σχετικούς κανονισμούς της ΕΕ.
	MM/EEEE	Ημερομηνία κατασκευής, μήνας/έτος.
		Εμπορικό σήμα κατασκευαστή.
	-30°C	Εγκριμένο για χρήση σε χαμηλές θερμοκρασίες.
		Υποδεικνύει ότι ο χρήστης πρέπει να διαβάσει το Εγχειρίδιο χρήσης πριν από τη χρήση.
Κράνος	H300	Κωδικός αναφοράς μοντέλου.
	EN 397:2012+A1:2012	Αριθμός του σχετικού ευρωπαϊκού προτύπου.
	0402	Αναγνωριστικό κοινοποιημένου οργανισμού.
	-30 °C	Εγκριμένο για χρήση σε χαμηλές θερμοκρασίες.
	Μέγεθος 52-62	Μέγεθος κράνους.
Προστατευτικά ακοής	HP200-2	Κωδικός αναφοράς μοντέλου.
	EN 352-3:2002	Αριθμός του σχετικού ευρωπαϊκού προτύπου.
	2797	Αναγνωριστικό κοινοποιημένου οργανισμού.

Εξάρτημα συστήματος	Σύμβολο/σήμανση:	Επεξήγηση
Προστατευτικό γείσο	V10	Κωδικός αναφοράς μοντέλου.
	EN 166:2001	Αριθμός του σχετικού ευρωπαϊκού προτύπου.
	0402	Αναγνωριστικό κοινοποιημένου οργανισμού.
	FT	Μηχανική αντίσταση: FT - 45 m/s και ακραίες θερμοκρασίες (T = (-)5 - (+)55 °C).
	2	Κατηγορία οπτικών
Προστατευτικό για το σαγόνι	CG10	Κωδικός αναφοράς μοντέλου.
	Method 5702:2022	Αριθμός μεθόδου δοκιμής σύμφωνα με την οποία έχει ελεγχθεί το προστατευτικό για το σαγόνι.
	0402	Αναγνωριστικό κοινοποιημένου οργανισμού.
Λουρί σαγονιού	CHIN STRAP EN 897	Το λουρί σαγονιού δεν πληροί τις απαιτήσεις απελευθέρωσης που καθορίζονται στο πρότυπο EN 397:2012+A1:2012. Το λουρί σαγονιού απελευθερώνεται με δύναμη άνω του 250 N.

EN 397:2012+A1:2012. Το λουρί σαγονιού απελευθερώνεται με δύναμη άνω του 250 N.

Προστατευτικά ακοής

Τα προϊόντα πληρούν τις ουσιαστικές απαιτήσεις υγείας και ασφάλειας που παρατίθενται στο Παράρτημα II και συμμορφώνονται με τη διασφάλιση ποιότητας της διαδικασίας παραγωγής (ενότητα Δ) που ορίζεται στο παράρτημα VIII του κανονισμού (ΕΕ) 2016/425 σχετικά με τα μέσα ατομικής προστασίας. Οι σημάσεις CE είναι σύμφωνες με το πρότυπο EN 352-3:2002. Τα προϊόντα έχουν εγκριθεί σύμφωνα με τις ενότητες Β και Δ της BSI (NB 2797), BSI Group The Netherlands B.V. Say Building, John M. Keynesplein 9, 1066 EP Amsterdam, The Netherlands.

Προστατευτικό γείσο

Το προστατευτικό γείσο έχει ελεγχθεί και εγκριθεί σύμφωνα με το ευρωπαϊκό πρότυπο EN 166:2001, σε διάστημα θερμοκρασίας -5°C -(+)55°C.

Ο κοινοποιημένος οργανισμός που συμμετέχει στη διαδικασία αξιολόγησης της συμμόρφωσης είναι ο εξής:

Αρ. 0402, RISE αρ. 0402, RISE - Research Institutes of Sweden, Box 857, 501 15 Borås, Σουηδία.

Προστατευτικό για το σαγόνι

Το προστατευτικό για το σαγόνι έχει ελεγχθεί ώστε να παρέχει κάποια προστασία στην κάτω περιοχή του προσώπου, η οποία μπορεί να μειώσει τον κίνδυνο κοψίματος σε περίπτωση κλωστήματος σύμφωνα με τη μέθοδο δοκιμής Method 5702:2022, με έγκριση για χρήση σε χαμηλές θερμοκρασίες (-30°C). Αυτό σημαίνει επίσης ότι ολόκληρο το σύστημα SmartGuard PE 10H με όλα τα εξαρτήματα του συστήματος έχουν ελεγχθεί και εγκριθεί για χρήση σε χαμηλές θερμοκρασίες (-30°C) σύμφωνα με το Method 5702:2022. Λάβετε υπόψη ότι το προστατευτικό γείσο έχει ελεγχθεί σε διαφορετικό διάστημα θερμοκρασίας σύμφωνα με το πρότυπο ατομικής προστασίας των ματιών EN 166:2001. Ανατρέξτε στην ενότητα *Προστατευτικό γείσο στη σελίδα 35*.

Το προστατευτικό για το σαγόνι έχει δοκιμαστεί σε προσομοίωση ανάκρουσης με ένα δισκοπρίονο που αντιστοιχεί στα εξής:

- Ισχύς εξόδου: 3,7 KW
- Βάρος: 11 kg
- Μέγ. ταχύτητα λεπίδας πριν από το κλώστημα: 4200 σ.α.λ. (λόγω της δύναμης κρούσης της ανατροπής της λεπίδας σε περίπτωση κλωστήματος, η ταχύτητα της λεπίδας που απομένει, όταν η προσέγγιση του χειριστή είναι μικρότερη από: 3300 σ.α.λ.).
- Λεπίδα: Husqvarna Varicut S45 14

Αυτό είχε ως αποτέλεσμα την εισαγωγή τιμών Method 5702:2022 σε μια κρουστική ενέργεια 36,6 Joule και ταχύτητα λεπίδας 3300 σ.α.λ.

Περιεχόμενα Το δισκοπρίονο είναι απρόβλεπτο και οι εμπλεκόμενες δυνάμεις αντίδρασης μπορεί να

Συμμόρφωση και εγκρίσεις

Δια του παρόντος, η Husqvarna AB δηλώνει ότι το προϊόν συμμορφώνεται με τον κανονισμό (ΕΕ) 2016/425. Το πλήρες κείμενο της δήλωσης συμμόρφωσης ΕΕ είναι διαθέσιμο στην εξής διεύθυνση στο Internet: www.husqvarnacp.com. Πραγματοποιήστε αναζήτηση για κάθε εξάρτημα συστήματος.

Υπεύθυνος κατασκευαστής: Husqvarna AB, SE-561 82 Huskvarna, Σουηδία, τηλ.: +46-36-146500.

Κράνος

Το κράνος προστασίας έχει δοκιμαστεί και εγκριθεί σύμφωνα με το ευρωπαϊκό πρότυπο EN 397:2012+A1:2012, με έγκριση για χρήση σε χαμηλές θερμοκρασίες, -30 °C.

Ο κοινοποιημένος οργανισμός που συμμετέχει στη διαδικασία αξιολόγησης της συμμόρφωσης είναι ο εξής: αρ. 0402, RISE - Research Institutes of Sweden, Box 857, 501 15 Borås, Σουηδία.

Το λουρί σαγονιού δεν πληροί τις απαιτήσεις απελευθέρωσης που καθορίζονται στο

διαφέρουν σημαντικά. Κανένας εξοπλισμός ατομικής προστασίας δεν μπορεί να προσφέρει πλήρη προστασία από τραυματισμούς

Ο κοινοποιημένος οργανισμός έχει εγκρίνει ότι η μέθοδος δοκιμής και το αποτέλεσμα πληρούν τις ισχύουσες απαιτήσεις για τους PPE. Ο κοινοποιημένος οργανισμός που συμμετέχει στη διαδικασία αξιολόγησης της συμμόρφωσης είναι ο εξής:

αρ. 0402, RISE - Research Institutes of Sweden, Box 857, 501 15 Borås, Σουηδία.

Πρόσθετες εγκρίσεις

Κράνος περιορισμένης προστασίας - Μοντέλο H300:
Έχει ελεγχθεί σύμφωνα με το πρότυπο ANSI/ISEA

Z89.1, Τύπος I, Κατηγορία C. Πληροί ή υπερβαίνει τους κανονισμούς OSHA

Προστατευτικά ακοής, μοντέλο: Τύπος 2: Δοκιμάστηκε σύμφωνα με τις προδιαγραφές ANSI S3.19-1974 και S12.6-1984 και πληροί τους κανονισμούς CSA Z94.2-M 1984 για τα προστατευτικά ακοής κατηγορίας "A".

Προστατευτικό γείσο V10: Δοκιμάστηκε σύμφωνα με το πρότυπο ANSI/ISEA Z87.1. Πληροί ή υπερβαίνει τους κανονισμούς OSHA.

Ασφάλεια

Ορισμοί για την ασφάλεια

Για την επισήμανση ειδικών σημαντικών τμημάτων του εγχειριδίου χρησιμοποιούνται προειδοποιήσεις, συστάσεις προσοχής και σημειώσεις.



ΠΡΟΕΙΔΟΠΟΙΗΣΗ: Χρησιμοποιείται όταν υπάρχει κίνδυνος τραυματισμού ή θανάτου του χειριστή ή άλλων παριστάμενων ατόμων, αν δεν τηρηθούν οι οδηγίες που παρέχονται στο εγχειρίδιο.



ΠΡΟΣΟΧΗ: Χρησιμοποιείται όταν υπάρχει κίνδυνος πρόκλησης ζημιάς στο προϊόν, σε άλλα υλικά ή στον παρακείμενο χώρο, αν δεν τηρηθούν οι οδηγίες που παρέχονται στο εγχειρίδιο.

Περιεχόμενα Χρησιμοποιείται για παροχή περισσότερων πληροφοριών, οι οποίες χρειάζονται σε μια δεδομένη κατάσταση.

Γενική ασφάλεια



ΠΡΟΕΙΔΟΠΟΙΗΣΗ: Προτού χρησιμοποιήσετε το προϊόν, διαβάστε τις παρακάτω προειδοποιητικές οδηγίες.



ΠΡΟΕΙΔΟΠΟΙΗΣΗ: Κανένας εξοπλισμός ατομικής προστασίας δεν μπορεί να προσφέρει πλήρη προστασία από τραυματισμούς.



ΠΡΟΕΙΔΟΠΟΙΗΣΗ: Το προστατευτικό για το σαγόνι πρέπει να χρησιμοποιείται πάντα σε συνδυασμό με το προστατευτικό γείσο και τα προστατευτικά

ακοής που καθορίζονται στο παρόν εγχειρίδιο, προκειμένου να λειτουργεί όπως προβλέπεται. Το προστατευτικό γείσο πρέπει πάντα να διπλώνεται προς τα κάτω κατά τη διάρκεια της λειτουργίας.

- Η χρήση αυτού του προϊόντος δεν μειώνει την ανάγκη ασφαλούς λειτουργίας του εξοπλισμού.
- Ο εξοπλισμός προστασίας πρέπει να χρησιμοποιείται μόνο σε εφαρμογές για τις οποίες προορίζεται. Απευθυνθείτε στον επόπτη σας, στον αντιπρόσωπο ή στη Husqvarna για συμβουλές αν δεν είσατε βέβαιοι για το είδος του εξοπλισμού προστασίας που απαιτείται για την κάθε εφαρμογή.
- Χρησιμοποιήστε και φυλάξτε αυτές τις οδηγίες.
- Η κατάσταση του εξοπλισμού προστασίας πρέπει να ελέγχεται συχνά. Ο εξοπλισμός που έχει υποστεί ζημιά πρέπει πάντα να αντικαθίσταται.
- Βεβαιωθείτε ότι το προϊόν δεν επηρεάζεται κατά τη μεταφορά και τη χρήση.
- Αν υπάρχει ζημιά στο προϊόν, απευθυνθείτε στον αντιπρόσωπο σέρβις. Εάν έχετε οποιαδήποτε αμφιβολία σχετικά με το αν το προϊόν είναι κατάλληλο για χρήση, μην το χρησιμοποιήσετε.
- Μην χρησιμοποιείτε το προϊόν περισσότερο από 5 έτη από την ημερομηνία παραγωγής. Η ημερομηνία παραγωγής αναγράφεται σε κάθε τμήμα του συστήματος του προϊόντος (κράνος, προστατευτικό γείσο, προστατευτικά ακοής, προστατευτικό για το σαγόνι). Εάν τα μέρη του συστήματος έχουν διαφορετικές ημερομηνίες παραγωγής, να ανατρέχετε πάντα στην παλαιότερη ημερομηνία.
- Φροντίστε να μάθετε τον τρόπο χρήσης του προϊόντος πριν το χρησιμοποιήσετε.
- Βεβαιωθείτε πάντα ότι ο εξοπλισμός προστασίας έχει συναρμολογηθεί, τοποθετηθεί και συντηρηθεί σωστά σύμφωνα με τις οδηγίες του κατασκευαστή.
- Επιστάται επίσης η προσοχή των χρηστών στον κίνδυνο τροποποίησης ή αφαίρεσης οποιουδήποτε από τα αρχικά εξαρτήματα του κράνους, εκτός από

αυτά που συνιστώνται από τον κατασκευαστή του κράνους. Τα κράνη δεν πρέπει να προσαρμόζονται με οποιονδήποτε τρόπο για την τοποθέτηση εξαρτημάτων που δεν συνιστάται από τον κατασκευαστή του κράνους.

- Τα υλικά που ενδέχεται να έρθουν σε επαφή με το δέρμα του χρήστη δεν είναι γνωστό ότι προκαλούν αλλεργική αντίδραση. Εάν, σε κάθε περίπτωση, ένας χρήστης εμφανίσει αλλεργική αντίδραση, σταματήστε αμέσως να φοράτε το προϊόν και ζητήστε επαγγελματική συμβουλή.
- Μην εφαρμόζετε μπιονιά, διαλυτικά, κολλητικές ουσίες ή αυτοκόλλητες επικέτες, παρά μόνο σύμφωνα με τις οδηγίες του κατασκευαστή του κράνους.
- Μην χρησιμοποιείτε τον εξοπλισμό εάν έχει υποστεί οποιαδήποτε μόλυνση, αλλοίωση ή κακή χρήση που θα μπορούσε να μειώσει την απόδοση του προστατευτικού.
- Διαβάστε προσεκτικά και ακολουθήστε όλες τις οδηγίες και τις προειδοποιήσεις του δισκοπρίονου που χρησιμοποιείτε όταν φοράτε τον εξοπλισμό. Βεβαιωθείτε ότι ικανοποιείτε τις απαιτήσεις σχετικά με την εκπαίδευση και την ικανότητα χειρισμού του δισκοπρίονου με ασφαλή τρόπο.
- Πρέπει πάντα να χρησιμοποιείτε γνήσια ανταλλακτικά της Husqvarna.
- Ένα κράνος προστασίας που έχει σημάδια ζημιών, π.χ. ρωγμές ή γρατσουνιές, που μπορεί να μειώσουν τις προστατευτικές του ικανότητες, πρέπει να απορρίπτεται. Το κράνος επίσης πρέπει να απορριφθεί αν έχει εμπλακεί σε ατύχημα ή σε περιστατικό, ακόμα και αν δεν έχει κάποια ορατή βλάβη.

Οδηγίες ασφαλείας για το κράνος



ΠΡΟΕΙΔΟΠΟΙΗΣΗ: Κανένας εξοπλισμός ατομικής προστασίας δεν μπορεί να προσφέρει πλήρη προστασία από τραυματισμούς.



ΠΡΟΕΙΔΟΠΟΙΗΣΗ: Το λουρί σαγονιού δεν πληροί τις απαιτήσεις απελευθέρωσης που καθορίζονται στο πρότυπο EN 397:2012+A1:2012. Το λουρί σαγονιού απελευθερώνεται με δύναμη άνω του 250 N.

- Το κράνος παρέχει περιορισμένη προστασία μειώνοντας την επίδραση της δύναμης που ασκείται από μικρά αντικείμενα που χτυπούν ή διαπερνούν το επάνω μέρος του κελύφους. Δεν έχει σχεδιαστεί για να παρέχει μετωπική, οπίσθια ή πλευρική πρόσκρουση ή διείσδυση σε περιοχές όπου δεν υπάρχουν ελαφρές ανωμαλίες. **ΤΟ ΚΡΑΝΟΣ ΔΕΝ ΜΠΟΡΕΙ ΝΑ ΣΑΣ ΠΡΟΣΤΑΤΕΥΕΙ ΑΠΟ ΣΟΒΑΡΟ ΤΡΑΥΜΑΤΙΣΜΟ ΣΤΟΝ ΑΥΧΕΝΑ, ΤΟ ΚΕΦΑΛΙ Ή ΤΟΝ ΕΓΚΕΦΑΛΟ, ΠΑΡΑΛΥΣΗ Ή ΘΑΝΑΤΟ ΣΕ ΠΕΡΙΠΤΩΣΗ ΣΗΜΑΝΤΙΚΗΣ ΔΥΝΑΜΗΣ Ή ΠΡΟΣΚΡΟΥΣΗΣ.**

- Αποφύγετε την επαφή με ηλεκτροφόρα σύρματα.
- Για επαρκή προστασία, το κράνος αυτό πρέπει να ταιριάζει ή να προσαρμόζεται στο μέγεθος του κεφαλιού του χρήστη.
- Το κράνος είναι κατασκευασμένο για να απορροφά την ενέργεια ενός φυσήματος με μερική καταστροφή ή ζημιά στο κέλυφος και την εξάρτηση, ενώ ακόμα και αν αυτές οι ζημιές δεν είναι άμεσα εμφανείς, κάθε κράνος που έχει υποστεί σοβαρή ζημιά θα πρέπει να αντικαθίσταται.

Οδηγίες ασφαλείας για τα προστατευτικά ακοής



ΠΡΟΕΙΔΟΠΟΙΗΣΗ: Κανένας εξοπλισμός ατομικής προστασίας δεν μπορεί να προσφέρει πλήρη προστασία από τραυματισμούς.



ΠΡΟΕΙΔΟΠΟΙΗΣΗ: Οι ωτοασπίδες μπορεί να σας εμποδίσουν να ακούσετε προειδοποιητικές φωνές, συναγερμούς ή άλλα σημαντικά σήματα. Πάντα να δίνετε μεγάλη προσοχή στο περιβάλλον σας όταν φοράτε ωτοασπίδες.

- Η εξασθένηση θορύβου που προσφέρει το προϊόν μπορεί να μειωθεί σημαντικά, εάν δεν ακολουθήσετε τις οδηγίες αυτού του χειριδίου χρήσης.
- Ο χρήστης θα πρέπει να διασφαλίζει ότι φορά πάντα τα προστατευτικά ακοής σε θορυβώδη περιβάλλοντα.
- Τα προστατευτικά ακοής και ειδικότερα τα μαξιλαράκια/το αφρώδες υλικό ενδέχεται να υποβαθμιστούν με τη χρήση και πρέπει να εξετάζονται ανά τακτά διαστήματα για ρωγμές και φθορά.
- Η εφαρμογή καλυμμάτων υγιεινής προστασίας στα μαξιλαράκια μπορεί να επηρεάσει την ακουστική απόδοση των προστατευτικών ακοής. Πρέπει πάντα να χρησιμοποιείτε γνήσια αξεσουάρ.
- Μην πιέζετε τα προστατευτικά ακοής που είναι τοποθετημένα στο κράνος πάνω στο κέλυφος του κράνους. Αυτό μπορεί να προκαλέσει ρωγμές στην πλευρική επιφάνεια του κράνους. (Εικ. 1)

Οδηγίες ασφαλείας για το προστατευτικό γείσο



ΠΡΟΕΙΔΟΠΟΙΗΣΗ: Κανένας εξοπλισμός ατομικής προστασίας δεν μπορεί να προσφέρει πλήρη προστασία από τραυματισμούς.

- Το προστατευτικό γείσο δεν παρέχει πλήρη προστασία από όλες τις γωνίες. Για να διασφαλιστεί η πλήρης προστασία των ματιών, ο χρήστης θα πρέπει να φοράει προστατευτικά γυαλιά ως συμπλήρωμα.

- Το προστατευτικό γείσο δεν παρέχει προστασία από εκτόξευση λιωμένου μετάλλου, θερμών αντικειμένων, εκτόξευση υγρών ή κινδύνους σχετικούς με ηλεκτρισμό.
- Μην χρησιμοποιείτε το προστατευτικό γείσο εάν έχει γρατσουνιές, έχει υποστεί ζημιά ή είναι λερωμένο. Αντικαταστήστε το προστατευτικό γείσο για να μειώσετε τον κίνδυνο τραυματισμού.
- Τα προστατευτικά ματιών από σωματίδια υψηλής ταχύτητας που φοριούνται πάνω από τα τυπικά οφθαλμικά γυαλιά ενδέχεται να μεταδίδουν κραδασμούς, δημιουργώντας κίνδυνο στον χρήστη.
- Αν απαιτείται προστασία από σωματίδια υψηλής ταχύτητας σε ακραίες θερμοκρασίες, το προστατευτικό γείσο θα πρέπει να φέρει σήμανση με το γράμμα T αμέσως μετά το γράμμα που συμβολίζει το είδος πρόσκρουσης, για παράδειγμα FT, BT, AT. Αν το γράμμα που συμβολίζει το είδος πρόσκρουσης δεν ακολουθείται από το γράμμα T, το προστατευτικό γείσο θα πρέπει να χρησιμοποιείται μόνο για την προστασία από σωματίδια υψηλής ταχύτητας σε θερμοκρασία δωματίου.

Οδηγίες ασφαλείας για το προστατευτικό για το σαγόνι



ΠΡΟΕΙΔΟΠΟΙΗΣΗ: Το κλώτσημα μπορεί να προκύψει ξαφνικά και μη απρόσμενα. Το κλώτσημα μπορεί να οδηγήσει σε σοβαρό τραυματισμό ή ακόμα και θάνατο.



ΠΡΟΕΙΔΟΠΟΙΗΣΗ: Το προστατευτικό για το σαγόνι δεν μπορεί

να προσφέρει πλήρη προστασία από τραυματισμούς.



ΠΡΟΕΙΔΟΠΟΙΗΣΗ: Εάν χρησιμοποιείτε μια λεπίδα δισκοπρίονο με μεγάλες σχισμές (+7 mm) ανάμεσα στα τμήματα των λεπίδων, υπάρχει κίνδυνος η λεπίδα να κολλήσει στο προστατευτικό για το σαγόνι.

- Το προστατευτικό για το σαγόνι ενδέχεται να μην παρέχει προστασία στον χρήστη υπό όλες τις συνθήκες, ειδικά όσον αφορά τραυματισμούς που προκαλούνται από προσκρούσεις από το δισκοπρίονο. Το προστατευτικό για το σαγόνι έχει δοκιμαστεί ώστε να παρέχει κάποια προστασία στην περιοχή του θώρακα, των ώμων και του λαιμού η οποία μπορεί να μειώσει τον κίνδυνο κοψίματος σε περίπτωση κλωτσήματος.
- Βεβαιωθείτε ότι το προστατευτικό για το σαγόνι είναι τοποθετημένο και συντηρείται σύμφωνα με το παρόν εγχειρίδιο χρήσης.
- Το προστατευτικό για το σαγόνι είναι συμβατό μόνο με εξοπλισμό ατομικής προστασίας (PPE) που καθορίζονται στο παρόν εγχειρίδιο χρήσης.
- Μην χρησιμοποιείτε το προϊόν χωρίς τα μαλακά επιθέματα στο εσωτερικό του προστατευτικού για το σαγόνι, καθώς αυτό μπορεί να μειώσει το επίπεδο προστασίας.

Συναρμολόγηση

Εισαγωγή



ΠΡΟΕΙΔΟΠΟΙΗΣΗ: Προτού συναρμολογήσετε το προϊόν, μετακινήστε τα μαλλιά σας στο πλάι. Βεβαιωθείτε ότι οι δακτύλιοι σφράγισης εφαρμόζουν σφικτά γύρω από το κεφάλι και τα αυτιά σας προτού χρησιμοποιήσετε το προϊόν.



ΠΡΟΕΙΔΟΠΟΙΗΣΗ: Για να παρέχει το κράνος την προβλεπόμενη προστασία πρέπει να ρυθμιστεί για το κεφάλι του χρήστη.

Ρύθμιση του κράνους προστασίας

1. Γυρίστε τη χειρόβιδα για να ρυθμίσετε το λουράκι λαιμού. Το λουράκι λαιμού πρέπει να εφαρμόζει σφικτά γύρω από την κεφαλή. (Εικ. 2)

2. Εάν χρειάζεται, ρυθμίστε την ανάρτηση στο σωστό ύψος. Το ύψος της ανάρτησης μπορεί να ρυθμιστεί σε 2 διαφορετικές θέσεις στο εμπρός και στο πίσω μέρος του κράνους. (Εικ. 3)
3. Βεβαιωθείτε ότι και τα 6 σημεία σύνδεσης της ανάρτησης έχουν τοποθετηθεί σωστά.
4. Πιέστε τα σημεία σύνδεσης μέχρι τέρμα. (Εικ. 4)

Τοποθέτηση των προστατευτικών ακοής στο κράνος

1. Μετακινήστε τα προστατευτικά ακοής στην χαμηλότερη θέση.
2. Τραβήξτε προς τα έξω και ανασηκώστε τα προστατευτικά ακοής μέχρι να κλειδώσουν στη θέση αναμονής. (Εικ. 5)
3. Τοποθετήστε το εξάρτημα στερέωσης στην υποδοχή του κράνους. (Εικ. 6)

Περιεχόμενα Ελέγξτε εάν τα προστατευτικά ακοής προορίζονται για τη δεξιά ή την αριστερή

πλευρά του κράνους. Η δεξιά και η αριστερή πλευρά επισημαίνονται με το σημάδι "R" και "L" αντιστοίχως. Τα προστατευτικά ακοής χωρίς σήμανση μπορούν να χρησιμοποιηθούν τόσο στην αριστερή όσο και στη δεξιά πλευρά του κράνους.

Τοποθέτηση του προστατευτικού αυχένα στο κράνος

1. Τοποθετήστε το προστατευτικό του αυχένα στα σημεία σύνδεσης στο πίσω μέρος του κράνους. (Εικ. 7)

Αφαίρεση πλαισίου προστατευτικού γείσου

1. Περιστρέψτε το προστατευτικό γείσο για να βρείτε τη θέση αφαίρεσης (A). (Εικ. 8)
2. Αφαιρέστε το πλαίσιο του προστατευτικού γείσου (B) από τις 2 πλευρές.

Στερέωση πλαισίου προστατευτικού γείσου

1. Βεβαιωθείτε ότι το πλαίσιο του προστατευτικού γείσου βρίσκεται στη θέση (A). (Εικ. 9)

2. Σπρώξτε το πλαίσιο του προστατευτικού γείσου (B) για να το στερεώσετε στο κράνος. Ξεκινήστε από τη μία πλευρά.

Στερέωση του προστατευτικού για το σαγόνι

1. Στερεώστε το προστατευτικό για το σαγόνι στα 2 κλιπ (A). (Εικ. 10)
2. Τοποθετήστε το προστατευτικό για το σαγόνι στη μία πλευρά και, στη συνέχεια, στην άλλη πλευρά.

Αφαίρεση του προστατευτικού για το σαγόνι

1. Απασφαλίστε τα 2 κλιπ (A), ξεκινήστε από τη μία πλευρά και, στη συνέχεια, από την άλλη. (Εικ. 11)
2. Αφαιρέστε το προστατευτικό για το σαγόνι (B).

Λειτουργία

Εισαγωγή



ΠΡΟΕΙΔΟΠΟΙΗΣΗ: Προτού χρησιμοποιήσετε το προϊόν, πρέπει να διαβάσετε και να κατανοήσετε το κεφάλαιο για την ασφάλεια.

Πριν από τη χρήση του προϊόντος

1. Διαβάστε το εγχειρίδιο χρήσης προσεκτικά και βεβαιωθείτε ότι έχετε κατανοήσει τις οδηγίες.
2. Ελέγξτε το προϊόν για να βεβαιωθείτε ότι όλα τα εξαρτήματα έχουν συναρμολογηθεί και ρυθμιστεί σωστά.
3. Καθημερινός έλεγχος του προϊόντος.

Τοποθέτηση των προστατευτικών ακοής στη θέση λειτουργίας

1. Φορέστε το κράνος στο κεφάλι σας.
2. Ρυθμίστε τα προστατευτικά ακοής μέχρι να εφαρμόσουν σφιχτά γύρω από τα αυτιά σας και πάνω στο κεφάλι σας. (Εικ. 12)

Τοποθέτηση των προστατευτικών ακοής στη θέση αναμονής

- Τραβήξτε προς τα έξω και ανασηκώστε τα προστατευτικά ακοής μέχρι να κλειδώσουν στη θέση αναμονής. (Εικ. 13)

Τοποθέτηση των προστατευτικών ακοής στη θέση αδράνειας

1. Τοποθετήστε τα προστατευτικά ακοής στη θέση αναμονής.
2. Περιστρέψτε τα προστατευτικά ακοής προς τα πίσω κατά μήκος της πλευράς του κράνους, μέχρι να ασφαλισούν στη θέση αδράνειας. (Εικ. 14)

Τοποθέτηση του προστατευτικού γείσου στη θέση λειτουργίας

1. Βεβαιωθείτε ότι το προστατευτικό γείσο είναι καθαρό και όχι φθαρμένο.
2. Χαμηλώστε το προστατευτικό γείσο στην τελική του θέση. (Εικ. 15)

Τοποθέτηση του προστατευτικού γείσου στη θέση αναμονής

1. Ανασηκώστε το προστατευτικό γείσο μέχρι να ακούσετε ένα κλικ και το προστατευτικό γείσο να παραμείνει σε όρθια θέση. (Εικ. 16)

Αντικατάσταση του προστατευτικού γείσου

1. Αφαιρέστε τα 2 κλιπ στην εσωτερική επιφάνεια του πλαισίου του προστατευτικού γείσου. Αφαιρέστε το κλιπ (A) και, στη συνέχεια, σπρώξτε προς τα έξω (B) το προστατευτικό γείσο. (Εικ. 17)
2. Αφαιρέστε τα μπροστινά σημεία στερέωσης και αφαιρέστε το προστατευτικό γείσο του φακού. (Εικ. 18)

3. Στερεώστε το προστατευτικό γείσο του φακού στα 2 κλιπ (Α) στην εσωτερική επιφάνεια του πλαισίου του προστατευτικού γείσου και ξεκινήστε από τη μία πλευρά. (Εικ. 19)
4. Στερεώστε τα μπροστινά σημεία στερέωσης και σπρώξτε το προστατευτικό γείσο του φακού στη θέση του. (Εικ. 20)

Ασφαλής χρήση του προστατευτικού για το σαγόني

1. Φορέστε το κράνος στο κεφάλι σας.
2. Βεβαιωθείτε ότι το προστατευτικό για το σαγόني παρέχει προστασία στις περιοχές του στόματος και του πηγουνιού.

3. Βεβαιωθείτε ότι το κράνος είναι σταθερό και παραμένει στη θέση του κατά τη διάρκεια της λειτουργίας. Γυρίστε τη χειρόβιδα από το λουράκι λαιμού για να ρυθμίσετε το λουράκι λαιμού σε μια σφιχτή θέση στο κεφάλι σας. Ανατρέξτε στην ενότητα *Ρύθμιση του κράνους προστασίας στη σελίδα 38*.
4. Φορέστε τα προστατευτικά ακοής. Ανατρέξτε στην ενότητα *Τοποθέτηση των προστατευτικών ακοής στη θέση λειτουργίας στη σελίδα 39*.

Λουρί σαγονιού

1. Χρησιμοποιήστε το λουρί σαγονιού. (Εικ. 21)
2. Ρυθμίστε το λουρί σαγονιού για στενή εφαρμογή. (Εικ. 22)

Συντήρηση

Συντήρηση του προϊόντος



ΠΡΟΣΟΧΗ: Μην ξεπλένετε το προϊόν με νερό και μην το βάζετε ολόκληρο μέσα στο νερό.



ΠΡΟΣΟΧΗ: Σπρέι, υγρά ή άλλα καθαριστικά που περιέχουν διαλυτικά ή/και αλκοόλ μπορεί να μειώσουν την προστατευτική ικανότητα.

- Φροντίστε να καθαρίζετε το προϊόν συχνά. Χρησιμοποιήστε ένα πανί με νερό και ήπιο σαπούνι.
- Ελέγχετε τα προστατευτικά ακοής πριν από κάθε χρήση. Τα εξαρτήματα που έχουν υποστεί φθορά ή ζημιά θα πρέπει να αντικαθίστανται.
- Οι φθαρμένοι ή κατεστραμμένοι δακτύλιοι σφράγισης και τα ένθετα από αφρώδες ελαστικό υλικό των προστατευτικών ακοής θα πρέπει να αντικαθίστανται 1 φορά κάθε 6 μήνες ή συχνότερα, εάν είναι απαραίτητο. Κατά τη συναρμολόγηση, βεβαιωθείτε ότι η προεξοχή στο στεγανοποιητικό δαχτυλίδι είναι στραμμένη προς τα κάτω. Πρέπει να χρησιμοποιείτε πάντα γνήσια ανταλλακτικά. (Εικ. 23)

- Αντικαταστήστε το προστατευτικό γείσο εάν εμφανίζει σημάδια ζημιάς, όπως γρατσουνιές ή ρωγμές ή εάν η ορατότητα είναι ανεπαρκής. Το πλαστικό υλικό του προστατευτικού γείσου μπορεί να φθαρεί γρηγορότερα με το φως του ήλιου.
- Ελέγχετε τακτικά το προστατευτικό για το σαγόني για ρωγμές και άλλες ζημιές. Αντικαταστήστε το προστατευτικό για το σαγόني που έχει υποστεί ζημιά.

Περιεχόμενα Εάν τα προστατευτικά ακοής είναι νοτισμένα στην εσωτερική πλευρά τους, αφήστε τα να στεγνώσουν στη θέση αδράνειας. Αναφορά *Τοποθέτηση των προστατευτικών ακοής στη θέση αδράνειας στη σελίδα 39*.

Μεταφορά, αποθήκευση και απόρριψη

Μεταφορά και αποθήκευση

- Τοποθετήστε τα προστατευτικά ακοής στη θέση λειτουργίας. Ανατρέξτε στην ενότητα *Τοποθέτηση των προστατευτικών ακοής στη θέση λειτουργίας στη σελίδα 39*.
- Βεβαιωθείτε ότι τα στεγανοποιητικά δαχτυλίδια των προστατευτικών ακοής δεν είναι συμπιεσμένα.
- Τοποθετήστε το προϊόν σε ξηρό και καθαρό χώρο με τη σωστή θερμοκρασία.
- Μην αποθηκεύετε το προϊόν σε σημεία όπου πέφτει το φως του ήλιου.

- Κατά τη μεταφορά, βεβαιωθείτε ότι το προϊόν είναι τοποθετημένο σε ασφαλές σημείο και ότι προστατεύεται από χημικές ή/και υλικές ζημιές.

Απόρριψη

- Πρέπει να τηρείτε τους κρατικούς κανονισμούς.
- Χρησιμοποιήστε το τοπικό σύστημα ανακύκλωσης.

Απόρριψη του κράνους

Το κράνος διαθέτει μια χρωματική ένδειξη που επισημάνει τότε συμπληρώνεται η μέγιστη διάρκεια ζωής του. Όταν το κράνος είναι καινούργιο, το

χρώμα στη χρωματική ένδειξη είναι κόκκινο. Καθώς το κράνος εκτίθεται στην υπεριώδη ακτινοβολία, το χρώμα στην χρωματική ένδειξη αρχίζει σιγά σιγά να σβήνει.

Αντικαταστήστε το κράνος όταν δεν υπάρχει χρώμα στη χρωματική ένδειξη.

(Εικ. 24)

Τεχνικά στοιχεία

Εγκεκριμένοι συνδυασμοί για κράνη

Μοντέλο κράνους	Μοντέλο προστατευτικών ακοής	Εγκεκριμένες διαστάσεις
Husqvarna, H300	Husqvarna, HP200-2	M, L

Προστατευτικό γέισο

Το προστατευτικό γέισο V10 είναι εγκεκριμένο σε συνδυασμό με το κράνος H300.

Προστατευτικό για το σαγόνι

Το προστατευτικό για το σαγόνι CG10 είναι εγκεκριμένο σε συνδυασμό με το κράνος H300, το προστατευτικό γέισο V10 και το προστατευτικό ακοής HP200-2.

Απόσβεση

$f(\text{Hz})^{25}$	125	250	500	1000	2000	4000	8000
Mf (dB) ²⁶	11,1	18,1	25,1	27,0	28,6	38,6	40,2
Sf (dB) ²⁷	3,3	3,3	3,1	2,3	2,4	2,6	3,3
APV (dB) ²⁸	7,8	14,8	22,0	24,7	26,2	36,0	36,9
HML, dB ²⁹	H: 29, M: 23, L:15						
SNR, dB ³⁰	26						
Βάρος, g	215						
Δείκτης μείωσης θορύβου (NRR), dB	24						

Υλικά για προστατευτικά ακοής

Εξάρτημα	Υλικό	Εξάρτημα	Υλικό
Ακουστικά	ABS	Προσαρμογέας	Πολυαμίδιο (PA)
Αφρός ηχοεξασθένησης	PUR	Στήριγμα	Πολυαμίδιο (PA)

²⁵ F = Συχνότητες στις οποίες γίνεται μέτρηση της εξασθένησης.

²⁶ Mf = Μέση τιμή.

²⁷ Sf = Τυπική απόκλιση.

²⁸ APV (Mf-Sf) = Θεωρούμενη τιμή προστασίας.

²⁹ H = Τιμή εξασθένησης στις υψηλές συχνότητες (προβλεπόμενη μείωση της στάθμης θορύβου όταν LC-LA = -2 dB). M = Τιμή εξασθένησης στις μεσαίες συχνότητες (προβλεπόμενη μείωση της στάθμης θορύβου όταν LC-LA = +2 dB). L = Τιμή εξασθένησης στις χαμηλές συχνότητες (προβλεπόμενη μείωση της στάθμης θορύβου όταν LC-LA = +10 dB).

³⁰ SNR = Αξιολόγηση μονού αριθμού (η τιμή που αφαιρείται από τη μετρούμενη C-σταθμισμένη στάθμη ηχητικής πίεσης LC, προκειμένου να εκτιμηθεί η ενεργή A-σταθμισμένη στάθμη ήχου μέσα στο αυτί).

Εξάρτημα	Υλικό	Εξάρτημα	Υλικό
Δακτύλιοι σφράγισης	Ακρυλονιτρίλιο-βουταδιέ- νιο-στυρένιο (ABS), πολυ- βινυλοχλωρίδιο (PVC)	Κάλυμμα με ελατήριο	Πολυπροπυλένιο (PP)
Βραχίονας στήριξης ακου- στικών	Πολυαμιδιο (PA)		

Contenido

Introducción.....	43	Mantenimiento.....	48
Seguridad.....	45	Transporte, almacenamiento y eliminación.....	49
Montaje.....	47	Datos técnicos.....	49
Funcionamiento.....	48		

Introducción

Descripción del producto

Estos sistemas de casco de seguridad son equipos de protección personal (EPP). El PE 10H es una combinación de casco, protectores auriculares y visor, válido para trabajos de construcción en general, mientras que el PE 10H SmartGuard también incluye un barboquejo para el manejo de cortadoras.

El casco absorbe los golpes y distribuye el impacto de los objetos que caen desde arriba. No proporciona protección contra impactos laterales.



Los protectores auriculares reducen el ruido.

El visor ofrece cierta protección ocular.

El barboquejo ofrece cierta protección a la parte inferior del rostro y reduce el riesgo de laceración en caso de reculada.

El PE 10H SmartGuard consta de varios sistemas que, en conjunto, reducen el riesgo de laceraciones en ciertos casos de reculada. Los usuarios deben leer, comprender y seguir todas las instrucciones proporcionadas en el producto y en los manuales de usuario. Es responsabilidad del usuario utilizar el equipo correctamente y evitar las reculadas. Ningún equipo de protección personal (EPP) puede ofrecer una protección total contra las lesiones.

Símbolos y marcas

Componente del sistema	Símbolo/marca:	Explicación
General	CE	Indica que el producto cumple con las normativas pertinentes de la UE.
	MM/AAAA	Fecha de fabricación (mes/año).
		Marca comercial del fabricante.
	-30 °C	Aprobado para su uso a bajas temperaturas.
		Indica que el usuario debe leer el manual antes de utilizar el producto.
Casco	H300	Referencia del modelo.
	EN 397:2012+A1:2012	Número de norma europea pertinente.
	0402	ID del organismo notificado.
	-30 °C	Aprobado para su uso a bajas temperaturas.
	Talla 52-62	Talla del casco.
Protectores auriculares	HP200-2	Referencia del modelo.
	EN 352-3:2002	Número de norma europea pertinente.
	2797	ID del organismo notificado.

Componente del sistema	Símbolo/marca:	Explicación
Visor	V10	Referencia del modelo.
	EN 166:2001	Número de norma europea pertinente.
	0402	ID del organismo notificado.
	FT	Resistencia mecánica: FT - 45 m/s y temperaturas extremas (T = (-)5 - (+)55 °C).
	2	Clase óptica
Barboqueo	CG10	Referencia del modelo.
	Method 5702:2022	Número del método de prueba utilizado para el barboqueo.
	0402	ID del organismo notificado.
Correa de barbilla	CHIN STRAP EN 397	La correa de barbilla no cumple los requisitos de liberación especificados en la norma EN 397:2012+A1:2012. La correa de barbilla se suelta con una fuerza superior a 250 N.

397:2012+A1:2012. La correa de barbilla se suelta con una fuerza superior a 250 N.

Protectores auriculares

Los productos cumplen los Requisitos esenciales de salud y seguridad del Anexo II y son conformes con la garantía de calidad del proceso de producción (módulo D) según lo dispuesto en el Anexo VIII del reglamento relativo a los equipos de protección personal (EPP) 2016/425 de la UE. Las marcas CE se ajustan a la norma EN 352-3:2002. Los productos están homologados según el módulo B y D por BSI (organismo notificado 2797), BSI Group The Netherlands B.V. Say Building, John M. Keynesplein 9, 1066 EP Amsterdam (Países Bajos).

Visor

El visor se ha probado y homologado conforme a la norma europea EN 166:2001, en un intervalo de temperaturas comprendido entre -5 °C y +55 °C.

El organismo notificado competente a efectos de la declaración de conformidad es:

Número 0402, RISE (Research Institute of Sweden), Box 857, 501 15 Borås (Suecia).

Barboqueo

El barboqueo se ha probado para proporcionar cierta protección a la parte inferior del rostro y reduce el riesgo de laceración en caso de reculada según el método de prueba Method 5702:2022, y está aprobado para su uso a bajas temperaturas (-30 °C). Esto significa que todo el sistema del PE 10H SmartGuard, así como todos sus componentes, se ha probado y ha recibido la aprobación para su uso a bajas temperaturas (-30 °C) conforme a Method 5702:2022. Tenga en cuenta que el visor se ha probado en un intervalo de temperaturas diferente según la norma de protección ocular personal EN 166:2001. Consulte *Visor en la página 44*.

El barboqueo se ha probado con una reculada simulada con una cortadora con las siguientes características:

- Potencia de salida: 3,7 kW
- Peso: 11 kg
- Velocidad máxima del disco antes de la reculada: 4200 rpm (debido a la fuerza de impacto del disco en caso de reculada, la velocidad resultante del disco al entrar en contacto con el operario es menor: 3300 rpm).
- Disco: Husqvarna Varicut S45 14

Esto ha dado como resultado unos valores para Method 5702:2022 de una energía de impacto de 36,6 julios y una velocidad del disco de 3300 rpm.

Nota: La reculada es un evento impredecible y las fuerzas reactivas involucradas pueden diferir notablemente. Ningún EPP es capaz de ofrecer una protección absoluta contra las lesiones.

Conformidad y certificaciones

Por la presente, Husqvarna AB declara que el producto cumple con el reglamento 2016/425 de la UE. El texto íntegro de la declaración de conformidad UE está disponible en la siguiente dirección: www.husqvarnacp.com. Busque cada uno de los componentes del sistema.

Fabricante responsable: Husqvarna AB, SE-561 82 Huskvarna (Suecia), tel.: +46 36 146500.

Casco

El casco protector se ha sometido a pruebas para recibir la homologación conforme a la norma europea EN 397:2012+A1:2012, y está homologado para su uso a bajas temperaturas de hasta -30 °C.

El organismo notificado competente a efectos de la declaración de conformidad es: Número 0402, RISE (Research Institute of Sweden), Box 857, 501 15 Borås (Suecia).

La correa de barbilla no cumple los requisitos de liberación especificados en la norma EN

El organismo notificado ha certificado que el método de prueba y el resultado cumplen los requisitos aplicables de la normativa sobre EPP. El organismo notificado competente a efectos de la declaración de conformidad es:

Número 0402, RISE (Research Institute of Sweden), Box 857, 501 15 Borås (Suecia).

Aprobaciones adicionales

Casco de protección limitada, modelo H300: probado de acuerdo con la norma ANSI/ISEA Z89.1, Tipo I, Clase C. Cumple o supera las normativas de la OSHA.

Protectores auriculares, modelo: Tipo 2: probados según las especificaciones de la norma ANSI S3.19-1974 y S12.6-1984; cumplen los requisitos de la norma CSA Z94.2-M 1984 para protectores auriculares de la clase "A".

Visor V10: probado según la norma ANSI/ISEA Z87.1. Cumple o supera las normativas de la OSHA.

Seguridad

Definiciones de seguridad

Las advertencias, precauciones y notas se utilizan para destacar información especialmente importante del manual.



ADVERTENCIA: Indica un riesgo de lesiones o incluso de muerte del usuario o de las personas cercanas si no se respetan las instrucciones del manual.



PRECAUCIÓN: Indica un riesgo de daños en el producto, otros materiales o el área adyacente si no se respetan las instrucciones del manual.

Nota: Se usa para proporcionar más información necesaria en una situación determinada.

Seguridad general



ADVERTENCIA: Lea las siguientes instrucciones de advertencia antes de utilizar el producto.



ADVERTENCIA: Ningún EPP ofrece una protección absoluta contra las lesiones.



ADVERTENCIA: Para que el producto funcione según lo previsto, es necesario utilizar siempre el barboquejo junto al visor y los protectores auriculares especificados en este manual. El visor debe estar siempre desplegado mientras se use el producto.

- El uso de este producto no reduce la necesidad de una utilización segura del equipo.

- El equipo de protección debe emplearse únicamente en las circunstancias previstas. Consulte a su supervisor, distribuidor o a Husqvarna si no está seguro del tipo de equipo de protección que necesita para cada circunstancia.
- Utilice y conserve estas instrucciones.
- Verifique el estado del equipo de protección con regularidad. Un equipo defectuoso debe sustituirse.
- Asegúrese de que el producto no reciba golpes durante el transporte y el uso.
- Póngase en contacto con su taller de servicio si hay daños en el producto. Si tiene cualquier duda sobre si el producto es apto para su uso, no lo utilice.
- No utilice el producto a partir de los 5 años desde la fecha de fabricación. La fecha de fabricación se indica en cada uno de los componentes que constituyen el producto (casco, visor, protectores auriculares y barboquejo). Si los componentes del sistema tienen fechas de fabricación diferentes, tenga en cuenta siempre la fecha más antigua.
- Asegúrese de que sabe cómo utilizar el producto antes de usarlo.
- Asegúrese siempre de que el equipo de protección está correctamente montado, colocado y fijado, tal y como se indica en las instrucciones.
- Se informa también a los usuarios del peligro que entraña la modificación o eliminación de cualquiera de los componentes originales del casco sin seguir las recomendaciones del fabricante del mismo. Un casco no se debe adaptar para el montaje de accesorios de ninguna manera no recomendada por el fabricante del mismo.
- No hay constancia de que los materiales que están en contacto con la piel del usuario puedan provocar una reacción alérgica. En cualquier caso, si un usuario sufre una reacción alérgica, debe dejar de usar el producto inmediatamente y acudir a un profesional.
- No aplique pintura, disolventes, adhesivos ni etiquetas autoadhesivas; si lo hace, siga en todo momento las instrucciones del fabricante del casco.
- No utilice el equipo si ha estado expuesto a la contaminación, ha sufrido modificaciones o se

ha utilizado incorrectamente, ya que todas estas circunstancias pueden afectar a su capacidad de protección.

- Lea detenidamente todas las instrucciones y advertencias de la cortadora que utiliza cuando lleve puesto el equipo y sigalas. Asegúrese de adquirir la formación y la competencia necesarias para utilizar la cortadora de forma segura.
- Utilice únicamente piezas de repuesto originales Husqvarna.
- Un casco protector con señales de deterioro, por ejemplo grietas o arañazos, puede tener una capacidad de protección menor y debe desecharse. También conviene desechar el casco si ha sufrido un accidente, aunque no presente daños visibles.

Instrucciones de seguridad para el casco



ADVERTENCIA: Ningún EPP ofrece una protección absoluta contra las lesiones.



ADVERTENCIA: La correa de barbilla no cumple los requisitos de liberación especificados en la norma EN 397:2012+A1:2012. La correa de barbilla se suelta con una fuerza superior a 250 N.

- El casco ofrece protección limitada al reducir el impacto de la fuerza de pequeños objetos que golpeen la parte superior de la calota o la perforen. No está diseñado para ofrecer protección contra los impactos o las perforaciones frontales, laterales o posteriores que sean superiores a pequeños golpes en esas zonas. ESTE CASCO NO PUEDE PROTEGERLE DE SUFRIR LESIONES CERVICALES, EN LA CABEZA O EN EL CEREBRO GRAVES, PARÁLISIS O LA MUERTE EN CASO DE UNA FUERZA O IMPACTO SIGNIFICATIVOS.
- Evite el contacto con cables eléctricos.
- Para que la protección sea adecuada, este casco debe ajustarse y adaptarse al tamaño de la cabeza del usuario.
- El casco está diseñado para absorber la energía de un impacto que cause la destrucción parcial o daños en la calota y el arnés y, aunque dichos daños no sean evidentes, cualquier casco que haya sufrido un impacto fuerte debe sustituirse.

Instrucciones de seguridad para los protectores auriculares



ADVERTENCIA: Ningún EPP ofrece una protección absoluta contra las lesiones.



ADVERTENCIA: Los protectores auriculares pueden impedir que oiga llamadas de auxilio, alarmas y otras señales importantes. Preste más atención a su entorno cuando utilice protectores auriculares.

- La capacidad del producto para atenuar el ruido se verá gravemente afectada si no sigue las instrucciones de este manual de usuario.
- El usuario debe asegurarse de usar las orejeras siempre que se encuentre en entornos ruidosos.
- Las orejeras, especialmente las almohadillas o la espuma, pueden deteriorarse a causa del uso, por lo que se deben examinar con frecuencia para detectar posibles grietas o fugas.
- La colocación de cubiertas higiénicas en las almohadillas puede afectar al rendimiento acústico de las orejeras. Utilice siempre accesorios originales.
- No presione las orejeras para casco contra la calota del casco. Si lo hace, puede causar grietas en el lateral del casco. (Fig. 1)

Instrucciones de seguridad para el visor



ADVERTENCIA: Ningún EPP ofrece una protección absoluta contra las lesiones.

- El visor no proporciona protección total desde todos los ángulos. Para garantizar una protección ocular completa, el usuario debe llevar gafas de seguridad como complemento.
- El visor no protege de las salpicaduras de metal fundido, objetos calientes, salpicaduras de líquidos ni accidentes eléctricos.
- No utilice el visor si presenta arañazos, daños o suciedad. Sustituya el visor para reducir el riesgo de lesiones.
- Los protectores oculares contra partículas a alta velocidad que se lleven sobre gafas oftálmicas estándar pueden transmitir los impactos, lo que puede suponer un peligro para el usuario.
- Si se requiere protección contra partículas a alta velocidad con temperaturas extremas, el visor debe estar marcado con la letra T inmediatamente después de la letra del nivel de impacto que resiste (p. ej., FT, BT o AT). Si la letra del nivel de impacto no va seguida de la letra T, las gafas de seguridad solo se deben utilizar contra partículas a alta velocidad a temperatura ambiente.

Instrucciones de seguridad para el barboquejo



ADVERTENCIA: La reculada puede producirse de forma repentina e inesperada. La reculada puede provocar lesiones graves o incluso la muerte.



ADVERTENCIA: El barboquejo no ofrece protección total contra las lesiones.



ADVERTENCIA: Si utiliza una cortadora con un disco con ranuras de gran tamaño (más de 7 mm) entre un segmento del disco y otro, el disco podría atascarse en el barboquejo.

- Es posible que el barboquejo no proporcione protección al usuario en todas las circunstancias, especialmente contra lesiones causadas por

impactos de la cortadora. El barboquejo se ha probado para proporcionar cierta protección a la parte inferior del rostro y reduce el riesgo de laceración en caso de reculada.

- Asegúrese de que el barboquejo se coloca y se mantiene según se indica en el presente manual de usuario.
- El barboquejo solo es compatible con el equipo de protección personal (EPP) especificado en el presente manual de usuario.
- Utilice siempre el producto con las almohadillas dentro del barboquejo para que no se vea afectado su nivel de protección.

Montaje

Introducción



ADVERTENCIA: Mueva el pelo hacia un lado antes de montar el producto. Asegúrese de que los aros de sellado están apretados contra la cabeza y alrededor de las orejas antes de usar el producto.



ADVERTENCIA: Para que el casco proporcione la protección prevista, ajústelo a la cabeza del usuario.

Para ajustar el casco protector

1. Gire el mando para ajustar la correa del cuello. La correa del cuello debe quedar bien ajustada contra la cabeza. (Fig. 2)
2. Si es necesario, ajuste la suspensión a la altura correcta. La suspensión se puede ajustar a 2 alturas diferentes en la parte frontal y en la parte posterior del casco. (Fig. 3)
3. Asegúrese de que los 6 puntos de conexión de la suspensión están bien instalados.
4. Presione los puntos de conexión al máximo. (Fig. 4)

Montaje de las orejeras en el casco

1. Mueva las orejeras a la posición más baja.
2. Levante las orejeras hacia fuera y hacia arriba hasta que queden en posición de espera. (Fig. 5)
3. Ponga la fijación para el casco en la ranura del casco. (Fig. 6)

Nota: Compruebe si las orejeras son específicas para el lado derecho o izquierdo del casco. La

marca "R" corresponde al lado derecho y la marca "L", al lado izquierdo. Las orejeras que no tengan ningún tipo de marca pueden usarse en cualquiera de los lados del casco.

Montaje de la protección para el cuello en el casco

1. Coloque la protección para el cuello en los puntos de conexión que hay en la parte posterior del casco. (Fig. 7)

Desmontaje de la montura del visor

1. Gire el visor para localizar la posición de desmontaje (A). (Fig. 8)
2. Desmonte la montura del visor (B) de ambos lados.

Montaje de la montura del visor

1. Asegúrese de que la montura del visor está en la posición (A). (Fig. 9)
2. Presione la montura del visor (B) para fijarla al casco, primero un lado y luego el otro.

Montaje del barboquejo

1. Fije el barboquejo a los 2 clips (A). (Fig. 10)
2. Coloque el barboquejo, primero en un lado y luego en el otro.

Desmontaje del barboquejo

1. Suelte los 2 clips (A), primero el de un lado y luego el del otro. (Fig. 11)
2. Retire el barboquejo (B).

Funcionamiento

Introducción



ADVERTENCIA: Antes de utilizar el producto, debe leer y entender el capítulo sobre seguridad.

Antes de usar el producto

1. Lea detenidamente el manual de usuario y asegúrese de que entiende las instrucciones.
2. Examine el producto para asegurarse de que todas las piezas están bien montadas y ajustadas.
3. Revise el producto a diario.

Colocación de las orejeras en la posición de trabajo

1. Póngase el casco en la cabeza.
2. Ajuste las orejeras hasta que estén apretadas alrededor de las orejas y bien ceñidas a la cabeza. (Fig. 12)

Colocación de las orejeras en la posición abierta

- Tire de las orejeras hacia fuera y hacia arriba hasta que se bloqueen en la posición abierta. (Fig. 13)

Retirada de las orejeras hacia atrás

1. Ponga las orejeras en posición abierta.
2. Gire las orejeras hacia atrás por el lateral del casco hasta que queden encajadas atrás. (Fig. 14)

Colocación del visor en la posición de trabajo

1. Asegúrese de que el visor está limpio y en buenas condiciones.

2. Baje el visor hasta el tope. (Fig. 15)

Colocación del visor en la posición abierta

1. Levante el visor hasta que oiga un clic y este permanezca en posición vertical. (Fig. 16)

Sustitución del visor

1. Quite los 2 clips del interior de la montura del visor. Quite el clip (A) y, a continuación, empuje hacia fuera (B) el visor. (Fig. 17)
2. Quite los puntos de fijación delanteros y desmonte la lente del visor. (Fig. 18)
3. Fije la lente del visor a los 2 clips (A) de la superficie interior de la montura del visor, primero un lado y luego el otro. (Fig. 19)
4. Fije los puntos de fijación delanteros y presione la lente del visor para colocarla en su sitio. (Fig. 20)

Uso seguro del barboquejo

1. Póngase el casco en la cabeza.
2. Asegúrese de que el barboquejo protege la boca y la barbilla.
3. Asegúrese de que el casco esté estable y permanezca en su sitio durante su uso. Gire el mando de la correa del cuello para tensar la correa y ajustar el casco a la cabeza. Consulte *Para ajustar el casco protector en la página 47*.
4. Póngase los protectores auriculares. Consulte *Colocación de las orejeras en la posición de trabajo en la página 48*.

Correa de barbilla

1. Utilice la correa de la barbilla. (Fig. 21)
2. Ajuste bien la correa de la barbilla. (Fig. 22)

Mantenimiento

Mantenimiento del producto



PRECAUCIÓN: No enjuague ni sumerja el producto en agua.



PRECAUCIÓN: Los pulverizadores, líquidos u otros productos de limpieza que contengan disolvente o alcohol pueden reducir la capacidad protectora del equipo.

- Limpie el producto con regularidad. Utilice un paño con agua y jabón suave.

- Revise siempre los protectores auriculares antes de usarlos. Cambie las piezas desgastadas o deterioradas.
- Sustituya los aros de sellado y los insertos de gomaespuma de los protectores auriculares si están desgastados o dañados, 1 vez cada 6 meses o con mayor frecuencia si es necesario. Asegúrese de que la protuberancia del aro de sellado apunte hacia abajo durante el montaje. Utilice piezas de repuesto originales. (Fig. 23)
- Cambie el visor si detecta indicios de daños como, por ejemplo, arañazos o grietas, o si la visibilidad es mala. La luz directa del sol puede afectar negativamente al plástico del visor y hacer que se deteriore con más rapidez.

- Revise periódicamente el barboquejo para comprobar si presenta grietas o cualquier otro tipo de daños. Sustituya el barboquejo si está dañado.

Consulte *Retirada de las orejeras hacia atrás en la página 48*.

Nota: Si el interior de las orejeras está húmedo, déjelas secar en la posición retirada hacia atrás.

Transporte, almacenamiento y eliminación

Transporte y almacenamiento

- Coloque las orejeras en la posición de trabajo. Consulte la sección *Colocación de las orejeras en la posición de trabajo en la página 48*.
- Asegúrese de que los aros de sellado de los protectores auriculares no están comprimidos.
- Ponga el producto en un lugar seco y limpio a temperatura adecuada.
- No guarde el producto en un lugar expuesto a la luz solar directa.
- Coloque el producto en un lugar seguro durante el transporte y protéjalo contra daños físicos y químicos.

Eliminación

- Cumpla con las normas nacionales.
- Respete el sistema de reciclaje local.

Eliminación del casco

El casco tiene un indicador de color que muestra la máxima vida útil del casco. Cuando el casco es nuevo, el color del indicador es rojo. El color del indicador va degradándose lentamente a medida que los rayos ultravioletas inciden en el casco. Cambie el casco cuando el indicador haya perdido el color.

(Fig. 24)

Datos técnicos

Combinaciones de casco válidas

Modelo de casco	Modelo de protectores auriculares	Tallas homologadas
Husqvarna, H300	Husqvarna, HP200-2	M, L

Visor

El visor V10 está aprobado para su uso con el casco H300.

Barboquejo

El barboquejo CG10 está aprobado para su uso con el casco H300, el visor V10 y los protectores auriculares HP200-2.

Atenuación

$f(H_z)^{31}$	125	250	500	1000	2000	4000	8000
Mf (dB) ³²	11,1	18,1	25,1	27,0	28,6	38,6	40,2
Sf (dB) ³³	3,3	3,3	3,1	2,3	2,4	2,6	3,3
APV (dB) ³⁴	7,8	14,8	22,0	24,7	26,2	36,0	36,9

³¹ F = frecuencias a las que se mide la atenuación.

³² Mf = valor medio.

³³ Sf = desviación estándar.

³⁴ APV (Mf-Sf) = valor de protección asumido.

HML, dB ³⁵	H: 29, M: 23, L:15
SNR, dB ³⁶	26
Peso, g	215
Tasa de reducción de ruido (NRR), dB	24

Materiales de los protectores auriculares

Pieza	Material	Pieza	Material
Orejeras	ABS	Adaptador	PA
Espuma de atenuación	PUR	Soporte	PA
Aros de sellado	ABS, PVC	Cubierta del muelle	PP
Brazo de sujeción de las orejeras	PA		

³⁵ H = valor de atenuación de alta frecuencia (reducción estimada del nivel de ruido para ruidos en que LC-LA = -2 dB). M = valor de atenuación de media frecuencia (reducción estimada del nivel de ruido para ruidos en que LC-LA = +2 dB). L = valor de atenuación de baja frecuencia (reducción estimada del nivel de ruido para ruidos en que LC-LA = +10 dB).

³⁶ SNR = valor numérico único (el valor que se restará de la media ponderada C del nivel de presión sonora medido, LC, a fin de estimar el nivel sonoro ponderado A en el interior del oído).

Sisukord

Sissejuhatus.....	51	Hooldamine.....	56
Ohutus.....	53	Transportimine, hoiulepanek ja utiliseerimine.....	56
Kokkupanek.....	54	Tehnilised andmed.....	57
Töö.....	55		

Sissejuhatus

Toote kirjeldus

Need kaitsekiivrisüsteemid kuuluvad isikukaitsevahendite (IKV) hulka. PE 10H on kombinatsioon kiivrist, kõrvaklappidest ja näokaitsmest, mis sobib üldehitustöödeks; PE 10H Smartguard sisaldab ka lõuakaitset, mis on mõeldud kasutamiseks koos ketasliikuritega.

Kiiver kaitseb lõökide jõu eest ja jaotab laiali ülevalt langevate esemete löögijõu. See ei paku kaitset külglöökkide eest.

Kõrvaklapid vähendavad mõningast müra.

Näokaitse pakub silmadele mõningast kaitset.

Lõuakaitse pakub mõningast kaitset näo alumises osas, mis võib tagasilöögi korral vähendada kärstushaavade ohtu.

PE 10H SmartGuard koosneb mitmest süsteemist, mis võib teatud tagasilöögi korral vähendada kärstushaavade tekkimise ohtu. Kasutajad peavad läbi lugema, mõistma ja järgima kõiki tootel ja kasutusjuhendis toodud juhiseid. Kasutaja vastutab seadme nõuetekohase kasutamise ja tagasilöökkide vältimise eest. Ükski isikukaitsevahend (PPE) ei paku täielikku kaitset vigastuste eest.

Sümbolid ja tähised

Süsteemi osa	Sümbol/ tähis:	Selgitus
Üldine	CE	Näitab, et toode vastab asjakohaste EL-i määruste eeskirjadele.
	KK/AAAA	Tootmiskuupäev, kuu/aasta.
		Tootja kaubamärk.
	-30°C	Heaks kiidetud kasutamiseks madalal temperatuuril.
		Näitab, et kasutaja peab enne kasutamist lugema kasutusjuhendit.
Kiiver	H300	Mudeli viide.
	EN 397:2012+A1:2012	Asjakohase Euroopa standardi number.
	0402	Teavitatud asutuse ID.
	-30 °C	Heaks kiidetud kasutamiseks madalal temperatuuril.
	Suurus 52-62	Kiivri suurus.
Kõrvaklapid	HP200-2	Mudeli viide.
	EN 352-3:2002	Asjakohase Euroopa standardi number.
	2797	Teavitatud asutuse ID.

2797), BSI Group The Netherlands B.V. Say Building, John M. Keynesplein 9, 1066 EP Amsterdam, Holland.

Näokaitse

Näokaitse on testitud ja heaks kiidetud vastavalt Euroopa standardile EN 166:2001, temperatuurivahemikus -5°C-(+)55°C.

Vastavust hindas järgmine teavitatud asutus:

Number 0402, RISE – Research Institutes of Sweden, Box 857, 501 15 Borås, Rootsi.

Lõuakaitse

Lõuakaitset on testitud, et pakkuda mõningast kaitset näo alumises osas, mis võib vastavalt katsemeetodile Method 5702:2022 vähendada käristushaavade ohtu tagasilöögi korral, mis on heaks kiidetud kasutamiseks madalatel temperatuuridel (-30 °C). See tähendab ka seda, et kogu PE 10H SmartGuardi süsteem koos kõigi süsteemi osadega on testitud ja heaks kiidetud kasutamiseks madalatel temperatuuridel (-30°C) vastavalt standardile Method 5702:2022. Pange tähele, et näokaitse on testitud erineva temperatuurivahemikuga vastavalt isikliku silmakaitse standardile EN 166:2001. Vt jaotist *Näokaitse lk 52*.

Lõuakaitset on testitud simuleeritud tagasilöögis elektrilise löikuriga, mis vastab järgmisele.

- Väljundvõimsus: 3,7 kW
- Kaal: 11 kg
- Lõiketera max kiirus enne tagasilööki: 4200 p/min (tagasilöögi korral lõiketerale mõjuva murdejõu tõttu on lõiketera järelejäänud kiirus potentsiaalselt kasutajani jõudmisel madalam: 3300 p/min).
- Tera: Husqvarna Varicut S45 14

Selle tulemuseks on löögienergia Method 5702:2022 sisendväärtused 36,6 džauli ja lõiketera kiirus 3300 pööret minutis.

Märkus: Tagasilöök on ettearvatu sündmus ja sellega seotud reaktsioonijõud võivad oluliselt erineda. Ükski isikukaitsevahend ei paku täielikku kaitset vigastuste eest

Teavitatud asutus on kinnitanud, et katsemeetod ja -tulemus vastavad isikukaitsevahendite määрусes kehtivatele nõuetele. Vastavust hindas järgmine teavitatud asutus:

Number 0402, RISE – Research Institutes of Sweden, Box 857, 501 15 Borås, Rootsi.

Täiendavad kinnitused

Piiratud kaitsekiiver – mudel H300: Testitud vastavalt ANSI/ISEA standardile Z89.1 1 tüüpi C-klassile. Vastab või ületab OSHA määрусit

Kõrvaklapid, mudel: Tüüp 2: Vastab ANSI spetsifikatsioonidele S3.19-1974 ja S12.6-1984 ning

Süsteemi osa	Sümbol/ tähis:	Selgitus
Näokaitse	V10	Mudeli viide.
	EN 166:2001	Asjakohase Euroopa standardi number.
	0402	Teavitatud asutuse ID.
	FT	Mehaaniline takistus: FT – 45 m/s ja äärmuslikud temperatuurid (T = (-)5– (+)55 °C).
	2	Optiline klass
Lõuakaitse	CG10	Mudeli viide.
	Method 5702:2022	Katsemeetodi number, mille järgi lõuakaitset on testitud.
	0402	Teavitatud asutuse ID.
Lõuarihm	EN 397 CHIN STRAP	Lõuarihm ei vasta standardis EN 397:2012+A1:2012 sätestatud vabastamisnõuetele. Lõuarihm vabaneb jõuga üle 250 N.

Nõuetele vastavus ja heakskiidud

Käesolevaga kinnitab Husqvarna AB, et toode vastab määruse (EL) 2016/425 nõuetele. EL-i vastavusdeklaratsiooni täistekst on saadaval veebiaadressil www.husqvarnacp.com, otsige aga süsteemi osa.

Vastutav tootja: Husqvarna AB, SE-561 82 Husqvarna, Rootsi, tel: +46 3614 6500.

Kiiver

Kaitsekiivrit on testitud vastavalt Euroopa standardile EN 397:2012+A1:2012 ja see on kiidetud heaks madalatel temperatuuridel (-30 °C) kasutamiseks.

Vastavust hindas järgmine teavitatud asutus: Number 0402, RISE – Research Institutes of Sweden, Box 857, 501 15 Borås, Rootsi.

Lõuarihm ei vasta standardis EN 397:2012+A1:2012 määratletud vabastamisnõuetele. Lõuarihm vabaneb jõuga üle 250 N.

Kõrvaklapid

Toode vastab isikukaitsevahendeid käsitleva määruse (EL) 2016/425 lisas II esitatud olulistele töötervishoiu ja -ohutuse nõuetele ning lisas VIII esitatud tootmiskvaliteedi tagamise (moodul D) nõuetele. CE-märgised vastavad standardile EN 352-3:2002. Tooted on vastavalt moodulitele B ja D heaks kiitnud BSI (NB

Ohutus

Ohutuse määratlused

Mõistetega „hoiatus“, „ettevaatus“ ja „märkus“ juhitakse tähelepanu eriti olulistele kohtadele kasutusjuhendis.



HOIATUS: Tähistab kasutusjuhendi juhiste eiramise korral kasutaja või kõrvalseisjate kehavigastuse või surmaga lõppeva õnnetuse ohtu.



ETTEVAATUST: Tähistab kasutusjuhendi juhiste eiramise korral seadme, muude esemete või läheduses asuvate objektide kahjustamise ohtu.

Märkus: Tähistab antud olukorras vajalikku lisateavet.

Üldine ohutus



HOIATUS: Enne toote kasutamist lugege läbi järgmised hoiatused.



HOIATUS: Ükski isikukaitsevahend ei paku täielikku kaitset vigastuste eest.



HOIATUS: Lõuakaitset tuleb alati kasutada koos selles juhendis kirjeldatud näokaitse ja kõrvaklappidega, et see töötaks ettenähtud viisil. Näokaitse tuleb töötamise ajal alati alla pöörata.

- Selle toote kasutamine ei vähenda vajadust seadme ohutuks kasutamiseks.
- Kaitsevahendit tohib kasutada ainult sellel otstarbel, mille jaoks see on ette nähtud. Kui te ei ole kindel, milline kaitsevahend on konkreetses olukorras vajalik, pidage nõu oma juhendaja, edasimüüja või Husqvarnaga.
- Järgige neid juhiseid ja hoidke need alles.
- Kaitsevahendi töökorda tuleb kontrollida regulaarselt. Kahjustunud varustus tuleb alati välja vahetada.
- Veenduge, et toode ei saaks transportimise ja kasutamise ajal põrutada.
- Kui toode on saanud kahju, võtke ühendust hooldusesindajaga. Kui kahtlete toote kasutamissobivuses, ärge seda kasutage.

- Ärge kasutage toodet kauem kui 5 aastat tootmiskuupäevast. Tootmiskuupäev on märgitud toote igale süsteemiosale (kiiver, näokaitse, kõrvaklapid, lõuakaitse). Kui süsteemi osadel on erinevad tootmiskuupäevad, lähtuge alati vanimast kuupäevast.
- Enne kasutamist tehke toote kasutamine endale selgeks.
- Veenduge alati, et kaitsevahendid on kokku pandud, paigaldatud ning hooldatud vastavalt tootja juhisteile.
- Juhime kasutaja tähelepanu ka ohule, mis kaasneb kiivri originaalkomponentide muutmise või eemaldamisega, välja arvatud kiivri tootja soovitusel. Kiivreid ei tohi kohandada lisatarvikute paigaldamiseks viisil, mida kiivri tootja ei soovi.
- Kasutaja nahaga kokku puutuda võivad materjalid ei põhjusta teadaolevalt allergilist reaktsiooni. Kui kasutajal tekib ikkagi allergiline reaktsioon, tuleb kohe toote kandmine lõpetada ja pöörduda arsti poole.
- Ärge kandke peale värvi, lahusteid, liime ega iseklepuvaid etikette, välja arvatud kiivri tootja juhiste kohaselt.
- Ärge kasutage seadet, kui see on kokku puutunud saastega või seda on muudetud või valesti kasutatud viisil, mis võib vähendada kaitse jõudlust.
- Varustuse kandmisel lugege hoolikalt läbi ja järgige kõiki kasutatava ketaslõikuri juhiseid ja hoiatusi. Täitke kindlasti koolituse ja pädevusega seotud vajadused ketaslõikuri ohutuks kasutamiseks.
- Kasutage ainult Husqvarna originaalvaruosi.
- Kaitsekiiver, millel on märke kahjustustest, näiteks praod või kriimustused, mis võivad vähendada kiivri kaitsevõimet, tuleb kasutusest kõrvaldada. Kiiver tuleb kasutusest kõrvaldada ka juhul, kui see on sattunud õnnetusse, isegi kui sellel ei ole nähtavaid märke kahjustusest.

Kiivri ohutusjuhised



HOIATUS: Ükski isikukaitsevahend ei paku täielikku kaitset vigastuste eest.



HOIATUS: Lõuarihm ei vasta standardis EN 397:2012+A1:2012 sätestatud vabastamisnõuetele. Lõuarihm vabaneb jõuga üle 250 N.

- Kiiver pakub piiratud kaitset, vähendades väikeste esemete jõulööke, mis loövad vastu või põrkuvad selle ülaossa. See ei ole loodud pakkuma kaitset eest, tagant või küljelt kokkupõrke vastu või tugevamate löökidega läbitungimise vastu nendesse

piirkondadesse. KIIVER EI SAA KAITSTA TEID TÖSISE KAELA-, PEA- VÕI AJUVIGASTUSE, HALVATUSE VÕI SURMA EEST TÖSISE JÕU VÕI LÖÖGI KORRAL.

- Vältige kontakti elektrijuhtmetega.
- Piisava kaitse tagamiseks peab see kiiver sobima või olema kohandatud kasutaja pea suurusele.
- Kiiver on loodud neelama löögienergiat korpuse ja kanderihmade osalise hävimise või kahjustamise tõttu ning isegi kui selline kahjustus ei pruugi olla selgelt nähtav, tuleks tugeva löögi saanud kiiver välja vahetada.

Kõrvaklappide ohutuseeskirjad



HOIATUS: Ükski isikukaitsevahend ei paku täielikku kaitset vigastuste eest.



HOIATUS: Kõrvaklapid võivad blokeerida hoiatushüüdeid, alarme või muid olulisi signaale. Olge alati eriti tähelepanelik oma ümbruse suhtes, kui kannate kõrvaklappe.

- Selle kasutusjuhendi eiramise tagajärjel võib toote mürasummutusvõime märkimisväärselt halveneda.
- Kandja peab veenduma, et ta kannaks kõrvaklappe alati, kui ta viibib müra-rikkas keskkonnas.
- Kõrvaklapid ja eeskätt kõrvapadjad/vaht võivad kasutamisel kuluda ning neid tuleb regulaarselt mörade ja lekke suhtes kontrollida.
- Hügieenikatete paigaldamine kõrvapatjadele võib vähendada kõrvaklappide akustilist toimet. Kasutage alati originaalisatarkivideid.
- Ärge suruge kiivriale paigaldatud kõrvaklappe vastu kiivri kesta. See võib tekitada mörasid ümber kiivri ääre. (Joon. 1)

Näokaitse ohutuseeskirjad



HOIATUS: Ükski isikukaitsevahend ei paku täielikku kaitset vigastuste eest.

- Näokaitse ei paku täielikku kaitset igast nurgast. Silmade täieliku kaitse tagamiseks peaks kasutaja lisaks kandma kaitseprille.

- Näokaitse ei kaitse sulametalli pritsmete, kuumade esemete, vedelikupritsete ega elektriohu eest.
- Ärge kasutage näokaitset, kui sellel on kriimustusi, see on kahjustatud või määrduanud. Vigastusohu vähendamiseks vahetage näokaitse välja.
- Tavaliste prillide peal kantavad suure kiirusega osakeste eest kaitsvad kaitseprillid võivad lööke edasi anda ja seada kasutaja seetõttu ohtu.
- Kui suure kiirusega osakeste eest kaitset on vaja äärmuslikel temperatuuridel, on näokaitsemel vahetult löögitähe järel täht T, näiteks FT, BT, AT. Kui löögitähele ei järgne tähte T, tohib kaitseprille kasutada suure kiirusega osakeste eest kaitsmiseks ainult toatemperatuuril.

Lõuakaitse ohutuseeskirjad



HOIATUS: Tagasilööök võib tekkida ootamatult ja äkitselt. Tagasilööök võib põhjustada ränki vigastusi või surma.



HOIATUS: Lõuakaitse ei suuda pakkuda täielikku kaitset vigastuste eest.



HOIATUS: Kui kasutate ketaslõikuri lõiketera, millel on lõiketera segmentide vahel suured pilud (+7 mm), on oht, et tera jääb lõuakaitmesse kinni.

- Lõuakaitse ei pruugi kasutajat kõikidel juhtudel kaitsta, eriti just ketaslõikuri lõökidest põhjustatud vigastusohu eest. Lõuakaitse on testitud nii, et see kaitseb näo alumist osa, vähendades käristushaavade tekkimise ohtu tagasilöögi korral.
- Veenduge, et lõuakaitse on kinnitatud ja hooldatud vastavalt käesolevale kasutusjuhendile.
- Lõuakaitse ühildub ainult käesolevas kasutusjuhendis kirjeldatud isikukaitsevahenditega (IKV).
- Ärge kasutage toodet ilma lõuakaitse siseküljel olevate pehmete padjanditeta, kuna see võib vähendada kaitsetaset.

Kokkupanek

Sissejuhatus



HOIATUS: Enne toote kinnitamist lükake juuksed kõrvale. Enne toote kasutamist veenduge, et kõrvapadjad oleksid tihedalt vastu pead ja ümber kõrvade.



HOIATUS: Et kiiver tagaks ettenähtud kaitse, peab see olema reguleeritud vastavalt kandja pea ümbermõõdule.

Kaitsekiivri reguleerimine

1. Kaelarihma reguleerimiseks pöörake nuppu. Kaelarihm peab olema tihedalt pea vastas. (Joon. 2)
2. Vajaduse korral seadke aas sobivale kõrgusele. Aasa saab korrigeerida kahele kõrgusele kiivri esi- ja tagaosas. (Joon. 3)
3. Veenduge, et aasa kõik kuus ühenduspunkti oleksid õigesti kinnitatud.
4. Lükake ühenduspunktid lõppasendisse. (Joon. 4)

Kõrvaklappide kinnitamine kiivrile

1. Reguleerige kõrvaklapid kõige alumisse asendisse.
2. Tõstke kõrvaklapid välja ja üles, kuni need lukustuvad ooteasendisse. (Joon. 5)
3. Pange kiivrikinnitus kiivril olevasse pessa. (Joon. 6)

Märkus: Kontrollige, kas kõrvaklapid on ette nähtud kiivri parema või vasaku külje jaoks. Paremale küljele viitab tähis „R“ ja vasakule küljele tähis „L“. Ilma tähiseta kõrvaklappe saab kasutada nii kiivri vasakul kui ka paremal küljel.

Kaelakaitse kinnitamine kiivrile

1. Kinnitage kaelakaitse kiivri tagaosas olevatesse ühenduspunktidesse. (Joon. 7)

Töö

Sissejuhatus



HOIATUS: Enne seadme kasutamist lugege põhjalikult läbi ohutust puudutav jaotis.

Enne toote kasutamist

1. Lugege kasutusjuhend põhjalikult läbi ning veenduge, et kõik juhised oleksid täiesti arusaadavad.
2. Kontrollige toodet ja veenduge, et kõik osad on õigesti kokku pandud ja reguleeritud.
3. Kontrollige toodet iga päev.

Kõrvaklappide tööasendisse panemine

1. Pange kiiver pähe.
2. Reguleerige kõrvaklappe, kuni need on tihedalt ümber kõrvade ja tugevalt vastu pead. (Joon. 12)

Toote ooteasendisse panemine

- Tõstke kõrvaklapid välja ja üles, kuni need lukustuvad ooteasendisse. (Joon. 13)

Toote hoiuasendisse panemine

1. Pange kõrvaklapid ooteasendisse.

Näokaitse raami eemaldamine

1. Eemaldamisasendi leidmiseks keerake näokaitset (A). (Joon. 8)
2. Eemaldage näokaitse raam (B) kahelt küljelt.

Näokaitse raami kinnitamine

1. Veenduge, et näokaitse raam on asendis (A). (Joon. 9)
2. Näokaitse raami kinnitamiseks kiivri külge lükake raami (B), alustage ühest küljest.

Lõuakaitse kinnitamine

1. Kinnitage lõuakaitse kahe klambri (A) külge. (Joon. 10)
2. Asetage lõuakaitse ühele küljele ja seejärel teisele küljele.

Lõuakaitse eemaldamine

1. Vabastage kaks klambrit (A), alustage ühelt ja seejärel teiselt poolt. (Joon. 11)
2. Eemaldage lõuakaitse (B).

2. Pöörake kõrvaklapid tahapoole kiivri külgedele, kuni need lukustuvad hoiuasendisse. (Joon. 14)

Näokaitse tööasendisse panemine

1. Veenduge, et näokaitse on puhas ja kahjustamata.
2. Langetage näokaitse lõppasendisse. (Joon. 15)

Näokaitse ooteasendisse panemine

1. Lükake näokaitset ülespoole, kuni kostab klõps ja näokaitse jääb ülestõstetud asendisse. (Joon. 16)

Näokaitse vahetamine

1. Eemaldage kaks klambrit näokaitse raami sisepinnalt. Eemaldage klamber (A) ja seejärel lükake näokaitse välja (B). (Joon. 17)
2. Eemaldage eesmised kinnituspunktid ja eemaldage läätsega näokaitse. (Joon. 18)
3. Kinnitage läätsega näokaitse näokaitse raami sisepinnal oleva kahe klambri (A) külge, alustage ühest küljest. (Joon. 19)
4. Kinnitage eesmised kinnituspunktid ja lükake läätsega näokaitse paika. (Joon. 20)

Lõuakaitse ohutu kasutamine

1. Pange kiiver pähe.
2. Veenduge, et lõuakaitse kaitseks suu ja lõua piirkondi.

3. Veenduge, et kiiver oleks töötamise ajal stabiilne ja paigal. Keerake kaelarihma nuppu, et reguleerida kaelarihm tihedalt vastu pead. Vt jaotist *Kaitsekiivri reguleerimine lk 55*.
4. Pange kõrvaklapid pähe. Vt jaotist *Kõrvaklappide töösensidisse panemine lk 55*.

Lõuarihm

1. Kasutage lõuarihma. (Joon. 21)
2. Reguleerige lõuarihm tihedalt sobivaks. (Joon. 22)

Hooldamine

Toote hooldamine



ETTEVAATUST: Ärge peske ega kastke toodet täielikult vette.



ETTEVAATUST: Pihustid, vedelikud ja muud puhastid, mis sisaldavad lahusteid ja/või alkoholi võivad vähendada varustuse kaitsevõimet.

- Kui näokaitsemel on märke kahjustustest (nt kriimud või praod või kui nähtavus on halb), vahetage see välja. Päikesevalgus võib põhjustada näokaitseme plastmaterjali kiiremat kulumist.
- Kontrollige regulaarselt lõuakaitset pragude ja muude kahjustuste suhtes. Vahetage kahjustatud lõuakaitse välja.

Märkus: Kui kõrvaklapid on seest niisked, laske neil hoiuasendis kuivada. Viide *Toote hoiuasensidisse panemine lk 55*.

- Puhastage toodet regulaarselt. Kasutage lappi vee ja pehmetoimelise seebiga.
- Enne iga kasutamist kontrollige kõrvaklappide. Vahetage kulunud või kahjustunud osad välja.
- Vahetage kulunud või kahjustatud kõrvaklappide tihendusringad ja vahtkummi sisetükid kord kuue kuu jooksul või vajadusel sagedamini. Veenduge, et kõrvapatjad oleks kumerus oleks kokkupaneku ajal suunatud allapoole. Kasutage originaalvaruosi. (Joon. 23)

Transportimine, hoiulepanek ja utiliseerimine

Transportimine ja hoiustamine

- Pange kõrvaklapid ooteasendisse. Vt jaotist *Kõrvaklappide töösensidisse panemine lk 55*.
- Veenduge, et kõrvaklappide kõrvapatjad poleks kokku surutud.
- Pange toode kuiva ja puhtasse kohta, kus on õige temperatuur.
- Ärge jätke toodet seisma päikesevalguse kätte.
- Asetage toode transportimiseks ohutusse kohta ja veenduge, et need on kaitstud kemikaalide ja/või füüsiliste kahjustuste eest.

- Kasutage kohalikku ringlussevõtusüsteemi.

Kiivri kasutuselt kõrvaldamine

Kiivril on värviindikaator, mis näitab kiivri maksimaalset tööiga. Kui kiiver on uus, on värviindikaatori värv punane. Kui kiiver puutub kokku ultraviolettkiirgusega, hakkab värviindikaatoril olema värv aeglaselt tuhmuma. Kui värviindikaatoril pole enam värvi, vahetage kiiver välja.

(Joon. 24)

Kõrvaldamine

- Järgige riiklikke eeskirju.

Tehnilised andmed

Heaks kiidetud kiivrikomplektid

Kiivri mudel	Kõrvaklappide mudel	Heaks kiidetud mõõtmised
Husqvarna, H300	Husqvarna, HP200-2	M,L

Näokaitse

Näokaitse V10 on heaks kiidetud kasutamiseks koos kiivriga H300.

Lõuakaitse

Lõuakaitse CG10 on heaks kiidetud kasutamiseks koos kiivriga H300, näokaitsmega V10 ja kõrvaklappidega HP200-2.

Helisummutus

$f(H_z)^{37}$	125	250	500	1000	2000	4000	8000
M_f (dB) ³⁸	11,1	18,1	25,1	27,0	28,6	38,6	40,2
S_f (dB) ³⁹	3,3	3,3	3,1	2,3	2,4	2,6	3,3
APV (dB) ⁴⁰	7,8	14,8	22,0	24,7	26,2	36,0	36,9
HML, dB ⁴¹	H: 29, M: 23, L:15						
SNR, dB ⁴²	26						
Kaal, g	215						
Mürasummutustase, dB	24						

Kõrvaklappide materjalid

Osa	Materjal	Osa	Materjal
Klapid	ABS	Adapter	PA
Helisummutusvaht	PUR	Hoidik	PA
Kõrvapadjad	ABS, PVC	Vedrukate	PP
Klapi tugivarras	PA		

³⁷ F = sagedused, millel mürasummutust mõõdetakse.

³⁸ M_f = keskmine väärtus.

³⁹ S_f = standardhälve.

⁴⁰ APV ($M_f - S_f$) = eeldatav kaitseväärtus.

⁴¹ H = kõrgsagedusliku müra summutusväärtus (prognoositav mürataseme vähenemine, kui LC-LA = -2 dB). M = kesksagedusliku müra summutusväärtus (prognoositav mürataseme vähenemine, kui LC-LA = +2 dB). L = madalsagedusliku müra summutusväärtus (prognoositav mürataseme vähenemine, kui LC-LA = +10 dB).

⁴² SNR = hinnanguline keskmine mürasummutus (väärtus, mis lahutatakse C-filtriga korrigeeritud helirõhutusemest LC, et prognoosida tegelikku A-filtriga korrigeeritud mürataset kõrvas).

Sisällys

Johdanto.....	58	Huolto.....	63
Turvallisuus.....	60	Kuljettaminen, säilyttäminen ja hävittäminen.....	63
Asentaminen.....	62	Tekniset tiedot.....	64
Käyttö.....	62		

Johdanto

Tuotekuvaus

Nämä suojakypäräjärjestelmät ovat henkilönsuojaimia. PE 10H -malli käsittää kypärän, kuulonsuojaimet ja visiirin, ja se sopii käytettäväksi yleisissä rakennustöissä. PE 10H SmartGuard -mallissa on myös leukasuoja, ja se on tarkoitettu käytettäväksi laikkaleikkureiden kanssa.

Kypärä vaimentaa iskuja ja jakaa ylhäältä putoavien esineiden aiheuttamat iskut tasaisesti. Se ei suojaa sivulta osuvilta iskuilta.

Kuulonsuojaimet vaimentavat ääniä jonkin verran.

Visiiri suojaaa silmiä jonkin verran.

Leukasuoja suojaaa kasvojen alaosaa jonkin verran, mikä voi vähentää syvien haavojen riskiä, jos laikkaleikkurissa tapahtuu takapotku.

PE 10H SmartGuard koostuu useista järjestelmistä, jotka voivat yhdessä pienentää syvien haavojen riskiä tietyissä takapotkutilanteissa. Käyttäjien on luettava, ymmärrettävä kaikki tuotteen ja käyttöohjekirjojen ohjeet ja noudatettava niitä. Käyttäjän vastuulla on käyttää laitetta asianmukaisesti ja välttää takapotkuja. Mikään henkilönsuojain ei suojaa täysin loukkaantumisilta.

Symbolit ja merkinnät

Järjestelmän osa	Symboli/merkintä:	Selitys
Yleistä	CE	Tuote täyttää asiaankuuluvien EU-asetusten vaatimukset.
	KK/VVVV	Valmistuspäivä: kuukausi/vuosi.
		Valmistajan tavaramerkki.
	-30°C	Hyväksytty käytettäväksi matalissa lämpötiloissa.
		Käyttäjän on luettava käyttöopas ennen käyttöä.
Kypärä	H300	Malli.
	EN 397:2012+A 1:2012	Asiaankuuluva EU-standardin numero.
	0402	Ilmoitetun tarkastuslaitoksen tunnus.
	-30 °C	Hyväksytty käytettäväksi matalissa lämpötiloissa.
	Koko 52-62	Kypärän koko.
Kuulonsuojaimet	HP200-2	Malli.
	EN 352-3:2002	Asiaankuuluva EU-standardin numero.
	2797	Ilmoitetun tarkastuslaitoksen tunnus.

Järjestelmän osa	Symboli/merkitä:	Selitys
Visiiri	V10	Malli.
	EN 166:2001	Asiaankuuluva EU-standardin numero.
	0402	Ilmoitetun tarkastuslaitoksen tunnus.
	FT	Mekaaninen vastus: FT – 45 m/s ja äärimmäiset lämpötilat (T = (-)5 - (+)55 °C).
2	Optinen luokka	
Leukasuoja	CG10	Malli.
	Method 5702:2022	Sen testimenetelmän numero, jonka mukaisesti leukasuoja on testattu.
	0402	Ilmoitetun tarkastuslaitoksen tunnus.
Leukahihna	CHIN STRAP EN 397	Leukahihna ei täytä standardissa EN 397:2012+A1:2012 määritettyjä vapautusvaatimuksia. Leukahihna vapautuu, kun siihen kohdistuva voima on yli 250 N.

Vaatimustenmukaisuus ja hyväksynät

Husqvarna AB ilmoittaa täten, että tuote on asetuksen (EU) 2016/425 mukainen. EU-vaatimustenmukaisuusvakuutuksen koko teksti on nähtävillä osoitteessa www.husqvarnacp.com. Hae vakuutus järjestelmäosan nimellä.

Tuotteesta vastaava valmistaja: Husqvarna AB, SE-561 82 Huskvarna, Ruotsi, puh.: +46-36-146500.

Kypäri

Suojakypäri on testattu ja hyväksytty eurooppalaisen standardin EN 397:2012+A1:2012 vaatimusten mukaan käytettäväksi matalissa lämpötiloissa (-30 °C).

Vaatimuksenmukaisuustarkistukseen osallistunut ilmoitettu tarkastuslaitos on: Numero 0402, RISE - Research Institutes of Sweden, Box 857, 501 15 Borås, Sweden.

Leukahihna ei täytä standardissa EN 397:2012+A1:2012 määritettyjä vapautusvaatimuksia. Leukahihna vapautuu, kun siihen kohdistuva voima on yli 250 N.

Kuulonsuojaimet

Tuotteet vastaavat liitteessä II esitetyistä olennaisista terveys- ja turvallisuusvaatimuksista ja noudattavat

henkilösuojaimia koskevan asetuksen (EU) 2016/425 liitteessä VIII esitetyn tuotantoprosessin moduuli D:n laadunvarmistusta. CE-merkinnät ovat standardin EN 352-3:2002 mukaisia. Tuotteet on hyväksynyt moduuleihin B ja D BSI (NB 2797), BSI Group The Netherlands B.V. Say Building, John M. Keynesplein 9, 1066 EP Amsterdam, Alankomaat.

Visiiri

Visiiri on testattu ja hyväksytty eurooppalaisen standardin EN 166:2001 vaatimusten mukaan käytettäväksi lämpötiloissa -5 - +55 °C.

Vaatimuksenmukaisuustarkistukseen osallistunut ilmoitettu tarkastuslaitos on:

Número 0402, RISE - Research Institutes of Sweden, Box 857, 501 15 Borås, Sweden.

Leukasuoja

Leukasuojan on testeissä todettu suojaavan jonkin verran kasvojen alaosaa, mikä testimenetelmän Method 5702:2022 mukaan vähentää syvien haavojen riskiä, jos laikkaleikkurissa tapahtuu takapotku. Leukasuoja on hyväksytty käytettäväksi matalissa lämpötiloissa (-30 °C). Se tarkoittaa, että PE 10H Smartguard ja sen järjestelmäosat on testattu ja hyväksytty standardin Method 5702:2022 vaatimusten mukaan käytettäväksi matalissa lämpötiloissa (-30 °C). Huomautus: visiiri on testattu eri lämpötiloissa henkilökohtaisia silmiensuojaimia koskevan standardin EN 166:2001 mukaisesti. Katso kohta *Visiiri sivulla 59*.

Leukasuoja on testattu simuloidussa laikkaleikkurin tapapotkutilanteessa seuraavilla määrityksillä:

- Lähtöteho: 3,7 kW
- Paino: 11 kg
- Laikan maksiminopeus ennen takapotkua: 4 200 r/min (laikkaan vaikuttavan murtovoiman takia laikan nopeus on takapotkutilanteessa matalampi, jos se osuu käyttäjään: 3 300 r/min)
- Laikka: Husqvarna Varicut S45 14

Standardin Method 5702:2022 syötetyt arvot ovat iskuvoiman osalta 36,6 joulea ja laikan nopeuden osalta 3 300 r/min.

Huomautus: Takapotkua ei voi ennakoida, ja siihen liittyvät vastavoimat voivat vaihdella merkittävästi. Mikään henkilösuojain ei suojaa loukkaantumisilta täysin.

Ilmoitettu tarkastuslaitos on hyväksynyt kyseisen testimenetelmän ja vaaditut tulokset henkilösuojaimia koskevien asetusten vaatimusten mukaisiksi. Vaatimuksenmukaisuustarkistukseen osallistunut ilmoitettu tarkastuslaitos on:

Número 0402, RISE - Research Institutes of Sweden, Box 857, 501 15 Borås, Sweden.

Lisähyväksynät

Osittain suojaava suojakypärä – malli H300: Testattu ANSI/ISEA-standardin Z89.1 tyyppi I ja luokan C mukaan. On OSHA-määräysten mukainen tai ylittää ne.

Kuulonsuojainten malli: Tyyppi 2: Testattu ANSI-määritysten S3.19-1974 ja S12.6-1984 mukaan ja

vastaa CSA Z94.2-M 1984 -vaatimuksia luokan A kuulonsuojaimille.

Visiiri V10: Testattu ANSI/ISEA-standardin Z89.1 mukaisesti. On OSHA-määräysten mukainen tai ylittää ne.

Turvallisuus

Turvallisuusmääritelmät

Varoituksia, huomioita ja huomautuksia käytetään, kun jotakin käyttöohjeen osaa halutaan erityisesti korostaa.



VAROITUS: Tätä käytetään, jos käyttöohjeen noudattamatta jättämisestä voi seurata käyttäjän tai sivullisen vamma tai kuolema.



HUOMAUTUS: Tätä käytetään, jos käyttöohjeen noudattamatta jättämisestä voi seurata koneen, muiden materiaalien tai ympäristön vaurioituminen.

Huomautus: Tätä käytetään tietyissä tilanteissa tarvittavien lisätietojen antamiseen.

Yleiset turvaohjeet



VAROITUS: Lue seuraavat varoitukset ennen tuotteen käyttöä.



VAROITUS: Mikään henkilösuojain ei suojaa täysin loukkaantumisilta.



VAROITUS: Leukasuoja on aina käytettävä yhdessä tässä käyttöoppaassa määritettyjen visiirin ja kuulonsuojainten kanssa, jotta se toimii tarkoitetulla tavalla. Visiirin on aina käytön aikana oltava alas taitettuna.

- Tuotteen käyttö ei vähennä laitteen turvallisen käytön tarvetta.
- Suojavarusteita saa käyttää vain tarkoitettuun käyttötarkoitukseen. Kysy lisätietoa työnjohtajaltasi, jälleenmyyjältäsi tai Husqvarnalta, jos olet epävarma siitä, millainen suojavarustus kuhunkin käyttötarkoitukseen vaaditaan.
- Sästä nämä ohjeet ja noudata niitä.
- Suojavarusteiden kunto on tarkistettava säännöllisesti. Vahingoittuneet varusteet on aina vaihdettava.

- Varmista, että tuote ei vaurioidu kuljetuksen ja käytön aikana.
- Ota yhteyttä huoltoliikkeeseen, jos tuote on vioittunut. Jos et ole varma, onko tuote käyttökelpoinen, älä käytä sitä.
- Älä käytä tuotetta, kun valmistuspäivästä on kulunut yli viisi vuotta. Valmistuspäivät on merkitty tuotteen järjestelmän osiin (kypärä, visiiri, kuulonsuojaimet, leukasuojat). Jos järjestelmän osilla on eri valmistuspäivät, toimi aina vanhimman päivämäärän mukaan.
- Varmista ennen tuotteen käyttöä, että osaat käyttää sitä.
- Varmista aina, että suojavarusteet on koottu ja huollettu oikein ja puettu päälle valmistajan ohjeiden mukaisesti.
- Käyttäjää pyydetään huomioimaan vaarat, jotka aiheutuvat kypärän alkuperäisten osien muokkaamisesta tai poistamisesta muuten kuin kypärän valmistajan suositusten mukaisesti. Kypäriä ei saa muokata siinä tarkoituksessa, että niihin kiinnitetään lisälaitteita, ellei valmistaja sitä suosittele.
- Käyttäjän ihoa koskettavien materiaalien ei ole todettu aiheuttavan allergista reaktiota. Jos käyttäjä saa allergisen reaktion, lopeta tuotteen käyttö välittömästi ja ota yhteyttä terveydenhuoltoon.
- Älä altista kypärää maaleille, liuotainaineille, liimoille tai itsekiinnittyville tarroille, ellei valmistaja ole näin ohjeistanut.
- Älä käytä suojainta, jos se on altistunut epäpuhtauksille tai sitä on muokattu tai käytetty väärin siten, että sen suojaominaisuudet ovat heikentyneet.
- Lue huolellisesti kaikki käytettävän laikkaleikkurin ohjeet ja varoitukset, kun käytät vaatetta. Varmista, että laikkaleikkurin käyttäjä on pätevä käyttämään sitä ja saanut käyttöön koulutuksen.
- Käytä vain alkuperäisiä Husqvarna-varaosia.
- Suojakypärä, jossa havaitaan sen suojaominaisuuksia mahdollisesti heikentäviä vaurioita kuten murtumia tai naarmuja, on hävitettävä. Kypärä on hävitettävä myös silloin, jos sitä on käytetty onnettomuuden tai tapaturman sattuessa, vaikka siinä ei olisikaan näkyviä vaurioita.

Kypärän turvaohjeet



VAROITUS: Mikään henkilösuojain ei suojaa täysin loukkaantumisilta.



VAROITUS: Leukahihna ei täytä standardissa EN 397:2012+A1:2012 määritettyjä vapautusvaatimuksia. Leukahihna vapautuu, kun siihen kohdistuva voima on yli 250 N.

- Kypärä tarjoaa osittaista suojaa vähentämällä iskuvoimaa, joka aiheutuu ulkokuoren yläosaan osuvista tai sen läpäisevistä pienistä esineistä. Kypärän ei ole tarkoitus suojata etu- tai takaosaan tai sivuille kohdistuvilta iskuilta tai ulkokuoren läpäisyiltä, elleivät iskut ole kevyitä. KYPÄRÄ EI SUOJAA VAKAVALTA NISKA-, PÄÄ TAI AIVOVAMMALTA, HALVAANTUMISELTA TAI KUOLEMALTA, MIKÄLI SIIHEN KOHDISTUU VOIMAKAS ISKU.
- Vältä kosketusta sähköjohtojen kanssa.
- Kypärän on sovitava käyttäjän päähän tai se on säädettävä sopivaksi, jotta se tarjoaa kunnollista suojaa.
- Kypärä vaimentaa iskuja siten, että ulkokuori ja valjaat vaurioituvat osittain. Vaikka tällaiset vauriot eivät välttämättä ole näkyviä, voimakkaalle iskulle altistunut kypärä on vaihdettava.

Kuulonsuojainten turvaohjeet



VAROITUS: Mikään henkilösuojain ei suojaa täysin loukkaantumisilta.



VAROITUS: Kuulonsuojaimet voivat estää varoitusuutojen, hälytysten ja muiden tärkeiden viestien kuulemisen. Kun käytät kuulonsuojaimia, kiinnitä aina erityistä huomiota ympäristösi.

- Tuotteen melunvaimennus heikkenee, jos et noudata tämän käyttöohjeen ohjeita.
- Käyttäjän on varmistettava, että kuulonsuojaimia käytetään aina meluisissa ympäristöissä.
- Kuulonsuojaimet, ja erityisesti niiden kupujen tynnyt/vaahtomuoviosat, voivat kulua käytössä. Ne on tarkastettava usein halkeamien ja kulumien varalta.
- Hygieniasuojien kiinnittäminen tynnyihin voi vaikuttaa kuulonsuojainten akustisiin ominaisuuksiin. Käytä aina alkuperäisiä lisävarusteita.
- Älä paina kypärään kiinnitettäviä kuulonsuojaimia kypärän ulkokuorta vasten. Se voi aiheuttaa halkeamia kypärän sivuille. (Kuva 1)

Visiirin turvaohjeet



VAROITUS: Mikään henkilösuojain ei suojaa täysin loukkaantumisilta.

- Visiiri ei tarjoa täyttä suojaa kaikista suunnista. Käyttäjän on lisäksi käytettävä suojalaseja täyden suojan varmistamiseksi.
- Visiiri ei suojaa sulaneen metallin roiskeilta, kuumilta esineiltä, nesteroiskeilta tai sähköiskulta.
- Älä käytä visiiriä, jos siinä on naarmuja tai se on vaurioitunut tai likainen. Pienennä loukkaantumisriskiä vaihtamalla visiiri uuteen.
- Tavallisten silmälasien päällä käytettävät, nopeasti liikkuvilta hiukkasilta suojaavat suojalaseit voivat välittää eteenpäin niihin kohdistuvat iskut ja aiheuttaa näin vaaraa käyttäjälle.
- Jos visiiriltä edellytetään suojaa nopeasti liikkuvia hiukkasia vastaan äärimmäisissä lämpötilaolosuhteissa, valitun lasimallin merkinnässä tulee olla kirjain T heti iskuluokan kirjaimen jälkeen, esimerkiksi FT, BT tai AT. Jos iskuluokan kirjaimen perässä ei ole T-kirjainta, suojalaseja saa käyttää nopeasti liikkuvilta hiukkasilta suojautumiseen vain huoneenlämmössä.

Leukasuojan turvaohjeet



VAROITUS: Takapotku voi tapahtua yhtäkkiä ja yllättäen. Takapotkusta voi seurata vakava tapaturma tai kuolema.



VAROITUS: Leukasuoja ei suojaa täysin loukkaantumisilta.



VAROITUS: Jos käytetään timanttilaikkaa, jonka segmenttien välit ovat suuret (+ 7 mm), on olemassa riski, että laikka juuttuu kiinni leukasuojaan.

- Leukasuoja ei välttämättä suojaa käyttäjää kaikissa tilanteissa, etenkin laikkaleikkurin aiheuttamilla iskuvammoilla. Leukasuojan on testeissä todettu suojaavan kasvojen alaosaa jonkin verran ja mahdollisesti vähentävän syvien haavojen riskiä takapotkun sattuessa.
- Varmista, että leukasuoja on kiinnitetty ja sitä on huollettu tämän käyttöoppaan mukaisesti.
- Leukasuoja on yhteensopiva ainoastaan tässä käyttöoppaassa määritettyjen henkilösuojaimien kanssa.
- Älä käytä tuotetta ilman leukasuojan sisäpuolella olevia pehmeitä tynnyjä, sillä se voi heikentää suojausta.

Asentaminen

Johdanto



VAROITUS: Siirrä hiukset sivuun, ennen kuin kokoat tuotteen. Varmista, että tiivistysrenkaat ovat tiiviisti päätä vasten ja korvien ympärillä, ennen kuin käytät tuotetta.



VAROITUS: Jotta kypärä suojaisi asianmukaisesti, se on säädettävä käyttäjän pään mukaan.

Suojakypärän säätäminen

1. Säädä niskahihnaa kiertämällä nuppia. Hihnan on oltava kireällä päätä vasten. (Kuva 2)
2. Säädä jousitus tarvittaessa oikealle korkeudelle. Jousituksen voi säätää kahdelle eri korkeudelle kypärän etu- ja takaosassa. (Kuva 3)
3. Varmista, että kaikki jousituksen kuusi kiinnityspistettä on asennettu oikein.
4. Paina kiinnityspisteet ääriasentoonsa. (Kuva 4)

Kuulonsuojainten kiinnittäminen kypärään

1. Siirrä kuulonsuojaimet ala-asentoon.
2. Nosta kuulonsuojaimia ulos- ja ylöspäin, kunnes ne lukittuvat säilytysasentoon. (Kuva 5)
3. Aseta kypärän lisäosa kypärässä olevaan aukkoon. (Kuva 6)

Huomautus: Tarkista, kummalle puolelle kypärää kuulonsuojaimet on tarkoitettu. Merkintä

R tarkoittaa oikeaa ja L vasenta puolta. Jos kuulonsuojaimissa ei ole merkintää, niitä voi käyttää kummalla puolella tahansa.

Niskasuojan kiinnittäminen kypärään

1. Kiinnitä niskasuoja kypärän takaosassa oleviin kiinnityspisteisiin. (Kuva 7)

Visiirin kehysten irrottaminen

1. Etsi irrotusasento (A) kääntämällä visiiriä. (Kuva 8)
2. Irrota visiirin kehys (B) molemmilta puolilta.

Visiirin kehysten kiinnittäminen

1. Varmista, että visiirin kehys on paikallaan (A). (Kuva 9)
2. Kiinnitä visiirin kehys (B) kypärään työntämällä. Aloita ensin yhdeltä puolelta.

Leukasuojan kiinnittäminen

1. Kiinnitä leukasuoja kahteen kiinnikkeeseen (A). (Kuva 10)
2. Aseta leukasuoja paikalleen ensin yhdeltä puolelta ja sitten toiselta.

Leukasuojan irrottaminen

1. Vapauta kaksi kiinnikettä (A). Aloita ensin yhdeltä puolelta ja sitten toiselta. (Kuva 11)
2. Irrota leukasuoja (B).

Käyttö

Johdanto



VAROITUS: Lue turvallisuutta käsittelevä luku niin, että ymmärrät sen sisällön, ennen laitteen käyttämistä.

Ennen tuotteen käyttöä

1. Lue käyttöohje huolellisesti ja varmista, että ymmärrät sen sisältämät ohjeet.
2. Tarkista, että kaikki tuotteen osat on koottu ja säädetty oikein.
3. Tarkista tuote päivittäin.

Kuulonsuojainten asettaminen käyttöasentoon

1. Aseta kypärä päähän.
2. Säädä kuulonsuojaimet siten, että ne ovat tiiviisti korvien ympärillä ja päätä vasten. (Kuva 12)

Kuulonsuojainten asettaminen säilytysasentoon

- Nosta kuulonsuojaimia ulos- ja ylöspäin, kunnes ne lukittuvat säilytysasentoon. (Kuva 13)

Tuotteen asettaminen kuljetusasentoon

1. Aseta kuulonsuojaimet säilytysasentoon.
2. Käännä kuulonsuojaimia taaksepäin kypärän sivuja pitkin, kunnes ne lukittuvat kuljetusasentoon. (Kuva 14)

Visiirin asettaminen käyttöasentoon

1. Varmista, että visiiri on puhdas ja ehjä.
2. Laske visiiri ääriasentoonsa. (Kuva 15)

Visiirin asettaminen valmiusasentoon

1. Nosta visiiriä, kunnes kuulet napsahduksen, ja visiiri pysyy yläasennossa. (Kuva 16)

Visiirin vaihtaminen

1. Irrota kaksi kiinnikettä visiirin kehyksen sisäpinnalta. Irrota kiinnike (A) ja työnnä (B) visiiri ulos. (Kuva 17)
2. Irrota etukiinnikkeet ja visiiri. (Kuva 18)
3. Kiinnitä visiiri kahteen kiinnikkeeseen (A) visiirin kehyksen sisäpinnalla. Aloita ensin yhdeltä puolelta. (Kuva 19)
4. Kiinnitä etukiinnikkeet ja työnnä visiiri paikalleen. (Kuva 20)

Leukasuojan turvallinen käyttö

1. Aseta kypärä päähän.

2. Varmista, että leukasuoja suojaa suun ja leuan aluetta.
3. Varmista, että kypärä on vakaa ja pysyy paikallaan käytön aikana. Käännä leukahihnan nuppia sääätäaksesi leukahihnaa niin, että se on tiukasti kiinni päätäsi vasten. Katso kohta *Suojakypärän säätäminen sivulla 62*.
4. Laita kuulonsuojaimet päähän. Katso kohta *Kuulonsuojainten asettaminen käyttöasentoon sivulla 62*.

Leukahihna

1. Käytä leukahihnaa. (Kuva 21)
2. Säädä leukahihnaa siten, että se on tiukasti paikoillaan. (Kuva 22)

Huolto

Tuotteen huoltaminen



HUOMAUTUS: Älä huuhtele tuotetta äläkä upota sitä kokonaan veteen.



HUOMAUTUS: Suihkeet, nesteet ja muut liuotinaineita sisältävät puhdistusaineet ja/tai alkoholi voivat heikentää suojaominaisuuksia.

- Puhdista tuote säännöllisesti. Käytä vedellä ja miedolla saippualliuoksella kostutettua liinaa.
- Tarkista kuulonsuojaimet aina ennen käyttöä. Vaihda kuluneet ja vahingoittuneet osat.
- Vaihda kuulonsuojaimien kuluneet tai vahingoittuneet tiivistysrenkaat ja vaahtokumipehmusteet kuuden kuukauden välein tai tarvittaessa useamminkin. Varmista, että tiivistysrenkaan ulostyöntynyt osa osoittaa alaspäin asennuksen aikana. Käytä vain alkuperäisiä varaosia. (Kuva 23)

- Vaihda visiiri, jos siinä näkyy vaurioita, kuten naarmuja tai halkeamia, tai jos näkyvyys sen läpi on huono. Auringonvalo voi saada visiirin muoviosat vanhenemaan nopeammin.
- Tarkista leukasuoja säännöllisesti halkeamien ja muiden vaurioiden varalta. Vaihda vaurioitunut leukasuoja.

Huomautus: Jos kuulonsuojainten sisäpuolet ovat märät, anna niiden kuivua kuljetusasennossa. Viite *Tuotteen asettaminen kuljetusasentoon sivulla 62*.

Kuljettaminen, säilyttäminen ja hävittäminen

Kuljetus ja säilytys

- Aseta kuulonsuojaimet käyttöasentoon. Katso kohta *Kuulonsuojainten asettaminen käyttöasentoon sivulla 62*.
- Varmista, että kuulonsuojainten tiivistysrenkaat eivät ole lytyssä.
- Siirrä tuote kuivaan ja siistiin paikkaan, jossa on sopiva lämpötila.
- Älä säilytä tuotetta auringonvalossa.

- Kuljeta tuotetta turvallisessa tilassa ja varmista, että ne ovat suojassa kemiallisilta ja/tai fyysisiltä vahingoilta.

Hävittäminen

- Noudata kansallisia säädöksiä.
- Käytä paikallista kierrätysjärjestelmää.

Kypärän hävittäminen

Kypärässä on väri-ilmaisoin, joka osoittaa kypärän enimmäiskäyttöiän. Uuden kypärän väri-ilmaisoin on

punainen. Ultraviolettisäteily saa väri-ilmaisimen värin haalenemaan. Vaihda kypärä, kun väri-ilmaisimen väri on hävinnyt.

(Kuva 24)

Tekniset tiedot

Hyväksytyt kypäräyhdistelmät

Kypärän malli	Kuulonsuojainten malli	Hyväksytyt mitat
Husqvarna, H300	Husqvarna, HP200-2	M, L

Visiiri

V10-visiiri on hyväksytty käytettäväksi yhdessä H300-kypärän kanssa.

Leukasuoja

CG10-leukasuoja on hyväksytty käytettäväksi yhdessä H300-kypärän, V10-visiirin ja HP200-2-kuulonsuojaimien kanssa.

Vaimennus

$f(H_z)^{43}$	125	250	500	1 000	2 000	4 000	8 000
Mf (dB) ⁴⁴	11,1	18,1	25,1	27,0	28,6	38,6	40,2
Sf (dB) ⁴⁵	3,3	3,3	3,1	2,3	2,4	2,6	3,3
APV (dB) ⁴⁶	7,8	14,8	22,0	24,7	26,2	36,0	36,9
HML, dB ⁴⁷	H: 29, M: 23, L:15						
SNR, dB ⁴⁸	26						
Paino, g	215						
Äänenvaimennusluokitus (NRR), dB	24						

Kuulonsuojainten materiaalit

Osa	Materiaali	Osa	Materiaali
Kuvut	ABS	Adapteri	PA
Vaimennusvaahto	PUR	Teline	PA
Tiivistysrenkaat	ABS, PVC	Jousen suojus	PP

⁴³ F = taajuudet, joilla vaimennus mitataan.

⁴⁴ Mf = keskiarvo.

⁴⁵ Sf = vakiopoikkeama.

⁴⁶ APV (Mf-Sf) = oletettu suojausarvo.

⁴⁷ H = suuritaajuinen vaimennusarvo (odotettu äänitason vaimennus äänelle, kun LC-LA = -2 dB). M = keski-taajuinen vaimennusarvo (odotettu äänitason vaimennus äänelle, kun LC-LA = +2 dB). L = pienitaajuinen vaimennusarvo (odotettu äänitason vaimennus äänelle, kun LC-LA = +10 dB).

⁴⁸ SNR = Single Number Rating (arvo, joka vähennetään mitatusta C-painotetusta äänenpainetasosta LC, jotta voidaan arvioida tehollinen A-painotettu äänitaso korvan sisällä).

Osa	Materiaali	Osa	Materiaali
Kuvun tukivarsi	PA		

Sommaire

Introduction.....	66	Entretien.....	71
Sécurité.....	68	Transport, entreposage et mise au rebut.....	72
Montage.....	70	Caractéristiques techniques.....	72
Utilisation.....	71		

Introduction

Description du produit

Ces casques de sécurité sont des éléments d'un équipement de protection individuel (EPI). Le PE 10H combine un casque, des protège-oreilles et une visière, adapté aux travaux de construction généraux, tandis que le PE 10H SmartGuard comprend également un protège-menton conçu pour une utilisation avec des découpeuses.

Le casque absorbe les chocs et répartit l'impact des chutes d'objets par le haut. Il n'offre pas de protection contre les impacts latéraux.



Le protège-oreilles réduit le bruit.

La visière protège partiellement les yeux.

Le protège-menton protège partiellement la partie inférieure du visage et peut réduire le risque de lacération en cas de rebond.

Le PE 10H SmartGuard est composé de plusieurs systèmes qui, combinés, réduisent le risque de lacérations lors de certains rebonds. Les opérateurs doivent lire, comprendre et suivre toutes les instructions fournies sur le produit et dans les manuels de l'opérateur correspondants. Il est de la responsabilité de l'opérateur d'utiliser correctement l'équipement et d'éviter les rebonds. Aucun équipement de protection individuel (EPI) ne peut offrir une protection totale contre les blessures.

Symboles et marquages

Éléments du système	Symboles/ marquage :	Explication
Général	CE	Indique que le produit est conforme à la réglementation correspondante de l'UE.
	MM/AAAA	Date de fabrication, mois/année.
		Marque déposée du fabricant.
	-30°C	Homologué pour une utilisation à basse température.
		Indique que l'utilisateur doit lire le manuel de l'opérateur avant utilisation.
Casque	H300	Référence du modèle.
	EN 397:2012+A1:2012	Numéro de la norme européenne correspondante.
	0402	Identifiant de l'organisme notifié.
	-30 °C	Homologué pour une utilisation à basse température.
	Taille 52-62	Taille de casque.
Protège-oreilles	HP200-2	Référence du modèle.
	EN 352-3:2002	Numéro de la norme européenne correspondante.
	2797	Identifiant de l'organisme notifié.

Éléments du système	Symboles/ marquage :	Explication
Visière	V10	Référence du modèle.
	EN 166:2001	Numéro de la norme européenne correspondante.
	0402	Identifiant de l'organisme notifié.
	FT	Résistance mécanique : FT - 45 m/s et températures extrêmes (T = (-)5 - (+)55 °C).
	2	Classe optique
Protège-menton	CG10	Référence du modèle.
	Method 5702:2022	Numéro de la méthode de test selon laquelle le protège-menton a été testé.
	0402	Identifiant de l'organisme notifié.
Sangle du menton	CHIN STRAP EN 397	La sangle du menton ne répond pas aux exigences spécifiées dans la norme EN 397:2012+A1:2012. La sangle du menton se relâche à une force supérieure à 250 N.

Conformité et homologations

Par la présente, Husqvarna AB déclare que le produit est conforme à la réglementation (UE) 2016/425. Le texte intégral de la déclaration de conformité UE est disponible à l'adresse Internet suivante : www.husqvarnacp.com ; recherchez chaque pièce du système.

Fabricant responsable : Husqvarna AB, SE-561 82 Huskvarna, Suède, tél. : +46-36-146500.

Casque

Le casque de protection a été testé et homologué conformément à la norme européenne EN 397:2012+A1:2012, pour une utilisation à basse température, -30 °C.

L'organisme notifié impliqué dans l'évaluation de conformité est le suivant : Numéro 0402, RISE Research Institutes of Sweden, Box 857, 501 15 Borås, Suède.

La sangle du menton ne répond pas aux exigences spécifiées dans la norme EN 397:2012+A1:2012. La sangle du menton se relâche à une force supérieure à 250 N.

Protège-oreilles

Les produits répondent aux exigences essentielles de sécurité et de santé définies dans l'annexe II et sont conformes à l'assurance qualité du processus de production, module D, définie dans l'annexe VIII du règlement (UE) 2016/425 sur la sécurité des équipements de protection individuelle. Les marquages CE sont conformes à la norme EN 352-3:2002. Les produits sont homologués modules B et D par BSI (NB 2797), BSI Group The Netherlands B.V. Say Building, John M. Keynesplein 9, 1066 EP Amsterdam, Pays-Bas.

Visière

La visière est testée et approuvée conformément à la norme européenne EN 166:2001, dans un intervalle de température de -5 °C -(+)55 °C.

L'organisme notifié impliqué dans l'évaluation de conformité est le suivant :

Numéro 0402, RISE - Research Institutes of Sweden, Box 857, 501 15 Borås, Suède.

Protège-menton

Le protège-menton a été testé pour protéger partiellement la partie inférieure du visage et peut réduire le risque de lacération en cas de rebond selon la méthode de test Method 5702:2022, avec l'approbation pour une utilisation à basse température (-30 °C). Cela signifie également que l'ensemble du système de PE 10H SmartGuard avec toutes les pièces du système a été testé et approuvé pour une utilisation à basse température (-30 °C) conformément à la norme Method 5702:2022. Notez que la visière a été testée à des intervalles de température différents conformément à la norme de protection individuelle de l'œil EN 166:2001. Reportez-vous à *Visière à la page 67*.

Le protège-menton a été testé dans une simulation de rebond avec une découpeuse correspondant à :

- Puissance de sortie : 3,7 kW
- Poids : 11 kg
- Vitesse max. de la lame avant rebond : 4200 tr/min (en raison de la force de rupture du disque en cas de rebond, la vitesse résiduelle du disque lorsqu'elle atteint potentiellement un opérateur est inférieure : 3300 tr/min).
- Disque : Husqvarna Varicut S45 14

Cela a entraîné des valeurs d'entrée dans la norme Method 5702:2022 de 36,6 joules pour l'énergie de rupture et de 3300 tr/min pour la vitesse du disque.

Remarque: Le rebond est un événement imprévisible et les forces réactives impliquées peuvent varier de manière significative. Aucun équipement de protection individuelle (EPI) ne peut offrir une protection totale contre les blessures

L'organisme notifié a approuvé que la méthode de test et le résultat répondent aux exigences applicables de la

réglementation sur les EPI. L'organisme notifié impliqué dans l'évaluation de conformité est le suivant :

Numéro 0402, RISE Research Institutes of Sweden, Box 857, 501 15 Borås, Suède.

Approbations supplémentaires

Casque à protection limitée - modèle H300 : Ce casque est testé conformément à la norme ANSI/ISEA Z89.1, type I, classe C et est conforme aux réglementations de l'OSHA, voire les dépasse

Modèle de protège-oreilles : Type 2 : Testé conformément aux caractéristiques ANSI S3.19-1974 et S12.6-1984 et aux exigences CSA Z94.2-M 1984 pour les protecteurs d'oreilles de classe « A ».

Visière V10 : Testée conformément à la norme ANSI/ISEA Z87.1. Respecte voire dépasse les réglementations de l'OSHA.

Sécurité

Définitions de sécurité

Des avertissements, des recommandations et des remarques sont utilisés pour souligner des parties spécialement importantes du manuel.



AVERTISSEMENT: Symbole utilisé en cas de risque de blessures ou de mort pour l'opérateur ou les personnes à proximité si les instructions du manuel ne sont pas respectées.



REMARQUE: Symbole utilisé en cas de risque de dommages pour le produit, d'autres matériaux ou les environs si les instructions du manuel ne sont pas respectées.

Remarque: Symbole utilisé pour donner des informations supplémentaires pour une situation donnée.

Consignes générales de sécurité



AVERTISSEMENT: lisez les instructions qui suivent avant d'utiliser le produit.



AVERTISSEMENT: Aucun équipement de protection individuel ne peut offrir une protection totale contre les blessures.



AVERTISSEMENT: Le protège-menton doit toujours être utilisé avec la visière et les protège-oreilles spécifiés dans ce manuel pour fonctionner comme prévu. La visière doit toujours être rabattue pendant le fonctionnement.

- Même si vous portez ce produit, vous devez vous efforcer d'utiliser l'équipement en toute sécurité.

- Cet équipement de protection doit être exclusivement utilisé pour les applications auxquelles il est destiné. Demandez conseil à votre superviseur, à votre revendeur ou à Husqvarna si vous n'êtes pas sûr du type d'équipement de protection nécessaire à l'application en question.
- Lisez et conservez ces instructions.
- Il convient de contrôler régulièrement l'état de l'équipement de protection. Remplacez toujours un équipement endommagé.
- Assurez-vous de ne pas endommager le produit lors du transport et de l'utilisation.
- Si le produit est endommagé, consultez votre atelier d'entretien. En cas de doute quant à l'adéquation du produit à l'utilisation, ne l'utilisez pas.
- N'utilisez pas le produit plus de 5 ans après la date de production. La date de production est indiquée sur chaque élément du système du produit (casque, visière, protège-oreilles, protège-menton). Si les éléments du système portent des dates de production différentes, reportez-vous toujours à la date la plus ancienne.
- Assurez-vous de savoir comment utiliser le produit avant de l'utiliser.
- Assurez-vous toujours que l'équipement de protection est correctement assemblé, monté et entretenu, conformément aux instructions du fabricant.
- L'attention des utilisateurs est également attirée sur le risque de modification ou de retrait de l'un des composants d'origine du casque, à l'exception des recommandations du fabricant du casque. Les casques ne doivent pas être adaptés à des fins de fixation d'une manière non recommandée par le fabricant du casque.
- Les matériaux susceptibles d'entrer en contact avec la peau de l'utilisateur ne sont pas connus pour provoquer une réaction allergique. Si un utilisateur développe néanmoins une réaction allergique, cessez immédiatement de porter le produit et consultez un professionnel.
- N'appliquez pas de peinture, de solvants, d'adhésifs ou d'étiquettes auto-adhésives, sauf conformément aux instructions du fabricant du casque.

- N'utilisez pas l'équipement s'il a subi une contamination, une modification ou une mauvaise utilisation qui pourrait réduire les performances de la protection.
- Lisez attentivement et respectez toutes les instructions et tous les avertissements associés à la découpeuse utilisée lorsque vous portez l'équipement. Assurez-vous de respecter les exigences en matière de formation et de niveau de compétences pour utiliser la découpeuse en toute sécurité.
- Utilisez uniquement les pièces de rechange d'origine Husqvarna.
- Il convient de mettre au rebut un casque de protection qui montre des signes de dommages, notamment des fissures ou des griffures, car celles-ci pourraient réduire ses propriétés protectrices. Le casque doit également être mis au rebut s'il a été impliqué dans un accident ou un incident, même s'il ne présente pas de dommages visibles.

Consignes de sécurité pour le casque



AVERTISSEMENT: Aucun équipement de protection individuel ne peut offrir une protection totale contre les blessures.



AVERTISSEMENT: La sangle du menton ne répond pas aux exigences spécifiées dans la norme EN 397:2012+A1:2012. La sangle du menton se relâche à une force supérieure à 250 N.

- Le casque apporte une protection limitée en réduisant l'impact de la force des petits objets qui peuvent heurter ou percer le dessus de la coque. Il n'est pas conçu pour protéger contre d'éventuels impacts ou pénétrations à l'avant, à l'arrière ou sur les côtés, dépassant des chocs légers. **LE CASQUE NE PEUT PAS VOUS PROTÉGER CONTRE LES BLESSURES GRAVES AU NIVEAU DU COU, DE LA TÊTE OU CONTRE LES LÉSIONS CÉRÉBRALES, LA PARALYSIE OU LA MORT EN CAS DE FORCE OU D'IMPACT IMPORTANT.**
- Évitez tout contact avec des câbles électriques.
- Pour une protection adéquate, ce casque doit s'adapter à la taille de la tête de l'utilisateur ou être ajusté à celle-ci.
- Le casque est conçu pour absorber l'énergie d'un coup par destruction partielle ou endommagement de la coque et du harnais. Même si de tels dommages ne sont pas visibles, tout casque soumis à un impact important doit être remplacé.

Consignes de sécurité pour le protège-oreilles



AVERTISSEMENT: Aucun équipement de protection individuel ne peut offrir une protection totale contre les blessures.



AVERTISSEMENT: Les protecteurs d'oreilles peuvent vous empêcher d'entendre des avertissements, des alarmes et d'autres signaux importants. Soyez toujours particulièrement attentif à l'environnement qui vous entoure lorsque vous portez des protecteurs.

- L'atténuation du bruit du produit peut être significativement moins efficace si vous ne suivez pas les instructions du présent manuel d'utilisation.
- L'utilisateur doit veiller à toujours porter les protège-oreilles dans les environnements bruyants.
- Les protège-oreilles, en particulier les coussinets/la mousse, peuvent se détériorer ou fuir à l'usage et doivent donc être fréquemment examinés.
- Recouvrir les coussinets de bonnettes hygiéniques peut réduire l'efficacité acoustique des protège-oreilles. Utilisez uniquement des accessoires d'origine.
- Ne poussez pas la version montée sur le casque de ce protège-oreilles contre la coque du casque. En effet, cela pourrait fissurer le côté du casque. (Fig. 1)

Consignes de sécurité pour la visière



AVERTISSEMENT: Aucun équipement de protection individuel ne peut offrir une protection totale contre les blessures.

- La visière ne fournit pas de protection complète sous tous les angles. Pour assurer une protection complète des yeux, l'utilisateur doit porter des lunettes de sécurité en complément.
- La visière ne protège pas d'éclaboussures de métal fondu, d'objets brûlants, de projections de liquides ou de dangers électriques.
- N'utilisez pas la visière si elle présente des rayures, est endommagée ou sale. Remplacez la visière pour réduire le risque de blessure.
- Le port de protections oculaires contre les particules à grande vitesse sur des lunettes ophtalmiques standard peut transmettre des impacts, créant ainsi un danger pour le porteur.
- Si une protection contre les particules à grande vitesse à des températures extrêmes est nécessaire, la visière sélectionnée doit être marquée de la lettre T immédiatement après la lettre d'impact (par exemple, FT, BT, AT). Si la lettre d'impact n'est pas suivie de la lettre T, la protection pour les yeux doit

être utilisée uniquement contre les particules à haute vitesse à température ambiante.

Consignes de sécurité pour le protège-menton



AVERTISSEMENT: Un rebond peut se produire soudainement et de manière inattendue, ce qui induit un risque de blessures très graves, voire mortelles.



AVERTISSEMENT: Le protège-menton ne peut pas offrir de protection complète contre les blessures.



AVERTISSEMENT: Si vous utilisez un disque de découpeuse avec de grandes fentes (+7 mm) entre les segments du

disque, il existe un risque que le disque se coince dans le protège-menton.

- Le protège-menton peut ne pas fournir de protection à l'utilisateur en toutes circonstances, en particulier en ce qui concerne les blessures causées par les impacts de la découpeuse. Le protège-menton a été testé pour protéger partiellement la partie inférieure du visage, et peut réduire le risque de lacération en cas de rebond.
- Assurez-vous que le protège-menton est fixé et entretenu conformément à ce manuel d'utilisation.
- Le protège-menton est compatible uniquement avec l'équipement de protection individuelle (EPI) spécifié dans ce manuel de l'opérateur.
- N'utilisez pas le produit sans les coussinets à l'intérieur du protège-menton, ce qui pourrait réduire le niveau de protection.

Montage

Introduction



AVERTISSEMENT: Placez vos cheveux sur le côté avant d'assembler le produit. Assurez-vous que les bagues d'étanchéité sont bien serrées contre votre tête et autour de vos oreilles avant d'utiliser le produit.



AVERTISSEMENT: Pour procurer la protection prévue, le casque doit être ajusté à la tête de l'utilisateur.

Pour régler le casque de protection

1. Tournez le bouton pour régler la jugulaire. La jugulaire doit être plaquée contre la tête. (Fig. 2)
2. Si nécessaire, réglez la suspension à la hauteur correcte. La suspension peut être réglée à 2 hauteurs différentes à l'avant et à l'arrière du casque. (Fig. 3)
3. Assurez-vous que chacun des 6 points d'attache sur la suspension sont correctement installés.
4. Poussez les points d'attache en position finale. (Fig. 4)

Pour fixer les protège-oreilles sur le casque

1. Réglez les protège-oreilles dans la position la plus basse.
2. Tirez les protège-oreilles vers l'extérieur et vers le haut jusqu'à ce qu'ils se bloquent en position de veille. (Fig. 5)
3. Placez la fixation du casque dans la fente du casque. (Fig. 6)

Remarque: Vérifiez si les protège-oreilles sont prévus pour le côté droit ou le côté gauche du casque. Les côtés ont la désignation « R » pour la droite et « L » pour la gauche. Les protège-oreilles sans désignation peuvent être utilisés sur le côté gauche ou le côté droit du casque.

Pour fixer le protège-nuque sur le casque

1. Fixez le protège-nuque aux points d'attache sur la partie arrière du casque. (Fig. 7)

Pour retirer la monture de la visière

1. Tournez la visière pour trouver la position de dépose (A). (Fig. 8)
2. Retirez la monture de la visière (B) des 2 côtés.

Pour fixer la monture de la visière

1. Assurez-vous que la monture de la visière est en position (A). (Fig. 9)
2. Poussez la monture de la visière (B) pour la fixer au casque, en commençant par un côté.

Pour fixer le protège-menton

1. Fixez le protège-menton aux 2 attaches (A). (Fig. 10)
2. Placez le protège-menton en position d'un côté, puis de l'autre côté.

Pour retirer le protège-menton

1. Dégagez les 2 attaches (A), en commençant par un côté, puis l'autre. (Fig. 11)
2. Retirez le protège-menton (B).

Utilisation

Introduction



AVERTISSEMENT: Avant d'utiliser le produit, vous devez lire et comprendre le chapitre sur la sécurité.

Avant d'utiliser le produit

1. Lisez attentivement le manuel d'utilisation et assurez-vous de bien comprendre les instructions.
2. Examinez le produit pour vous assurer que toutes les pièces sont correctement assemblées et réglées.
3. Vérifiez le produit quotidiennement.

Pour régler les protège-oreilles en position de fonctionnement

1. Placez le casque sur votre tête.
2. Réglez les protège-oreilles jusqu'à ce qu'ils soient bien serrés autour de vos oreilles et contre votre tête. (Fig. 12)

Pour régler les protège-oreilles en position de veille

- Tirez les protège-oreilles vers l'extérieur et vers le haut jusqu'à ce qu'ils se bloquent en position de veille. (Fig. 13)

Pour régler les protège-oreilles en position de stationnement

1. Réglez les protège-oreilles en position de veille.
2. Faites tourner les protège-oreilles vers l'arrière, le long du côté du casque, jusqu'à ce qu'ils se bloquent en position de repos. (Fig. 14)

Pour régler la visière en position de fonctionnement

1. Vérifiez que la visière est propre et intacte.

2. Abaissez complètement la visière. (Fig. 15)

Pour régler la visière en position de veille

1. Soulevez la visière jusqu'à ce que vous entendiez un déclic et que la visière se maintienne en position verticale. (Fig. 16)

Pour remplacer la visière

1. Retirez les 2 attaches sur la surface intérieure de la monture de la visière. Retirez l'attache (A), puis poussez (B) la visière vers l'extérieur. (Fig. 17)
2. Retirez les points de fixation avant et retirez le verre de la visière. (Fig. 18)
3. Fixez la visière aux 2 attaches (A) sur la surface intérieure de la monture de la visière, en commençant par un côté. (Fig. 19)
4. Fixez les points de fixation avant et poussez la visière pour la mettre en place. (Fig. 20)

Pour utiliser le protège-menton en toute sécurité

1. Placez le casque sur votre tête.
2. Assurez-vous que le protège-menton protège la bouche et le menton.
3. Assurez-vous que le casque est stable et reste en position pendant le fonctionnement. Tournez le bouton de la sangle de cou pour la serrer contre votre tête. Reportez-vous à *Pour régler le casque de protection à la page 70*.
4. Mettez votre protège-oreilles. Reportez-vous à *Pour régler les protège-oreilles en position de fonctionnement à la page 71*.

Sangle du menton

1. Utilisez la sangle du menton. (Fig. 21)
2. Ajustez la sangle du menton pour qu'elle soit bien réglée à votre tête. (Fig. 22)

Entretien

Pour entretenir le produit



REMARQUE: Ne rincez pas le produit et ne l'immergez pas complètement dans l'eau.



REMARQUE: Des vaporisateurs, des liquides ou produits nettoyants contenant des solvants et/ou de l'alcool peuvent réduire les propriétés de protection du produit.

- Nettoyez régulièrement le produit. Utilisez un chiffon ainsi que de l'eau et du savon doux.
- Effectuez un contrôle du protège-oreilles avant toute utilisation. Remplacez les pièces usées et endommagées.
- Remplacez les bagues d'étanchéité et les inserts en caoutchouc mousse usés ou endommagés 1 fois tous les 6 mois ou plus fréquemment si nécessaire. Assurez-vous que la protubérance sur la bague d'étanchéité est orientée vers le bas pendant le montage. Utilisez des pièces de rechange d'origine. (Fig. 23)

- Remplacez la visière si elle présente des signes d'endommagement tels que des rayures ou des fissures, ou en cas de mauvaise visibilité. La lumière du soleil peut accélérer le vieillissement du matériau plastique de la visière.
- Contrôlez le protège-menton régulièrement pour vous assurer qu'il ne présente pas de fissures ni d'autres endommagements. Remplacez le protège-menton s'il est endommagé.

Remarque: Si le côté intérieur des protège-oreilles est humide, laissez-les sécher en position de stationnement. Référence *Pour régler les protège-oreilles en position de stationnement à la page 71.*

Transport, entreposage et mise au rebut

Transport et stockage

- Réglez les protège-oreilles en position de fonctionnement. Reportez-vous à la section *Pour régler les protège-oreilles en position de fonctionnement à la page 71.*
- Assurez-vous que les bagues d'étanchéité du protège-oreilles ne sont pas comprimées.
- Placez le produit dans un endroit sec, propre et à la bonne température.
- Ne stockez pas le produit dans un endroit exposé à la lumière du soleil.
- Rangez le produit dans un espace sûr pendant le transport et assurez-vous qu'il est protégé des dommages chimiques et/ou matériels.

Mise au rebut

- Respectez les réglementations nationales.
- Utilisez le circuit de recyclage local.

Mise au rebut du casque

Le casque est doté d'un indicateur de couleur qui indique la durée de vie maximale du casque. Lorsque le casque est neuf, l'indicateur de couleur est rouge. L'indicateur de couleur se décolore lentement lorsque les rayons ultraviolets touchent le casque. Remplacez le casque lorsqu'il n'y a plus de couleur sur l'indicateur de couleur.

(Fig. 24)

Caractéristiques techniques

Combinaisons de casques approuvés

Modèle de casque	Modèle de protège-oreilles	Dimensions approuvées
Husqvarna, H300	Husqvarna, HP200-2	M, L

Visière

La visière V10 est homologuée en combinaison avec le casque H300.

Protège-menton

Le protège-menton CG10 est homologué en combinaison avec le casque H300, la visière V10 et le protège-oreilles HP200-2.

Atténuation

$f(H_z)^{49}$	125	250	500	1 000	2000	4000	8000
Mf (dB) ⁵⁰	11,1	18,1	25,1	27,0	28,6	38,6	40,2
Sf (dB) ⁵¹	3,3	3,3	3,1	2,3	2,4	2,6	3,3
APV (dB) ⁵²	7,8	14,8	22,0	24,7	26,2	36,0	36,9

⁴⁹ F = fréquence à laquelle est mesurée l'atténuation.

⁵⁰ Mf = valeur moyenne.

⁵¹ Sf = déviation standard.

⁵² APV (Mf-Sf) = valeur de protection supposée.

HML, dB ⁵³	H : 29, M : 23, L : 15
SNR, dB ⁵⁴	26
Poids, g	215
Réduction du niveau sonore, dB	24

Matériaux des protège-oreilles

Pièce	Matériau	Pièce	Matériau
Coquilles	ABS	Adaptateur	PA
Mousse isolante	PUR	Support	PA
Bagues d'étanchéité	ABS, PVC	Gaine de ressort	PP
Bras de support de coquille	PA		

⁵³ H = valeur d'atténuation des hautes fréquences (réduction du niveau de bruit prévue où LC-LA = -2 dB). M = valeur d'atténuation des moyennes fréquences (réduction du niveau de bruit prévue où LC-LA = +2 dB). L = valeur d'atténuation des basses fréquences (réduction du niveau de bruit prévue où LC-LA = +10 dB).

⁵⁴ SNR = indice d'atténuation unique (la valeur qui est retranchée du niveau mesuré de pression acoustique pondéré C, LC, afin d'estimer le niveau sonore pondéré réel A à l'intérieur de l'oreille).

TARTALOMJEGYZÉK

Bevezető.....	74	Karbantartás.....	79
Biztonság.....	76	Szállítás, tárolás és ártalmatlanítás.....	80
Összeszerelés.....	78	Műszaki adatok.....	80
Üzemeltetés.....	78		

Bevezető

Termékleírás

Ezek a védősisakrendszerek személyi védőfelszerelésnek (PPE) számítanak. A PE 10H egy védősisak, egy hallásvédő és egy szemvédő kombinációja, amely általános építési munkálatokhoz használható, míg a PE 10H Smartguard tartalmaz egy, a beton- és fémdarabolókhoz való használatra szánt állvédőt is.

A sisak elnyeli az ütések és a leeső tárgyak okozta behatást. Az oldalirányú ütésekkel szemben nem nyújt védelmet.

A hallásvédő bizonyos fokú zajcsökkentést biztosít.

A szemvédő némi védelmet nyújt a szemnek.

Az állvédő némi védelmet nyújt az arc alsó részének, ami visszarúgás esetén csökkenti a sérülés kockázatát.

A PE 10H SmartGuard olyan rendszereket tartalmaz, amelyek visszarúgás esetén együttesen csökkentik a sérülések kockázatát. A gépkezelőknek el kell olvasniuk, meg kell érteniük és be kell tartaniuk a terméken és a használati utasításban található összes utasítást. A gépkezelő felelőssége, hogy a berendezést megfelelően használja, és elkerülje a visszarúgást. Egyetlen személyi védőfelszerelés (PPE) sem nyújt teljes körű védelmet a sérülésekkel szemben.

Szimbólumok és jelölések

Rendszer része	Szimbólum/ jelölés:	Magyarázat
Általános	CE	Azt jelzi, hogy a termék megfelel a vonatkozó EU-szabályozásnak.
	HH/ÉÉÉÉ	A gyártási dátum, hónap/év.
		A gyártó védjegye.
	-30°C	Alacsony hőmérsékleten való használatra jóváhagyva.
		Azt jelzi, hogy a felhasználónak használat előtt el kell olvasnia a használati utasítást.
Védősisak	H300	Modellszám.
	EN 397:2012+A 1:2012	A vonatkozó Európai Szabvány száma.
	0402	A bejelentett tanúsítási szervezet azonosítója.
	-30 °C	Alacsony hőmérsékleten való használatra jóváhagyva.
	52-62 méret	A sisak mérete.
Hallásvédő	HP200-2	Modellszám.
	EN 352-3:2002	A vonatkozó Európai Szabvány száma.
	2797	A bejelentett tanúsítási szervezet azonosítója.

Rendszer része	Szimbólum/ jelölés:	Magyarázat
Szemvédő	V10	Modellszám.
	EN 166:2001	A vonatkozó Európai Szabvány száma.
	0402	A bejelentett tanúsítási szervezet azonosítója.
	FT	Mechanikai ellenállás: FT – 45 m/s és szél-sőséges hőmérséklet (T = (-)5 – (+)55 °C).
	2	Optikai osztály
Állvédő	CG10	Modellszám.
	Method 5702:2022	A vizsgálati módszer száma, amely alapján az állvédőt bevizsgálták.
	0402	A bejelentett tanúsítási szervezet azonosítója.
Állpánt	CHIN STRAP EN 897	Az állpánt nem felel meg az EN 397:2012+A1:2012 szabvány követelményeinek. Az állpánt 250 N feletti erő esetén old ki.

Megfelelőség és engedélyek

A Husqvarna AB ezennel kijelenti, hogy a termék megfelel az (EU) 2016/425 irányelvnek. Az EU-s megfelelési nyilatkozat teljes szövege a következő internetes címen érhető el: www.husqvarnacp.com (keressen rá a rendszer adott részeire).

Felelős gyártó: A Husqvarna AB, SE-561 82 Huskvarna, Svédország, tel: +46-36-146500.

Védősíak

A védősíak tesztelése és jóváhagyása az EN 397:2012+A1:2012 európai szabványnak megfelelően történt, az alacsony hőmérsékleten (-30 °C) való használat jóváhagyásával.

A megfelelési felmérésben részt vevő bejelentett tanúsítási szervezet: 0402-es szám, RISE - Research Institutes of Sweden, Box 857, 501 15 Borås, Svédország.

Az állpánt nem felel meg az EN 397:2012+A1:2012 szabvány követelményeinek. Az állpánt 250 N feletti erő esetén old ki.

Hallásvédő

A termékek megfelelnek az (EU) 2016/425 számú PPE irányelv II. függelékben leírt alapvető egészségvédelmi és biztonsági követelményeknek, továbbá eleget

tesznek az irányelv VIII. függelékében leírt, a gyártási folyamatra vonatkozó minőségbiztosítási követelményeknek (D. modul). A CE-jelölések megfelelnek az EN 352-3:2002 szabványnak. A termékek B. és D. modulhoz való jóváhagyását a BSI (NB 2797) tanúsítja (BSI Group, Hollandia, B.V. Say Building, John M. Keynesplein 9, 1066 EP Amszterdam, Hollandia).

Szemvédő

A szemvédőt az EN 166:2001 európai szabványnak megfelelően tesztelték és hagyták jóvá -5 °C és +55 °C közötti használatra.

A megfelelési felmérésben részt vevő bejelentett tanúsítási szervezet:

Number 0402, RISE – Research Institutes of Sweden, Box 857, 501 15 Borås, Svédország.

Állvédő

Az Method 5702:2022 vizsgálati módszer alapján az állvédő némi védelmet nyújt az arc alsó részének, ami visszarúgás esetén csökkenti a sérülés kockázatát, és alacsony hőmérsékleten (-30 °C) való használatra is alkalmas. Ez azt is jelenti, hogy a PE 10H SmartGuard összes rendszerleme megfelelő az Method 5702:2022 vizsgálati módszer követelményeinek, és az alacsony hőmérsékleten (-30 °C) való használatra vonatkozó előírásoknak. Vegye figyelembe, hogy a szemvédő az EN 166:2001 szabvány alapján más hőmérséklet-tartományban került tesztelésre. Lásd: *Szemvédő75. oldalon.*

Az állvédőt a következő paraméterekkel rendelkező beton- és fémdarabolóval szimulált visszarúgás során tesztelték:

- Kimeneti teljesítmény: 3,7 KW
- Tömeg: 11 kg
- Max. tárcsasebesség visszarúgás előtt: 4200 ford./perc (Visszarúgáskor a tárcsára ható fékezőerő miatt a tárcsa kezelőt érő fennmaradó sebessége alacsonyabb: 3300 ford./perc).
- Tárcsa: Husqvarna Varicut S45 14

Ennek eredményeként az Method 5702:2022 vizsgálati módszer esetében az ütközési energia 36,6 J, a tárcsa fordulatszáma pedig 3300 ford./perc volt.

Megjegyzés: A visszarúgás egy kiszámíthatatlan esemény, ezért a reakcióerők jelentős mértékben eltérhetnek. Egyetlen személyi védőfelszerelés sem nyújt teljes körű védelmet a sérülésekkel szemben.

A bejelentett szervezet jóváhagyta, hogy a vizsgálati módszer és az eredmény megfelel a személyi védőfelszerelésekről szóló rendelet vonatkozó követelményeinek. A megfelelési felmérésben részt vevő bejelentett tanúsítási szervezet:

0402-es szám, RISE - Research Institutes of Sweden, Box 857, 501 15 Borås, Svédország.

További jóváhagyások

Korlátozott védősíkok – H300 modell: Az ANSI/ISEA Z89.1, I. típusú, C osztályú ANSI/ISEA előírások szerint tesztelve. Megfelel vagy meghaladja az OSHA előírásokat.

Hallásvédő, modell: 2. típus: Az S3.19-1974 és S12.6-1984 számú ANSI előírások szerint tesztelve és

az „A” osztályú hallásvédőkre vonatkozó CSA Z94.2-M 1984 követelményeknek megfelel.

V10 szemvédő: Az ANSI/ISEA Z87.1 szabvány szerint tesztelve. Megfelel vagy meghaladja az OSHA előírásokat.

Biztonság

Biztonsági meghatározások

A figyelmeztetések, óvintézkedések és megjegyzések a használati utasítás kiemelten fontos részeire hívják fel a figyelmet.



FIGYELMEZTETÉS: Akkor használatos, ha a kézikönyv utasításainak be nem tartása esetén fennáll a vagyoni kár, illetve a termék vagy a közelben tartózkodók sérülésének vagy halálának veszélye.



VIGYÁZAT: Akkor használatos, ha a kézikönyv utasításainak be nem tartása esetén fennáll a vagyoni kár, illetve a termék vagy a környező terület károsodásának veszélye.

Megjegyzés: További információt biztosít az adott helyzetben szükséges tennivalókról.

Általános biztonság



FIGYELMEZTETÉS: A termék használata előtt olvassa el az alábbi figyelmeztetéseket.



FIGYELMEZTETÉS: Egyetlen személyi védőfelszerelés (PPE) sem nyújt teljes körű védelmet a sérülésekkel szemben.



FIGYELMEZTETÉS:
A rendeltetészerű használat érdekében az állvédőt mindig a jelen kézikönyvben meghatározott szemvédővel és hallásvédővel együtt kell használni. A szemvédőt használat közben mindig le kell hajtani.

- A termék használata nem csökkenti a berendezés biztonságos üzemeltetésének szükségességét.
- A védőfelszerelést kizárólag a rendeltetésének megfelelő alkalmazásokhoz szabad használni. Ha nem tudja, milyen fajta védőfelszerelés

szükséges az adott alkalmazáshoz, kérjen tanácsot a felettesétől, a márkakereskedőtől vagy a Husqvarna vállalatától.

- Használja és mentse a jelen utasításokat.
- Rendszeresen ellenőrizni kell a védőfelszerelés állapotát. A sérült biztonsági felszerelést mindig ki kell cserélni.
- Ügyeljen arra, hogy a termékszállítás és használat közben ne sérüljön meg.
- Ha a terméken károsodás található, forduljon az illetékes szakszervizhez. Ha kétségei vannak afelől, hogy a termék alkalmas-e a használatra, ne használja.
- A terméket ne használja a feltüntetett gyártási dátumtól számított 5 évnél tovább. A gyártási dátum a termék minden elemén fel van tüntetve (sisak, szemvédő, hallásvédő, állvédő). Ha a rendszeralkatrészek gyártási dátuma eltérő, mindig a legrégebbi dátumot vegye figyelembe.
- A használata előtt győződjön meg arról, hogy tisztában van a termék használati módjával.
- Mindig gondoskodjon a biztonsági felszerelés megfelelő összeszereléséről, felhelyezéséről és karbantartásáról a gyártó útmutatásának megfelelően.
- Felhívjuk a felhasználók figyelmét arra is, hogy a sisak eredeti alkatrészeinek a sisak gyártója által javasoltaktól eltérő módosítása vagy eltávolítása veszélyes. A sisakokat változékony felszerelése céljából nem szabad a sisak gyártója által nem javasolt módon átalakítani.
- A viselő bőrével érintkező anyagokról nem ismert, hogy allergiás reakciót okoznának. Ha a felhasználó mégis allergiás reakciót tapasztal, azonnal hagyja abba a termék viselését, és forduljon szakemberhez.
- Ne alkalmazzon festéket, oldószereket, ragasztókat vagy öntapadós címkéket, kivéve a sisak gyártójának utasításai szerint.
- Ne használja a terméket, ha az olyan szennyeződésnek, módosításnak vagy nem megfelelő használatnak volt kitéve, amely csökkentheti a védőeszköz teljesítményét.
- Gondosan olvassa el és tartsa be a védőfelszerelés viselése közben használt vágógép összes utasítását és figyelmeztetését. Győződjön meg arról, hogy rendelkezik a vágógép biztonságos üzemeltetéséhez szükséges képzettséggel és szakértelemmel.

- Kizárólag eredeti Husqvarna pótalkatrészeket használjon.
- Ha a védősisakon olyan sérülések (pl. repedések, törések) jelei láthatók, amelyek miatt csökkenhet a védelmi képessége, akkor a sisakot le kell selejtezni. Abban az esetben is le kell selejtezni a sisakot, ha az baleset vagy incidens részese volt, még ha nem is látszanak rajta sérülések jelei.

A védősisakra vonatkozó biztonsági utasítások



FIGYELMEZTETÉS: Egyetlen személyi védőfelszerelés (PPE) sem nyújt teljes körű védelmet a sérülésekkel szemben.



FIGYELMEZTETÉS: Az állpánt nem felel meg az EN 397:2012+A1:2012 szabvány követelményeinek. Az állpánt 250 N feletti erő esetén old ki.

- A sisak korlátozott védelmet nyújt azért, hogy csökkenti a sisak tetejét érő vagy a felső rétegen átható kisebb tárgyakból származó erőhatást. Nem úgy tervezték, hogy az elülső, hátsó vagy oldalsó részekben az enyhe ütközéseknél nagyobb mértékű behatás vagy behatolás ellen védelmet nyújtson. A SISAK JELENTŐS ERŐ VAGY ÜTKÖZÉS ESETÉN NEM KÉPES MEGVÉDENI A SÚLYOS NYAK-, FEJ- VAGY AGYSÉRÜLÉSEKTŐL, BÉNULÁSTÓL VAGY HALÁLTÓL.
- A villamos vezetékekkel való érintkezés kerülendő.
- A megfelelő védelem érdekében a védősisakot a felhasználó fejének méretéhez kell igazítani.
- A sisakot úgy tervezték, hogy a részleges megsemmisülés vagy a burkolat és a szíj sérülése által elnyelje az ütés energiáját, és annak ellenére, hogy az ilyen sérülés nem látható azonnal, a súlyos ütésnek kitett sisakot ki kell cserélni.

A hallásvédőre vonatkozó biztonsági utasítások



FIGYELMEZTETÉS: Egyetlen személyi védőfelszerelés (PPE) sem nyújt teljes körű védelmet a sérülésekkel szemben.



FIGYELMEZTETÉS: A hallásvédő akadályozhatja a kiáltások, vészjelzések és egyéb fontos jelzések meghallását. Hallásvédő viselésekor különösen figyeljen a környezetére.

- A termék zajtompító képessége jelentősen gyengülhet, ha nem követi a jelen Használati utasításban szereplő utasításokat.

- A felhasználónak ügyelnie kell arra, hogy zajos környezetekben végzett munka esetén mindig viselje a hallásvédőt.
- A hallásvédők – különösen a párnák/szivacsos részek – elhasználódhatnak, ezért gyakran ellenőrizni kell, nem láthatók-e rajtuk repedés vagy elhasználódás nyomai.
- A párnák higiéniai borításának illeszkedése hatással lehet a hallásvédő akusztikai teljesítményére. Mindig eredeti tartozékokat használjon.
- Ne nyomja neki a sisakra szerelhető hallásvédő párnáit a sisak borításának. Ha így tesz, az repedéseket okozhat a sisak belsején. (ábra 1)

Szemvédőre vonatkozó biztonsági utasítások



FIGYELMEZTETÉS: Egyetlen személyi védőfelszerelés (PPE) sem nyújt teljes körű védelmet a sérülésekkel szemben.

- A szemvédő nem nyújt minden szögből teljes védelmet. A teljes szemvédelem biztosítása érdekében a felhasználónak kiegészítő védőszemüveget kell viselnie.
- A szemvédő nem nyújt védelmet az olvadt fém freccsenése, a forró tárgyak, a folyadékfreccsenés és az elektromos veszélyek ellen.
- Ne használja a szemvédőt, ha az karcos, sérült vagy piszkos. A sérülésveszély csökkentése érdekében cserélje ki a szemvédőt.
- A normál szemészeti szemüveg felett viselt, nagy sebességű részecskék elleni szemvédők átadhatják az ütések erejét, így veszélyforrást teremtve a viselőre nézve.
- Ha szélsőséges hőmérséklet mellett van szükség nagy sebességű részecskékkel szembeni védelemre, akkor a kiválasztott szemvédő jelölésének egy T betűt kell tartalmaznia közvetlenül a mechanikai védelem jelölése után, például: FT, BT vagy AT. Ha a mechanikai védelem jelölését nem követi T betű, akkor a védőszemüveg kizárólag szobahőmérsékleten használható nagy sebességű részecskék elleni védelemre.

Állvédőre vonatkozó biztonsági utasítások



FIGYELMEZTETÉS: Visszarúgás hirtelen és váratlanul történhet. A visszarúgás súlyos, akár halálos sérüléshez is vezethet.



FIGYELMEZTETÉS: Az állvédő nem nyújt teljes védelmet a sérülésekkel szemben.



FIGYELMEZTETÉS: Ha nagy bevágással (+7 mm) rendelkező beton- és fémdaraboló tárcsát használ, fennáll a veszélye, hogy a tárcsa beszorulhat az állvédőbe.

- Az állvédő nem biztos, hogy minden körülmény között képes védelmet nyújtani a felhasználónak, különösen nem a beton- és fémdaraboló ütései által okozott sérülések ellen. Az állvédő a tesztek alapján bizonyos mértékű védelmet nyújt az arc

Összeszerelés

Bevezető



FIGYELMEZTETÉS: A termék összeszerelése előtt simítsa el oldalra a haját. A termék működtetése előtt biztosítsa, hogy a tömítőgyűrűk szorosan illeszkedjenek a fejéhez és a füle köré.



FIGYELMEZTETÉS: Ahhoz, hogy sisak megfelelően betöltsé védelmi funkcióját, a felhasználó fejéhez kell azt igazítani.

A védősisak beállítása

- Fordítsa el a gombot a nyakpánt beállításához. A nyakpántnak szorosan a fejre kell simulnia. (ábra 2)
- Szükség esetén állítsa be a felfüggesztést a megfelelő magasságra. A felfüggesztés két különböző magasságba állítható a sisak elülső és hátsó részén. (ábra 3)
- Győződjön meg arról, hogy a felfüggesztés mind a hat rögzítési pontja megfelelően van-e rögzítve.
- Nyomja a rögzítési pontokat a végállásokba. (ábra 4)

A hallásvédő párnák rögzítése a sisakhoz

- Állítsa a hallásvédő párnákat a legalacsonyabb helyzetbe.
- Emelje kifelé és felfelé a hallásvédő párnákat, amíg nem reteszeliődnek a készenléti pozícióban. (ábra 5)
- Helyezze el a sisaktartozékot a sisakon lévő nyílásban. (ábra 6)

alsó részének, ami visszarúgás esetén csökkentheti a sérülések kockázatát.

- Győződjön meg arról, hogy az állvédő a jelen használati útmutatónak megfelelően van felszerelve és karban tartva.
- Az állvédő csak a használati utasításban meghatározott személyi védőfelszereléssel (PPE) kompatibilis.
- Ne használja a terméket az állvédő belső oldalán lévő puha párnák nélkül, mivel ez csökkentheti a védelem szintjét.

Megjegyzés: Ellenőrizze, hogy az adott hallásvédő párnát a sisak jobb vagy bal oldalán kell-e rögzítenie. A jobb oldalon rögzítendő párnát „R”, a bal oldalon rögzítendő párnát „L” jelzés jelöli. A jelzéssel nem rendelkező hallásvédő párnák a sisak bal és jobb oldalán is használhatók.

A nyakvédő rögzítése a sisakhoz

- Rögzítse a nyakvédőt a sisak hátsó részén található rögzítési pontokhoz. (ábra 7)

A szemvédő keretének eltávolítása

- Fordítsa el a szemvédőt eltávolítási pozícióba (A). (ábra 8)
- Távolítsa el a szemvédő keretét (B) a két oldalról.

A szemvédő keretének felszerelése

- Ügyeljen arra, hogy a szemvédő kerete (A) pozícióban legyen. (ábra 9)
- Nyomja meg a szemvédő keret (B) az egyik oldalon, hogy az a védősisakra pattanjon.

Az állvédő felszerelése

- Rögzítse az állvédőt a 2 kapocshoz (A). (ábra 10)
- Illesse az állvédőt a helyére az egyik oldalon, majd a másikon is.

Az állvédő eltávolítása

- Oldja ki a 2 kapcsot (A), először az egyik oldalon, majd a másikon. (ábra 11)
- Távolítsa el az állvédőt (B).

Üzemeltetés

Bevezető



FIGYELMEZTETÉS: A termék működtetése előtt el kell olvasnia és meg kell értenie a biztonságról szóló fejezetet.

A termék használata előtt

- Olvassa el figyelmesen a használati utasítást, és győződjön meg arról, hogy megértette a benne foglaltakat.

2. Vizsgálja meg a terméket, és győződjön meg arról, hogy minden része megfelelően van felszerelve és beállítva.
3. Naponta ellenőrizze a terméket.

A hallásvédő párnák működési pozícióba állítása

1. Vegye fel a védősisakot.
2. Igazítsa el úgy a hallásvédő párnákat, hogy szorosan illeszkedjenek a füleire és a fejére. (ábra 12)

A markolat készenléti pozícióba állítása

- Emelje kifelé és felfelé a hallásvédő párnákat, amíg nem rezeselődnek a készenléti pozícióban. (ábra 13)

A markolat parkoló pozícióba állítása

1. Helyezze készenléti pozícióba a hallásvédő párnákat.
2. Fordítsa el a hallásvédő párnákat a sisak oldala mentén, amíg a parkoló pozíciójukban nem rögzülnek. (ábra 14)

A szemvédő működési pozícióba állítása

1. Ügyeljen rá, hogy a szemvédő tiszta és sérülésmentes legyen.
2. Hajtsa le teljesen a szemvédőt. (ábra 15)

A szemvédő készenléti pozícióba állítása

1. Emelje fel a szemvédőt, amíg egy kattantást nem hall, és a szemvédő felhajtott pozícióban nem marad. (ábra 16)

A szemvédő cseréje

1. Távolítsa el a 2 kapcsolót a szemvédő keretének belső részéről. Távolítsa el a kapcsolót (A), majd nyomja ki (B) a szemvédőt. (ábra 17)
2. Távolítsa el az elülső rögzítőelemeket, majd távolítsa el a szemvédőt. (ábra 18)
3. Csatlakoztassa a szemvédőt a keret belső részén lévő 2 kapcsolóhoz (A), először az egyik oldalon, majd a másikon. (ábra 19)
4. Helyezze fel az elülső rögzítőelemeket, majd tolja a helyére a szemvédőt. (ábra 20)

Az állvédő biztonságos használata

1. Vegye fel a védősisakot.
2. Ügyeljen arra, hogy az állvédő védelmet nyújtson a szája és az álla számára.
3. Győződjön meg arról, hogy munkavégzés közben a védősisak biztosan a helyén marad. Fordítsa el a nyakpánt gombját, hogy a nyakpántot szorosan a fejéhez igazítsa. Lásd: *A védősisak beállítása 78. oldalon.*
4. Helyezze fel a hallásvédőt. Lásd: *A hallásvédő párnák működési pozícióba állítása 79. oldalon.*

Állpánt

1. Kapcsolja be az állpántot. (ábra 21)
2. Állítsa be az állpántot úgy, hogy szorosan illeszkedjen. (ábra 22)

Karbantartás

A termék karbantartása



VIGYÁZAT: Ne öblítse át és ne merítse teljesen vízbe a terméket.



VIGYÁZAT: Az oldószert vagy alkoholt tartalmazó permetek, folyadékok és egyéb tisztítószeresek gyengíthetik a védelmi képességet.

- Rendszeresen tisztítsa meg a terméket. Használjon enyhe szappanos vízzel megnedvesített rongyot.
- Használat előtt ellenőrizze a hallásvédőt. Cserélje ki a kopott vagy sérült alkatrészeket.

- Cserélje ki a hallásvédő kopott vagy sérült tömítőgyűrűit, valamint a habszivacs betéteket 6 havonta vagy szükség szerint. Összeszerelés közben ügyeljen rá, hogy a szigetelőgyűrű kiálló része lefelé nézzen. Eredeti pótkatrészeket használjon. (ábra 23)
- Ha a szemvédőn sérülés nyomai, például karcok, repedések láthatók vagy nehezen lehet átlátni rajta, cserélje ki. Napfény hatására a szemvédőt alkotó műanyag gyorsabban elhasználódhat.
- Rendszeresen ellenőrizze az állvédőt repedések és egyéb sérülések szempontjából. Cserélje ki a sérült állvédőt.

Megjegyzés: Ha a hallásvédő párnák belső oldala nedves, hagyja parkoló pozícióban megszáradni őket. Hivatkozás *A markolat parkoló pozícióba állítása 79. oldalon.*

Szállítás, tárolás és ártalmatlanítás

Szállítás és raktározás

- Állítsa a hallásvédő párnákat működési pozícióba. Lásd: *A hallásvédő párnák működési pozícióba állítása 79. oldalon.*
- Ügyeljen arra, hogy a hallásvédőn található tömítőgyűrűk ne legyenek megnyomódva.
- Helyezze a terméket száraz, tiszta helyre, ahol megfelelő a hőmérséklet.
- A tárolása során ne helyezze napfényre a terméket.
- A terméket biztonságosan elhelyezve szállítsa, és ügyeljen arra, hogy ne érhesse vegyi és/vagy fizikai sérülés.

Hulladékkezelés

- Tartsa be a nemzeti előírásokat.
- Használja a helyi újrahasznosítási rendszert.

A sisak ártalmatlanítása

A sisakon látható színjelző a sisak maximális élettartamát mutatja. Új sisak esetében a színjelző piros színű. Ahogy a sisakot ultraibolya-sugarak érik, a színjelző színe halványulni kezd. Ha a színjelző színe teljesen kifakul, cserélje ki a sisakot.

(ábra 24)

Műszaki adatok

Jóváhagyott sisakkombinációk

Sisakmodell	Hallásvédő modell	Jóváhagyott méretek
Husqvarna, H300	Husqvarna, HP200-2	M, L

Szemvédő

A V10 szemvédő a H300 sisakkal együtt használható.

Állvédő

A CG10 állvédő a H300 sisakkal, V10 szemvédővel és HP200-2 hallásvédővel együtt használható.

Tompítás

$f(Hz)^{55}$	125	250	500	1000	2000	4000	8000
Mf (dB) ⁵⁶	11,1	18,1	25,1	27,0	28,6	38,6	40,2
Sf (dB) ⁵⁷	3,3	3,3	3,1	2,3	2,4	2,6	3,3
Becsült védelmi szint (dB) ⁵⁸	7,8	14,8	22,0	24,7	26,2	36,0	36,9
HML, dB ⁵⁹	H: 29, M: 23, L:15						
SNR, dB ⁶⁰	26						
Tömeg, g	215						

⁵⁵ F = azon frekvenciák, amelyeken elvégezték a csillapítás mérést.

⁵⁶ Mf = átlagérték.

⁵⁷ Sf = szórás.

⁵⁸ APV (Mf-Sf) = Védelem feltételezett értéke.

⁵⁹ H = magas frekvenciájú zajtompítási érték (előrelátható zajszintcsökkenés LC-LA = -2 dB-lel jellemzett zaj esetén). M = közepes frekvenciájú zajtompítási érték (előrelátható zajszintcsökkenés LC-LA = +2 dB-lel jellemzett zaj esetén). L = alacsony frekvenciájú zajtompítási érték (előrelátható zajszintcsökkenés LC-LA = +10 dB-lel jellemzett zaj esetén).

⁶⁰ SNR = egyszámú értékelés (az az érték, amely levonásra kerül a mért C-súlyozású hangnyomásszintből, LC, a fül belsejében fennálló tényleges A-súlyozású zajszint megbecsülése érdekében).

A hallásvédő részeinek anyaga

Alkatrész	Anyag	Alkatrész	Anyag
Kagylók	ABS	Adapter	PA
Hangtompító hab	ÁTL	Tartó	PA
Tömítőgyűrűk	ABS, PVC	Rugófedél	PP
Kagylótartó kar	PA		

Sommario

Introduzione.....	82	Manutenzione.....	87
Sicurezza.....	84	Trasporto, stoccaggio e smaltimento.....	88
Montaggio.....	86	Dati tecnici.....	88
Utilizzo.....	86		

Introduzione

Descrizione del prodotto

I presenti sistemi di protezione a casco sono dispositivi di protezione individuale (DPI). PE 10H è una combinazione di casco, cuffie protettive e visiera, adatta per lavori di edilizia generici, mentre PE 10H Smartguard include anche una mentoniera destinata all'uso con mototroncatrici.

Il casco assorbe i colpi e distribuisce l'impatto della caduta di oggetti dall'alto. Non fornisce protezione contro gli impatti laterali.



Le cuffie protettive consentono di ridurre il rumore.

La visiera offre una certa protezione per gli occhi.

La mentoniera offre una certa protezione all'area inferiore del viso che può ridurre il rischio di lacerazioni in caso di contraccolpo.

PE 10H SmartGuard è composto da vari sistemi che insieme riducono il rischio di lacerazioni in determinati casi di contraccolpo. Gli operatori devono leggere, comprendere e seguire tutte le istruzioni fornite sul prodotto e presenti nei manuali operatore. È responsabilità dell'operatore utilizzare correttamente l'apparecchiatura ed evitare contraccolpi. Nessun dispositivo di protezione individuale (DPI) è in grado di offrire una protezione completa contro gli infortuni.

Simboli e contrassegni

Componente del sistema	Simbolo/contrassegno:	Descrizione
Generale	CE	Indica che il prodotto è conforme alla legislazione UE in materia.
	MM/AAAA	Data di produzione, mese/anno.
		Marchio del produttore.
	-30°C	Approvato per l'uso a basse temperature.
		Indica che l'utilizzatore deve leggere il manuale dell'operatore prima dell'uso.
Casco	H300	Riferimento del modello.
	EN 397:2012+A1:2012	Il numero della norma europea corrispondente.
	0402	Organo competente
	-30 °C	Approvato per l'uso a basse temperature.
	Dimensioni 52-62	Dimensioni del casco.
Cuffie protettive	HP200-2	Riferimento del modello.
	EN 352-3:2002	Il numero della norma europea corrispondente.
	2797	Organo competente

Componente del sistema	Simbolo/contrassegno:	Descrizione
Visiera	V10	Riferimento del modello.
	EN 166:2001	Il numero della norma europea corrispondente.
	0402	Organo competente
	FT	Resistenza meccanica: FT - 45 m/s e temperature estreme (T = (-)5 - (+)55 ° C).
	2	Classe ottica
Protezione per il mento	CG10	Riferimento del modello.
	Method 5702:2022	Numero del metodo di prova in base al quale è stata testata la mentoniera.
	0402	Organo competente
Cinturino sottomonto	CHIN STRAP EN 897	Il cinturino sottomonto non soddisfa i requisiti di rilascio specificati nella norma EN 397:2012+A1:2012. Il cinturino sottomonto si sgancia con una forza superiore a 250 N.

Conformità e approvazioni

Con la presente, Husqvarna AB dichiara che il prodotto è conforme al Regolamento (UE) 2016/425. Il testo integrale della Dichiarazione di conformità UE è disponibile al seguente indirizzo Internet: www.husqvarnacp.com; cercare ciascun componente del sistema.

Produttore responsabile: Husqvarna AB, SE-561 82 Huskvarna, Svezia, tel.: +46-36-146500.

Casco

Il casco protettivo è stato collaudato e omologato in conformità allo standard europeo EN 397:2012+A1:2012, con approvazione per l'utilizzo in presenza di basse temperature, -30 °C.

L'organismo notificato che interviene nella valutazione della conformità è: Number 0402, RISE - Research Institutes of Sweden, Box 857, 501 15 Borås, Svezia.

Il cinturino sottomonto non soddisfa i requisiti di rilascio specificati nella norma EN 397:2012+A1:2012. Il cinturino sottomonto si sgancia con una forza superiore a 250 N.

Cuffie protettive

I prodotti soddisfano i requisiti essenziali di salute e sicurezza descritti nell'Allegato II e sono conformi al controllo qualità del processo produttivo, modulo D, descritto nell'Allegato VIII della normativa (UE) 2016/425 sui DPI. Le marcature CE sono conformi allo standard EN 352-3:2002. I prodotti sono approvati per i moduli B e D da BSI (NB 2797), BSI Group The Netherlands B.V. Say Building, John M. Keynesplein 9, 1066 EP Amsterdam, Paesi Bassi.

Visiera

La visiera è testata e approvata in conformità allo standard europeo EN 166:2001, nell'intervallo di temperatura di -5°C -(+)55°C.

L'organismo notificato che interviene nella valutazione della conformità è:

Number 0402, RISE - Research Institutes of Sweden, Box 857, 501 15 Borås, Sweden.

Protezione per il mento

La mentoniera è stata testata per fornire una certa protezione all'area inferiore del viso che può ridurre il rischio di lacerazioni in caso di contraccolpo secondo il metodo di prova Method 5702:2022, con approvazione per l'uso a basse temperature (-30°C). Ciò significa anche che l'intero sistema di PE 10H SmartGuard con tutti i componenti del sistema è stato testato e approvato per l'uso a basse temperature (-30°C) in conformità con Method 5702:2022. Si noti che la visiera è stata testata a intervalli di temperatura diversi in base alla norma sulla protezione individuale per gli occhi EN 166:2001. Fare riferimento a *Visiera alla pagina 83*.

La mentoniera è stata testata in un contraccolpo simulato con una mototroncatrice che corrisponde a:

- Potenza erogata: 3,7 KW
- Peso: 11 kg
- Velocità massima della lama prima del contraccolpo: 4200 giri/min (a causa della forza di rottura impattante sulla lama in caso di contraccolpo, la velocità della lama rimanente in caso di raggiungimento potenziale di un operatore è inferiore: 3300 giri/min).
- Lama: Husqvarna Varicut S45 14

Ciò ha portato ai valori di input di Method 5702:2022 con un'energia di impatto di 36,6 Joule e una velocità della lama di 3300 giri/min.

Nota: Il contraccolpo è un evento imprevedibile e le forze reattive coinvolte possono variare in modo significativo. Nessun dispositivo di protezione individuale è in grado di offrire una protezione completa contro gli infortuni

L'organismo notificato ha approvato che il metodo di prova e il risultato soddisfano i requisiti applicabili del regolamento sui dispositivi di protezione individuale.

L'organismo notificato che interviene nella valutazione della conformità è:

Number 0402, RISE - Research Institutes of Sweden, Box 857, 501 15 Borås, Svezia.

Approvazioni aggiuntive

Casco con protezione limitata - Modello H300: Testato secondo lo standard ANSI/ISEA Z89.1, tipo I, Classe C. Soddisfa o supera le normative OSHA

Cuffie protettive, Modello: Tipo 2: Testato in conformità alle specifiche ANSI S3.19-1974 e S12.6-1984 e soddisfa i requisiti dello standard CSA Z94.2-M 1984 relativo agli apparecchi per la protezione dell'udito di classe "A".

Visiera V10: Testata secondo lo standard ANSI/ISEA Z87.1. Soddisfa o supera le normative OSHA.

Sicurezza

Definizioni di sicurezza

Le avvertenze, le precauzioni e le note sono utilizzate per evidenziare le parti importanti del manuale.



AVVERTENZA: Utilizzato se è presente un rischio di lesioni o morte dell'operatore o di passanti nel caso in cui le istruzioni del manuale non vengano rispettate.



ATTENZIONE: Utilizzato se è presente un rischio di danni al prodotto, ad altri materiali oppure alla zona adiacente nel caso in cui le istruzioni del manuale non vengano rispettate.

Nota: Utilizzato per fornire ulteriori informazioni necessarie in una determinata situazione.

Istruzioni di sicurezza generali



AVVERTENZA: Leggere le seguenti avvertenze prima di utilizzare il prodotto.



AVVERTENZA: Nessun DPI è in grado di offrire una protezione completa contro gli infortuni.



AVVERTENZA: La mentoniera deve essere sempre utilizzata insieme alla visiera e alle cuffie protettive specificate nel presente manuale per funzionare nel modo previsto. La visiera deve essere sempre ripiegata verso il basso durante l'utilizzo.

- L'utilizzo di questo prodotto non diminuisce la necessità del funzionamento in sicurezza dell'apparecchiatura.
- L'abbigliamento protettivo deve essere utilizzato esclusivamente per le applicazioni a cui è destinato. Consultare il proprio supervisore, il

rivenditore o Husqvarna se non si è sicuri del tipo di abbigliamento protettivo necessario per una specifica applicazione.

- Utilizzare e conservare queste istruzioni.
- Le condizioni dell'abbigliamento protettivo devono essere controllate regolarmente. L'abbigliamento danneggiato deve essere sempre sostituito.
- Assicurarsi che il prodotto non subisca impatti durante il trasporto e l'utilizzo.
- In caso di danni al prodotto, rivolgersi al proprio rivenditore di assistenza. Non utilizzare il prodotto in caso di dubbi sull'idoneità all'uso.
- Non utilizzare il prodotto per più di 5 anni dopo la data di produzione. La data di produzione è indicata su ciascun componente del sistema del prodotto (casco, visiera, cuffie protettive, mentoniera). Se i componenti del sistema hanno date di produzione diverse, fare sempre riferimento alla data più vecchia.
- Assicurarsi di sapere come utilizzare il prodotto prima di utilizzarlo.
- Assicurarsi sempre che l'abbigliamento protettivo sia assemblato, installato e riparato correttamente, conformemente alle istruzioni del produttore.
- Si richiama inoltre l'attenzione degli utenti sul pericolo di modificare o rimuovere qualsiasi componente originale del casco, tranne che per quanto raccomandato dal produttore. I caschi non devono essere adattati per montare gli attacchi, se non per quanto consigliato dal produttore.
- Non sono note reazioni allergiche ai materiali che possono venire a contatto con la pelle di chi indossa il casco. Se un utilizzatore dovesse comunque manifestare una reazione allergica, smetta immediatamente di indossare il prodotto e si rivolga a un medico.
- Non applicare vernice, solventi, adesivi o etichette autoadesive, se non in base alle istruzioni del produttore del casco.
- Non utilizzare l'apparecchiatura se è stata sottoposta a contaminazione, alterazione o uso improprio che potrebbero ridurre le prestazioni della protezione.
- Leggere attentamente e seguire tutte le istruzioni e le avvertenze della troncatrice in funzione quando si indossa l'apparecchiatura. Assicurarsi di soddisfare i

requisiti di formazione e competenza per utilizzare la troncatrice in sicurezza.

- Utilizzare unicamente ricambi originali Husqvarna .
- Un casco protettivo che mostri segni di danni, ad es. crepe o graffi, che potrebbero ridurre le capacità protettive, deve essere smaltito. Il casco deve essere smaltito anche se ha subito incidenti o infortuni, anche se non presenta danni visibili.

Istruzioni di sicurezza per il casco



AVVERTENZA: Nessun DPI è in grado di offrire una protezione completa contro gli infortuni.



AVVERTENZA: Il cinturino sottostante non soddisfa i requisiti di rilascio specificati nella norma EN 397:2012+A1:2012. Il cinturino sottostante si sgancia con una forza superiore a 250 N.

- Il casco offre una protezione limitata riducendo l'impatto della forza esercitata da piccoli oggetti che colpiscono o penetrano nella parte superiore dell'involucro. Non è progettato per fornire una protezione da impatti o penetrazioni frontali, posteriori o laterali se non leggeri urti su tali aree. **IL CASCO NON PUÒ PROTEGGERVI DA GRAVI LESIONI A COLLO, TESTA O CERVELLO, PARALISI O MORTE IN CASO DI FORZA O IMPATTO SIGNIFICATIVI.**
- Evitare ogni contatto con i fili elettrici.
- Per una protezione adeguata, questo casco deve essere adattato o regolato in base alle dimensioni della testa dell'utilizzatore.
- Il casco è realizzato per assorbire l'energia di un colpo mediante distruzione parziale o danni all'involucro e al imbracatura e, anche se tali danni non sono immediatamente visibili, è necessario sostituire qualsiasi casco che ha subito un grave impatto.

Istruzioni di sicurezza per le cuffie protettive



AVVERTENZA: Nessun DPI è in grado di offrire una protezione completa contro gli infortuni.



AVVERTENZA: Le cuffie protettive possono impedire di sentire la grida di avvertenza, gli allarmi o altri segnali importanti. Prestare sempre molta attenzione alle zone circostanti quando si indossano cuffie protettive.

- L'attenuazione del rumore del prodotto sarà gravemente compromessa se non vengono seguite le istruzioni riportate in questo manuale dell'operatore.

- L'operatore deve assicurarsi di indossare sempre le cuffie negli ambienti rumorosi.
- Le cuffie, e in particolare i cuscinetti / le spugne, possono deteriorarsi con l'uso e devono essere controllati frequentemente per individuare eventuali rotture o perdite.
- Il montaggio delle protezioni igieniche sui cuscinetti può influire sulla prestazione acustica delle cuffie. Utilizzare sempre accessori originali.
- Non premere la versione montata sul casco di queste cuffie contro la calotta del casco. Questo potrebbe provocare delle crepe intorno al casco. (Fig. 1)

Istruzioni di sicurezza per la visiera



AVVERTENZA: Nessun DPI è in grado di offrire una protezione completa contro gli infortuni.

- La visiera non fornisce una protezione completa da tutte le angolazioni. Per garantire una protezione completa degli occhi, l'utente deve indossare anche degli occhiali di sicurezza.
- La visiera non fornisce protezione da schizzi di metallo fuso, oggetti incandescenti, spruzzi di liquidi o scosse elettriche.
- Non utilizzare la visiera se presenta graffi, è danneggiata o sporca. Sostituire la visiera per ridurre il rischio di lesioni.
- Le protezioni per gli occhi contro le particelle ad alta velocità, indossate sugli occhiali da vista standard, possono trasmettere l'impatto degli urti, creando così un pericolo per l'utilizzatore.
- Se è necessaria una protezione contro particelle ad alta velocità a temperature estreme, la visiera deve essere contrassegnata con la lettera T immediatamente dopo la lettera che indica la resistenza agli urti, ovvero FT, BT o AT. Se la lettera che indica la resistenza agli urti non è seguita dalla lettera T, gli occhiali di protezione devono essere utilizzati solo contro particelle ad alta velocità a temperatura ambiente.

Istruzioni di sicurezza per la mentoniera



AVVERTENZA: Il contraccolpo può verificarsi improvvisamente e in modo inaspettato. Il contraccolpo può provocare gravi lesioni o morte.



AVVERTENZA: La mentoniera non è in grado di offrire una protezione completa contro le lesioni.



AVVERTENZA: Se si utilizza una lama di mototroncatrice con fessure larghe (+7 mm) tra i segmenti della lama, vi è il

rischio che la lama rimanga incastrata nella mentoniera.

- La mentoniera potrebbe non fornire protezione all'utilizzatore in tutte le circostanze, in particolare non da infortuni causati dagli urti della mototroncatrice. La mentoniera è stata testata per offrire una certa protezione all'area inferiore del viso che può ridurre il rischio di lacerazioni in caso di contraccolpo.

- Assicurarsi che la protezione per il mento sia fissata e sottoposta a manutenzione secondo quanto indicato nel presente manuale dell'operatore.
- La mentoniera è compatibile solo con i dispositivi di protezione individuale (DPI) specificati nel presente manuale d'istruzioni.
- Non utilizzare il prodotto senza i cuscinetti morbidi all'interno della mentoniera, poiché questo potrebbe ridurre il livello di protezione.

Montaggio

Introduzione



AVVERTENZA: Spostare i capelli di lato prima di montare il prodotto. Assicurarsi che gli anelli di tenuta siano ben saldi contro la testa e intorno alle orecchie prima di utilizzare il prodotto.



AVVERTENZA: Perché l'elmetto possa fornire la protezione desiderata deve essere regolato sulla testa dell'utente.

Regolazione dell'elmetto protettivo

1. Ruotare la manopola per regolare la tracolla. La tracolla deve essere stretta sulla testa. (Fig. 2)
2. Se necessario, impostare la sospensione all'altezza corretta. La sospensione può essere regolata su 2 diverse altezze nella parte anteriore e nella parte posteriore dell'elmetto. (Fig. 3)
3. Assicurarsi che tutti e 6 i punti di fissaggio della sospensione siano installati correttamente.
4. Premere i punti di fissaggio nella posizione finale. (Fig. 4)

Montaggio delle cuffie all'elmetto

1. Spostare le cuffie nella posizione più bassa.
2. Sollevare le cuffie verso l'esterno e verso l'alto finché non si bloccano in posizione di standby. (Fig. 5)
3. Posizionare l'attacco dell'elmetto nella relativa fessura. (Fig. 6)

Nota: Esaminare se le cuffie sono previste per il lato destro o il lato sinistro dell'elmetto. "R" sta

per destra ed "L" per sinistra. Le cuffie senza designazione possono essere utilizzate sul lato sinistro o destro dell'elmetto.

Montaggio della protezione del collo all'elmetto

1. Fissare la protezione del collo ai punti di fissaggio nella parte posteriore dell'elmetto. (Fig. 7)

Rimozione della montatura della visiera

1. Ruotare la visiera per trovare la posizione di rimozione (A). (Fig. 8)
2. Rimuovere la montatura della visiera (B) dai 2 lati.

Fissaggio della montatura della visiera

1. Accertarsi che la montatura della visiera sia in posizione (A). (Fig. 9)
2. Spingere la montatura della visiera (B) per fissarla al casco, iniziando da un lato.

Fissaggio della mentoniera

1. Fissare la mentoniera ai 2 fermagli (A). (Fig. 10)
2. Posizionare la mentoniera su un lato, quindi procedere sull'altro lato.

Rimozione della mentoniera

1. Sganciare i 2 fermagli (A), iniziare da un lato, quindi dall'altro. (Fig. 11)
2. Rimuovere la mentoniera (B).

Utilizzo

Introduzione



AVVERTENZA: Prima di utilizzare il prodotto, è necessario leggere e comprendere il capitolo relativo alla sicurezza.

Prima di usare il prodotto

1. Leggere il manuale dell'operatore con attenzione e accertarsi di averne compreso il contenuto.
2. Esaminare il prodotto per assicurarsi che tutte le parti siano montate e regolate correttamente.

3. Effettuare un controllo giornaliero del prodotto.

Per fissare le cuffie in posizione di funzionamento

1. Mettere il casco sulla testa.
2. Regolare le cuffie fino a quando sono strette intorno alle orecchie e contro la testa. (Fig. 12)

Posizionare le cuffie in posizione standby

- Sollevare le cuffie verso l'esterno e verso l'alto finché non si bloccano in posizione di standby. (Fig. 13)

Posizionare le cuffie in posizione di rientro

1. Posizionare le cuffie in posizione standby.
2. Ruotare le cuffie all'indietro lungo il lato del casco finché non scattano in posizione di rientro. (Fig. 14)

Fissaggio della visiera in posizione di funzionamento

1. Accertarsi che la visiera sia pulita e integra.
2. Abbassare la visiera nella posizione finale. (Fig. 15)

Fissaggio della visiera in posizione di rientro

1. Sollevare la visiera finché non si avverte uno scatto e la visiera rimane in posizione verticale. (Fig. 16)

Sostituzione della visiera

1. Rimuovere i 2 fermagli sulla superficie interna della montatura della visiera. Rimuovere il fermaglio (A), quindi estrarre (B) la visiera. (Fig. 17)

2. Rimuovere i punti di fissaggio anteriori e rimuovere la visiera a lente. (Fig. 18)
3. Fissare la visiera a lente ai 2 fermagli (A) sulla superficie interna della montatura della visiera, iniziando da un lato. (Fig. 19)
4. Fissare i punti di fissaggio anteriori e spingere la visiera a lente in posizione. (Fig. 20)

Utilizzo sicuro della mentoniera

1. Mettere il casco sulla testa.
2. Assicurarsi che la mentoniera protegga la zona della bocca e del mento.
3. Assicurarsi che il casco sia stabile e rimanga in posizione durante il funzionamento. Ruotare la manopola della tracolla per regolarla in una posizione stretta contro la testa. Fare riferimento a *Regolazione dell'elmetto protettivo alla pagina 86*.
4. Indossare le cuffie protettive. Fare riferimento a *Per fissare le cuffie in posizione di funzionamento alla pagina 87*.

Cinturino sottomento

1. Usare il cinturino sottomento. (Fig. 21)
2. Regolare il cinturino sottomento in modo aderente. (Fig. 22)

Manutenzione

Manutenzione del prodotto



ATTENZIONE: Non lavare o inserire il prodotto completamente in acqua.



ATTENZIONE: Gli spray, i liquidi o altri detergenti contenenti solventi e/o alcol possono ridurre le capacità protettive.

- Pulire il prodotto regolarmente. Utilizzare un panno con acqua e sapone delicato.
- Eseguire un controllo delle cuffie protettive prima di ogni utilizzo. Sostituire le parti usurate e danneggiate.
- Sostituire gli anelli di tenuta usurati o danneggiati e gli inserti di gomma in schiuma delle cuffie protettive 1 volta ogni 6 mesi o più frequentemente, se necessario. Accertarsi che la parte sporgente dell'anello di tenuta sia rivolta verso il basso durante il montaggio. Utilizzare ricambi originali. (Fig. 23)

- Sostituire la visiera se mostra segni di danni quali graffi o incrinature o se la visibilità è scarsa. La luce solare può causare un invecchiamento più rapido della plastica della visiera.
- Controllare regolarmente la mentoniera per verificare l'eventuale presenza di incrinature e altri danni. Sostituire la mentoniera danneggiata.

Nota: Se le cuffie sono bagnate sul lato interno, lasciarle asciugare in posizione di rientro. Riferimento *Posizionare le cuffie in posizione di rientro alla pagina 87*.

Trasporto, stoccaggio e smaltimento

Trasporto e rimessaggio

- Posizionare le cuffie in posizione di funzionamento. Vedere *Per fissare le cuffie in posizione di funzionamento alla pagina 87*.
- Accertarsi che gli anelli di tenuta sulle cuffie protettive non siano compressi.
- Mettere il prodotto in un luogo asciutto e pulito a una temperatura corretta.
- Non esporre il prodotto alla luce del sole durante la conservazione.
- Collocare il prodotto in uno spazio sicuro durante il trasporto e accertarsi che sia protetto da danni fisici e/o chimici.

Smaltimento

- Rispettare le norme nazionali.
- Utilizzare il sistema di smaltimento locale.

Smaltimento dell'elmetto

L'elmetto dispone di un indicatore cromatico che ne indica la durata massima. Quando l'elmetto è nuovo, il colore dell'indicatore è rosso. Man mano che i raggi ultravioletti colpiscono l'elmetto, il colore dell'indicatore cromatico si attenua lentamente. Sostituire l'elmetto quando non è presente alcun colore sull'indicatore.

(Fig. 24)

Dati tecnici

Combinazioni omologate di casco

Modello di casco	Modello di cuffie protettive	Dimensioni approvate
Husqvarna, H300	Husqvarna, HP200-2	M, L

Visiera

La visiera V10 è approvata in combinazione con il casco H300.

Protezione per il mento

La mentoniera CG10 è approvata in combinazione con il casco H300, la visiera V10 e le cuffie protettive HP200-2.

Attenuazione

$f(H_2)$ ⁶¹	125	250	500	1000	2000	4000	8000
MF (dB) ⁶²	11,1	18,1	25,1	27,0	28,6	38,6	40,2
SF (dB) ⁶³	3,3	3,3	3,1	2,3	2,4	2,6	3,3
APV (dB) ⁶⁴	7,8	14,8	22,0	24,7	26,2	36,0	36,9
HML, dB ⁶⁵	H: 29, M: 23, L 15						
SNR, dB ⁶⁶	26						
Peso, g	215						

⁶¹ F = Frequenze in cui l'attenuazione viene misurata.

⁶² MF = Valore medio.

⁶³ SF = Deviazione standard.

⁶⁴ APV (Mf-Sf) = Valore presunto protezione.

⁶⁵ H = Valore di attenuazione ad alta frequenza (riduzione del livello di rumore previsto per il rumore dove LC-LA = -2 dB). M = Valore di attenuazione a media frequenza (riduzione del livello di rumore previsto per il rumore dove LC-LA = +2 dB). L = Valore di attenuazione a bassa frequenza (riduzione del livello di rumore previsto per il rumore dove LC-LA = +10 dB).

⁶⁶ SNR = Single Number Rating (il valore che viene sottratto dal livello di pressione sonora ponderato C misurato, LC, per stimare il livello acustico effettivo ponderato A all'interno dell'orecchio).

Livello di riduzione del rumore (NRR), dB	24
---	----

Materiali delle cuffie protettive

Componente	Materiale	Componente	Materiale
Padiglioni	ABS	Adattatore	PA
Schiuma di attenuazione	PUR	Supporto	PA
Anelli di tenuta	ABS, PVC	Copertura molla	PP
Braccio di supporto padiglione	PA		

TURINYS

Įvadas.....	90	Techninė priežiūra.....	95
Sauga.....	92	Transportavimas, saugojimas ir utilizavimas.....	95
Surinkimas.....	94	Techniniai duomenys.....	96
Naudojimas.....	94		

Įvadas

Gaminio aprašas

Šios apsauginės šalmų sistemos yra asmeninės apsauginės priemonės (AAP). PE 10H yra šalmo, ausinių ir skydelio derinys, tinkamas bendriesiems statybos darbams, o PE 10H „Smartguard“ turi ir smakro apsaugą, todėl gali būti dėvimas naudojant elektrinius pjūklus.

Šalmas sugeria smūgius ir paskirsto iš viršaus krentančių objektų sukeliama poveikį. Jis neapsaugo nuo šoninių smūgių.



Ausinės šiek tiek sumažina triukšmą.

Skydelis šiek tiek apsaugo akis.

Smakro apsauga šiek tiek apsaugo apatinę veido dalį, todėl atitranskos atvejus šiek tiek sumažėja plėštinių žaizdų rizika.

PE 10H „SmartGuard“ sudaro kelios sistemos, kurios kartu sumažina plėštinių žaizdų riziką tam tikrais atitranskos atvejais. Operatoriai privalo perskaityti, suprasti ir vadovautis visomis instrukcijomis, pateiktomis ant gaminio ir operatoriaus vadovuose. Operatorius yra atsakingas už tinkamą įrangos naudojimą ir atitranskos išvengimą. Jokios asmens apsaugos priemonės (AAP) negali visiškai apsaugoti nuo sužeidimų.

Simboliai ir žymės

Sistemos dalis	Simbolis / žymė:	Paaiškinimas
Bendra	CE	Nurodo, kad gaminys atitinka susijusius ES reglamentus.
	MM/YYYY	Pagaminimo data, mėnuo / metai.
		Gamintojo prekių ženklas.
	-30°C	Patvirtinta naudojimui žemose temperatūrose.
		Nurodo, kad naudotojas prieš pradėdamas naudoti gaminį turi perskaityti naudojimo instrukciją.
Šalmas	H300	Modelio nuoroda.
	EN 397:2012+A1:2012	Susijusio Europos standarto numeris.
	0402	Notifikuotosios įstaigos ID.
	-30 °C	Patvirtinta naudojimui žemose temperatūrose.
	Dydis 52-62	Šalmo dydis.
Klausos apsaugos priemonės	HP200-2	Modelio nuoroda.
	EN 352-3:2002	Susijusio Europos standarto numeris.
	2797	Notifikuotosios įstaigos ID.

Sistemos dalis	Simbolis / žymė:	Paiškinimas
Skydelis	V10	Modelio nuoroda.
	EN 166:2001	Susijusio Europos standarto numeris.
	0402	Notifikuotosios įstaigos ID.
	FT	Mechaninis atsparumas: FT – 45 m/s ir temperatūros diapazonas (T = (-)5 – (+)55 °C).
	2	Optinė klasė
Smakro apsauga	CG10	Modelio nuoroda.
	Method 5702:2022	Bandyimų metodo, pagal kurį buvo išbandyta smakro apsauga, numeris.
	0402	Notifikuotosios įstaigos ID.
Smakro dirželis	CHIN STRAP EN 897	Smakro dirželis neatitinka atlaisvinimo reikalavimų, nurodytų EN 397:2012+A1:2012. Smakro dirželis atsilaisvina veikiant didesnei nei 250 N jėgai.

Atitiktis ir patvirtinimai

Čia „Husqvarna AB“ pareiškia, kad gaminys atitinka reglamentą (ES) 2016/425. Visą ES atitikties deklaracijos tekstą rasite apsilankę šiuo internetiniu adresu: www.husqvarnacp.com; ieškokite kiekvienos sistemos dalies.

Atsakingas gamintojas: Įmonė „Husqvarna AB“, SE-561 82 Huskvarna, Švedija, tel. +46-36-146500.

Šalmas

Apsauginis šalmas išbandytas ir patvirtintas pagal Europos standartą EN 397:2012+A1:2012. Jis skirtas naudoti žemoje temperatūroje, iki –30 °C.

Atitikties vertinime dalyvavusi notifikuoti įstaiga: Nr. 0402, RISE – Švedijos techninių tyrimų institutai, pašto dėžutė 857, 501 15 Borås, Švedija.

Smakro dirželis neatitinka atlaisvinimo reikalavimų, nurodytų EN 397:2012+A1:2012. Smakro dirželis atsilaisvina veikiant didesnei nei 250 N jėgai.

Apsauginės ausinės

Produktas atitinka esminius sveikatos apsaugos ir saugos reikalavimus, išdėstytus II priede, ir atitinka gamybos proceso kokybės užtikrinimą, D modulį, išdėstytą PPE reglamento (ES) 2016/425 VIII priede. CE žymėjimai yra pagal EN 352-3:2002. Pagal B

ir D modulius produktus patvirtino BSI (NB 2797), „BSI Group“ Nyderlandai B.V. Say Building, John M. Keynesplein 9, 1066 EP Amsterdamas, Nyderlandai.

Skydelis

Skydelis išbandytas ir patvirtintas pagal Europos standartą EN 166:2001. Jis skirtas naudoti esant –5 °C – (+)55 °C temperatūrai.

Atitikties vertinime dalyvavusi notifikuoti įstaiga:

Nr. 0402, RISE – Švedijos techninių tyrimų institutai, pašto dėžutė 857, 501 15 Borås, Švedija.

Smakro apsauga

Patikrinta, kad smakro apsauga užtikrina tam tikrą apatinės veido dalies apsaugą, galinčia sumažinti plėštinių žaizdų riziką atitranskos atveju, pagal bandymo metodą Method 5702:2022. Skirta naudoti esant žemai temperatūrai (–30 °C). Tai reiškia, kad visa PE 10H „SmartGuard“ sistema su visomis sistemos dalimis buvo patikrinta ir patvirtinta kaip tinkama naudoti esant žemai temperatūrai (–30 °C), vadovaujantis Method 5702:2022. Atkreipkite dėmesį, kad skydelis buvo išbandytas taikant kitą temperatūrų intervalą, kaip nurodoma asmeninės akių apsaugos standarte EN 166:2001. Žr. *Skydelis psl. 91*.

Smakro apsauga buvo išbandyta imituojant atitranskos smūgį, sukelta elektriniu pjaustytuvu:

- Išvesties galia: 3,7 KW
- Svoris: 11 kg
- Maks. peilio greitis prieš atitranską: 4200 aps./min. (dėl smūginės ašmenų lūžio jėgos atitranskos atveju likęs ašmenų greitis, kai jie pasiekia operatorių, yra mažesnis: 3300 aps./min.).
- Ašmenys: Husqvarna Varicut S45 14

Dėl to įvesties vertės pagal Method 5702:2022 yra: smūgio energija 36,6 džaulių, o peilio greitis – 3300 aps./min.

Pasižymėkite: Atatranksa yra nenusipėjamas įvykis ir tuo metu veikiančios reaktyviosios jėgos gali labai skirtis. Tinkama AAP negali visiškai apsaugoti nuo sužeidimų

Notifikuoti įstaiga patvirtino, kad bandymo metodas ir rezultatai atitinka taikomus AAP reglamento reikalavimus. Atitikties vertinime dalyvavusi notifikuoti įstaiga:

Nr. 0402, RISE – Švedijos techninių tyrimų institutai, pašto dėžutė 857, 501 15 Borås, Švedija.

Papildomi patvirtinimai

Ribotos apsaugos šalmas – modelis H300: Bandymas atliktas pagal ANSI/ISEA standartą Z89.1, I tipas, C klasė. Atitinka arba viršija OSHA reikalavimus

Ausinės, modelis: 2 tipas: Išbandyta pagal ANSI specifikacijas S3.19-1974 ir S12.6-1984 ir atitinka CSA

Sauga

Saugos ženklų reikšmės

Išpėjimai, perspėjimai ir pastabos yra skirtos atkreipti dėmesį į ypač svarbias vadovo dalis.



PERSPĖJIMAS: Naudojamas, kai naudotojui ar šalia esantiems asmenims kyla mirtino arba sunkaus sužeidimo pavojus arba, jei nesilaikoma vadove pateiktų nurodymų.



PASTABA: Naudojamas, kai kyla pavojus sugadinti gaminį, kitas medžiagas arba padaryti žalą aplinkai, jei nesilaikoma vadove pateiktų nurodymų.

Pasižymėkite: Naudojamas papildomai informacijai apie konkrečią situaciją pateikti.

Bendri saugumo reikalavimai



PERSPĖJIMAS: Prieš naudodami gaminį, perskaitykite toliau esančius išpėjimus.



PERSPĖJIMAS: Jokios AAP negali visiškai apsaugoti nuo sužeidimų.



PERSPĖJIMAS: Kad veiktų taip, kaip numatyta, smakro apsaugą visada naudokite kartu su šiame vadove nurodytu skydeliu ir klausos apsauga. Darbo metu skydelis turi būti nuleistas.

- Šio gaminio naudojimas nepanaikina būtinybės saugiai eksploatuoti įrangą.
- Apsaugos priemonės turi būti naudojamos tik pagal numatytą paskirtį. Jeigu jūs neįsitikinę, kokios rūšies apsaugos priemonių jums reikia darbiui atlikti, kreipkitės patarimo į vadovą.
- Naudokite šias instrukcijas ir išsaugokite ateičiai.
- Nuolat tikrinkite apsaugos priemonių būklę. Pažeistą įrangą būtina nedelsiant pakeisti.
- Patikrinkite, kad gabenant ir naudojant gaminys nebūtų pažeistas.
- Jei gaminys pažeistas, kreipkitės į techninę priežiūrą atliekantį pardavėją. Jei kyla abejonų, ar gaminys tinkamas naudoti, jo nenaudokite.

- Nenaudokite gaminio ilgiau nei 5 metus nuo jo pagaminimo datos. Pagaminimo data nurodoma ant kiekvienos gaminio sisteminės dalies (šalmo, skydelio, ausinių, smakro apsaugos). Jei sistemos dalių pagaminimo datos skiriasi, visada vadovaukitės seniausia data.
- Prieš naudodami gaminį įsitikinkite, kad mokate juo naudotis.
- Apsaugos priemonės visada reikia tinkamai surinkti, pritaikyti ir prižiūrėti pagal gamintojo instrukcijas.
- Naudotojų dėmesys taip pat atkreipiamas į pavojų, kurį kelia originalių šalmo dalių pakeitimas arba pašalinimas, kuomet tai atliekama nesilaikant šalmo gamintojo rekomendacijų. Šalmų negalima adaptuoti siekiant pritaikyti priedus bet kokiu būdu, kurio nerekomenduoja šalmo gamintojas.
- Nėra žinoma, kad medžiagos, kurios liečiasi su įrangą dėvinčiojo oda, sukeltų alergines reakcijas. Jei naudotojui pasireiškia alerginė reakcija, būtina nedelsiant nustoti dėvėti gaminį ir kreiptis į specialistą.
- Nenaudokite dažų, tirpiklių, klijų arba lipnių etikečių, išskyrus atvejus, kai tai nurodoma šalmo gamintojo instrukcijoje.
- Nenaudokite įrangos, jei ji buvo užteršta, pakeista ar netinkamai naudota, nes tai gali sumažinti apsaugos efektyvumą.
- Atidžiai perskaitykite ir vadovaukitės visomis pjaustytuvo instrukcijomis bei išpėjimais, kurie taikomi dėvint įrangą. Pasirūpinkite mokymais ir tinkamomis kompetencijomis, kad būtų užtikrintas saugus pjaustytuvo naudojimas.
- Naudokite tik „Husqvarna“ originalias atsargines dalis.
- Pažeistą šalimą, pvz., įtrūkusį ar subraižytą, dėl ko galėtų pablogėti jo apsauginės savybės, reikia išmesti. Taip pat reikia išmesti šalimą, kurio naudotojas pateko į nelaimingą atsitikimą, netgi jei ant šalmo nėra matomų pažeidimų.

Šalmo saugos instrukcijos



PERSPĖJIMAS: Jokios AAP negali visiškai apsaugoti nuo sužeidimų.



PERSPĖJIMAS: Smakro dirželis neatitinka atlaisvinimo reikalavimų, nurodytų EN 397:2012+A1:2012. Smakro dirželis atsilaisvina veikiant didesnei nei 250 N jėgai.

- Šalmas užtikrina ribotą apsaugą, nes sumažina smulkių objektų, atsitrenkiančių į paviršius ar prisiskverbiančių pro jį, jėgos poveikį. Jis

neapsaugo nuo didelio priekinio, galinio ar šoninio smūgio ar prasiskverbimo šiose srityse. ŠALMAS NEGALI APSAUGOTI JŪSŲ NUO SUNKIŲ KAKLO, GALVOS AR SMEGENŲ SUŽALOJIMŲ, PARALYZIAUS AR MIRTIES DIDELĖS JĖGOS AR SMŪGIO ATVEJU.

- Nesilieskite šalmu prie elektros laidų.
- Kad tinkamai apsaugotų, šalmas turi būti pritaikytas arba sureguliuotas pagal naudotojo galvos dydį.
- Šalmas pagamintas sugerti smūgio energiją iš dalies sunaikinant arba pažeidžiant viršutinį jo sluoksnį ir dirželius, todėl, nors toks pažeidimas gali būti lengvai nepastebimas, bet kuris šalmas, patyręs stiprų smūgį, turi būti pakeistas.

Apsauginių ausinių saugos nurodymai



PERSPĖJIMAS: Jokios AAP negali visiškai apsaugoti nuo sužeidimų.



PERSPĖJIMAS: Apsauginės ausinės gali slopinti išpėjamuosius šūksnius, pavojaus ir kitus svarbius signalus. Dėvėdami apsaugines ausines visada didesnę dėmesį skirkite aplinkai.

- Gaminio triukšmo slopinimo savybės gali smarkiai pablogėti, jei nesivadovausite šioje naudojimo instrukcijoje pateiktais nurodymais.
- Dirbdamas triukšmingoje aplinkoje naudotojas visada turi dėvėti ausines.
- Apsauginės ausinės, o ypač jų pagalvėlės, naudojant dėvėsi, todėl jas reikia reguliariai tikrinti, ar neatsirado pažeidimų ar įtrūkimų.
- Uždėjus ant ausinių pagalvėlių higieninius uždangalus, gali pablogėti ausinių akustinės savybės. Būtinai naudokite originalias atsargines dalis.
- Ant šalmo pritvirtintos ausinių versijos nespauskite prieš šalmo korpuso. Priešingu atveju aplink šalmo šoną gali atsirasti įtrūkių. (Pav. 1)

Skydelio saugos nurodymai



PERSPĖJIMAS: Jokios AAP negali visiškai apsaugoti nuo sužeidimų.

- Skydelis neužtikrina visiškos apsaugos iš visų pusių. Kad būtų užtikrinta akių apsauga, naudotojas papildomai turėtų dėvėti apsauginius akinius.

- Skydelis neapsaugo nuo lydyto metalo tiškų, įkaitusių objektų, skysčio tiškų ar elektros keliamo pavojaus.
- Nenaudokite skydelio, jei jis turi įbrėžimų, yra pažeistas arba nešvarus. Pakeiskite skydelį, kad sumažintumėte susižeidimo riziką.
- Nuo didelių greičių skriejančių dalelių apsaugančios akių apsaugos priemonės, dėvint standartinius oftalmologinius korekcinis akinius, gali perduoti smūgio jėgą ir kelti pavojų dėvinčiam asmeniui.
- Jei reikia dėvėti apsaugos nuo didelių greičių skriejančių dalelių priemones, naudojamas esant dideliems temperatūros svyravimams, skydelyje, iš karto po smūgio jėgą nurodančios raidės, turi būti T raidė, pvz., FT, BT arba AT. Jei T raidės po smūgio jėgą nurodančios raidės nėra, tada akinus, apsaugančius nuo didelių greičių skriejančių dalelių, galima naudoti tik esant kambario temperatūrai.

Smakro apsaugos saugos instrukcijos



PERSPĖJIMAS: Atatranka gali įvykti staiga ir netikėtai. Atatranka gali sukelti rimtų kūno sužalojimų ar net mirtį.



PERSPĖJIMAS: Smakro apsauga negali visiškai apsaugoti nuo sužeidimų.



PERSPĖJIMAS: Naudojant elektrinio pjaustytuvo ašmenis su dideliais (+7 mm) plyšiais tarp ašmenų segmentų, kyla pavojus, kad ašmenys gali įstrigti smakro apsaugoje.

- Smakro apsauga gali neapsaugoti naudotojo visais atvejais, ypač nuo galimų sužalojimų, kuriuos sukelia pjaustytuvo atatranka. Atliekant patikras nustatyta, kad smakro apsauga užtikrina tam tikrą apatinę veido dalies apsaugą ir sumažina plėštinių žaizdų riziką dėl atatrankos.
- Įsitinkite, kad smakro apsauga pritvirtinta ir prižiūrima vadovaujantis naudojimo instrukcijomis.
- Smakro apsauga suderinama tik su asmeninėmis apsaugos priemonėmis (AAP), nurodytomis šiose naudojimo instrukcijose.
- Nenaudokite gaminio be minkštų pagalvėlių, esančių smakro apsaugos vidinėje pusėje, nes tai gali sumažinti apsaugos lygį.

Surinkimas

Įvadas



PERSPĖJIMAS: Prieš surinkdami gaminį perkelkite plaukus į šoną. Prieš naudodami gaminį įsitikinkite, kad sandarinimo žiedai tvirtai užsideda ant galvos ir aplink ausis.

pažymėtos „R“, o kairės – „L“. Ausinės be žymėjimų gali būti naudojamos kairėje arba dešinėje šalmo pusėje.



PERSPĖJIMAS: Kad šalmas suteiktų numatytą apsaugą, jį reikia pritaikyti prie naudotojo galvos.

Kaklo apsaugos tvirtinimas ant šalmo

1. Pritvirtinkite kaklo apsaugą prie tvirtinimo taškų galinėje šalmo dalyje. (Pav. 7)

Skydelio rėmo nuėmimas

1. Pasukite skydelį ir suraskite nuėmimo padėtį (A). (Pav. 8)
2. Nuimkite skydelio rėmą (B) iš 2 pusių.

Skydelio rėmo uždėjimas

1. Įsitikinkite, kad skydelio rėmas yra padėtyje (A). (Pav. 9)
2. Paspauskite skydelio rėmą (B) ir pritvirtinkite jį prie šalmo pradėdami nuo vienos pusės.

Smakro apsaugos uždėjimas

1. Pritvirtinkite smakro apsaugą prie 2 fiksatorių (A). (Pav. 10)
2. Uždėkite smakro apsaugą vienoje pusėje, o tada – kitoje pusėje.

Smakro apsaugos nuėmimas

1. Atlaisvinkite 2 fiksatorius (A), atlikite tai vienoje pusėje, o tada – kitoje. (Pav. 11)
2. Nuimkite smakro apsaugą (B).

Apsauginio šalmo reguliavimas

1. Pasukite rankenėlę, norėdami reguliuoti kaklo dirželį. Kaklo dirželis turi būti tvirtai prisispaudęs prie galvos. (Pav. 2)
2. Jei reikia, sureguliuokite tinkamą pakabos aukštį. Galima nustatyti 2 skirtingus pakabos aukščius šalmo priekinėje ir galinėje dalyje. (Pav. 3)
3. Įsitikinkite, kad visi 6 jungimo taškai ant pakabos yra tinkamai sumontuoti.
4. Nustumkite jungimo taškus į galinę padėtį. (Pav. 4)

Ausinių tvirtinimas ant šalmo

1. Perkelkite ausines į žemiausią padėtį.
2. Lenkite ausines į viršų, kol jos užsifiksuos parengties padėtyje. (Pav. 5)
3. Įstatykite šalmo priedą į šalme esantį lizdą. (Pav. 6)

Pasižymėkite: Patikrinkite, ar ausinės skirtos dešiniajai ar kairiajai šalmo pusei. Dešinės pusės yra

Naudojimas

Įvadas



PERSPĖJIMAS: Prieš naudodami gaminį perskaitykite ir supraskite saugos skyriaus informaciją.

2. Reguluokite ausines tol, kol jos gerai priglus prie ausų ir galvos. (Pav. 12)

Ausinių perkėlimas į parengties padėtį

- Lenkite ausines į viršų, kol jos užsifiksuos parengties padėtyje. (Pav. 13)

Ausinių perkėlimas į stovėjimo padėtį

1. Perkelkite ausines į parengties padėtį.
2. Pasukite ausines atgal palei šalmo šoną, kol jos užsifiksuos parengties padėtyje. (Pav. 14)

Apsauginio skydelio perkėlimas į darbinę padėtį

1. Patikrinkite, kad apsauginis skydelis būtų švarus ir nepažeistas.
2. Nuleiskite apsauginį skydelį į galinę padėtį. (Pav. 15)

Prieš pradėdami naudoti gaminį

1. Atidžiai perskaitykite naudojimo instrukciją ir įsitikinkite, kad viską gerai supratote.
2. Apžiūrėkite gaminį ir įsitikinkite, kad visos dalys yra tinkamai surinktos ir sureguliuotos.
3. Kasdien atlikite gaminio patikrą.

Ausinių perkėlimas į darbinę padėtį

1. Užsidėkite šalmą ant galvos.

Apsauginio skydelio perkėlimas į parengties padėtį

1. Pakelkite apsauginį skydelį, kol išgirsite spragtelėjimą ir apsauginis skydelis liks vertikaliaje padėtyje. (Pav. 16)

Skydelio keitimas

1. Atlaisvinkite 2 fiksatarius vidinėje skydelio rėmo pusėje. Pašalinkite fiksatorių (A) ir išstumkite (B) skydelį. (Pav. 17)
2. Atlaisvinkite priekinius tvirtinimo taškus ir nuimkite akinių skydelį. (Pav. 18)
3. Pritvirtinkite akinių skydelį prie 2 fiksatorių (A) vidinėje skydelio rėmo pusėje, pradėdami nuo vienos pusės. (Pav. 19)
4. Pritvirtinkite priekinius fiksatorius, kad užfiksuotumėte akinių skydelį reikiamoje padėtyje. (Pav. 20)

Saugus smakro apsaugos naudojimas

1. Užsidėkite šalmą ant galvos.
2. Įsitinkinkite, kad smakro apsauga apsaugo burnos ir smakro sritis.
3. Įsitinkinkite, kad šalmas yra stabilus ir darbo metu išlieka savo vietoje. Pasukite kaklo dirželio rankenėlę, kad kaklo dirželis būtų priglundęs prie galvos. Žr. *Apsauginio šalmo reguliavimas psl. 94*.
4. Užsidėkite ausines. Žr. *Ausinių perkėlimas į darbinę padėtį psl. 94*.

Smakro dirželis

1. Naudokite smakro dirželį. (Pav. 21)
2. Sureguliuokite smakro dirželį, kad gerai priglustų. (Pav. 22)

Techninė priežiūra

Gaminio techninė priežiūra



PASTABA: Neplaukite ir visiškai nepanardinkite gaminio vandenyje.



PASTABA: Purškalai, skysčiai ir kiti valikliai su tirpikliais ir (arba) alkoholiu gali pabloginti apsaugines savybes.

- Reguliariai valykite gaminį. Naudokite šluostę su vandeniu ir švelniu muilu.
- Prieš kiekvieną naudojimą patikrinkite ausines. Pakeiskite susidėvėjusias ir apgadintas dalis.
- Pakeiskite susidėvėjusius arba pažeistus ausinių sandarinimo žiedus ir akytosios gumos įdėklus 1 kartą per 6 mėnesius arba, jei reikia, dažniau. Montavimo metu įsitinkinkite, kad sandarinimo žiedo iškilimas yra nukreiptas žemyn. Naudokite originalias atsargines dalis. (Pav. 23)

- Pakeiskite skydelį, jei yra matomų pažeidimų, pvz., įbrėžimų arba įtrūkimų, arba jei matomumas per jį yra prastas. Dėl saulės šviesos apsauginio skydelio plastikinės medžiagos gali senti greičiau.
- Reguliariai tikrinkite smakro apsaugą, ar nėra įtrūkimų ir kitų pažeidimų. Pakeiskite pažeistą smakro apsaugą.

Pasižymėkite: Jei vidinė ausinių pusė yra drėgna, leiskite joms išdžiūti perkėle jas į stovėjimo padėtį. Nuoroda *Ausinių perkėlimas į stovėjimo padėtį psl. 94*.

Transportavimas, saugojimas ir utilizavimas

Gabenimas ir laikymas

- Perkelkite ausines į darbinę padėtį. Žr. *Ausinių perkėlimas į darbinę padėtį psl. 94*.
- Įsitinkinkite, kad apsauginių ausinių sandarinimo žiedai nėra suspausti.
- Laikykite gaminį sausoje, švarioje vietoje ir tinkamoje temperatūroje.
- Nelaikykite gaminio saulės šviesoje.
- Transportavimo metu laikykite produktą saugioje vietoje ir įsitinkinkite, kad jis apsaugotas nuo cheminių ir (arba) fizinių pažeidimų.

Šalinimas

- Laikykitės šalyje galiojančių nuostatų.
- Naudokite vietinę perdirbimo sistemą.

Šalmo utilizavimas

Ant šalmo yra spalvotas indikatorius, nurodantis maksimalią šalmo eksploatacijos trukmę. Kai šalmas naujas, indikatorius yra raudonos spalvos. Ultravioletiniams spinduliams veikiant šalmą, spalvoto

indikatoriaus spalva lėtai blunka. Pakeiskite šalmą, kai spalvoto indikatoriaus spalva išblunka.

(Pav. 24)

Techniniai duomenys

Patvirtinti šalmų deriniai

Šalmo modelis	Apsauginių ausinių modelis	Patvirtinti išmatavimai
Husqvarna, H300	Husqvarna, HP200-2	M, L

Skjdelis

Skjdelis V10 patvirtintas naudoti kartu su šalmu H300.

Smakro apsauga

Smakro apsauga CG10 patvirtinta naudoti kartu su šalmu H300, skjdeliu V10 ir ausinėmis HP200-2.

Slopinimas

$f(H_2)$ ⁶⁷	125	250	500	1000	2000	4000	8000
Mf (dB) ⁶⁸	11,1	18,1	25,1	27,0	28,6	38,6	40,2
Sf (dB) ⁶⁹	3,3	3,3	3,1	2,3	2,4	2,6	3,3
APV (dB) ⁷⁰	7,8	14,8	22,0	24,7	26,2	36,0	36,9
HML, dB ⁷¹	H: 29, M: 23, L:15						
SNR, dB ⁷²	26						
Svoris, g	215						
Triukšmo slopinimo įvertis (NRR), sdB	24						

Apsauginių ausinių medžiagos

Dalis	Medžiaga	Dalis	Medžiaga
Kaušeliai	ABS	Adapteris	PA
Slopinantis porolonas	VIO	Laikiklis	PA
Sandarinimo žiedai	ABS, PVC	Spyruokliuojantis dangtelis	PP

⁶⁷ F = dažniai, kuriuos nustatčius matuojamas slopinimas.

⁶⁸ Mf = vidutinė vertė.

⁶⁹ Sf = standartinis nuokrypis.

⁷⁰ APV (Mf-Sf) = numanoma apsaugos vertė.

⁷¹ H = aukštų dažnių slopinimo vertė (numatomas triukšmo lygio sumažinimas, kai LC-LA = -2 dB). M = vidutinių dažnių slopinimo vertė (numatomas triukšmo lygio sumažinimas, kai LC-LA = +2 dB). L = žemų dažnių slopinimo vertė (numatomas triukšmo lygio sumažinimas, kai LC-LA = +10 dB).

⁷² SNR = vieno skaičiaus vertinimas (vertė, kuri atimama iš išmatuoto C svertinio garso slėgio lygio - LC, siekiant apskaičiuoti faktinį A svertinio garso lygį ausyje).

Dalis	Medžiaga	Dalis	Medžiaga
Kaušeljį prilaikanti svirtis	PA		

Saturs

Ievads.....	98	Apkope.....	103
Drošība.....	100	Pārvadāšana, glabāšana un utilizēšana.....	103
Montāža.....	102	Tehniskie dati.....	104
Lietošana.....	102		

Ievads

Izstrādājuma apraksts

Šis aizsargķiveru sistēmas ir individuālie aizsarglīdzekļi (PPE). PE 10H ir ķiveres, dzirdes aizsarglīdzekļa un viziera kombinācija, kas piemērota vispārīgiem celtniecības darbiem, savukārt PE 10H Smartguard ietver arī zoda aizsargu, kas paredzēts darbam ar elektriskajiem griežņiem.

Ķivere absorbē no augšas krītošu objektu radītus triecienus, izkliedējot to enerģiju. Tā nesniedz aizsardzību pret sānu triecieniem.

Dzirdes aizsarglīdzeklis nodrošina zināmu trokšņu slāpēšanu.

Vizieris nodrošina zināmu acu aizsardzību.

Zoda aizsargs nodrošina zināmu sejas lejasdaļas aizsardzību un var mazināt savainojumu risku atsitiena gadījumā.

PE 10H SmartGuard sastāv no vairākām sistēmām, kas mijiedarbojoties mazina savainojumu risku atsitiena gadījumā. Operatoriem jāizlasa, jāizprot un jāievēro visi norādījumi, kas sniegti uz izstrādājuma un operatora rokasgrāmatās. Operatora pienākums ir pareizi lietot aprīkojumu un izvairīties no atlēcšanas. Neviena individuālās aizsardzības līdzekļa (IAL) nevar nodrošināt pilnīgu aizsardzību pret traumām.

Simboli un marķējumi

Sistēmas daļa	Simbols/ marķējums:	Skaidrojums
Vispārīgi	CE	Norāda, ka izstrādājums atbilst attiecīgajai ES regulai.
	MM/GGGG	Ražošanas datums, mēnesis/gads.
		Ražotāja preču zīme.
	-30°C	Apstiprināts lietošanai zemā temperatūrā.
		Norāda, ka lietotājam pirms lietošanas ir jāizlasa operatora rokasgrāmata.
Ķivere	H300	Modeļa atsauce.
	EN 397:2012+A 1:2012	Atbilstošais Eiropas standarta numurs.
	0402	Pilnvarotās iestādes ID.
	-30 °C	Apstiprināts lietošanai zemā temperatūrā.
	Izmērs 52-62	Ķiveres izmērs.
Dzirdes aizsarglīdzekļi	HP200-2	Modeļa atsauce.
	EN 352-3:2002	Atbilstošais Eiropas standarta numurs.
	2797	Pilnvarotās iestādes ID.

Sistēmas daļa	Simbols/ marķējums:	Skaidrojums
Vizieris	V10	Modeļa atsauce.
	EN 166:2001	Atbilstošais Eiropas standarta numurs.
	0402	Pilnvarotās iestādes ID.
	FT	Mehāniskā pretestība: FT — 45 m/s un ekstre- māla temperatūra (T = (-)5 - (+)55 °C).
	2	Optiskā klase
Zoda aizsargs	CG10	Modeļa atsauce.
	Method 5702:2022	Testēšanas metodes, pēc kuras zoda aizsargs testēts, numurs.
	0402	Pilnvarotās iestādes ID.
Zoda sikсна	EN 397 CHIN STRAP	Zoda sikсна neatbilst standartā EN 397:2012+A1:2012 norādītajām prasībām attiecībā uz atvienošanos. Zoda sikсна atvienojas spēka virs 250 N ietekmē.

Atbilstība un apstiprinājumi

Ar šo Husqvarna AB apliecina, ka izstrādājums atbilst regulas (ES) 2016/425 prasībām. ES atbilstības deklarācijas pilnais teksts ir pieejams vietnē www.husqvarna.com; meklējiet katru sistēmas daļu atsevišķi.

Atbildīgais ražotājs: Husqvarna AB, SE-561 82 Huskvarna, Zviedrija, tālr. nr.: +46-36-146500.

Ķivere

Aizsargķivere ir pārbaudīta un apstiprināta saskaņā ar Eiropas standartu EN 397:2012+A1:2012. Aizsargķivere ir apstiprināta lietošanai zemā temperatūrā: -30 °C.

Pilnvarotā iestāde, kas iesaistīta atbilstības novērtējumā: Numurs 0402, RISE - Research Institutes of Sweden, Box 857, 501 15 Borås, Zviedrija.

Zoda sikсна neatbilst standartā EN 397:2012+A1:2012 norādītajām prasībām attiecībā uz atvienošanos. Zoda sikсна atvienojas spēka virs 250 N ietekmē.

Dzirdes aizsarglīdzekļi

Izstrādājumi atbilst ES regulas 2016/425 par individuālajiem aizsardzības līdzekļiem II pielikumā izklāstītajām būtiskajām veselības un drošības prasībām un tajos ir ievērota VIII pielikuma D moduļi

norādītā kvalitātes nodrošināšana ražošanas procesā. CE marķējumi atbilst standartam EN 352-3:2002. Izstrādājumu atbilstību moduļim B un D ir apstiprinājis: BSI (NB 2797), BSI Group The Netherlands B.V. Say Building, John M. Keynesplein 9, 1066 EP Amsterdam, Nederlande

Vizieris

Vizieris ir pārbaudīts un apstiprināts saskaņā ar Eiropas standartu EN 166:2001 lietošanai -5 °C-(+)55 °C temperatūras diapazonā.

Pilnvarotā iestāde, kas iesaistīta atbilstības novērtējumā:

Nr. 0402, RISE - Research Institutes of Sweden, Box 857, 501 15 Borås, Sweden (Zviedrija).

Zoda aizsargs

Saskaņā ar testēšanas metodi Method 5702:2022 ir pārbaudīts, ka zoda aizsargs nodrošina zināmu sejas lejasdaļas aizsardzību un var mazināt savainojumu risku atsitienu gadījumā. Izstrādājums apstiprināts lietošanai zemā temperatūrā (-30 °C). Tas nozīmē arī to, ka visa PE 10H SmartGuard sistēma un visas tās daļas ir pārbaudītas un apstiprinātas lietošanai zemā temperatūrā (-30 °C) saskaņā ar Method 5702:2022. Ievērojiet, ka vizieris ir pārbaudīts citā temperatūras diapazonā saskaņā ar standartu EN 166:2001 par acu aizsarglīdzekļiem. Skatiet šeit: *Vizieris lpp. 99*.

Zoda aizsargam ir veikta pārbaude, kas simulē elektriskā griežņa radītu atsietu, kā aprakstīts tālāk.

- Izvades jauda: 3,7 KW
- Svārs: 11 kg
- Maks. asmens apgriezieni pirms atsitienu: 4200 apgr./min. (trīciena spēka, kas iedarbojas uz asmeni atsitienu gadījumā, dēļ asmens ātrums, kādā tas var sasniegt operatoru, ir mazāks: 3300 apgr./min.).
- Asmens: Husqvarna Varicut S45 14

Rezultāts ir ievades vērtības atbilstoši Method 5702:2022 — 36,6 džoulu triecienu enerģija un 3300 apgr./min. asmens ātrums.

Piezīme: Atsietis ir neprognozējama situācija, kurā iesaistītie reaktīvie spēki var atšķirties katrā gadījumā. Neviens individuālais aizsardzības līdzeklis nevar nodrošināt pilnīgu aizsardzību pret traumām

Pilnvarotā iestāde ir apstiprinājusi, ka testēšanas metode un rezultāts atbilst piemērojamajam PPE regulas prasībām. Pilnvarotā iestāde, kas iesaistīta atbilstības novērtējumā:

Numurs 0402, RISE - Research Institutes of Sweden, Box 857, 501 15 Borås, Zviedrija.

Papildu apstiprinājumi

Ķivere ar ierobežotu aizsardzību — modelis H300: testēts atbilstoši ANSI/ISEA standartam Z89.1; I tips, C klase. Atbilst OSHA prasībām vai pārsniedz tās.

Dzirdes aizsarglīdzeklis, modelis: 2. tips: testēts atbilstoši ANSI specifikācijām S3.19-1974 un S12.6-1984 un atbilst CSA Z94.2-M 1984 prasībām A klases dzirdes aizsarglīdzekļiem.

Vizieris V10: testēts atbilstoši ANSI/ISEA standartam Z87.1. Atbilst OSHA prasībām vai pārsniedz tās.

Drošība

Drošības definīcijas

Brīdinājumi, norādes "Uzmanību!" un piezīmes tiek izmantotas, lai izceltu īpaši svarīgas lietotāja rokasgrāmatas daļas.



BRĪDINĀJUMS: Tiek izmantota tad, ja rokasgrāmatā sniegto instrukciju neievērošanas dēļ operatoram vai blakus esošajām personām draud traumu vai nāves risks.



IEVĒROJIET: Tiek izmantota tad, ja rokasgrāmatā sniegto instrukciju neievērošanas dēļ rodas izstrādājuma, citu materiālu vai blakus esošās teritorijas bojājuma risks.

Piezīme: Tiek izmantota, lai sniegtu plašāku informāciju, kas nepieciešama attiecīgajā situācijā.

Vispārīga drošība



BRĪDINĀJUMS: Pirms izstrādājuma lietošanas izlasiet tālāk izklāstītos brīdinājumus.



BRĪDINĀJUMS: Neviens individuāls aizsardzības līdzeklis nevar nodrošināt pilnīgu aizsardzību pret traumām.



BRĪDINĀJUMS: Lai zoda aizsargs darbotos pareizi, tas vienmēr jālieto kopā ar vizieri un dzirdes aizsarglīdzekli, kā norādīts šajā rokasgrāmatā. Darba laikā vizierim vienmēr jābūt nolocītam.

- Šī izstrādājuma lietošana neaizstāj aprīkojuma drošu lietošanu.
- Izmantojiet drošības aprīkojumu tikai paredzētajam mērķim. Sazinieties ar darbu vadītāju, izplatītāju vai Husqvarna, ja neesat pārliecināti, kāda veida drošības aprīkojums ir nepieciešams konkrētajam darbam.
- Izmantojiet un saglabājiet šos norādījumus.
- Regulāri pārbaudiet, kādā lietošanas stāvoklī ir drošības aprīkojums. Bojāts aprīkojums vienmēr ir jānomaina.

- Nodrošiniet, lai izstrādājums transportēšanas un lietošanas laikā netiktu pakļauts triecieniem.
- Ja novērojat izstrādājuma bojājumus, sazinieties ar apkopes sniedzēju. Ja rodas šaubas par izstrādājuma piemērotību lietošanai, nelietojiet to.
- Nekad nelietojiet ķiveri ilgāk par 5 gadiem no ražošanas datuma. Ražošanas datums ir norādīts uz katras izstrādājuma daļas (ķiveres, viziera, dzirdes aizsarglīdzekļa, zoda aizsarga). Ja sistēmas daļas ir ražotas dažādos datumos, vienmēr skatiet senāko datumu.
- Pārliecinieties, vai zināt, kā izstrādājumu lietot, pirms to izmantojat.
- Vienmēr pārliecinieties, vai aizsardzības aprīkojums ir atbilstoši samontēts, uzstādīts un tam ir veikta apkope saskaņā ar ražotāja norādījumiem.
- Lietotājiem ir jāpievērš uzmanība arī riskam, ko rada ķiveres oriģinālo komponentu pārveidošana vai noņemšana, izņemot gadījumus, kad tas darīts atbilstoši ķiveres ražotāja ieteikumiem. Ķiveres nedrīkst pielāgot ar nolūku pievienot tām papildaprīkojumu, ja vien to nav ieteicis ķiveres ražotājs.
- Izstrādājums nesatur zināmus alerģijas izraisošus materiālus, kas nonāk saskarē ar lietotāja ādu. Ja tomēr rodas alerģiska reakcija, nekavējoties pārtrauciet izstrādājuma lietošanu un meklējiet profesionālu palīdzību.
- Nelietojiet krāsas, šķīdinātājus, līmes vai pašlīmējošas uzlīmes, izņemot gadījumus, kad tas atbilst ķiveres ražotāja norādījumiem.
- Nelietojiet aprīkojumu, ja tas ir nonācis saskarē ar piesārņojumu, pārveidots vai nepareizi izmantots tādā veidā, kas ietekmē aizsarglīdzekļa sniegumu.
- Rūpīgi izlasiet un ievērojiet visus norādījumus un brīdinājumus, kas attiecas uz mehānizēto griezni, kuru izmantojat aizsargapgādē lietošanas laikā. Nodrošiniet, lai tiktu izpildītas prasības, kas saistītas ar apmācību un prasmi droši darbināt mehānizēto griezēju.
- Izmantojiet tikai Husqvarna oriģinālās rezerves daļas.
- Aizsargķivere, kurai ir bojājumu pazīmes, piemēram, plaisas vai skrāpējumi, kas varētu samazināt tās aizsargspējas, ir jāiznīcina. Ķiveri ir jāiznīcina arī tad, ja tā tika lietota negadījuma vai incidenta laikā, pat ja tai nav nekādu redzamu bojājumu.

Aizsargķiveres drošības instrukcijas



BRĪDINĀJUMS: Neviens individuālās aizsardzības līdzeklis nevar nodrošināt pilnīgu aizsardzību pret traumām.



BRĪDINĀJUMS: Zoda sikсна neatbilst standartā EN 397:2012+A1:2012 norādītajām prasībām attiecībā uz atvienošanos. Zoda sikсна atvienošanas spēka virs 250 N ietekmē.

- Ķivere nodrošina ierobežotu aizsardzību, samazinot tādu mazu objektu, kas atsitas vai caursit apvalku augšdaļu, radītu triecienu spēku. Tā nenodrošina aizsardzību pret triecieniem un objektu ieuršanās no sāniem, priekšas un aizmugures. Izņēmums ir ļoti viegli triecieni. **ĶIVERE NEAIZSARGĀ PRET SMAGĀM KAKLA, GALVAS VAI SMADZĒŅU TRAUMĀM, PARALĪZES VAI NĀVES ĻOTI SPĒCĪGU TRIECIENU GADĪJUMĀ.**
- Izvairieties no saskarsmes ar elektriskajiem vadiem.
- Lai nodrošinātu pienācīgu aizsardzību, ķiveri jābūt piemērotai vai pielāgotai lietotāja galvas izmēram.
- Ķivere absorbē trieciena enerģiju, ļaujot triecienam daļēji iznīcināt vai sabojāt apvalku un stiprinājumus. Tā kā šādi bojājumi var nebūt viegli pamanāmi, spēcīgam triecienam pakļauta ķivere ir jānomaina.

Dzirdes aizsarglīdzekļu drošības instrukcijas



BRĪDINĀJUMS: Neviens individuālās aizsardzības līdzeklis nevar nodrošināt pilnīgu aizsardzību pret traumām.



BRĪDINĀJUMS: Dzirdes aizsarglīdzekļi var noblokēt brīdinājuma saucienus, traucēsmes vai citus būtiskus signālus. Vienmēr pievērsiet papildu uzmanību apkārtnē, ja lietojat dzirdes aizsarglīdzekļus.

- Izstrādājuma trokšņa vājināšana var ievērojami pasliktināties, ja neievērosit norādījumus šajā lietotāja rokasgrāmatā.
- Lietotājam jānodrošina, lai trokšņainā vidē vienmēr tiktu lietotas ausiņas.
- Ausiņas un it īpaši to spilventiņi / putu daļas var nolietoties, tādēļ ir regulāri jāpārbauda, vai tām nav radušās kādas plaisas vai bojājumi.
- Higiēnisku pārsegu uzstādīšana uz ausiņu ieliktniem var ietekmēt ausiņu akustiskās īpašības. Vienmēr izmantojiet oriģinālos piederumus.
- Nespiediet ķiveri ar ausiņām pret ķiveres apvalku. Pretējā gadījumā ķiveres sānos var rasties plaisas. (Att. 1)

Viziera drošības norādījumi



BRĪDINĀJUMS: Neviens individuālās aizsardzības līdzeklis nevar nodrošināt pilnīgu aizsardzību pret traumām.

- Vizieris nenodrošina pilnu aizsardzību no visām pusēm. Lai nodrošinātu pilnīgu acu aizsardzību, papildus vizierim ir jālieto arī aizsargbrilles.
- Vizieris nenodrošina aizsardzību pret kausēta metāla šļakatām, karstiem objektiem, šķidruma šļakstiem vai elektrības izraisītu apdraudējumu.
- Nelietojiet vizieri, ja tas ir saskrāpēts, bojāts vai nefīrs. Lai mazinātu traumu risku, nomainiet vizieri.
- Ja acu aizsarglīdzekļus, kas paredzēti aizsardzībai pret lielā ātrumā izsviestām daļiņām, uzliek virs parastām oftalmoloģiskajām brillēm, tie var pārvadīt triecienu, tādējādi radot apdraudējumu lietotājam.
- Ja ir nepieciešama aizsardzība pret lielā ātrumā izsviestām daļiņām ekstrēmā temperatūrā, vizierim ir jābūt marķētām ar burtu T uzreiz pēc burta, kas apzīmē aizsardzību pret triecieniem, proti, FT, BT vai AT. Ja pēc burta, kas apzīmē aizsardzību pret triecienu, nav norādīts burts T, tad aizsargbrilles drīkst lietot tikai aizsardzībai pret lielā ātrumā izsviestām daļiņām istabas temperatūrā.

Zoda aizsarga drošības norādījumi



BRĪDINĀJUMS: Atsitiens var noteikt pēkšņi un negaidīti. Atsitiens var izraisīt smagas vai nāvējošas traumas.



BRĪDINĀJUMS: Zoda aizsargs nesniedz pilnu aizsardzību pret traumām.



BRĪDINĀJUMS: Lietojot elektriskā griežņa asmeni ar lieliem šķēlumiem starp asmens posmiem (+7 mm), pastāv lielāks risks, ka asmens var iestrēgt zoda aizsargā.

- Zoda aizsargs var nespēt nodrošināt aizsardzību visos apstākļos, it īpaši pret traumām, ko rada elektriskā griežņa trieciens. Ir jāpārbaudīts, ka zoda aizsargs nodrošina zināmu sejas lejasdaļas aizsardzību un var mazināt savainojumu risku atsitienu gadījumā.
- Uzstādiet zoda aizsargu un veiciet tā apkopi saskaņā ar šo lietotāja rokasgrāmatu.
- Zoda aizsargs ir saderīgs tikai ar šajā lietotāja rokasgrāmatā norādītajiem individuālajiem aizsarglīdzekļiem (PPE).
- Nelietojiet zoda aizsargu bez tā iekšpusē esošā mīksta polsterējuma, jo šādi aizsardzības pakāpe ir samazināta.

Montāža

Ievads



BRĪDINĀJUMS: Pirms montējat izstrādājumu, pārvietojiet matus uz sāniem. Pārliedzieties, vai bīvgredzeni cieši pieguļ galvai un ap ausīm, pirms ekspluatējat izstrādājumu



BRĪDINĀJUMS: Lai aizsargķivere sniegtu paredzēto aizsardzību, tā ir jānoregulē atbilstoši lietotāja galvai.

Aizsargķiveres noregulēšana

1. Pagrieziet pogu, lai noregulētu kakla siksnu. Kakla siksnai ir cieši jāpieguļ galvai. (Att. 2)
2. Ja nepieciešams, uzstādiet vēlamo piekares augstumu. Piekari var uzstādīt divos dažādos augstumos — ķiveres priekšpusē un aizmugurē. (Att. 3)
3. Pārliedzieties, vai piekares seši savienojuma punkti ir pareizi uzstādīti.
4. Nospiediet savienojuma punktus līdz to gala pozīcijai. (Att. 4)

Austiņu montāža pie ķiveres

1. Noregulējiet austiņas zemākajā pozīcijā.
2. Celiet austiņas uz āru un augšu, līdz tās tiek nofiksētas uzgaides pozīcijā. (Att. 5)
3. Ievietojiet ķiveres pierīci ķiveres atverē. (Att. 6)

Ievads



BRĪDINĀJUMS: Pirms sākat darbu ar produktu, izlasiet nodaļu par drošību un pārliedzieties, vai saprotat to.

Pirms izstrādājuma lietošanas

1. Uzmaniģi izlasiet lietotāja rokasgrāmatu un pārliedzieties, vai izprotat instrukcijas.
2. Pārbaudiet, vai visas izstrādājuma daļas ir pareizi uzstādītas un noregulētas.
3. Veiciet izstrādājuma ikdienas pārbaudi.

Austiņu novietošana ekspluatācijas pozīcijā

1. Uzliedziet ķiveri galvā.
2. Regulējiet austiņas, līdz tās cieši pieguļ ap ausīm un galvai. (Att. 12)

Piezīme: Pārbaudiet, vai austiņas ir paredzētas lietot ķiveres kreisajā vai labajā pusē. Labās puses apzīmējums ir "R", bet kreisās — "L". Ja austiņām nav apzīmējumu, tās var lietot gan ķiveres labajā pusē, gan kreisajā.

Kakla aizsarga montāža pie ķiveres

1. Piestipriniet kakla aizsargu pie savienojuma punktiem ķiveres aizmugurē. (Att. 7)

Viziera rāmja noņemšana

1. Pagrieziet vizieri tā, lai piekļūtu noņemšanas pozīcijai (A). (Att. 8)
2. Atvienojiet viziera rāmi (B) 2 pusēs.

Viziera rāmja uzstādīšana

1. Pārliedzieties, vai viziera rāmis atrodas pozīcijā (A). (Att. 9)
2. Piespiediet viziera rāmi (B), lai piestiprinātu to ķiverē; sāciet ar vienu pusi.

Zoda aizsarga piestiprināšana

1. Piestipriniet zoda aizsargu 2 skavām (A). (Att. 10)
2. Vispirms novietojiet zoda aizsargu vajadzīgajā pozīcijā vienā pusē, pēc tam otrā pusē.

Zoda aizsarga noņemšana

1. Atlaidiet 2 skavas (A) — vispirms vienā pusē, pēc tam otrā. (Att. 11)
2. Noņemiet zoda aizsargu (B).

Lietošana

Ievads



BRĪDINĀJUMS: Pirms sākat darbu ar produktu, izlasiet nodaļu par drošību un pārliedzieties, vai saprotat to.

Pirms izstrādājuma lietošanas

1. Uzmaniģi izlasiet lietotāja rokasgrāmatu un pārliedzieties, vai izprotat instrukcijas.
2. Pārbaudiet, vai visas izstrādājuma daļas ir pareizi uzstādītas un noregulētas.
3. Veiciet izstrādājuma ikdienas pārbaudi.

Austiņu novietošana ekspluatācijas pozīcijā

1. Uzliedziet ķiveri galvā.
2. Regulējiet austiņas, līdz tās cieši pieguļ ap ausīm un galvai. (Att. 12)

Austiņu novietošana gaidstāves pozīcijā

- Celiet austiņas uz āru un augšu, līdz tās tiek nofiksētas gaidstāves pozīcijā. (Att. 13)

Austiņu novietošana novietošanas pozīcijā

1. Novietojiet austiņas gaidstāves pozīcijā.
2. Grieziet austiņas uz aizmuguri gar ķiveres sāniem, līdz tās tiek nofiksētas novietošanas pozīcijā. (Att. 14)

Viziera novietošana ekspluatācijas pozīcijā

1. Nodrošiniet, lai vizieris būtu fīrs un bez defektiem.
2. Pārvietojiet vizieri uz leju līdz tā gala pozīcijai. (Att. 15)

Viziera novietošana gaidstāves pozīcijā

1. Paceliet vizieri, līdz atskan klikšķis un vizieris tiek novietots vertikālā stāvoklī. (Att. 16)

Viziera nomaiņa

1. Noņemiet 2 skavas pie viziera rāmja iekšējās virsmas. Noņemiet skavu (A), pēc tam izbīdi (B) vizieri. (Att. 17)
2. Noņemiet priekšējos stiprinājumus, pēc tam noņemiet viziera stiklu. (Att. 18)
3. Piestipriniet viziera stiklu pie 2 skavām (A) viziera rāmja iekšpusē; sāciet ar vienu pusi. (Att. 19)
4. Piestipriniet priekšējos stiprinājumus, pēc tam iespiediet vietā viziera stiklu. (Att. 20)

Droša zoda aizsarga lietošana

1. Uzlieciet ķiveri galvā.

2. Pārļiecinieties, vai zoda aizsargs atbilstoši aizsargā mutes un zoda daļu.
3. Pārļiecinieties, vai darba laikā ķivere stabili paliek savā vietā. Griežot kakla siksnas pogu, noregulējiet kakla siksnu tā, lai tā cieši piekļautos galvai. Skatiet šeit: *Aizsargķiveres noregulēšana lpp. 102.*
4. Uzlieciet dzirdes aizsarglīdzekli. Skatiet šeit: *Austiņu novietošana ekspluatācijas pozīcijā lpp. 102.*

Zoda sikсна

1. Lietojiet zoda siksnu. (Att. 21)
2. Noregulējiet zoda siksnu tā, lai tā cieši piekļautos. (Att. 22)

Apkope

Izstrādājuma kopšana



IEVĒROJIET: Neskalojiet un neievietojiet izstrādājumu pilnībā ūdenī.



IEVĒROJIET: Aerosols, šķidrums vai citi tīrīšanas līdzekļi, kas satur šķīdinātājus un/vai spirtu, var samazināt aizsargspējas.

- Regulāri tīriet izstrādājumu. Izmantojiet drānu ar ūdeni un maigām ziepēm.
- Pārbaudiet dzirdes aizsarglīdzekli pirms katras lietošanas reizes. Nomainiet nodilušās vai bojātās daļas.
- 1 reizi 6 mēnešos (vai, ja nepieciešams, biežāk) nomainiet nolietotus vai bojātus dzirdes aizsarglīdzekļa bīvgredzenus un gumijas putu ieliktnus. Pārļiecinieties, vai montāžas laikā bīvgredzena izcilnis ir vērstš lejup. Izmantojiet oriģinālās rezerves daļas. (Att. 23)

- Nomainiet vizieri, ja tam ir redzami bojājumi, piemēram, skrāpējumi vai plaisas, vai ja redzamība ir slikta. Saules staru ietekmē viziera plastmasas materiāls var ātrāk nolietoties.
- Regulāri pārbaudiet, vai zoda aizsargs nav iepļisījis vai citādi bojāts. Nomainiet zoda aizsargu, ja tas ir bojāts.

Piezīme: Ja austiņas iekšpusē ir mitras, ļaujiet tām nožūt novietošanas pozīcijā. Atsauce *Austiņu novietošana novietošanas pozīcijā lpp. 102.*

Pārvadāšana, glabāšana un utilizēšana

Pārvadāšana un uzglabāšana

- Novietojiet austiņas ekspluatācijas pozīcijā. Skatiet šeit: *Austiņu novietošana ekspluatācijas pozīcijā lpp. 102.*
- Pārļiecinieties, vai dzirdes aizsarglīdzekļa bīvgredzeni nav saspiesti.
- Novietojiet izstrādājumu sausā un tīrā vietā ar pareizu temperatūru.
- Uzglabāšanas laikā nenovietojiet izstrādājumu saules gaismā.
- Transportēšanas laikā novietojiet izstrādājumu drošā vietā un gādājiet, lai tas būtu pasargāts no ķīmiskiem un/vai fiziskiem bojājumiem

Utilizēšana

- Ievērojiet nacionālos noteikumus.
- Izmantojiet vietējo pārstrādes sistēmu.

Ķiveres utilizēšana

Ķiveri ir krāsu indikators, kas norāda ķiveres maksimālo kalpošanas laiku. Ja ķivere ir jauna, krāsu indikators ir sarkans. Ja ķivere tiek pakļauta ultravioletajiem stariem, krāsu indikators lēnām nodilst. Nomainiet ķiveri, ja krāsu indikators ir bezkrāsains.

(Att. 24)

Tehniskie dati

Apstiprinātās ķiveres kombinācijas

Ķiveres modelis	Dzirdes aizsarglīdzekļa modelis	Apstiprinātie izmēri
Husqvarna, H300	Husqvarna, HP200-2	M, L

Vizieris

Vizieris V10 ir apstiprināts lietošanai kopā ar ķiveri H300.

Zoda aizsargs

Zoda aizsargs V10 ir apstiprināts lietošanai kopā ar ķiveri H300, vizieri V10 un dzirdes aizsarglīdzekli HP200-2.

Vājinājums

f(Hz) ⁷³	125	250	500	1000	2000	4000	8000
Mf (dB) ⁷⁴	11,1	18,1	25,1	27,0	28,6	38,6	40,2
Sf (dB) ⁷⁵	3,3	3,3	3,1	2,3	2,4	2,6	3,3
APV (dB) ⁷⁶	7,8	14,8	22,0	24,7	26,2	36,0	36,9
HML, dB ⁷⁷	H: 29, M: 23, L:15						
SNR, dB ⁷⁸	26						
Svars, g	215						
Trokšņa slāpēšanas nomināls (NRR), dB	24						

Dzirdes aizsarglīdzekļa materiāli

Daļa	Materiāls	Daļa	Materiāls
Austiņas	ABS	Adapteris	PA
Skaņas mazināšanas putas	PUR	Turētājs	PA
Bļivgredzeni	ABS, PVC	Atsperu vāciņš	PP
Kausiņa balsts	PA		

⁷³ F = frekvences, kādās tiek mērīts trokšņa samazinājums.

⁷⁴ Mf = vidējā vērtība.

⁷⁵ Sf = standartnovirze.

⁷⁶ APV (Mf-Sf) = pieņemtā aizsardzības vērtība.

⁷⁷ H = augstas frekvences trokšņa samazinājuma vērtība (prognozētais trokšņa līmeņa samazinājums troksnim, kur LC-LA = -2 dB). M = vidējas frekvences trokšņa samazinājuma vērtība (prognozētais trokšņa līmeņa samazinājums troksnim, kur LC-LA = +2 dB). L = zemas frekvences trokšņa samazinājuma vērtība (prognozētais trokšņa līmeņa samazinājums troksnim, kur LC-LA = +10 dB).

⁷⁸ SNR = atsevišķa skaitļa vērtējums (vērtība, kas tiek atņemta no izmērītā C svērtā skaņas spiediena līmeņa, LC, lai aprēķinātu efektīvo A svērtā skaņas līmeni auss iekšpusē).

Inhoud

Inleiding.....	105	Onderhoud.....	110
Veiligheid.....	107	Vervoer, opslag en verwerking.....	111
Montage.....	109	Technische gegevens.....	111
Werking.....	110		

Inleiding

Productbeschrijving

Deze veiligheidshelmsystemen zijn persoonlijke beschermingsmiddelen (PBM). De PE 10H is een combinatie van een helm, gehoorbescherming en vizier, geschikt voor algemene bouwwerkzaamheden, terwijl de PE 10H Smartguard ook is voorzien van een kinbescherming voor gebruik met doorslijpmachines.

De helm absorbeert stoten en verdeelt de impact van vallende voorwerpen van bovenaf. De helm biedt geen bescherming tegen stoten van opzij.

De gehoorbescherming biedt enige vermindering van het geluid.

Het vizier biedt enige bescherming voor de ogen.

De kinbescherming biedt enige bescherming voor het onderste deel van het gezicht en kan het risico van weefselscheuring als gevolg van terugslag verlagen.

PE 10H SmartGuard bestaat uit verschillende systemen die samen het risico op weefselscheuring bij terugslag verlagen. Gebruikers moeten alle aanwijzingen op het product en in bedieningshandleidingen lezen, begrijpen en in acht nemen. Het is de verantwoordelijkheid van de gebruiker om uitrusting correct te gebruiken en terugslag te voorkomen. Persoonlijke beschermingsmiddelen (PBM) kunnen geen volledige bescherming tegen letsel bieden.

Symbolen en markeringen

Systeemonderdeel	Symbol/markering:	Uitleg
Algemeen	CE	Geeft aan dat het product voldoet aan de relevante EU-richtlijn.
	MM/YYYY	Productiedatum, maand/jaar.
		Handelsmerk van de fabrikant.
	-30°C	Goedgekeurd voor gebruik bij lage temperaturen.
		Geeft aan dat de gebruiker voor gebruik de gebruikershandleiding moet lezen.
Helm	H300	Model.
	EN 397:2012+A1:2012	Het nummer van de relevante Europese norm.
	0402	ID van aangemelde instantie.
	-30 °C	Goedgekeurd voor gebruik bij lage temperaturen.
	Size 52-62	Maat van de helm.
Gehoorbescherming	HP200-2	Model.
	EN 352-3:2002	Het nummer van de relevante Europese norm.
	2797	ID van aangemelde instantie.

Systeemonderdeel	Symbool/ markering:	Uitleg
Vizier	V10	Model.
	EN 166:2001	Het nummer van de relevante Europese norm.
	0402	ID van aangemelde instantie.
	FT	Mechanische weerstand: FT - 45 m/s en extre-me temperaturen (T = (-)5 - (+)55 °C).
	2	Optische klasse
Kinbescher- ming	CG10	Model.
	Method 5702:2022	Nummer van de testmethode waarmee de kinbescher- ming getest is.
	0402	ID van aangemelde instantie.
Kinband	CHIN STRAP EN 397	De kinband voldoet niet aan de vereisten voor loskomen zoals gespecificeerd in EN 397:2012+A1:2012. De kinband komt los bij een kracht van meer dan 250 N.

Gehoorscherming

De producten voldoen aan de essentiële gezondheids- en veiligheidseisen zoals uiteengezet in bijlage II en voldoen aan de kwaliteitsgarantie van het productieproces, module D, zoals uiteengezet in bijlage VIII van de PPE-verordening (EU) 2016/425. CE-markeringen zijn conform EN 352-3:2002. De producten zijn goedgekeurd volgens de modules B en D door BSI (NB 2797), BSI Group The Netherlands B.V. Say Building, John M. Keynesplein 9, 1066 EP Amsterdam.

Vizier

Het vizier is getest en goedgekeurd in overeenstemming met de Europese norm EN 166:2001, met een temperatuurinterval van -5 °C -(+)55 °C.

Aangemelde instantie die betrokken is bij de conformiteitsbeoordeling is:

Nummer 0402, RISE - Research Institutes of Sweden, Box 857, 501 15 Borås, Zweden.

Kinbescher- ming

De kinbescher-
ming is getest op enige bescherming te bieden voor het onderste deel van het gezicht, waardoor het risico op weefselscheuring bij terugslag kan worden verminderd volgens de testmethode Method 5702:2022, met goedkeuring voor gebruik bij lage temperaturen (-30 °C). Dit betekent ook dat het gehele systeem van PE 10H SmartGuard met alle systeemonderdelen is getest en goedgekeurd voor gebruik bij lage temperaturen (-30 °C) volgens Method 5702:2022. Houd er rekening mee dat het vizier getest is met een andere temperatuurinterval in overeenstemming met de norm voor persoonlijke oogbescherming EN 166:2001. Zie *Vizier op pagina 106*.

De kinbescher-
ming is getest met een gesimuleerde terugslag met een doorslijpmachine die overeenkomt met:

- Uitgangsvermogen: 3,7 KW
- Gewicht: 11 kg
- Max. bladtoerental vóór terugslag: 4200 tpm (vanwege de slagbreekkracht op het blad in geval van terugslag is het resterende bladtoerental bij mogelijk bereiken van een gebruiker lager: 3300 tpm).
- Blad: Husqvarna Varicut S45 14

Dit heeft geleid tot ingangswaarden tot Method 5702:2022 van een slagkracht van 36,6 joule en een bladtoerental van 3300 tpm.

Let op: Terugslag is een onvoorspelbare gebeurtenis en de betrokken reactieve krachten kunnen aanzienlijk verschillen. PBM kunnen geen volledige bescherming tegen letsels bieden

De aangemelde instantie heeft goedgekeurd dat de testmethode en het resultaat voldoen aan de toepasselijke vereisten in de PBM-regelgeving.

Naleving en goedkeuringen

Husqvarna AB verklaart hierbij dat het product voldoet aan verordening (EU) 2016/425. De volledige tekst van de EU-verklaring van overeenstemming is beschikbaar op het volgende internetadres: www.husqvarnacp.com. Zoek naar elk systeemonderdeel.

Verantwoordelijke fabrikant: Husqvarna AB, SE-561 82 Huskvarna, Zweden, tel.: +46-36-146500.

Helm

De veiligheidshelm is getest en goedgekeurd conform de Europese norm EN 397:2012+A1:2012, met goedkeuring voor gebruik bij lage temperaturen, tot -30 °C.

Aangemelde instantie die betrokken is bij de conformiteitsbeoordeling is: Nummer 0402, RISE - Research Institutes of Sweden, Box 857, 501 15 Borås, Zweden.

De kinband voldoet niet aan de vereisten voor loskomen zoals gespecificeerd in EN 397:2012+A1:2012. De kinband komt los bij een kracht van meer dan 250 N.

Aangemelde instantie die betrokken is bij de conformiteitsbeoordeling is:

Nummer 0402, RISE - Research Institutes of Sweden, Box 857, 501 15 Borås, Zweden.

Aanvullende goedkeuringen

Helm met beperkte bescherming - Model H300: Getest volgens ANSI/ISEA-norm Z89.1, type I, klasse C. Voldoet aan of overtreft OSHA-voorschriften

Gehoorscherming, model: Type 2: Getest volgens ANSI-specificaties S3.19-1974 en S12.6-1984 en voldoet aan de vereisten CSA Z94.2-M -1984 voor gehoorbeschermers klasse "A".

V10 vizier: Getest volgens ANSI/ISA-norm Z87.1. Voldoet aan of overtreft OSHA-voorschriften.

Veiligheid

Veiligheidsdefinities

Waarschuwingen, voorzorgsmaatregelen en opmerkingen worden gebruikt om te wijzen op belangrijke delen van de handleiding.



WAARSCHUWING: Wordt gebruikt om te wijzen op de kans op ernstig of fataal letsel voor de gebruiker of omstanders wanneer de instructies in de handleiding niet worden gevolgd.



OPGELET: Wordt gebruikt indien er een risico bestaat op schade aan het product en andere eigenschappen of aan de omgeving wanneer de instructies in de handleiding niet worden gevolgd.

Let op: Geven verdere informatie die nodig is in een bepaalde situatie.

Algemene veiligheid



WAARSCHUWING: Lees de volgende waarschuwingen voordat u het product gaat gebruiken.



WAARSCHUWING: PBM kunnen geen volledige bescherming tegen letsel bieden.



WAARSCHUWING: De kinbescherming moet altijd worden gebruikt in combinatie met het vizier en de gehoorbescherming zoals gespecificeerd in deze handleiding om zoals beoogd te werken. Het vizier moet tijdens het gebruik altijd naar beneden worden geklapt.

- Gebruik van dit product verlaagt niet de noodzaak van het veilig gebruiken van de uitrusting.
- De beschermende uitrusting mag alleen worden gebruikt voor de toepassingen waarvoor deze

bedoeld is. Vraag uw leverancier, dealer of Husqvarna om advies als u niet zeker weet welke type beschermende uitrusting vereist is voor de betreffende toepassing.

- Gebruik en bewaar deze instructies.
- De conditie van de beschermende uitrusting moet regelmatig worden gecontroleerd. Beschadigde uitrusting moet altijd worden vervangen.
- Zorg ervoor dat er niet tegen het product gestoten wordt tijdens transport en gebruik.
- Neem contact op met uw onderhoudsmonteur als er schade aan het product is. Als er twijfel is of het product geschikt is voor gebruik, mag het product niet worden gebruikt.
- Gebruik het product nooit langer dan 5 jaar vanaf de productiedatum op het product. De productiedatum staat vermeld op elk systeemonderdeel van het product (helm, vizier, gehoorbescherming, kinbescherming). Als de systeemonderdelen verschillende productiedatums hebben, moet u altijd van de oudste datum uitgaan.
- Zorg ervoor dat u weet hoe u het product gebruikt alvorens het in gebruik te nemen.
- Verzeker u er altijd van dat de beschermende uitrusting in overeenstemming met de instructies van de fabrikant is gemonteerd, geplaatst en onderhouden.
- Gebruikers worden ook gewezen op het gevaar van het wijzigen of verwijderen van de originele onderdelen van de helm, anders dan aanbevolen door de fabrikant van de helm. Helmen mogen niet worden aangepast voor het aanbrengen van hulpstukken die niet worden aanbevolen door de fabrikant van de helm.
- Het is niet bekend dat materialen die in contact kunnen komen met de huid van de drager een allergische reactie veroorzaken. Als een gebruiker toch een allergische reactie krijgt, stop dan onmiddellijk met het dragen van het product en vraag professioneel advies.
- Breng geen verf, oplosmiddelen, hechtmiddelen of zelfklevende labels aan, behalve in overeenstemming met de instructies van de fabrikant van de helm.
- Gebruik de uitrusting niet als deze is blootgesteld aan verontreiniging, wijzigingen of verkeerd gebruik

waardoor de prestaties van de bescherming kunnen afnemen.

- Alle instructies en waarschuwingen van de doorslijpmachine die u gebruikt als u de uitrusting draagt moeten zorgvuldig worden gelezen en in acht worden genomen. Zorg ervoor dat behoeften met betrekking tot training en competentie om de doorslijpmachine veilig te gebruiken vervuld zijn.
- Gebruik alleen originele reserveonderdelen van Husqvarna.
- Een veiligheidshelm die tekenen van beschadiging, zoals scheurtjes of krassen, vertoont die de beschermende eigenschappen zouden kunnen verminderen, moet worden weggegooid. De helm moet tevens worden weggegooid als deze betrokken is geweest bij een ongeval of incident, zelfs als er geen zichtbare schade is.

Veiligheidsinstructies voor helm



WAARSCHUWING: PBM kunnen geen volledige bescherming tegen letsel bieden.



WAARSCHUWING: De kinband voldoet niet aan de vereisten voor loskomen zoals gespecificeerd in EN 397:2012+A1:2012. De kinband komt los bij een kracht van meer dan 250 N.

- De helm biedt beperkte bescherming door de kracht van kleine voorwerpen die de bovenkant van de schaal raken of doordringen te verminderen. Behalve lichte stoten aan de voorkant, achterkant of zijkanten is de helm niet bedoeld om daar bescherming te bieden tegen stoten of doordringing. **DE HELM KAN U NIET BESCHERMEN TEGEN ERNSTIG NEK-, HOOFD- OF HERSENLETSEL, VERLAMMING OF OVERLIJDEN IN GEVAL VAN EEN AANZIENLIJKE KRACHT OF STOOT.**
- Voorkom contact met elektriciteitsdraden.
- Voor voldoende bescherming moet deze helm passen of worden aangepast aan de grootte van het hoofd van de gebruiker.
- De helm is gemaakt om de energie van een klap te absorberen door gedeeltelijke vernietiging of beschadiging van de schaal en het harnas. Hoewel dergelijke schade niet direct zichtbaar is, moet elke helm die aan zware stoten is blootgesteld, worden vervangen.

Veiligheidsinstructies voor gehoorbescherming



WAARSCHUWING: PBM kunnen geen volledige bescherming tegen letsel bieden.



WAARSCHUWING:

Gehoorbescherming kan waarschuwingskreten, alarmen of andere belangrijke signalen tegenhouden. Let altijd extra goed op de omgeving wanneer u gehoorbescherming draagt.

- De geluidsdemping van het product kan ernstig worden verminderd als u de instructies in deze bedieningshandleiding niet opvolgt.
- De drager dient ervoor te zorgen dat de oorkappen te allen tijde wordt gedragen in lawaaierige omgevingen.
- Oorkappen, en met name kussens/schuim, kunnen door gebruik verslechteren en dienen regelmatig te worden gecontroleerd op scheurvorming en lekkage.
- Het aanbrengen van hygiënehoesjes over de kussens kan de akoestische werking van de oorkappen negatief beïnvloeden. Gebruik altijd originele accessoires.
- Duw de oorkappen voor op een helm niet tegen de helmschaal. Indien u dat wel doet, dan kunnen er scheurtjes rond de zijkant van de helm ontstaan. (Fig. 1)

Veiligheidsinstructies voor het vizier



WAARSCHUWING: PBM kunnen geen volledige bescherming tegen letsel bieden.

- Het vizier biedt geen volledige bescherming vanuit alle hoeken. Om volledige oogbescherming te garanderen, moet de gebruiker aanvullend een veiligheidsbril dragen.
- Het vizier biedt geen bescherming tegen spatten gesmolten metaal, hete voorwerpen, vloeistofspatten of elektrische gevaren.
- Gebruik het vizier niet als het krassen bevat, beschadigd of vuil is. Vervang het vizier om het risico op letsel te verlagen.
- Oogbeschermers tegen snel wegspattende deeltjes die over een gewone bril worden gedragen, kunnen schokken doorgeven, wat gevaar voor de drager kan opleveren.
- Als bescherming tegen snel wegspattende deeltjes bij extreme temperaturen vereist is, moet het vizier gemarkeerd zijn met de letter T direct na de inslagletter, bijvoorbeeld FT, BT of AT. Als de inslagletter niet wordt gevolgd door de letter T, mag de veiligheidsbril alleen worden gebruikt als bescherming tegen snel wegspattende deeltjes bij omgevingstemperatuur.

Veiligheidsinstructies voor de kinbescherming



WAARSCHUWING: Terugslag kan plotseling en onverwacht optreden.

Terugslag kan leiden tot ernstig of zelfs dodelijk letsel.



WAARSCHUWING: De kinbescherming biedt geen volledige bescherming tegen letsel.



WAARSCHUWING: Bij gebruik van een doorslijpmachine met grote spleten (+7 mm) tussen de bladsegmenten bestaat het risico dat het blad vast komt te zitten in de kinbescherming.

- De kinbescherming biedt mogelijk niet onder alle omstandigheden bescherming voor de gebruiker,

met name niet tegen letsel als gevolg van stoten van de doorslijpmachine. De kinbescherming is getest om enige bescherming voor het onderste deel van het gezicht te bieden en kan het risico van weefselscheuring als gevolg van terugslag verlagen.

- Zorg ervoor dat de kinbescherming is bevestigd en onderhouden volgens de instructies in deze gebruikershandleiding.
- De kinbescherming is alleen compatibel met persoonlijke beschermingsmiddelen (PBM) die in deze gebruikershandleiding worden gespecificeerd.
- Gebruik het product niet zonder de zachte kussens aan de binnenkant van de kinbescherming, omdat dit het beschermingsniveau kan verlagen.

Montage

Inleiding



WAARSCHUWING: Beweeg uw haar naar de zijkant voordat u het product monteert. Zorg ervoor dat de afdichtingen strak tegen uw hoofd en rond uw oren zitten voordat u het product gebruikt.



WAARSCHUWING: Om de beoogde bescherming te bieden, moet de helm worden aangepast aan het hoofd van de gebruiker.

De veiligheidshelm afstellen

1. Draai aan de knop om de nekband af te stellen. Stel de nekband zodanig af dat de helm stevig op het hoofd van de gebruiker zit. (Fig. 2)
2. Stel indien nodig de ophanging in op de juiste hoogte. De ophanging kan zowel aan de voorzijde als de achterzijde in twee verschillende hoogten worden ingesteld. (Fig. 3)
3. Zorg ervoor dat alle zes bevestigingen aan de ophanging goed zijn gemonteerd.
4. Druk de bevestigingen op hun plaats in de eindstand. (Fig. 4)

De oorkappen op de helm bevestigen

1. Beweeg de oorkappen naar de laagste positie.
2. Til de oorkappen naar buiten en omhoog tot ze in de ruststand vastklikken. (Fig. 5)
3. Plaats de helmbevestiging in de sleuf op de helm. (Fig. 6)

Let op: Controleer of de oorkappen zijn bedoeld voor de rechter- of linkerkant van de helm. Dit wordt aangegeven met een "R" (rechts) en "L" (links). Oorkappen zonder aanduiding kunnen worden gebruikt aan de linker- of rechterkant van de helm.

De nekbescherming op de helm bevestigen

1. Maak de nekbescherming vast aan de bevestigingspunten in het achterste deel van de helm. (Fig. 7)

Het vizierframe verwijderen

1. Draai het vizier om de verwijderingspositie (A) te vinden. (Fig. 8)
2. Verwijder het vizier (B) aan de 2 zijden.

Het vizierframe bevestigen

1. Zorg ervoor dat het vizierframe in positie (A) staat. (Fig. 9)
2. Druk op het vizierframe (B) om deze aan de helm te bevestigen, begin aan één kant.

De kinbescherming bevestigen

1. Bevestig de kinbescherming aan de 2 klemmen (A). (Fig. 10)
2. Plaats de kinbescherming aan de ene kant op zijn plaats en doe dit aan de andere kant.

De kinbescherming verwijderen

1. Maak de 2 klemmen (A) los, begin aan de ene kant en vervolgens aan de andere kant. (Fig. 11)
2. Verwijder de kinbescherming (B).

Werking

Inleiding



WAARSCHUWING: Voordat u het product gaat gebruiken, dient u het hoofdstuk over veiligheid te lezen en hebben begrepen.

Voordat u het product gaat gebruiken

1. Lees de gebruikershandleiding zorgvuldig door en zorg dat u de instructies hebt begrepen.
2. Controleer het product om er zeker van te zijn dat alle onderdelen correct zijn gemonteerd en afgesteld.
3. Controleer het product dagelijks.

De oorkappen in de werkstand zetten

1. Zet de helm op uw hoofd.
2. Pas de oorkappen aan totdat ze strak rond uw oren en strak tegen uw hoofd zitten. (Fig. 12)

De oorkappen in de ruststand zetten

- Til de oorkappen naar buiten en omhoog tot ze in de ruststand vastklikken. (Fig. 13)

De oorkappen in de parkeerstand zetten

1. Zet de oorkappen in de ruststand.
2. Draai de oorkappen naar achteren langs de zijkant van de helm tot ze in de parkeerstand vastklikken. (Fig. 14)

Het vizier in de werkstand zetten

1. Zorg ervoor dat het vizier schoon is en niet is beschadigd.

2. Beweeg het vizier omlaag in zijn eindpositie. (Fig. 15)

Het vizier in de ruststand zetten

1. Beweeg het vizier omhoog tot u een klik hoort. Het vizier is nu rechtop vergrendeld. (Fig. 16)

Het vizier vervangen

1. Verwijder de 2 klemmen aan de binnenzijde van het vizierframe. Verwijder de klem (A) en druk vervolgens het vizier naar buiten (B). (Fig. 17)
2. Verwijder de voorste bevestigingspunten en verwijder het lensvizier. (Fig. 18)
3. Bevestig het lensvizier aan de 2 klemmen (A) aan de binnenkant van het vizierframe, begin met één kant. (Fig. 19)
4. Bevestig de voorste bevestigingspunten en duw het vizier op z'n plek. (Fig. 20)

De kinbescherming veilig gebruiken

1. Zet de helm op uw hoofd.
2. Zorg ervoor dat de kinbescherming de mond en kin beschermt.
3. Zorg ervoor dat de helm stabiel is en op z'n plek blijft tijdens het gebruik. Draai aan de knop van het nekkoord om het nekkoord strak tegen uw hoofd te zetten. Zie *De veiligheidshelm afstellen op pagina 109*.
4. Zet de gehoorbescherming op. Zie *De oorkappen in de werkstand zetten op pagina 110*.

Kinband

1. Gebruik de kinband. (Fig. 21)
2. Stel de kinband af op een goede pasvorm. (Fig. 22)

Onderhoud

Onderhoud uitvoeren aan het product



OPGELET: Spoel het product niet af en leg het niet volledig in water.



OPGELET: Het gebruik van verstuivers, vloeistoffen of andere reinigingsmiddelen die oplosmiddelen en/of alcohol bevatten, kan de beschermende eigenschappen verminderen.

- Maak het product regelmatig schoon. Gebruik een doek met water en milde zeep.

- Controleer de gehoorbescherming voor elk gebruik. Vervang versleten en beschadigde onderdelen.
- Vervang versleten of beschadigde afdichtringen en de schuimrubber inzetstukken van de gehoorbescherming 1 keer per 6 maanden, of vaker indien nodig. Zorg ervoor dat de verdikking op de afdichtring naar beneden wijst tijdens de montage. Gebruik originele reserveonderdelen. (Fig. 23)
- Vervang het vizier als het tekenen van schade vertoont, zoals krassen of barsten of als het zicht slecht is. Het kunststof materiaal van het vizier kan sneller slijten als gevolg van blootstelling aan zonlicht.
- Controleer de kinbescherming regelmatig op barsten en andere beschadigingen. Vervang een beschadigde kinbescherming.

Let op: Als de oorkappen nat zijn aan de binnenzijde, moet u ze laten drogen in parkeerstand. Referentie *De oorkappen in de parkeerstand zetten op pagina 110.*

Vervoer, opslag en verwerking

Transport en opslag

- Zet de oorkappen in de werkstand. Zie *De oorkappen in de werkstand zetten op pagina 110.*
- Controleer of de afdichtringen op de gehoorbescherming niet ingedrukt zijn.
- Plaats het product in een droge en schone ruimte met de juiste temperatuur.
- Plaats het product tijdens opslag niet in zonlicht.
- Plaats het product tijdens transport in een veilige ruimte en zorg ervoor dat het wordt beschermd tegen chemische en/of fysieke schade.

- Gebruik het lokale recyclingsstelsel.

De helm afvoeren

De helm is voorzien van een kleurindicator die de maximale levensduur van de helm aangeeft. Bij een nieuwe helm is de kleurindicator rood. De kleur van de kleurindicator neemt echter langzaam af naarmate de helm wordt blootgesteld aan ultraviolette straling. Vervang de helm wanneer de kleurindicator geen kleur meer heeft.

(Fig. 24)

Afvoeren

- Houd u aan de nationale regelgeving.

Technische gegevens

Goedgekeurde helmcombinaties

Model helm	Model gehoorbescherming	Goedgekeurde afmetingen
Husqvarna, H300	Husqvarna, HP200-2	M, L

Vizier

Het vizier V10 is goedgekeurd in combinatie met helm H300.

Kinbescherming

De kinbescherming CG10 is goedgekeurd in combinatie met helm H300, vizier V10 en gehoorbescherming HP200-2.

Demping

f(Hz) ⁷⁹	125	250	500	1000	2000	4000	8000
Mf (dB) ⁸⁰	11,1	18,1	25,1	27,0	28,6	38,6	40,2
Sf (dB) ⁸¹	3,3	3,3	3,1	2,3	2,4	2,6	3,3
APV (dB) ⁸²	7,8	14,8	22,0	24,7	26,2	36,0	36,9
HML, dB ⁸³	H: 29, M: 23, L:15						

⁷⁹ F = frequenties waarop demping is gemeten.

⁸⁰ Mf = gemiddelde waarde.

⁸¹ Sf = standaardafwijking.

⁸² APV (Mf-Sf) = aangenomen beschermingswaarde.

⁸³ H = Dempingswaarde bij hoge frequentie (verwachte demping van het geluidsniveau voor geluid met LC-LA = -2 dB). M = Dempingswaarde bij middelhoge frequentie (verwachte demping van het geluidsniveau voor geluid met LC-LA = +2 dB). L = Dempingswaarde bij lage frequentie (verwachte demping van het geluidsniveau voor geluid met LC-LA = +10 dB).

SNR, dB ⁸⁴	26
Gewicht, g	215
Geluidsreductiefactor (NRR), 24 dB	24

Materiaal gehoorbescherming

Onderdeel	Materiaal	Onderdeel	Materiaal
Schelpen	ABS	Adapter	PA
Dempingsschuim	PAARS	Houder	PA
Afdichtringen	ABS, PVC	Veerkap	PP
Arm voor ondersteuning van schelp	PA		

⁸⁴ SNR = Single Number Rating (de waarde die wordt afgetrokken van het gemeten C-gewogen geluidsdruk-niveau, LC, om het effectieve A-gewogen geluidsniveau in het oor te schatten).

INNHold

Innledning.....	113	Vedlikehold.....	118
Sikkerhet.....	115	Transport, oppbevaring og avhending.....	118
Montering.....	116	Tekniske data.....	119
Drift.....	117		

Innledning

Produktbeskrivelse

Disse vernehjelmssystemene er artikler for personlig verneutstyr (PVU). PE 10H er en kombinasjon av hjelm, hørselsvern og visir, egnet for generelt anleggsarbeid, mens PE 10H SmartGuard også omfatter hakebeskyttelse beregnet for bruk med motorkappere.

Hjelmen absorberer støt og fordeler slaget fra fallende gjenstander ovenfra. Den beskytter ikke mot slag fra siden.



Hørselsvernet gir en viss støyreduksjon.

Visiret gir noe beskyttelse for øynene.

Hakebeskyttelsen dekker nedre del av ansiktet, og reduserer risikoen for fleresår ved kast.

PE 10H SmartGuard består av flere systemer som sammen reduserer risikoen for fleresår ved kast i bestemte tilfeller. Brukere må lese, forstå og følge alle instruksjoner som er gitt på produktet og i bruksanvisningene. Det er brukerens ansvar å bruke utstyr på riktig måte og unngå kast. Personlig verneutstyr (PVU) kan ikke gi full beskyttelse mot personskade i alle tilfeller.

Symboler og merker

Systemdel	Symbol/ merke:	Forklaring
Generelt	CE	Angir at produktet er i samsvar med relevante EU-bestemmelser.
	MM/ÅÅÅÅ	Produksjonsdato, måned/år.
		Produsentens varemerke.
	-30°C	Godkjent for bruk ved lave temperaturer.
		Angir at brukeren må lese bruksanvisningen før bruk.
Hjelm	H300	Modellreferanse.
	EN 397:2012+A 1:2012	Relevante europeisk standardnummer.
	0402	Kontrollorgan-ID.
	-30 °C	Godkjent for bruk ved lave temperaturer.
	Størrelse 52-62	Hjelmstørrelse.
Hørselsvern	HP200-2	Modellreferanse.
	EN 352-3:2002	Relevante europeisk standardnummer.
	2797	Kontrollorgan-ID.

Systemdel	Symbol/ merke:	Forklaring
Visir	V10	Modellreferanse.
	EN 166:2001	Relevante europeisk standardnummer.
	0402	Kontrollorgan-ID.
	FT	Mekanisk motstandsevne: FT – 45 m/s og ek-streme temperaturer (T = –5–+55 °C).
	2	Optisk klasse
Hakebeskyttelse	CG10	Modellreferanse.
	Method 5702:2022	Nummer på testmetoden som hakebeskyttelsen er testet i henhold til.
	0402	Kontrollorgan-ID.
Hakestropp	CHIN STRAP EN 897	Hakestroppen oppfyller ikke kravene til utløsning som er angitt i EN 397:2012+A1:2012. Hakestroppen utløses ved en kraft på over 250 N.

Samsvar og godkjenninger

Husqvarna AB erklærer herved at produktet er i samsvar med forordningen (EU) 2016/425. Den fullstendige teksten i EU-samsvarserklæringen er tilgjengelig på følgende Internett-adresse: www.husqvarnacp.com. Søk etter hver systemdel.

Ansvarlig produsent: Husqvarna AB, SE-561 82 Huskvarna, Sverige, tlf: +46-36-146500.

Hjelm

Vernehjelmen er testet og godkjent i henhold til den europeiske standarden EN 397:2012+A1:2012, og er godkjent for bruk ved lave temperaturer ned til –30 °C.

Kontrollorganet som var involvert i samsvarsvurderingen er: Nummer 0402, RISE – Research Institutes of Sweden, Box 857, 501 15 Borås, Sverige.

Hakestroppen oppfyller ikke kravene til utløsning som er angitt i EN 397:2012+A1:2012. Hakestroppen utløses ved en kraft på over 250 N.

Hørselsvern

Produktene oppfyller de grunnleggende kravene til helse og sikkerhet som er fastsatt i vedlegg II og er i samsvar med kvalitetssikring av produksjonsprosessen, modul D, som er beskrevet i vedlegg VIII i forskriften for verneutstyr (EU) 2016/425. CE-merking er i samsvar med EN 352-3:2002. Produktene er godkjent for modul

B og D av BSI (NB 2797), BSI Group The Netherlands B.V. Say Building, John M. Keynesplein 9, 1066 EP Amsterdam, Nederland.

Visir

Visiret er testet og godkjent i henhold til den europeiske standarden EN 166:2001, i temperaturintervallet –5–+55 °C.

Kontrollorganet som var involvert i samsvarsvurderingen er:

Nummer 0402, RISE – Research Institutes of Sweden, Box 857, 501 15 Borås, Sverige.

Hakebeskyttelse

Hakebeskyttelsen er testet for å gi noe beskyttelse til nedre del av ansiktet, slik at risikoen for fleresår ved kast er redusert, i henhold til testmetoden Method 5702:2022, og er godkjent for bruk ved lave temperaturer (–30 °C). Dette betyr også at hele systemet til PE 10H SmartGuard med alle systemdeler er testet og godkjent for bruk ved lave temperaturer (–30 °C) i henhold til Method 5702:2022. Vær oppmerksom på at visiret er testet i et annet temperaturintervall, i henhold til standarden for personlig øyevern, EN 166:2001. Se *Visir på side 114*.

Hakebeskyttelsen er testet ved simulert kast med en motorkapper tilsvarende følgende:

- Utgangseffekt: 3,7 KW
- Vekt: 11 kg
- Maks. bladshastighet før kast: 4200 o/min (På grunn av den bremsende slagkraften på bladet ved kast er gjennværende bladshastighet ved mulig kontakt med brukeren lavere: 3300 o/min.)
- Blad: Husqvarna Varicut S45 14

Angitte verdier for Method 5702:2022 er derfor en slagenergi på 36,6 joule og en bladshastighet på 3300 o/min.

Merk: Kast er en uforutsigbar hendelse, og de reaktive kreftene som er involvert, kan variere betydelig. PVU kan ikke gi full beskyttelse mot personskaide i alle tilfeller.

Kontrollorganet har godkjent testmetoden, og resultatet oppfyller gjeldende krav i PVU-forskriften. Kontrollorganet som var involvert i samsvarsvurderingen er:

Nummer 0402, RISE – Research Institutes of Sweden, Box 857, 501 15 Borås, Sverige.

Tilleggs godkjenninger

Hjelm med begrenset beskyttelse – modell: H300: Testet i henhold til ANSI/ISEA-standard Z89.1, type I, klasse C. Oppfyller eller overgår OSHA-forskriftene.

Hørselsvern – modell: type 2: Testet i henhold til ANSI-spesifikasjonene S3.19-1974 og S12.6-1984, og

Sikkerhet

Sikkerhetsdefinisjoner

Advarsler, oppfordringer og merknader brukes for å understreke spesielt viktige deler av bruksanvisningen.



ADVARSEL: Brukes hvis det er fare for personskade eller død for brukeren eller andre personer om instruksjonene i håndboken ikke følges.



OBS: Brukes hvis det er fare for skade på produktet, annet materiell eller nærliggende områder om instruksjonene i håndboken ikke følges.

Merk: Brukes for å gi mer nødvendig informasjon for en spesifikk situasjon.

Generell sikkerhet



ADVARSEL: Les de følgende advarselsinstruksjonene før du bruker produktet.



ADVARSEL: PVU kan ikke gi full beskyttelse mot personskade i alle tilfeller.



ADVARSEL: Hakebeskyttelsen må alltid brukes sammen med visiret og hørselsvernet som er angitt i denne bruksanvisningen, for å fungere som tiltenkt. Visiret må alltid være slått ned under bruk.

- Bruk av dette produktet reduserer ikke behovet for sikker betjening av utstyret.
- Verneutstyret må bare brukes til bruksområder det er ment for. Rådfør deg med arbeidslederen, forhandleren eller Husqvarna hvis du er usikker på hvilken type verneutstyr som kreves for det aktuelle bruksområdet.
- Følg og ta vare på disse instruksjonene.
- Verneutstyrets tilstand må kontrolleres regelmessig. Skadet utstyr må alltid skiftes ut.
- Pass på at produktet ikke blir utsatt for slag under transport og bruk.
- Snakk med serviceforhandleren din hvis det er skade på produktet. Hvis det er tvil om hvorvidt produktet er egnet for bruk, skal det ikke brukes.

- Ikke bruk produktet i mer enn 5 år fra produksjonsdatoen. Produksjonsdatoen er angitt på hver systemdel av produktet (hjelmer, visir, hørselsvern, hakebeskyttelse). Hvis systemdelene har forskjellige produksjonsdatoer, må du alltid ta utgangspunkt i den tidligste datoen.
- Før bruk må du sørge for at du vet hvordan du bruker produktet.
- Forsikre deg alltid om at verneutstyret er riktig montert, påsatt og vedlikeholdt i samsvar med produsentens instruksjoner.
- Brukeren må også være oppmerksom på faren ved å endre eller fjerne noen av de originale bestanddelene av hjelmen, bortsett fra som anbefalt av hjelmpr produsenten. Hjelmer må ikke tilpasses for montering av tilbehør på en måte som ikke anbefales av hjelmpr produsenten.
- Materialene som kan komme i kontakt med brukerens hud, er ikke kjent for å forårsake noen allergisk reaksjon. Hvis en bruker likevel får en allergisk reaksjon, må vedkommende avslutte bruken av produktet umiddelbart og oppsøke profesjonell hjelp.
- Ikke påfør maling, løsemidler, klebemidler eller selvklebende etiketter, unntatt i samsvar med instruksjoner fra hjelmpr produsenten.
- Ikke bruk utstyret hvis det har vært utsatt for forurensning, endring eller misbruk som kan redusere beskyttelsesytelsen.
- Les og følg alle instruksjoner og advarsler for motorkapperen nøye når du bruker utstyret. Sørg for å oppfylle behov knyttet til opplæring og kompetanse for å betjene motorkapperen på en sikker måte.
- Bruk bare originale Husqvarna-reservedeler.
- En vernehjelm som viser tegn på skade som kan svekke de beskyttende egenskapene, f.eks. sprekker eller riper, må kastes. Hjelmen må også kastes hvis den har vært utsatt for en ulykke eller hendelse, selv om det ikke finnes synlige skader.

Sikkerhetsinstruksjoner for hjelmer



ADVARSEL: PVU kan ikke gi full beskyttelse mot personskade i alle tilfeller.



ADVARSEL: Hakestroppen oppfyller ikke kravene til utløsning som er angitt i EN 397:2012+A1:2012. Hakestroppen utløses ved en kraft på over 250 N.

- Hjelmen gir begrenset beskyttelse ved å redusere slagkraften fra små gjenstander som treffer eller trenger gjennom toppen av skallet. Den er ikke

konstruert for å gi beskyttelse mot slag eller gjennomtrengning foran, bak eller på sidene, ut over lette dunk i disse områdene. HJELMEN KAN IKKE BESKYTTE DEG MOT ALVORLIG NAKKE-, HODE- ELLER HJERNESKADE, LAMMELSE ELLER DØD I TILFELLE BETYDELIG KRAFT ELLER STØT.

- Unngå kontakt med strømledninger.
- For å gi tilstrekkelig beskyttelse må denne hjelmen passe eller tilpasses brukerens hodestørrelse.
- Hjelmen er laget for å absorbere energien fra et støt ved delvis ødeleggelse av eller skade på skallet og selen, og selv om slik skade kanskje ikke er lett synlig, må hjelmer som utsettes for kraftig slag, skiftes ut.

Sikkerhetsinstruksjoner for hørselsvern



ADVARSEL: PVU kan ikke gi full beskyttelse mot personskade i alle tilfeller.



ADVARSEL: Hørselsvern kan stenge ute advarselsrop, alarmer eller andre viktige signaler. Vær alltid ekstra oppmerksom på omgivelsene når du bruker hørselsvern.

- Støydempingen til produktet vil reduseres kraftig hvis du ikke følger instruksjonene i denne bruksanvisningen.
- Brukeren må sørge for at øreklokkene brukes til enhver tid i støyende omgivelser.
- Øreklokkene og særlig øreputene/skummet kan bli svekket gjennom bruk, og må derfor undersøkes regelmessig med tanke på sprekker og utetthet.
- Bruk av hygienetrek på putene kan påvirke øreklokkenes akustiske egenskaper. Bruk alltid originalt tilbehør.
- Ikke skyv den hjelmmonterte utgaven av disse øreklokkene mot hjelm-skallet. Dette kan forårsake sprekker på sidene på hjelmen. (Fig. 1)

Sikkerhetsinstruksjoner for visiret



ADVARSEL: PVU kan ikke gi full beskyttelse mot personskade i alle tilfeller.

- Visiret gir ikke full beskyttelse fra alle vinkler. For å sikre full øyebeskyttelse må brukeren også ha på seg vernebriller.

- Visiret gir ikke beskyttelse mot sprut av smeltet metall, varme gjenstander, væskesprut eller elektriske farer.
- Ikke bruk visiret hvis det har riper eller er skadet eller skittent. Skift ut visiret for å redusere faren for personskade.
- Øyebeskyttelse mot høyhastighetspartikler over vanlige synskorrigerende briller kan overføre slag, noe som kan skape en fare for brukeren.
- Dersom det er nødvendig med beskyttelse mot høyhastighetspartikler ved ekstreme temperaturer, må visiret være merket med bokstaven T rett etter slagbokstaven, for eksempel FT, BT eller AT. Dersom slagbokstaven ikke følges av bokstaven T, skal vernebrillen kun brukes mot høyhastighetspartikler ved romtemperatur.

Sikkerhetsinstruksjoner for hakebeskyttelsen



ADVARSEL: Kast kan skje plutselig og uventet. Kast kan føre til alvorlig personskade eller dødsfall.



ADVARSEL: Hakebeskyttelsen kan ikke gi full beskyttelse mot personskade.



ADVARSEL: Hvis du bruker et motorkapperblad med store spalter (over 7 mm) mellom bladsegmentene, er det fare for at bladet setter seg fast i hakebeskyttelsen.

- Hakebeskyttelsen beskytter kanskje ikke brukeren under alle omstendigheter, spesielt ikke mot skader som følge av slag fra motorkapperen. Hakebeskyttelsen er testet for å gi noe beskyttelse til nedre del av ansiktet, slik at risikoen for flerresår ved kast er redusert.
- Sørg for at hakebeskyttelsen festes og vedlikeholdes i henhold til denne bruksanvisningen.
- Hakebeskyttelsen er bare kompatibel med personlig verneutstyr (PVU) som er angitt i denne bruksanvisningen.
- Ikke bruk produktet uten de myke putene på innsiden av hakebeskyttelsen, da dette kan redusere beskyttelsesnivået.

Montering

Innledning

tetningsringene sitter tett mot hodet og rundt ørene før du begynner å bruke produktet.



ADVARSEL: Flytt håret ditt til siden før du setter på produktet. Kontroller at



ADVARSEL: For at hjelmen skal gi ønsket beskyttelse må den justeres i forhold til brukerens hode.

Slik justerer du vernehjelmen

1. Vri knotten for å justere nakkestroppen. Nakkestroppen må sitte tett mot hodet. (Fig. 2)
2. Hvis det er nødvendig, setter du opphenget til riktig høyde. Opphenget kan justeres til to forskjellige høyder foran og bak på hjelmen. (Fig. 3)
3. Kontroller at alle seks tilkoblingspunkter på opphenget er riktig montert.
4. Skyv tilkoblingspunktene til endestillingen. (Fig. 4)

Slik fester du øreklokkene til hjelmen

1. Flytt øreklokkene til den laveste posisjonen.
2. Løft øreklokkene ut og opp til de låses i standby-posisjon. (Fig. 5)
3. Sett hjelmtilbehøret i sporet på hjelmen. (Fig. 6)

Merk: Undersøk om øreklokkene er beregnet for høyre eller venstre side av hjelmen. Høyre og venstre er merket R for høyre og L for venstre.

Øreklokker uten merking kan brukes på venstre eller høyre side av hjelmen.

Slik fester du halsbeskyttelsen til hjelmen

1. Fest halsbeskyttelsen til tilkoblingspunktene bak på hjelmen. (Fig. 7)

Slik fjerner du visirrammen

1. Vri på visiret for å finne posisjonen for fjerning (A). (Fig. 8)
2. Fjern visirrammen (B) fra de to sidene.

Slik fester du visirrammen

1. Sørg for at visirrammen er i riktig posisjon (A). (Fig. 9)
2. Trykk på visirrammen (B) for å feste den til hjelmen, først på den ene siden.

Slik fester du hakebeskyttelsen

1. Fest hakebeskyttelsen til de to klemmene (A). (Fig. 10)
2. Sett hakebeskyttelsen i riktig posisjon, først på den ene siden og deretter på den andre siden.

Slik fjerner du hakebeskyttelsen

1. Løsne de to klemmene (A), først på den ene siden og deretter på den andre siden. (Fig. 11)
2. Fjern hakebeskyttelsen (B).

Drift

Innledning



ADVARSEL: Før du bruker produktet, må du lese og forstå kapittelet om sikkerhet.

Før du bruker produktet

1. Les nøye gjennom bruksanvisningen, og sørg for at du har forstått instruksjonene.
2. Undersøk produktet for å forsikre deg om at alle delene er riktig montert og tilpasset.
3. Foreta en daglig kontroll av produktet.

Slik setter du øreklokkene i driftsposisjon

1. Sett hjelmen på hodet.
2. Juster øreklokkene til de sitter stramt rundt ørene og tett opp mot hodet. (Fig. 12)

Slik setter du øreklokkene i standby-posisjon

- Løft øreklokkene ut og opp til de låses i standby-posisjon. (Fig. 13)

Slik setter du øreklokkene i parkeringsposisjon

1. Sett øreklokkene i standby-posisjon.
2. Skyv øreklokkene bakover langs siden av hjelmen til de låses i parkeringsposisjonen. (Fig. 14)

Slik setter du visiret i driftsposisjon

1. Kontroller at visiret er rengjort og uskadet.
2. Skyv visiret helt ned. (Fig. 15)

Slik setter du visiret i standby-posisjon

1. Løft visiret til du hører et klikk, så forblir visiret i oppreist stilling. (Fig. 16)

Slik skifter du ut visiret

1. Fjern de to klemmene på den indre overflaten av visirrammen. Fjern klemmen (A), og skyv deretter visiret ut (B). (Fig. 17)
2. Fjern de fremre festepunktene, og fjern selve visiret. (Fig. 18)
3. Fest selve visiret til de to klemmene (A) på den indre overflaten av visirrammen, først på den ene siden. (Fig. 19)
4. Fest de fremre festepunktene, og skyv selve visiret på plass. (Fig. 20)

Slik bruker du hakebeskyttelsen på en trygg måte

1. Sett hjelmen på hodet.
2. Kontroller at hakebeskyttelsen gir beskyttelse til munn og hake.
3. Sørg for at hjelmen er stabil og holder seg på plass under bruk. Vri på knotten på nakkestroppen for å justere stroppen slik at den sitter tett mot hodet. Se *Slik justerer du vernehjelmen på side 117.*

4. Ta på deg hørselsvernet. Se *Slik setter du øreklokkene i driftsposisjon på side 117.*

Hakestropp

1. Bruk hakestroppen. (Fig. 21)
2. Juster hakestroppen slik at den sitter stramt og godt. (Fig. 22)

Vedlikehold

Slik utfører du vedlikehold på produktet



OBS: Ikke spyl produktet eller legg det i vann.



OBS: Spray, væske eller andre rengjøringsmidler som inneholder løsemidler og/eller alkohol kan svekke de beskyttende egenskapene.

- Rengjør produktet regelmessig. Bruk en klut med vann og mild såpe.
- Kontroller hørselsvernet før hver bruk. Skift ut slitte og skadede deler.

- Skift ut slitte eller skadede tetningsringer og skumgummiinnlegg på hørselsvernet én gang hver sjettede måned, eller oftere hvis det er nødvendig. Kontroller at bulen på tetningsringen vender nedover under montering. Bruk bare originale reservedeler. (Fig. 23)
- Skift ut visiret hvis det viser tegn til skade, som riper eller sprekker, eller hvis sikten er dårlig. Sollys kan føre til at plastmaterialet på visiret eldes raskere.
- Kontroller hakebeskyttelsen regelmessig med tanke på sprekker og andre skader. Hakebeskyttelsen må skiftes ut hvis den er skadet.

Merk: Hvis øreklokkene er våte på innsiden, må du la dem tørke i parkeringsposisjonen. Referanse *Slik setter du øreklokkene i parkeringsposisjon på side 117.*

Transport, oppbevaring og avhending

Transport og oppbevaring

- Sett øreklokkene i bruksposisjon. Se *Slik setter du øreklokkene i driftsposisjon på side 117.*
- Pass på at tetningsringene på hørselsvernet ikke presses sammen.
- Plasser produktet på et tørt og rent sted med riktig temperatur.
- Ikke legg produktet i sollys under oppbevaring.
- Plasser produktet på et trygt sted under transport, og sørg for at det er beskyttet mot kjemiske og/eller fysiske skader.

- Bruk det lokale gjenvinningsssystemet.

Kassering av hjelmen

Hjelmen har en fargeindikator som viser hjelmens maksimale levetid. Når hjelmen er ny, er fargen på fargeindikatoren rød. Etter hvert som ultrafiolette stråler treffer hjelmen, avtar fargen på fargeindikatoren langsomt. Skift ut hjelmen når det ikke er mer farge på fargeindikatoren.

(Fig. 24)

Kassering

- Følg nasjonale forskrifter.

Tekniske data

Godkjente hjelmkombinasjoner

Hjelmmodell	Hørselsvermmodell	Godkjente dimensjoner
Husqvarna, H300	Husqvarna, HP200-2	M, L

Visir

Visiret V10 er godkjent i kombinasjon med hjelmen H300.

Hakebeskyttelse

Hakebeskyttelsen CG10 er godkjent i kombinasjon med hjelmen H300, visiret V10 og hørselsvernet HP200-2.

Demping

$f(Hz)^{85}$	125	250	500	1000	2000	4000	8000
Mf (dB) ⁸⁶	11,1	18,1	25,1	27,0	28,6	38,6	40,2
Sf (dB) ⁸⁷	3,3	3,3	3,1	2,3	2,4	2,6	3,3
APV (dB) ⁸⁸	7,8	14,8	22,0	24,7	26,2	36,0	36,9
HML, dB ⁸⁹	H: 29, M: 23, L:15						
SNR, dB ⁹⁰	26						
Vekt, g	215						
Støyreduksjonseffekt (NRR), dB	24						

Materialer for hørselsvern

Del	Materiale	Del	Materiale
Klokker	ABS	Adapter	PA
Dempeskum	LIL	Brakett	PA
Tetningsringer	ABS, PVC	Fjærdeksel	PP
Støttearm for kopper	PA		

⁸⁵ F = frekvensen dempingen ble målt ved

⁸⁶ Mf = gjennomsnittsverdi

⁸⁷ Sf = standardavvik

⁸⁸ APV (Mf-Sf) = antatt beskyttelsesverdi

⁸⁹ H = dempingsverdi ved høy frekvens (antatt støynivåreduksjon for støy der LC-LA = -2 dB) M = dempingsverdi ved middels frekvens (antatt støynivåreduksjon for støy der LC-LA = +2 dB) L = dempingsverdi ved lav frekvens (antatt støynivåreduksjon for støy der LC-LA = +10 dB)

⁹⁰ SNR = Single Number Rating (klassifisering i tall) (Verdien som trekkes fra det målte C-vektede lydtryknivået, LC, for å anslå det effektive A-vektede lydtryknivået inne i øret.)

SPIS TREŚCI

Wstęp.....	120	Przegląd.....	125
Bezpieczeństwo.....	122	Transport, przechowywanie i utylizacja.....	126
Montaż.....	124	Dane techniczne.....	126
Przeznaczenie.....	125		

Wstęp

Opis produktu

Niniejsze modułowe kaski ochronne należą do środków ochrony indywidualnej (ŚOI). Model PE 10H to połączenie kasku, ochronników słuchu i osłony twarzy, którego można używać podczas ogólnych prac budowlanych, a model PE 10H SmartGuard zawiera również osłonę podbródka, przeznaczoną do używania podczas pracy z przecinarkami.

Kask pochłania uderzenia i rozprowadza siły w razie uderzenia przez spadające przedmioty. Nie zapewnia ochrony przed uderzeniami z boku.

Ochronniki słuchu zapewniają pewną redukcję hałasu.

Osłona twarzy zapewnia ochronę oczu.

Osłona podbródka zapewnia pewną ochronę dolnej części twarzy i może zmniejszyć ryzyko skażenia w przypadku odbicia.

Model PE 10H SmartGuard składa się z wielu systemów, które wspólnie zmniejszają ryzyko skażenia w przypadku określonego rodzaju odbicia. Operatorzy muszą przeczytać ze zrozumieniem wszystkie instrukcje podane na produkcie i w instrukcjach obsługi i stosować się do nich. Do obowiązków operatora należy prawidłowe używanie sprzętu i unikanie odbić. Żadne środki ochrony indywidualnej (ŚOI) nie zapewniają pełnej ochrony przed obrażeniami.

Symbole i oznaczenia

Element systemu	Symbol / oznaczenie:	Wyjaśnienie
Ogólne	CE	Oznacza, że produkt spełnia wymogi odpowiednich dyrektyw UE.
	MM/RRRR	Data produkcji, miesiąc/rok.
		Znak towarowy producenta.
	-30°C	Zatwierdzono do użytku w niskich temperaturach.
		Oznacza, że przed użyciem użytkownik musi przeczytać instrukcję obsługi.
Kask	H300	Nr referencyjny modelu.
	EN 397:2012+A 1:2012	Odpowiedni numer Normy Europejskiej.
	0402	Nr identyfikacyjny jednostki notyfikowanej.
	-30 °C	Zatwierdzono do użytku w niskich temperaturach.
	Rozmiar 52-62	Rozmiar kasku.
Środki ochrony słuchu	HP200-2	Nr referencyjny modelu.
	EN 352-3:2002	Odpowiedni numer Normy Europejskiej.
	2797	Nr identyfikacyjny jednostki notyfikowanej.

Element systemu	Symbol / oznaczenie:	Wyjaśnienie
Osłona twarzy	V10	Nr referencyjny modelu.
	EN 166:2001	Odpowiedni numer Normy Europejskiej.
	0402	Nr identyfikacyjny jednostki notyfikowanej.
	FT	Odporność mechaniczna: FT – 45 m/s i skrajne temperatury (T = (-)5 – (+)55°C).
	2	Klasa optyczna
Osłona podbródka	CG10	Nr referencyjny modelu.
	Method 5702:2022	Numer metody testowej, zgodnie z którą została przetestowana osłona podbródka.
	0402	Nr identyfikacyjny jednostki notyfikowanej.
Pasek podbródkowy	CHIN STRAP EN 897	Pasek podbródkowy nie spełnia wymagań dotyczących zwalniania, określonych w normie EN 397:2012+A1:2012. Pasek podbródkowy zwalnia się pod wpływem siły powyżej 250 N.

Zgodność i normy

Niniejszym firma Husqvarna AB deklaruje, że produkt spełnia wymogi normy (UE) 2016/425. Pełny tekst deklaracji zgodności UE jest dostępny na stronie internetowej: www.husqvarnacp.com; należy wyszukać element systemu.

Producent odpowiedzialny: Firma Husqvarna AB, SE-561 82 Huskvarna, Szwecja, tel.: +46-36-146500.

Kask

Kask ochronny został przetestowany i zatwierdzony zgodnie z Normą Europejską EN 397:2012+A1:2012, ze wskazaniem na stosowanie w niskich temperaturach, -30°C.

Jednostka notyfikowana oceniająca zgodność: Numer 0402, RISE – Research Institutes of Sweden, Box 857, 501 15 Borås, Szwecja.

Pasek podbródkowy nie spełnia wymagań dotyczących zwalniania, określonych w EN 397:2012+A1:2012. Pasek podbródkowy zwalnia się pod wpływem siły powyżej 250 N.

Środki ochrony głowy

Ten produkt spełnia podstawowe wymogi BHP wymienione w Załączniku II oraz jest zgodny z kontrolą jakości procesu produkcyjnego, moduł D, wymienionej w Załączniku VIII normy dot. PPE (UE) 2016/425. Oznakowania CE zgodne z normą EN 352-3:2002. Produkty zostały zatwierdzone według modułów B i D przez BSI (NB 2797), BSI Group The Netherlands B.V. Say Building, John M. Keynesplein 9, 1066 EP Amsterdam, Holandia.

Osłona twarzy

Osłona twarzy została przetestowana i zatwierdzona zgodnie z Normą Europejską EN 166:2001 dla przedziału temperatur od -5°C do (+)55°C.

Jednostka notyfikowana oceniająca zgodność:

Numer 0402, RISE – Research Institutes of Sweden, Box 857, 501 15 Borås, Szwecja.

Osłona podbródka

Osłona podbródka została przetestowana w celu zapewnienia pewnej ochrony dolnej części twarzy i może zmniejszyć ryzyko skaleczenia w przypadku odbicia zgodnie z metodą testową Method 5702:2022. Może być używana w niskich temperaturach (-30°C). Oznacza to również, że cały system PE 10H SmartGuard ze wszystkimi elementami systemu został przetestowany i zatwierdzony do użytku w niskich temperaturach (-30°C) zgodnie z Method 5702:2022. Należy pamiętać, że osłona twarzy została przetestowana dla innego przedziału temperatur, zgodnie z normą ochrony oczu EN 166:2001. Patrz *Osłona twarzy na stronie 121*.

Osłona podbródka została przetestowana przy użyciu symulowanego odbicia przecinarki o następujących parametrach:

- Moc wyjściowa: 3,7 KW
- Masa: 11 kg
- Maks. prędkość tarczy przed odbiciem: 4200 obr./min (ponieważ hamulec odbiciowy obniża prędkość obrotową tarczy w razie odbicia, prędkość obrotowa tarczy w chwili ewentualnego kontaktu z operatorem wynosi: 3300 obr./min).
- Tarcza: Husqvarna Varicut S45 14

Wartości wejściowe według Method 5702:2022 wynoszą: energia uderzenia – 36,6 dżula, prędkość obrotowa tarczy – 3300 obr./min.

Uwaga: Odbicie to nieprzewidywalne zdarzenie, dlatego występujące siły reaktywne mogą się znacznie różnić. Żadne środki ochrony indywidualnej nie zapewniają pełnej ochrony przed obrażeniami

Jednostka notyfikowana zatwierdziła tę metodę testową i wynik spełnia wymogi określone w przepisach dotyczących środków ochrony indywidualnej. Jednostka notyfikowana oceniająca zgodność:

Dodatkowe zatwierdzenia

Kask o ograniczonym zakresie ochrony – model H300:
Produkt przetestowany pod kątem zgodności z normą ANSI/ISEA Z89.1, typ I, klasa C. Spełnia lub przekracza wymogi OSHA

Ochronniki słuchu, model: Typ 2: Produkt przetestowany pod kątem zgodności z normą ANSI S3.19-1974 i S12.6-1984. Spełnia wymogi normy CSA Z94.2-M 1984 dotyczące ochronników słuchu klasy A.

Oslona twarzy V10: Produkt przetestowany zgodnie z normą ANSI/ISEA Z87.1. Spełnia lub przekracza wymogi OSHA.

Bezpieczeństwo

Definicje dotyczące bezpieczeństwa

Ostrzeżenia, uwagi i informacje są używane do zwrócenia uwagi na szczególnie ważne sekcje instrukcji obsługi.



OSTRZEŻENIE: Jest używane, gdy istnieje ryzyko poważnych obrażeń, śmierci operatora lub uszkodzenia otoczenia w wyniku nieprzestrzegania instrukcji obsługi.



UWAGA: Jest używane, gdy istnieje ryzyko uszkodzenia materiałów lub urządzenia w wyniku nieprzestrzegania instrukcji obsługi.

Uwaga: Stosuje się, aby przekazać więcej informacji, które są przydatne w danej sytuacji.

Ogólne zasady bezpieczeństwa



OSTRZEŻENIE: Przed rozpoczęciem użytkowania produktu przeczytać następujące ostrzeżenia.



OSTRZEŻENIE: Żadne środki ochrony indywidualnej nie zapewniają pełnej ochrony przed obrażeniami.



OSTRZEŻENIE: Oslona podbródka musi być zawsze używana razem z osłoną twarzy i ochronnikami słuchu, zgodnie z zaleceniami zawartymi w niniejszym podręczniku. Oslona twarzy musi być zawsze opuszczona przez cały czas pracy.

- Korzystanie z tego produktu nie zmniejsza konieczności bezpiecznej obsługi urządzenia.
- Środki ochrony indywidualnej muszą być używane wyłącznie zgodnie z ich przeznaczeniem. W razie wątpliwości użytkownik powinien dowiedzieć się od przełożonego, diler lub firmy Husqvarna, jaki rodzaj środków ochrony indywidualnej jest wymagany do danego zastosowania.

- Stosować się do niniejszych instrukcji i zachować je w celu wykorzystania w przyszłości.
- Należy regularnie sprawdzać stan środków ochrony indywidualnej. Uszkodzony sprzęt musi zostać wymieniony.
- Upewnić się, że podczas transportu i użytkowania produkt nie będzie uderzać w żadne przedmioty.
- Jeśli produkt jest uszkodzony, należy skontaktować się z centrum serwisowym. W razie wątpliwości, czy produkt jest nadany do użytku, nie wolno go używać.
- Produkt może być używany przez okres do 5 lat od daty produkcji. Data produkcji jest podana na każdym elemencie systemu (kask, osłona twarzy, ochronniki słuchu, osłona podbródka). Jeśli elementy systemu mają różne daty produkcji, należy zawsze uwzględnić najwcześniejszą datę.
- Przed rozpoczęciem użytkowania produktu należy poznać sposób jego obsługi.
- Należy pilnować, aby środki ochrony osobistej były zawsze montowane, używane i konserwowane zgodnie z instrukcjami producenta.
- Należy również pamiętać, że modyfikowanie lub usuwanie oryginalnych części kasku w sposób inny niż zalecany przez producenta kasku może narazić użytkownika na niebezpieczeństwo. Kaski można adaptować do montażu osprzętu wyłącznie w sposób zalecany przez producenta kasku.
- Materiały, które mogą stykać się ze skórą użytkownika, nie powodują reakcji alergicznej. Jeśli mimo to u użytkownika pojawi się reakcja alergiczna, natychmiast zaprzestać noszenia produktu i zasięgnąć profesjonalnej porady.
- Nie wolno narażać na kontakt z farbami, rozpuszczalnikami ani klejami ani naklejać etykiety samoprzylepnych, z wyjątkiem przypadków, gdy jest to zgodne z instrukcjami producenta kasku.
- Nie wolno używać osprzętu, jeśli jest zanieczyszczony, był poddany przeróbce lub niewłaściwie użytkowany, ponieważ mogłoby obniżyć skuteczność zabezpieczenia.
- Należy dokładnie przeczytać i przestrzegać wszystkich instrukcji i ostrzeżeń dotyczących przecinarki, z której użytkownik korzysta podczas noszenia produktu. Użytkownik powinien upewnić się, że posiada pełne przeszkolenie i kompetencje, aby bezpiecznie obsługiwać przecinarkę.
- Używać wyłącznie Husqvarna oryginalnych części zamiennych.

- Kask ochronny noszący ślady uszkodzenia, np. pęknięcia lub rysy, które mogą ograniczyć jego właściwości ochronne, musi być usunięty. Kask powinien być również usunięty, jeżeli brał udział w wypadku lub zajściu, nawet jeżeli nie ma widocznych śladów uszkodzenia.

Zasady bezpieczeństwa kasku



OSTRZEŻENIE: Żadne środki ochrony indywidualnej nie zapewniają pełnej ochrony przed obrażeniami.



OSTRZEŻENIE: Pasek podbródkowy nie spełnia wymagań dotyczących zwalniania, określonych w normie EN 397:2012+A1:2012. Pasek podbródkowy zwalnia się pod wpływem siły powyżej 250 N.

- Kask zapewnia ograniczoną ochronę poprzez zmniejszenie siły uderzenia małych przedmiotów i jest dobrze zabezpieczony przed przebieciem górnej części skorupy. Nie zapewnia ochrony przed uderzeniem z przodu, z tyłu lub z boku, w razie większej siły uderzenia w tych obszarach może dojść do przebicia. **KASK NIE MOŻE CHRONIĆ PRZED POWAŻNYMI OBRAŻENIAMI SZYI, GŁOWY LUB MÓZGU, PARALIZEM LUB ŚMIERCIĄ W PRZYPADKU NARAŻENIA NA ZNAJCZNE SIŁY STATYCZNE LUB DYNAMICZNE SIŁY UDERZENIA.**
- Unikać kontaktu z przewodami elektrycznymi.
- Aby zapewnić odpowiednią ochronę, kask musi być odpowiednio dobrany lub dopasowany do wielkości głowy użytkownika.
- Kask ma za zadanie pochłanianie energii uderzenia przez częściowe zniszczenie lub uszkodzenie skorupy i pasków. Chociaż takie uszkodzenia mogą nie być łatwo widoczne, po silnym uderzeniu należy zawsze wymienić kask.

Zasady bezpieczeństwa ochronników słuchu



OSTRZEŻENIE: Żadne środki ochrony indywidualnej nie zapewniają pełnej ochrony przed obrażeniami.



OSTRZEŻENIE: Ochronniki słuchu mogą zablokować krzyki ostrzegające, alarmy lub inne ważne sygnały. W czasie noszenia ochronników słuchu należy zawsze zachowywać szczególną ostrożność na otoczenie.

- W przypadku nieprzestrzegania wytycznych zawartych w niniejszej instrukcji obsługi tłumienie hałasu ulegnie znacznemu pogorszeniu.

- W głośnym środowisku nauszniki powinny być noszone przez cały czas.
- Nauszniki, a szczególnie poduszeczki / pianki, mogą się zużywać, dlatego należy je regularnie sprawdzać pod kątem pęknięć i uszkodzeń.
- Dopasowanie nakładek higienicznych do poduszczonek może wpływać na wydajność nauszników. Zawsze należy korzystać z oryginalnych akcesoriów.
- W wersji nauszników montowanej na kasku nie należy ich dociskać do powłoki kasku. W takim przypadku może to powodować występowanie pęknięć z boku kasku. (Rys. 1)

Zasady bezpieczeństwa dotyczące używania osłony twarzy



OSTRZEŻENIE: Żadne środki ochrony indywidualnej nie zapewniają pełnej ochrony przed obrażeniami.

- Osłona twarzy nie zapewnia pełnej ochrony pod wszystkimi kątami. Aby zapewnić pełną ochronę oczu, należy nosić okulary ochronne jako uzupełnienie.
- Osłona twarzy nie zabezpiecza przed rozpryskami stopionego metalu, gorącymi przedmiotami, rozpryskami cieczy lub niebezpieczeństwami natury elektrycznej.
- Nie wolno używać osłony twarzy, jeśli jest zarysowana, uszkodzona lub zabrudzona. Wymienić osłonę, aby zmniejszyć ryzyko odniesienia obrażeń.
- Osłona oczu założona na okulary korekcyjne może przenosić drgania z uderzeń szybko poruszających się drobnych obiektów, stanowiąc zagrożenie dla użytkownika.
- Jeśli wymagana jest ochrona przed szybko poruszającymi się drobnymi obiektami o skrajnych temperaturach, osłona twarzy musi być oznaczona literą T bezpośrednio po literze oznaczającej odporność na uderzenia, np. FT, BT lub AT. Jeśli po literze oznaczającej odporność na uderzenia nie ma litery T, oznacza to, że dane okulary ochronne mogą być wykorzystywane wyłącznie w przypadku szybko poruszających się drobnych obiektów w standardowych temperaturach.

Instrukcje bezpieczeństwa dotyczące osłony podbródka



OSTRZEŻENIE: Odbicie może wystąpić nagle i niespodziewanie. Odbicie może doprowadzić do ciężkich obrażeń ciała lub śmierci.



OSTRZEŻENIE: Osłona podbródka nie zapewnia pełnej ochrony przed urazami.



OSTRZEŻENIE: W przypadku używania tarczy przecinarki z dużymi szczelinami pomiędzy segmentami ostrza (+7 mm) istnieje ryzyko, że ostrze utknie w osłonie podbródka.

- Osłona podbródka może nie zapewnić użytkownikowi ochrony przy niektórych zdarzeniach. Dotyczy to zwłaszcza obrażeń spowodowanych przez uderzenia przecinarki. Osłona podbródka została przetestowana pod kątem zapewnienia pewnego stopnia ochrony dolnej części twarzy

Montaż

Wstęp



OSTRZEŻENIE: Przed założeniem produktu odsunąć włosy na bok. Przed rozpoczęciem korzystania z produktu upewnić się, że pierścienie uszczelniające odpowiednio przylegają do głowy i uszu.



OSTRZEŻENIE: Aby kask zapewniał właściwą ochronę, musi być dopasowany do głowy użytkownika.

Aby wyregulować kask ochronny

1. Przekręcić pokrętko, aby wyregulować pasek na szyję. Pasek na szyję musi przylegać tak, aby kask ściśle przylegał do głowy. (Rys. 2)
2. Jeżeli to konieczne, należy ustawić zawieszenie na odpowiednią wysokość. Zawieszenie można wyregulować do 2 różnych wysokości z przodu i z tyłu kasku. (Rys. 3)
3. Upewnić się, że wszystkie 6 punktów przyłączeniowych zawieszenia zostało poprawnie zamontowanych.
4. Wcisnąć punkty przyłączeniowe do pozycji końcowej. (Rys. 4)

Aby zamocować nauszники na kasku

1. Przesunąć nauszники do najniższego położenia.
2. Podnosić nauszники, aż do zablokowania w położeniu gotowości. (Rys. 5)
3. Umieścić mocowanie kasku w gnieździe na kasku. (Rys. 6)

Uwaga: Sprawdzić, który nausznik ma znajdować się po prawej, a który po lewej stronie kasku. Prawy

i może zmniejszyć ryzyko skaleczenia w przypadku odbicia.

- Osłona podbródka musi być zamocowana i konserwowana zgodnie z niniejszą instrukcją obsługi.
- Osłona podbródka może być używana wyłącznie razem ze środkami ochrony indywidualnej (ŚOI) określonymi w niniejszej instrukcji obsługi.
- Osłony podbródka nie wolno używać bez miękkich podkładek po wewnętrznej stronie, ponieważ może to obniżyć poziom ochrony.

nausznik będzie oznaczony literą „R”, zaś lewy literą „L”. Nauszniki bez oznaczenia mogą być stosowane zamiennie po obu stronach kasku.

Aby zamontować ochraniacz na szyję na kasku

1. Zamontować ochraniacz na szyję do punktów przyłączeniowych znajdujących się w tylnej części kasku. (Rys. 7)

Demontaż ramy osłony twarzy

1. Obrócić osłonę twarzy, aby znaleźć położenie demontażu (A). (Rys. 8)
2. Wymontować ramę osłony twarzy (B) z 2 stron.

Mocowanie ramy osłony twarzy

1. Sprawdzić, czy rama osłony twarzy znajduje się w położeniu (A). (Rys. 9)
2. Docisnąć ramę osłony twarzy (B), aby zamocować ją do kasku, zaczynając od jednej strony.

Montaż osłony podbródka

1. Zamocować osłonę podbródka przy użyciu 2 zaczepów (A). (Rys. 10)
2. Zamocować osłonę podbródka najpierw po jednej stronie, a następnie po drugiej stronie.

Demontaż osłony podbródka

1. Zwolnić 2 zaczepy (A), najpierw zaczep po jednej stronie, a następnie po drugiej stronie. (Rys. 11)
2. Wymontować osłonę podbródka (B).

Przeznaczenie

Wstęp



OSTRZEŻENIE: Przed użyciem urządzenia należy przeczytać ze zrozumieniem rozdział poświęcony bezpieczeństwu.

Przed użyciem produktu

1. Przed przystąpieniem do pracy należy dokładnie i ze zrozumieniem zapoznać się z treścią niniejszej instrukcji obsługi.
2. Sprawdzić produkt, aby mieć pewność, że wszystkie elementy są prawidłowo zamontowane i wyregulowane.
3. Codziennie przeprowadzać kontrolę produktu.

Ustawienie nauszników w pozycji roboczej

1. Założyć kask na głowę.
2. Regulować nauszники, aż będą odpowiednio przylegały do uszu i do głowy. (Rys. 12)

Ustawianie nauszników w pozycji gotowości

- Podnosić nauszники, aż do zablokowania w położeniu gotowości. (Rys. 13)

Ustawianie nauszników w pozycji spoczynkowej

1. Ustawić nauszники w pozycji spoczynkowej.
2. Obrócić nauszники do tyłu wzdłuż boku kasku, aż do zablokowania w pozycji spoczynkowej. (Rys. 14)

Ustawienie osłony twarzy w pozycji roboczej

1. Upewnij się, że osłona twarzy jest czysta i nieuszkodzona.
2. Opuść osłonę twarzy w dół do położenia końcowego. (Rys. 15)

Ustawianie osłony twarzy w pozycji gotowości

1. Unieść osłonę twarzy aż do usłyszenia kliknięcia i zablokowania osłony w pozycji pionowej. (Rys. 16)

Wymiana osłony twarzy

1. Odłączyć 2 zaczepy na wewnętrznej powierzchni ramy osłony twarzy. Odłączyć zaczep (A), a następnie wypchnąć osłonę twarzy (B). (Rys. 17)
2. Odłączyć przednie punkty mocowania i wymontować osłonę górnej części twarzy. (Rys. 18)
3. Przymocować osłonę górnej części twarzy do 2 zaczepów (A) na wewnętrznej powierzchni ramy osłony twarzy, rozpoczynając od jednej strony. (Rys. 19)
4. Zamocować przednie punkty mocowania i wcisnąć osłonę górnej części twarzy na miejsce. (Rys. 20)

Bezpieczne korzystanie z osłony podbródka

1. Założyć kask na głowę.
2. Upewnić się, że osłona podbródka zapewni ochronę obszaru ust i podbródka.
3. Upewnić się, że założony kask jest stabilny i nie zmienia położenia podczas pracy. Obracając pokrętko tylnego paska, wyregulować tylny pasek tak, aby zapewnić dobre przyleganie do głowy. Patrz *Abi wyregulować kask ochronny na stronie 124.*
4. Założyć ochronniki słuchu. Patrz *Ustawienie nauszników w pozycji roboczej na stronie 125.*

Pasek podbródkowy

1. Użyć paska podbródkowego. (Rys. 21)
2. Wyregulować pasek podbródkowy tak, aby zapewnić dobre przyleganie. (Rys. 22)

Przegląd

Konserwacja produktu



UWAGA: Nie splukiwać produktu ani nie zanurzać go w wodzie.



UWAGA: Spraye, płyny lub inne środki czyszczące zawierające rozpuszczalniki i/lub alkohol, mogą ograniczyć właściwości ochronne.

- Należy regularnie czyścić produkt. Używać ściereczki nasączonej wodą z delikatnym mydłem.
- Przed każdym użyciem sprawdzić stan ochronników słuchu. Wymienić zużyte lub uszkodzone części.
- Zużyte lub uszkodzone pierścienie uszczelniające i gumowe wkładki z pianki ochronników słuchu należy wymieniać 1 raz na 6 miesięcy lub częściej, jeśli jest to konieczne. Upewnić się, że podczas montażu wypukłość na pierścieniu uszczelniającym jest skierowana w dół. Używać wyłącznie oryginalnych części zamiennych. (Rys. 23)

- Jeśli na osłonie twarzy pojawią się uszkodzenia, takie jak zadrapania lub pęknięcia, osłona musi zostać wymieniona na nową. Światło słoneczne może spowodować szybsze starzenie się tworzywa sztucznego osłony twarzy.
- Należy regularnie sprawdzać osłonę podbródka pod kątem pęknięć i innych uszkodzeń. Jeśli osłona podbródka jest uszkodzona, wymienić na nową.

Uwaga: Jeśli nauszniki są mokre po stronie wewnętrznej, poczekać na ich wyschnięcie w położeniu spoczynkowym. Krótki przewodnik *Ustawianie nauszników w pozycji spoczynkowej na stronie 125.*

Transport, przechowywanie i utylizacja

Transport i przechowywanie

- Ustawić nauszniki w pozycji roboczej. Patrz *Ustawianie nauszników w pozycji roboczej na stronie 125.*
- Upewnić się, że pierścienie uszczelniające na ochronnikach słuchu nie są zgniecione.
- Umieścić produkt w suchym i czystym miejscu, w którym panuje odpowiednia temperatura.
- Podczas przechowywania nie umieszczać produktu w nasłonecznionym miejscu.
- Podczas transportu umieścić produkt w bezpiecznym miejscu i upewnić się, że jest zabezpieczony przed uszkodzeniami chemicznymi i/lub fizycznymi.

Utylizacja

- Należy przestrzegać krajowych przepisów.
- Należy korzystać z lokalnego systemu recyklingu.

Utylizacja kasku

Kask wyposażony jest w kolorowy wskaźnik, wskazujący okres użytkowy kasku. Jeżeli kask jest nowy, kolor na wskaźniku będzie czerwony. Kiedy promienie ultrafioletowe docierają do kasku, kolor na wskaźniku powoli odbarwia się. Należy wymienić kask na nowy w momencie całkowitej utraty koloru na wskaźniku.

(Rys. 24)

Dane techniczne

Zalecane kombinacje kasku

Model kasku	Model ochronników słuchu	Zatwierdzone wymiary
Husqvarna, H300	Husqvarna, HP200-2	M, L

Osłona twarzy

Osłona twarzy V10 jest zatwierdzona do użytku w połączeniu z kaskiem H300.

Osłona podbródka

Osłona podbródka CG10 jest zatwierdzona do użytku w połączeniu z kaskiem H300, osłoną twarzy Visor V10 i ochronnikami słuchu HP200-2.

Tłumienie

$f(H_2)$ ⁹¹	125	250	500	1000	2000	4000	8000
Mf (dB) ⁹²	11,1	18,1	25,1	27,0	28,6	38,6	40,2
Sf (dB) ⁹³	3,3	3,3	3,1	2,3	2,4	2,6	3,3
APV (dB) ⁹⁴	7,8	14,8	22,0	24,7	26,2	36,0	36,9

⁹¹ F = częstotliwości, przy których mierzone jest tłumienie.

⁹² Mf = wartość średnia.

⁹³ Sf = odchylenie standardowe.

⁹⁴ APV (Mf-Sf) = zakładana wartość ochrony.

HML, dB ⁹⁵	H: 29, M: 23, L:15
SNR, dB ⁹⁶	26
Masa, g	215
Wskaźnik redukcji hałasu (NRR), dB	24

Materiały ochronników słuchu

Część	Materiał	Część	Materiał
Obudowy nauszników	ABS	Adapter	PA
Pianka tłumiąca	PUR	Oprawa	PA
Pierścienie uszczelniające	ABS, PCV	Pokrywa sprężyny	PP
Ramię wspornika obudowy nauszniaka	PA		

⁹⁵ H = wartość tłumienia wysokich częstotliwości (przewidywane obniżenie poziomu hałasu, gdzie LC-LA = -2 dB). M = wartość tłumienia średnich częstotliwości (przewidywane obniżenie poziomu hałasu, gdzie LC-LA = +2 dB). L = wartość tłumienia niskich częstotliwości (przewidywane obniżenie poziomu hałasu, gdzie LC-LA = +10 dB).

⁹⁶ SNR = klasyfikacja jednolicebowa (wartość odjęta od ważonego poziomu dźwięku C, LC, w celu oszacowania efektywnego ważonego poziomu dźwięku A wewnątrz ucha).

ÍNDICE

Introdução.....	128	Manutenção.....	133
Segurança.....	130	Transporte, armazenamento e eliminação.....	134
Montagem.....	132	Especificações técnicas.....	134
Funcionamento.....	133		

Introdução

Descrição do produto

Estes sistemas de capacete de segurança são itens de equipamento de proteção pessoal (PPE). O PE 10H é uma combinação de capacete, protetor acústico e viseira, adequado para trabalhos gerais de construção, enquanto o PE 10H SmartGuard inclui ainda uma proteção para o queixo destinada a ser utilizada com cortadores de disco.

O capacete absorve os choques e distribui o impacto de objetos em queda a partir de cima. Não oferece proteção contra impactos laterais.



O protetor acústico proporciona alguma redução de ruído.

A viseira oferece alguma proteção para os olhos.

A proteção para o queixo oferece alguma proteção à zona inferior do rosto, que pode reduzir o risco de laceração em caso de retrocesso.

O PE 10H SmartGuard é composto por vários sistemas que, em conjunto, podem reduzir o risco de laceração em determinados eventos de retrocesso. Os utilizadores devem ler, compreender e seguir todas as instruções contidas no produto e nos manuais do utilizador. É da responsabilidade do utilizador operar o equipamento corretamente e evitar retrocessos. Nenhum equipamento de proteção pessoal (PPE) consegue proporcionar proteção total contra ferimentos.

Símbolos e marcações

Peça do sistema	Símbolo/ marcação:	Explicação
Geral	CE	Indica que o produto está em conformidade com os regulamentos relevantes da UE.
	MM/AAAA	Data de fabrico, mês/ano.
		Marca registada do fabricante.
	-30°C	Aprovado para utilização a baixa temperatura.
		Indica que o utilizador deve ler o manual do utilizador antes da utilização.
Capacete	H300	Referência do modelo.
	EN 397:2012+A 1:2012	O número da norma europeia relevante.
	0402	ID da entidade competente.
	-30 °C	Aprovado para utilização a baixa temperatura.
	Tamanho 52-62	Tamanho do capacete.
Protetor acústico	HP200-2	Referência do modelo.
	EN 352-3:2002	O número da norma europeia relevante.
	2797	ID da entidade competente.

Peça do sistema	Símbolo/marcação:	Explicação
Viseira	V10	Referência do modelo.
	EN 166:2001	O número da norma europeia relevante.
	0402	ID da entidade competente.
	FT	Resistência mecânica: FT – 45 m/s e temperaturas extremas (T = (-)5 -(+)55 ° C).
	2	Classe ótica
Proteção para o queixo	CG10	Referência do modelo.
	Method 5702:2022	Número do método de teste de acordo com o qual a proteção para o queixo foi testada.
	0402	ID da entidade competente.
Correia para o queixo	CHIN STRAP EN 897	A correia para o queixo não cumpre os requisitos de libertação especificados na norma EN 397:2012+A1:2012. A correia para o queixo liberta-se a uma força superior a 250 N.

Conformidade e aprovações

A Husqvarna AB declara que o produto está em conformidade com o Regulamento (UE) 2016/425. O texto completo da declaração UE de conformidade está disponível no seguinte endereço da Internet: www.husqvarnacp.com; pesquise por cada peça do sistema.

Fabricante responsável: A Husqvarna AB, SE-561 82 Huskvarna, Suécia, tel: +46-36-146500.

Capacete

O capacete de proteção foi testado e aprovado de acordo com a norma europeia EN 397:2012+A1:2012, com aprovação para utilização a temperaturas baixas, -30 °C.

Organismo notificado envolvido na avaliação da conformidade: Número 0402, RISE - Research Institutes of Sweden, Box 857, 501 15 Borås, Suécia.

A correia para o queixo não cumpre os requisitos de libertação especificados na norma EN 397:2012+A1:2012. A correia para o queixo liberta-se a uma força superior a 250 N.

Protectores acústicos

Os produtos cumprem os requisitos essenciais de saúde e segurança, conforme estabelecidos no Anexo II, e estão em conformidade com o controlo de qualidade do processo de produção, módulo D, conforme estabelecido no Anexo VIII do regulamento relativo aos EPP (UE) 2016/425. As marcações CE estão em conformidade com a norma EN 352-3:2002. Os produtos estão aprovados para os módulos B e D pelo BSI (NB 2797), BSI Group The Netherlands B.V. Say Building, John M. Keynesplein 9, 1066 EP Amsterdão, Países Baixos.

Viseira

A viseira foi testada e aprovada de acordo com a norma europeia EN 166:2001, no intervalo de temperaturas de -5 °C a (+)55 °C.

Organismo notificado envolvido na avaliação da conformidade:

Número 0402, RISE - Research Institutes of Sweden, Box 857, 501 15 Borås, Suécia.

Proteção para o queixo

A proteção para o queixo foi testada para proporcionar alguma proteção à zona inferior do rosto, podendo reduzir o risco de laceração em caso de retrocesso de acordo com o método de teste Method 5702:2022, com aprovação para utilização a baixas temperaturas (-30 °C). Isto também significa que todo o sistema do PE 10H SmartGuard, com todas as peças do sistema, foi testado e aprovado para utilização a baixas temperaturas (-30 °C), de acordo com a norma Method 5702:2022. Tenha em atenção que a viseira foi testada num intervalo de temperaturas diferente, de acordo com a norma de proteção ocular individual EN 166:2001. Consulte *Viseira na página 129*.

A proteção para o queixo foi testada com um retrocesso simulado com um cortador de disco correspondente a:

- Potência de saída: 3,7 KW
- Peso: 11 kg
- Velocidade máxima da lâmina antes do retrocesso: 4200 rpm (devido à força de rutura de impacto na lâmina em caso de retrocesso, a velocidade restante da lâmina ao atingir potencialmente o utilizador é inferior: 3300 rpm).
- Lâmina: Husqvarna Varicut S45 14

Isto resultou em valores de entrada para o Method 5702:2022 de uma energia de impacto de 36,6 joules e uma velocidade da lâmina de 3300 rpm.

Nota: O retrocesso é um evento imprevisível e as forças reativas envolvidas podem diferir significativamente. Nenhum equipamento de proteção pessoal consegue proporcionar proteção total contra ferimentos.

O organismo notificado aprovou esse método de teste e o resultado cumpre os requisitos aplicáveis na regulamentação relativa ao equipamento de proteção pessoal. Organismo notificado envolvido na avaliação da conformidade:

Número 0402, RISE - Research Institutes of Sweden, Box 857, 501 15 Borås, Suécia.

Aprovações adicionais

Capacete de proteção limitada – modelo H300: Testado de acordo com a norma ANSI/ISEA Z89.1, Tipo I,

Classe C. Cumpre ou excede os regulamentos da OSHA

Protetor acústico, modelo: Tipo 2: Testado de acordo com as especificações ANSI S3.19--1974 e S12.6-1984; cumpre os requisitos CSA Z94.2-M 1984 para protetores acústicos de classe "A".

Viseira V10: Testada de acordo com a norma ANSI/ISEA Z87.1. Cumpre ou excede os regulamentos da OSHA.

Segurança

Definições de segurança

Os avisos, as precauções e as notas são utilizados para indicar partes especialmente importantes do manual.



ATENÇÃO: Utilizado no caso de existir risco de ferimento ou morte para o utilizador ou transeuntes, se não forem respeitadas as instruções do manual.



CUIDADO: Utilizado se existir risco de danos para o produto, para outros materiais ou para a área adjacente, se não forem respeitadas as instruções do manual.

Nota: Utilizado para disponibilizar informações adicionais necessárias numa determinada situação.

Segurança geral



ATENÇÃO: Leia as instruções de aviso que se seguem antes de utilizar o produto.



ATENÇÃO: Nenhum PPE consegue proporcionar proteção total contra ferimentos.



ATENÇÃO: A proteção para o queixo tem de ser sempre utilizada em conjunto com a viseira e o protetor acústico especificados neste manual para funcionar como previsto. A viseira deve ser sempre dobrada para baixo durante o funcionamento.

- O uso deste produto não diminui a necessidade de uma utilização segura do equipamento.
- O equipamento de proteção só deve ser utilizado para as aplicações a que se destina. Consulte o seu supervisor, distribuidor ou a Husqvarna para

obter aconselhamento, caso não tenha a certeza do tipo de equipamento de proteção necessário para a aplicação em questão.

- Utilize e guarde estas instruções.
- O estado do equipamento de proteção deve ser verificado com regularidade. O equipamento danificado deve ser sempre substituído.
- Certifique-se de que o produto não é afetado durante o transporte e utilização do mesmo.
- Caso o produto se encontre danificado, contacte o seu revendedor com assistência técnica. Em caso de dúvida sobre se o produto é adequado para utilização, não o utilize.
- Não utilize o produto durante mais de 5 anos, contabilizados após a data de produção. A data de produção é indicada em cada peça do sistema do produto (capacete, viseira, protetor acústico, proteção para o queixo). Se as peças do sistema tiverem datas de produção diferentes, consulte sempre a data mais antiga.
- Certifique-se de que sabe como utilizar o produto antes de o utilizar.
- Certifique-se sempre de que o equipamento de proteção está corretamente montado, instalado e em boas condições de manutenção, de acordo com as instruções do fabricante.
- Chama-se também a atenção dos utilizadores para o perigo de modificar ou remover qualquer uma das peças originais do capacete que não as recomendadas pelo fabricante do capacete. Os capacetes não devem ser adaptados para efeitos de montagem de acessórios de qualquer forma não recomendada pelo fabricante do capacete.
- Desconhecem-se reações alérgicas que possam ser causadas pelos materiais que podem entrar em contacto com a pele do utilizador. Se um utilizador tiver algum tipo de reação alérgica, deve parar de utilizar o produto imediatamente e procurar aconselhamento profissional.
- Não aplique tinta, solventes, adesivos ou etiquetas autocolantes, exceto de acordo com as instruções do fabricante do capacete.
- Não utilize o equipamento se este tiver sido sujeito a qualquer contaminação, alteração ou utilização

indevida que possa reduzir o desempenho da proteção.

- Leia cuidadosamente e respeite todas as instruções e avisos do cortador de disco que estiver a utilizar ao usar o equipamento. Certifique-se de que cumpre as necessidades em termos de formação e competência para utilizar o cortador de disco de forma segura.
- Utilize sempre peças sobresselentes originais Husqvarna.
- Um capacete de proteção que mostre sinais de danos, p.ex. fissuras ou riscos, que possam reduzir a sua capacidade de proteção tem de ser eliminado. O capacete também deve ser eliminado caso tenha estado envolvido num acidente ou incidente, mesmo que não apresente qualquer dano visível.

Instruções de segurança do capacete



ATENÇÃO: Nenhum PPE consegue proporcionar proteção total contra ferimentos.



ATENÇÃO: A correia para o queixo não cumpre os requisitos de libertação especificados na norma EN 397:2012+A1:2012. A correia para o queixo liberta-se a uma força superior a 250 N.

- O capacete proporciona uma proteção limitada ao reduzir o impacto da força de pequenos objetos que embatam ou penetrem na parte superior do casco. Não foi concebido para proporcionar proteção contra impactos frontais, traseiros ou laterais ou penetração superior a impactos leves nessas áreas. O CAPACETE NÃO O PODE PROTEGER DE SOFRER LESÕES GRAVES NO PESCOÇO, CABEÇA OU CÉREBRO, PARALISIA OU MORTE EM CASO DE FORÇA OU IMPACTO SIGNIFICATIVOS.
- Evite o contacto com fios elétricos.
- Para uma proteção adequada, este capacete deve servir ou ser ajustado ao tamanho da cabeça do utilizador.
- O capacete foi concebido para absorver a energia de um choque por destruição parcial ou danos no casco e na correia e, embora tais danos possam não ser imediatamente aparentes, qualquer capacete sujeito a impactos graves deve ser substituído.

Instruções de segurança dos protetores acústicos



ATENÇÃO: Nenhum PPE consegue proporcionar proteção total contra ferimentos.



ATENÇÃO: Os protetores acústicos podem bloquear gritos de aviso, alarmes ou outros sinais importantes. Preste sempre especial atenção ao meio envolvente quando usar protetores acústicos.

- A atenuação do ruído do produto é gravemente prejudicada se não seguir as instruções indicadas neste manual do utilizador.
- O utilizador deve certificar-se de que os protetores auriculares são sempre utilizados em ambientes ruidosos.
- Os protetores auriculares, em especial os almofadados/de espuma, podem deteriorar-se com a sua utilização, devendo ser examinados em intervalos frequentes para detetar possíveis fissuras e fugas.
- A colocação de coberturas higiénicas nas almofadas pode afetar o desempenho acústico dos protetores auriculares. Utilize sempre acessórios originais.
- Não empurre a versão montada no capacete destes protetores auriculares contra o casco do capacete. Se o fizer, poderá provocar fissuras nas partes laterais do capacete. (Fig. 1)

Instruções de segurança da viseira



ATENÇÃO: Nenhum PPE consegue proporcionar proteção total contra ferimentos.

- A viseira não proporciona proteção total em todos os ângulos. Para garantir uma proteção ocular total, o utilizador deve utilizar óculos de segurança como complemento.
- A viseira não protege contra salpicos de metal fundido, objetos quentes, salpicos de líquidos ou riscos elétricos.
- Não utilize a viseira se esta apresentar riscos, danos ou sujidade. Substitua a viseira para diminuir o risco de ferimentos.
- Utilizar os protetores oculares contra partículas projetadas a alta velocidade por cima dos óculos convencionais pode levar a impactos, podendo causar riscos para o utilizador.
- Se for necessário utilizar proteção contra partículas projetadas a alta velocidade em temperaturas extremas, será necessário marcar a viseira com a letra T imediatamente após a letra de impacto, por exemplo, FT, BT ou AT. Se a letra de impacto não for seguida pela letra T, os óculos de segurança deverão apenas ser usados quando em contacto com partículas projetadas a alta velocidade à temperatura ambiente.

Instruções de segurança da proteção para o queixo



ATENÇÃO: O retrocesso pode ocorrer de forma súbita e inesperada. O retrocesso pode causar acidentes graves ou morte.



ATENÇÃO: A proteção para o queixo não pode oferecer proteção total contra ferimentos.



ATENÇÃO: Se utilizar uma lâmina de cortador de disco com aberturas grandes (mais de 7 mm) entre os segmentos da

lâmina, existe o risco de a lâmina ficar presa na proteção para o queixo.

- A proteção para o queixo pode não oferecer proteção ao utilizador em todas as circunstâncias, especialmente em caso de ferimentos causados por impactos provenientes do cortador de disco. A proteção para o queixo foi testada para proporcionar alguma proteção à zona inferior do rosto, que pode reduzir o risco de laceração em caso de retrocesso.
- Certifique-se de que a proteção para o queixo está fixa e é mantida de acordo com este manual do utilizador.
- A proteção para o queixo só é compatível com o equipamento de equipamento de proteção pessoal (PPE) especificado neste manual do utilizador.
- Não utilize o produto sem as almofadas no interior da proteção para o queixo, uma vez que isso pode diminuir o nível de proteção.

Montagem

Introdução



ATENÇÃO: Mova o cabelo para o lado antes de colocar o produto. Certifique-se de que os vedantes circulares estão bem apertados na cabeça e em redor das suas orelhas antes de utilizar o produto.



ATENÇÃO: Para que o capacete ofereça a proteção prevista, tem de ser ajustado à cabeça do utilizador.

Ajustar o capacete de proteção

1. Rode o botão para ajustar a alça do pescoço. A alça do pescoço tem de estar bem apertada contra a cabeça. (Fig. 2)
2. Se for necessário, coloque a suspensão na altura correta. A suspensão pode ser ajustada para 2 alturas diferentes na parte da frente e na parte traseira do capacete. (Fig. 3)
3. Certifique-se de que todos os 6 pontos de ligação na suspensão estão instalados corretamente.
4. Empurre os pontos de ligação para a respetiva posição final. (Fig. 4)

Fixar os protetores auriculares no capacete

1. Desloque os protetores auriculares para a posição mais baixa.
2. Levante os protetores auriculares para cima e para fora até que encaixem na posição de espera. (Fig. 5)
3. Coloque o acessório do capacete na ranhura do capacete. (Fig. 6)

Nota: Examine se os protetores auriculares se destinam ao lado direito ou esquerdo do capacete. O lado direito e esquerdo têm a designação "R", para o lado direito, e "L", para o lado esquerdo. Os protetores auriculares sem designação podem ser utilizados no lado direito ou esquerdo do capacete.

Fixar a proteção de pescoço no capacete

1. Fixe a proteção de pescoço nos pontos de ligação na parte traseira do capacete. (Fig. 7)

Remover a armação da viseira

1. Rode a viseira para encontrar a posição de remoção (A). (Fig. 8)
2. Retire a armação da viseira (B) dos 2 lados.

Fixar a armação da viseira

1. Certifique-se de que a armação da viseira se encontra na posição (A). (Fig. 9)
2. Empurre a armação da viseira (B) para a fixar ao capacete, começando por um lado.

Fixar a proteção para o queixo

1. Fixe a proteção para o queixo aos 2 grampos (A). (Fig. 10)
2. Coloque a proteção para o queixo na posição num dos lados e, em seguida, faça-o do outro lado.

Retirar a proteção para o queixo

1. Liberte os 2 grampos (A), começando de um lado e, em seguida, do outro. (Fig. 11)
2. Remova a proteção para o queixo (B).

Funcionamento

Introdução



ATENÇÃO: Antes de utilizar o produto, tem ler e compreender o capítulo sobre segurança.

Antes de utilizar o produto

1. Leia o manual do utilizador com atenção e certifique-se de que compreende as instruções.
2. Examine o produto para se certificar de que todas as peças estão corretamente montadas e ajustadas.
3. Verifique diariamente o produto.

Colocar os protetores auriculares na posição de funcionamento

1. Coloque o capacete na cabeça.
2. Ajuste os protetores auriculares até que estejam justos à volta das orelhas e da cabeça. (Fig. 12)

Colocar os protetores auriculares na posição de espera

- Levante os protetores auriculares para cima e para fora até que encaixem na posição de espera. (Fig. 13)

Colocar os protetores auriculares na posição de repouso

1. Coloque os protetores auriculares na posição de espera.
2. Vire os protetores auriculares para trás ao longo da lateral do capacete até que encaixem na posição de repouso. (Fig. 14)

Colocar a viseira na posição de utilização

1. Certifique-se de que a viseira está limpa e sem danos.

2. Baixe a viseira para a posição final. (Fig. 15)

Colocar a viseira na posição de espera

1. Levante a viseira até ouvir um clique e a viseira permanecer na posição vertical. (Fig. 16)

Substituir a viseira

1. Remova os 2 grampos na superfície interior da armação da viseira. Remova o grampo (A) e, em seguida, empurre a viseira para fora (B). (Fig. 17)
2. Remova os pontos de fixação dianteiros e remova a viseira de lente. (Fig. 18)
3. Fixe a viseira de lente aos 2 grampos (A) na superfície interior da armação da viseira, começando por um lado. (Fig. 19)
4. Fixe os pontos de fixação dianteiros e empurre a viseira de lente para a devida posição. (Fig. 20)

Utilizar a proteção para o queixo em segurança

1. Coloque o capacete na cabeça.
2. Certifique-se de que a proteção para o queixo protege as zonas da boca e do queixo.
3. Certifique-se de que o capacete está estável e de que permanece na devida posição durante o funcionamento. Rode o botão da alça do pescoço para ajustar a alça do pescoço para uma posição justa à cabeça. Consulte *Ajustar o capacete de proteção na página 132*.
4. Coloque o protetor acústico. Consulte *Colocar os protetores auriculares na posição de funcionamento na página 133*.

Correia para o queixo

1. Utilize a correia para o queixo. (Fig. 21)
2. Ajuste a correia para o queixo para obter um ajuste firme. (Fig. 22)

Manutenção

Efetuar a manutenção do produto



CUIDADO: Não verta água no produto nem o coloque totalmente dentro de água.



CUIDADO: Spray, líquidos ou outros produtos de limpeza com solventes e/ou álcool podem reduzir as capacidades protetoras.

- Limpe regularmente o produto. Utilize um pano com água e sabão neutro.
- Verifique o protetor acústico antes de cada utilização. Substitua as peças gastas e danificadas.
- Substitua os anéis de vedação gastos ou danificados e as inserções de espuma de borracha do protetor acústico uma vez a cada 6 meses ou com maior frequência, se necessário. Certifique-se de que a saliência no vedante circular está voltada para baixo durante a montagem. Utilize peças sobresselentes originais. (Fig. 23)

- Substitua a viseira se esta apresentar sinais de danos, tais como arranhões ou fissuras, ou se a visibilidade for fraca. A luz solar pode provocar o envelhecimento mais rápido do material plástico da viseira.
- Verifique a proteção para o queixo regularmente quanto à existência de fissuras e outros danos. Substitua uma proteção para o queixo danificada.

Nota: Se a parte interior dos protetores auriculares se encontrar molhada, deixe-os secar na posição de repouso. Referência *Colocar os protetores auriculares na posição de repouso na página 133.*

Transporte, armazenamento e eliminação

Transporte e armazenamento

- Coloque os protetores auriculares na posição de utilização. Consulte *Colocar os protetores auriculares na posição de funcionamento na página 133.*
- Certifique-se de que os vedantes circulares nos protetores acústicos não se encontram comprimidos.
- Coloque o produto num local seco e limpo à temperatura adequada.
- Não armazene o produto num local exposto à luz do sol.
- Coloque o produto num espaço seguro durante o transporte e certifique-se de que está protegido contra danos químicos e/ou físicos.

Eliminação

- Respeite os regulamentos nacionais.
- Utilize o sistema de reciclagem local.

Eliminação do capacete

O capacete tem um indicador de cor que apresenta a vida útil máxima do capacete. Quando o capacete é novo, a cor do indicador de cor é vermelha. Conforme os raios ultravioleta atingem o capacete, a cor no indicador de cor diminui lentamente. Substitua o capacete quando o indicador de cor não tiver cor.

(Fig. 24)

Especificações técnicas

Combinações de capacete aprovadas

Modelo do capacete	Modelo dos protetores acústicos	Dimensões aprovadas
Husqvarna, H300	Husqvarna, HP200-2	M, L

Viseira

A viseira V10 foi aprovada em combinação com o capacete H300.

Proteção para o queixo

A proteção para o queixo CG10 foi aprovada em combinação com o capacete H300, a viseira V10 e o protetor acústico HP200-2.

Atenuação

f (Hz) ⁹⁷	125	250	500	1000	2000	4000	8000
Mf (dB) ⁹⁸	11,1	18,1	25,1	27,0	28,6	38,6	40,2
Sf (dB) ⁹⁹	3,3	3,3	3,1	2,3	2,4	2,6	3,3
APV (dB) ¹⁰⁰	7,8	14,8	22,0	24,7	26,2	36,0	36,9

⁹⁷ F = Frequências às quais é medida a atenuação.

⁹⁸ Mf = Valor médio.

⁹⁹ Sf = Desvio padrão.

¹⁰⁰ APV (Mf-Sf) = Valor de proteção assumido.

HML, dB ¹⁰¹	H: 29, M: 23, L:15
SNR, dB ¹⁰²	26
Peso, g	215
Taxa de redução de ruído, dB	24

Materiais dos protetores acústicos

Peça	Material	Peça	Material
Conchas dos auriculares	ABS	Adaptador	PA
Espuma de atenuação	ROXO	Suporte	PA
Vedantes de anel	ABS, PVC	Cobertura da mola	PP
Braço de suporte da concha dos auriculares	PA		

¹⁰¹ H = Valor de atenuação de alta frequência (redução do nível previsto de ruído para ruídos em que LC - LA = -2 dB). M = Valor de atenuação de média frequência (redução do nível previsto de ruído para ruídos em que LC - LA = +2 dB). L = Valor de atenuação de baixa frequência (redução do nível previsto de ruído para ruídos em que LC - LA = +10 dB).

¹⁰² SNR = Classificação de número único (valor que é subtraído do nível de pressão sonora ponderado C medido, LC, para determinar o nível sonoro ponderado A efetivo no interior do ouvido).

VSEBINA

Uvod.....	136	Vzdrževanje.....	141
Varnost.....	138	Transport skladiščenje in odstranitev.....	141
Montaža.....	140	Tehnični podatki.....	142
Delovanje.....	140		

Uvod

Opis izdelka

Ti sistemi zaščitnih čelad so izdelki osebne zaščitne opreme (OZO). Izdelek PE 10H je kombinacija čelade, zaščitnih slušalk in vizirja, ki je primerna za splošna gradbena dela, medtem ko izdelek PE 10H Smartguard vključuje tudi zaščito za brado, namenjeno uporabi z brusilnimi rezalniki.

Čelada ublaži udarce in porazdeli silo udarca predmetov, ki padajo od zgoraj. Ne nudi zaščite pred udarci s strani.



Zaščitne slušalke nudijo določeno mero zaščite pred hrupom.

Vizir nudi določeno mero zaščite za oči.

Ščitnik za brado nudi določeno mero zaščite spodnjega dela obraza, kar lahko zmanjša nevarnost raztrganin v primeru povratnega udarca.

PE 10H Smartguard je sestavljen iz materiala, ki lahko zmanjša nevarnost raztrganin pri določenih dogodkih povratnega udarca. Upravljalci morajo prebrati, razumeti in upoštevati vsa navodila na izdelku in v navodilih za uporabo. Upravljevec je odgovoren za pravilno uporabo opreme in preprečevanje povratnih udarcev. Nobena osebna zaščitna oprema (OZO) ne more nuditi popolne zaščite pred poškodbami.

Simboli in oznake

Del sistema	Simbol/ oznaka:	Razlaga
Splošno	CE	Označuje, da je izdelek v skladu z ustreznimi predpisi EU.
	MM/LLLL	Datum izdelave, mesec/leto.
		Blagovna znamka proizvajalca.
	-30°C	Odobreno za uporabo pri nizkih temperaturah.
		Označuje, da mora uporabnik pred uporabo prebrati navodila za uporabo.
Čelada	H300	Oznaka modela.
	EN 397:2012+A 1:2012	Ustrezna številka evropskega standarda.
	0402	ID priglašene organa.
	-30°C	Odobreno za uporabo pri nizkih temperaturah.
	Velikost 52-62	Velikost čelade.
Zaščitne slušalke	HP200-2	Oznaka modela.
	EN 352-3:2002	Ustrezna številka evropskega standarda.
	2797	ID priglašene organa.

Del sistema	Simbol/ oznaka:	Razlaga
Vizir	V10	Oznaka modela.
	EN 166:2001	Ustrezna številka evropskega standarda.
	0402	ID priglašene organa.
	FT	Mehanska odpornost: FT - 45 m/s in izredne temperature (T = (-)5 - (+)55 °C).
	2	Optični razred
Zaščita za brado	CG10	Oznaka modela.
	Method 5702:2022	Številka testne metode, v skladu s katero je bil ščitnik za brado preskušen.
	0402	ID priglašene organa.
Vratni pasček	EN 397 CHIN STRAP	Pašček ne izpolnjuje zahtev glede odpenjanja, ki so navedene v standardu EN 397:2012+A1:2012. Pašček se odgne pri sili, višji od 250 N.

Skladnost in odobritve

Podjetje Husqvarna AB izjavlja, da je izdelek v skladu z uredbo (EU) 2016/425. Celotno besedilo izjave o skladnosti EU je na voljo na naslednjem spletnem naslovu: www.husqvarnacp.com; iščite vsak del sistema.

Odgovoren proizvajalec: Husqvarna AB, SE-561 82 Huskvarna, Sweden, tel: +46-36-146500.

Čelada

Zaščitna čelada je testirana in certificirana v skladu z evropskim standardom EN 397:2012+A1:2012 ter je primerna za uporabo pri nizkih temperaturah, -30 °C.

Priglašeni organ, odgovoren za oceno skladnosti: Številka 0402, RISE - Research Institutes of Sweden, Box 857, 501 15 Borås, Sweden.

Pašček ne izpolnjuje zahtev glede odpenjanja, ki so navedene v EN 397:2012+A1:2012. Pašček se odgne pri sili, višji od 250 N.

Zaščita za sluh

Izdelki izpolnjujejo bistvena zdravstvena in varnostna merila, določena v Prilogi II, in so v skladu z zagotavljanjem kakovosti izdelave, modul D, določeno v Prilogi VIII Uredbe OZO (EU) 2016/425. Oznake CE so v skladu z EN 352-3:2002. Izdelki so odobreni za module B in D po BSI (NB 2797), BSI Group The

Netherlands B. V. Say Building, John M. Keynesplein 9, 1066 EP Amsterdam, Nizozemska.

Vizir

Zaščitna čelada je testirana in certificirana v skladu z evropskim standardom EN 166:2001, v temperaturnem intervalu -5 °C - (+)55 °C.

Priglašeni organ, odgovoren za oceno skladnosti:

Številka 0402, RISE - Research Institutes of Sweden, Box 857, 501 15 Borås, Sweden.

Zaščita za brado

Ščitnik za brado nudi določeno mero zaščite spodnjega dela obraza, kar lahko zmanjša nevarnost raztrganin v primeru povratnega udarca v skladu s testno metodo Method 5702:2022, in je certificiran za uporabo pri nizkih temperaturah (-30 °C). To tudi pomeni, da je celoten sistem PE 10H SmartGuard z vsemi deli sistema testiran in certificiran za uporabo pri nizkih temperaturah v (-30 °C) v skladu s standardom Method 5702:2022. Vizir je testiran pri drugačnem temperaturnem intervalu v skladu s standardom za osebno zaščito oči EN 166:2001. Glejte *Vizir na strani 137*.

Ščitnik za brado je testiran s simulacijo povratnega udarca brusilnega rezalnika, ki ustreza:

- Izhodna moč: 3,7 kW
- Teža: 11 kg
- Najv. hitrost rezila pred povratnim udarcem: 4200 vrt./min (zaradi sile udarca na rezilo v primeru povratnega udarca je preostala hitrost rezila, ki potencialno doseže upravljalca, nižja: 3300 vrt./min).
- Rezilo: Husqvarna Varicut S45 14

Rezultat so vhodne vrednosti Method 5702:2022 energije udarca 36,6 Joula in hitrost rezila 3300 vrt./min.

Opomba: Povratni udarec je nepredvidljiv dogodek in prisotne odzivne sile se lahko občutno razlikujejo. Nobena osebna zaščitna oprema ne more nuditi popolne zaščite pred poškodbami

Priglašeni organ je odobril testno metodo in rezultat izpolnjuje veljavne zahteve uredbe OZO. Priglašeni organ, odgovoren za oceno skladnosti:

Številka 0402, RISE - Research Institutes of Sweden, Box 857, 501 15 Borås, Sweden.

Dodatne odobritve

Čelada z omejeno zaščito - Model H300: Testirana v skladu s standardom ANSI/ISEA Z89.1, tip I, razred C. Izpolnjuje ali presega zahteve predpisov OSHA

Zaščitne slušalke, model: Tip 2: Preskušene v skladu s standardom ANSI S3.19-1974 in S12.6-1984. Izpolnjujejo zahteve CSA Z94.2-M 1984 za zaščito za sluh razreda "A".

Varnost

Varnostne definicije

Opozorila, svarila in opombe opozarjajo na posebej pomembne dele priročnika.



OPOZORILO: Se uporabi, če obstaja nevarnost telesne poškodbe ali smrti uporabnika ali opazovalcev ob neupoštevanju navodil v tem priročniku.



POZOR: Se uporabi, če obstaja nevarnost poškodbe izdelka, drugih materialov ali okolice ob neupoštevanju navodil v tem priročniku.

Opomba: Se uporabi za podajanje podrobnejših informacij, potrebnih v dani situaciji.

Splošna varnost



OPOZORILO: Pred uporabo izdelka preberite navodila v povezavi z opozorili v nadaljevanju.



OPOZORILO: Nobena osebna zaščitna oprema ne more nuditi popolne zaščite pred poškodbami.



OPOZORILO: Ščitnik za brado morate vedno uporabljati skupaj z vizirjem in zaščitnimi sluškami, kot je navedeno v teh navodilih, če želite, da oprema deluje, kot bi morala. Vizir mora biti med uporabo vedno zaprt.

- Uporaba tega izdelka ne zmanjša zahteve po varni uporabi opreme.
- Zaščitno opremo je treba uporabljati samo z njenim predvidenim namenom. Če ste v dvomih, katera vrsta zaščitna oprema bi ustrezala vašemu delu, se obrnite na nadzornika, prodajalca družbo Husqvarna.
- Uporaba in shranjevanje teh navodil.
- Stanje zaščitne opreme je treba redno preverjati. Poškodovano opremo je treba takoj zamenjati.
- Med transportom in uporabo izdelke ne sme biti poškodovan.
- V primeru poškodbe izdelka se obrnite na serviserja. Če niste prepričani, ali je izdelek primeren za uporabo, ga ne uporabljajte.

- Izdelka ne uporabljajte več kot 5 let po datumu izdelave. Datum izdelave je naveden na vsakem delu sistema izdelka (čelada, vizir, zaščitne slušalke, ščitnik za brado). Če imajo deli sistema različne datume izdelave, vedno upoštevajte najstarejši datum.
- Pred začetkom uporabe se morate seznaniti z načinom uporabe izdelka.
- Zaščitna oprema mora vedno biti pravilno sestavljena, nameščena in vzdrževana, kot je to določeno v navodilih proizvajalca.
- Uporabniki morajo biti seznanjeni z nevarnostjo spreminjanja ali odstranjevanja katerega koli originalnega sestavnega dela čelade, če to ni priporočeno s strani proizvajalca čelade. Čelad ni dovoljeno prilagajati z namenom nameščanja dodatkov na kakršen koli način, ki ni priporočen s strani proizvajalca čelade.
- Ni znano, da bi materiali, ki lahko pridejo v stik s kožo uporabnika, povzročali alergično reakcijo. Če uporabnik doživi alergično reakcijo, naj takoj preneha nositi izdelek in poišče strokovno pomoč.
- Ne nanašajte barv, topil, lepil ali samolepilnih nalepk, če to ni v skladu z navodili proizvajalca čelade.
- Ne uporabljajte opreme, če je bila izpostavljena onesaženju, spreminjanju ali zlorabi, ki bi oslabil zaščitne lastnosti opreme.
- Pozorno preberite in upoštevajte vsa navodila in opozorila brusilnega rezalnika, ki ga uporabljate med nošenjem opreme. Poskrbite, da boste izpolnili zahteve, povezane z usposabljanjem in sposobnostjo za varno upravljanje brusilnega rezalnika.
- Uporabljajte samo originalne nadomestne dele Husqvarna.
- Zaščitno čelado z znaki poškodb, npr. razpokami ali praskami, ki lahko zmanjšajo njene zaščitne lastnosti, je treba zavreči. Prav tako je treba čelado zavreči, če je bila uporabljena v nesreči ali izrednem dogodku, čeprav morda ni vidno poškodovana.

Varnostna navodila za čelado



OPOZORILO: Nobena osebna zaščitna oprema ne more nuditi popolne zaščite pred poškodbami.



OPOZORILO: Pašček ne izpolnjuje zahtev glede odpenjanja, ki so navedene v standardu EN 397:2012+A1:2012. Pašček se odpne pri sili, višji od 250 N.

- Čelada nudi omejeno zaščito tako, da zmanjša silo udarca manjših predmetov, ki udarijo ali prebijajo

zgorjnjo stran čelade. Čelada ne nudi zaščite v primeru udarca ali prebijanja od spredaj, zadaj ali s strani, razen v primeru blažjih udarcev na teh mestih. ČELADA VAS NE MORE ZAŠČITITI PRED HUDIMI POŠKODBAMI VRATU, GLAVE ALI MOŽGANOV, PARALIZO ALI SMRTJO V PRIMERU MOČNE SILE ALI UDARCA.

- Preprečite stik z električnimi žicami.
- Čelada lahko nudi ustrezno zaščito samo v primeru, da je ustrezne velikosti in primerno nastavljena za velikost uporabnikove glave.
- Čelada absorbira energijo udarca tako, da pride do delnega uničenja ali poškodb zunanje plasti čelade in paščkov. Čeprav tovrstna škoda morda ni vidna, je treba vsako čelado, ki je bila izpostavljena močnemu udarcu, zamenjati.

Varnostna navodila za zaščitne slušalke



OPOZORILO: Nobena osebna zaščitna oprema ne more nuditi popolne zaščite pred poškodbami.



OPOZORILO: Zaščitne slušalke lahko onemogočijo zaznavanje opozorilnih krikov, alarmov in drugih pomembnih zvočnih signalov. Ko uporabljate zaščitne slušalke, bodite še posebej pozorni na dogajanje v okolici.

- Stopnja zmanjševanja hrupa izdelka se lahko ob neupoštevanju navodil za uporabo močno zmanjša.
- Uporabnik mora glušnike uporabljati, kadar koli je v hrupnem okolju.
- Glušniki, še posebej blazinice, se lahko sčasoma obrabijo, zato morate biti pozorni na morebitne razpoke in poškodbe.
- Če na blazinice namestite higiensko zaščito, lahko to vpliva na akustično zmogljivost glušnikov. Uporabljajte samo originalno dodatno opremo.
- Glušnikov, ki so nameščeni na čeladi, ne pritiskajte ob lupino čelade. V tem primeru lahko pride do razpok ob straneh čelade. (Sl. 1)

Varnostna navodila za vizir



OPOZORILO: Nobena osebna zaščitna oprema ne more nuditi popolne zaščite pred poškodbami.

- Vizir ne nudi popolne zaščite z vseh strani. Za popolno zaščito oči mora uporabnik skupaj z vizirjem nositi tudi zaščitna očala.

- Vizir ne zagotavlja zaščite pred razpršenimi delci staljene kovine, vročimi predmeti, pršenjem tekočin ali tveganji v povezavi z elektriko.
- Ne uporabljajte vizirja, če je opraskan, poškodovan ali umazan. Zamenjajte vizir, da zmanjšate možnost poškodb.
- Zaščita za oči pred delci z visokimi hitrostmi, namenjena za namestitev nad standardna očala, lahko prenaša udarce in tako povzroči nevarnost za uporabnika.
- Če je potrebna zaščita pred delci z visoko hitrostjo pri izrednih temperaturah, mora biti vizir označen s črko T takoj za črko, ki označuje razred odpornosti na udarce, npr. FT, BT ali AT. Če črki, ki označuje razred odpornosti na udarce, ne sledi črka T, je uporaba zaščitnih očal dovoljena samo za delce z visokimi hitrostmi pri sobni temperaturi.

Varnostna navodila za ščitnik za brado



OPOZORILO: Do povratnega udarca lahko pride nenadoma in nepričakovano. To lahko privede do resnih poškodb ali celo smrti.



OPOZORILO: Ščitnik za brado ne nudi popolne zaščite pred poškodbami.



OPOZORILO: Če uporabljate rezilo z večjimi razmiki (+7 mm) med deli rezila, obstaja nevarnost, da se rezilo zatakne ob ščitnik za brado.

- Ščitnik za brado uporabniku v vseh okoliščinah morda ne zagotavlja zaščite, še posebej ne poškodb, ki bi nastale zaradi udarcev brusilnega rezalnika. Ščitnik za brado preskušeno zagotavlja določeno mero zaščite spodnjega dela obraza, kar lahko zmanjša nevarnost raztrganin v primeru povratnega udarca.
- Ščitnik za brado mora biti pritrjen in vzdrževan v skladu s temi navodili za uporabo.
- Ščitnik za brado je združljiv samo z osebno zaščitno opremo (OZO), ki je navedena v teh navodilih za uporabo.
- Ne uporabljajte izdelka brez mehkih blazinic na notranji strani ščitnika za brado, saj lahko s tem zmanjšate stopnjo zaščite.

Montaža

Uvod



OPOZORILO: Pred nameščanjem izdelka, odmaknite lase. Pred uporabo izdelka se morajo tesnilni obročki tesno prilegati glavi in okrog ušes.



OPOZORILO: Čelada lahko zagotovi ustrezno zaščito samo, če je prilagojena velikosti uporabnikove glave.

Nastavitev zaščitne čelade

1. Zavrtite vijak, da nastavite vratni pašček. Vratni pašček mora biti tesno ob glavi. (Sl. 2)
2. Če je potrebno, nastavite vzmetenje na ustrezno višino. Vzmetenje lahko spredaj in zadaj na čeladi nastavite na dve različni višini. (Sl. 3)
3. Prepričajte se, da je vseh 6 pritrdilnih točk na vzmetenju pravilno nameščenih.
4. Pritrdilne točke potisnite do konca navzdol. (Sl. 4)

Namestitev glušnikov na čelado

1. Glušnike spustite v najnižji položaj.
2. Glušnika povlecite navzven in ju dvignite dokler se ne zaskočita v položaj za mirovanje. (Sl. 5)
3. Nastavek vstavite v režo v čeladi. (Sl. 6)

Opomba: Preverite, ali so glušniki namenjeni za desno ali levo stran čelade. Desna in leva imata

oznako "R" za desno in "L" za levo. Glušnik brez oznake se lahko uporablja na levi ali desni strani čelade.

Pritrditev zaščite za vrat na čelado

1. Pritrdite zaščito za vrat na pritrdilne točke na zadnjem delu čelade. (Sl. 7)

Odstranjevanje okvirja vizirja

1. Obrnite vizir, da najdete položaj za odstranjevanje (A). (Sl. 8)
2. Odstranite okvir vizirja (B) z 2 strani.

Pritrditev okvirja vizirja

1. Okvir vizirja mora biti v položaju (A). (Sl. 9)
2. Potisnite okvir vizirja (B), da ga pritrdite na čelado; začnite na eni strani.

Namestitev ščitnika za brado

1. Priprnite ščitnik za brado na 2 sponki (A). (Sl. 10)
2. Ščitnik za brado postavite v položaj na eni strani, nato pa še na drugi.

Odstranjevanje ščitnika za brado

1. Odnprite 2 sponki (A); začnite na eni strani, nato pa nadaljujte z drugo. (Sl. 11)
2. Odstranite ščitnik za brado (B).

Delovanje

Uvod



OPOZORILO: Pred uporabo izdelka morate prebrati in razumeti poglavje o varnosti.

Pred uporabo izdelka

1. Natančno preberite navodila za uporabo in se prepričajte, da ste jih razumeli.
2. Preglejte izdelek, da preverite, ali so vsi deli pravilno sestavljeni in nastavljeni.
3. Izdelek pregledajte vsak dan.

Prestavitev glušnikov v delovni položaj

1. Čelado namestite na glavo.
2. Glušnike prilagodite tako, da se bodo tesno prilegali ušesom in glavi. (Sl. 12)

Postavitev glušnikov v položaj za stanje pripravljenosti

- Glušnika povlecite navzven in ju dvignite dokler se ne zaskočita v položaj za stanje pripravljenosti. (Sl. 13)

Postavitev glušnikov v vmesni položaj

1. Glušnika premaknite v položaj za stanje pripravljenosti.
2. Glušnika zasukajte nazaj na stran čelade, dokler se ne zakleneta v vmesnem položaju. (Sl. 14)

Postavitev vizirja v delovni položaj

1. Vizir mora biti in ne sme biti poškodovan.
2. Vizir spustite v končni položaj. (Sl. 15)

Postavitev vizirja v položaj za stanje pripravljenosti

1. Privzdignite vizir, da klikne in ostane v pokončnem položaju. (Sl. 16)

Zamenjava vizirja

1. Odstranite 2 sponki na notranji površini okvirja vizirja. Odstranite sponko (A) in nato potisnite vizir navzven (B). (Sl. 17)
2. Odstranite sprednje pritrdilne točke in snemite steklo vizirja. (Sl. 18)
3. Pritrdite steklo vizirja na 2 sponki (A) na notranji površini okvirja vizirja; začnite na eni strani. (Sl. 19)
4. Prilagodite sprednje pritrdilne točke in potisnite steklo vizirja v položaj. (Sl. 20)

Varna uporaba ščitnika za brado

1. Čelado namestite na glavo.
2. Ščitnik za brado mora zaščititi predel ust in lic.
3. Preverite, ali je čelada stabilna in med uporabo ostane na svojem mestu. Zasukajte vrtljiv gumb na vratnem paščku in pašček prilagodite tako, da se tesno prilaga glavi. Glejte *Nastavitev zaščitne čelade na strani 140*.
4. Natakните si zaščitne slušalke. Glejte *Prestavitev glušnikov v delovni položaj na strani 140*.

Vratni pašček

1. Uporabite vratni pašček. (Sl. 21)
2. Prilagodite dolžino vratnega paščka, da se tesno prilaga. (Sl. 22)

Vzdrževanje

Vzdrževanje izdelka



POZOR: Izdelka ne izpirajte ali potaplajte v vodo.



POZOR: Razpršila, tekočine ali druga čistila, ki vsebujejo topila in/ali alkohol, lahko zmanjšajo stopnjo zaščite.

- Redno čistite izdelek. Uporabljajte krpo z vodo in blago milnico.
- Pred vsako uporabo preglejte zaščitne slušalke. Obrabljene in poškodovane dele zamenjajte.
- Enkrat na 6 mesecev ali po potrebi pogosteje zamenjajte obrabljene ali poškodovane tesnilne obročke in vložke iz penaste gume. Izboklina na tesnilnem obročku naj bo med sestavljanjem obrnjena navzdol. Uporabljajte originalne nadomestne dele. (Sl. 23)

- Zamenjajte vizir, če so vidni znaki poškodb, kot so praske ali razpoke, ali če je vidljivost slaba. Zaradi sončne svetlobe se lahko plastika vizirja hitreje postara.
- Redno preglejte, da na ščitniku za brado ni razpok ali drugih poškodb. Zamenjajte poškodovan ščitnik za brado.

Opomba: Če so glušniki na notranji strani mokri, naj se posušijo v vmesnem položaju. Referenca *Postavitev glušnikov v vmesni položaj na strani 140*.

Transport skladiščenje in odstranitev

Prevoz in skladiščenje

- Glušnike premaknite v položaj za mirovanje. Glejte razdelek *Prestavitev glušnikov v delovni položaj na strani 140*.
- Tesnilni obročki na zaščiti za sluh ne smejo biti stisnjeni.
- Izdelek odložite v suhem in čistem prostoru s primerno temperaturo.
- Izdelka ne skladiščite na sončni svetlobi.
- Izdelek med prevozom postavite na varen prostor in poskrbite, da bo zaščiteno pred kemičnimi in/ali fizičnimi poškodbami.

Odstranitev

- Spoštujte državne predpise.
- Uporabite lokalni reciklažni sistem.

Odstranitev čelade

Čelada ima barvni indikator, ki prikazuje maksimalno življenjsko dobo čelade. Ko je čelada nova, je barva barvnega indikatorja rdeča. Ko čelada pride v stik z ultravijoličnimi žarki, se barva barvnega indikatorja počasi zmanjšuje. Zamenjajte čelado, če na barvnem indikatorju ni barve.

(Sl. 24)

Tehnični podatki

Odobrene kombinacije čelad

Model čelade	Model zaščitnih slušalk	Odobrene dimenzije
Husqvarna, H300	Husqvarna, HP200-2	M, L

Vizir

Vizir V10 je odobren za uporabo v kombinaciji s čelado H300.

Zaščita za brado

Ščitnik za brado CG10 je odobren za uporabo v kombinaciji s čelado H300, vizirjem V10 in zaščitnimi slušalkami HP200-2.

Zmanjšanje

$f(H_z)^{103}$	125	250	500	1000	2000	4000	8000
Mf (dB) ¹⁰⁴	11,1	18,1	25,1	27,0	28,6	38,6	40,2
Sf (dB) ¹⁰⁵	3,3	3,3	3,1	2,3	2,4	2,6	3,3
APV (dB) ¹⁰⁶	7,8	14,8	22,0	24,7	26,2	36,0	36,9
HML, dB ¹⁰⁷	H: 29, M: 23, L:15						
SNR, dB ¹⁰⁸	26						
Teža, g	215						
Stopnja zmanjševanja hrupa (NRR), 24 dB	24						

Materiali za zaščito za sluh

Del	Material	Del	Material
Čašice	ABS	Adapter	PA
Zvočnoizolacijska pena	PUR	Držalo	PA
Tesnilni obroči	ABS, PVC	Pokrov z vzmetjo	PP
Nosilna roka čašice	PA		

¹⁰³ F = frekvence, pri katerih so izmerjene ravni zmanjševanja.

¹⁰⁴ Mf = povprečna vrednost.

¹⁰⁵ Sf = standardno odstopanje.

¹⁰⁶ APV (Mf-Sf) = ocenjena stopnja zaščite.

¹⁰⁷ H = vrednost zniževanja visokih frekvenc (predvideno zniževanje ravni hrupa pri LC-LA = -2 dB). M = vrednost zniževanja srednjih frekvenc (predvideno zniževanje ravni hrupa pri LC-LA = +2 dB). L = vrednost zniževanja nizkih frekvenc (predvideno zniževanje ravni hrupa pri LC-LA = +10 dB).

¹⁰⁸ SNR = enoštevilska ocena (vrednost odšteta od C-vrednotene ravni zvočnega tlaka, LC, za oceno A-vrednotene ravni zvoka znotraj ušesa).

Innehåll

Introduktion.....	143	Underhåll.....	148
Säkerhet.....	145	Transport, förvaring och kassering.....	148
Montering.....	146	Tekniska data.....	148
Drift.....	147		

Introduktion

Produktbeskrivning

Skyddshjälmarna är personlig skyddsutrustning. PE 10H är en kombination av hjälm, hörselskydd och visir som lämpar sig för allmänt byggnadsarbete, medan PE 10H Smartguard även har ett hakskydd som är avsett för användning med kapmaskiner.

Hjälmen absorberar slag och fördelar kraften från fallande föremål. Den skyddar inte mot sidostötar.



Hörselskyddet ger en viss brusreducering.

Visiret ger ett visst skydd för ögonen.

Hakskyddet ger ett visst skydd för den nedre delen av ansiktet och kan minska risken för laceration i händelse av ett kast.

PE 10H SmartGuard består av flera system som tillsammans minskar risken för lacerationer vid vissa kashändelser. Användare måste läsa, förstå och följa alla instruktioner som finns på produkten och i bruksanvisningen. Det är användarens ansvar att använda utrustningen på rätt sätt och undvika kast. Ingen personlig skyddsutrustning kan ge fullständig skydd mot skador.

Symboler och märkningar

Systemdel	Symbol/ märkning:	Förklaring
Allmänt	CE	Anger att produkten överensstämmer med gällande EU-förordningar.
	MM/ÅÅÅÅ	Tillverkningsdatum, månad/år.
		Tillverkarens varumärke.
	-30°C	Godkänd för användning vid låga temperaturer.
		Anger att användaren måste läsa bruksanvisningen före användning.

Systemdel	Symbol/ märkning:	Förklaring
Hjälm	H300	Modellreferens.
	EN 397:2012+A 1:2012	Relevant nummer på den europeiska standarden.
	0402	Identifierare för anmält organ.
	-30 °C	Godkänd för användning vid låga temperaturer.
Hörselskydd	Storlek 52-62	Hjälmstorlek.
	HP200-2	Modellreferens.
	EN 352-3:2002	Relevant nummer på den europeiska standarden.
Visir	2797	Identifierare för anmält organ.
	V10	Modellreferens.
	EN 166:2001	Relevant nummer på den europeiska standarden.
	0402	Identifierare för anmält organ.
	FT	Mekaniskt motstånd: FT – 45 m/s och extrema temperaturer (T = (-)5 – (+)55 °C).
Hakskydd	2	Optisk klass
	CG10	Modellreferens.
	Method 5702:2022	Antal testmetoder som hakskyddet har testats enligt.
	0402	Identifierare för anmält organ.

Systemdel	Symbol/ märkning:	Förklaring
Hakrem	CHIN STRAP EN 397	Hakremmen uppfyller inte kraven för frigöring som anges i EN 397:2012+A1:2012. Hakremmen lossas vid en kraft över 250 N.

Hakskydd

Hakskyddet har testats för att ge ett visst skydd för den nedre delen av ansiktet och kan minska risken för laceration i händelse av ett kast enligt testmetoden Method 5702:2022 med godkännande för användning i låga temperaturer (-30 °C). Det innebär också att hela PE 10H SmartGuard-systemet med alla systemdelar har testats och godkänts för användning i låga temperaturer (-30 °C) enligt Method 5702:2022. Observera att visiret har testats i ett annat temperaturintervall enligt standarden för ögonskydd, EN 166:2001. Se *Visir på sida 144*.

Hakskyddet har testats vid ett simulerat kast med en kapmaskin som motsvarar:

- Uteffekt: 3,7 KW
- Vikt: 11 kg
- Max. klingvarvtal före kast: 4 200 varv/min (på grund av den slagkraft som uppstår på klingan vid kast är det återstående klingvarvtalet lägre när klingan eventuellt når användaren: 3 300 varv/min).
- Klinga: Husqvarna Varicut S45 14

Det har gett ineffektsvärden på Method 5702:2022 för en slagseghetsenergi på 30,6 joule och en klinghastighet på 3 300 varv/min.

Notera: Kast är oförutsägbara och de reaktiva krafterna kan skilja sig åt avsevärt. Ingen personlig skyddsutrustning kan ge fullständigt skydd mot skador

Anmäلت organ har godkänt att testmetoden och resultaten uppfyller tillämpliga krav i PPE-förordningen. Anmälda organ som deltar i bedömningen av överensstämmelse är:

Nummer 0402: RISE – Research Institutes of Sweden, Box 857, 501 15 Borås.

Övriga godkännanden

Hjälm med begränsat skydd – modell H300: Testad enligt ANSI/ISEA-standard Z89.1, typ I, klass C. Uppfyller eller överträffar OSHA-föreskrifterna

Hörselskydd, modell: Typ 2: Testat enligt specifikationerna i ANSI S3.19-1974 och S12.6-1984 och uppfyller kraven i CSA Z94.2-M 1984 för hörselskydd av klass "A".

V10-visir: Testat enligt ANSI/ISEA-standard Z87.1. Uppfyller eller överträffar OSHA-bestämmelserna.

Överensstämmelse och godkännanden

Husqvarna AB deklarerar härmed att produkten överensstämmer med förordning (EU) 2016/425. Den fullständiga EU-försäkran om överensstämmelse finns på webbadressen www.husqvarnacp.com där du kan söka efter systemdelen.

Ansvarig tillverkare: Husqvarna AB, 561 82 Huskvarna, Sverige, tel: +46-36-146500.

Hjälm

Skyddshjälmerna är testad och godkänd enligt den europeiska standarden EN 397:2012+A1:2012 med godkännande för användning i låga temperaturer (-30 °C).

Anmälda organ som deltar i bedömningen av överensstämmelse är: Nummer 0402: RISE – Research Institutes of Sweden, Box 857, 501 15 Borås.

Hakremmen uppfyller inte kraven för frigöring som anges i EN 397:2012+A1:2012. Hakremmen lossas vid en kraft över 250 N.

Huvudskydd

Produkterna uppfyller de grundläggande hälso- och säkerhetskraven enligt bilaga II och överensstämmer med kvalitetssäkring av tillverkningsprocessen, modul D, enligt bilaga VIII av PPE-förordningen (EU) 2016/425. CE-märkningarna är enligt EN 352-3:2002. Produkterna är godkända enligt modul B och D av BSI (NB 2797), BSI Group The Netherlands, B.V. Say Building, John M. Keynesplein 9, 1066 EP Amsterdam, Nederländerna.

Visir

Visiret har testats och godkänts i enlighet med den europeiska standarden EN 166:2001 inom temperaturintervall -5 °C –(+)-55 °C.

Anmälda organ som deltar i bedömningen av överensstämmelse är:

Nummer 0402: RISE – Research Institutes of Sweden, Box 857, 501 15 Borås.

Säkerhet

Säkerhetsdefinitioner

Varningar, försiktighetsåtgärder och anmärkningar används för att betona speciellt viktiga delar i bruksanvisningen.



VARNING: Används om det finns risk för skador eller dödsfall för användaren eller kringstående om anvisningarna i bruksanvisningen inte följs.



OBSERVERA: Används om det finns risk för skada på produkten, annat material eller det angränsande området om anvisningarna i bruksanvisningen inte följs.

Notera: Används för att ge mer information som är nödvändig i en viss situation.

Allmän säkerhet



VARNING: Läs varningsinstruktionerna nedan innan du använder produkten.



VARNING: Ingen personlig skyddsutrustning kan ge fullständigt skydd mot skador.



VARNING: Hakskyddet måste alltid användas tillsammans med det visir och hörselskydd som anges i den här bruksanvisningen för att fungera som avsett. Visiret måste alltid fällas ned under arbetet.

- Användning av denna produkt minskar inte behovet av säker användning av utrustningen.
- Skyddsutrustningen ska endast användas för de användningsområden den är avsedd för. Rådfråga din återförsäljare eller Husqvarna® om du är du osäker på vilken typ av skyddsutrustning som behövs för aktuell tillämpning.
- Använd och spara dessa anvisningar.
- Du måste regelbundet kontrollera skicket på skyddsutrustningen. Skadad utrustning ska alltid bytas ut.
- Se till att produkten inte stöts till under transport och användning.
- Prata med en serviceverkstad om det finns skador på produkten. Om du är osäker på om produkten är lämplig för användning ska den inte användas.

- Använd inte produkten längre än fem år efter produktionsdatumet. Produktionsdatumet anges på produktens olika systemdelar (hjälm, visir, hörselskydd, hakskydd). Om systemdelarna har olika produktionsdatum ska du alltid följa det äldsta datumet.
- Se till att du vet hur du ska använda produkten före användning.
- Se alltid till att skyddsutrustningen är korrekt monterad, inpassad och underhållen enligt tillverkarens anvisningar.
- Användaren uppmärksammas också på risken av att ändra eller ta bort någon av de ursprungliga delarna på hjälmen, annat än vad som rekommenderas av hjälmstillverkaren. Hjälmar får inte på något sätt anpassas för att passa tillbehör som inte rekommenderas av hjälmstillverkaren.
- Materialen som kan komma i kontakt med användarens hud är inte kända för att orsaka allergiska reaktioner. Användare som trots det får en allergisk reaktion ska omedelbart sluta bära produkten och kontakta en vårdgivare.
- Stryk inte på färg, lösningsmedel eller lim eller och sätt inte fast självhäftande etiketter på produkten, utom i enlighet med anvisningarna från hjälmstillverkaren.
- Använd inte utrustningen om den har utsatts för kontaminering, ändringar eller felaktig användning som kan försämrare skyddets prestanda.
- Läs noggrant och följ alla instruktioner och varningar för den kapmaskin som du arbetar med när du bär utrustningen. Se till att uppfylla behov relaterade till utbildning och kompetens för att använda kapmaskinen på ett säkert sätt.
- Använd endast originaltillbehör från Husqvarna.
- Om skyddshjälmen är skadad, dvs. har sprickor eller repor som kan försämrare skyddsförmågan, måste du kassera den. Hjälmen ska också kasseras om den utsatts för en olycka eller ett olyckstillbud, även om den inte fått synliga skador.

Säkerhetsinstruktioner för hjälm



VARNING: Ingen personlig skyddsutrustning kan ge fullständigt skydd mot skador.



VARNING: Hakremmen uppfyller inte kraven för frigöring som anges i EN 397:2012+A1:2012. Hakremmen lossas vid en kraft över 250 N.

- Hjälmen ger begränsat skydd genom att minska slagkraften från små föremål som slår till eller tränger in i skalets överdel. Den är inte konstruerad för att skydda mot stötar eller

genomträngning framifrån, bakifrån eller på sidorna utöver lättare stötar. HJÄLMEN KAN INTE SKYDDA DIG MOT ALLVARLIGA SKADOR PÅ NACKE, HUVUD ELLER HJÄRNA, FÖRLAMNING ELLER DÖDSFALL I HÄNDELSE AV HÖG KRAFT ELLER STARKA SLAG.

- Undvik kontakt med elledning.
- För tillräckligt skydd måste hjälmen anpassas eller justeras efter användarens huvudstorlek.
- Hjälmen är gjord för att absorbera energin i ett slag genom att skalet och remmarna delvis förstörs eller skadas. Alla hjälmar som utsätts för kraftiga slag bör bytas ut, även om eventuella skador kanske inte syns tydligt.

Säkerhetsinstruktioner för hörselskydd



VARNING: Ingen personlig skyddsutrustning kan ge fullständigt skydd mot skador.



VARNING: Hörselskydd kan utestänga varningsrop, larm och andra viktiga signaler. Var alltid extra uppmärksam på omgivningen när du använder hörselskydd.

- Produktens ljuddämpning minskar drastiskt om du inte följer anvisningarna i den här bruksanvisningen.
- Du måste alltid använda hörselkåporna i bullriga miljöer.
- Hörselkåpor, och särskilt kuddar/skum, kan försämras med användning, och du bör med jämna mellanrum kontrollera att de inte har spruckit eller försämrats.
- Om du använder hygieniskt skydd på kuddarna kan det påverka hörselkåporas akustiska prestanda. Använd alltid originaltillbehör.
- Tryck inte de hjälmmonterade versionerna av hörselkåpor mot hjälmskalet. Om du gör det kan det leda till sprickor på sidan av hjälmen. (Fig. 1)

Säkerhetsinstruktioner för visir



VARNING: Ingen personlig skyddsutrustning kan ge fullständigt skydd mot skador.

- Visiret ger inte fullständigt skydd i alla vinklar. För att säkerställa fullständigt ögonskydd ska du använda skyddsglasögon som komplement.

- Visiret skyddar inte mot stänk från smält metall, heta föremål, vätskestänk eller elektriska faror.
- Använd inte visiret om det har repor, är skadat eller smutsigt. Byt ut visiret för att minska risken för skador.
- Ögonskydd med skydd mot höghastighetspartiklar som bärs över vanliga glasögon kan föra över stötar och utgöra en fara för användaren.
- Om skydd mot höghastighetspartiklar vid extrema temperaturer krävs ska visiret vara märkt med bokstaven T direkt efter stötbokstaven, till exempel FT, BT eller AT. Om stötbokstaven inte följs av ett T ska skyddsglasögonen endast användas som skydd mot höghastighetspartiklar i rumstemperatur.

Säkerhetsinstruktioner för hakskydd



VARNING: Kast kan inträffa plötsligt och oväntat. Kast kan leda till allvarlig skada eller dödsfall.



VARNING: Hakskyddet kan inte ge fullständigt skydd mot skador.



VARNING: Om en klinga på en kapmaskin med stora skåror (+7 mm) mellan klingsegmenten används finns det risk för att klingan fastnar i hakskyddet.

- Hakskyddet kanske inte skyddar användaren under alla omständigheter, särskilt inte mot skador som orsakas av stötar från kapmaskinen. Hakskyddet har testats för att ge ett visst skydd för den nedre delen av ansiktet och kan minska risken för laceration i händelse av ett kast.
- Se till att hakskyddet sätts fast och underhålls i enlighet med den här bruksanvisningen.
- Hakskyddet är bara kompatibelt med den skyddsutrustning som anges i den här bruksanvisningen.
- Använd inte produkten utan de mjuka kuddarna på insidan av hakskyddet eftersom det kan minska skyddsnivån.

Montering

Inledning



VARNING: För undan håret innan du monterar produkten. Se till att

tätningringarna sitter tätt mot huvudet och runt öronen innan du använder produkten.



VARNING: För att hjälmen ska ge avsett skydd måste den justeras efter användarens huvud.

Justera skyddshjälmen

1. Justera halsremmen genom att vrida på vredet. Halsremmen måste sitta åt mot huvudet. (Fig. 2)
2. Om det behövs ställer du in fjädringen till rätt höjd. Du kan justera fjädringen i två olika höjder på framsidan och i den bakre delen av hjälmen. (Fig. 3)
3. Kontrollera att alla sex anslutningspunkter för fjädringen är korrekt monterade.
4. Skjut anslutningspunkterna till ändlägena. (Fig. 4)

Montera hörselkåporna på hjälmen

1. Flytta hörselkåporna till det lägsta läget.
2. Lyft hörselkåporna utåt och uppåt så att de låser sig i standbyläge. (Fig. 5)
3. Placera hjälmfästet i spåret på hjälmen. (Fig. 6)

Notera: Kontrollera om hörselkåporna är avsedda för höger eller vänster sida av hjälmen. Hörselkåporna har beteckningarna "R" och "L" för höger respektive vänster. Hörselkåpor utan

beteckning kan användas på vänster och höger sida av hjälmen.

Montera nackskyddet på hjälmen

1. Montera nackskyddet på anslutningspunkterna i den bakre delen av hjälmen. (Fig. 7)

Ta bort visirets ram

1. Vrid visiret tills du hittar borttagningsläget (A). (Fig. 8)
2. Ta bort visirramen (B) från de två sidorna.

Sätta fast visirramen

1. Kontrollera att visirets ram är i läge (A). (Fig. 9)
2. Tryck på visirramen (B) för att fästa den på hjälmen, börja med den ena sidan.

Sätta fast hakskyddet

1. Fäst hakskyddet på de två klämmorna (A). (Fig. 10)
2. Sätt hakskyddet på plats på ena sidan och gör sedan samma sak på den andra sidan.

Ta bort hakskyddet

1. Lossa de två klämmorna (A), börja på den ena sidan och gör sedan den andra. (Fig. 11)
2. Ta bort hakskyddet (B).

Drift

Introduktion



VARNING: Innan du använder produkten måste du läsa igenom och förstå kapitlet om säkerhet.

Innan du använder produkten

1. Läs igenom bruksanvisningen noggrant och se till att du förstår instruktionerna.
2. Undersök produkten för att se till att alla delar är rätt monterade och justerade.
3. Gör en daglig kontroll av produkten.

Sätta hörselkåporna i arbetsläge

1. Sätt hjälmen på huvudet.
2. Justera hörselkåporna tills de sitter tätt runt örönen och tätt mot huvudet. (Fig. 12)

Sätta hörselkåporna i standbyläge

- Lyft hörselkåporna utåt och uppåt så att de låser sig i standbyläge. (Fig. 13)

Sätta hörselkåporna i parkeringsläge

1. Sätt hörselkåporna i standbyläge.

2. Vrid hörselkåporna bakåt längs sidan av hjälmen tills de låser sig i parkeringsläge. (Fig. 14)

Sätta visiret i arbetsläge

1. Se till att visiret är rent och fritt från skador.
2. Fäll ner visiret till ändläget. (Fig. 15)

Sätta visiret i standbyläge

1. Lyft upp visiret tills du hör ett klick och visiret fastnar i det upprätta läget. (Fig. 16)

Byta visiret

1. Ta bort de två klämmorna på visirramens insida. Ta bort klämman (A) och tryck sedan ut visiret (B). (Fig. 17)
2. Lossa de främre fästena och ta bort visirlinsen. (Fig. 18)
3. Fäst visirlinsen på de två klämmorna (A) på visirramens insida, börja på den ena sidan. (Fig. 19)
4. Sätt fast de främre fästena och tryck in visirlinsen på plats. (Fig. 20)

Använda hakskyddet säkert

1. Sätt hjälmen på huvudet.
2. Se till att hakskyddet skyddar munnen och hakan.

3. Se till att hjälmen är stabil och sitter på plats under användning. Justera halsremmen genom att vrída på halsremmens vred så att hjälmen sitter tätt mot huvudet. Se *Justera skyddshjälmen på sida 147*.
4. Sätt på dig hörselskyddet. Se *Sätta hörselkåporna i arbetsläge på sida 147*.

Hakrem

1. Använd hakremmen. (Fig. 21)
2. Justera hakremmen så att den sitter åt ordentligt. (Fig. 22)

Underhåll

Underhålla produkten



OBSERVERA: Spola inte och placera inte produkten helt i vatten.



OBSERVERA: Spray, vätskor och annat som innehåller lösningsmedel och/eller alkohol kan minska skyddsförmågan.

- Rengör produkten regelbundet. Använd en trasa med vatten och mild tvål.
- Kontrollera hörselskyddet före varje användningstillfälle. Byt ut slitna eller skadade delar.

- Byt ut slitna eller skadade tätningsringar och skumgummiinlägg i hörselskyddet en gång var sjätte månad eller oftare om det behövs. Se till att utbuktningen på tätningsringen pekar nedåt vid montering. Använd originaldelar. (Fig. 23)
- Byt visiret om det har skador, till exempel repor eller sprickor eller om sikten är dålig. Solljus kan medföra att plastmaterialet i visiret åldras snabbare.
- Kontrollera regelbundet efter sprickor eller andra skador på hakskyddet. Byt ut ett skadat hakskydd.

Notera: Om hörselkåporna är våta på insidan ska du låta dem torka i parkeringsläge. Referens *Sätta hörselkåporna i parkeringsläge på sida 147*.

Transport, förvaring och kassering

Transport och förvaring

- Sätt hörselkåporna i arbetsläget. Se *Sätta hörselkåporna i arbetsläge på sida 147*.
- Se till att tätningsringarna på hörselskyddet inte är hoptryckta.
- Placera produkten på en torr och ren plats med rätt temperatur.
- Placera inte produkten i solljus vid förvaring.
- Placera produkten på en säker plats under transport och se till att den är skyddad från kemiska och/eller fysiska skador.

Kassering

- Följ nationella bestämmelser.
- Använda det lokala återvinningssystemet.

Kassering av hjälmen

Hjälmen har en färgindikator som visar dess maximala livslängd. När hjälmen är ny är färgindikatorn röd. När ultraviolettera strålar träffar hjälmen bleknar färgen på färgindikatorn. Byt hjälmen när färgindikatorn inte har någon färg.

(Fig. 24)

Tekniska data

Godkända hjälmkombinationer

Hjälmmodell	Hörselskyddsmodell	Godkända mått
Husqvarna, H300	Husqvarna, HP200-2	M, L

Visir

Visiret V10 är godkänt i kombination med hjälm H300.

Hakskydd

Hakskyddet CG10 är godkänt i kombination med hjälm H300, visir V10 och hörselskydd HP200-2.

Dämpning

$f(H_z)$ ¹⁰⁹	125	250	500	1 000	2 000	4000	8 000
Mf (dB) ¹¹⁰	11,1	18,1	25,1	27,0	28,6	38,6	40,2
Sf (dB) ¹¹¹	3,3	3,3	3,1	2,3	2,4	2,6	3,3
APV (dB) ¹¹²	7,8	14,8	22,0	24,7	26,2	36,0	36,9
HML, dB ¹¹³	H: 29, M: 23, L:15						
SNR, dB ¹¹⁴	26						
Vikt, g	215						
Ljuddämpningsklassning (NRR), dB	24						

Material i hörselskyddet

Del	Material	Del	Material
Kåpor	ABS	Adapter	PA
Dämpningsskum	LILA	Hållare	PA
Tätningringar	ABS och PVC	Fjäderkåpa	PP
Kåpstödarm	PA		

¹⁰⁹ F = frekvenser där dämpning mäts.

¹¹⁰ Mf = medelvärde.

¹¹¹ Sf = standardavvikelse.

¹¹² APV (Mf-Sf) = förväntat skyddsvärde.

¹¹³ H = dämpningsvärde vid högfrekvent buller (förväntad ljudnivåreducering för buller där LC-LA = -2 dB). M = dämpningsvärde vid mellanfrekvent buller (förväntad ljudnivåreducering för buller där LC-LA = +2 dB). L = dämpningsvärde vid lågfrekvent buller (förväntad ljudnivåreducering för buller där LC-LA = +10 dB).

¹¹⁴ SNR = Single Number Rating (det värde som dras bort från uppmätt C-viktad ljudtrycksnivå, LC, för att uppskatta effektiv A-viktad ljudnivå i örat).

Зміст

Вступ.....	150	ТЕХНІЧНЕ ОБСЛУГОВУВАННЯ.....	156
Безпека.....	152	Транспортування, зберігання й утилізація.....	156
Збирання.....	154	Технічні характеристики.....	157
Експлуатація.....	155		

Вступ

Опис виробу

Ці системи захисних шоломів є елементами засобів індивідуального захисту (ЗІЗ). PE 10H – це комбінація шолома, захисних навушників і прозорого захисного щитка, що підходить для загальних будівельних робіт, тоді як модель PE 10H SmartGuard також включає захист підборіддя й призначена для використання з різальними машинами.

Шолом амортизує удари й розподіляє силу удару від предметів, що падають зверху. Він не забезпечує захисту від бічних ударів.

Захисні навушники забезпечують деяке зниження шуму.

Прозорий захисний щиток забезпечує частковий захист для очей.

Захист підборіддя забезпечує частковий захист нижньої частини обличчя для зменшення ризику травмування в разі віддачі.

Модель PE 10H SmartGuard складається з кількох систем, які разом знижують ризик травматичних розривів за певних умов віддачі. Оператори зобов'язані уважно прочитати всі інструкції, які надаються разом із виробом та наведені в посібнику користувача, і дотримуватися їх. Відповідальність за належне використання обладнання й уникнення віддачі несе оператор. Жодні засоби індивідуального захисту (ЗІЗ) не можуть гарантувати повний захист від травмування.

Символи та маркування

Складова частина	Символ/маркування	Пояснення
Загальне	CE	Указує на те, що виріб відповідає застосовним нормам ЄС.
	MM/PPPP	Дата виготовлення: місяць/рік.
		Торгова марка виробника.
	-30°C	Дозволено для використання за низьких температур.
		Указує на те, що перед використанням користувачу потрібно прочитати посібник користувача.
Шолом	H300	Посилання на модель.
	EN 397:2012+A1:2012	Номер відповідного європейського стандарту.
	0402	Ідентифікатор уповноваженого органа.
	-30 °C	Дозволено для використання за низьких температур.
	Size 52-62	Розмір шолома.
Засоби захисту органів слуху	HP200-2	Посилання на модель.
	EN 352-3:2002	Номер відповідного європейського стандарту.
	2797	Ідентифікатор уповноваженого органа.

Складова частина	Символ/маркування	Пояснення
Прозорий захисний щиток	V10	Посилання на модель.
	EN 166:2001	Номер відповідного європейського стандарту.
	0402	Ідентифікатор уповноваженого органа.
	FT	Механічна міцність: FT – 45 м/с і екстремальні температури (T = від –5 до +55 °C).
	2	Оптичний клас
Захист підборіддя	CG10	Посилання на модель.
	Method 5702:2022	Номер методу випробування, відповідно до якого було перевірено захист підборіддя.
	0402	Ідентифікатор уповноваженого органа.
Підборідний ремінець	CHIN STRAP EN 397	Підборідний ремінець не відповідає вимогам до розстібання, визначеним у стандарті EN 397:2012+A1:2012. Підборідний ремінець розстібається при зусиллі понад 250 Н.

EN 397:2012+A1:2012. Підборідний ремінець розстібається при зусиллі понад 250 Н.

Засоби захисту органів слуху

Вироби відповідають основним вимогам до охорони праці й техніки безпеки, викладеним у Додатку II, і нормам гарантії якості виробничого процесу, модуль D, викладеним у Додатку VIII правил щодо засобів індивідуального захисту (ЄС) 2016/425. Маркування CE відповідає стандарту EN 352-3:2002. Вироби схвалені у відповідності до модулів B та D компанією BSI (NB 2797), що зареєстрована за адресою: BSI Group The Netherlands B.V. Say Building, John M. Keynesplein 9, 1066 EP Amsterdam, The Netherlands (Нідерланди).

Прозорий захисний щиток

Прозорий захисний щиток випробувано й схвалено відповідно до європейського стандарту EN 166:2001 у діапазоні температур від –5 °C до +55 °C.

Уповноважений орган, що виконував оцінку відповідності:

номер 0402, RISE – Research Institutes of Sweden, Box 857, 501 15 Borås, Sweden (Швеція).

Захист підборіддя

Захист підборіддя випробувано на забезпечення повноцінного захисту нижньої частини обличчя для зменшення ризику отримання травматичних розривів у разі віддачі, відповідно до методу випробування Method 5702:2022 й схвалено до використання за низьких температур (–30 °C). Це також означає, що всю систему PE 10H SmartGuard з усіма частинами було випробувано та схвалено для використання за низьких температур (–30 °C) відповідно до стандарту Method 5702:2022. Зауважте, що прозорий захисний щиток випробувано в іншому температурному діапазоні відповідно до стандарту щодо засобів індивідуального захисту очей EN 166:2001. Дивіться розділ *Прозорий захисний щиток на сторінці 151*.

Захист підборіддя було випробувано шляхом імітації віддачі від бензоріза з характеристиками, наведеними нижче.

- Вихідна потужність: 3,7 кВт
- Маса: 11 кг
- Максимальна частота обертання леза до віддачі: 4200 об/хв (через ударну силу розриву на лезі в разі віддачі залишкова частота обертання леза на момент потенційного контакту з оператором становить менше 3300 об/хв).
- Лезо: Husqvarna Varicut S45 14

За цих умов отримано вхідні значення енергії удару 36,6 Дж і частоти обертання леза 3300 об/хв за методом Method 5702:2022.

Зверніть увагу: Віддача є непередбачуваною подією, тож фактичні реактивні сили можуть значно

Відповідність вимогам і схвалення

Ця компанія Husqvarna AB заявляє, що виріб відповідає вимогам регламенту (ЄС) 2016/425. Повний текст Декларації відповідності ЄС можна переглянути в Інтернеті на сайті www.husqvarnagr.com; виконайте пошук за назвою кожної складової частини.

Відповідальний виробник: Husqvarna AB, SE-561 82 Huskvarna, Sweden (Швеція), телефон: +46-36-146500.

Шолом

Захисний шолом випробувано й схвалено відповідно до європейського стандарту EN 397:2012+A1:2012 і його можна використовувати за низьких температур до –30 °C.

Уповноважений орган, що виконував оцінку відповідності: номер 0402, RISE – Research Institutes of Sweden, Box 857, 501 15 Borås, Sweden (Швеція).

Підборідний ремінець не відповідає вимогам до розстібання, визначеним у стандарті

різнитися. Жоден засіб індивідуального захисту не забезпечує повний захист від травмування.

Уповноважений орган підтвердив, що метод випробування та результат відповідають чинним вимогам регламенту щодо ЗІЗ. Уповноважений орган, що виконував оцінку відповідності:

номер 0402, RISE – Research Institutes of Sweden, Box 857, 501 15 Borås, Sweden (Швеція).

Додаткові схвалення

Шолом обмеженого захисту – модель H300: випробувано відповідно до стандарту ANSI/ISEA Z89.1, тип I, клас C. Не поступається нормам OSHA.

Захисні навушники, модель: тип 2: випробувано відповідно до специфікацій ANSI S3.19-1974 і S12.6-1984 і відповідає вимогам стандарту CSA Z94.2-M 1984 для засобів захисту органів слуху класу «А».

Прозорий захисний щиток V10: випробувано відповідно до стандарту ANSI/ISEA Z87.1. Відповідає вимогам OSHA або перевищує їх.

Безпека

Визначення щодо безпеки

Попередження, застереження й примітки служать для наголошення на особливо важливих положеннях посібника.



ПОПЕРЕДЖЕННЯ: Вказує на те, що в разі порушення інструкцій, наведених у цьому посібнику, існує небезпека поранення або смерті оператора чи інших осіб, що знаходяться поруч.



УВАГА: Вказує на те, що в разі порушення інструкцій, наведених у цьому посібнику, існує небезпека пошкодження виробу, інших матеріалів або навколишніх об'єктів.

Зверніть увагу: Використовується для надання додаткової інформації щодо певної ситуації.

Загальні правила техніки безпеки



ПОПЕРЕДЖЕННЯ: Перш ніж розпочати використання виробу, уважно прочитайте наведені нижче попередження.



ПОПЕРЕДЖЕННЯ: Жоден засіб індивідуального захисту не забезпечує повний захист від травмування.



ПОПЕРЕДЖЕННЯ: Для належної роботи захист підборіддя слід завжди використовувати разом із прозорим захисним щитком і захисними навушниками, зазначеними в цьому

посібнику. Під час роботи прозорий захисний щиток завжди має бути опущений.

- Використання цього виробу не зменшує необхідність дотримання правил безпечної експлуатації обладнання.
- Захисне спорядження слід використовувати лише за призначенням. Зверніться до свого керівника, дилера чи в компанію Husqvarna по консультацію, якщо ви не впевнені, який тип захисного спорядження потрібен для вашої роботи.
- Збережіть ці інструкції й дотримуйтеся їх.
- Стан захисного спорядження слід регулярно перевіряти. Пошкоджене спорядження обов'язково потрібно замінити.
- Обережно використовуйте й транспортуйте виріб, щоб не пошкодити його.
- У разі пошкодження виробу зверніться до дилера з обслуговування. Якщо ви не впевнені, що виріб придатний до використання, не використовуйте його.
- Не використовуйте виріб довше 5 років від дати виробництва. Дату виробництва вказано на кожній складовій частині виробу (шолом, прозорий захисний щиток, захисні навушники, захист підборіддя). Якщо складові частини мають різні дати виробництва, відлік слід вести від найдавнішої дати.
- Перед використанням вивчіть порядок експлуатації виробу.
- Завжди перевіряйте, чи правильно зібрано захисне спорядження та чи виконується його технічне обслуговування відповідно до інструкцій виробника.
- Також звертаємо увагу користувачів на безпеку зміни конструкції або видалення будь-яких оригінальних компонентів шолома, крім тих, що рекомендовані виробником шолома. Шоломи не можна пристосовувати для встановлення

кріплень у будь-який спосіб, не рекомендований виробником шолома.

- Нам не надходило повідомлень про алергічні реакції, спричинені матеріалами, які можуть контактувати зі шкірою користувача. Однак якщо у вас виникне алергічна реакція, негайно припиніть використовувати виріб і зверніться за консультацією до фахівця.
- У разі застосування фарб, розчинників, клеїв або наліпок дотримуйтеся інструкцій виробника шолома.
- Не використовуйте спорядження, якщо воно забруднене, зазнало модифікацій або застосовувалося неправильно, через що його захисні властивості погіршилися.
- Уважно прочитайте всі інструкції й попередження щодо відповідного різака та дотримуйтеся їх під час носіння спорядження. Упевніться, що ви пройшли навчання й маєте відповідний досвід для безпечно використання різака.
- Використовуйте лише оригінальні запасні частини Husqvarna.
- Захисний шолом із ознаками пошкодження, наприклад тріщинами або подряпинами, які можуть погіршити його захисні властивості, належить утилізувати. Утилізації також підлягають шоломи, які зазнали механічного або іншого впливу під час нещасних випадків, навіть якщо вони не мають жодних ознак пошкоджень.

Правила техніки безпеки під час використання шолома



ПОПЕРЕДЖЕННЯ: Жоден засіб індивідуального захисту не забезпечує повний захист від травмування.



ПОПЕРЕДЖЕННЯ: Підбірідний ремінець не відповідає вимогам до розстібання, визначеним у стандарті EN 397:2012+A1:2012. Підбірідний ремінець розстібається при зусиллі понад 250 Н.

- Шолом забезпечує частковий захист, зменшуючи ударну силу дрібних предметів, що вдаряються об верхню частину його корпусу або проникають у неї. Шолом не призначений для захисту від сильних ударів чи проникаючих травм спереду, ззаду та збоку й може витримати лише легкі удари із цих напрямків. ШОЛОМ НЕ МОЖЕ ЗАХИСТИТИ ВАС ВІД ТЯЖКИХ ТРАВМ ШІЇ, ГОЛОВИ АБО МОЗКУ, ПАРАЛІЧУ АБО СМЕРТІ У ВИПАДКУ ПРИКЛАДАННЯ ДО НЬОГО ЗНАЧНОЇ СИЛИ АБО НАНЕСЕННЯ ПОТУЖНОГО УДАРУ.
- Уникайте контакту з електричними проводами.
- Для забезпечення належного захисту цей шолом має підходити по розміру або бути

відрегульований відповідно до розміру голови користувача.

- Шолом створено таким чином, щоб поглинати енергію удару шляхом часткового руйнування або пошкодження корпусу та ременів, і навіть якщо таке пошкодження може бути непомітним, будь-який шолом, який зазнав сильного удару, слід замінити.

Правила техніки безпеки під час використання захисних навушників



ПОПЕРЕДЖЕННЯ: Жоден засіб індивідуального захисту не забезпечує повний захист від травмування.



ПОПЕРЕДЖЕННЯ: Захисні навушники можуть заважати почути попереджувальні крики, сигнали тривоги та інші важливі сигнали. Завжди, коли надаєте захисні навушники, уважно стежте за навколишньою обстановкою.

- Якщо ви не будете дотримуватися інструкцій у цьому посібнику користувача, рівень ослаблення шуму виробу буде значно гіршим.
- У шумному середовищі обов'язково носіть захисні навушники.
- Із часом захисні навушники, зокрема амбушюри, можуть зношуватися під час використання, тому їх слід періодично перевіряти на наявність тріщин і зносу.
- Надягання гігієнічних чохлаів на амбушюри може вплинути на акустичні характеристики захисних навушників. Використовуйте лише оригінальні приладдя.
- Не притискайте прикріплені до шолому навушники до корпусу шолома. Через це збоку шолома можуть з'явитися тріщини. (Мал. 1)

Правила техніки безпеки під час використання прозорого захисного щитка



ПОПЕРЕДЖЕННЯ: Жоден засіб індивідуального захисту не забезпечує повний захист від травмування.

- Прозорий захисний щиток не забезпечує повного захисту з усіх боків. Щоб забезпечити повноцінний захист очей, слід носити також захисні окуляри.
- Прозорий захисний щиток не захищає від бризок розплавленого металу, гарячих предметів, бризок рідини або ризиків ураження електричним струмом.
- Не використовуйте прозорий захисний щиток, якщо він має подряпини, пошкоджені або забруднені. Замініть щиток на новий, щоб зменшити ризик травмування.

- Засоби захисту очей від часток, що рухаються з високою швидкістю, надіті на стандартні оптичні окуляри, можуть передавати ударне навантаження, що створює небезпеку для користувача.
- Якщо потрібно забезпечити захист від часток, що рухаються з високою швидкістю, в умовах екстремальних температур, виберіть прозорий захисний щиток, у маркуванні якого є літера Т відразу після літерного ідентифікатора рівня захисту від ударного навантаження, наприклад FT, VT, AT. Якщо після літерного ідентифікатора рівня захисту від ударного навантаження не вказано літеру Т, захисні окуляри мають використовуватися тільки для захисту від часток, що рухаються з високою швидкістю, в умовах кімнатних температур.

Правила техніки безпеки під час використання захисту підборіддя



ПОПЕРЕДЖЕННЯ: Віддача може статися раптово та несподівано. Віддача може призвести до серйозних травм або смерті.



ПОПЕРЕДЖЕННЯ: Захист підборіддя не може забезпечити повноцінний захист від травм.



ПОПЕРЕДЖЕННЯ: У разі використання леза бензоріза з великими прорізами (більше 7 мм) між сегментами леза існує ризик того, що лезо застрягне в захисті підборіддя.

- За певних умов захист підборіддя може не забезпечувати належний захист, наприклад не захищати від травм, спричинених ударами бензоріза. Захист підборіддя випробувано на можливість забезпечення часткового захисту нижньої частини обличчя для зменшення ризику травматичних розривів у разі віддачі.
- Переконайтеся, що захист підборіддя прикріплено та зафіксовано відповідно до інструкцій у цьому посібнику користувача.
- Захист підборіддя сумісний лише із засобами індивідуального захисту (ЗІЗ), зазначеними в цьому посібнику користувача.
- Не використовуйте виріб без м'яких підкладок на внутрішній частині захисту підборіддя, оскільки це може знизити рівень захисту.

Збирання

Вступ



ПОПЕРЕДЖЕННЯ: Перед тим як закріпити виріб, приберіть від нього волосся. Перед використанням виробу переконайтеся, що кільця ущільнювання щільно прилягають до голови та навколо вух.



ПОПЕРЕДЖЕННЯ: Щоб шолом забезпечував належний захист, його необхідно відрегулювати відповідно до розміру голови користувача.

Регулювання захисного шолома

1. Використовуючи регулятор, відрегулюйте шийний ремінець. Шийний ремінець має щільно прилягати до голови. (Мал. 2)
2. За необхідності встановіть підвіс на потрібну висоту. У передній і задній частині шолома підвіс можна регулювати й вибрати одне з двох положень висоти. (Мал. 3)
3. Переконайтеся, що всі 6 точок з'єднання на підвісі встановлено правильно.

4. Посуньте точки з'єднання в кінцеве положення. (Мал. 4)

Закріплення навушників на шоломі

1. Встановіть навушники в найнижче положення.
2. Потягніть навушники назовні й догори, поки вони не зафіксуються в положенні очікування. (Мал. 5)
3. Вставте кріплення для шолома в отвір на шоломі. (Мал. 6)

Зверніть увагу: Перевірте, для якої сторони шолома – правої чи лівої – призначений кожен навушник. Правий і лівий навушник мають позначення «R» і «L» відповідно. Навушники без позначення можна використовувати з будь-якого боку шолома.

Закріплення захисту шиї на шоломі

1. Прикріпіть захист шиї до точок з'єднання в задній частині шолома. (Мал. 7)

Зняття каркаса прозорого захисного щитка

1. Поверніть прозорий захисний щиток у положення зняття (А). (Мал. 8)

2. Зніміть каркас прозорого захисного щитка (В) з обох боків шолома.

Закріплення каркаса прозорого захисного щитка

1. Переконайтеся, що каркас прозорого захисного щитка перебуває в положенні (А). (Мал. 9)
2. Натисніть на каркас прозорого захисного щитка (В), щоб прикріпити його до шолома, спочатку з одного боку, а потім із другого.

Закріплення захисту підборіддя

1. Прикріпіть захист підборіддя до 2 затискачів (А). (Мал. 10)

2. Вставте захист підборіддя на місце спочатку з одного боку, а потім з іншого.

Зняття захисту підборіддя

1. Відкрийте 2 затискачі (А), спочатку з одного боку, а потім з іншого. (Мал. 11)
2. Від'єднайте захист підборіддя (В).

Експлуатація

Вступ



ПОПЕРЕДЖЕННЯ: Перед експлуатацією виробу обов'язково прочитайте й усвідомте зміст розділу про заходи безпеки.

Дії перед початком використання виробу

1. Уважно прочитайте посібник користувача й переконайтеся, що зрозуміли всі вказівки.
2. Переконайтеся, що всі частини виробу встановлено та відрегульовано правильно.
3. Щодня перевіряйте виріб.

Підготовка навушників до використання

1. Надягніть шолом на голову.
2. Налаштуйте навушники, щоб вони щільно прилягали до вух і голови. (Мал. 12)

Установлення навушників у положення очікування

- Потягніть навушники назовні й догори, поки вони не зафіксуються в положенні очікування. (Мал. 13)

Установлення навушників у неробоче положення

1. Встановіть навушники в положення очікування.
2. Перемістіть навушники назад на бік шолома, доки вони не зафіксуються в неробочому положенні. (Мал. 14)

Установлення прозорого захисного щитка в робоче положення

1. Переконайтеся, що прозорий захисний щиток чистий і не пошкоджений.

2. Опустіть прозорий захисний щиток у кінцеве положення. (Мал. 15)

Установлення прозорого захисного щитка в положення очікування

1. Підніміть прозорий захисний щиток до клацання, щоб він залишився в піднятому положенні. (Мал. 16)

Заміна прозорого захисного щитка

1. Відкрийте 2 затискачі на внутрішній поверхні каркаса прозорого захисного щитка. Відкрийте затискач (А), а потім виштовхніть зачіп (В) прозорого захисного щитка. (Мал. 17)
2. Від'єднайте передні елементи кріплення та зніміть прозорий захисний щиток. (Мал. 18)
3. Прикріпіть прозорий захисний щиток до 2 затискачів (А) на внутрішній поверхні каркаса спочатку з одного боку, а потім з іншого. (Мал. 19)
4. Приєднайте передні елементи кріплення та вставте прозорий захисний щиток у відповідне положення. (Мал. 20)

Безпечне використання захисту підборіддя

1. Надягніть шолом на голову.
2. Переконайтеся, що захист підборіддя захищає зону рота та підборіддя.
3. Упевніться, що шолом непохитно сидить на голові та залишається на місці під час роботи. Використовуючи регулятор шийного ремінця, щільно притисніть шийний ремінець до голови. Дивіться розділ *Регулювання захисного шолома на сторінці 154*.
4. Надягніть захисні навушники. Дивіться розділ *Підготовка навушників до використання на сторінці 155*.

Підборідний ремінець

1. Застібніть підборідний ремінець. (Мал. 21)

2. Відрегулюйте підборідний ремінець, щоб він щільно прилягав. (Мал. 22)

ТЕХНІЧНЕ ОБСЛУГОВУВАННЯ

Технічне обслуговування виробу



УВАГА: Не мийте й не занурюйте виріб у воду.



УВАГА: Аерозолі, рідини чи інші миючі засоби, що містять розчинники та/або спирт, можуть погіршити захисні властивості.

- Регулярно очищуйте виріб. Використовуйте для цього тканину та м'який розчин води з милом.
- Перевіряйте захисні навушники перед кожним використанням. Замініть зношені та пошкоджені елементи.
- Замінійте зношені або пошкоджені ущільнювальні кільця та поролонові вставки захисних навушників кожні 6 місяців або частіше, якщо це необхідно. Під час встановлення переконайтеся, що опуклість кільця ущільнювання розташована знизу. Використовуйте оригінальні запасні частини. (Мал. 23)

- Якщо прозорий захисний щиток має ознаки пошкодження, як-от подряпини чи тріщини, або крізь нього погано видно, замініть його. Сонячне світло може спричинити швидше старіння пластмасових частин прозорого захисного щитка.
- Регулярно перевіряйте захист підборіддя на наявність тріщин та інших пошкоджень. Замініть пошкоджений захист підборіддя.

Зверніть увагу: Якщо навушники мокрі з внутрішньої сторони, дайте їм висохнути в неробочому положенні. Довідка *Установлення навушників у неробоче положення на сторінці 155.*

Транспортування, зберігання й утилізація

Транспортування та зберігання

- Встановіть навушники в робоче положення. Дивіться розділ *Підготовка навушників до використання на сторінці 155.*
- Переконайтеся, що ущільнювальні кільця навушників не затиснуті.
- Зберігайте виріб у сухому та чистому приміщенні з відповідною температурою.
- Не допускайте впливу сонячного світла на виріб під час зберігання.
- Під час транспортування виріб має бути в безпечному місці із захистом від хімічних і фізичних пошкоджень.

- Користуйтеся послугами місцевої системи переробки відходів.

Утилізація шолома

На шоломі є кольоровий індикатор, який показує максимальний термін служби шолома. Коли шолом новий, кольоровий індикатор червоного кольору. Під впливом ультрафіолетових променів колір кольорового індикатора повільно тьмяніє. Якщо кольоровий індикатор стане безколірним, замініть шолом.

(Мал. 24)

Утилізація

- Дотримуйтеся нормативних вимог вашої країни.

Технічні характеристики

Схвалені комбінації шолома

Модель шолома	Модель захисних навушників	Затверджені розміри
Husqvarna, H300	Husqvarna, HP200-2	M, L

Прозорий захисний щиток

Прозорий захисний щиток V10 дозволено використовувати в поєднанні із шоломом моделі H300.

Захист підборіддя

Захист підборіддя CG10 дозволено використовувати в поєднанні із шоломом H300, прозорим захисним щитком V10 і захисними навушниками HP200-2.

Приглушення шуму

$f(H_z)$ ¹¹⁵	125	250	500	1000	2000	4000	8000
Mf (дБ) ¹¹⁶	11,1	18,1	25,1	27,0	28,6	38,6	40,2
Sf (дБ) ¹¹⁷	3,3	3,3	3,1	2,3	2,4	2,6	3,3
Середній рівень захисту (дБ) ¹¹⁸	7,8	14,8	22,0	24,7	26,2	36,0	36,9
HML, дБ ¹¹⁹	H: 29, M: 23, L: 15						
SNR, дБ ¹²⁰	26						
Маса, г	215						
Коефіцієнт приглушення шуму (NRR), дБ	24						

Матеріали, використані в навушниках

Деталь	Матеріал	Деталь	Матеріал
Чашки	АБС-пластик	Адаптер	ПА
Вкладиші	ПУ	Тримач	ПА
Ущільнювальні кільця	АБС-пластик, ПВХ	Кришка пружини	ПП
Опорний кронштейн чашок	ПА		

¹¹⁵ F – частоти, за яких вимірюється ослаблення.

¹¹⁶ Mf – середнє значення.

¹¹⁷ Sf – стандартне відхилення.

¹¹⁸ APV (Mf-Sf) – припустимий індекс захисту.

¹¹⁹ H – значення приглушення високих частот (передбачене зниження рівня шуму, де LC – LA = -2 дБ). M – значення приглушення середніх частот (передбачене зниження рівня шуму, де LC – LA = +2 дБ). L – значення приглушення низьких частот (передбачене зниження рівня шуму, де LC – LA = +10 дБ).

¹²⁰ SNR – акустична ефективність (значення, що віднімається від рівня звукового тиску за шкалою C, LC, для оцінки ефективного рівня звукового тиску всередині вуха за шкалою A).



FR

Cet appareil,
ses cordons,
et batterie
se recyclent

À DÉPOSER
EN MAGASIN

OU

À DÉPOSER
EN DÉCHÈTERIE

Points de collecte sur www.quefairedemesdechets.fr
Privilégiez la réparation ou le don de votre appareil !

Husqvarna®

www.husqvarnaconstruction.com

Original instructions
Původní pokyny
Originale instruktioner
Originalanweisungen
Αρχικές οδηγίες
Instrucciones originales
Originaaljuhend

Alkuperäiset ohjeet
Instructions d'origine
Eredeti útmutatás

Istruzioni originali
Originalios instrukcijos
Lietošanas pamācība
Originale instruksjoner
Originalne instrukcije
Oryginalne instrukcje
Instruções originais
Izvirna navodila
Bruksanvisning i original
Оригинальні інструкції



FR



1142925-38



2023-01-16