



151-PFlux1

IGM LAGUNA PFlux 1 Cyklonowe urządzenie odciągowe 230V

Instrukcja obsługi



Producent

Laguna Tools Inc.

744 Refuge Way, Suite 200 Grand Prairie, Texas 75050

USA

Phone: +1 800-234-1976

Website: www.lagunatools.com

Dystrybutor

IGM nástroje a stroje s.r.o.

Ke Kopanině 560, 252 67, Tuchoměřice

Czech Republic, EU

Phone: +420 220 950 910

E-mail: sales@igmtools.com

Website: www.igmpartner.eu

2025-10-27

151-PFlux1 LAGUNA Cyclone Dust Collector Manual PLv4.02.00 A4ob
VZOR_Návod k obsluze STROJ PL v1.00.00

MANUAL



igmtools.info

PL – polski

Instrukcja obsługi

Szanowny Kliencie,

dziękujemy za zaufanie okazane nam przy zakupie nowego urządzenia Laguna firmy IGM. Niniejsza instrukcja została przygotowana dla właścicieli i użytkowników **Cyklonowego urządzenia odciągowego IGM LAGUNA PFlux 1 230V** w celu zapewnienia bezpieczeństwa podczas instalacji, użytkowania i konserwacji. Prosimy o dokładne i szczegółowe zapoznanie się z informacjami zawartymi w niniejszej instrukcji. Urządzenie należy użytkować zgodnie z niniejszymi instrukcjami i wytycznymi. Zapewni to jego maksymalną żywotność i wydajność. Należy przestrzegać zasad bezpieczeństwa pracy.

Życzymy satysfakcji podczas zawodowego i hobbystycznego użytkowania cyklonowego urządzenia odciągowego IGM LAGUNA PFlux 1 230V.

Zawartość

1. Deklaracja zgodności
 - 1.1 Gwarancja
2. Specyfikacja produktu
3. Bezpieczeństwo
 - 3.1 Przeznaczenie
 - 3.2 Ogólne zasady bezpieczeństwa
 - 3.3 Symbole
 - 3.4 Dodatkowe instrukcje dotyczące urządzeń odciągowych
 - 3.5 Instalacja elektryczna
 - 3.6 Środowisko
4. Opis maszyny
 - 4.1 Zawartość opakowania
 - 4.2 Opis części
5. Uruchomienie
 - 5.1 Rozpakowanie
 - 5.2 Montaż
 - 5.3 Obsługa maszyny
6. Konserwacja i kontrola
 - 6.1 Opróżnianie pojemnika na odpady
 - 6.2 Opróżnianie nasadki filtra
 - 6.3 Czyszczenie filtra HEPA
 - 6.4 Wymiana filtra HEPA
7. Akcesoria
8. Rozwiązywanie problemów
9. Schemat instalacji
10. Wykaz komponentów

1. Deklaracja zgodności

LAGUNA

DEKLARACJA ZGODNOŚCI WE (tłumaczenie oryginału)

Zgodnie z następującymi dyrektywami WE

- Dyrektywa maszynowa: 2006/42/WE

- Dyrektywa niskonapięciowa: 2014/35/UE



Wnioskodawca: LAGUNA TOOLS, INC./ 744 Refuge Way, Suite 200, Grand Prairie, Texas 75050 USA

Producent: SAN FORD MACHINERY CO., LTD./ No.169, Chung shan Rd., FengYuan Dist., Taichung City 420, Taiwan (R.O.C.), Tajwan, producent oświadcza, że niżej wymieniona maszyna:

ODCIĄG DO PYŁÓW MODELE:

BFLUX1, CFLUX1, PFLUX1, CFLUX2, PFLUX2, CFLUX3, PFLUX3, TFLUX5, TFLUX10, XFLUX10, SFLUX10, AFLUX12, 820680, 821200

Pod warunkiem, że jest używana i konserwowana zgodnie z ogólnie uznanymi zasadami dobrej praktyki oraz zaleceniami zawartymi w instrukcji obsługi, spełnia podstawowe wymagania w zakresie bezpieczeństwa i ochrony zdrowia określone w dyrektywie maszynowej.

Osoba odpowiedzialna za opracowanie dokumentacji technicznej na terenie UE:

Nazwa: IGM nastroje a stroje s.r.o.

Adres: Ke Kopanine 560, Tuchomerice, CZ-252 67

Tel.: +420 220 950 910

E-mail: sales@igmtools.com

TCF (nr SF-2024003-A1) jest archiwizowany przez firmę CEPROM S.A. z siedzibą pod adresem Str. Fântânele f.n., 440240 Satu Mare, okręg Satu Mare, Rumunia.

W przypadku najbardziej specyficznych zagrożeń związanych z tą maszyną, bezpieczeństwo i zgodność z podstawowymi wymaganiami dyrektywy opierały się na elementach norm:

- **EN ISO 12100:2010 / Bezpieczeństwo maszyn – Ogólne zasady projektowania – Ocena ryzyka i ograniczanie ryzyka (ISO 12100:2010)**
- **EN 60204-1:2018 / Bezpieczeństwo maszyn – Wyposażenie elektryczne maszyn – Część 1: Wymagania ogólne – Przemysłowe urządzenia elektryczne.**



Data: May 20, 2024

Podpis osoby upoważnionej:

Stanowisko: Dyrektor Generalny

Miejsce: Laguna Tools Inc.

744 Refuge Way, Suite 200, Grand Prairie, Texas 75050, USA

1.1 Gwarancja

Firma IGM zawsze dokłada wszelkich starań, aby dostarczać produkty o wysokiej jakości i wydajności. Gwarancja podlega obowiązującym Warunkom Handlowym oraz Zasadom Gwarancyjnym firmy IGM.

2. Specyfikacja produktu

Wymiary maszyny (DxSzxW):	1168 x 610 x 1753 mm
Waga maszyny:	122 kg
Wymiary opakowania (DxSzxW):	1150 x 760 x 1350 mm
Waga opakowania:	155 kg
Poziom hałasu:	70 dB
Silnik:	1100 W
Zasilanie:	230 V / 50 Hz / 3 Faza
Zalecany wyłącznik automatyczny:	16 A, charakterystyka wyzwalania C (16/1/C)
Wydajność ssania (pomiar tradycyjny):	1786 m ³ /h (1051 CFM)
Wydajność ssania (pomiar bieżący):	1224 m ³ /h (720 CFM)
Maks. ciśnienie statyczne:	2514 Pa
Średnica wentylatora:	340 mm
Średnica króćca ssącego:	1x 150 mm lub 2x 100 mm
Sterowanie:	Pilot zdalnego sterowania o wysokiej częstotliwości
Objętość pojemnika na odpady:	95 l
Filtr:	HEPA - 99.2% cząstek wielkości powyżej 0,4 mikrona
Powierzchnia filtrowania:	4,5 m ²
Wymiary filtra:	średnica 400 mm x wysokość 500 mm
Worek na odpady do pojemnika:	1090 x 810 mm

3. Bezpieczeństwo

W celu prawidłowego użytkowania należy postępować zgodnie z poleceniami zawartymi w niniejszej instrukcji oraz ogólnymi przepisami obowiązującymi w danym kraju. Odpowiedzialność za użytkowanie niezgodne z przeznaczeniem ponosi użytkownik.

3.1 Przeznaczenie

Urządzenie jest przeznaczone wyłącznie do odciągania trocin i pyłu pochodzących z drewna i maszyn do obróbki drewna. Odciąganie innych rodzajów materiałów jest zabronione.







3.2 Ogólne zasady bezpieczeństwa

Ostrzeżenie! Należy przeczytać wszystkie instrukcje i wskazówki dotyczące bezpieczeństwa. Nieprzestrzeganie instrukcji bezpieczeństwa może spowodować uszkodzenie maszyny i poważne obrażenia operatora. Instrukcję należy zachować na przyszłość.

- Niewłaściwe użytkowanie urządzenia może być niebezpieczne.
- Urządzenie może być obsługiwane wyłącznie przez osobę zapoznaną z treścią niniejszej instrukcji i obsługą urządzenia.
- Należy chronić dzieci i zwierzęta domowe przed materiałami opakowaniowymi dostarczonymi wraz z urządzeniem.
- Urządzenie należy ustawić na stabilnej, dostatecznie oświetlonej powierzchni. Wokół urządzenia musi być wystarczająco dużo miejsca do bezpiecznej pracy.
- Przed uruchomieniem maszyny należy sprawdzić jej stan techniczny. Urządzenie może być używane wyłącznie w nienagannym stanie technicznym. W przypadku wykrycia jakiegokolwiek usterki nie należy uruchamiać maszyny, a usunięcie usterki zlecić wykwalifikowanej osobie.
- Uszkodzone części należy natychmiast wymienić. Do napraw należy używać wyłącznie oryginalnych części zamiennych.
- Przed uruchomieniem maszyny należy założyć wszystkie osłony ochronne. Uszkodzone osłony należy natychmiast wymienić.
- Urządzenie może być używane, montowane i konserwowane wyłącznie przez osoby zapoznane z maszyną i świadome zagrożeń. Nie wolno dokonywać żadnych modyfikacji maszyny!
- Należy regularnie przeprowadzać konserwację.
- Maszynę i jej otoczenie należy utrzymywać w czystości i odpowiednio oświetlać. Przed uruchomieniem maszyny z jej powierzchni i otoczenia należy usunąć wszelkie narzędzia.
- Prace montażowe, naprawcze i konserwacyjne należy przeprowadzać wyłącznie po odłączeniu maszyny od źródła zasilania.
- Należy unikać przypadkowego uruchomienia maszyny. Przed podłączeniem zasilania należy upewnić się, że wyłącznik znajduje się w pozycji OFF.
- Należy sprawdzić, czy obwód elektryczny spełnia wymagania określone w niniejszej instrukcji.
- Podczas pracy z urządzeniem należy zadbać o swoje bezpieczeństwo. Długie włosy, luźne elementy odzieży lub biżuteria mogą spowodować obrażenia. Należy nosić odpowiednią odzież roboczą, obuwie robocze, środki ochrony głowy, oczu, słuchu i dróg oddechowych.

- Podczas pracy z urządzeniem nie należy używać rękawic roboczych.
- Nie obsługiwać maszyny, jeśli użytkownik jest zmęczony, chory lub pod wpływem środków odurzających lub leków.
- Należy uważać na dłonie i palce. Podczas pracy zawsze należy używać obu rąk.
- Nie pochylać się nad maszyną. Podczas pracy należy zawsze utrzymywać równowagę i stać na twardej i stabilnej powierzchni.
- Należy uniemożliwić dzieciom i innym osobom swobodne poruszanie się wokół urządzenia. Urządzenie należy przechowywać poza zasięgiem dzieci i niewykwalifikowanych osób. Nie zezwalać na obsługę urządzenia osobom, które nie zapoznały się z jego obsługą i niniejszymi instrukcjami.
- Po zakończeniu pracy należy wyłączyć maszynę i odłączyć ją od źródła zasilania.
- Nie pozostawiać urządzenia w wilgotnym otoczeniu ani nie wystawiać go na działanie deszczu.
- Nie przeciążać urządzenia.
- Nie używać maszyny w obecności łatwopalnych cieczy lub gazów.
- Upewnić się, że otwór wentylacyjny silnika jest zawsze drożny.

3.3 Symbole

	Przed użyciem dokładnie zapoznaj się z całą instrukcją obsługi i zasadami bezpieczeństwa.
	Stosuj środki ochrony głowy, słuchu, oczu i dróg oddechowych.
	Odłącz maszynę od źródła zasilania.
	Zeskanuj kod QR, aby znaleźć instrukcje.
	Zeskanuj kod QR, aby znaleźć instrukcje.
	Nie wyrzucaj maszyny do zmieszanych odpadów komunalnych.
	Opakowanie oddaj do recyklingu.

3.4 Dodatkowe instrukcje dotyczące urządzenia odciągowego

Ostrzeżenie! Podczas pracy może powstawać pył zawierający szkodliwe substancje chemiczne, takie jak ołów z farb ołowiowych lub arsen i chrom z drewna poddanego obróbce chemicznej. Należy pracować w dobrze wentylowanym pomieszczeniu i używać zatwierdzonego sprzętu ochronnego. Należy przestrzegać przepisów bezpieczeństwa obowiązujących w danym kraju.

- Podczas pracy przy maszynie i jej konserwacji należy stosować środki ochrony oczu i dróg oddechowych.
- Odpady (trociny i pył) należy utylizować zgodnie z lokalnymi przepisami obowiązującymi w danym kraju.
- Przed uruchomieniem maszyny należy upewnić się, że kółka są zablokowane.
- Nigdy nie umieszczaj rąk ani narzędzi w pobliżu otworu wlotowego!
- Odciągaj tylko przeznaczony do tego materiał. Jeśli podczas pracy z drewnem okaże się, że zawiera ono metalowe elementy (gwoździe, zszywki itp.), należy natychmiast przerwać pracę i wyłączyć urządzenie. Opróżnić pojemnik (worek) i sprawdzić stan maszyny.
- Regularnie sprawdzaj stan odpadów w pojemniku (worku). W razie potrzeby opróżnij.

3.5 Instalacja elektryczna

Ostrzeżenie! Wszelkie modyfikacje połączeń i obwodów elektrycznych mogą być wykonywane wyłącznie przez wykwalifikowanego elektryka zgodnie z obowiązującymi przepisami i normami.

Ostrzeżenie! Nie podłączaj urządzenia do zasilania, dopóki nie będzie gotowe do uruchomienia.



Wymagania dotyczące obwodu

Ostrzeżenie! Niniejsze wymagania dotyczą obwodu, w którym w danym momencie pracuje tylko jedno urządzenie. W celu podłączenia urządzenia do wspólnego obwodu należy skonsultować się z wykwalifikowanym elektrykiem. Należy upewnić się, że obwód jest odpowiednio przystosowany do bezpiecznej pracy.

To urządzenie zostało zaprojektowane do pracy z uziemionym zasilaniem. Obwód zasilania obejmuje cały sprzęt elektryczny pomiędzy urządzeniem a wyłącznikiem automatycznym lub bezpiecznikami w budynku. Obwód zasilania tego urządzenia powinien być tak dobrany, aby bezpiecznie obsługiwać prąd przy pełnym obciążeniu przez dłuższy czas.

Wymagania dotyczące uziemienia i wtyczki

Ostrzeżenie! Jeśli urządzenie nie jest prawidłowo uziemione i podłączone do zasilania, może dojść do porażenia prądem, pożaru lub uszkodzenia urządzenia.

To urządzenie jest wyposażone w przewód zasilający z uziemieniem. Wtyczkę należy podłączać wyłącznie do odpowiedniego gniazdka, które jest prawidłowo zainstalowane i uziemione zgodnie ze wszystkimi lokalnymi przepisami i normami. Nie wolno modyfikować dostarczonej wtyczki!

Nie używaj urządzenia, jeśli przewód zasilający lub wtyczka są uszkodzone. Wszelkie naprawy mogą być wykonywane wyłącznie przez wykwalifikowanego elektryka!

3.6 Środowisko

Nie wyrzucaj urządzenia do zmieszanych odpadów komunalnych. Urządzenia elektryczne muszą być prawidłowo utylizowane w punktach zbiórki odpadów elektrycznych. Akcesoria i opakowanie należy przekazać do właściwego recyklingu. Należy przestrzegać przepisów obowiązujących w danym kraju.



4. Opis maszyny

Przeanalizuj poniższe ilustracje i zapoznaj się z zawartością opakowania oraz częściami i funkcjami urządzenia.

4.1 Zawartość opakowania

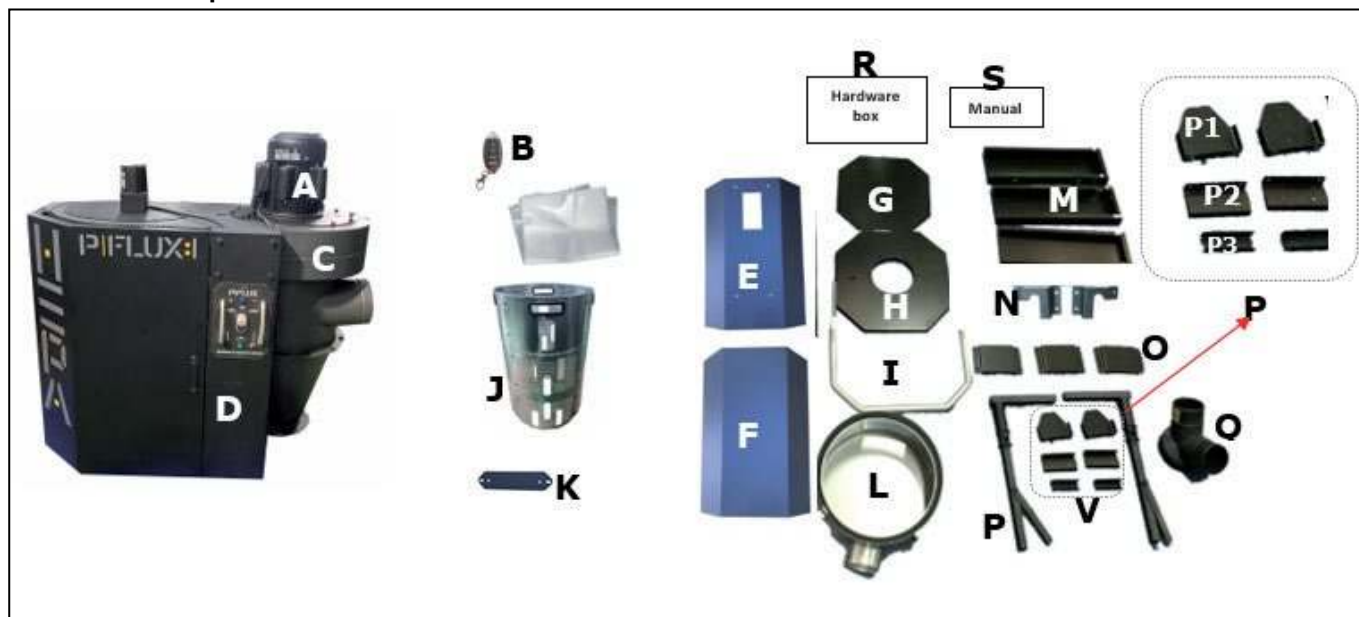

- A. Silnik
- B. Pilot zdalnego sterowania
- C. Centralna część separatora
- D. Górne rozpórki (3x)
- E. Przednia część pojemnika na odpady
- F. Tylna część pojemnika na odpady
- G. Podstawa pojemnika na odpady
- H. Pokrywa pojemnika na odpady
- I. Dźwignia szybkiego mocowania pojemnika na odpady
- J. Wewnętrzna część pojemnika na odpady
- K. Poprzeczka
- L. Nasadka filtra
- M. Dolne rozpórki (3x)
- N. Panel boczny pojemnika na odpady (lewy i prawy)
- O. Płyty wzmacniające rozpórki (3x)
- P. Prawy i lewy profil mechanizmu podnoszącego
- P1. Dolna trójkątna płyta nośna (2x)
- P2. Wspornik mechanizmu podnoszącego (2x)

- P3. Dolna płyta podporowa (2x)
- Q. Redukcja ssania (2 otwory)
- R. Elementy mocujące
- S. Instrukcja obsługi

4.2 Opis części

Panel sterowania

A. Wskaźnik napełnienia filtra HEPA

Świeci się podczas czyszczenia filtra (czyszczenie automatyczne/aktywacja manualna).

B. Włącznik oświetlenia pojemnika na odpady

Służy do sterowania oświetleniem LED na pokrywie pojemnika, oświetlając wnętrze pojemnika w celu wizualnej kontroli napełnienia pojemnika.

C. Przycisk parowania na panelu

Służy do parowania pilota z urządzeniem.

D. Czujnik napełnienia pojemnika na odpady

Gdy pojemnik na odpady jest pełny, urządzenie emituje ciągły sygnał dźwiękowy i zapala się lampka kontrolna. Gdy pojemnik jest zapełniony w 70-80%, urządzenie emituje przerywany sygnał dźwiękowy.

E. Przełącznik ON/OFF

Służy do włączania i wyłączenia odciągu.

F. Wyłącznik automatyczny na płycie

Wybija, jeśli urządzenie jest przeciążone. Poczekaj kilka minut, aż urządzenie ostygnie. Następnie naciśnij przycisk resetowania.

G. Ręczna aktywacja czyszczenia

Aby aktywować czyszczenie, należy nacisnąć i przytrzymać przez 3 sekundy przycisk CLEAN. Czyszczenie można również aktywować naciskając przez 3 sekundy przycisk CLEAN na pilocie zdalnego sterowania.



Pilot sterowania

Pilot zdalnego sterowania wymaga baterii 12V typu 27A.

- A. Przycisk włączania
- B. Przycisk wyłączania
- C. Przycisk ręcznej aktywacji czyszczenia filtra (tylko PFlux)
- D. Przycisk parowania na pilocie



Parowanie pilota zdalnego sterowania

1. Przed sparowaniem pilota upewnij się, że urządzenie jest włączone.
2. Naciśnij przycisk parowania na panelu, aż usłyszysz dwa sygnały dźwiękowe.
3. Przytrzymaj przycisk parowania na pilocie w tym samym czasie, co przycisk parowania na panelu, aż usłyszysz trzy sygnały dźwiękowe. Pilot jest teraz sparowany.

Parowanie wielu pilotów

Z jednym urządzeniem można sparować maksymalnie 5 pilotów. Każdy pilot musi być sparowany oddzielnie. Jeśli do urządzenia zostanie sparowany szósty pilot, pierwszy sparowany pilot zostanie odłączony i zastąpiony szóstym pilotem. Dotyczy to również innych pilotów.

5. Uruchomienie

Przybliżony czas instalacji i ustawienia: 4-5 godzin

5.1 Rozpakowanie

Podczas rozpakowywania należy oddzielić urządzenie i wszystkie dostarczone części od materiałów opakowaniowych i sprawdzić, czy nie zostały one uszkodzone podczas transportu. Jeśli uszkodzenie powstało w wyniku transportu, należy natychmiast skontaktować się z dostawcą.

Urządzenie odciągowe jest dostarczane w jednym kartonie. Do wyjęcia urządzenia z pudła potrzebne są dwie osoby! Urządzenie odciągowe jest ciężkie, należy zachować ostrożność podczas podnoszenia i przenoszenia.

1. Ostrożnie odetnij taśmy wiążące.
2. Tnij wzdłuż linii taśmy znajdującej się na kartonie.
3. Z górnej części wypełniacza styropianowego wyciągnij wszystkie części i odłóż je na bok.
4. Z górnej części urządzenia usuń wypełniacz styropianowy.
5. Ostrożnie wyjmij części maszyny z pudła i odłóż na bok.
6. Sprawdź wszystkie części zgodnie z zawartością opakowania.

5.2 Montaż

Wymagane narzędzia (brak w zestawie):

- Klucz boczny – 10 mm; 12 mm; 14 mm
- Śrubokręt krzyżakowy
- Imbus - 4 mm; 5 mm
- Silikon

Krok 1: Z pomocą drugiej osoby wyjmij z opakowania centralną część separatora urządzenia odciągowego. Odwróć ją do góry nogami i umieść w wypełnieniu styropianowym.



Krok 2: Zdemontuj podstawę przykręconą do (3x) górnych rozpórek. Zachowaj (6x) śrub 3/8"x3/4" i (6x) podkładek 3/8".

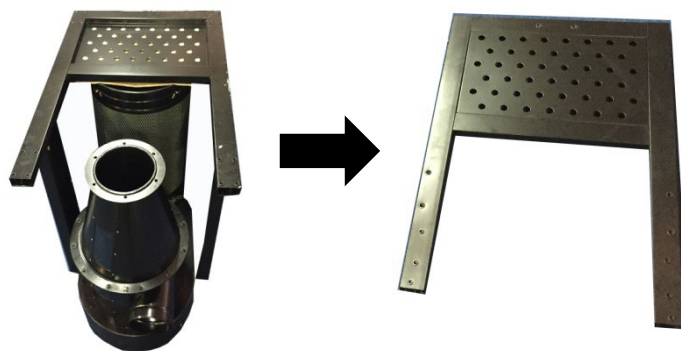

Krok 3: Odwróć podstawę do góry nogami. Przygotuj (16x) śrub 5/16"x3/4" i (16x) podkładek 5/16". Zamontuj dwa kółka jezdne z hamulcem (B) na części podstawy z otworem na pojemnik na odpady, a pozostałe dwa kółka jezdne (A) po przeciwnej stronie podstawy.



Krok 4: Odwróć podstawę i umieść ją na kółkach. Zamontuj (3x) dolne rozpórki (wierzchołki trójkątów skierowane do wewnątrz) do podstawy za pomocą (6x) śrub 3/8"x3/4" i (6x) płaskich podkładek 3/8"x7/8".

A – rozpórkę z jednym trójkątem zamontuj po stronie filtra.

B – rozpórkę z dwoma trójkątami zamontuj z przodu.

C – rozpórkę z trzema trójkątami zamontuj po przeciwnej stronie.

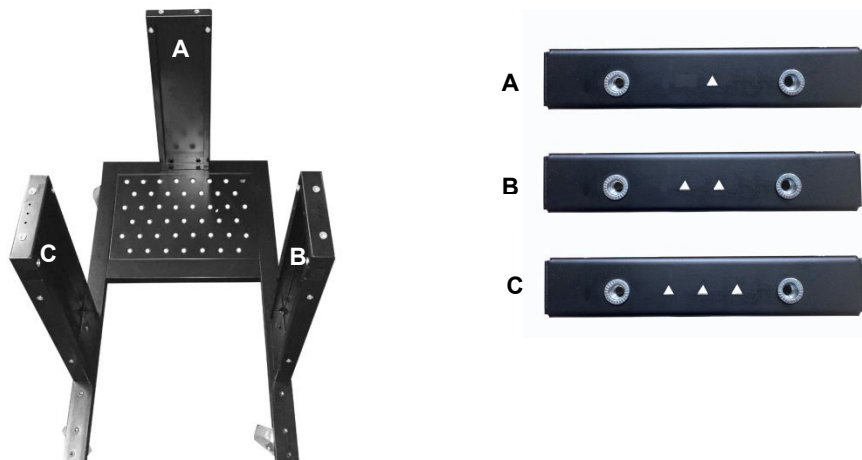

Krok 5: Podstawę z rozpórkami połącz z centralną częścią separatora. Upewnij się, że dolna i górna rozpórka pasują do siebie. Za pomocą (6x) śrub 5/16"x3/4" i (6x) podkładek 5/16" połącz górne i dolne rozpórki.



Krok 6: Przy użyciu (12x) śrub 5/16"x3/4" i (12x) podkładek 5/16" przykręć (3x) płyty wzmacniające rozpórki do połączeń dolnych i górnych rozpórek.

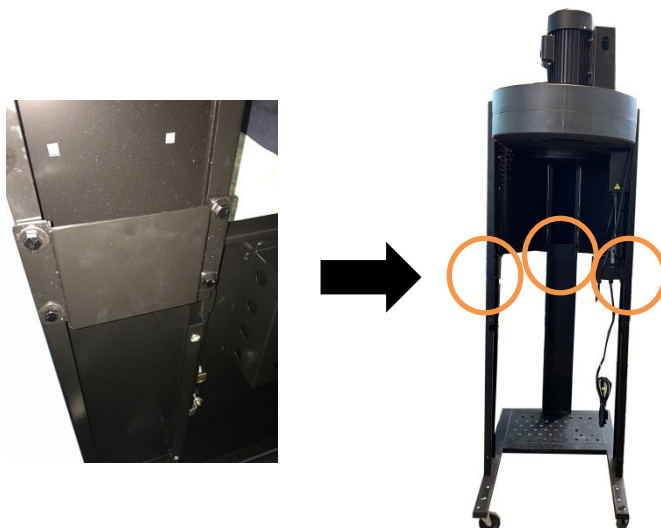

Krok 7: Z pomocą drugiej osoby odwróć cyklon i umieść go na kółkach.

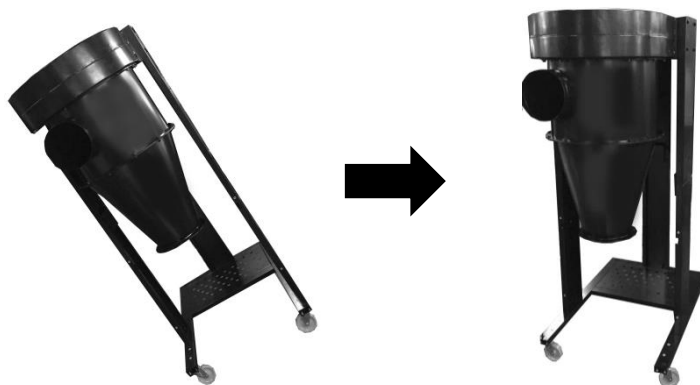

Krok 8: Przymocuj pokrywę filtra do filtra HEPA za pomocą (4x) klamer zaciskowych. Zakryj otwór ssący gumową zatyczką.



Krok 9: Przymocuj dolną trójkątną płytę nośną do podstawy za pomocą (2x) śrub 5/16" x3/4" i (2x) podkładek 5/16". Tą samą czynnością wykonaj dla przeciwnej strony.

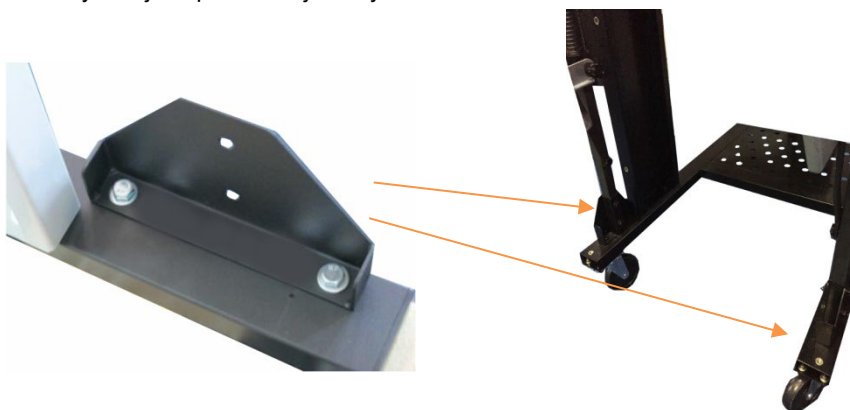

Krok 10: Przymocuj wspornik mechanizmu podnoszącego do dolnych rozpórek za pomocą (2x) śrub 5/16 "x1/2", (2x) podkładek 5/16" i (2x) nakrętek 5/16".



Krok 11: Przygotuj dwa profile mechanizmu podnoszącego, lewy (A) i prawy (B). Prawidłową stronę można rozpoznać po wystającej nakrętce. Po umieszczeniu profili na podłodze, nakrętka powinna być skierowana do góry.

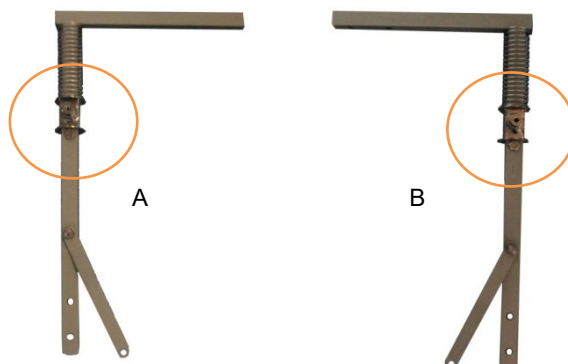

Krok 12: Profil wsuń do otworu znajdującego się w dolnej rozpórcie. Upewnij się, że dolny koniec profilu znajduje się wewnątrz trójkątnej płyty nośnej. Tą samą czynność wykonaj po przeciwnej stronie.



Krok 13: Wsuń profil całkowicie do otworu w dolnej rozpórcie i zabezpiecz za pomocą (4x) śrub 5/16"x1-3/4", (8x) podkładek 5/16" i (4x) nakrętek 5/16". Tą samą czynność wykonaj po przeciwnej stronie.

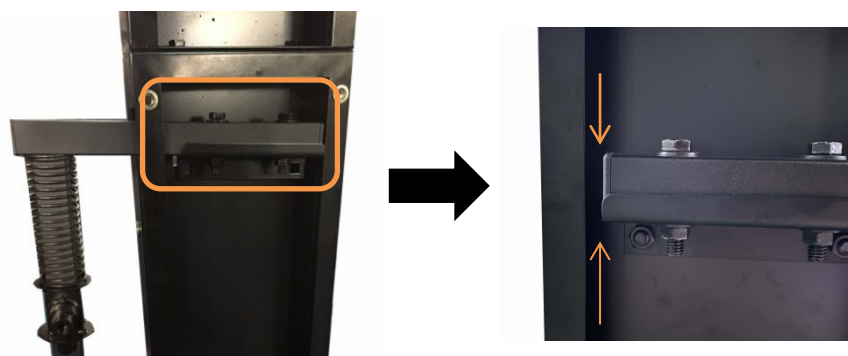

Krok 14: Przymocuj profil za pomocą (2x) śrub 5/16"x1-3/4", (4x) podkładek 5/16" i (2x) nakrętek 5/16" do płyty nośnej tak, aby łeb śruby był po wewnętrznej stronie. Tą samą czynność wykonaj po przeciwnej stronie.



Krok 15: Przykryj mechanizm podnoszący dolnymi płytami podporowymi. Przymocuj je za pomocą (6x) śrub 1/4 „x3/4” i (6x) podkładek 1/4”. Zrób to samo po przeciwnej stronie.

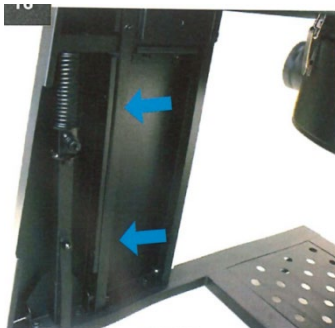

Krok 16: Załóż oba końce dźwigni szybkiego mocowania pojemnika na nakrętkę mechanizmu podnoszącego.

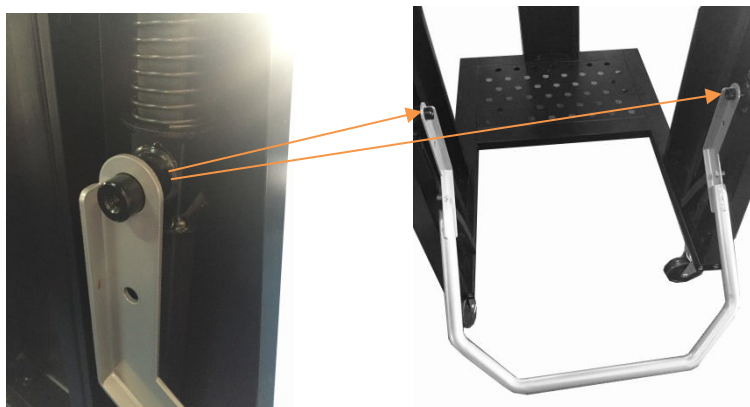

Krok 17: Zabezpiecz za pomocą osłony. Osłonę przykręć (1x) śrubą M8x30 mm. Tą samą czynnością wykonaj po przeciwnej stronie.

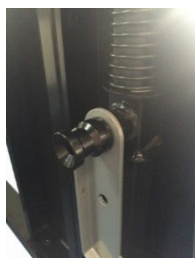

Krok 18: Przymocuj profil do dźwigni szybkiego mocowania pojemnika za pomocą (2x) śrub 3/8"x21mm i nakrętek 3/8". Upewnij się, że łeb śruby znajduje się na wewnętrznej stronie dźwigni (A). Ostrożnie dokręć śrubę. Jeśli śruba jest zbyt mocno dokręcona to system podnoszący nie będzie działał płynnie. Jeśli natomiast jest zbyt luźna, nie podniesie pojemnika odpadowego.



Krok 19: Przymocuj pokrywę pojemnika na odpady do stożka cyklonu z uszczelką izolacyjną, używając (4x) śrub 5/16"x3/4", (8x) podkładek 5/16" i (4x) nakrętek 5/16". Na stożku znajduje się etykieta z następującym ostrzeżeniem: **OSTRZEŻENIE!** Nie dokręcaj sześciu śrub łączących stożek cyklonu z pokrywą pojemnika na odpady. Najpierw należy idealnie wyrównać pokrywę z rozpórkami. Pokrywą można obracać o około +/- 30 stopni. Źle wyrównana pokrywa nie będzie dobrze uszczelniona i nie będzie można podnieść pojemnika. Po zakończeniu czynności opisanej w tym kroku usuń etykietę.



○

ATTENTION

Do not tighten the 8 X bolts that mounts to cone flange to top of drum lid until you have perfectly aligned the drum lid up parallel to the uprights.

This ingenious design allows you to swivel the drum lid about 30 degrees +/-

Failure to do so will make the drum unable to fit in space between vertical uprights.

Krok 20: Przymocuj czujnik detekcji zapelnienia pojemnika na odpady do otworu w pokrywie pojemnika na odpady znajdującego się za stożkiem cyklonu. Upewnij się, że dolna część czujnika (A) nie znajduje się niżej niż krawędź pokrywy (B). Jeśli czujnik zostanie umieszczony niżej, nie będzie działał prawidłowo.

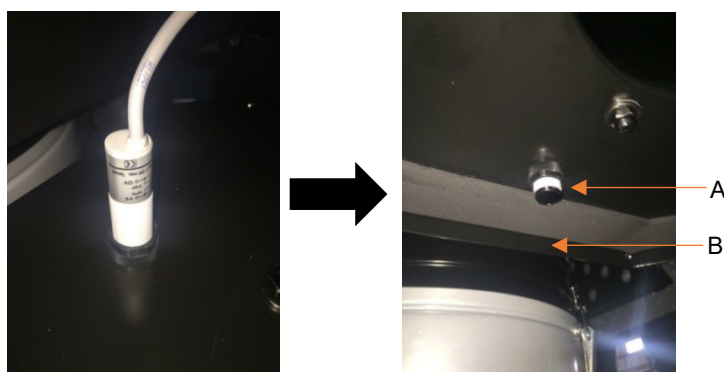

Krok 21: Przymocuj lampę LED do pokrywy pojemnika za pomocą (6x) śrub M4*10 mm, (6x) podkładek 3/16" i (6x) nakrętek M4.



Krok 22: Przymocuj poprzeczkę do pokrywy pojemnika i dokręć ją za pomocą (2x) śrub 5/16 "x3/4", (4x) podkładek 5/16" i (2x) nakrętek 5/16". Pozycja poprzeczki nie ma znaczenia.

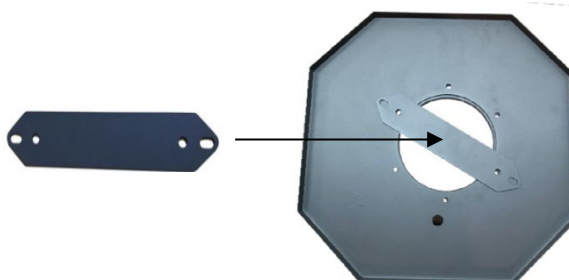

Krok 23: Teraz należy zmontować pojemnik na odpady. Przygotuj podstawę pojemnika na odpady i przymocuj do niej (4x) kółka za pomocą (16x) śrub 5/16"x3/4", (32x) podkładek 5/16" i (16x) nakrętek 5/16".

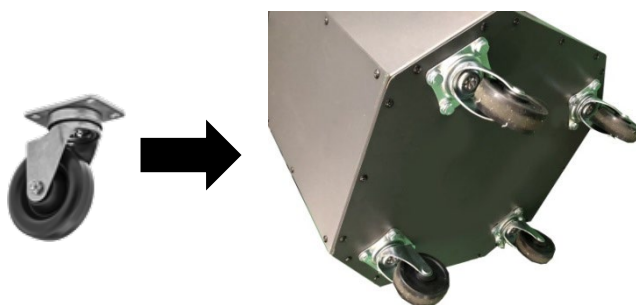

Krok 24: Przymocuj uchwyty do górnej i dolnej krawędzi przedniej części pojemnika na odpady za pomocą (4x) śrub 5/16"x3/4", (4x) podkładek 5/16" i (4x) nakrętek 5/16". Śrubę wkłada się w otwór uchwyty, a podkładki i nakrętki znajdują się wewnątrz pojemnika.



Krok 25: Połącz przednią i tylną część pojemnika na odpady za pomocą (12x) blachowkrętów M4x12mm.

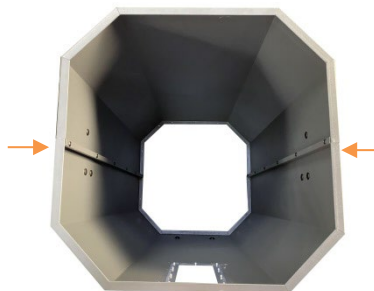

Krok 26: Po lewej i prawej stronie pojemnika znajdują się trzy otwory na śruby. Przymocuj odpowiedni panel boczny pojemnika na odpady za pomocą (6x) śrub 1/4"x1/2", (6x) podkładek 1/4"x1" i (6x) nakrętek 1/4". Śruby włóż od wewnątrz pojemnika, podkładki i nakrętki od zewnątrz.

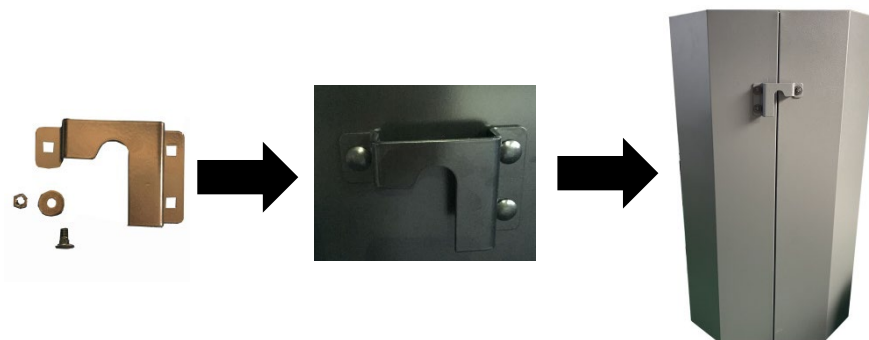

Krok 27: Pojemnik umieść na boku. Z pomocą drugiej osoby wyrównaj pojemnik z podstawą i zamocowanymi kółkami. Do połączenia pojemnika z podstawą użyj (22x) blachowkrętów M4.



Krok 28: Wszystkie (22x) śruby zakryj plastikowymi zaślepkami.



Krok 29: Po zakończeniu montażu nałóż silikon (brak w zestawie) na górną i dolną krawędź wewnątrz pojemnika. Uszczelni to pojemnik i zapobiegnie unikom powietrza.

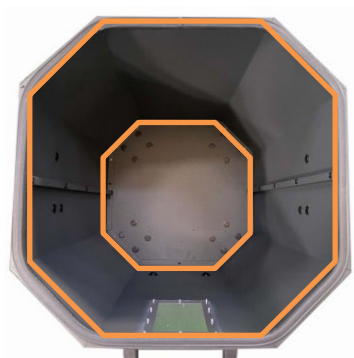

Krok 30: Przymocuj uszczelkę izolacyjną do górnej krawędzi pojemnika. Usuń nadmiar uszczelki.

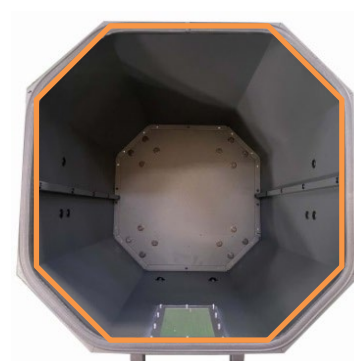

Krok 31: Umieść worek na odpady w pojemniku na odpady. Rozłóż worek na całym pojemniku.



Krok 32: Zmontuj wewnętrzną część pojemnika na odpady przy użyciu (24x) śrub 3/16"x1/2" i (24x) nakrętek 3/16". Włóż wewnętrzną część do pojemnika na odpady wraz z workiem na odpady.

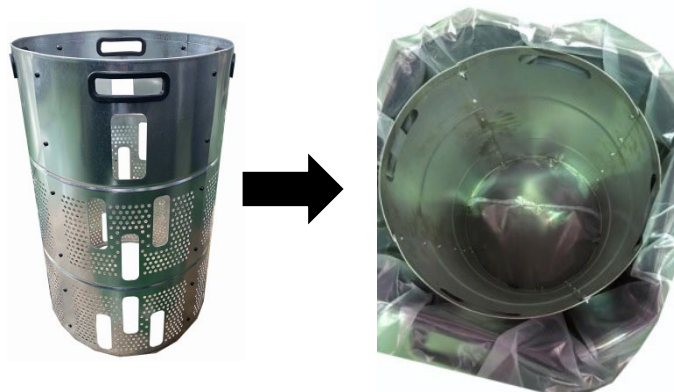

Krok 33: Podnieś dźwignię szybkiego mocowania pojemnika. Wsuń pojemnik na odpady i wyrównaj go. Naciśnij dźwignię w dół. Pojemnik jest teraz szczelnie zamknięty i gotowy do użycia.



Krok 34: Podczas ustawiania pojemnika należy upewnić się, że zarówno lewa, jak i prawa strona pojemnika są osadzone w mechanizmie podnoszącym (A). Nieprawidłowe wyrównanie (B) pojemnika może prowadzić do słabego uszczelnienia i w konsekwencji słabego odciągania.



Krok 35: Za pomocą białego plastikowego bolca możesz ustawić poziom detekcji pełnego pojemnika na odpady. Włóż końcówkę bolca do górnego końca czujnika.

Obrotów w kierunku zgodnym z ruchem wskazówek zegara zmniejszysz próg wykrywania pełnego pojemnika (mniej odpadów w pojemniku).

Obrotów w kierunku przeciwnym do ruchu wskazówek zegara zwiększysz próg wykrywania pełnego pojemnika na odpady (więcej odpadów w pojemniku).



Krok 36: Przymocuj 2-otworową redukcję ssania za pomocą (3x) blachowkrętów M4x12mm. Włóż gumowe zaślepki do każdego otworu reduktora. Instalacja jest teraz zakończona.

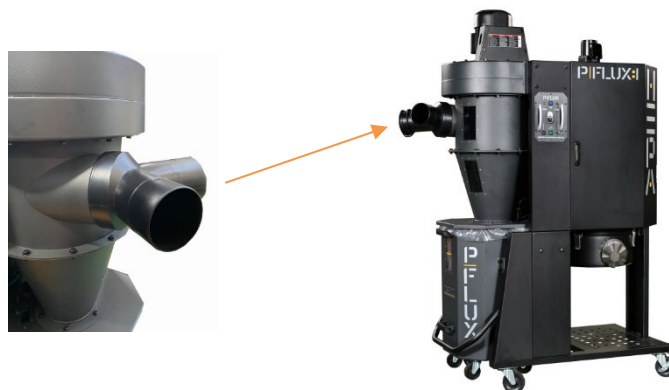

5.3 Obsługa maszyny

1. Zdejmij gumową zaślepkę z podłączonego odciągu. Sprawdź wszystkie części podłączonego odciągu, aby był zapewniony wystarczający przepływ powietrza.
2. Sprawdź, czy zasilacz nie jest uszkodzony i czy jest prawidłowo podłączony.
3. Nie przeprowadzaj żadnych napraw ani konserwacji urządzenia podczas jego użytkowania!
4. Aby uruchomić urządzenie, naciśnij przycisk ON na panelu sterowania lub na sparowanym pilocie zdalnego sterowania.
5. Aby wyłączyć maszynę, naciśnij przycisk OFF na panelu sterowania lub na sparowanym pilocie zdalnego sterowania.

6. Konserwacja i kontrola

Ostrzeżenie! Naprawy i konserwację należy przeprowadzać wyłącznie po odłączeniu urządzenia od źródła zasilania. Konserwację należy przeprowadzać regularnie. **Przed każdym użyciem urządzenia należy sprawdzić**, czy nie ma luźnych lub uszkodzonych części oraz zużytego lub uszkodzonego źródła zasilania. Nie używaj urządzenia do czasu usunięcia tych usterek. **Po każdym użyciu** należy odkurzyć urządzenie i jego otoczenie z kurzu, pyłu i materiału odpadowego. Maszynę wytrzyj suchą szmatką.

Regularnie wykonuj następujące czynności konserwacyjne:

- Sprawdź uszczelki.
- Wyczyść filtr i jego elementy.

6.1 Opróżnianie pojemnika na odpady

Należy regularnie sprawdzać zawartość pojemnika na odpady i opróżniać go w razie potrzeby. Zawartość można sprawdzić za pomocą wizjera lub wyciągając pojemnik.

1. Podnieś dźwignię szybkiego mocowania, aby opuścić pojemnik na odpady na podłogę.
2. Wysuń go z urządzenia, sprawdź i opróżnij w razie potrzeby.

6.2 Opróżnianie nasadki filtra

Regularnie sprawdzaj nasadkę filtra. Jeśli jest zapełniona w ponad jednej trzeciej, należy ją opróżnić. Jeśli nasadka filtra jest zbyt pełna, pył może zostać wciągnięty z powrotem do filtra. Spowoduje to ograniczenie przepływu powietrza i może narazić użytkownika na kontakt z cząsteczkami niebezpiecznymi dla zdrowia.

1. Poluzuj (4x) klamry zaciskowe wokół nasadki filtra i zdejmij ją.
2. Opróżnij pokrywę, a następnie zamocuj ją ponownie za pomocą klamer

6.3 Czyszczenie filtra HEPA

Filtr HEPA automatycznie czyści się co 10 minut przez 10 sekund w kierunku zgodnym z ruchem wskazówek zegara i 10 sekund w kierunku przeciwnym. Automatyczne czyszczenie odbywa się również po wyłączeniu urządzenia. Podczas procesu czyszczenia na panelu sterowania świeci się żółta dioda LED Czyszczenie filtra HEPA. Jeśli filtr HEPA wymaga wymiany, żółta dioda LED Czyszczenie filtra HEPA może również migać w jednym długim i dwóch krótkich interwałach czasowych.

Przy częstym użytkowaniu zalecamy regularne czyszczenie filtra sprężonym powietrzem w celu utrzymania wydajności filtracji i długa żywotność.

1. Opróżnij nasadkę filtra.
2. Otwórz obie pokrywy filtra. Podłącz wąż ssący prowadzący od adaptera ssącego do nasadki filtra.
3. Włącz urządzenie i pozostaw je uruchomione.
4. Przedmuchaaj filtr z zewnątrz sprężonym powietrzem.
5. Wyłącz urządzenie i ponownie opróżnij nasadkę filtra.

6.4 Wymiana filtra HEPA

W celu utrzymania dobrej jakości powietrza w warsztacie i zapewnienia prawidłowej filtracji, filtr HEPA należy wymienić po około 2000 godzinach pracy (8 godzin dziennie x 250 dni = 2000 godzin). Po osiągnięciu 2000 godzin pracy dioda LED Czyszczenie filtra HEPA będzie migać w sposób ciągły w jednym długim i dwóch krótkich interwałach czasowych. W celu wymiany filtra HEPA należy skontaktować się z dostawcą.

Aby wymienić filtr HEPA, wykonaj następujące czynności. Odłącz urządzenie od zasilania!



1. Poluzuj (4x) klamry wokół pokrywy obudowy filtra. Pokrywę odłóż na bok.
2. Odkręć śrubę wału obrotowego od spodu wału za pomocą klucza 12 mm i (4x) śruby łączące spód z filtrem.
3. Wsuń wał i odłóż na bok wszystkie elementy.
4. Otwórz pokrywy filtra i zwolnij taśmę zaciskową na górze filtra. Przytrzymaj filtr od dołu.
5. Wyjmij filtr HEPA i wymień go na nowy. W celu zainstalowania nowego filtra HEPA, powtórz powyższe kroki w odwrotnej kolejności,.
6. Po wymianie filtra HEPA pięciokrotnie naciśnij przycisk parowania. Wskaźnik LED zostanie zresetowany.

7. Akcesoria

Zalecane akcesoria można znaleźć na stronie internetowej IGM.

Ostrzeżenie! Montaż niezatwierdzonych akcesoriów może spowodować uszkodzenie maszyny i poważne obrażenia. Należy używać wyłącznie akcesoriów zalecanych przez firmę IGM dla tego urządzenia.

8. Rozwiązywanie problemów

<p>Maszyna nie uruchamia się lub wyłącznik automatyczny wyłącza się. Możliwa przyczyna:</p> <ol style="list-style-type: none"> 1) Zasilanie jest wyłączone lub uszkodzone. 2) Bezpiecznik / wyłącznik automatyczny jest przepalony / wyłączony. 3) Wadliwy pilot zdalnego sterowania. 4) Odbiornik zdalnego sterowania jest uszkodzony. 5) Nieprawidłowo podłączony silnik. 6) Wyłącznik zasilania na tablicy rozdzielczej jest wyłączony. 7) Przerwany styk / wysoki opór. 8) Wadliwy przełącznik zasilania. Usterka silnika. 	<p>Możliwe rozwiązanie:</p> <ol style="list-style-type: none"> 1) Upewnij się, że zasilanie jest włączone i ma prawidłowe napięcie 2) Wyposaż w odpowiedni wyłącznik automatyczny, wymień słaby wyłącznik automatyczny. 3) Wymień baterie; upewnij się, że widzisz maszynę oraz że jesteś w zasięgu urządzenia odciągowego. 4) Sprawdź płytę obwodową odbiornika; jeśli zostanie znaleziona wada wymień ją. 5) Podłącz silnik lub zadzwoń do certyfikowanego technika serwisu lub elektryka. 6) Poczekaj, aż silnik ostygnie, zapewnij odpowiednią wentylację, zresetuj. 7) Sprawdź przewody pod kątem przerwanych kabli lub złych połączeń i napraw je w razie potrzeby. 8) Wymień przełącznik. Przetestuj / napraw / wymień.
<p>Nadmierne wibracje lub hałas podczas pracy. Możliwa przyczyna:</p> <ol style="list-style-type: none"> 1) Luźna część 2) Luźny lub uszkodzony uchwyt silnika. 3) Wentylator uderza w pokrywę. 4) Zużyte łożyska silnika. 	<p>Możliwe rozwiązanie:</p> <ol style="list-style-type: none"> 1) Sprawdź i dokręć wszystkie śruby / nakrętki. 2) Dokręć lub wymień w razie potrzeby. 3) Sprawdź wentylator i pokrywę; wymień. 4) Ręcznie obróć wał. Sprawdź, jeśli się nie zacina lub jest zbyt luźny, wymień łożyska.
<p>Maszyna pracuje zbyt głośno, wibruje i wydaje powtarzające się dźwięki. Możliwa przyczyna:</p> <ol style="list-style-type: none"> 1) Maszyna stoi na nierównej powierzchni. 2) Uszkodzony / niewyważony wentylator. 3) Luźne połączenia. 4) Wentylator jest luźny. 5) Wentylator uderza w pokrywę. 	<p>Możliwe rozwiązanie:</p> <ol style="list-style-type: none"> 1) Umieść maszynę na płaskiej powierzchni. 2) Sprawdź, jeśli wentylator nie jest wygięty, poluzowany ani w inny sposób uszkodzony. 3) Sprawdź i dokręć wszystkie elementy mocujące. 4) Wymień silnik i wentylator. 5) Sprawdź wentylator i pokrywę; wymień w razie potrzeby.
<p>Cyklonowe urządzenie odciągowe nie odciąga wystarczająco lub wcale; słaba wydajność. Możliwa przyczyna:</p> <ol style="list-style-type: none"> 1) Pojemnik na odpady lub pojemnik na końcu filtra jest pełny. Filtr jest zatkany. 2) Zatkany przewód powietrzny. 3) Przewód odprowadzający powietrze jest za długi lub ma zbyt dużo zagięć. 4) Mokre drewno zatkało przewód powietrzny. 5) Unikaj rur lub zbyt wiele otwartych króćców. 6) Niewystarczające natężenie przepływu w głównej rurze ssącej. 7) Niewłaściwy rozmiar przewodu, złącz lub przegród. 	<p>Możliwe rozwiązanie:</p> <ol style="list-style-type: none"> 1) Opróżnij pojemnik na końcu filtra lub worek na odpady. Wyczyść filtr. 2) Oczyszcz króciec urządzenia odciągowego. 3) Przesuń urządzenie odciągowe bliżej maszyny, która ma być odciągana. Wyreguluj przewód odprowadzający i usuń wszystkie ostre zagięcia. 4) Używaj drewna o wilgotności mniejszej niż 20%. 5) Napraw wszelkie nieszczelności przewodu i zamknij nieużywane zasuwę. 6) Można zwiększyć natężenie przepływu, otwierając 1 lub 2 zasuwę na różnych rozgałęzieniach odciągania. 7) Zmień rozmiar przewodu oraz wszystkich mocowań w tym mocowania przewodu.
<p>Urządzenie odciągowe wyrzuca trociny w powietrze. Możliwa przyczyna:</p> <ol style="list-style-type: none"> 1) Taśma zaciskowa lub zacisk pojemnika na odpady są luźne. 2) Luźna lub uszkodzona uszczelka. 	<p>Możliwe rozwiązanie:</p> <ol style="list-style-type: none"> 1) Zaciśnij ponownie i zapewnij właściwe uszczelnienie. 2) Wymień uszczelkę.

9. Schemat instalacji

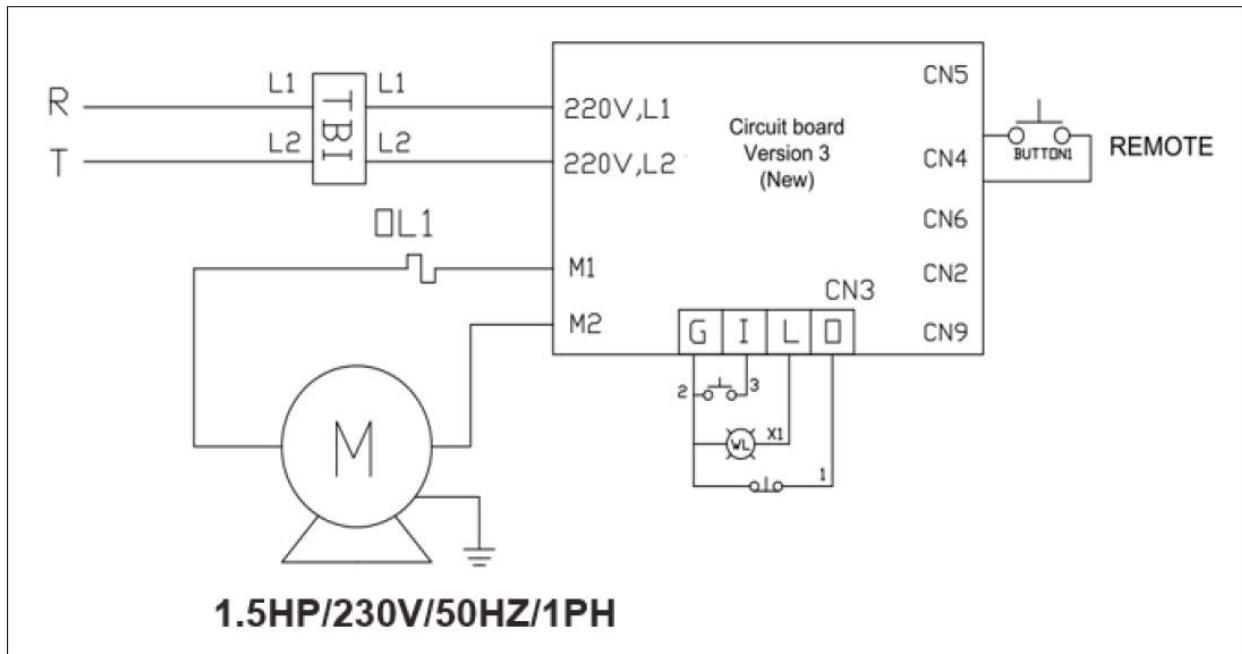

Panel sterowania

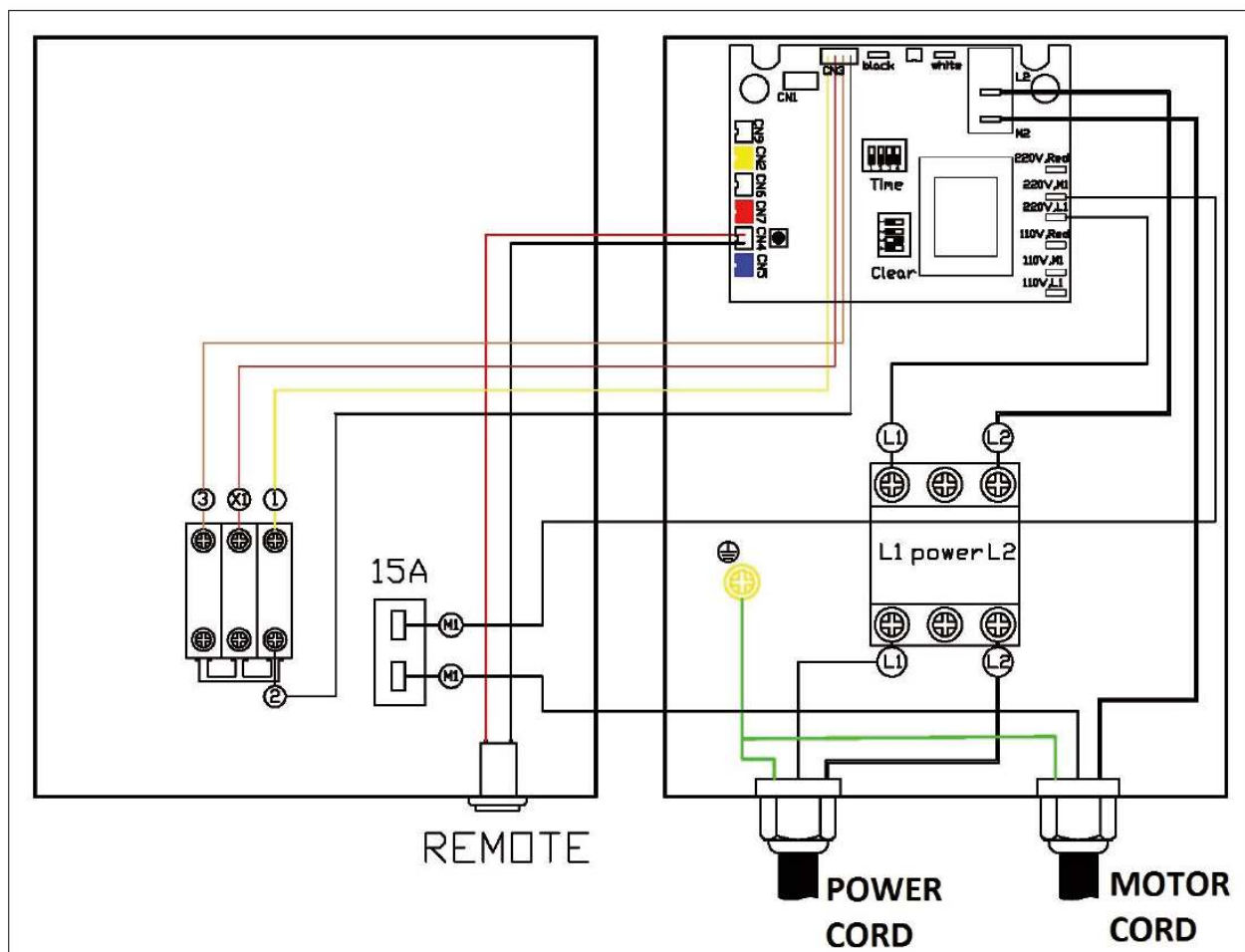

Cyklon i filtr

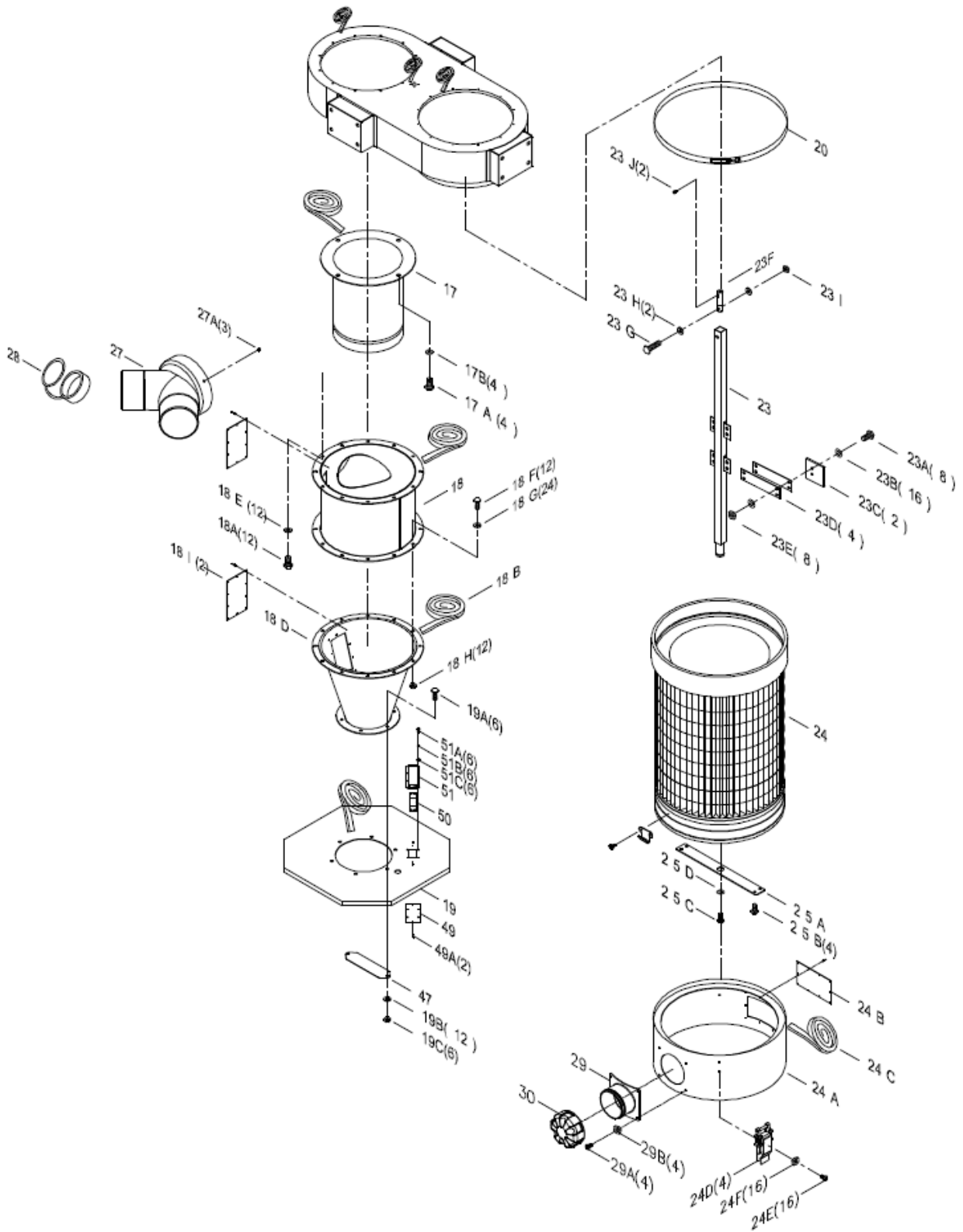

Mechanizm podnoszący

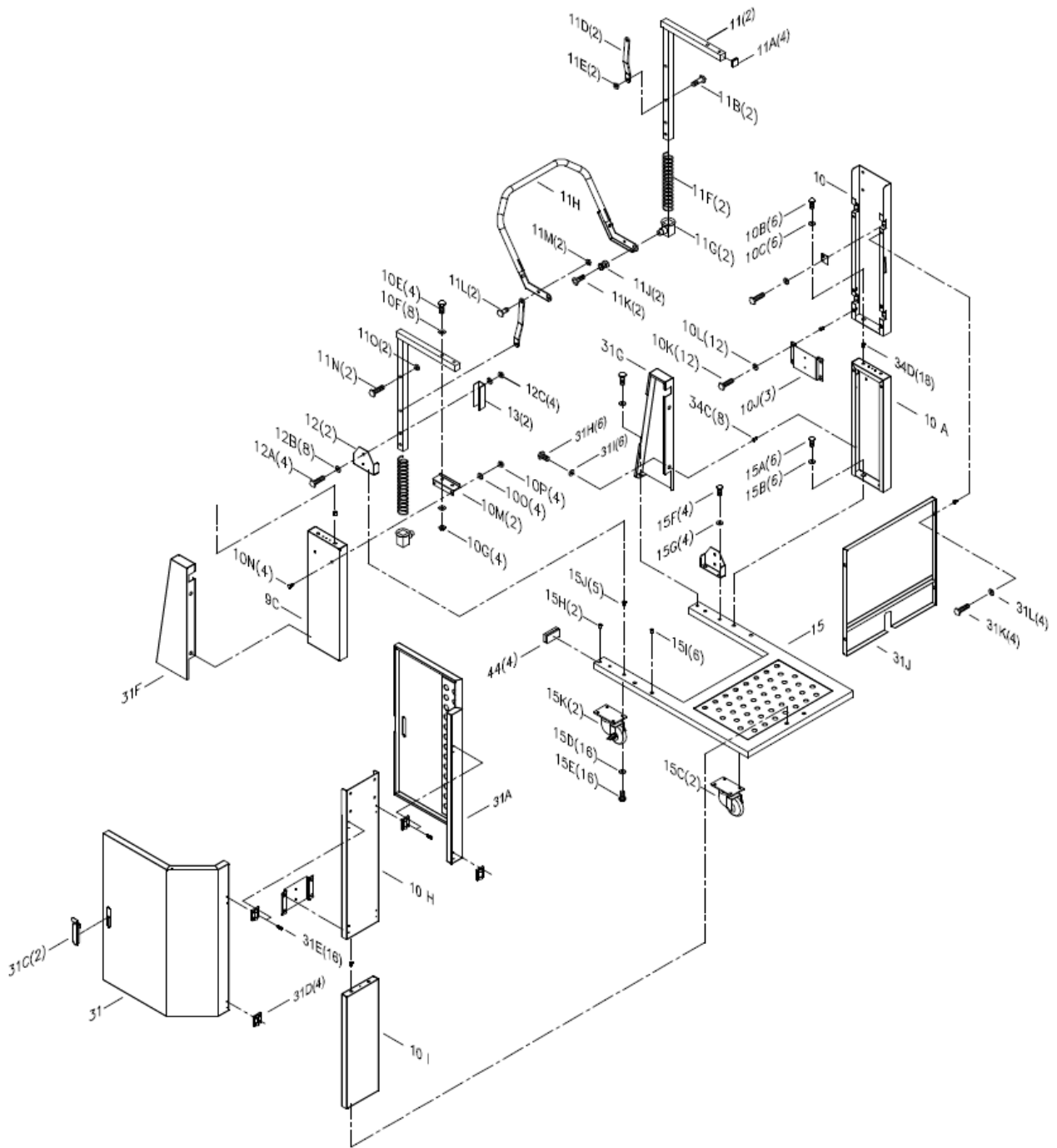

Pojemnik na odpady

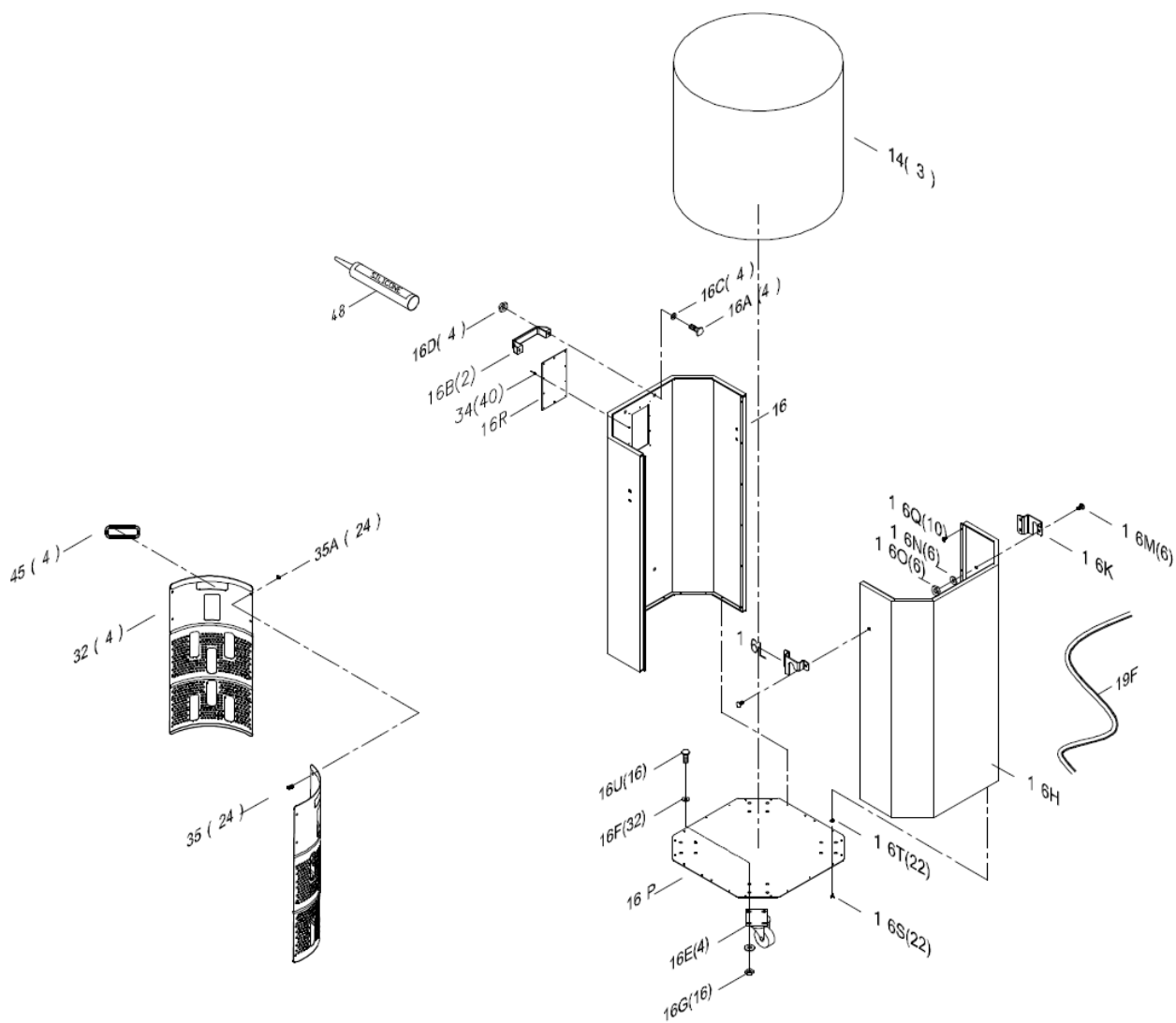

REF #	PART NUMBER	DESCRIPTION	QTY
1	PDCPF15110-1	MOTOR 1.5HP	1
1A	PDCPF15110-1A	MOTOR GASKET	1
2	PDCPF15110-2	MOTOR SUPPORT BASE	1
2A	PDCPF15110-2A	HEX LOCK BOLT 5/16" x 5/8"	12
2B	PDCPF15110-2B	FLAT WASHER 3/8"x23x2mm	8
2C	PDCPF15110-2C	HEX BOLT 3/8" x 1"	4
2D	PDCPF15110-2D	HEX NUT 3/8"	4
2E	PDCPF15110-2E	FLAT WASHER 5/16"x18x2mm	4
2F	PDCPF15110-2F	HEX BOLT 5/16" x 3/4"	4
2H	PDCPF15110-2H	HEX BOLT 1/4" x 3/4"	4
2I	PDCPF15110-2I	FLAT WASHER 1/4"x19x1mm	4
3	PDCPF15110-3	FAN 340mm	1
3A	PDCPF15110-3A	FLAT WASHER 5/16"x30x3mm	1
3B	PDCPF15110-3B	HEX BOLT 5/16"x3/4"	1
6	PDCPF15110-6	DUST CHUTE	1
6A	PDCPF15110-6A	CANISTER COVER PLATE	1
6B	PDCPF15110-6B	SHEET METAL THREAD BOLT 3/16" x 1/2"	12
6C	PDCPF15110-6C	AUTO CLEAN MOTOR	1
8	PDCPF15110-8	COVER PLATE	1
8A	PDCPF15110-8A	SHEET METAL THREAD BOLT M4x12mm	4
9	PDCPF15110-9V2	TOP UPRIGHT SUPPORT B V2.2021	1
9A	PDCPF15110-9A	HEX BOLT 5/16" x 3/4"	12
9B	PDCPF15110-9B	FLAT WASHER 5/16"x18x2mm	12
9C	PDCPF15110-9C	LOWER UPRIGHT SUPPORT TWO DOT (3B)	1
9D	PDCPF15110-9D	HEX BOLT 1/4"x5/8"	8
9E	PDCPF15110-9E	FLAT WASHER 1/4"x13x1mm	16
9F	PDCPF15110-9F	DOOR STOP PLATE	4
9G	PDCPF15110-9G	HEX NUT 1/4"	8
10	PDCPF15110-10V2	TOP UPRIGHT SUPPORT A V2.2021	1
10A	PDCPF15110-10A	LOWER UPRIGHT SUPPORT THREE DOT	1
10B	PDCPF15110-10B	HEX BOLT 5/16" x 3/4"	6
10C	PDCPF15110-10C	FLAT WASHER 5/16"x18x2mm	6
10E	PDCPF15110-10E	HEX BOLT 5/16" x 1-3/4"	4
10F	PDCPF15110-10F	FLAT WASHER 5/16"x18x2mm	8
10G	PDCPF15110-10G	HEX NUT 5/16"	4
10H	PDCPF15110-10H	TOP UPRIGHT SUPPORT ONE DOT (1A)	1
10I	PDCPF15110-10I	LOWER UPRIGHT SUPPORT ONE DOT	1
10J	PDCPF15110-10J	UPRIGHT SUPPORT REINFORCEMENT PLATE	3
10K	PDCPF15110-10K	HEX BOLT 5/16" x 3/4"	12
10L	PDCPF15110-10L	FLAT WASHER 5/16"x18x2mm	12
10M	PDCPF15110-10M	FOOT PEDAL BAR SUPPORT	2
10N	PDCPF15110-10N	CARRIAGE BOLT 5/16"x1/2"	4
10O	PDCPF15110-10O	FLAT WASHER 5/16"x18x2mm	4
10P	PDCPF15110-10P	HEX NUT 5/16"	4
11	PDCPF15110-11	FOOT PEDAL BAR	2
11A	PDCPF15110-11A	PLUG 25, 25	4
11B	PDCPF15110-11B	HEX BOLT 3/8"	2

11D	PDCPF15110-11D	MOVEABLE SUPPORT BRACE	2
11E	PDCPF15110-11E	HEX LOCK NUT 3/8"	2
11F	PDCPF15110-11F	SPRING 42mm x 242mm	2
11G	PDCPF15110-11G	SKID BLOCK	2
11H	PDCPF15110-11H	OCTAGON DRUM FOOT PEDAL	1
11J	PDCPF15110-11J	TOPPING 24x30mm	2
11K	PDCPF15110-11K	HEX BOLT M8x30mm	2
11L	PDCPF15110-11L	HEX BOLT 3/8"	2
11M	PDCPF15110-11M	HEX LOCK NUT 3/8"	2
11N	PDCPF15110-11N	HEX BOLT 3/8" x 1-1/2"	2
11O	PDCPF15110-11O	HEX LOCK NUT 3/8"	2
12	PDCPF15110-12	TRIANGULAR SUPPORT PLATE	2
12A	PDCPF15110-12A	HEX BOLT 5/16" x 1-3/4"	4
12B	PDCPF15110-12B	FLAT WASHER 5/16"x18x2mm	8
12C	PDCPF15110-12C	HEX NUT 5/16"	4
13	PDCPF15110-13	LOWER SUPPORT PLATE	2
14	PDCPF15110-14V2	PLASTIC BAG 610 x 1200mm	3
15	PDCPF15110-15	BASE	1
15A	PDCPF15110-15A	HEX BOLT 3/8" x 3/4"	6
15B	PDCPF15110-15B	FLAT WASHER 3/8" x 23 x 2mm	6
15C	PDCPF15110-15C	SWIVEL CASTER 4"	2
15D	PDCPF15110-15D	FLAT WASHER 5/16"x18x2mm	16
15E	PDCPF15110-15E	HEX BOLT 5/16" x 3/4"	16
15F	PDCPF15110-15F	HEX BOLT 5/16" x 3/4"	4
15G	PDCPF15110-15G	FLAT WASHER 5/16"x18x2mm	4
15H	PDCPF15110-15H	RIVET NUT 1/4"	2
15I	PDCPF15110-15I	RIVET NUT 3/8"	6
15J	PDCPF15110-15J	RIVET NUT 5/16"	5
15K	PDCPF15110-15K	SWIVEL CASTER W/BRAKES 4"	2
16	PDCPF15110-16V2	OCTAGON DRUM FRONT PANEL V2.2021	1
16A	PDCPF15110-16A	FLAT HEAD PHILIPS BOLT 5/16"x3/4"	4
16B	PDCPF15110-16B	HANDLE	2
16C	PDCPF15110-16C	FLAT WASHER 5/16"x23x2mm	4
16D	PDCPF15110-16D	HEX NUT 5/16"	4
16E	PDCPF15110-16E	DRUM CASTER 3"	4
16U	PDCPF15110-16U	HEX BOLT 5/16" x 3/4"	16
16F	PDCPF15110-16F	FLAT WASHER 5/16"x18x2mm	32
16G	PDCPF15110-16G	HEX NUT 5/16"	16
16H	PDCPF15110-16HV2	OCTAGON DRUM BACK PANEL V2.2021	1
16K	PDCPF15110-16K	LEFT SIDE PLATE	1
16L	PDCPF15110-16L	RIGHT SIDE PLATE	1
16M	PDCPF15110-16M	CARRIAGE BOLT 1/4" x 1/2"	6
16N	PDCPF15110-16N	FLAT WASHER 1/4"x19x2mm	6
16O	PDCPF15110-16O	HEX NUT 1/4"	6
16P	PDCPF15110-16PV2	OCTAGON DRUM BASE PANEL V2.2021	1
16R	PDCPF15110-16RV2	WINDOW V2.2021	1
16S	PDCPF15110-16SV2	M5 SHEET METAL BOLTS	22
16T	PDCPF15110-16TV2	PLASTIC BOLT END CAP	22

16Q	PDCPF15110-16Q	THREAD BOLT M4 x 12mm	12
17	PDCPF15110-17	INTAKE CYLINDER	1
17A	PDCPF15110-17A	HEX BOLT 5/16" x 5/8"	4
17B	PDCPF15110-17B	FLAT WASHER 5/16"x18x2mm	4
18	PDCPF15110-18	CYCLONE BARREL	1
18A	PDCPF15110-18A	HEX BOLT 5/16" x 3/4"	12
18B	PDCPF15110-18B	FOAM TAPE 3 x 6mm x 1M	1
18D	PDCPF15110-18DV2	CYCLONE FUNNEL V2.2021	1
18E	PDCPF15110-18E	FLAT WASHER 5/16"x18x2mm	12
18F	PDCPF15110-18F	HEX BOLT 5/16" x 3/4"	12
18G	PDCPF15110-18G	FLAT WASHER 5/16"x18x2mm	24
18H	PDCPF15110-18H	HEX NUT 5/16"	12
18I	PDCPF15110-18I	WINDOW	2
19	PDCPF15110-19V2	OCTAGON DRUM LID V2.2021	1
19A	PDCPF15110-19A	HEX BOLT 5/16" x 3/4"	6
19B	PDCPF15110-19B	FLAT WASHER 5/16"x18x2mm	12
19C	PDCPF15110-19C	HEX NUT 5/16"	6
19F	PDCPF15110-19F	RUBBER GASKET 1400mm	1
20	PDCPF15110-20	BAND CLAMP 400mm	1
23	PDCPF15110-23V2	ROTATION SHAFT V2.2021	1
23A	PDCPF15110-23A	HEX BOLT 1/4" x 5/8"	8
23B	PDCPF15110-23B	FLAT WASHER 1/4" x 13 x 1mm	16
23C	PDCPF15110-23C	PADDLE	2
23D	PDCPF15110-23D	PADDLE BRANCH	4
23E	PDCPF15110-23E	HEX LOCK NUT 1/4"	8
23F	PDCPF15110-23F	ROTATION SHAFT CONNECTION	1
23G	PDCPF15110-23G	HEX BOLT 5/16" x 1-1/2"	1
23H	PDCPF15110-23H	FLAT WASHER 5/16"x18x2mm	2
23I	PDCPF15110-23I	HEX LOCK NUT 5/16"	1
24	PDCPF15110-24	HEPA FILTER 400 x 500mm	1
24A	PDCPF15110-24A	HEPA END CAP	1
24B	PDCPF15110-24B	WINDOW	1
24C	PDCPF15110-24C	FOAM TAPE 5x20mmx1.3M	1
24D	PDCPF15110-24D	LATCH #98	4
24E	PDCPF15110-24E	SHEET METAL BOLT 3/16"x3/8"	16
24F	PDCPF15110-24F	HEX NUT 3/16"	16
25A	PDCPF15110-25A	ROTATION SHAFT BASE	1
25B	PDCPF15110-25B	SHEET METAL PHILIP BOLT 3/16" x 3/4"	4
25C	PDCPF15110-25C	HEX BOLT 5/16" x 3/4"	1
25D	PDCPF15110-25D	FLAT WASHER 5/16" x 23 x 2mm	1
27	PDCPF15110-27	INTAKE SPLITTER 6" x 4" x 2	1
27A	PDCPF15110-27A	SHEET METAL BOLT M4 x 12mm	3
28	PDCPF15110-28	RUBBER CAP 4" FOR INTAKE	1
29	PDCPF15110-29	PLASTIC BASE CONNETOR	1
29A	PDCPF15110-29A	PH HD BOLT 3/16" x 3/8"	4
29B	PDCPF15110-29B	HEX NUT 3/16"	4
30	PDCPF15110-30	PLASTIC CAP 4" FOR END CAP	1
31	PDCPF15110-31	CANISTER FILTER SHIELD DOOR-1	1

31A	PDCPF15110-31A	CANISTER FILTER SHIELD DOOR-2	1
31C	PDCPF15110-31C	DOOR HANDLE	2
31D	PDCPF15110-31D	HINGE	4
31E	PDCPF15110-31E	HEX BOLT M5x10mm	16
31F	PDCPF15110-31F	COVER PLATE RIGHT	1
31G	PDCPF15110-31G	COVER PLATE LEFT	1
31H	PDCPF15110-31H	HEX BOLT 1/4"x3/4"	6
31I	PDCPF15110-31I	FLAT WASHER 1/4"x19x1mm	6
31J	PDCPF15110-31J	CANISTER FILTER SHIELD	1
31K	PDCPF15110-31K	HEX BOLT 1/4"x3/4"	4
31L	PDCPF15110-31L	FLAT WASHER 1/4"x19x1mm	4
32	PDCPF15110-32	DRUM INSERT	4
34	PDCPF15110-34	RIVET	40
34C	PDCPF15110-34C	RIVET NUT 1/4"	8
34D	PDCPF15110-34D	RIVET NUT 5/16"	18
35	PDCPF15110-35	SHEET METAL BOLT 3/16"x1/2"	24
35A	PDCPF15110-35A	NUT 3/16"	24
36	PDCPF15110-36	MOTOR SWITCH SUPPORT BASE COVER PLATE	1
43	PDCPF15110-43V2	CONTROL BOX V2.2021	1
43A	PDCPF15110-43AV2	CONTROL PANEL V2.2021	1
43B	PDCPF15110-43BV2	CONTROL PANEL SUPPORT PLATE V2.2021	1
43C	PDCPF15110-43C	ROUND HEAD BOLT M4x10mm	6
43D	PDCPF15110-43D	PHILIP HD BOLT M4x6mm	4
43E	PDCPF15110-43E	BUZZER SUPPORT PLATE	1
43F	PDCPF15110-43F	PHILIP HD BOLT M4x6mm	2
43G	PDCPF15110-43G	BUZZER/ALARM	1
44	PDCPF15110-44	PLUG 30x60mm	4
45	PDCPF15110-45	RUBBER HANDLE FOR DRUM INSERT	4
46	PDCPF15110-46	CONTROL PANDLE HANDLE	2
46A	PDCPF15110-46A	PHILIP HD BOLT M4x6mm	4
47	PDCPF15110-47	CROSSBAR	1
48	PDCPF15110-48	SILICONE (not included)	1
49	PDCPF15110-49	LED WINDOW	1
49A	PDCPF15110-49A	RIVET 3-2	2
50	PDCPF15110-50	LED LIGHT	1
51	PDCPF15110-51	LED LIGHT COVER	1
51A	PDCPF15110-51A	PHILIP HD BOLT M4x10mm	6
51B	PDCPF15110-51B	FLAT WASHER 3/16"x12x1mm	6
51C	PDCPF15110-51C	HEX NUT M4	6
52	PDCCPF-ICV3	Circuit Board (Gen 2,V3) (not shown)	1