



## LAUBEN HANDHELD STEAM IRON 1950BC

Benutzerhandbuch | User manual | Uživatelský manuál | Uživatelský manuál |  
Instrukcja użytkowania | Felhasználói kézikönyv | Navodila za uporabo | Upute za upotrebu

DE

EN

CZ

SK

PL

HU

SLO

HR

<b>DE</b>	Lauben Handheld Steam Iron 1950BC – Benutzerhandbuch	3
<b>EN</b>	Lauben Handheld Steam Iron 1950BC – User manual	7
<b>CZ</b>	Lauben Handheld Steam Iron 1950BC – Uživatelský manuál	11
<b>SK</b>	Lauben Handheld Steam Iron 1950BC – Uživatelský manuál	15
<b>PL</b>	Lauben Handheld Steam Iron 1950BC – Instrukcja obsługi	19
<b>HU</b>	Lauben Handheld Steam Iron 1950BC – Használati útmutató	23
<b>SLO</b>	Lauben Handheld Steam Iron 1950BC – Navodila za uporabo	27
<b>HR</b>	Lauben Handheld Steam Iron 1950BC – Upute za upotrebu	31

## SPEZIFIKATIONEN UND EIGENSCHAFTEN

Modell Nummer	LBNHSI1950BC
Stromversorgung	220–240V, 50/60Hz
Leistung	1950 W
Behältervolumen	170 ml
Dampfleistung	20–30 g/min
Kabellänge	300 cm
Betriebszeit pro Tank	6 Minuten

## SICHERHEITSHINWEISE

**BITTE LESEN SIE ALLE HINWEISE, BEVOR SIE DAS GERÄT VERWENDEN. BEWAHREN SIE DIESES HANDBUCH ZUM SPÄTEREN NACHSCHLAGEN AUF. DIESES GERÄT IST NUR FÜR DEN HAUSGEBRAUCH BESTIMMT.**

- Lassen Sie Kinder oder Unbefugte nicht mit dem Gerät umgehen. Bewahren Sie es außerhalb ihrer Reichweite auf.
- Seien Sie besonders vorsichtig, wenn Sie das Gerät in der Nähe von Kindern verwenden.
- Verwenden Sie das Gerät nicht als Spielzeug.
- Die Verpackung enthält kleine Teile, die für Kinder gefährlich sein können. Bewahren Sie das Produkt außerhalb der Reichweite von Kindern auf. Beutel und ihre Bestandteile bergen Erstickungsgefahr.
- Lassen Sie das Netzkabel nicht lose über der Kante der Arbeitsplatte hängen.
- Verwenden Sie das Gerät nicht im Freien oder auf einer feuchten Oberfläche, da die Gefahr eines Stromschlags besteht.
- Verwenden Sie kein anderes als das vom Hersteller empfohlene Zubehör.
- Verwenden Sie das Gerät nicht mit einem beschädigten Kabel oder Stecker. Lassen Sie es sofort von einer autorisierten Servicestelle reparieren.
- Halten Sie das Gerät von Wärmequellen wie Heizkörpern, Öfen und anderen wärmeerzeugenden Geräten fern. Setzen Sie es direkter Sonnenstrahlung nicht aus.
- Berühren Sie das Gerät nicht mit nassen Händen.
- Schalten Sie das Gerät aus und ziehen Sie den Netzstecker, wenn Sie Zubehör installieren, das Gerät reinigen und warten oder im Falle einer Fehlfunktion.
- Schalten Sie das Gerät nicht ein, wenn das Zubehör nicht richtig angebracht ist und sich keine Lebensmittel im Gerät befinden.
- Das Gerät ist nur für Verwendung im Haushalt geeignet und nicht für den gewerblichen Gebrauch bestimmt.
- Tauchen Sie das Netzkabel, den Stecker oder das Gerät nicht in Wasser oder andere Flüssigkeiten.
- Überprüfen Sie das Gerät und das Netzkabel regelmäßig auf Anzeichen von Beschädigungen. Schalten Sie ein beschädigtes Gerät niemals ein.
- Schalten Sie das Gerät vor der Reinigung und nach dem Gebrauch aus, ziehen Sie den Netzstecker und lassen Sie es abkühlen.
- Reparieren Sie das Gerät nicht selbst. Wenden Sie sich an eine autorisierte Servicestelle.
- Dieses Gerät darf von Personen mit eingeschränkten körperlichen, sensorischen oder geistigen Fähigkeiten oder mit mangelnden Erfahrungen und Kenntnissen nur unter Aufsicht verwendet werden, nachdem sie über die sichere Verwendung des Geräts unterwiesen wurden und die damit verbundenen Risiken begriffen haben. Lassen Sie Kinder nicht mit dem Gerät spielen.
- Dieses Gerät kann nicht von einem externen Timer, einer Fernbedienung oder einer anderen Komponente gesteuert werden, die das Gerät automatisch einschaltet, da Brandgefahr besteht, wenn das Gerät zum Zeitpunkt des Einschaltens abgedeckt oder falsch positioniert ist.
- Verwenden Sie das Gerät nicht anders als in diesem Handbuch beschrieben.
- Entfernen Sie vor dem ersten Gebrauch des Geräts alle Verpackungs- und Werbematerialien.
- Stellen Sie sicher, dass die Netzspannung den Werten auf dem Typenschild des Geräts entspricht.
- Lassen Sie das Gerät nicht unbeaufsichtigt, während es in Betrieb ist oder an das Stromnetz angeschlossen ist.
- Stellen Sie das Gerät nur in einem ausreichenden Abstand zu anderen Wärmequellen auf eine stabile, hitzebeständige Oberfläche.
- Seien Sie vorsichtig beim Umgang mit dem Gerät, wenn es heiße Lebensmittel oder Wasser enthält.
- Berühren Sie nicht heiße Oberflächen. Verwenden Sie Griffe und Knöpfe.
- Wenn Sie das Gerät nicht verwenden, trennen Sie es vom Stromnetz.

- Seien Sie vorsichtig, wenn Sie den Deckel des Geräts öffnen, um Verbrühungen zu vermeiden.
- Halten Sie einen Sicherheitsabstand zwischen dem Gerät und brennbaren Materialien wie Möbeln, Vorhängen, Decken, Papier, Kleidung usw. ein.
- Ziehen Sie niemals am Kabel, wenn Sie das Gerät vom Stromnetz trennen. Halten Sie den Stecker und trennen Sie ihn durch Ziehen.
- Sorgen Sie für ausreichende Belüftung, wenn Sie das Gerät verwenden.
- Stellen Sie keine Gegenstände auf das Gerät.
- Lassen Sie das Gerät nicht fallen und setzen Sie es keinen starken Stößen aus.
- Sofern nicht anders angegeben, gilt für das Produkt eine zweijährige Garantie. Die Garantie bezieht sich auf keine Schäden, die durch nicht standardmäßige Verwendung, mechanische Schäden, extreme Betriebsbedingungen oder Handlungen verursacht wurden, die den Empfehlungen im Handbuch widersprechen, sowie auf keine Schäden aufgrund normaler Abnutzung.
- Der Hersteller, Importeur oder Händler übernimmt keine Verantwortung für Schäden, die durch fehlerhafte Montage oder Verwendung des Produkts verursacht werden.
- Stellen Sie das Gerät nur auf eine stabile, trockene, hitzebeständige und ebene Fläche.
- Richten Sie den Dampfstrahl nicht auf den menschlichen Körper, es besteht die Gefahr von Verbrennungen.
- Achten Sie darauf, dass das Netzkabel nicht in der Nähe von heißen Oberflächen liegt.
- Füllen Sie den Wassertank des Geräts nur mit sauberem Wasser, in Gegenden mit hartem Wasser ist es ratsam, ihn von Zeit zu Zeit zu entkalken.
- Der Dampf darf nicht auf Geräte mit elektrischen Bauteilen gerichtet werden.
- Das Gerät muss nach dem Gebrauch und vor der Durchführung von Wartungsarbeiten durch den Benutzer vom Stromnetz getrennt werden.
- Vor dem Befüllen des Wassertanks muss das Gerät vom Stromnetz getrennt werden.
- **NICHT** auf Oberflächen **VERWENDEN**, die Temperaturen unter 100 °C vertragen.

## PRODUKTDESCHEIBUNG

- |   |                    |
|---|--------------------|
| 1. Bügelsohle                                   | 6. Handgriff       |
| 2. Vordere Abdeckung                            | 7. Dampfstoß-Taste |
| 3. Abdeckung der Einfüllöffnung des Wassertanks | 8. Wassertank      |
| 4. LED  | 9. Bürste          |
| 5. Netzkabelschutz                              |                    |

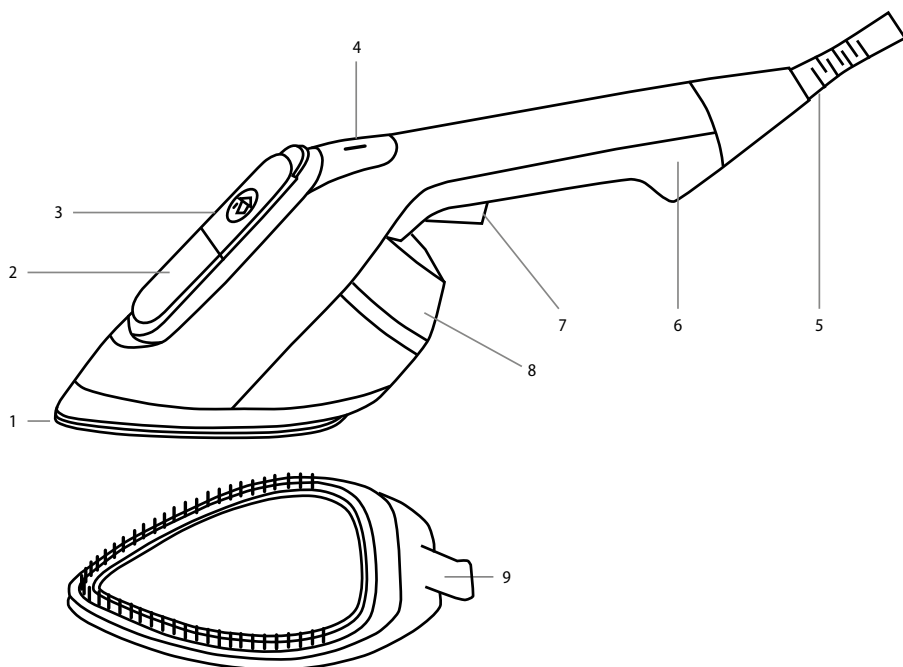

## ANWEISUNGEN FÜR DEN GEBRAUCH

1. Nehmen Sie das Gerät aus dem Karton und vergewissern Sie sich, dass sich keine Verpackung oder Folie darauf befindet.
2. Füllen Sie den Wassertank bis zur „MAX“-Markierung. Das maximale Volumen des Tanks beträgt 170 ml.
3. Stecken Sie das Netzkabel in eine Steckdose, die LED leuchtet rot und das Aufheizen beginnt, was 20 Sekunden dauert. Danach leuchtet die LED blau und zeigt an, dass das Gerät betriebsbereit ist.
4. Es ist möglich, dass Sie während der ersten Zyklen einen Geruch aus dem Gerät wahrnehmen. Dies ist völlig normal und sollte nach ein paar Bügelzyklen verschwinden.
5. Halten Sie die Taste (7) gedrückt, um den Dampf abzulassen; für eine kontinuierliche Dampfabgabe stellen Sie die Taste (7) in die verriegelte Position.
6. Ziehen Sie das Netzkabel aus der Steckdose, wenn das Gerät nicht benutzt wird.
7. Neigen Sie das Gerät beim vertikalen Dampfen nicht mehr als 90°, da sonst Wasser aus der Einfüllöffnung des Wassertanks austreten kann; achten Sie darauf, dass die Bügelsohle immer senkrecht zur Bügelfläche steht.
8. Wenn Sie festeres Material wie Mäntel usw. bügeln, verwenden Sie den Bürstenaufsatz, damit der Dampf tiefer in das Material eindringen und festere Falten ausbügeln kann.

**TIPP:** Bei Kleidern mit Applikationen, Spitzen, Stickereien und Pailletten sollten Sie den Dampfer nicht direkt auf die Oberfläche stellen, sondern einen Mindestabstand einhalten.

**TIPP:** Sie können Knitterfalten leichter loswerden, wenn Sie Ihre Wäsche nach dem Waschen richtig auffalten. Hängen Sie die Kleidung zum Trocknen auf Kleiderbügel, damit sie weniger knittert.

**TIPP:** Für Kleidungsstücke mit steifen Falten oder aus dickem, stark zerknittertem Material empfehlen wir die Verwendung eines herkömmlichen Bügeleisens.

## DRY IRONING

Für die Trockenbügelfunktion ist keine Dampfabgabe erforderlich. Wenn der Dampfer in Verbindung mit dieser Funktion verwendet wird, erreicht die Bügelsohle Temperaturen von bis zu 155 °C. Wir raten davon ab, die Funktion bei Materialien zu verwenden, die nicht gegen so hohe Temperaturen beständig sind.

## AUTOMATISCHE ABSCHALTFUNKTION

1. Das Gerät schaltet sich aus, wenn es länger als 8 Minuten nicht benutzt wurde. Danach blinkt die LED rot und das Gerät hört auf zu heizen. Sobald Sie die Taste (7) drücken, beginnt der Heizvorgang erneut.
2. Das Gerät schaltet sich selbst aus, wenn die Taste (7) 8 Minuten lang ununterbrochen in der verriegelten Position bleibt; danach blinkt die LED rot und das Gerät hört auf zu heizen.

## REINIGUNG UND WARTUNG

1. Trennen Sie das Gerät vom Netz.



**Hinweis:** Die Bügelsohle ist nach der Benutzung heiß; lassen Sie sie vor der Reinigung und Wartung mindestens 30 Minuten lang abkühlen, da sonst Verletzungsgefahr besteht.

2. Leeren Sie den Wassertank nach jedem Gebrauch.
3. Verwenden Sie ein sauberes, trockenes oder leicht feuchtes Tuch, um das Hauptgerät zu reinigen.

**Anmerkung:** Tauchen Sie das Gerät bei der Reinigung nicht in Wasser und halten Sie es nicht unter fließendes Wasser.

**Hinweis:** Verwenden Sie keine Scheuermittel oder Scheuerschwämme, um die Bügelsohle zu reinigen, da sie dadurch beschädigt werden könnte.

**TIPP:** Zur Aufbewahrung oder auf Reisen können Sie den Dampfer in der hitzebeständigen und eleganten Lauben-Tasche aufbewahren, die im Lieferumfang enthalten ist.

1. Das Symbol  auf dem Gerät und in den Produktunterlagen weist darauf hin, dass gebrauchte Elektronik nicht mit dem Hausmüll entsorgt werden darf. Bringen Sie Elektrogeräte zu den dafür vorgesehenen Sammelstellen, wo sie kostenlos zur Entsorgung angenommen werden. Die fachgerechte Entsorgung trägt zum Erhalt wertvoller natürlicher Ressourcen und zum Schutz der Umwelt sowie der öffentlichen Gesundheit bei, die durch unsachgemäße Entsorgung gefährdet werden können. Für weitere Informationen wenden Sie sich an die örtlichen Behörden oder die nächstgelegene Müllsammelstelle. Unsachgemäße Entsorgung von Elektrogeräten kann gemäß den gesetzlichen Bestimmungen zu einer Geldstrafe führen. **Benutzerinformationen zur Entsorgung von Elektrogeräten (gewerbliche Nutzung):** Informationen zur Entsorgung von Elektrogeräten sind beim Verkäufer oder Lieferanten anzufordern, die diese bereitstellen. **Benutzerinformationen zur Entsorgung von Elektrogeräten in Ländern außerhalb der Europäischen Union:** Das oben aufgeführte Symbol  ist nur in den Ländern der Europäischen Union gültig. Fordern Sie Informationen zur Entsorgung von Elektrogeräten in Ländern außerhalb der EU bei den örtlichen Behörden oder dem Verkäufer an, die diese bereitstellen. Die Hinweise zur korrekten Entsorgung werden durch das Symbol des durchgestrichenen Containers auf dem Produkt, der Verpackung und den Produktunterlagen gegeben.

2. Gewährleistungsansprüche sind bei Ihrem Händler geltend zu machen. Bei technischen Problemen und Fragen setzen Sie sich mit Ihrem Händler in Verbindung, der Sie über die weitere Vorgehensweise informieren wird. Beachten Sie Regeln für die Arbeit mit elektrischen Geräten. Der Benutzer ist nicht berechtigt das Gerät zu zerlegen oder seine Teile auszuwechseln. Beim Öffnen oder Entfernen der Abdeckungen besteht die Gefahr des Stromschlags. Bei falschem Zusammenbau des Geräts und seiner Wiedereinschaltung besteht ebenfalls die Gefahr des Stromschlags.

**Die Garantiefrist** für Produkte beträgt 24 Monate, soweit nicht etwas anderes festgelegt ist. Die Garantie bezieht sich nicht auf Schäden

durch nicht bestimmungsgemäße Verwendung, unsachgemäße Gebrauchsbedingungen, Umgang im Widerspruch zum Handbuch oder normale Abnutzung. Die Garantiezeit für die Batterie beträgt 24 Monate, für ihre Kapazität 6 Monate. Für weitere Informationen besuchen Sie die Website [www.elem6.com/warranty](http://www.elem6.com/warranty)

Der Hersteller, Importeur oder Vertriebshändler haften für keine Schäden infolge unsachgemäßer Montage oder nicht bestimmungsgemäßer Verwendung des Produktes.

## EU KONFORMITÄTSERKLÄRUNG

Die Firma elem6 s.r.o. erklärt hiermit, dass das Gerät Lauben Handheld Steam Iron 1950BC in Übereinstimmung mit den grundlegenden Anforderungen und anderen einschlägigen Bestimmungen der Richtlinien **2014/30/EU** und **2014/35/EU** steht. Alle Produkte Lauben sind für den uneingeschränkten Vertrieb in Deutschland, Tschechien, der Slowakei, Polen, Ungarn und anderen EU-Mitgliedsländern bestimmt. Die vollständige Konformitätserklärung kann auf der Webseite [www.lauben.com/support/doc](http://www.lauben.com/support/doc) heruntergeladen werden.

## IMPORT IN DIE EU

elem6 s.r.o., Braškovská 308/15, 16100 Praha 6,  
Tschechische Republik  
[www.lauben.com](http://www.lauben.com)

## HERSTELLER

TIGMON GmbH, Yorkstraße 22; 93049 Regensburg, Deutschland

**Druckfehler und Änderungen im Handbuch sind vorbehalten.**



DE

EN

CZ

SK

PL

HU

SLO

HR

## SPECIFICATIONS AND FEATURES

Model number	LBNHSI1950BC
Power supply	220–240V, 50/60Hz
Power	1950 W
Tank volume	170 ml
Steam output	20–30 g/min
Cable length	300 cm
Operating time per tank	6 minutes

## SAFETY INSTRUCTIONS

**PLEASE READ ALL INSTRUCTIONS BEFORE USING THE APPLIANCE. KEEP THIS MANUAL FOR FUTURE REFERENCE. THIS APPLIANCE IS INTENDED FOR HOME USE ONLY.**

- Do not allow children or otherwise unqualified persons to handle the appliance. Keep it out of their reach.
- Be especially careful when using the appliance near children.
- The appliance should not be used as a toy.
- The packaging contains small parts that can be dangerous for children. Keep the product out of the reach of children. The bags and their contents constitute a choking hazard.
- Ensure that the power cord does not hang loosely over the edge of a work surface.
- Do not use the appliance outdoors or on a damp surface: there is a risk of electric shock.
- Do not use with any accessories other than those recommended by the manufacturer.
- Do not use the appliance if either the power cord or plug is damaged. Have them repaired immediately by an authorized service center.
- Keep the appliance away from heat sources such as radiators, ovens and other heat-producing appliances. Do not expose to direct sunlight.
- Do not touch the appliance with wet hands.
- When installing accessories, cleaning the appliance, performing maintenance, or in the event of a malfunction, switch off the appliance and unplug it.
- Do not switch on the appliance if the accessories are not attached correctly, or if there is no food in the appliance.
- The appliance is intended specifically for home use and is not suitable for commercial use.
- Do not immerse the power cord, plug or appliance in water or any other liquid.
- Check the appliance and the power cord regularly for signs of damage. Never switch on a damaged appliance.
- Before cleaning and after use, switch off the appliance, unplug it and allow it to cool down.
- Do not attempt to repair the appliance yourself. Contact an authorized service center.
- This appliance is intended for use by persons with reduced physical, sensory or mental capabilities only under direct supervision or after being instructed in the safe use of the appliance and understanding the risks involved. Do not allow children to play with the appliance.
- This appliance cannot be controlled by an external timer, remote control or any other component that switches on the appliance automatically, as there is a risk of fire if the appliance is covered or incorrectly positioned when it is switched on.
- Do not use the appliance in any other way than described in this manual.
- Before using the appliance for the first time, remove all packaging and publicity material.
- Make sure that the mains voltage corresponds to the values on the rating plate of the appliance.
- Do not leave the appliance unattended when it is in operation or connected to the mains.
- Ensure that the appliance is placed on a stable, heat-resistant surface at a safe distance from other heat sources.
- Be careful when handling the appliance if it contains hot food or water.
- Do not touch hot surfaces of the appliance. Use the handles and buttons.
- Unplug the appliance when it is not in use.
- Be careful when opening the lid of the appliance to avoid the risk of scalding.
- Keep a safe distance between the appliance and flammable materials such as furniture, curtains, blankets, paper, and clothing, etc.

- Never pull on the cable when disconnecting the unit from the mains. Hold the plug and pull it to disconnect.
- Ensure adequate ventilation when using the appliance.
- Do not place any other objects on the appliance.
- Be careful not to drop the appliance or subject it to strong impacts.
- The product is covered by a two-year warranty, unless otherwise stated. The warranty does not cover damage caused by abnormal use, mechanical damage, exposure to extreme conditions or actions contrary to the recommendations in the manual, as well as damage due to normal wear and tear.
- The manufacturer, importer or retailer assumes no responsibility for any damage caused by incorrect assembly or use of the product.
- Only place the appliance on a stable, dry, heat-resistant and flat surface.
- Do not direct the stream of steam at the human body, there is a risk of burns.
- Make sure the power cord is well away from hot surfaces.
- Do not fill the water tank of the appliance with anything other than clean water. In areas with hard water, it is advisable to occasionally descale.
- Steam must not be directed toward devices containing electrical components.
- The appliance must be disconnected from the mains after use and before carrying out maintenance on the appliance.
- The appliance must be disconnected from the mains before filling the water tank.
- **DO NOT** use it on any surface that cannot tolerate temperatures above 100 °C.

## PRODUCT OVERVIEW

- |                     |                  |
|---------------------|------------------|
| 1. Sole plate       | 6. Handle        |
| 2. Front cover      | 7. Steam trigger |
| 3. Water tank cover | 8. Water tank    |
| 4. LED indicator    | 9. Brush         |
| 5. Power cord cover |                  |

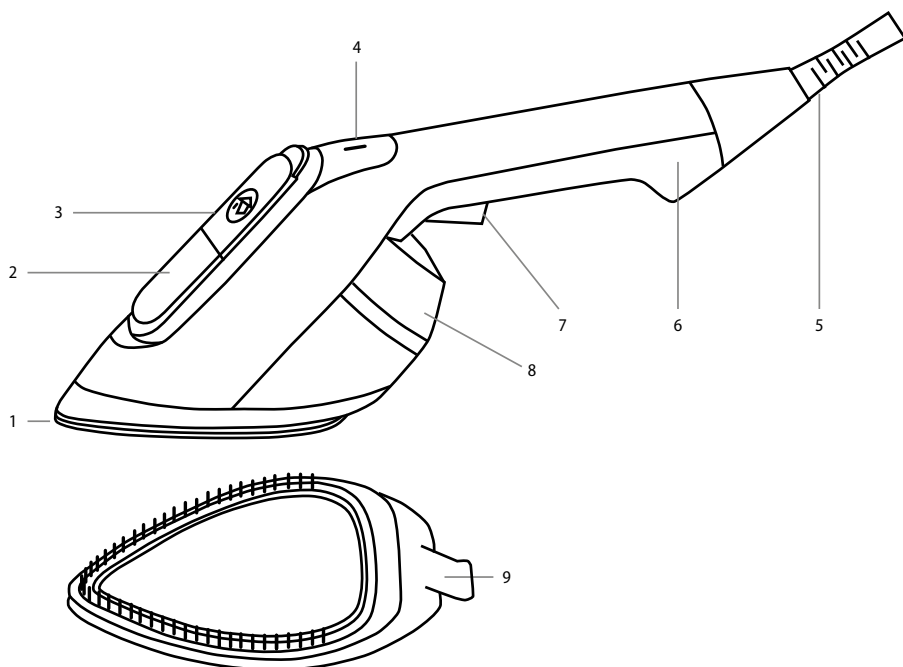

DE  
EN  
CZ  
SK  
PL  
HU  
SLO  
HR

## INSTRUCTIONS FOR USE

1. Take the appliance out of the box and make sure to remove all packaging and film.
2. Fill the water tank up to the „MAX“ mark. The maximum tank volume is 170 ml.
3. Plug the power cord into the power outlet, the LED will light up red and the appliance begins heating for 20 seconds. Next, the LED will light up blue, indicating the appliance is ready to use.
4. You may notice an odour coming from the appliance during the first few cycles. This is completely normal and the odour should disappear after a few ironing cycles.
5. Hold the trigger (7) to release steam. Move the trigger (7) to the locked position for continuous steam release.
6. When the appliance is not in use, unplug the power cord from the mains.
7. When steaming vertically, do not tilt the appliance more than 90° as water may leak from the filling hole of the water tank. Ensure the sole plate is always perpendicular to the ironing surface.
8. If you are ironing sturdier material, such as a coat, use the brush attachment to help the steam penetrate deeper and iron out tougher creases.

**TIP:** For dresses with appliqués, lace, embroidery and sequins, do not place the steamer directly on the surface, but keep at least some distance away.

**TIP:** Remove creases from clothes more easily by laying out the clothes properly after washing. Hang clothes on hangers so they dry with fewer creases.

**TIP:** For clothes with tough creases or thick, very wrinkled material, we recommend using a conventional iron.

## DRY IRONING

Dry ironing does not require the release of steam. When the steamer is used in conjunction with this function, the sole plate reaches temperatures of up to 155 °C. We do not recommend using the function on material that is not resistant to such high temperatures.

## AUTO-OFF FUNCTION

1. The appliance switches itself off when it has not been in use for more than 8 minutes, after which time the LED will flash red and the appliance will stop heating. As soon as you press the trigger (7), the heating process starts again.
2. If the trigger (7) is left in the locked position, the appliance will switch itself off after 8 minutes. The LED will then flash red and the appliance will stop heating.

## CLEANING AND MAINTENANCE

1. Unplug the appliance from the mains.

**Caution:** The sole plate is hot after use. Allow it to cool for at least 30 minutes before cleaning and maintenance, otherwise there is a risk of injury.

2. Empty the water tank after each use.
3. Use a clean, dry or slightly damp cloth to clean the main unit.

**Note:** When cleaning, never submerge the appliance or place it under running water.

**Caution:** Do not use abrasive cleaners or wire brushes to clean the sole plate as this could damage it.

**TIP:** When storing or travelling, keep the steamer in the heat-resistant and stylish Lauben bag included.

DE

EN

CZ

SK

PL

HU

SLO

HR

1. The symbol  on the product and in the documentation indicates that used electronics shall not be disposed of into communal waste. When disposing of appliances, take them to the designated waste collection yard, where they will be accepted for free. Proper disposal will help to preserve precious natural resources and protect the environment as well as public health, which both may get threatened by improper disposal and its consequences. For further detail contact the local authorities or the nearest waste collection yard. Improper disposal of electrical appliances may result in fining in compliance with state regulations.

**Disposal information for users of electrical and electronic appliances (industrial use):** Disposal information for users of electrical and electronic appliances are to be asked for at and provided by the seller or supplier.

**Disposal information for users of electrical and electronic appliances in countries outside of the European Union:** The disposal symbol stated above  is valid only in the European Union. Disposal information for users of electrical and electronic appliances are to be asked for at and provided by the seller or supplier. All information is represented by the crossed container on the product, package and printed documentation.

2. Please contact your dealer for warranty repairs. In case of technical problems and questions, please contact your dealer who will inform you of the next steps to be taken. Observe the rules for working with electrical equipment. The user is not authorised to disassemble the equipment or replace any of its components. There is a risk of electric shock if the covers are opened or removed. Incorrect assembly and reconnection of the equipment also exposes you to the risk of electric shock.

**The warranty period** for the products is 24 months unless otherwise stated. The warranty does not cover damage caused

by non-standard use, mechanical damage, exposure to harsh conditions, handling contrary to the manual and normal wear and tear. The warranty period is 24 months for the battery and 6 months for its capacity. For more information on the warranty, please visit [www.elem6.com/warranty](http://www.elem6.com/warranty)

Neither the manufacturer, importer nor distributor shall be liable for any damage caused by the installation or improper use of the product.

## EU DECLARATION OF CONFORMITY

elem6 s.r.o. hereby declares that the Lauben Handheld Steam Iron 1950BC complies with the essential requirements and other relevant provisions of Directive **2014/30/EU** and **2014/35/EU**. All Lauben products are intended for sale without restriction in Germany, the Czech Republic, Slovakia, Poland, Hungary and other EU member states. The full Declaration of Conformity can be downloaded from [www.lauben.com/support/doc](http://www.lauben.com/support/doc)

## IMPORT TO EU

elem6 s.r.o., Braškovská 308/15, 16100 Praha 6, Czech Republic  
[www.lauben.com](http://www.lauben.com)

## MANUFACTURER

TIGMON GmbH, Yorkstraße 22; 93049 Regensburg, Deutschland

**Printing errors and changes in the manual are reserved.**



## SPECIFIKACE A VLASTNOSTI

Model číslo	LBNHSI1950BC
Napájení	220–240V, 50/60Hz
Výkon	1950 W
Objem nádržky	170 ml
Parní výkon	20–30 g/min
Délka kabelu	300 cm
Doba fungování na jednu nádržku	6 minut

## BEZPEČNOSTNÍ POKYNY

**PŘED POUŽITÍM SPOTŘEBIČE SI PROSÍM PŘEČTĚTE VŠECHNY POKYNY. TENTO NÁVOD SI USCHOVEJTE PRO DALŠÍ POTŘEBU. TENTO SPOTŘEBIČ JE URČEN POUZE PRO POUŽÍVÁNÍ V DOMÁCNOSTI.**

- Nedovolte dětem nebo neoprávněným osobám, aby se spotřebičem manipulovaly. Uchovávejte jej mimo jejich dosah.
- Při používání spotřebiče v blízkosti dětí buďte obzvláště opatrní.
- Nepoužívejte spotřebič jako hračku.
- Obal obsahuje malé části, které mohou být nebezpečné pro děti. Výrobek uchovávejte mimo dosah dětí. Pytle a jejich součásti představují nebezpečí udušení.
- Nenechávejte napájecí kabel volně viset přes okraj pracovní desky.
- Nepoužívejte spotřebič venku nebo na vlhkém povrchu, existuje nebezpečí úrazu elektrickým proudem.
- Nepoužívejte jiné příslušenství, než jaké doporučuje výrobce.
- Nepoužívejte spotřebič s poškozeným kabelem nebo zástrčkou. Ihned jej nechejte opravit v autorizovaném servisu.
- Uchovávejte spotřebič v dostatečné vzdálenosti od zdrojů tepla, jako jsou radiátory, trouby a jiná zařízení produkující teplo. Nevystavujte jej přímému slunečnímu záření.
- Nedotýkejte se spotřebiče mokřýma rukama.
- Při instalaci příslušenství, čištění a údržbě nebo v případě nesprávného fungování, vypněte spotřebič a odpojte jej od elektrické zásuvky.
- Nezapínejte spotřebič, pokud příslušenství není správně připevněno a ve spotřebiči nejsou žádné potraviny.
- Spotřebič je vhodný pouze pro použití v domácnosti a není určen pro komerční použití.
- Neponořujte napájecí kabel, zástrčku nebo spotřebič do vody či jakékoli jiné tekutiny.
- Pravidelně kontrolujte, zda na spotřebiči a napájecím kabelu nejsou patrné známky poškození. Nikdy nezapínejte poškozený spotřebič.
- Před čištěním a po použití vypněte spotřebič, odpojte jej z elektrické sítě a nechte jej vychladnout.
- Neprovádějte sami opravy spotřebiče. Kontaktujte autorizovaný servis.
- Tento spotřebič mohou používat osoby s omezenými tělesnými, smyslovými nebo duševními schopnostmi nebo nedostatkem zkušeností a znalostí pouze pod dohledem nebo poté, co byly poučeny o bezpečném používání spotřebiče a pochopily související rizika. Nenechávejte děti, aby si se spotřebičem hrály.
- Tento spotřebič nelze ovládat prostřednictvím externího časovače, dálkového ovladače nebo jakékoli jiné součásti, která spotřebič automaticky zapíná, protože existuje nebezpečí vzniku požáru v případě, že je ve chvíli zapnutí spotřebič zakrytý nebo nesprávně umístěný.
- Nepoužívejte spotřebič jiným způsobem, než jak je popsáno v tomto návodu.
- Před prvním použitím spotřebiče odstraňte všechny obaly a reklamní materiály.
- Ujistěte se, zda síťové napětí odpovídá hodnotám na štítku spotřebiče.
- Neponechávejte spotřebič bez dozoru, pokud je v provozu nebo je připojen k elektrické síti.
- Spotřebič umísťujte pouze na stabilní povrch odolný proti teple v dostatečné vzdálenosti od jiných zdrojů tepla.
- Buďte opatrní při manipulaci se spotřebičem, pokud obsahuje horké potraviny nebo vodu.
- Nedotýkejte se horkého povrchu. Používejte úchyty a tlačítka.
- Pokud spotřebič nepoužíváte, odpojte jej z elektrické sítě.
- Buďte opatrní při otevírání víka spotřebiče, aby nedošlo k opaření.
- Dodržujte bezpečnou vzdálenost spotřebiče od hořlavých materiálů, jako je nábytek, záclony, přikrývky, papír, oblečení atd.

- Při odpojování jednotky z elektrické sítě nikdy netahejte za kabel. Podržte zástrčku a vytažením ji odpojte.
- Při používání spotřebiče zajistěte vhodné větrání.
- Na spotřebič nepokládejte žádné předměty.
- Dávejte pozor, aby vám spotřebič nespádl a nevystavujte jej velkým nárazům.
- Na produkt se vztahuje dvouletá záruka, není-li uvedeno jinak. Záruka se nevztahuje na poškození způsobené nestandardním používáním, mechanické poškození, vystavení extrémním podmínkám nebo jednání v rozporu s doporučeními v návodu, stejně jako na poškození v důsledku běžného opotřebení.
- Výrobce, dovozce ani prodejce nepřebírají odpovědnost za jakékoli poškození způsobené nesprávným sestavením nebo používáním produktu.
- Odkládejte spotřebič pouze na stabilní, suchý, tepluvzodný a rovný povrch.
- Nesměřujte proud páry na lidské tělo, hrozí nebezpečí popálení.
- Ujistěte se, že je napájecí kabel v dostatečné vzdálenosti od horkých povrchů.
- Nádobu na vodu spotřebiče neplňte ničím jiným, než čistou vodou, v oblastech s tvrdou vodou je vhodné jednou za čas odvápnit.
- Pára nesmí směřovat k zařízením obsahujícím elektrické součásti.
- Spotřebič musí být po použití a před prováděním údržby spotřebiče odpojen od elektrické sítě.
- Před plněním nádoby na vodu je třeba odpojit spotřebič od elektrické sítě.
- **NEPOUŽÍVEJTE** na žádné povrchy, které tolerují teplotu méně než 100 °C.

## POPIS PRODUKTU

- |  |                   |
|--|-------------------|
| 1. Žehlicí deska                       | 6. Rukojeť        |
| 2. Přední kryt                         | 7. Spínač páry    |
| 3. Kryt plnicího otvoru nádoby na vodu | 8. Nádoba na vodu |
| 4. Světelná dioda                      | 9. Kartáč         |
| 5. Kryt napájecího kabelu              |                   |

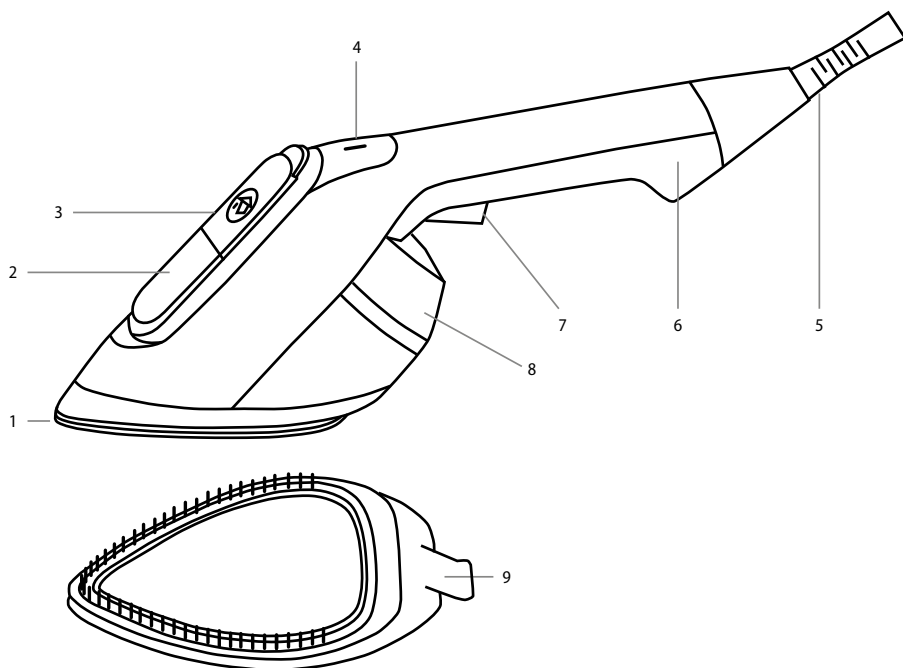

## POKYNY K POUŽITÍ

1. Vyndejte spotřebič z krabice a ujistěte se, že na něm nejsou žádné obaly ani fólie.
2. Naplňte nádobu na vodu po rysku „MAX“. Maximální objem nádoby je 170 ml.
3. Zapojte napájecí kabel do elektrické zásuvky, světelná dioda se rozsvítí červeně a začne nahřívání, které trvá 20 vteřin, poté se dioda rozsvítí modře, což znamená, že je spotřebič připraven k použití.
4. Je možné, že během prvních pár cyklů zaznamenáte zápach vycházející ze spotřebiče, toto je zcela normální a zápach by měl po pár žehlicích cyklech zmizet.
5. Pro vypouštění páry držte tlačítko (7), pro nepřetržitě vypouštění páry posuňte tlačítko (7) do zamknuté polohy.
6. Jakmile spotřebič nepoužíváte, odpojte napájecí kabel z elektrické sítě.
7. Při vertikálním napařování nenaklánějte spotřebič více než o 90°, může dojít k úniku vody z plnicího otvoru nádoby na vodu, dbejte na to, aby žehlicí deska vždy byla v kolmé poloze k žehlicí ploše.
8. Žehlíte-li pevnější materiál, jako kabáty apod. Použijte kartáčový nástavec, který pomáhá páře proniknout hlouběji do materiálu a vyžehlí i pevnější záhyby.

**TIP:** U šatů s aplikacemi, krajkami, výšivkami a filtry nepřikládejte napařovač přímo na povrch, ale udržujte alespoň minimální vzdálenost.

**TIP:** Oděvy můžete zbavit záhybů snadněji, pokud prádlo po vyprání řádně rozložíte. Pověste oděvy na věšáky, aby se usušily s menším počtem záhybů.

**TIP:** U oděvů s tuhými záhyby či ze silného velmi zmačkaného materiálu doporučujeme použít klasickou žehličku.

## DRY IRONING

Funkce suchého žehlení nevyžaduje vypouštění páry. Při užívání napařovače společně s touto funkcí žehlicí deska dosahuje teplot až 155 °C. Nedoporučujeme funkci používat na materiál, který není odolný tak vysokým teplotám.

## FUNKCE AUTOMATICKÉHO VYPNUTÍ

1. Spotřebič se sám vypne, jakmile není v provozu déle než 8 minut, po uplynutí této doby začne světelná dioda červeně blikat a spotřebič se přestane nahřívát. Jakmile zmáčknete tlačítko (7), opět začne nahřívací proces.
2. Spotřebič se sám vypne, pokud tlačítko (7) zůstane nepřetržitě v zamčené poloze po uplynutí 8 minut, po skončení této doby, začne světelná dioda červeně blikat a spotřebič se přestane nahřívát.

## ČIŠTĚNÍ A ÚDRŽBA

1. Odpojte spotřebič od elektrické sítě.

**Upozornění:** Žehlicí deska je po používání horká, nechte ji před čištením a údržbou minimálně 30 minut vychladnout, jinak hrozí nebezpečí úrazu.

2. Po každém použití vyprázdňte nádobu na vodu.
3. Pro čištění hlavní jednotky použijte čistý, suchý nebo jemně vlhčený hadřík.

**Poznámka:** Při čištění spotřebič nikdy nepotápějte, ani nedávejte pod tekoucí vodu.

**Upozornění:** K čištění žehlicí desky nepoužívejte abrazivní prostředky čistící nebo drátěnky, protože by mohlo dojít k jejímu poškození.

**TIP:** Při skladování nebo při cestování můžete napařovač uchovávat v teplu odolném a stylovém Lauben vaku, který je součástí balení.

DE

EN

CZ

SK

PL

HU

SLO

HR

1. Uvedený symbol  na výrobku nebo v průvodní dokumentaci znamená, že použité elektrické nebo elektronické výrobky nesmí být likvidovány společně s komunálním odpadem. Za účelem správné likvidace výrobku jej odevzdejte na určených sběrných místech, kde budou přijata zdarma. Správnou likvidací tohoto produktu pomůžete zachovat cenné přírodní zdroje a napomáháte prevenci potenciálních negativních dopadů na životní prostředí a lidské zdraví, což by mohly být důsledky nesprávné likvidace odpadů. Další podrobnosti si vyžádejte od místního úřadu nebo nejbližšího sběrného místa. Při nesprávné likvidaci tohoto druhu odpadu mohou být v souladu s národními předpisy uděleny pokuty.

**Informace pro uživatele k likvidaci elektrických a elektronických zařízení (firemní a podnikové použití):** Pro správnou likvidaci elektrických a elektronických zařízení si vyžádejte podrobné informace u Vašeho prodejce nebo dodavatele.

**Informace pro uživatele k likvidaci elektrických a elektronických zařízení v ostatních zemích mimo Evropskou unii:** Výše uvedený symbol  je platný pouze v zemích Evropské unie. Pro správnou likvidaci elektrických a elektronických zařízení si vyžádejte podrobné informace u Vašich úřadů nebo prodejce zařízení. Vše vyjadřuje symbol přeškrtnutého kontejneru na výrobku, obalu nebo tištěných materiálech.

2. Záruční opravy zařízení uplatňujte u svého prodejce. V případě technických problémů a dotazů kontaktujte svého prodejce, který Vás bude informovat o dalším postupu. Dodržujte pravidla pro práci s elektrickými zařízeními. Uživatel není oprávněn rozebírat zařízení ani vyměňovat žádnou jeho součást. Při otevření nebo odstranění krytů hrozí riziko úrazu elektrickým proudem. Při nesprávném sestavení zařízení a jeho opětovném zapojení se rovněž vystavujete riziku úrazu elektrickým proudem.

**Záruční lhůta** je na produkty 24 měsíců, pokud není stanoveno jinak. Záruka se nevztahuje na poškození způsobené nestandardním používáním, mechanickým poškozením, vystavením agresivním podmínkám, zacházením v rozporu s manuálem a běžným opotřebením. Záruční doba na baterii je 24 měsíců, na její kapacitu 6 měsíců. Více informací ohledně záruky naleznete na [www.elem6.com/warranty](http://www.elem6.com/warranty)

Výrobce, dovozce ani distributor nenesou žádnou odpovědnost za jakékoli škody způsobené montáží nebo nesprávným užíváním produktu.

## EU PROHLÁŠENÍ O SHODĚ

Společnost elem6 s.r.o. tímto prohlašuje, že zařízení Lauben Handheld Steam Iron 1950BC je ve shodě se základními požadavky a dalšími příslušnými ustanoveními směrnice **2014/30/EU** a **2014/35/EU**. Všechny produkty Lauben jsou určeny pro prodej bez omezení v Německu, České republice, Slovensku, Polsku, Maďarsku a v dalších členských zemích EU. Úplné prohlášení o shodě lze stáhnout z webu [www.lauben.com/support/doc](http://www.lauben.com/support/doc)

## DOVOZCE DO EU

elem6 s.r.o., Braškovská 308/15, 16100 Praha 6, Česká republika  
[www.lauben.com](http://www.lauben.com)

## VÝROBCE

TIGMON GmbH, Yorkstraße 22; 93049 Regensburg, Deutschland

**Tiskové chyby a změny v manuálu jsou vyhrazeny.**



## ŠPECIFIKÁCIA A VLASTNOSTI

Model číslo	LBNHSI1950BC
Napájanie	220–240V, 50/60Hz
Výkon	1950 W
Objem nádržky	170 ml
Parný výkon	20–30 g/min
Dĺžka káblu	300 cm
Doba fungovania na jednu nádržku	6 minút

## BEZPEČNOSTNÉ POKYNY

**PRED POUŽITÍM SPOTREBIČA SI PROSÍM PREČÍTAJTE VŠETKY POKYNY. TENTO NÁVOD SI USCHOVAJTE PRE ĎALŠIU POTREBU. TENTO SPOTREBIČ JE URČENÝ LEN PRE POUŽÍVANIE V DOMÁCNOSTI.**

- Nedovoľte deťom alebo neoprávneným osobám, aby so spotrebičom manipulovali. Uchovávajte ho mimo ich dosah.
- Pri používaní spotrebiča v blízkosti detí buďte obzvlášť opatrní.
- Nepoužívajte spotrebič ako hračku.
- Obal obsahuje malé časti, ktoré môžu byť nebezpečné pre deti. Výrobok uchovávajte mimo dosah detí. Sáčky a ich súčasti predstavujú nebezpečenstvo udusenía.
- Nenechávajte napájací kábel voľne visieť cez okraj pracovnej dosky.
- Nepoužívajte spotrebič vonku alebo na vlhkom povrchu, existuje nebezpečenstvo úrazu elektrickým prúdom.
- Nepoužívajte iné príslušenstvo, než aké odporúča výrobca.
- Nepoužívajte spotrebič s poškodeným káblom alebo zástrčkou. Ihneď ho nechajte opraviť v autorizovanom servise.
- Uchovávajte spotrebič v dostatočnej vzdialenosti od zdrojov tepla, ako sú radiátory, rúry a iné zariadenia produkujúce teplo. Nevystavujte ho priamemu slnečnému žiareniu.
- Nedotýkajte sa spotrebiča mokрыmi rukami.
- Pri inštalácii príslušenstva, čistení a údržbe alebo v prípade nesprávneho fungovania, vypnite spotrebič a odpojte ho od elektrickej zásuvky.
- Nezapínajte spotrebič, pokiaľ príslušenstvo nie je správne pripevnené a v spotrebiči nie sú žiadne potraviny.
- Spotrebič je vhodný len pre použitie v domácnosti a nie je určený pre komerčné použitie.
- Neponárajte napájací kábel, zástrčku alebo spotrebič do vody, či akejkoľvek inej tekutiny.
- Pravidelne kontrolujte, či na spotrebiči a napájacom kábli nie sú viditeľné známky poškodenia. Nikdy nezapínajte poškodený spotrebič.
- Pred čistením a po použití vypnite spotrebič, odpojte ho z elektrickej siete a nechajte ho vychladnúť.
- Nevykonávajte sami opravy spotrebiča. Kontaktujte autorizovaný servis.
- Tento spotrebič môžu používať osoby s obmedzenými telesnými, zmyslovými alebo duševnými schopnosťami alebo nedostatkom skúseností a znalostí, len pod dohľadom alebo po tom, čo boli poučení o bezpečnom používaní spotrebiča a pochopili súvisiace riziká. Nenechávajte deti, aby sa hrali so spotrebičom.
- Tento spotrebič nie je možné ovládať prostredníctvom externého časovača, alebo akejkoľvek inej súčasti, ktorá spotrebič automaticky zapína, pretože existuje nebezpečenstvo vzniku požiaru v prípade, že je vo chvíli zapnutia spotrebič zakrytý alebo nesprávne umiestnený.
- Nepoužívajte spotrebič iným spôsobom, než ako je popísané v tomto návode.
- Pred prvým použitím spotrebiča odstráňte všetky obaly a reklamné materiály.
- Uistite sa, či sieťové napätie zodpovedá hodnotám na štítku spotrebiča.
- Neponechávajte spotrebič bez dozoru, pokiaľ je v prevádzke alebo je pripojený k elektrickej sieti.
- Spotrebič umiestňujte len na stabilný povrch odolný proti teplu v dostatočnej vzdialenosti od iných zdrojov tepla.
- Buďte opatrní pri manipulácii so spotrebičom, ak obsahuje horúce potraviny alebo vodu.
- Nedotýkajte sa horúceho povrchu. Používajte úchyty a tlačidlá.
- Pokiaľ spotrebič nepoužívate, odpojte ho z elektrickej siete.
- Buďte opatrní pri otváraní veka spotrebiča, aby nedošlo k obareniu.
- Dodržujte bezpečnú vzdialenosť spotrebiča od horľavých materiálov, ako je nábytok, záclony, prikrývky, papier, oblečenie, atď.

- Pri odpájaní jednotky z elektrické siete nikdy neťahajte za kábel. Podržte zástrčku a vytiahnutím ju odpojte.
- Pri používaní spotrebiča zaistíte vhodné vetranie.
- Na spotrebič nepokladajte žiadne predmety.
- Dávajte pozor, aby vám spotrebič nespadol a nevystavujete ho veľkým nárazom.
- Na produkt sa vzťahuje dvojročná záruka, v prípade, že nie je uvedené inak. Záruka sa nevzťahuje na poškodenie spôsobené neštandardným používaním, mechanické poškodenie, vystavenie extrémnym podmienkam alebo jednanie v rozpore s odporúčaniami v návode, rovnako ako na poškodenie v dôsledku bežného opotrebenia.
- Výrobca, dovozca ani predajca nepreberajú zodpovednosť za akékoľvek poškodenie spôsobené nesprávnym zostavením alebo používaním produktu.
- Odkladajte spotrebič iba na stabilný, suchý, teplovzdorný a rovný povrch.
- Nesmerujte prúd pary na ľudské telo, hrozí nebezpečenstvo popálenia.
- Uistite sa, že je napájací kábel v dostatočnej vzdialenosti od horúcich povrchov.
- Nádobu na vodu spotrebiča neplňte ničím iným, než čistou vodou, v oblastiach s tvrdou vodou je vhodné raz za čas odvápniť.
- Para nesmie smerovať k zariadeniam obsahujúcim elektrické súčasti.
- Spotrebič musí byť po použití a pred prevádzkaním užívateľskej údržby spotrebiča odpojený od elektrickej siete.
- Pred plnením nádoby na vodu je treba spotrebič odpojiť od elektrickej siete.
- **NEPOUŽÍVAJTE** na žiadne povrchy, ktoré tolerujú teplotu menej než 100 °C.

## POPIS PRODUKTU

- |   |                   |
|---|-------------------|
| 1. Žehliaca doska                       | 6. Rukoväť        |
| 2. Predný kryt                          | 7. Spínač pary    |
| 3. Kryt plniaceho otvoru nádoby na vodu | 8. Nádoba na vodu |
| 4. Svetelná dióda                       | 9. Kefa           |
| 5. Kryt napájacieho káblu               |                   |

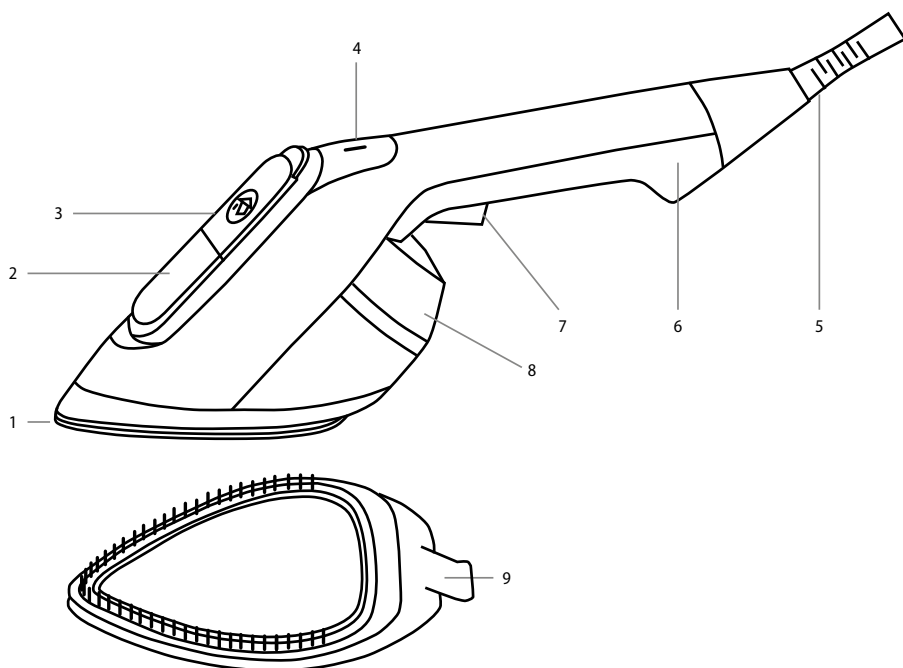

DE  
EN  
CZ  
SK  
PL  
HU  
SLO  
HR

## POKYNY NA POUŽÍVÁNIE

1. Vyberte spotrebič z krabice a uistite sa, že na ňom nie sú žiadne obaly ani fólie.
2. Naplňte nádobu na vodu po rysku „MAX“. Maximálny objem nádoby je 170 ml.
3. Zapojte napájací kábel do elektrickej zásuvky, svetelná dióda sa rozsvieti na červeno a začne nahrievanie, ktoré trvá 20 sekúnd, potom sa dióda rozsvieti na modro, čo znamená, že je spotrebič pripravený na použitie.
4. Je možné, že behom prvých pár cyklov zaznamenáte zápach vychádzajúci zo spotrebiča, toto je celkom normálne a zápach by mal po pár žehliacich cykloch zmiznúť.
5. Pre vypustenie pary držte tlačidlo (7), pre nepretržité vypúšťanie pary posuňte tlačidlo (7) do zamknutej polohy.
6. Akonáhle spotrebič nepoužívate, odpojte napájací kábel z elektrickej siete.
7. Pri vertikálnom naparovaní nenakláňajte spotrebič viac než o 90°, môže prísť k úniku vody z plniaceho otvoru nádoby na vodu, dbajte na to, aby žehliaca doska vždy bola v kolmej polohe ku žehliacej ploche.
8. Ak žehlíte pevnejší materiál, ako kabáty a pod. Použite kefový nadstavec, ktorý pomáha pare preniknúť hlbšie do materiálu a vyžehlí aj pevnejšie záhyby.

**TIP:** U šiat s aplikáciami, čípkami, výšivkami a flitrami neprikladajte naparovač priamo na povrch, ale udržiajte aspoň minimálnu vzdialenosť.

**TIP:** Odevy môžete zbaviť záhybov jednoduchšie, ak bielizeň po vypraní správne rozložíte. Zavesť odevy na vešiaky, aby sa usušili s menším počtom záhybov.

**TIP:** Pri odevoch s tuhými záhybmi či zo silného veľmi pokrčeného materiálu odporúčame použiť klasickú žehličku.

## DRY IRONING

Funkcia suchého žehlenia nevyžaduje vypustenie pary. Pri používaní naparovača spolu s touto funkciou žehliaca doska dosahuje teploty až 155 °C. Neodporúčame funkciu používať pri materiáli, ktorý nie je odolný takto vysokým teplotám.

## FUNKCIA AUTOMATICKÉHO VYPNUTIA

1. Spotrebič sa sám vypne, akonáhle nie je v prevádzke dlhšie než 8 minút, po uplynutí tejto doby začne svetelná dióda blikať na červeno a spotrebič sa prestane nahrievať. Akonáhle stlačíte tlačidlo (7), opäť začne proces nahrievania.
2. Spotrebič sa sám vypne, pokiaľ tlačidlo (7) zostane nepretržite v zamknutej polohe po uplynutí 8 minút, po skončení tejto doby, začne svetelná dióda blikať na červeno a spotrebič sa prestane nahrievať.

## ČISTENIE A ÚDRŽBA

1. Odpojte spotrebič od elektrickej siete.

**Upozornenie:** Žehliaca doska je po používaní horúca, nechajte ju pred čistením a údržbou minimálne 30 minút vychladnúť, inak hrozí nebezpečenstvo úrazu.

2. Po každom použití vyprázdňte nádobu na vodu.
3. Na čistenie hlavnej jednotky použite čistú, suchú alebo jemne vlhčenú handričku.

**Poznámka:** Pri čistení spotrebič nikdy nepotápajte, ani nedávajte pod tečúcu vodu.

**Upozornenie:** Na čistenie žehliacej dosky nepoužívajte abrazívne čistiace prostriedky alebo drôtenky, pretože by mohlo prísť k jej poškodeniu.

**TIP:** Pri skladovaní alebo pri cestovaní môžete naparovač uchovávať v teplu odolnom a štýlovom Lauben vaku, ktorý je súčasťou balenia.

DE

EN

CZ

SK

PL

HU

SLO

HR

1. Uvedený symbol  na výrobku alebo v sprievodnej dokumentácii znamená, že použité elektrické alebo elektronické výrobky sa nesmú likvidovať spolu s komunálnym odpadom. Z dôvodu správnej likvidácie výrobku ho odovzdajte na určených zberných miestach, kde ich prevezmú bez akýchkoľvek poplatkov. Správnu likvidáciu tohoto výrobku pomôžete chrániť cenné prírodné zdroje a podporujete prevenciu potencionálnych negatívnych dopadov na životné prostredie a na zdravie človeka, ktoré by mohla spôsobiť nesprávna likvidácia takéhoto odpadu. Ďalšie podrobnosti s tým súvisiace si vyžiadať na miestnom úrade alebo v mieste najbližšieho zberného dvora. Pri nesprávnej likvidácii takéhoto typu odpadu, vám v súlade so štátnymi predpismi hrozí udelenie pokuty.

**Informácie pre užívateľov, týkajúce sa likvidácie elektrických a elektronických zariadení (určených pre firmy a spoločnosti):** Za účelom správnej likvidácie elektrických a elektronických zariadení si vyžiadať podrobné informácie od svojho predajcu alebo dodávateľa.

**Informácie pre spotrebiteľov, na likvidáciu elektrických a elektronických zariadení, v iných krajinách, ktoré nie sú členmi EÚ:** Za účelom správnej likvidácie elektrických a elektronických zariadení si vyžiadať podrobné informácie na príslušnom úrade alebo su svojho predajcu takýchto zariadení. Všetko je vyjadrené symbolom  prečiarknutého kontajnera na výrobku, obale alebo v tlačových materiáloch.

2. Záručné opravy zariadenia uplatňujte u svojho predajcu. V prípade technických problémov a otázok kontaktujte svojho predajcu, ktorý Vás bude informovať o ďalšom postupe. Dodržujte pravidlá pre prácu s elektrickými zariadeniami. Užívateľ nie je oprávnený rozoberať zariadenie ani vymieňať žiadnu jeho súčasť. Pri otvorení alebo odstránení krytov hrozí riziko úrazu elektrickým prúdom. Pri nesprávnom zostavení zariadenia a jeho opätovnom zapojení sa tiež vystavujete riziku úrazu elektrickým prúdom.

**Záručná lehota** je na produkty 24 mesiacov, pokiaľ nie je stanovené inak. Záruka sa nevzťahuje na poškodenie spôsobené neštandardným používaním, mechanickým poškodením, vystavením agresívnym podmienkam, zachádzaním v rozpore s manuálom a bežným opotrebovaním. Záručná doba pre batériu je 24 mesiacov, na jej kapacitu 6 mesiacov. Viac informácií oľahodé záruky nájdete na [www.elem6.com/warranty](http://www.elem6.com/warranty)

Výrobca, dovozca ani distribútor nenesú žiadnu zodpovednosť za akékoľvek škody spôsobené montážou alebo nesprávnym používaním produktu.

## VYHLÁSENIE O ZHODE EÚ

Spoločnosť elem6 s.r.o. týmto prehlasuje, že zariadenie Lauben Handheld Steam Iron 1950BC je v zhode so základnými požiadavkami a ďalšími príslušnými ustanoveniami smernice **2014/30/EU** a **2014/35/EU**. Všetky produkty Lauben sú určené na predaj bez obmedzení v Nemecku, Českej republike, Slovensku, Poľsku, Maďarsku a v ďalších členských krajinách EÚ. Úplné prehlásenie o zhode je možné stiahnuť z webu [www.lauben.com/support/doc](http://www.lauben.com/support/doc)

## DOVOZCA DO EU

elem6 s.r.o., Braškovská 308/15, 16100 Praha 6, Česká republika  
[www.lauben.com](http://www.lauben.com)

## VÝROBCA

TIGMON GmbH, Yorkstraße 22; 93049 Regensburg, Deutschland

**Chyby tlačie a zmeny v návode na použitie sú vyhradené.**



# Lauben Handheld Steam Iron 1950BC – Instrukcja obsługi

## SPECYFIKACJE I FUNKCJE

Model numer	LBNHS1950BC
Zasilanie	220–240V, 50/60Hz
Moc	1950 W
Pojemność zbiornika	170 ml
Moc pary	20–30 g/min
Długość kabla	300 cm
Czas działania na jeden zbiornik	6 minut

## WSKAZÓWKI BEZPIECZEŃSTWA

**PRZED UŻYCIEM URZĄDZENIA ZAPOZNAJ SIĘ ZE WSZYSTKIMI WSKAZÓWKAMI. ZACHOWAJ TĘ INSTRUKCJĘ DO WYKORZYSTANIA W PRZYSZŁOŚCI. TO URZĄDZENIE JEST PRZEZNACZONE WYŁĄCZNIE DO UŻYTKU DOMOWEGO.**

- Nie pozwalaj dzieciom ani osobom nieupoważnionym na obsługę urządzenia. Przechowuj urządzenie poza ich zasięgiem.
- Zachowaj szczególną ostrożność podczas używania urządzenia w pobliżu dzieci.
- Nie używaj urządzenia jako zabawki.
- Opakowanie zawiera małe elementy, które mogą być niebezpieczne dla dzieci. Produkt przechowuj poza zasięgiem dzieci. Worki i ich części stanowią zagrożenie uduszenia.
- Nie pozwól, aby przewód zasilający zwisał luźno na krawędzi płyty.
- Nie używaj urządzenia na zewnątrz lub na wilgotnej powierzchni, istnieje ryzyko porażenia prądem elektrycznym.
- Nie używaj akcesoriów innych niż zalecane przez producenta.
- Nie używaj urządzenia z uszkodzonym przewodem lub wtyczką. Natychmiast przekaż do naprawy do punktu serwisowego.
- Urządzenie należy trzymać z dala od źródeł ciepła, takich jak kaloryfery, piekarniki i inne urządzenia wytwarzające ciepło. Nie wystawiaj go na bezpośrednie działanie promieni słonecznych.
- Nie dotykaj urządzenia mokrymi rękami.
- Podczas montażu akcesoriów, czyszczenia i konserwacji lub w przypadku awarii należy wyłączyć urządzenie i wyjąć wtyczkę z gniazdka.
- Nie włączaj urządzenia, jeśli akcesoria nie są prawidłowo zamocowane, a w urządzeniu nie ma żywności.
- Urządzenie nadaje się wyłącznie do użytku domowego, nie jest przeznaczone do użytku komercyjnego.
- Nie zanurzaj przewodu zasilającego, wtyczki ani urządzenia w wodzie ani innym płynie.
- Regularnie sprawdzaj urządzenie i przewód zasilający, czy nie wykazują oznak uszkodzeń. Nigdy nie włączaj uszkodzonego urządzenia.
- Przed czyszczeniem i po użyciu wyłącz urządzenie, wyjmij wtyczkę z gniazdka i pozwól mu ostygnąć.
- Nie naprawiaj urządzenia samodzielnie. Skontaktuj się z autoryzowanym serwisem.
- Niniejsze urządzenie mogą używać osoby o ograniczonych zdolnościach fizycznych, sensorycznych lub umysłowych lub osoby nieposiadające doświadczenia i wiedzy wyłącznie pod nadzorem lub po pouczeniu w zakresie bezpiecznego korzystania z urządzenia i zrozumieniu związanych z tym zagrożeń. Nie pozwalaj dzieciom bawić się urządzeniem.
- To urządzenie nie może być obsługiwane za pomocą zewnętrznego timera, pilota zdalnego sterowania ani żadnego innego elementu, który włącza urządzenie automatycznie, ponieważ istnieje ryzyko pożaru, jeśli urządzenie jest przykryte lub niewłaściwie ustawione w momencie włączenia.
- Nie używaj urządzenia w inny sposób niż opisany w niniejszej instrukcji.
- Przed pierwszym użyciem urządzenia należy usunąć wszelkie opakowania i materiały reklamowe.
- Upewnij się, że napięcie sieciowe odpowiada wartościom podanym na tabliczce znamionowej urządzenia.
- Nie pozostawiaj urządzenia bez nadzoru, gdy jest włączone lub podłączone do sieci elektrycznej.
- Urządzenie należy umieszczać wyłącznie na stabilnej, odpornej na ciepło powierzchni w wystarczającej odległości od innych źródeł ciepła.
- Zachowaj ostrożność podczas obsługi urządzenia, jeśli zawiera ono gorące potrawy lub wodę.
- Nie dotykaj gorącej powierzchni. Korzystaj z uchwytów i przycisków.
- Odłącz urządzenie od sieci elektrycznej, gdy nie jest używane.
- Zachowaj ostrożność podczas otwierania pokrywy urządzenia, aby uniknąć poparzenia.

DE

EN

CZ

SK

PL

HU

SLO

HR

- Zachowaj bezpieczną odległość między urządzeniem a materiałami łatwopalnymi, takimi jak meble, zasłony, koce, papier, odzież itp.
- Podczas odłączania urządzenia od sieci nigdy nie ciągnij za kabel. Przytrzymaj wtyczkę i pociągnij, aby ją wyłączyć.
- Podczas używania urządzenia należy zapewnić odpowiednią wentylację.
- Nie umieszczaj żadnych przedmiotów na urządzeniu.
- Uważaj, aby nie upuścić urządzenia ani nie narażać go na silne wstrząsy.
- Produkt objęty jest dwuletnią gwarancją, chyba że określono inaczej. Gwarancja nie obejmuje uszkodzeń spowodowanych niestandardowym użytkowaniem, uszkodzeń mechanicznych, narażenia na ekstremalne warunki lub działania sprzeczne z zaleceniami w instrukcji, a także uszkodzeń powstałych w wyniku normalnego zużycia.
- Producent, importer lub sprzedawca nie ponoszą odpowiedzialności za jakiegokolwiek szkody spowodowane nieprawidłowym montażem lub użytkowaniem produktu.
- Urządzenie należy stawiać wyłącznie na stabilnej, suchej, odpornej na wysokie temperatury i równej powierzchni.
- Nie należy kierować strumienia pary na ciało człowieka, istnieje ryzyko poparzenia.
- Upewnij się, że przewód zasilający znajduje się w odpowiedniej odległości od gorących powierzchni.
- Nie napełniać zbiornika na wodę urządzenie niczym innym niż czystą wodą, w obszarach z twardą wodą zaleca się raz na jakiś czas usuwanie kamienia.
- Pary nie wolno kierować w stronę urządzeń zawierających elementy elektryczne.
- Urządzenie należy po użyciu i przed przeprowadzeniem konserwacji odłączyć od sieci.
- Przed napełnieniem pojemnika na wodę urządzenie należy odłączyć od sieci.
- **NIE STOSOWAĆ** na żadnych powierzchniach, które tolerują temperatury niższe niż 100°C.

## OPIS PRODUKTU

- |   |                     |
|---|---------------------|
| 1. Płytką prasującą                             | 6. Rękojeść         |
| 2. Osłona przednia                              | 7. Włacznik pary    |
| 3. Pokrywa otworu do napełniania zbiornika wody | 8. Zbiornik na wodę |
| 4. Dioda świetlna                               | 9. Szczotka         |
| 5. Osłona kabla zasilającego                    |                     |

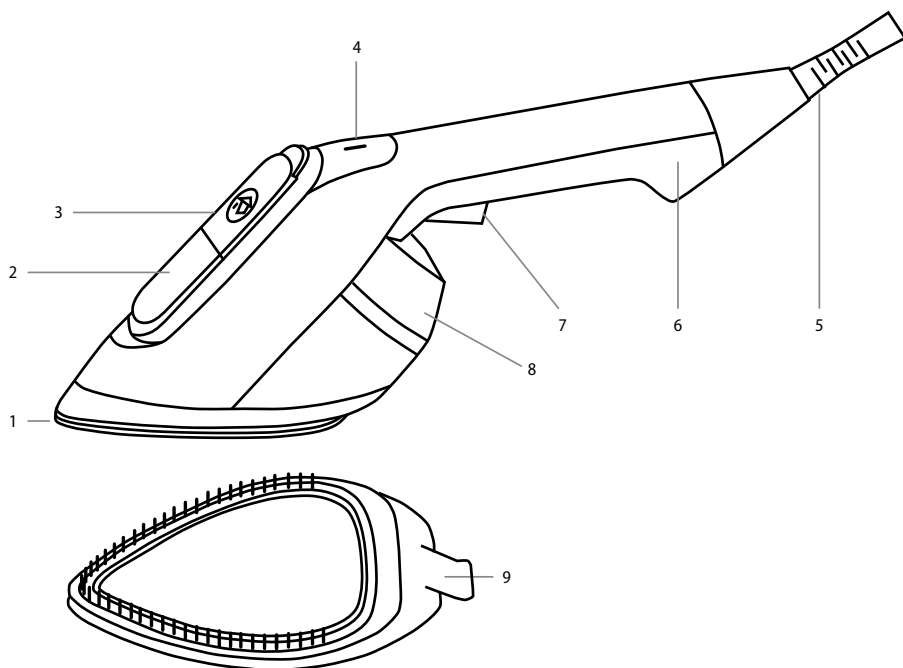

DE  
EN  
CZ  
SK  
PL  
HU  
SLO  
HR

# INSTRUKCJA UŻYTKOWANIA

1. Wyjmij urządzenie z pudełka i upewnij się, że nie ma na nim opakowania ani folii.
2. Napełnij pojemnik na wodę do znaku „MAX”. Maksymalna objętość pojemnika to 170 ml.
3. Podłącz przewód zasilający do gniazdka, dioda świetlna zaświeci się na czerwono i rozpocznie się grzanie, które trwa 20 sekund, następnie dioda zaświeci się na niebiesko, wskazując, że urządzenie jest gotowe do użycia.
4. Możliwe, że podczas kilku pierwszych cykli zauważysz zapach wydobywający się z urządzenia, jest to całkowicie normalne i zapach powinien zniknąć po kilku cyklach prasowania.
5. Przytrzymaj przycisk (7), aby uwolnić parę, w celu ciągłego wypuszczania pary przesuń przycisk (7) do pozycji zamkniętej.
6. Odłącz przewód zasilający od sieci, gdy urządzenie nie jest używane.
7. Podczas parowania w pionie nie należy przechylać urządzenia o więcej niż 90°, ponieważ z otworu wlewowego zbiornika wody może wyciekać woda; należy upewnić się, że płytką prasująca jest zawsze prostopadła do powierzchni prasowania.
8. Jeśli prasujesz grubsze materiały, takie jak płaszcze itp. użyj przystawki ze szczotką, która pomaga parze wnikać głębiej w materiał i wyprasować ciśniejsze zagniecenia.

**WSKAZÓWKA:** W przypadku sukienek z aplikacjami, koronkami, haftami i cekinami nie należy umieszczać parownicy bezpośrednio na powierzchni, ale zachować przynajmniej minimalny odstęp.

**WSKAZÓWKA:** Łatwiej pozbędziesz się zagnieceń, jeśli po praniu odpowiednio rozłóżysz ubrania. Powieś ubrania na wieszakach, aby wysuszyć je z mniejszą ilością zagnieceń.

**WSKAZÓWKA:** W przypadku odzieży ze sztywnymi fałdami lub grubego, bardzo pomarszczonego materiału, zalecamy użycie konwencjonalnego żelazka.

## DRY IRONING

Funkcja prasowania na sucho nie wymaga wypuszczania pary. Gdy parownica jest używana w połączeniu z tą funkcją, płyta prasująca osiąga temperaturę do 155°C. Nie zalecamy stosowania funkcji na materiałach, które nie są odporne na tak wysokie temperatury.

## FUNKCJA AUTOMATYCZNEGO WYŁĄCZENIA

1. Urządzenie wyłącza się samo, gdy nie jest używane przez ponad 8 minut, po tym czasie dioda świetlna będzie migać na czerwono, a urządzenie przestanie się nagrzewać. Natychmiast po naciśnięciu przycisku (7) proces ogrzewania rozpoczyna się ponownie.
2. Urządzenie wyłącza się samo, jeżeli przycisk(7) zostanie na stało w pozycji zamkniętej po upływie 8 minut, po tym czasie dioda świetlna będzie migać na czerwono, a urządzenie przestanie się nagrzewać.

## CZYSZCZENIE I KONSERWACJA

1. Odłączyć urządzenie od sieci elektrycznej.

**Ostrzeżenie:** Po użyciu płyta prasująca jest gorąca, przed czyszczeniem i konserwacją należy odczekać co najmniej 30 minut w celu jej schłodzenia, w przeciwnym razie istnieje ryzyko obrażeń.

2. Po każdym użyciu opróżnij pojemnik na wodę.
3. Do czyszczenia jednostki głównej należy używać czystej, suchej lub lekko wilgotnej szmatki.

**Uwaga:** Podczas czyszczenia nigdy nie należy zanurzać urządzenia ani umieszczać go pod bieżącą wodą.

**Ostrzeżenie:** Do czyszczenia płyty prasującej nie wolno używać ściernych środków czyszczących ani szorujących, ponieważ może to spowodować jej uszkodzenie.

**WSKAZÓWKA:** Podczas przechowywania lub podróży żelazko parowe można przechowywać w odpornym na ciepło i styłowym worku Lauben dołączonym do zestawu.

DE

EN

CZ

SK

PL

HU

SLO

HR

1. Symbol  umieszczony na wyrobie albo w dokumentacji przewodniej oznacza, że zużyte wyroby elektryczne albo elektroniczne nie mogą być likwidowane razem z odpadami komunalnymi. W celu przeprowadzenia poprawnej likwidacji wyrobu należy go oddać w ustalonych punktach zbiorczych, w których zostanie bezpłatnie przyjęty. Poprawną likwidacją tego produktu pomagamy zachować źródła cennych surowców naturalnych i zapobiegamy potencjalnym negatywnym wpływom na środowisko naturalne i zdrowie ludzi, które mogą być skutkiem niewłaściwej likwidacji odpadów. Dalsze szczegóły można uzyskać w lokalnych urzędach albo w najbliższym miejscu gromadzenia odpadów. Przy wadliwej likwidacji odpadów tego rodzaju, zgodnie z przepisami krajowymi, grozi niebezpieczeństwo nałożenia mandatu karnego.

**Informacja dla użytkownika o likwidacji urządzeń elektrycznych i elektronicznych (stosowanych dla potrzeb firmowych i zakładowych):** O szczegółowe informacje dotyczące likwidacji urządzeń elektrycznych i elektronicznych zwracamy się do ich producenta albo do dostawcy.

**Informacja dla użytkownika o likwidacji urządzeń elektrycznych i elektronicznych w krajach spoza Unii Europejskiej:** Wyżej wymieniony symbol  obowiązuje tylko w krajach Unii Europejskiej. Aby poprawnie likwidować urządzenia elektryczne i elektroniczne, zwracamy się o szczegółowe informacje do swoich lokalnych urzędów albo do sprzedawcy urządzenia. Najlepiej sygnalizuje to symbol przekreślonego kontenera na wyrobie, opakowaniu albo w załączonych, wydrukowanych materiałach.

2. Naprawy gwarancyjne urządzenia zgłaszać u swojego sprzedawcy. W przypadku problemów technicznych i pytań skontaktować się ze sprzedawcą, który poinformuje o dalszych krokach. Przestrzegać zasad pracy ze sprzętem elektrycznym. Użytkownik nie jest upoważniony do demontażu urządzenia lub wymiany jakichkolwiek jego elementów. W wyniku otwarcia lub zdjęcia pokryw istnieje ryzyko porażenia prądem elektrycznym. Istnieje również ryzyko

porażenia prądem, jeśli urządzenie zostanie nieprawidłowo zmontowane i ponownie podłączone.

**Okres gwarancji** na produkty wynosi 24 miesiące, o ile nie ustalono inaczej. Gwarancja nie obejmuje uszkodzeń spowodowanych niestandardowym użytkowaniem, uszkodzeń mechanicznych, narażenia na działanie agresywnych warunków, obchodzenia się niezgodnie z instrukcją oraz normalnego zużycia. Okres gwarancji na akumulator wynosi 24 miesiące, na jego pojemność 6 miesięcy. Więcej informacji dotyczących gwarancji znajdziesz na [www.elem6.com/warranty](http://www.elem6.com/warranty)

Producent, importer lub dystrybutor nie ponosi odpowiedzialności za jakiegokolwiek szkody spowodowane montażem lub niewłaściwym użytkowaniem produktu.

## DEKLARACJA ZGODNOŚCI UE

Firma elem6 s.r.o. niniejszym deklaruje, że urządzenie Lauben Handheld Steam Iron 1950BC z podstawowymi wymogami i innymi odpowiednimi przepisami dyrektywy **2014/30/UE** i **2014/35/UE**. Wszystkie produkty Lauben są przeznaczone do sprzedaży bez ograniczenia w Niemczech, Czechach, na Słowacji, w Polsce, na Węgrzech i innych krajach członkowskich UE. Pełną deklarację zgodności można pobrać z internetu [www.lauben.com/support/doc](http://www.lauben.com/support/doc)

## IMPORTER DO EU

elem6 s.r.o., Braškovská 308/15, 16100 Praha 6, Republika Czeska  
[www.lauben.com](http://www.lauben.com)

## PRODUCENT

TIGMON GmbH, Yorkstraße 22; 93049 Regensburg, Deutschland

**Błędy w druku i zmiany w instrukcji są zastrzeżone.**



## MŰSZAKI PARAMÉTEREK ÉS TULAJDONSÁGOK

Modellszám	LBNHSI1950BC
Tápellátás	220–240V, 50/60Hz
Teljesítmény	1950 W
Tartály űrtartalom	170 ml
Gőzölési teljesítmény	20–30 g/perc
Kábelhossz	300 cm
Üzemidő tartály	6 perc

## BIZTONSÁGI UTASÍTÁSOK

### A KÉSZÜLÉK HASZNÁLATA ELŐTT OLVASSA EL AZ ÖSSZES UTASÍTÁST. A KÉSŐBBI ÚJRAOLVASÁS ÉRDEKÉBEN ŐRIZZE MEG A HASZNÁLATI UTASÍTÁST. A FOGYASZTÓ KIZÁRÓLAG OTTHONI HASZNÁLATRA ALKALMAS.

- Ne engedje, hogy gyermekek vagy illetéktelen személyek használják a készüléket. Tartsa távol őket.
- Ha a készüléket gyermekek közelében kívánja használni, fokozottan körültekintően járjon el.
- Soha ne használja a készüléket játékként.
- A csomagolás a gyermekek számára veszélyes apró részeket tartalmaz. A termék gyermekek kezébe nem kerülhet. A tasakok és azok egyes részei fulladásveszélyt jelentenek.
- Soha ne hagyja, hogy a tápkábel szabadon leljön a munkalap szélénél.
- Soha ne használja a készüléket szabadban vagy nedves felületen, mert fennáll az áramütés veszélye.
- Soha ne használjon más, mint a gyártó által ajánlott tartozékokat.
- Ne használja a készüléket sérült kábellel vagy csatlakozódugóval. Azonnal javíttassa meg hivatalos szervizben.
- A készüléket mindig tartsa hőforrásoktól, például radiátoroktól, sütőktől és más hőtermelő berendezésektől távol. Ne tegye ki közvetlen napsugarak hatásának.
- Soha ne érintse meg a fogyasztót nedves kézzel.
- Tartozékok felszerelésekor, tisztításakor és karbantartásakor, vagy hibás működés esetén mindig kapcsolja ki a készüléket, és húzza ki az elektromos csatlakozójátból.
- Soha ne kapcsolja be a készüléket, ha a feltét nincs megfelelően rögzítve, és nincs étel a készülékben.
- A készülék kizárólag háztartási, és nem üzleti célú felhasználásra alkalmas.
- Soha ne merítse a tápkábelt, a csatlakozót vagy a készüléket vízbe vagy más folyadékba.
- Rendszeresen ellenőrizze le, hogy nem mutatja-e sérülés jelét a készülék vagy a tápkábel. Ha sérült a készülék, ne kapcsolja be.
- Tisztítás előtt és használat után kapcsolja ki a készüléket, húzza ki a konnektorból, és hagyja lehűlni.
- Soha ne próbálja meg saját maga megjavítani a készüléket. Vegye fel a kapcsolatot szakszervizzel.
- A készüléket korlátozott testi, érzékszervi vagy szellemi képességű, vagy tapasztalatlan és megfelelő ismeretekkel nem rendelkező személyek használhatják kizárólag felügyelet mellett, vagy a készülék biztonságos használatára vonatkozó utasítások áttanulmányozását követően használhatják, amennyiben teljes mértékben megértik a kapcsolódó kockázatokat. Soha ne engedje, hogy gyermekek játszanak a készülékkel.
- A készüléket nem használható külső időkapcsolóval, távirányítóval sem semmilyen olyan más eszközzel, amely automatikusan bekapcsolja a készüléket, mert ez tűzveszéllyel járna, ha a készülék a bekapcsolás pillanatában le van takarva, vagy nem megfelelően van elhelyezve.
- Soha ne használja nem rendeltetésszerűen a készüléket.
- A készülék első használatba vétele előtt távolítsa el az összes csomagolóanyagot és promóciós anyagot.
- Ellenőrizze le, hogy a hálózati feszültség megegyezik-e az adattáblán feltüntetett értékeknek.
- Soha ne hagyja felügyelet nélkül a bekapcsolt vagy elektromos hálózathoz csatlakoztatott készüléket.
- A készüléket minden esetben kizárólag stabil hőálló felületen, más hőforrásoktól távol állítsa fel.
- Legyen óvatos a készülék kezelésekor, ha az forró ételt vagy vizet tartalmaz.
- Ne érjen a forró felülethez! Használja a fogantyúkat és a gombokat.
- Ha nem használja, húzza ki a készüléket a konnektorból.
- A leforrzás elkerülése érdekében legyen mindig óvatos, amikor felnyitja a készülék fedelét.
- Tartsa be a biztonsági távolságot a gyúlékony anyagoktól, például bútortól, függönyöktől, takaróktól, papírtól, ruházattól stb.

- A készülék áramtalanításához soha ne rángassa a kábelt. A kábelt a dugót megfogva húzza ki a konnektorból.
- A készülék használatakor gondoskodjon megfelelő szellőzésről.
- Ne tegyen semmit a készülékre.
- Vigyázzon, hogy soha ne ejtse le a készüléket, és ne tegye ki semmilyen erős ütéseknek.
- Eltérő rendelkezés hiányában a termékre kétéves garancia vonatkozik. A jótállás nem terjed ki a nem rendeltetésszerű használat által okozott károokra, a mechanikai sérülésekre, a szélsőséges körülmények melletti, illetve a használati útmutatóban feltüntetett ajánlásokkal ellentétes használat okozta károokra, sem a standard kopásra.
- A gyártó, importőr vagy eladó nem vállal felelősséget a termék nem megfelelő összeszerelése vagy használata által okozott károkért.
- A készüléket kizárólag stabil, száraz, hőálló és vízszintes felületre helyezze.
- Ne irányítsa a gőzáramot az emberi testre, égési sérülések veszélye.
- Győződjön meg róla, hogy a tápkábel távol van a forró felületektől.
- A készülék víztartályát csak tiszta vízzel töltsse fel, kemény vizet használó területek esetén ajánlatos időnként vízkömentesítést végezni.
- A gőzt nem szabad elektromos alkatrészeket tartalmazó berendezések felé irányítani.
- A készüléket használat után és a készüléken végzett felhasználói karbantartás előtt le kell választani az elektromos hálózatról.
- A készüléket a víztartály feltöltése előtt le kell választani az elektromos hálózatról.
- **NE HASZNÁLJA** olyan felületeken, amelyek csak 100°C-nál alacsonyabb hőmérsékletet tolerálnak

## TERMÉKLEÍRÁS

- |  |                |
|--|----------------|
| 1. Vasalólap                           | 6. Markolat    |
| 2. Elülső burkolat                     | 7. Gőzkapcsoló |
| 3. A víztartály töltőnyílásának fedele | 8. Víztartály  |
| 4. Világító dióda                      | 9. Kefe        |
| 5. Tápkábel fedél                      |                |

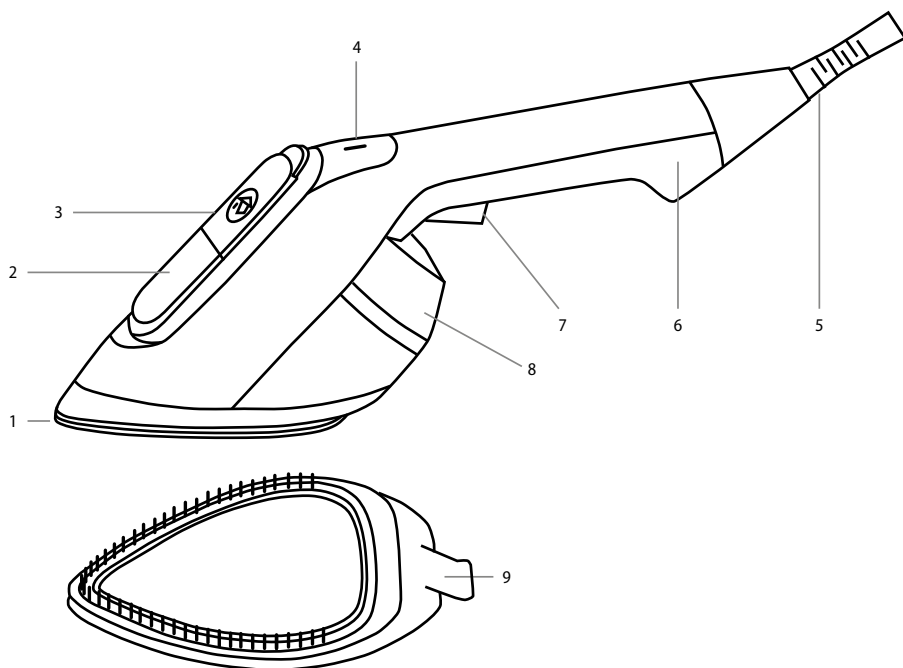

## HASZNÁLATI UTASÍTÁS

1. Vegye ki a készüléket a dobozból, és győződjön meg róla, hogy nincs rajta csomagolás se fólia.
2. Töltse fel vízzel a tartályt a „MAX” jelzésig. A tartály maximális térfogata 170 ml.
3. Dugja be a tápkábelt a konnektorba, a LED pirosan világít és a készülék elkezd melegíteni, ami 20 másodpercig tart, majd a LED kék színnel világít, jelezve, hogy a készülék készen áll a használatra.
4. Lehetséges, hogy az első néhány ciklus során szagot érez a készülékből, ez teljesen normális, és a szagnak néhány vasalási ciklus után el kell tűnnie.
5. A gőz kibocsátásához tartsa lenyomva a gombot (7), a folyamatos gőzkieresztéshez pedig állítsa a gombot (7) a zárt állásba.
6. Ha nem használja, húzza ki a készüléket az elektromos hálózatról.
7. Függetlenül a gőzölés esetén ne döntse meg a készüléket 90°-nál nagyobb mértékben, mert víz szivároghat a víztartály töltőnyílásából; ügyeljen arra, hogy a vasalólap mindig merőleges legyen a vasalandó felületre.
8. Ha erősebb anyagú ruhákat vasal, például kabátokat stb. Használja a kefék feltétet, amely segít a gőznek mélyebben behatolni az anyagba, és még az erősebb ráncokat is kivasalja.

**TIPP:** Díszfoltokkal, csipkével, hímzéssel és flitterekkel díszített ruhák esetében soha ne helyezze a gőzölőt közvetlenül a felületre, hanem tartsa legalább minimális távolságot.

**TIPP:** Könnyebben megszabadulhat a gyűrődésektől, ha mosás után megfelelően széthajtogatja a ruhákat. Akassza a ruhákat fogastra, hogy kevésbé gyűrődve száradjanak.

**TIPP:** Merev redős vagy vastag, nagyon gyűrött anyagú ruhadarabok esetében javasoljuk, hogy hagyományos vasalót használjon.

## DRY IRONING

A száraz vasalás funkció nem igényel gőzelvezetést. Ha a gőzölőt ezzel a funkcióval együtt használja, a vasalólap hőmérséklete az akár 155 °C-os hőmérsékletet is elérheti. Nem javasoljuk a funkció használatát olyan anyagokon, amelyek az ilyen magas hőmérsékletekkel szemben nem ellenállók.

## AUTOMATIKUS KIKAPCSOLÁS FUNKCIÓ

1. Ha 8 percnél hosszabb ideig nem használják, a készülék kikapcsolja magát, ezután a LED pirosan villog, és a készülék leállítja a melegítést. Amint megnyomja a gombot (7), újra elindul a melegítési folyamat.
2. Ha a gombot (7) 8 percig folyamatosan zárt állásban hagyja, a készülék kikapcsol, ezután a LED pirosan villog, és a készülék befejezi a melegítést.

## TISZTÍTÁS ÉS KARBANTARTÁS

1. Csatlakoztassa le a fogyasztót az elektromos hálózatról.

**Figyelem:** Ha a vasalólap a használatot követően forró, tisztítás és karbantartás előtt hagyja legalább 30 percig hűlni, különben fennáll a sérülés veszélye.

2. Minden használat után ürítse ki a víztartályt.
3. A főegység tisztításához tiszta, száraz vagy enyhén nedves törülőruhát használjon.

**Megjegyzés:** Tisztításkor soha ne merítse a készüléket vízbe, illetve ne tegye folyó víz alá.

**Figyelem:** A vasalólap tisztításához soha ne használjon súroló hatású készítményeket vagy drótkéfék, mivel azok megkárosíthatnák.

**TIPP:** Tároláskor vagy utazáskor a gőzölőt a csomagban található hőálló és stílusos Lauben táskában tárolhatja.

1. A terméken  vagy annak kíséző dokumentációjában feltüntetett jelzések azt jelentik, hogy az elhasználdott elektromos és elektronikus termékeket nem szabad a háztartási hulladékokkal együtt ártalmatlanítani. A helyes likvidálás céljából adja le azokat az arra kijelölt hulladékgyűjtő helyeken, ahol azokat ingyen átveszik. A termék helyes ártalmatlanításával értékes természeti forrásokat segít megőrizni és megelőzi azok nem megfelelő ártalmatlanításából eredő potenciálisan negatív hatásokat a környezetre és az emberi egészségre. További részleteket kérjen a helyi önkormányzattól vagy a legközelebbi hulladékgyűjtő helyen. Ezen hulladékfajták nem helyes ártalmatlanítása néhány ország előírásai szerint pénzbírsággal járhat.

**Információkat a felhasználók számára az elektromos és elektronikus eszközök (vállalati és üzleti használatra) eltávolításáról:** Az elektromos és elektronikus berendezések megfelelő ártalmatlanításához kérjen részletes információkat a kereskedőtől vagy a szállítótól.

**Információkat a felhasználók számára az elektromos és elektronikus eszközök hulladékai felhasználásáról az Európai Unión kívüli más országokban:** A fenti szimbólum csak az Európai Unió országaiban érvényes. Az elektromos és elektronikus berendezések megfelelő ártalmatlanításához kérjen részletes információkat az Önök hivatalaitól vagy a berendezés  Eladójától. Ezt az áthúzott tartály szimbóluma fejezi ki a terméken, a csomagoláson vagy a nyomtatott anyagon.

2. A készülék garanciális szervizére vonatkozó igényét a készülék forgalmazójánál érvényesítse. Műszaki problémák és nem egyértelmű információk esetén vegye fel a kapcsolatot az eladóval, és kérjen tőle tájékoztatást a további eljárásról. Tartsa be az elektromos készülékek használatára vonatkozó szabályokat. A felhasználó nem jogosult szétszerelni a készüléket, sem kicserélni annak bármely alkotóelemét. A burkolat felnyitásával vagy eltávolításával a felhasználó áramütés veszélyének teszi ki magát. A készülék helytelen összeszerelése, majd újbóli áram alá helyezése esetén a felhasználó szintén áramütés veszélyének teszi ki magát.

**A termékekre vonatkozó** jótállási idő 24 hónap, hacsak nem került másként meghatározásra. A jótállás nem vonatkozik a nem standard használat, mechanikus hatások, agresszív körülmények, valamint a használati útmutatóval ellentétes használat okozta sérülésekre, illetve a standard kopásra. Az akkura nyújtott jótállás időtartama 24 hónap, a kapacitására 6 hónap. A garanciával kapcsolatos további információkért kérjük, látogasson el a [www.elem6.com/warranty](http://www.elem6.com/warranty) oldalra.

Sem a gyártó, sem az importőr, sem a forgalmazó nem felelnek a termék összeszerelése vagy helytelen használata okozta károkért.

## EU MEGFELELŐSÉGI NYILATKOZAT

Az elem6 s.r.o. cég ezúton kijelenti, hogy a Lauben Handheld Steam Iron 1950BC készülék megfelel a **2014/30/EK**, illetve a **2014/35/EU** iránylevek alapkövetelményeinek és mindent további vonatkozó rendelkezésének. Minden Lauben termék korlátlanul forgalmazható Németországban, a Cseh Köztársaságban, Szlovákiában, Lengyelországban, Magyarországon és az EU többi tagállamában. A teljes megfeleléségi nyilatkozat letölthető a [www.lauben.com/support/doc](http://www.lauben.com/support/doc) oldalról.

## IMPORTŐR AZ EU-BA

elem6 s.r.o., Braškovská 308/15, 16100 Praha 6, Cseh Köztársaság  
[www.lauben.com](http://www.lauben.com)

## GYÁRTÓ

TIGMON GmbH, Yorkstraße 22; 93049 Regensburg, Deutschland

**Fenntartjuk a nyomtatási hibák és a kézikönyv módosításai lehetőségét.**



# Lauben Handheld Steam Iron 1950BC – Navodila za uporabo

## SPECIFIKACIJE IN ZNAČILNOSTI

Model številka	LBNHS1950BC
Napajanje	220–240V, 50/60Hz
Moč	1950 W
Velikost rezervoarja	170 ml
Moč pare	20–30 g/min
Dolžina kabla	300 cm
Čas delovanja z enim rezervoarjem	6 minut

## VARNOSTNI NAPOTKI SDA – SPLOŠNO

**PRED UPORABO APARATA PROSIMO, DA TEMELJITO PREBERETE VSE NAPOTKE. SAMA NAVODILA POSPRAVITE ZA NADALJNO UPORABO. TA APARAT JE NAMENJEN SAMO ZA UPORABO V GOSPODINJSTVU.**

- Ne dovolite otrokom ali nepooblaščenim osebam, da rokujejo z aparatom. Shranjujte ga izven njihovega dosega.
- Če uporabljate aparat v bližini otrok, bodite še posebej pazljivi.
- Aparata ne uporabljajte za igrače.
- Embalaža vsebuje majhne delce, ki so lahko nevarni za otroke. Izdelek shranjujte izven dosega otrok. Vrečke in drugi sestavni deli predstavljajo nevarnost za zadušitev.
- Ne dovolite, da bi el. napajalni kabel prosto visel preko roba delovne plošče.
- Ne uporabljajte aparata zunaj ali na vlažni površini, obstaja nevarnost udara z električnim tokom.
- Ne uporabljajte drugih sestavnih delov, kot pa jih priporoča proizvajalec.
- Ne uporabljajte aparata, ki ima poškodovan kabel ali vtikalo. Takoj naj ga popravijo v pooblaščenem servisu.
- Aparat shranjujte v zadostni razdalji od virov vročine, kot so radiatorji, peči ali pa druge naprave, ki proizvajajo toploto. Ne izpostavlajte ga direktni sončni svetlobi.
- Ne dotikajte se aparata z mokrimi rokami.
- Pri inštalaciji sestavnih delov, čiščenju in pri vzdrževanju ali v primeru nepravilnega delovanja aparat ugasnite in ga izklopite iz električne vtičnice.
- Aparata ne prižigajte dokler konkretni sestavni del ni pravilno pritrjen in v aparatu ni nobenih živil.
- Aparat je primeren samo za uporabo v gospodinjstvu, ne pa za komercialno uporabo.
- Redno preverjajte ali na aparatu in el. napajalnem kablu ni vidnih znakov poškodb. V nobenem primeru ne prižigajte poškodovanega aparata.
- Pred čiščenjem in po uporabi ugasnite aparat, ga izklopite iz el. omrežja in pustite, da se ohladi.
- Popravila aparata nikoli ne izvajajte sami. Kontaktirajte pooblaščen servis.
- Ta aparat lahko uporabljajo osebe s prilagojenimi telesnimi, umskimi ali duševnimi sposobnostmi ali s pomanjkljivimi izkušnjami in znanjem samo pod nadzorom ali pa potem, ko so bili poučeni glede varne uporabe aparata in so razumeli vsa morebitna tveganja. Ne dovolite, da bi se otroci igrali z aparatom.
- Tega aparata ni mogoče upravljati preko zunanjega časomerilca, daljinskega upravljalnika ali kakršnega koli drugega dela, ki aparat samodejno prižiga, saj obstaja nevarnost nastanka požara tudi v primeru, ko je samo za trenutek prižgan aparat prekrit ali pa nepravilno nameščen.
- Aparata ne uporabljajte na drugačen način, kot je to opisano v teh navodilih.
- Pred prvo uporabo aparata odstranite ves embalažni in reklamni material.
- Prepričajte se ali omrežna napetost odgovarja vrednostim na tipski tablici aparata.
- Aparat ne sme nikoli delovati brez nadzora, če deluje ali je priključen k električnemu omrežju.
- Aparat nameščajte samo na stabilno površino, ki je odporna proti vročini in v zadostni razdalji od drugih virov vročine.
- Bodite pozorni pri rokovanju z aparatom, ko so v njem vroča živila ali voda.
- Ne dotikajte se vroče površine. Uporabljajte držalo in tipke.
- Če aparata ne uporabljate, ga izklopite iz električnega omrežja.
- Ko odpirate pokrov aparata pazite, da ne pride do opeklin.
- Upoštevajte varno razdaljo aparata od gorljivih aparatov, kot je pohištvo, zavese, pregrinjala, papir, oblačila itd.
- Ko enoto izključite iz el. omrežja, nikoli ne vlecite za kabel. Vedno podržite vtikalo in s potegom odklopite.

DE

EN

CZ

SK

PL

HU

SLO

HR

- Pri uporabi aparata zagotovite primerno prezračevanje.
- Na aparat ne polagajte nobenih predmetov.
- Pazite, da vam aparat ne pade, prav tako pa ga ne izpostavljajte prevelikim udarcem.
- Izdelek je predmet dveletne garancije, če ni navedeno drugače. Garancija se ne nanaša na poškodbe povzročene zaradi neobičajne uporabe, mehanskih poškodb, izpostavljenosti agresivnim pogojem ali ravnanju, ki ni v skladu s priporočili v navodilih, enako kot tudi ne na poškodbe, ki so predmet tekoče obrabe.
- Proizvajalec, uvoznik in prodajalec ne nosijo nobene odgovornosti za kakšne koli škode povzročene zaradi nepravilne montaže ali uporabe izdelka.
- Odlagajte aparat samo na stabilno, suho, toplotno odporno in ravno površino.
- Ne usmerjajte toka pare v človeško telo, obstaja nevarnost opeklin.
- Prepričajte se, da je napajalni kabel dovolj oddaljen od vročih površin.
- Posode za vodo aparata ne polnite z ničimer drugim kot s čisto vodo, na območjih s trdo vodo je iz aparata dobro občasno odstraniti vodni kamen.
- Para ne sme biti usmerjena v naprave z električnimi sestavnimi deli.
- Aparat mora biti po uporabi in pred izvajanjem uporabniškega vzdrževanja aparata odklopljen od električnega omrežja.
- Pred polnjenjem posode za vodo je aparat treba odklopiti od električnega omrežja.
- **NE UPORABLJAJTE** na površinah, ki prenašajo temperaturo, manjšo od 100 °C.

## OPIS IZDELKA

- |  |                    |
|--|--------------------|
| 1. Likalna plošča                              | 6. Ročaj           |
| 2. Sprednji pokrov                             | 7. Stikalo za paro |
| 3. Pokrov odprtine za polnjenje posode za vodo | 8. Posoda za vodo  |
| 4. Svetlobna dioda                             | 9. Krtača          |
| 5. Pokrov napajalnega kabla                    |                    |

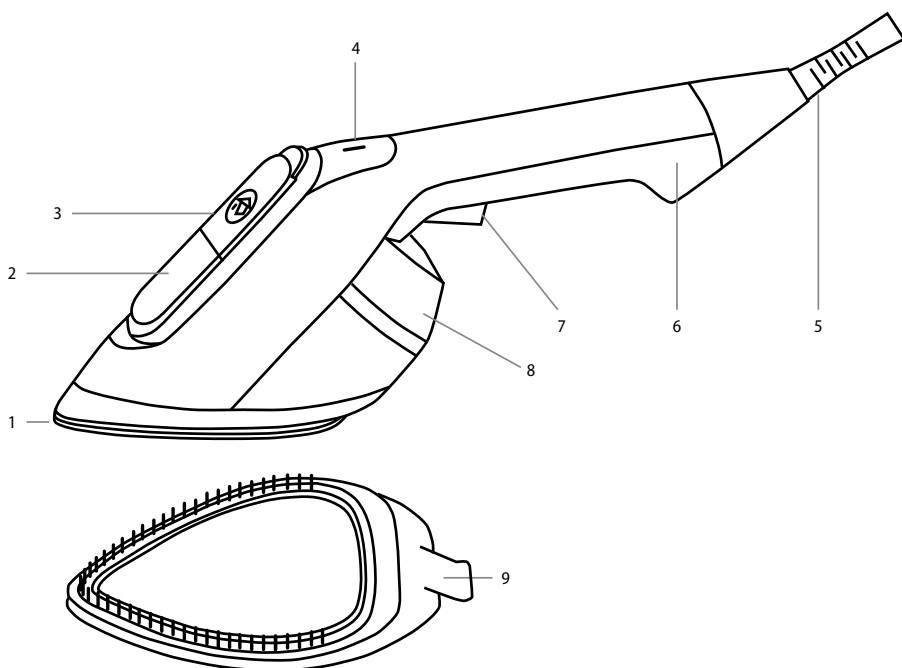

DE  
EN  
CZ  
SK  
PL  
HU  
SLO  
HR

## NAVODILA ZA UPORABO

1. Vzemite aparat iz škatle in se prepričajte, da na njem ni nobene embalaže ali folije.
2. Napolnite posodo za vodo do oznake »MAX«. Maksimalna velikost posode je 170 ml.
3. Vstavite napajalni kabel v električno vtičnico, svetlobna dioda bo zasvetila rdeče in začelo se bo segrevanje, ki traja 20 sekund, nato dioda zasveti modro, kar pomeni, da je aparat pripravljen na uporabo.
4. Mogoče je, da boste v prvih nekaj ciklih zaznali neprijeten vonj, ki izhaja iz aparata, kar pa je povsem normalno in neprijeten vonj bi moral po nekaj ciklih likanja izginiti.
5. Za sproščanje pare držite gumb (7), za neprekinjeno sproščanje pare pomaknite gumb (7) v zaklenjeni položaj.
6. Ko aparata ne uporabljate več, povlecite napajalni kabel iz električne vtičnice.
7. Pri vertikalnem parjenju aparata ne nagibajte za več kot 90°, lahko pride do uhajanja vode iz odprtine za polnjenje posode za vodo, pazite, da bo likalna plošča vedno postavljena pravokotno na likalno površino.
8. Če likate čvrstejši material, kot so plašči ipd., uporabite nastavek s krtačo, ki pari pomaga pronicati globlje v material in zlikat tudi čvrstejše upogibe.

**NASVET:** Pri oblekah z našitki, čipkami, vezeninami in filtri ne prislanjajte parnega likalnika neposredno na površino, ampak ohranajte vsaj minimalno oddaljenost.

**NASVET:** Pregibe oblačil lahko lažje odstranite, če perilo po pranju dobro razgrnete. Obesite oblačila na obešalnike, da se posušijo s čim manj pregibi.

**NASVET:** Pri oblačilih s togimi pregibi ali iz močnega zelo zmečkanega materiala priporočamo uporabo klasičnega likalnika.

## DRY IRONING

Funkcija suhega likanja ne zahteva sproščanja pare. Pri uporabi parnega likalnika skupaj s to funkcijo likalna plošča dosega temperature do 155 °C. Priporočamo, da funkcije ne uporabljate na materialu, ki ni odporen proti tako visokim temperaturam.

## FUNKCIJA SAMODEJNEGA IZKLOPA

1. Aparat se sam izklopi, ko ne deluje več kot 8 minut, po preteku tega časa začne svetlobna dioda utripati rdeče in aparat se preneha segrevati. Ko pritisnete na gumb (7), se proces segrevanja začne znova.
2. Aparat se sam izklopi, če gumb (7) ostane neprekinjeno v zaklenjenem položaju po preteku 8 minut, po koncu tega časa začne svetlobna dioda utripati rdeče in aparat se preneha segrevati.

## ČIŠČENJE IN VZDRŽEVANJE

1. Odklopite aparat od električnega omrežja.

**Opozorilo:** Likalna plošča je po uporabi vroča, pred čiščenjem in vzdrževanjem jo pustite vsaj 30 minut, da se ohladi, sicer obstaja nevarnost poškodbe.

2. Po vsaki uporabi izpraznite posodo za vodo.
3. Za čiščenje glavne enote uporabite čisto, suho ali rahlo navlaženo krpo.

**Opomba:** Pri čiščenju aparata nikoli ne potaplajte ali dajajte pod tekočo vodo.

**Opozorilo:** Za čiščenje likalne plošče ne uporabljajte abrazivnih čistilnih sredstev ali žične gobice, ker bi lahko prišlo do njene poškodbe.

**NASVET:** Pri shranjevanju ali na poti lahko parni likalnik hranite v priloženi toplotno odporni in stilski vreči Lauben.

DE

EN

CZ

SK

PL

HU

SLO

HR

1. Naveden simbol  na izdelku ali v spremni dokumentaciji pomeni, da se stari električni in elektronski izdelki ne smejo odstranjevati skupaj z gospodinjstvi odpadki. Z namenom pravilne odstranitve izdelka le tega odvzrite na zato namenjena zbirna dvorišča, kjer jih bodo sprejeli zastoj. S pravilnim odstranjevanjem tega izdelka pripomorete k ohranjanju dragocenih naravnih virov, prav tako pa pripomorete k preprečitvi morebitnih negativnih vplivov na življenjsko okolje in človeško zdravje, kar bi lahko bile posledice nepravilnega odstranjevanja odpadkov. Več podrobnosti pa zahtevajte pri vašem lokalnem uradu ali na najbližjem zbirnem dvorišču. V primeru nepravilnega odstranjevanja te vrste odpada so lahko v skladu z nacionalnimi predpisi vročene kazni. **Informacije za uporabnika glede odstranjevanja električnih in elektronskih naprav (za uporabo v podjetjih):** za pravilno odstranjevanje električnih in elektronskih naprav zahtevajte bolj podrobne informacije pri vašem prodajalcu ali dobavitelju.

**Informacije za uporabnike glede odstranjevanje električnih in elektronskih naprav v drugih državah izven Evropske unije:** Zgoraj naveden simbol  velja samo v državah Evropske unije, glede pravilnega odstranjevanja električnih in elektronskih naprav zahtevajte bolj podrobne informacije pri vašem uradu ali prodajalcu naprave. Vse je izraženo s simbolom prečrtanega koša za smeti na izdelku, embalaži ali tiskanih materialih.

2. Garancijo aparata uveljavite pri svojem prodajalcu. V primeru tehničnih težav in vprašanj kontaktirajte vašega prodajalca, ki vas bo obvestil o nadaljnjem postopku. Upošteвайте pravila za delo z električnimi napravami. Uporabnik nima nobenih pooblastil, da bi sam demontiral ali pa menjaval katere koli dele aparata. Pri odpiranju ali odstranjevanju pokrovov obstaja nevarnost udara z električnim tokom. V primeru nepravilne montaže izdelka in njegove ponovne priključitve se tudi izpostavljate nevarnosti udara z električnim tokom.

**Garancijski rok** je za izdelke 24 mesecev, če ni drugače navedeno. Garancija se ne nanaša na poškodbe, povzročene zaradi nepravilne uporabe, mehanskih poškodb, agresivnih pogojev, uporabe, ki ni v skladu z navodili, in zaradi redne obrabe. Garancijska doba za baterijo je 24 mesecev, za njeno kapaciteto pa šest mesecev. Več informacij glede garancije najdete na [www.elem6.com/warranty](http://www.elem6.com/warranty)

Proizvajalec, uvoznik in distributer ne nosijo nobene odgovornosti za morebitne škode povzročene zaradi montaže ali nepravilne uporabe izdelka.

## EU IZJAVA O SKLADNOSTI

Družba elem6 s.r.o. s tem izjavlja, da je aparat Lauben Handheld Steam Iron 1950BC skladen z osnovnimi zahtevami in drugimi ustreznimi določbami direktiv **2014/30/EU** in **2014/35/EU**. Vsi izdelki Lauben so namenjeni za prodajo brez omejitve v Nemčiji, na Češkem, Slovaškem, Poljskem, Madžarskem in v drugih državah članicah EU. Celo besedilo Izjave o skladnosti si lahko naložite na spletu [www.lauben.com/support/doc](http://www.lauben.com/support/doc)

## UVOZNIK V EU

elem6 s.r.o., Braškovská 308/15, 16100 Praha 6, Češka republika  
[www.lauben.com](http://www.lauben.com)

## PROIZVAJALEC

TIGMON GmbH, Yorkstraße 22; 93049 Regensburg, Deutschland

**Pridržujemo si pravico do napak in sprememb v navodilih.**



# Lauben Handheld Steam Iron 1950BC – Upute za upotrebu

## SPECIFIKACIJE I ZNAČAJKE

Broj modela	LBNHSI1950BC
Napajanje	220–240V, 50/60Hz
Snaga	1950 W
Zapremnina spremnika	170 ml
Snaga pare	20–30 g/min
Dužina kabela	300 cm
Duljina rada s jednim spremnikom	6 minuta

## SIGURNOSNE UPUTE SDA – OPĆENITO

**MOLIMO VAS DA PRIJE UPOTREBE UREĐAJA PROČITATE SVE UPUTE. OVAJ PRIRUČNIK POHRANITE ZA DALJNJE POTREBE. OVAJ UREĐAJ JE NAMIJENJEN SAMO ZA UPOTREBU U KUĆANSTVIMA.**

- Ne dopustite da djeca ili neovlaštene osobe rukuju uređajem. Čuvajte ga izvan njihovog dohvata.
- U slučaju upotrebe uređaja u blizini djece budite posebno oprezni.
- Ne upotrebljavajte uređaj kao igračku.
- Pakovanje sadrži male dijelove koji mogu biti opasni za djecu. Proizvod čuvajte izvan dohvata djece. Vrećice i dijelovi koje vrećice sadrže predstavljaju rizik od gušenja.
- Ne ostavljajte kabel napajanja da slobodno visi preko ruba radne ploče.
- Ne upotrebljavajte uređaj vani ili na vlažnoj površini, postoji opasnost od električnog udara.
- Ne upotrebljavajte drugu opremu nego što preporučuje proizvođač.
- Ne upotrebljavajte uređaj s oštećenim kabelom ili utikačem. Odmah ga predajte ovlaštenom servisu radi popravka.
- Držite uređaj u dostatnoj udaljenosti od izvora topline, kao što su radijatori, pećnice i drugi uređaji koji stvaraju toplinu. Ne izlažite ga izravnom sunčevom zračenju.
- Ne dodirujte uređaj mokrim rukama.
- U slučaju instalacije opreme, čišćenja i održavanja ili u slučaju neispravnog rada isključite uređaj i odspojite ga od električne utičnice.
- Ne uključujte uređaj ako oprema nije ispravno pričvršćena i u uređaju nema nikakvih namirnica.
- Uređaj je prikladan samo za upotrebu u kućanstvu, nije namijenjen za komercijalnu upotrebu.
- Ne potapajte kabel napajanja, utikač ili uređaj u vodu ili bilo koje druge tekućine.
- Redovito provjeravajte nema li uređaj ili kabel napajanja vidljive tragove oštećenja. Nikada ne uključujte oštećen uređaj.
- Prije čišćenja i nakon upotrebe isključite uređaj, odspojite ga od električne mreže te ga ostavite da se ohladi.
- Ne popravljajte sami uređaj. Kontaktirajte ovlaštenu servis.
- Osobe s ograničenim tjelesnim, čulnim ili intelektualnim sposobnostima ili s nedostatkom iskustava i znanja mogu upotrebljavati ovaj uređaj samo pod nadzorom i nakon dobivanja pouke o sigurnoj upotrebi uređaja i shvaćanju pratećih rizika. Ne ostavljajte djecu da se igraju s uređajem.
- Ovim uređajem se ne može upravljati pomoću eksternog tajmera, daljinskog upravljača ili bilo kojeg drugog dijela koji automatski uključuje uređaj, pošto postoji opasnost od nastanka požara u slučaju da je uređaj u trenutku uključivanja prekriven ili pogrešno postavljen.
- Ne upotrebljavajte uređaj na drugi način nego što je opisano u ovim uputama.
- Prije prve upotrebe uređaja uklonite svu ambalažu i promidžbene materijale.
- Uvjerite se da mrežni napon odgovara vrijednostima na pločici uređaja.
- Ne ostavljajte uređaj bez nadzora ako je u hodu ili ako je priključen u električnu mrežu.
- Uređaj postavljajte samo na stabilnu površinu otpornu na toplinu u dostatnoj udaljenosti od drugih izvora topline.
- Vodite računa pri rukovanju uređajem ako sadrži vruće namirnice ili vodu.
- Ne dodirujte vruće površine. Upotrebljavajte držače i tipke.
- Ako ne upotrebljavate uređaj, odspojite ga od električne mreže.
- Vodite računa pri otvaranju poklopca uređaja, da ne bi došlo do opekline.
- Poštujte sigurnu udaljenost uređaja od zapaljivih materijala kao što je namještaj, zavjese, deke, papir, odjeća i sl.

DE

EN

CZ

SK

PL

HU

SLO

HR

- Pri odspajanju jedinice od električne mreže nikada ne vucite za kabel. Uхватите utikač te ga izvucite iz utičnice.
- Tijekom upotrebe uređaja osigurajte prikladno vjetrenje.
- Na uređaj ne postavljajte nikakve predmete.
- Vodite računa da vam uređaj ne padne i ne izlažete ga jakim udarima.
- Jamstveni rok za proizvode je dvije godine, ako nije drukčije određeno. Jamstvo se ne odnosi na oštećenja koja nastanu nestandardnom upotrebom, mehaničkim oštećenjem, izlaganjem agresivnim uvjetima, postupanjem protivno uputama, niti na oštećenja koja nastanu standardnim habanjem.
- Proizvođač, uvoznik i prodavalac ne snose nikakvu odgovornost za bilo kakve štete koje nastanu neispravnom montažom ili upotrebom proizvoda.
- Aparat postavljajte samo na stabilnu, suhu i ravnu površinu otpornu na toplinu.
- Ne usmjeravajte mlaz pare prema ljudskom tijelu zbog opasnosti od opekline.
- Provjerite je li kabel za napajanje dovoljno udaljen od vrućih površina.
- Spremnik za vodu ne puniti ničim drugim osim čistom vodom, a u područjima s tvrdom vodom preporučljivo je s vremena na vrijeme ukloniti kamenac.
- Para ne smije biti usmjerena prema aparatima koji sadrže električne dijelove.
- Nakon upotrebe i prije izvođenja korisničkog održavanja, aparat se mora iskopčati iz električne mreže.
- Prije punjenja spremnika za vodu aparat treba iskopčati iz električne mreže.
- **NE UPOTREBLJAVAJTE** ni na jednoj površini koja podnosi temperaturu manju od 100 °C.

## OPIS PROIZVODA

- |  |                     |
|--|---------------------|
| 1. Ploča za glačanje                           | 6. Drška            |
| 2. Prednji pokrov                              | 7. Prekidač pare    |
| 3. Pokrov otvora za punjenje spremnika za vodu | 8. Spremnik za vodu |
| 4. Svjetlosna dioda                            | 9. Četka            |
| 5. Pokrov kabela za napajanje                  |                     |

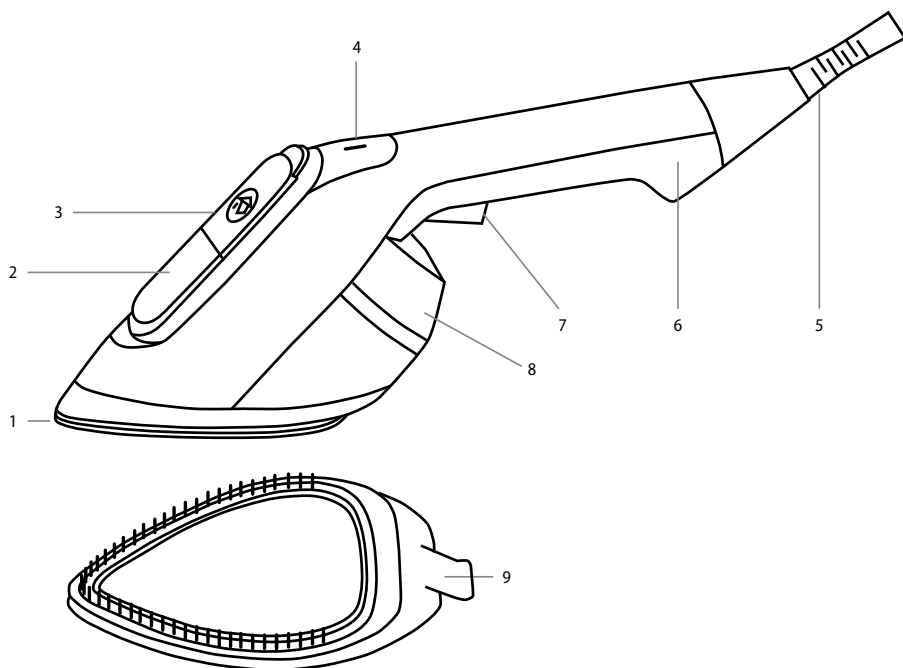

## UPUTE ZA UPOTREBU

1. Izvadite aparat iz kutije i provjerite da na njemu nema nikakve ambalaže ili folije.
2. Napunite spremnik za vodu do oznake „MAX“. Najveća zapremina spremnika je 170 ml.
3. Uključite kabel za napajanje u električnu utičnicu. Svjetlosna dioda zasvijetlit će crveno i započet će zagrijavanje, koje traje 20 sekundi, a zatim će dioda zasvijetliti plavo, što znači da je aparat spreman za upotrebu.
4. Tijekom prvih nekoliko ciklusa mogli biste osjetiti miris iz uređaja, što je potpuno normalno; miris bi trebao nestati nakon nekoliko ciklusa glačanja.
5. Za ispuštanje pare držite gumb (7), a za kontinuirano ispuštanje pare pogurnite gumb (7) u zaključani položaj.
6. Kada aparat ne upotrebljavate, iskopčajte kabel za napajanje iz električne mreže.
7. Tijekom okomitog glačanja parom ne naginjite aparat više od 90° jer bi voda mogla iscuriti iz otvora za punjenje spremnika za vodu i pazite da ploča za glačanje uvijek bude okomita na površinu za glačanje.
8. Glačate li čvršći materijal, poput kaputa i sl., upotrebljavajte nastavak s četkom koji pomaže pari prodrijeti dublje u materijal i glača čak i jače nabore.

**SAVJET:** U slučaju haljina s aplikacijama, čipkom, vezom i šljokicama ne stavljajte aparat za glačanje izravno na površinu već održavajte barem minimalni razmak.

**SAVJET:** Gužvanje odjeće lakše ćete spriječiti ako nakon pranja odjeću pravilno prostrete. Objesite odjeću na vješalice da se osuši s manje nabora.

**SAVJET:** Za odjeću s krutim naborima ili od debelog, jako zgužvanog materijala preporučujemo klasično glačalo.

## SUHO GLAČANJE

Funkcija suhog glačanja ne zahtijeva ispuštanje pare. Kada upotrebljavate aparat za glačanje parom zajedno s ovom funkcijom, ploča za glačanje postiže temperature do 155 °C. Ne preporučamo upotrebu ove funkcije na materijalima koji nisu otporni na tako visoke temperature.

## FUNKCIJA AUTOMATSKOG ISKLJUČIVANJA

1. Aparat će se sam isključiti čim se ne upotrebljava dulje od 8 minuta, a nakon tog vremena svjetlosna dioda počinje treperiti crveno i aparat se prestaje zagrijavati. Čim pritisnete gumb (7), proces zagrijavanja ponovno će započeti.
2. Aparat će se sam isključiti ako gumb (7) ostane neprekidno u zaključanom položaju po isteku 8 minuta, a nakon tog vremena svjetlosna dioda počinje treperiti crveno i aparat se prestaje zagrijavati.

## ČIŠĆENJE I ODRŽAVANJE

1. Iskopčajte aparat iz električne mreže.

**Upozorenje:** Ploča za glačanje vruća je nakon upotrebe; ostavite ju da se ohladi najmanje 30 minuta prije čišćenja i održavanja jer inače postoji opasnost od ozljeda.

2. Ispraznite spremnik za vodu nakon svake upotrebe.
3. Za čišćenje aparata upotrebljavajte čistu, suhu ili malo navlaženu krpu.

**Napomena:** Pri čišćenju nikada ne uranjajte aparat u vodu i ne stavljajte ga pod tekuću vodu.

**Upozorenje:** Za čišćenje ploče za glačanje ne upotrebljavajte abrazivna sredstva za čišćenje ili žičane četke jer biste ju mogli oštetiti.

**SAVJET:** Za skladištenje ili putovanje aparat za glačanje parom možete držati u torbi Lauben otpornoj na toplinu, koja je priložena u pakiranju.

DE

EN

CZ

SK

PL

HU

SLO

HR

1. Navedeni simbol  na proizvodu ili u pratećoj dokumentaciji znači da se upotrijebljeni električni ili elektronički proizvodi ne smiju likvidirati zajedno s komunalnim otpadom. Radi ispravne likvidacije proizvoda isti predajte na za to namijenjenim mjestima za prikupljanje, gdje će biti preuzeti besplatno. Ispravnom likvidacijom ovog proizvoda možete pomoći u očuvanju važnih prirodnih dobara i pomažete sprječavanju potencijalnih negativnih utjecaja na okoliš i zdravlje ljudi, što mogu biti posljedice pogrešne likvidacije otpada. Više detalja zatražite od nadležnih lokalnih tijela ili najbližeg mjesta za prikupljanje otpada. U slučaju neispravne likvidacije ove vrste otpada u skladu s nacionalnim propisima mogu biti naplaćene kazne.

**Informacije za korisnike u svezi likvidacije električnih i elektroničkih uređaja (upotreba u društvima i poduzećima):** Radi ispravne likvidacije električnih i elektroničkih uređaja tražite detaljne informacije kod vašeg prodavatelja ili dobavljača.

**Informacije za korisnike u svezi likvidacije električnih i elektroničkih uređaja u drugim zemljama izvan Europske unije:** Gore navedeni simbol  važi samo u državama Europske unije. Radi ispravne likvidacije električnih i elektroničkih uređaja tražite detaljne informacije kod vaših javnih tijela ili prodavatelja uređaja. Sve izražava simbol precrtanog kontejnera na proizvodu, ambalaži ili tiskanim materijalima.

2. Popravke uređaja u jamstvenom roku tražite kod svog prodavatelja. U slučaju tehničkih poteškoća i pitanja kontaktirajte svog prodavatelja koji će vas obavijestiti o daljnjem postupanju. Poštujte pravila za rad s električnim uređajima. Korisnik nije ovlašten da rasklapa uređaj niti da mijenja bilo koji njegov dio. U slučaju otvaranja ili uklanjanja kućišta prijeti opasnost od električnog udara. U slučaju pogrešnog sklapanja uređaja i njegovog ponovnog povezivanja također se izlažete opasnosti od električnog udara.

**Jamstveni rok** za proizvode je 24 mjeseca, ako nije drukčije određeno. Jamstvo se ne odnosi na oštećenja koja nastanu nestandardnom upotrebom, mehaničkim oštećenjem, izlaganjem agresivnim uvjetima, postupanjem protivno uputama ili standardnim habanjem. Jamstveni rok za bateriju je 24 mjeseca, a za njezin kapacitet 6 mjeseci. Više informacija glede jamstva možete dobiti na [www.elem6.com/warranty](http://www.elem6.com/warranty)

Proizvođač, uvoznik i distributer ne snose nikakvu odgovornost za bilo kakve štete koje nastanu montažom ili neispravnom upotrebom proizvoda.

## EU IZJAVA O SUKLADNOSTI

Društvo elem6 s.r.o. ovim izjavljuje da je uređaj Lauben Handheld Steam Iron 1950BC u skladu s temeljnim zahtjevima i drugim odgovarajućim odredbama Direktive **2014/30/EU** i **2014/35/EU**.

Svi proizvodi Lauben su namijenjeni za prodaju bez ograničenja u Njemačkoj, Češkoj, Slovačkoj, Poljskoj, Mađarskoj i drugim državama članicama EU. Cijela izjava o sukladnosti može se preuzeti na stranici [www.lauben.com/support/doc](http://www.lauben.com/support/doc)

## UVOZNIK U EU

elem6 s.r.o., Braškovská 308/15, 16100 Praha 6, Republika Češka  
[www.lauben.com](http://www.lauben.com)

## PROIZVOĐAČ

TIGMON GmbH, Yorkstraße 22; 93049 Regensburg, Njemačka

**Ne odgovaramo za tiskarske pogreške i zadržavamo pravo na izmjene ovih uputa.**







Lauben The Right Way.

[www.lauben.com](http://www.lauben.com)