

# PRO RACING PEDALS

SETUP GUIDE | GUIDE D'INSTALLATION

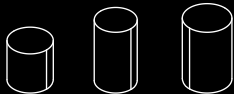

logitech ™

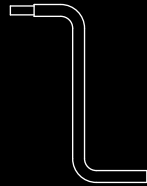
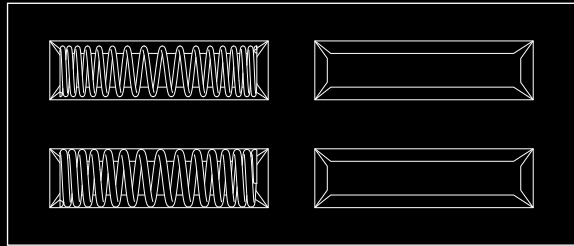
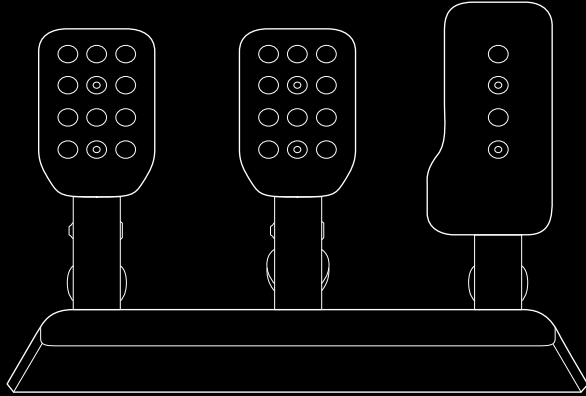

ENGLISH . . . . . 3  
FRANÇAIS . . . . . 15  
ESPAÑOL . . . . . 27  
PORTUGUÊS . . . . . 39

# FEATURES

- 1 Clutch Pedal
- 2 Brake Pedal
- 3 Gas Pedal
- 4 Optional Springs
- 5 Lubricating Grease
- 6 Allen Key
- 7 USB Cable
- 8 Optional Brake Elastomers

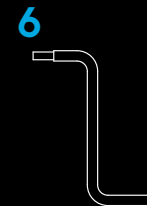
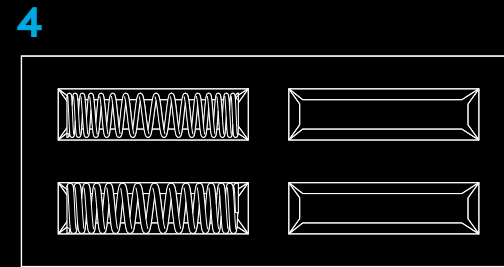
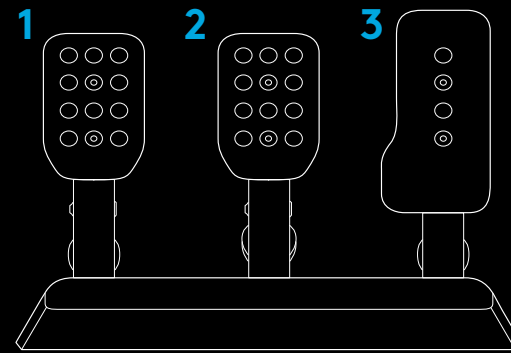

## CONNECTION AND INSTALLATION

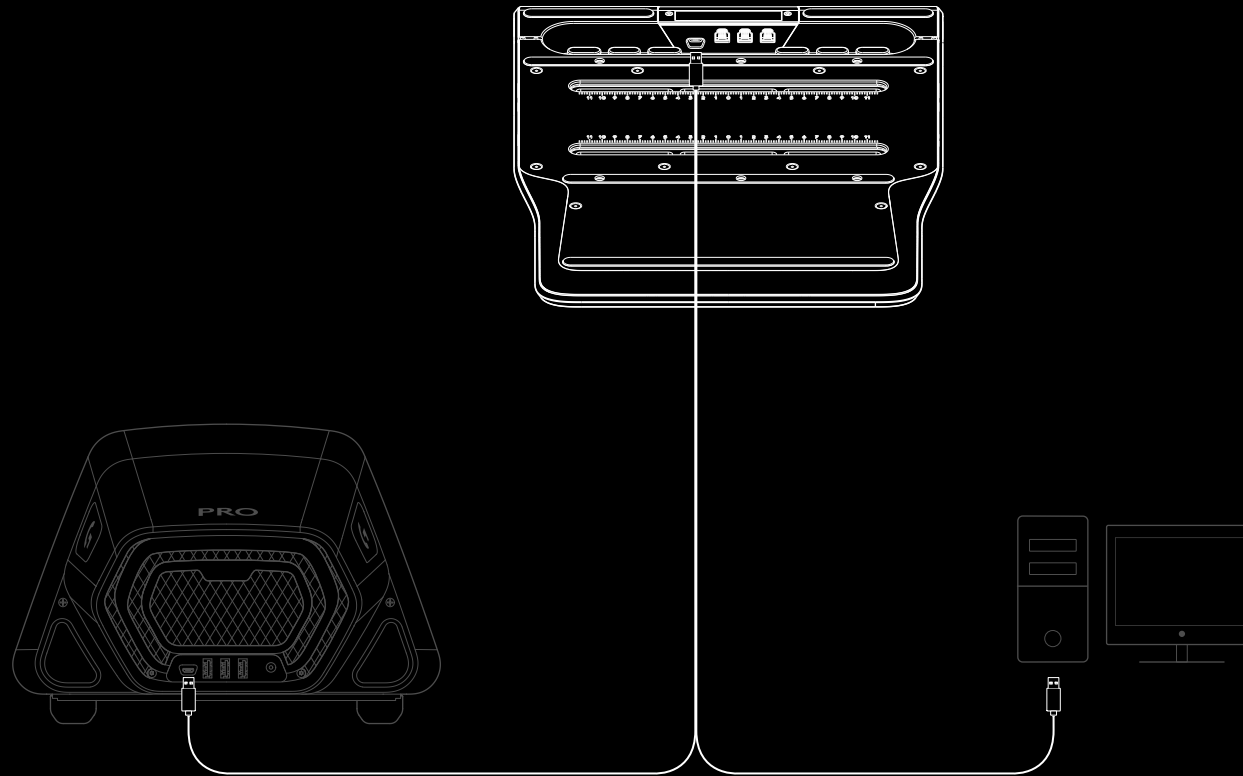

If attaching to a simulation racing rig / seat then please allow for a maximum depth of 10mm with the M6 bolts that you use. Note the thickness of the plate / platform that you're attaching the pedals to, add that to 10mm and you will then know the length of M6 bolt that you need to use. Due to the standard sizes of M6 bolt lengths you may need to use washers to prevent longer bolts from encroaching too far inside the pedal unit when attaching it to your rig. You only need to hand tighten - do not use power tools to tighten the bolts.

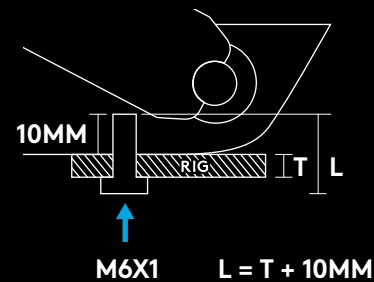

## ADJUSTING PEDAL SPACING

Use the included allen key to loosen the two bolts on the underside of the pedal set and then slide the module until you have the desired spacing between each of the pedal modules. Tighten all bolts to ensure that all of the pedal modules are securely in place and won't move during a race.

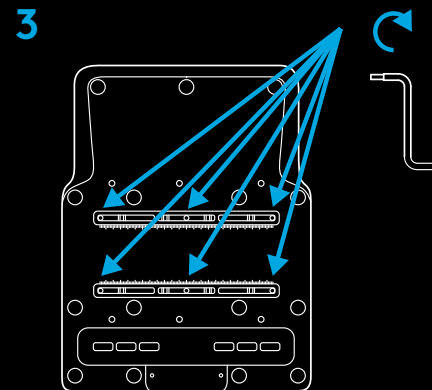
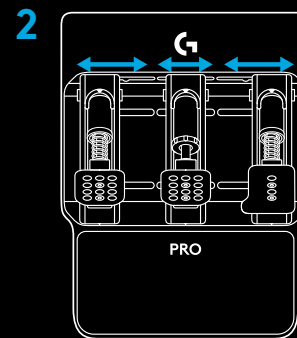
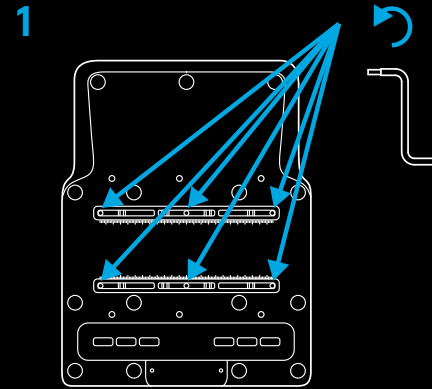

## ADJUSTING PEDAL FACES

The pedal faces can also be adjusted to fine tune the spacing between the pedal faces, as well as the height of the pedal face on the pedal arm. The Clutch and Brake pedal faces can be adjusted horizontally and vertically using the holes provided. The Gas pedal can be adjusted vertically.

Loosen the two bolts in the pedal face. Remove the bolts, reposition the pedal face in the desired position and then reinsert and secure the bolts.

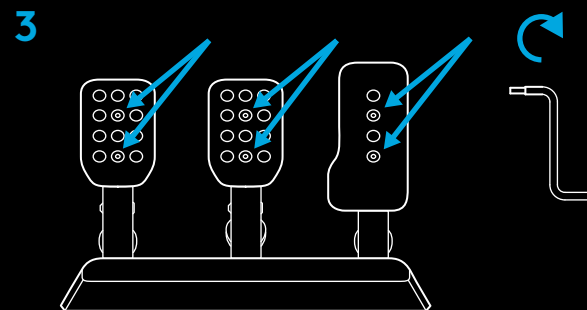
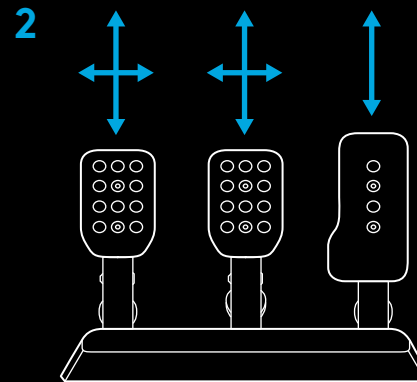
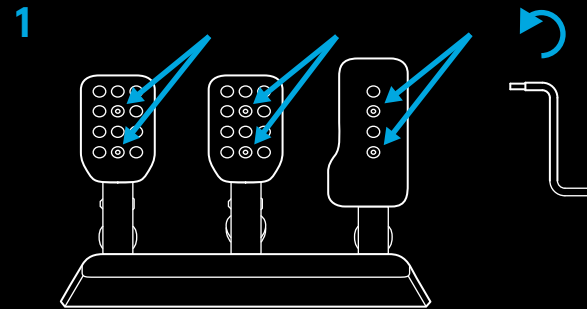

## ADJUSTING PEDAL SPRING FORCE

All of the pedals can have different levels of spring force applied, using the springs (Gas and Clutch) and elastomer dampeners (Brake) included in the accessory box. The process for starting this is the same for all three pedals and involves lifting the piston out of its location in the pedal module.

The easiest way to achieve this is to wrap your hand around the pedal face from the front and grip the knurled edge of the piston body. You then squeeze the piston to dislocate it from its locking position using the pedal face / arm as leverage and lift it out of the cavity in the pedal module where it sits.

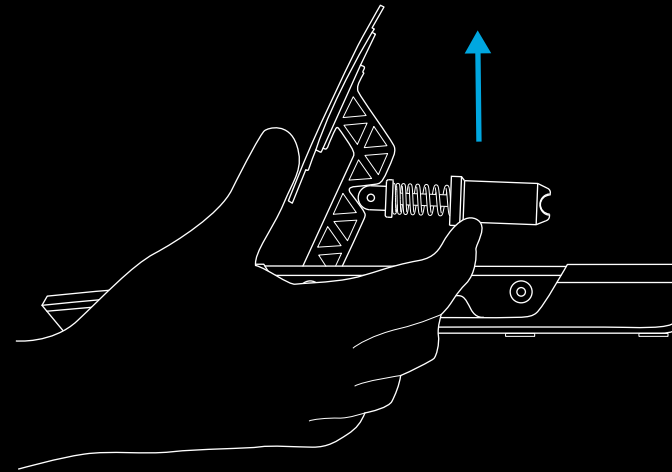
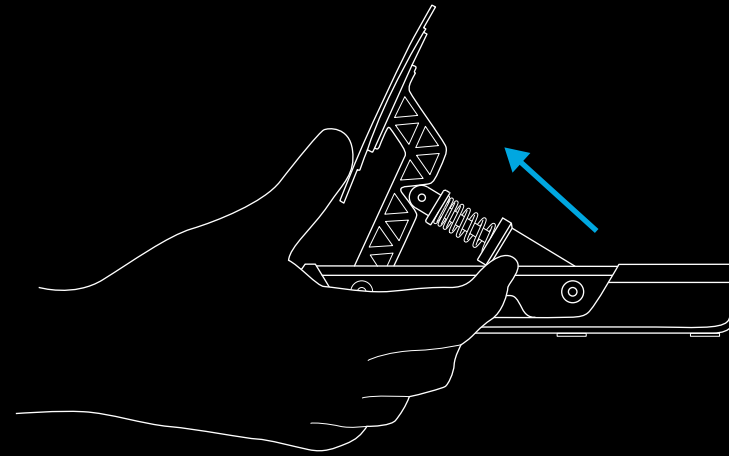

## GAS AND CLUTCH

Once the piston is clear of the main pedal module, simply pull it away from the steel rod and remove the spring. There are four springs included in the box, two of which are already mounted on the Clutch and Gas pedals. Simply choose one of the other springs and reverse the process:

Push the spring back over the steel rod and then push the piston back onto the rod, ensuring the spring is captured by the two locators.

Then reinsert the piston back into its place, reversing the process by which you lifted it out: squeeze the piston using the pedal face / arm as leverage and then lower it into place, ensuring that the bottom of the piston is in the correct orientation to locate securely.

### NOTE:

When you have relocated the piston in place, try pressing the pedal a couple of times to ensure that the movement is smooth and free of any noise. If you notice any noises as you press the pedal, try rotating the spring slightly in place and press the pedal. Keep doing this until you hear no noises.

1

11.4 kgf	8.3 kgf
6.9 kgf	3.9 kgf

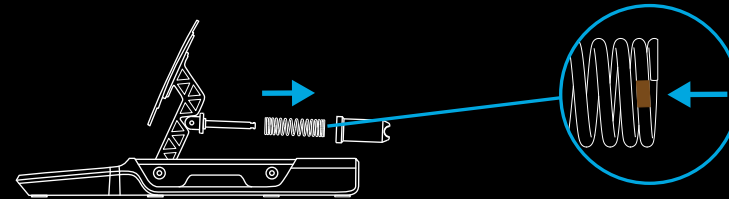

2

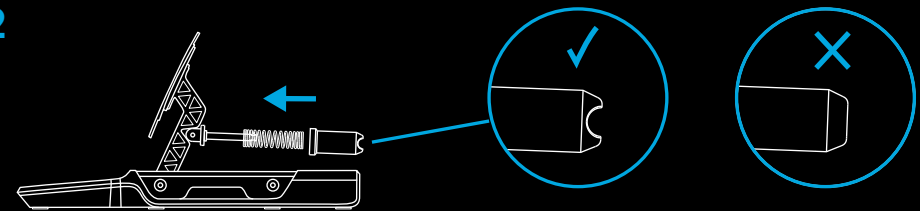

## BRAKE

The brake is different to the Gas and Clutch as it uses the elastomer dampeners found in the accessory box. The procedure is still straightforward though. Once the piston has been lifted clear from the pedal module you need to open the piston in order to access the elastomer pieces inside it. To do this grip the knurled cap at the top of the piston in one hand and then unscrew the body of the piston from the cap.





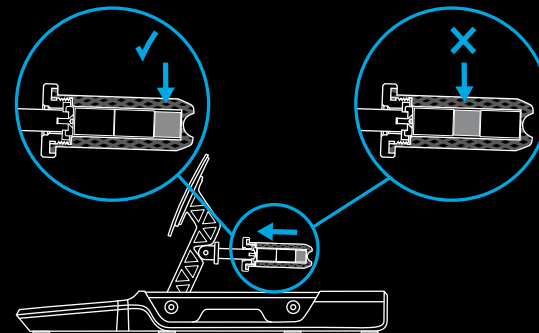
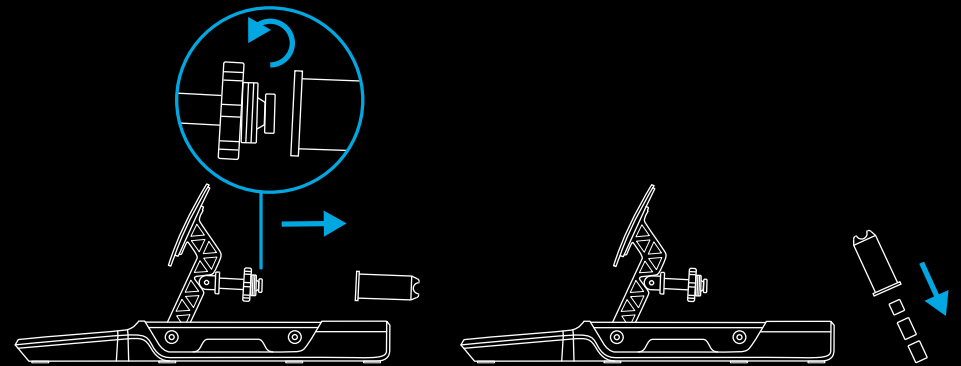



Once the piston body is removed from the cap, turn it upside down and shake the elastomer pieces out. They will be slightly sticky with lubricating grease so do have something available to wipe your hands on.









You will notice that there are three pieces of elastomer or foam in the piston body: two of equal size and one slightly smaller one. The smaller piece must always be present in the piston body with the other two pieces determining the overall feeling of the brake pedal, enabling you to configure to be fairly soft with a larger range of travel or, alternatively, as hard and limited in travel as some real race cars. Also, the small piece should always be at the bottom of the piston:



You can alter the feeling of the brake using the different pairings of elastomer pieces as determined by this table:

You will note that there are two small foam pieces provided, one soft and one hard - only one of these should be used in combination with two of the larger elastomer pieces.

		A			
A + B +					
B			18 mm	24mm	29mm
		18 mm		28 mm	33mm
		24 mm	28 mm		39 mm
		29 mm	33 mm	39 mm	

		A			
A + B +					
B			19 mm	25 mm	30 mm
		19 mm		29 mm	34 mm
		25 mm	2 9mm		41 mm
		30 mm	3 4mm	41 mm	

## NOTE:

We do not recommend using combinations that include the **soft beige piece** if the PRO Pedals are hard mounted into a simulation rig / seat as this will likely result in damage to the elastomer.

Conversely, we do not recommend using the hard elastomers if you are using the pedals in a desk-based scenario. Unless the pedals are secured in some manner this could easily result in the pedals tipping when applying the brake, or the pedals sliding away from you.

Once you have chosen your elastomer pieces apply a small amount of the included grease to the sides of the pieces and insert them back into the piston body remembering to insert the small piece first. Two or three drops applied to various sides of the elastomer and spread using the tip of the bottle should be more than enough.

Once the elastomer pieces are back in the piston body you can reattach it to the cap on the brake pedal module and then reinsert it into place using the same method as the other pedals.

## SAFETY WARNING:

With the very hard pieces of elastomer (and especially if using the small hard foam dampener) some strength will be required to squeeze the piston body enough to enable it to be reinserted into place. Please do take care to avoid trapping your fingers between the piston body and the pedal module casing. Our suggested method for doing this as depicted in this manual should help avoid this possibility.

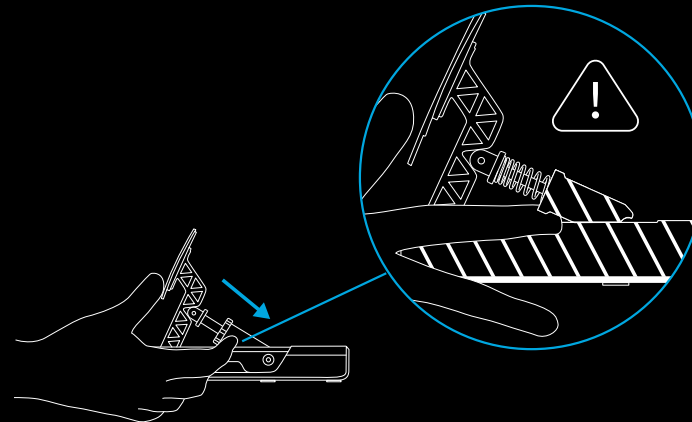
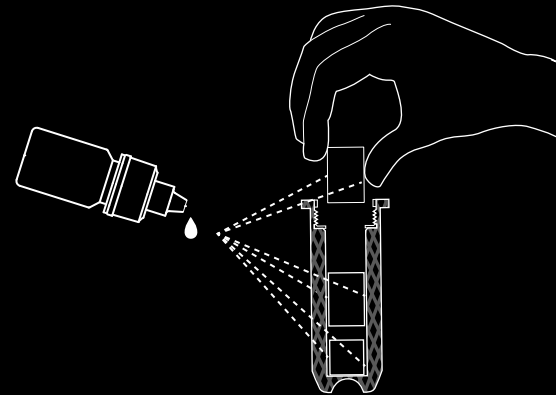

## CUSTOM PEDAL SETUP

The PRO Racing Pedals have been intentionally designed to allow anyone to mount the pedal modules in any manner that they wish. The pedal modules can be completely removed from the main pedal base that they are attached to and then mounted into a custom simulation rig in any orientation to suit your needs.

If you want to create a setup where the clutch and brake are inverted and the gas is floor mounted then this is entirely possible. All you need to achieve this are the pedal modules and the Pedal Hub.

First, unplug the pedal modules from the hub.

Next, remove the bolts holding the pedal modules on to the pedal base, taking care not to let them fall in the process. Lift them away from the base and feed the cable for each module through the holes in the pedal base, ensuring they don't get caught.

Next remove the screws holding the Pedal Hub into the pedal base and lift it out of the base.

You can now mount the pedal modules into your custom simulation rig as you need them - just connect them back into the Pedal Hub and then connect the Hub into your PC or directly into the back of a compatible Logitech Racing Wheel (if you own one).

## G HUB SETTINGS

Your PRO Racing Pedals can be configured using the G HUB software on PC, whether they're connected directly to your PC or into a compatible Logitech Racing Wheel.

You have the ability to adjust the sensitivity of your pedals and the amount of pressure required to produce 100% axis output on the load cell-equipped brake pedal.

### SENSITIVITY

The sensitivity slider enables you to change the linearity of the pedal response. If you leave it at 50 then this will result in a 1:1 linear response between the physical movement of the pedal and the axis output to your racing titles. Any adjustment above or below this will introduce a curve to the axis output;

- As you increase from 50 to 100 then the pedal will become increasingly responsive at the start of the pedal travel (meaning you will see a much quicker increase in axis response at first)
- As you decrease from 50 to 1 then the pedal will become decreasingly responsive at the start of the pedal travel (meaning you will see a much slower increase in axis response at first)

It is generally recommended to leave this setting at 50, but the flexibility is there should you wish to experiment. You can see the actual response of the pedal here in G HUB; as you press it you will see the axis response indicator change, so you can easily see the results of any adjustments that you make.

## BRAKE FORCE

This changes how much pressure is required in order to make the brake pedal achieve 100% axis output. The default value is 30, which for the PRO Racing Pedals equates to 30kg of force; logically therefore if you set this to the maximum of 100 then 100kg of force is required to achieve 100% axis output.

The amount of force to be used is very subjective but should be considered with regards to the following factors:

- Whether the pedals are mounted into a racing rig, or sat on the floor
- The actual strength of the person using the pedals
- Which combination of elastomers you have installed into the brake pedal

For floor-mounted scenarios, 30kg is likely the maximum, unless the pedals are secured (such as pushed against a wall under your desk); indeed, lower values are likely required in order to prevent the pedals from sliding away from you whilst in use.

For rig-based scenarios, the limit becomes purely about the overall strength of the rig, the person using the pedals and the elastomers that you have chosen to use. As mentioned earlier in the manual, it is strongly recommended not to use elastomer combinations that include the **softer beige piece** when setting forces higher than 30kg otherwise you could cause damage to this through prolonged use.

Due to the onscreen axis response indication it's easy to experiment with different force settings to see what suits you the best. A good recommendation, especially when racing cars without ABS, is to set the force so that you can't easily achieve 100% axis output - if you always bottom out your brakes then it's likely to result in the locking up of your wheels, losing grip and sliding off the track.

### NOTE:

If connected to a compatible Logitech Racing Wheel with an integrated display then you can also adjust the Brake Force setting using the wheel, as well as see the response output of the brake pedal.

## COMBINED PEDALS

This is usually only required if using very old racing titles. Pedals on older racing wheels would often only have a brake and a gas pedal, with each pedal representing one half of the same axis. Combined Pedal mode changes the default configuration of the PRO Racing Pedals from fully separate axes for the brake and the gas, to a combined mode, so that you should still be able to use them in older titles that don't support pedals with separate axes.

It is highly recommended for the vast majority of racing titles that this box is therefore left unticked, in order to get the most out of your PRO Racing Pedals.

## RECOMMENDED MAINTENANCE

Your PRO Racing Pedals have been engineered to continue to operate for many hundreds of hours and feel as good as they did when you first started using them. As with your real car though, it is recommended to keep them clean by performing some simple, semi-regular maintenance.

### Regular maintenance (weekly)

Clean the base and each pedal with a damp, lint-free cloth, ensuring that there is no excess water present in the cloth

### Every 200 hours

Remove any excess built-up grease (especially on the brake pedal) using a clean cloth or piece of kitchen towel. Reapply new grease (sparingly) to ensure continued smooth operation of the pedals.

If you run out of the supplied grease then you may source a replacement of your own. However, you must only use a silicone-based grease/lubricant in order to prevent any issues.

Petroleum-based lubricants or Gasoline and Hydrocarbon solvents must NOT be used as they will degrade the components used in the pedals.

## QUESTIONS?

[logitechG.com/support/pro-pedals](https://logitechG.com/support/pro-pedals)

# CARACTÉRISTIQUES

- 1 Pédale d'embrayage
- 2 Pédale de frein
- 3 Pédale d'accélérateur
- 4 Ressorts en option
- 5 Graisse lubrifiante
- 6 Clé Allen
- 7 Câble USB
- 8 Élastomères de frein en option

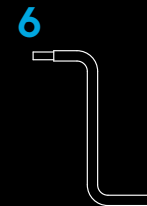
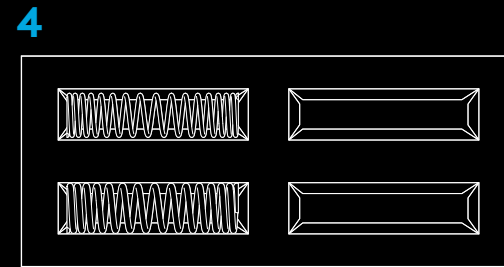
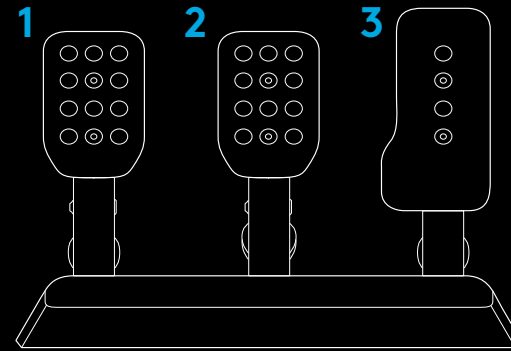

## CONNEXION ET INSTALLATION

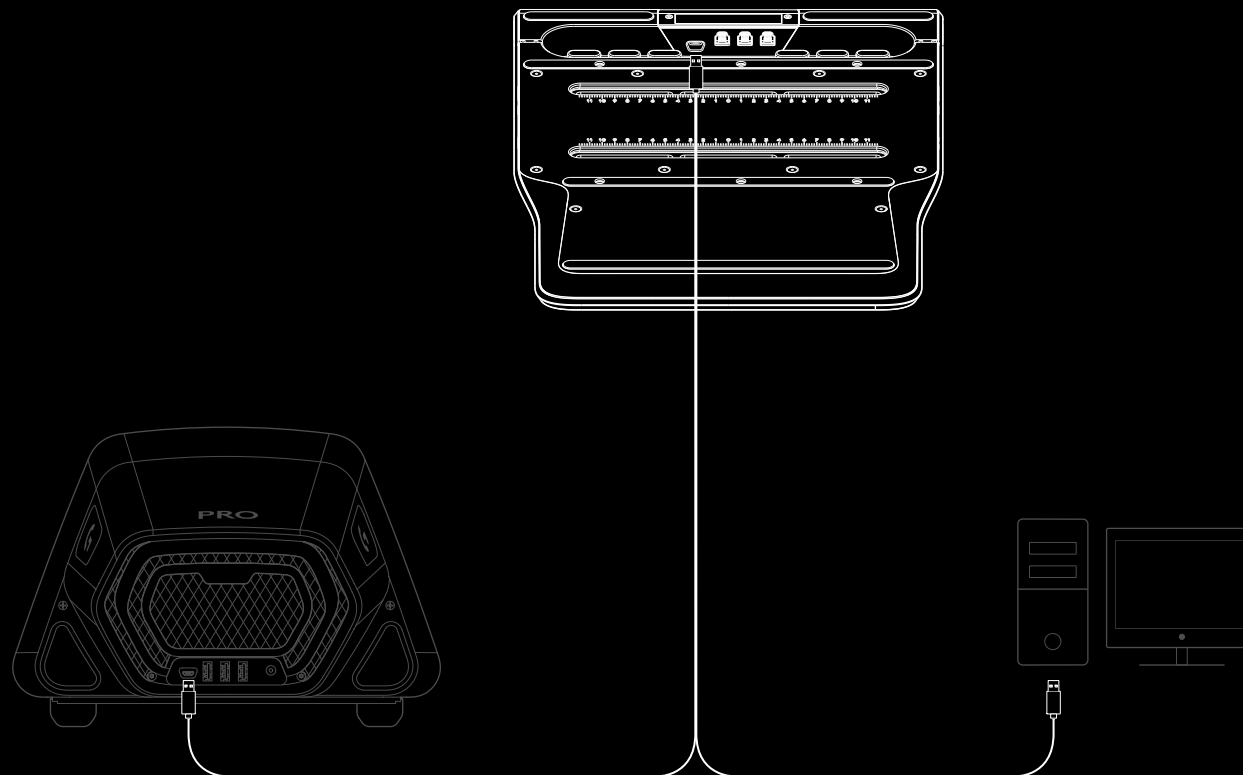

En cas de fixation à un siège ou à une configuration de course, prévoyez une profondeur maximale de 10 mm pour les boulons M6. Vérifiez l'épaisseur de la plaque/plate-forme sur laquelle vous allez fixer les pédales puis ajoutez-y 10 mm pour déterminer la longueur du boulon M6 que vous devrez utiliser. En raison de la taille standard des boulons M6, vous pourriez avoir besoin de rondelles pour empêcher les boulons trop longs de dépasser du pédalier lorsque vous le fixerez à votre plate-forme. Serrez-les à la main - n'utilisez pas d'outils électriques pour serrer les boulons.

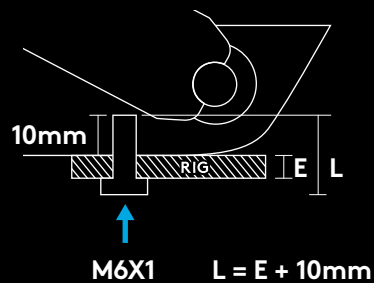

# RÉGLAGE DE L'ESPACEMENT DES PÉDALES

Utilisez la clé Allen fournie pour desserrer les deux boulons situés sous le pédalier, puis faites glisser le module jusqu'à ce que vous obteniez l'espacement souhaité entre chaque module de pédales. Serrez tous les boulons pour vous assurer que les pédales restent bien en place et ne bougent pas pendant la course.

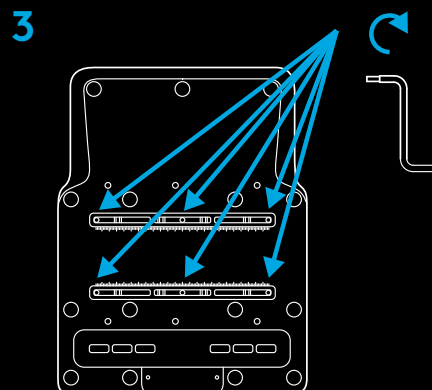
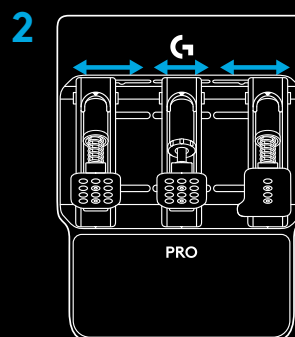
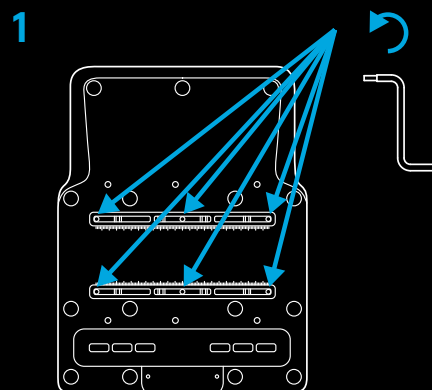

# RÉGLAGE DES REVÊTEMENTS DE PÉDALE

Les pédales peuvent également être ajustées pour affiner l'espacement entre les revêtements des pédales et la hauteur sur le bras de la pédale. Les pédales d'embrayage et de frein peuvent être réglées horizontalement et verticalement à l'aide des trous prévus à cet effet. La pédale d'accélérateur peut être réglée verticalement.

Desserrez les deux boulons sur le revêtement de la pédale. Retirez les boulons, repositionnez le revêtement de la pédale dans la position souhaitée, puis remettez et fixez les boulons.

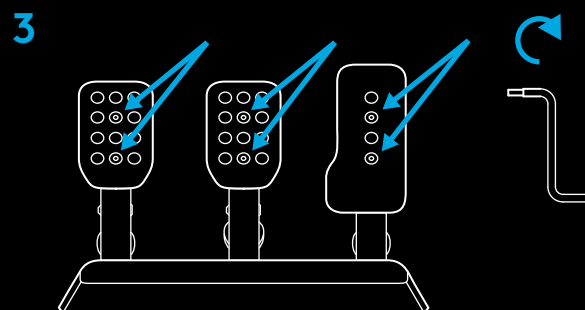
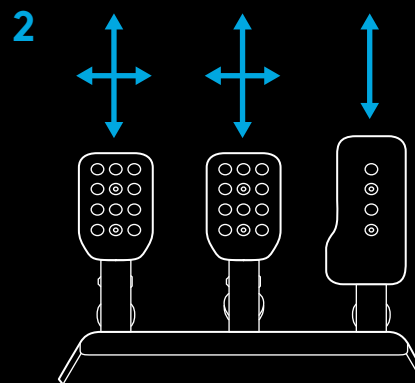
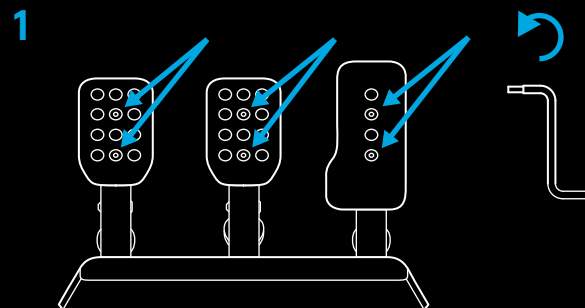

## RÉGLAGE DE LA FORCE DES RESSORTS DES PÉDALES

Les ressorts peuvent appliquer différents niveaux de force aux pédales (accélérateur et Embrayage) et aux amortisseurs élastomères (Frein) inclus dans la boîte d'accessoires. Le processus de démarrage est le même pour les trois pédales: soulevez le piston de son emplacement dans le module de la pédale.

Pour y arriver facilement, enroulez votre main autour du revêtement de la pédale par l'avant et saisissez le bord moleté du piston. Faites ensuite pression sur le piston pour le déloger de sa position de verrouillage en utilisant le revêtement/le bras de la pédale comme levier et sortez le de la cavité où il se trouve.

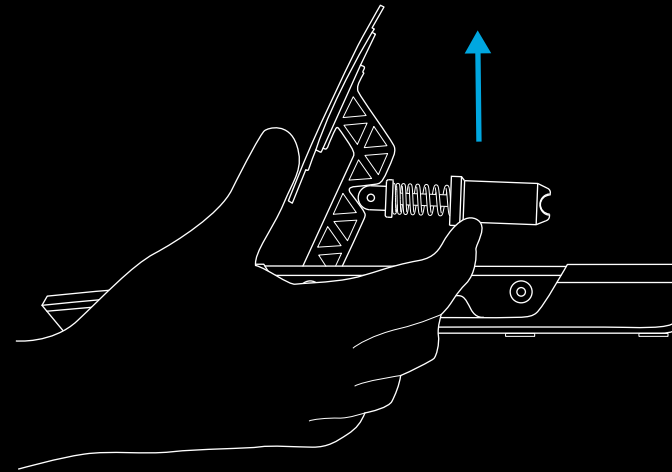
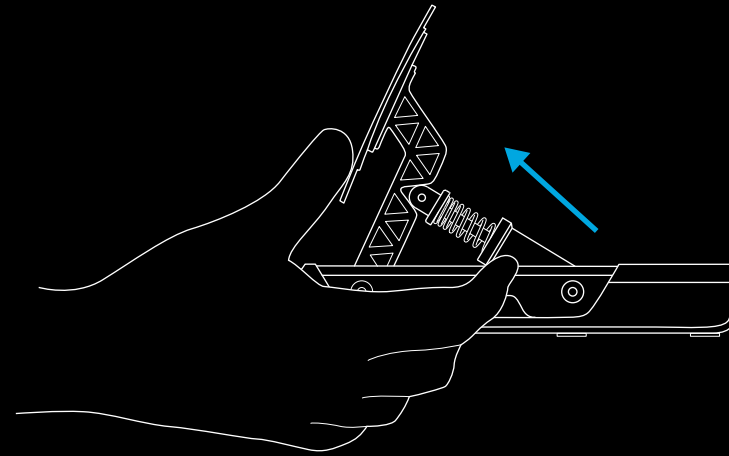

# ACCÉLÉRATEUR ET EMBRAYAGE

Une fois que le piston est dégagé du module principal de la pédale, il suffit de l'éloigner de la tige en acier et de retirer le ressort. Quatre ressorts sont inclus dans la boîte, dont deux déjà montés sur les pédales d'accélérateur et d'embrayage. Choisissez simplement l'un des autres ressorts et inversez le processus:

Poussez le ressort sur la tige en acier, puis poussez le piston sur la tige, en veillant à ce que le ressort soit bien verrouillé par les deux localisateurs.

Remettez ensuite le piston en place en inversant le processus: serrez le piston en utilisant le revêtement/le bras de la pédale comme levier, puis abaissez-le pour le mettre en place, en veillant à ce que le bas du piston soit dans le bon sens.

## REMARQUE:

Lorsque vous aurez remis le piston en place, essayez d'appuyer sur la pédale à quelques reprises pour vous assurer que le mouvement est régulier et silencieux. Si vous remarquez des bruits lorsque vous appuyez sur la pédale, essayez de faire tourner légèrement le ressort et appuyez sur la pédale. Continuez jusqu'à ce que vous n'entendiez plus aucun bruit.

1

11,4 kgf	8,3 kgf
6,9 kgf	3,9 kgf

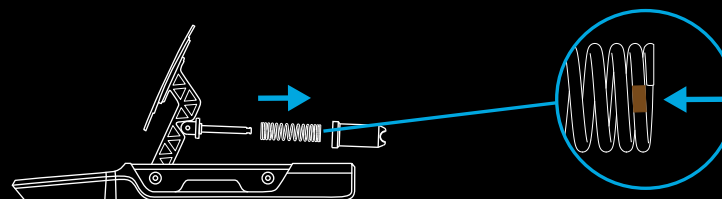

2

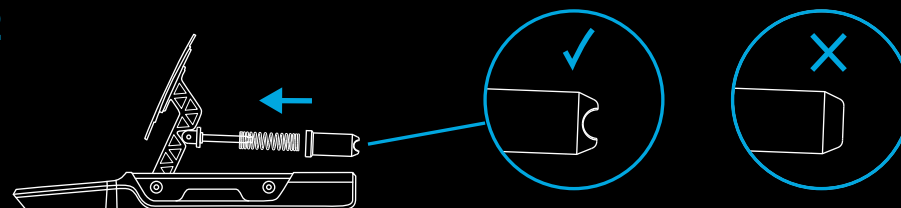

## FREIN

Le frein est différent de l'accélérateur et de l'embrayage car il utilise les amortisseurs élastomères qui se trouvent dans la boîte à accessoires. La procédure reste cependant simple. Une fois que le piston a été dégagé du module de pédale, ouvrez le piston afin d'accéder aux pièces en élastomère qu'il contient. Pour ce faire, saisissez d'une main le capuchon moleté situé en haut du piston, puis dévissez le corps du piston du capuchon.





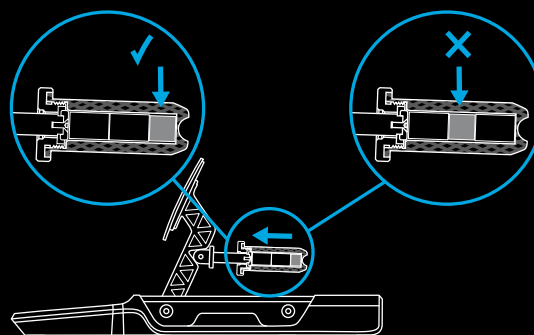
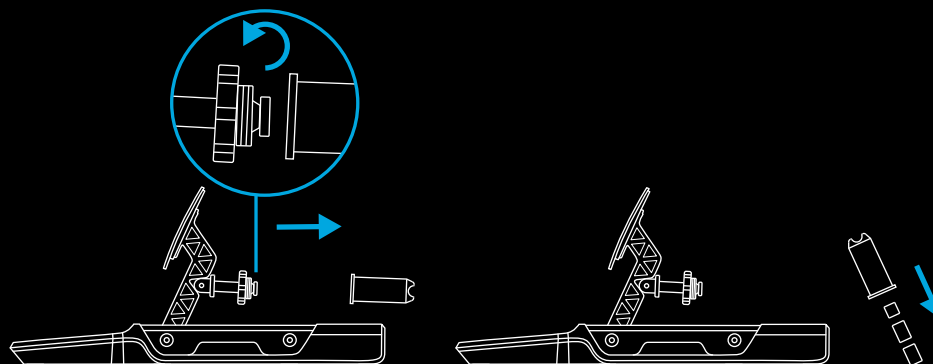



Une fois le corps du piston retiré du capuchon, retournez-le et secouez les pièces en élastomère pour les faire sortir. Ils seront légèrement collants à cause de la graisse lubrifiante, alors prévoyez quelque chose pour vous essuyer les mains.

Vous remarquerez qu'il y a trois pièces en élastomère ou de mousse dans le corps du piston: deux de taille égale et une légèrement plus petite. La pièce la plus petite doit toujours être présente dans le corps du piston, les deux autres pièces déterminent la sensation générale de la pédale de frein, ce qui vous permet de la configurer pour qu'elle soit au choix assez souple avec une plus grande plage de course ou, au contraire, aussi dure et courte que sur certaines voitures de course. Notez que la petite pièce doit toujours se trouver en bas du piston:



Vous pouvez modifier la sensation du frein en utilisant les différentes paires de pièces en élastomère détaillées dans ce tableau:

Vous remarquerez que deux petites pièces en mousse sont fournies, une souple et une dure - une seule de ces pièces doit être utilisée et ce, uniquement avec les deux plus grandes pièces en élastomère.

		A			
A + B +					
B			18 mm	24 mm	29 mm
		18 mm		28 mm	33 mm
		24 mm	28 mm		39 mm
		29 mm	33 mm	39 mm	

		A			
A + B +					
B			19 mm	25 mm	30 mm
		19 mm		29 mm	34 mm
		25 mm	29 mm		41 mm
		30 mm	34 mm	41 mm	

## REMARQUE:

Nous ne recommandons pas les combinaisons avec la **pièce beige souple** si les pédales PRO sont montées de manière rigide sur un simulateur/siège car cela risque d'endommager l'élastomère.

De même, nous ne recommandons pas d'utiliser des élastomères durs si vous utilisez le pédalier contre votre bureau. Si les pédales ne sont pas fixées d'une manière ou d'une autre, elles peuvent facilement basculer au freinage ou glisser loin de vous.

Une fois que vous aurez choisi vos pièces en élastomère, appliquez une petite quantité de la graisse incluse sur les côtés des pièces et réinsérez-les dans le corps du piston en n'oubliant pas de réinsérer la petite pièce en premier. Deux ou trois gouttes sur les différentes faces de l'élastomère étalées à l'aide de l'embout du flacon devraient amplement suffire.

Une fois que les pièces en élastomère sont revenues dans le corps du piston, vous pouvez le rattacher au capuchon du module de la pédale de frein, puis le remettre en place en utilisant la même méthode que pour les autres pédales.

## AVERTISSEMENTS DE SÉCURITÉ:

Avec les pièces d'élastomère très dures (et surtout si vous utilisez le petit amortisseur en mousse dure), il vous faudra une certaine force pour comprimer suffisamment le corps du piston et le remettre en place. Faites bien attention à ne pas vous coincer les doigts entre le corps du piston et le boîtier du module de pédale. La méthode que nous vous suggérons dans ce manuel devrait vous permettre d'éviter une telle situation.

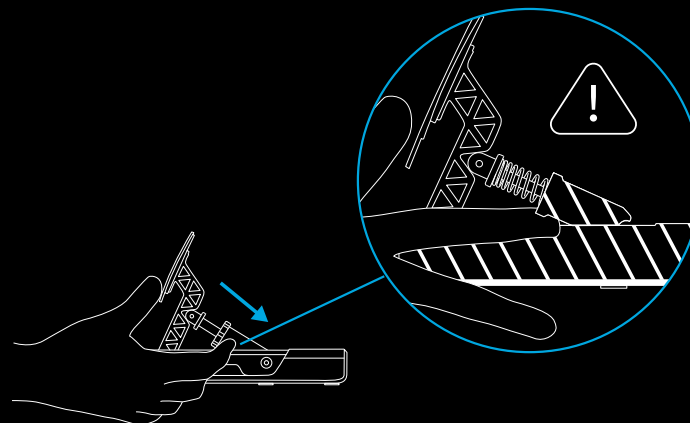
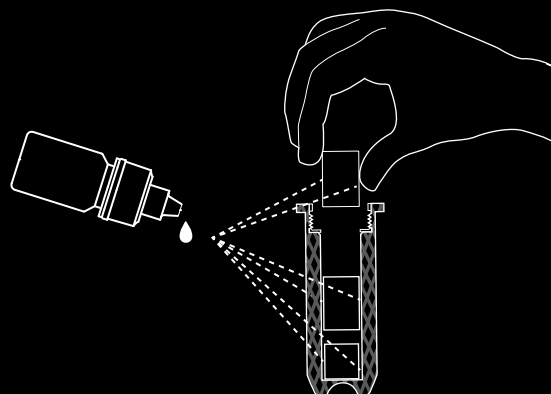

## RÉGLAGES PERSONNALISÉS

Le pédalier de course PRO a été intentionnellement conçu pour que tout le monde puisse piloter selon ses préférences. Les modules de pédales peuvent être complètement retirés de la base principale à laquelle ils sont attachés et ensuite montés sur une configuration de simulation personnalisée selon l'orientation qui vous convient.

Si vous souhaitez créer une configuration où l'embrayage et le frein sont inversés et où l'accélérateur est monté au sol, c'est tout à fait possible. Vous avez simplement besoin des modules de pédales et du moyeu du pédalier.

Pour commencer, déconnectez les modules de pédales du moyeu du pédalier.

Ensuite, retirez les boulons qui maintiennent les modules sur la base de la pédale, en prenant soin de ne pas les laisser tomber. Soulevez-les pour les éloigner de la base et faites passer le câble de chaque module dans les trous de la base de la pédale, en veillant à ce qu'ils ne se coincent pas.

Retirez ensuite les vis qui maintiennent le moyeu de la pédale dans la base et soulevez-le pour le sortir.

Vous pouvez désormais monter les modules de pédales sur votre simulateur personnalisé - il suffit de les connecter au moyeu du pédalier, puis de connecter celui-ci à votre PC ou directement à l'arrière d'un volant de course Logitech compatible (si vous en possédez un).

## PARAMÈTRES G HUB

Votre pédalier de course PRO peut être configuré à l'aide du logiciel G HUB sur PC, qu'il soit connecté directement à votre PC ou à un volant de course Logitech compatible.

Vous avez la possibilité de régler la sensibilité de vos pédales et la pression nécessaire pour produire 100% de réponse d'axe sur la pédale de frein équipée sur la cellule de charge.

### SENSIBILITÉ

Le curseur de sensibilité vous permet de modifier la linéarité de la réponse de la pédale. Si vous le laissez à 50, vous obtiendrez une réponse linéaire 1:1 entre le mouvement physique de la pédale et la réponse de l'axe sur vos jeux de course. Tout réglage supérieur ou inférieur à cette valeur entraînera une variation de la réponse;

- Lorsque vous augmentez la réponse de 50 à 100, la pédale devient de plus en plus réactive en début de course (ce qui signifie que vous aurez une réponse de l'axe plus rapide au moindre mouvement).
- Lorsque vous réduisez la réponse de 50 à 1, la pédale devient de moins en moins réactive en début de course (ce qui signifie que vous aurez une réponse de l'axe moins rapide pour un même mouvement).

Il est généralement recommandé de laisser ce paramètre à 50, mais vous pouvez expérimenter si vous le souhaitez. Vous pouvez voir la réactivité réelle de la pédale dans G HUB; lorsque vous appuyez dessus, vous pouvez voir l'indicateur de réponse de l'axe changer, ce qui vous permettra de voir directement les résultats de vos ajustements.

## FORCE DE FREINAGE

Ce réglage modifie la pression nécessaire pour que la pédale de frein atteigne une réponse de 100%. La valeur par défaut est de 30, ce qui équivaut à 30 kg de force pour le pédalier de course PRO; donc, si vous réglez cette valeur sur le maximum de 100, 100 kg de pression seront nécessaires pour obtenir une réponse de l'axe de 100%.

Ce réglage est très subjectif, mais il vaut mieux prendre en compte les facteurs suivants:

- Les pédales sont-elles montées sur un simulateur ou posées sur le sol?
- La force réelle de la personne qui utilise les pédales
- La combinaison d'élastomères que vous avez installée dans la pédale de frein

Pour un montage au sol, 30 kg est probablement le maximum, à moins que les pédales ne soient fixées (par exemple, poussées contre un mur sous votre bureau); une valeur inférieure sera sans doute nécessaire pour empêcher les pédales de glisser pendant l'utilisation.

Si vous avez un simulateur, la limite dépend purement de sa résistance globale, de la personne qui utilise les pédales et des élastomères que vous avez choisi d'utiliser. Comme mentionné précédemment dans ce manuel, il est fortement recommandé de ne pas utiliser de combinaisons d'élastomères comprenant la **pièce beige** plus souple pour des réglages supérieurs à 30 kg de force, sous peine de l'endommager en cas d'utilisation prolongée.

Avec l'affichage de la réponse à l'écran, il est facile d'expérimenter différents réglages de force pour voir ce qui vous convient le mieux. Une bonne recommandation, en particulier pour les voitures de course sans ABS, est de régler la force de manière à ne pas pouvoir facilement atteindre une réponse de l'axe de 100% - si vous appuyez toujours à fond sur les freins, vous risquez de bloquer vos roues, de perdre l'adhérence et de sortir de la piste.

### REMARQUE:

Si vous êtes connecté à un volant de course Logitech compatible doté d'un écran intégré, vous pouvez également régler la force de freinage à l'aide du volant et afficher la réponse de la pédale de frein.

## PÉDALES COMBINÉES

Cela n'est généralement nécessaire que si vous avez de très vieux jeux de course. Les pédales sur les anciens volants n'avaient souvent qu'une pédale de frein et une pédale d'accélérateur, chacune représentant la moitié d'un même axe. Le mode pédales combinées modifie la configuration par défaut du pédalier de course PRO, qui passe d'axes entièrement séparés pour le frein et l'accélérateur à un mode combiné pour que vous puissiez toujours les utiliser dans les jeux plus anciens qui ne prennent pas en charge les pédales à axes séparés.

Pour la grande majorité des jeux de course, il est fortement recommandé de ne pas cocher cette case, afin de tirer le meilleur parti de votre pédalier de course PRO.

## ENTRETIEN RECOMMANDÉ

Votre pédalier de course PRO a été conçu pour fonctionner pendant plusieurs centaines d'heures et pour rester toujours aussi réactif que lors de sa première installation. Cependant, comme pour votre vraie voiture, il est recommandé de les garder propres en effectuant un entretien simple et régulier.

### Entretien régulier (hebdomadaire)

Nettoyez la base et chaque pédale avec un chiffon humide et non pelucheux, en veillant à ce qu'il n'y ait pas trop d'eau dans le chiffon.

### Toutes les 200 heures

Retirez tout excès de graisse accumulée (en particulier sur la pédale de frein) à l'aide d'un chiffon propre ou d'un morceau d'essuie-tout. Remettez de la graisse (avec parcimonie) pour assurer le bon fonctionnement des pédales.

Si vous avez utilisé toute la graisse fournie, vous pouvez prendre une autre graisse de votre choix. Cependant, n'utilisez que de la graisse/un lubrifiant à base de silicone afin d'éviter tout problème.

Les lubrifiants à base de pétrole ou les solvants à base d'essence et d'hydrocarbures ne doivent PAS être utilisés car ils dégradent les composants utilisés dans les pédales.

## DES QUESTIONS?

[logitechG.com/support/pro-pedals](https://logitechG.com/support/pro-pedals)

# FUNCIONES

- 1 Pedal del embrague
- 2 Pedal del freno
- 3 Pedal del acelerador
- 4 Resortes opcionales
- 5 Grasa lubricante
- 6 Llave Allen
- 7 Cable USB
- 8 Elastómeros de freno opcionales

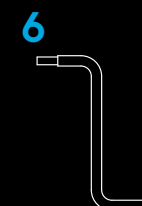
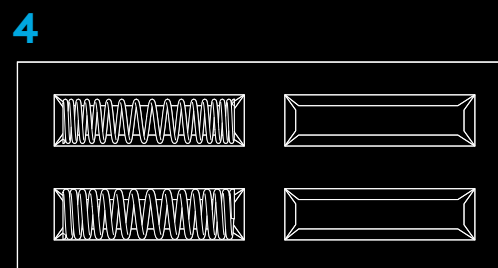
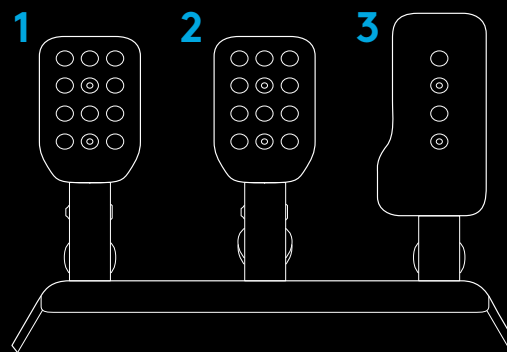

# CONEXIÓN E INSTALACIÓN

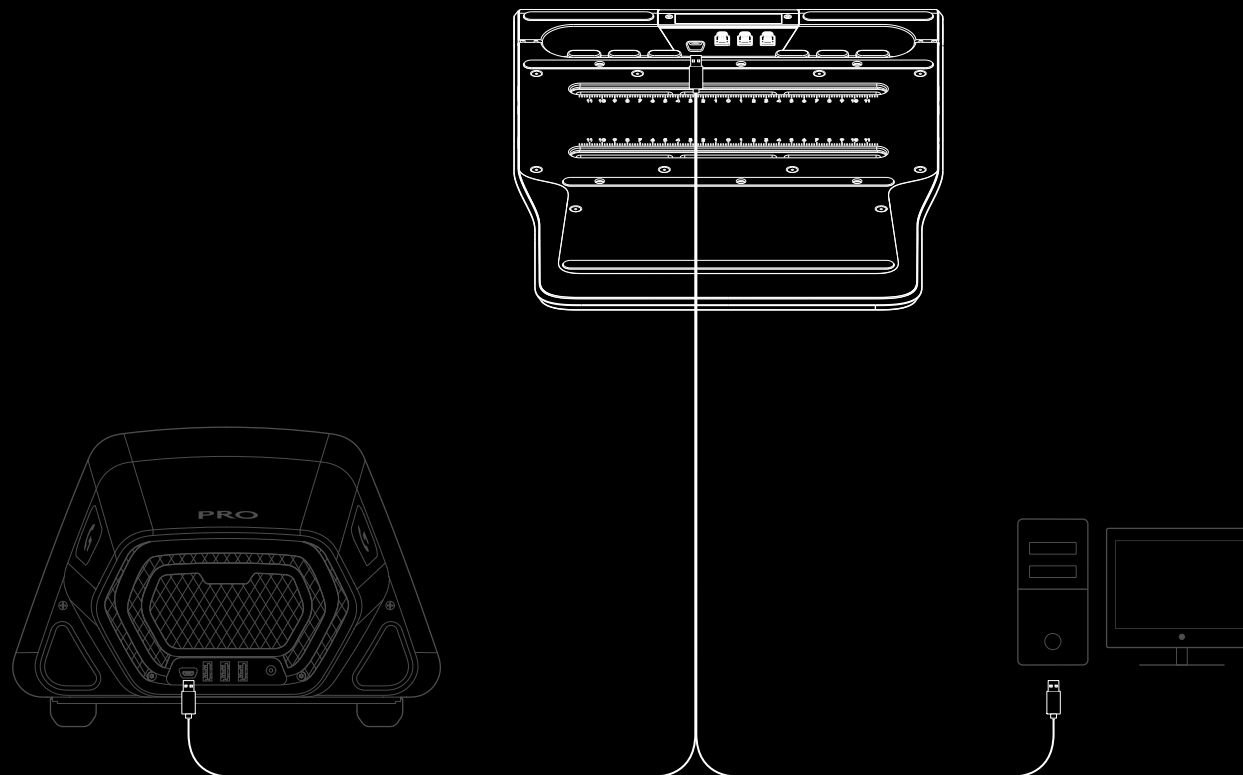

Si se realiza la conexión a un equipo/asiento para carreras de simulación, se debe permitir una profundidad máxima de 10 mm con los pernos M6 que se usen. Anota el grosor de la placa/plataforma a la que vas a fijar los pedales, súmale 10 mm y sabrás entonces la longitud del tornillo M6 que necesitas utilizar. Debido a los tamaños estándar de las longitudes de los pernos M6, es posible que tengas que utilizar arandelas para evitar que los pernos más largos penetren demasiado el interior de la unidad de los pedales cuando la fijas a tu equipo. Sólo tiene que apretar a mano. No utilices herramientas eléctricas para apretar los pernos.

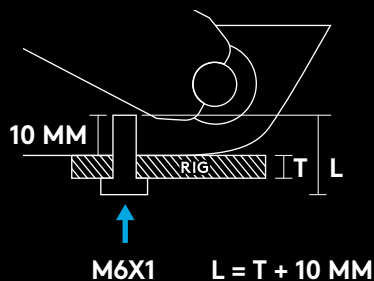

## AJUSTAR EL ESPACIADO DE LOS PEDALES

Utiliza la llave Allen incluida para aflojar los dos pernos de la parte inferior del conjunto de pedales y, a continuación, desliza el módulo hasta que tengas el espacio deseado entre cada uno de los módulos de pedales. Aprieta todos los pernos para asegurarte de que todos los módulos de pedales estén bien colocados y no se muevan durante la carrera.

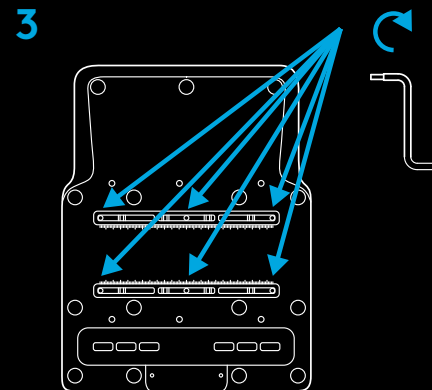
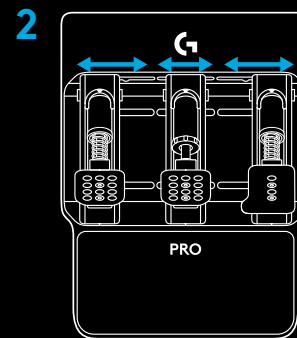
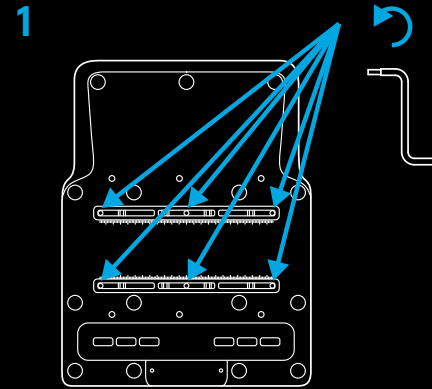

## AJUSTAR LAS SUPERFICIES DE LOS PEDALES

Las superficies de los pedales también pueden ajustarse para adaptar con precisión el espacio entre las superficies de los pedales, así como la altura de la superficie del pedal en el brazo del pedal. Las superficies del pedal del embrague y del freno se pueden ajustar horizontal y verticalmente mediante los orificios a tal efecto. El pedal del acelerador se puede ajustar verticalmente.

Afloja los dos pernos en la superficie del pedal. Retira los pernos, recoloca la superficie del pedal en la posición deseada y luego vuelve a insertar y asegurar los pernos.

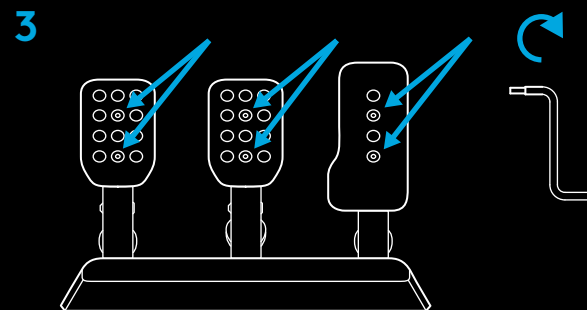
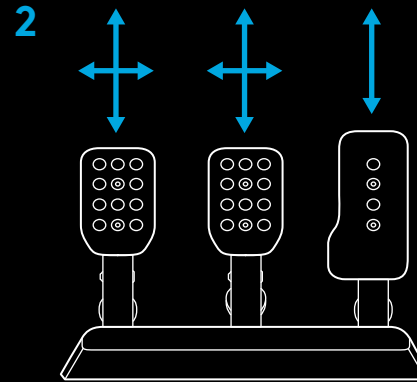
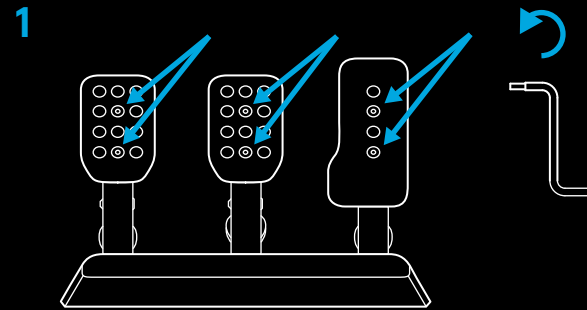

## AJUSTAR LA FUERZA DE RESORTE DE LOS PEDALES

A todos los pedales se les pueden aplicar diferentes niveles de fuerza de resorte. Mediante los resortes (acelerador y embrague) y amortiguadores de elastómero (freno) incluidos en la caja de accesorios. El proceso es el mismo para los tres pedales e implica levantar y sacar el pistón de su sitio en el módulo de pedal.

La forma más fácil de conseguirlo es rodear con la mano la superficie del pedal desde la parte frontal y asir el borde moleteado del cuerpo del pistón. A continuación, se aprieta el pistón para desencajarlo de su posición de bloqueo utilizando la superficie/el brazo del pedal como palanca y se extrae de la cavidad del módulo del pedal donde se asienta.

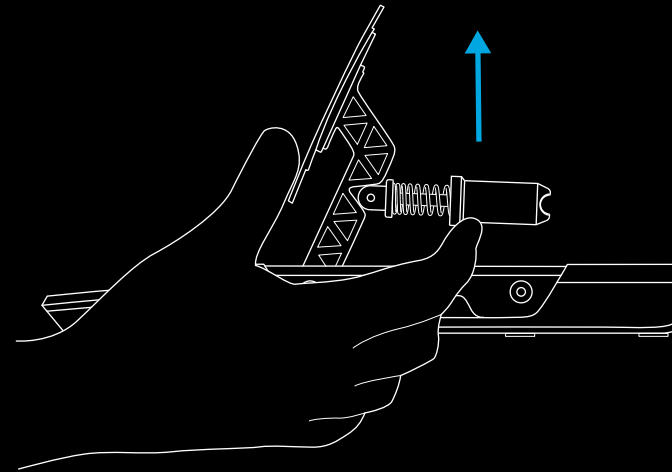
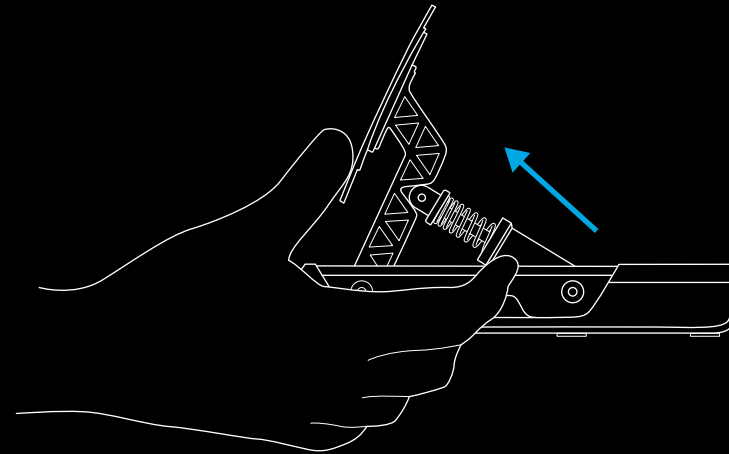

## ACELERADOR Y EMBRAGUE

Una vez que el pistón esté libre del módulo principal del pedal, simplemente sepáralo de la varilla de acero y retira el resorte. En la caja se incluyen cuatro resortes, dos de los cuales ya están montados en los pedales del embrague y del acelerador. Simplemente elige uno de los otros resortes e invierte el proceso:

Empuja el resorte hacia atrás sobre la varilla de acero y luego empuja el pistón sobre la varilla, asegurándote de que el resorte quede capturado por los dos anclajes.

Luego vuelve a insertar el pistón en su sitio, invirtiendo el proceso por el que lo sacaste: aprieta el pistón con la superficie/el brazo del pedal como palanca y bájalo hasta dejarlo en su sitio, asegurándote de que la parte inferior del pistón tenga la orientación correcta para que quede bien anclada de forma segura.

### NOTA:

Cuando hayas vuelto a colocar el pistón en su sitio, presiona el pedal un par de veces para tener la seguridad de que el movimiento sea fluido y sin ruidos. Si notas algún ruido al presionar el pedal, gira ligeramente el resorte para colocarlo bien y presiona el pedal. Sigue haciéndolo hasta que no oigas ningún ruido.

1

11,4 kgf	8,3 kgf
6,9 kgf	3,9 kgf

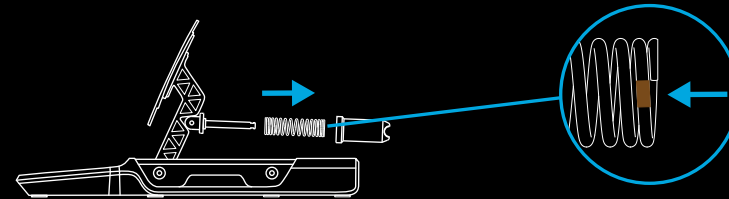

2

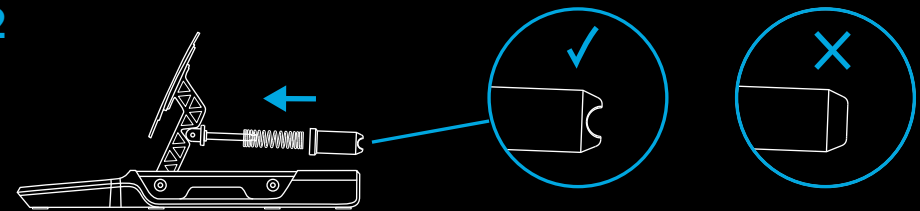

## FRENO

El freno es diferente del acelerador y del embrague ya que usa los amortiguadores de elastómero que se encuentran en la caja de accesorios. Sin embargo, el procedimiento sigue siendo sencillo. En cuanto hayas soltado el pistón del módulo de pedal debes abrir el pistón para poder acceder a las piezas de elastómero en su interior. Para eso debes asir el tope moleteado en la parte superior del pistón con una mano y luego desenroscar el cuerpo del pistón del tope.





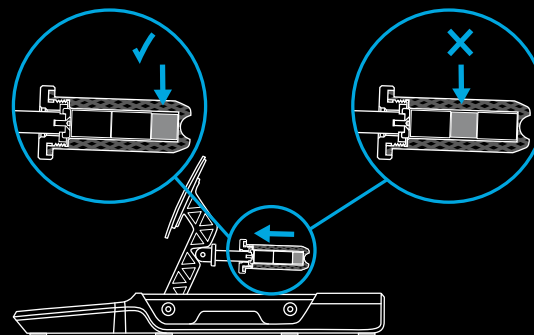
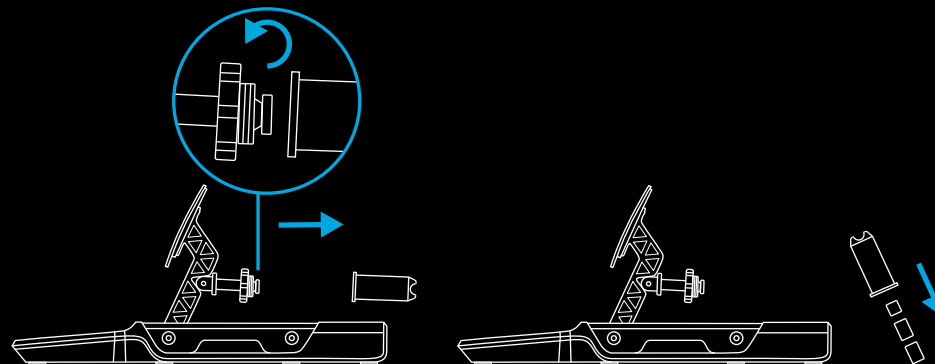



Una vez retirado el cuerpo del pistón del tope, dale la vuelta y sacude para sacar las piezas de elastómero. Estarán un poco pegajosas con la grasa lubricante así que prepárate algo para poder limpiarte las manos.





Verás que hay tres piezas de elastómero o espuma en el cuerpo del pistón: dos de un mismo tamaño y una ligeramente más pequeña. La pieza más pequeña debe estar siempre presente en el cuerpo del pistón, mientras que las otras dos piezas determinan la sensación general del pedal del freno, permitiéndote configurarlo para que sea bastante flojo con un mayor rango de recorrido o, alternativamente, tan duro y limitado en el recorrido como algunos autos de carreras de verdad. Además, la pieza pequeña debe estar siempre en la parte inferior del pistón:



Puedes alterar la sensación del freno utilizando los diferentes emparejamientos de elastómero como se determina en esta tabla:

Verás que se proporcionan dos pequeñas piezas de espuma, una blanda y una dura. Sólo se debe usar una de ellas combinada con las dos piezas de elastómero más grandes.

		A			
A + B +					
B			18 mm	24 mm	29 mm
		18 mm		28 mm	33 mm
		24 mm	28 mm		39 mm
		29 mm	33 mm	39 mm	

		A			
A + B +					
B			19 mm	25 mm	30 mm
		19 mm		29 mm	34 mm
		25 mm	29 mm		41 mm
		30 mm	34 mm	41 mm	

## NOTA:

No recomendamos utilizar combinaciones que incluyan la **pieza beige blanda** si los pedales PRO se instalan de forma fija en un equipo/asiento ya que eso seguramente dañaría el elastómero.

Por el contrario, no recomendamos el uso de los elastómeros duros si se utilizan los pedales en un montaje en escritorio. A menos que los pedales estén asegurados de alguna forma, al frenar los pedales podrían deslizarse o volcarse fácilmente.

Una vez hayas elegido tus piezas de elastómero, aplica una pequeña cantidad de la grasa incluida en los laterales de las piezas y vuelve a insertarlas en el cuerpo del pistón acordándote de insertar primero la pieza pequeña. Dos o tres gotas aplicadas a los varios laterales del elastómero y repartidas con la punta del frasco deberían ser más que suficientes.

Una vez que las piezas de elastómero están de nuevo en el cuerpo del pistón, puedes volver a unirlo al tope en la tapa del módulo del pedal de freno y luego volver a insertarlo en su lugar utilizando el mismo método que para los otros pedales.

## ADVERTENCIA DE SEGURIDAD:

Con las piezas muy duras de elastómero (y especialmente si se utiliza el pequeño amortiguador de espuma dura) se necesitará algo de fuerza para apretar el cuerpo del pistón lo suficiente como para permitir que se vuelva a insertar en su sitio.

Ten cuidado de no pillarte los dedos entre el cuerpo del pistón y la carcasa del módulo del pedal. El método que sugerimos para hacerlo, tal y como se describe en este manual, debería ayudar a evitar esta posibilidad.

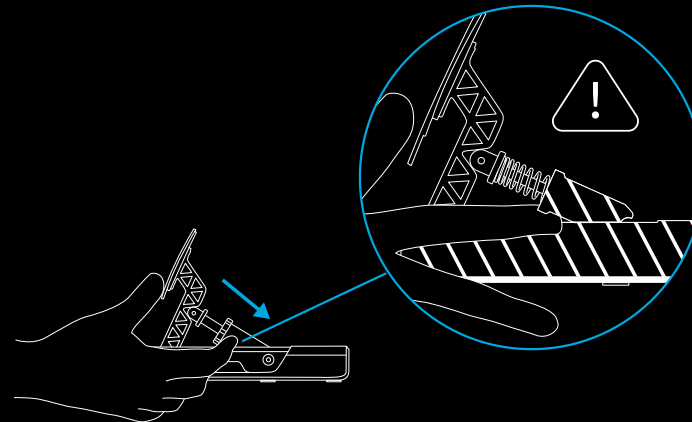
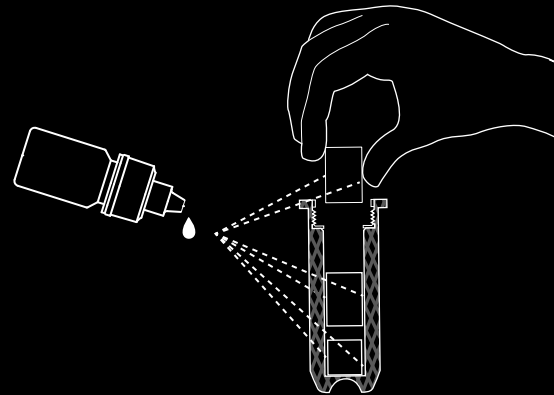

## CONFIGURACIÓN DE PEDALES PERSONALIZADA

Los pedales de carreras PRO se diseñaron intencionadamente para que cualquiera pueda montar los módulos de pedales de la forma que desee. Los módulos de los pedales pueden retirarse por completo de la base principal de los pedales a la que están unidos y luego montarse en un equipo de simulación personalizado en cualquier orientación que se adapte a tus necesidades.

Si quieres crear una configuración en la que el embrague y el freno estén invertidos y el acelerador esté montado en el suelo, es totalmente posible. Lo único que necesitas para conseguirlo son los módulos de pedal y la pedalera.

Primero, desconecta los módulos de pedales de la pedalera.

Luego, retira los pernos que sujetan los módulos de pedal a la base de los pedales, con cuidado de que no se te caigan durante el proceso. Retíralos de la base y pasa el cable de cada módulo por los orificios en la base de los pedales, asegurándote de que no se enganchen.

Luego retira los tornillos que sujetan la pedalera a la base de los pedales y sepárala de la base.

Ahora puedes montar los módulos de pedales en tu equipo de simulación personalizado como quieras. Vuelve a conectarlos a la pedalera y luego conéctala a tu PC o directamente en la parte posterior de un volante de carreras Logitech compatible (si lo tienes).

## CONFIGURACIÓN DE G HUB

Tus pedales de carreras PRO se pueden configurar mediante el software G HUB en PC, tanto si se conectan directamente a tu PC o a un volante de carreras Logitech compatible.

Tienes la posibilidad de ajustar la sensibilidad de tus pedales y la cantidad de presión necesaria para producir el 100% de la salida del eje en el pedal de freno equipado con célula de carga.

### SENSIBILIDAD

El control deslizante de sensibilidad te permite cambiar la linealidad de la respuesta del pedal. Si la dejas a 50, dará una respuesta lineal de 1:1 entre el movimiento físico del pedal y la salida de eje a tus juegos de carreras. Cualquier ajuste por encima o debajo de esto introducirá una curva en la salida de eje.

- Al aumentar de 50 a 100, el pedal será cada vez más sensible al principio del recorrido del pedal (lo que significa que verás un aumento mucho más rápido en la respuesta del eje al principio)
- Al disminuir de 50 a 1, el pedal será cada vez menos sensible al inicio del recorrido del pedal (lo que significa que verás un aumento mucho más lento en la respuesta del eje al principio)

Generalmente se recomienda dejar este ajuste en 50, pero dispones de flexibilidad si quieres experimentar. Puedes ver la respuesta real del pedal aquí en G HUB. Al presionarlo, verás que el indicador de respuesta de eje cambia para que puedas ver fácilmente los resultados de cualquier ajuste que realices.

## FUERZA DE FRENADO

Cambia la cantidad de presión necesaria para que el pedal del freno alcance el 100% de la salida del eje. El valor predeterminado es 30, que para los pedales de carreras PRO equivale a 30 kg de fuerza. Lógicamente, por tanto, si lo estableces al máximo de 100, se requieren 100 kg de fuerza para lograr una salida de eje del 100%.

La cantidad de fuerza que debe usarse es muy subjetiva, pero debería considerarse respecto a estos factores:

- Si los pedales están montados en un soporte o equipo para carreras o si están colocados en el suelo
- La fuerza real de la persona que utiliza los pedales
- Qué combinación de elastómeros instalaste en el pedal del freno

Para montajes en el suelo, 30 kg es probablemente el máximo, a menos que los pedales estén asegurados (por ejemplo, apoyados contra una pared debajo del escritorio); de hecho, es probable que se requieran valores más bajos con el fin de evitar que los pedales se deslicen y se alejen mientras están en uso.

Para montajes en equipos para carreras, el límite pasa a ser puramente la fuerza total del equipo, la persona que usa los pedales y los elastómeros que hayas elegido usar. Como se mencionó anteriormente en el manual, se recomienda encarecidamente no utilizar combinaciones de elastómero que incluyan la **pieza beige más blanda** al configurar fuerzas superiores a 30 kg, de lo contrario podrías causar daños con el uso prolongado.

Gracias a la indicación de respuesta de eje en pantalla, es fácil experimentar con diferentes ajustes de fuerza para ver qué te va mejor. Una buena recomendación, especialmente en carreras de autos sin ABS, consiste en establecer la fuerza de forma que no puedas alcanzar fácilmente la salida de eje del 100%. Si los frenos siempre tocan fondo, es probable que eso dé como resultado el bloqueo de las ruedas, con la consiguiente pérdida de agarre y salida de pista.

### NOTA:

Si los conectas a un volante de carreras Logitech compatible con una pantalla integrada, entonces también puedes modificar el ajuste de fuerza de frenado mediante el volante, así como ver la salida de respuesta del pedal del freno.

## PEDALES EN MODO COMBINADO

Normalmente sólo se requiere si usas juegos de carreras muy antiguos. Los pedales de los volantes de carreras antiguos suelen tener únicamente un pedal del freno y del acelerador, con cada pedal representando una mitad del mismo eje. Pedales en modo combinado cambia la configuración predeterminada de los pedales de carreras PRO de ejes completamente separados para el freno y el acelerador a un modo combinado. Así puedes seguir usándolos en juegos antiguos que no admiten pedales con ejes separados

Por lo tanto es muy recomendable que para la inmensa mayoría de juegos de carreras se deje sin marcar esta casilla. Así podrás sacar el máximo partido a tus pedales de carreras PRO.

## MANTENIMIENTO RECOMENDADO

Tus pedales de carreras PRO están concebidos para seguir funcionando después de muchos cientos de horas y para ofrecerte las mismas estupendas sensaciones que cuando empezaste a usarlos por primera vez. Pero, al igual que con tu auto de verdad, se recomienda mantenerlos limpios realizando un simple mantenimiento con cierta regularidad.

### Mantenimiento regular (semanal)

Limpia la base y cada pedal con un paño húmedo que no deje pelusa asegurándote de que el paño no tenga demasiada agua.

### Cada 200 horas

Retira cualquier acumulación de grasa (especialmente en el pedal del freno) con un paño limpio o un trozo de papel de cocina. Vuelve a aplicar grasa nueva (con moderación) para seguir garantizando un funcionamiento fluido de los pedales.

Si se te acaba la grasa suministrada, puedes adquirir más por tu cuenta. Sin embargo, únicamente debes utilizar una grasa o lubricante a base de silicona para evitar posibles problemas.

NO se deben utilizar lubricantes a base de petróleo o disolventes de gasolina e hidrocarburos, ya que degradan los componentes utilizados en los pedales.

## ¿PREGUNTAS?

[logitechG.com/support/pro-pedals](https://logitechG.com/support/pro-pedals)

# RECURSOS

- 1 Pedal de embreagem
- 2 Pedal de freio
- 3 Pedal do acelerador
- 4 Mola Opcional
- 5 Lubrificante
- 6 Chave Allen
- 7 Cabo USB
- 8 Elastômeros de freio opcionais

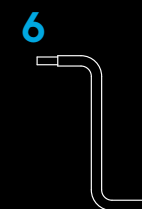
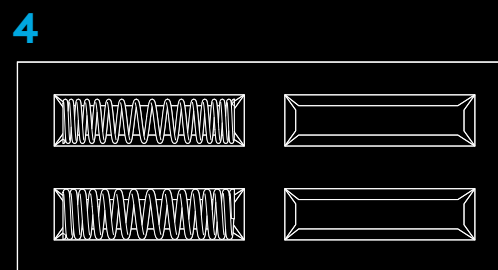
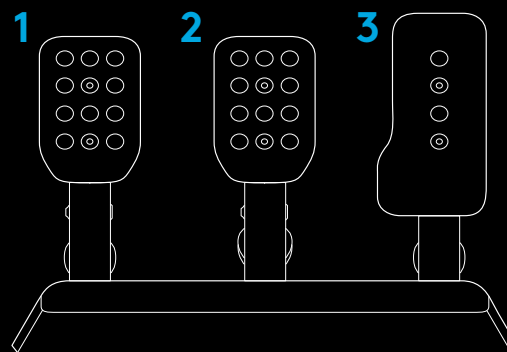

## CONEXÃO E INSTALAÇÃO

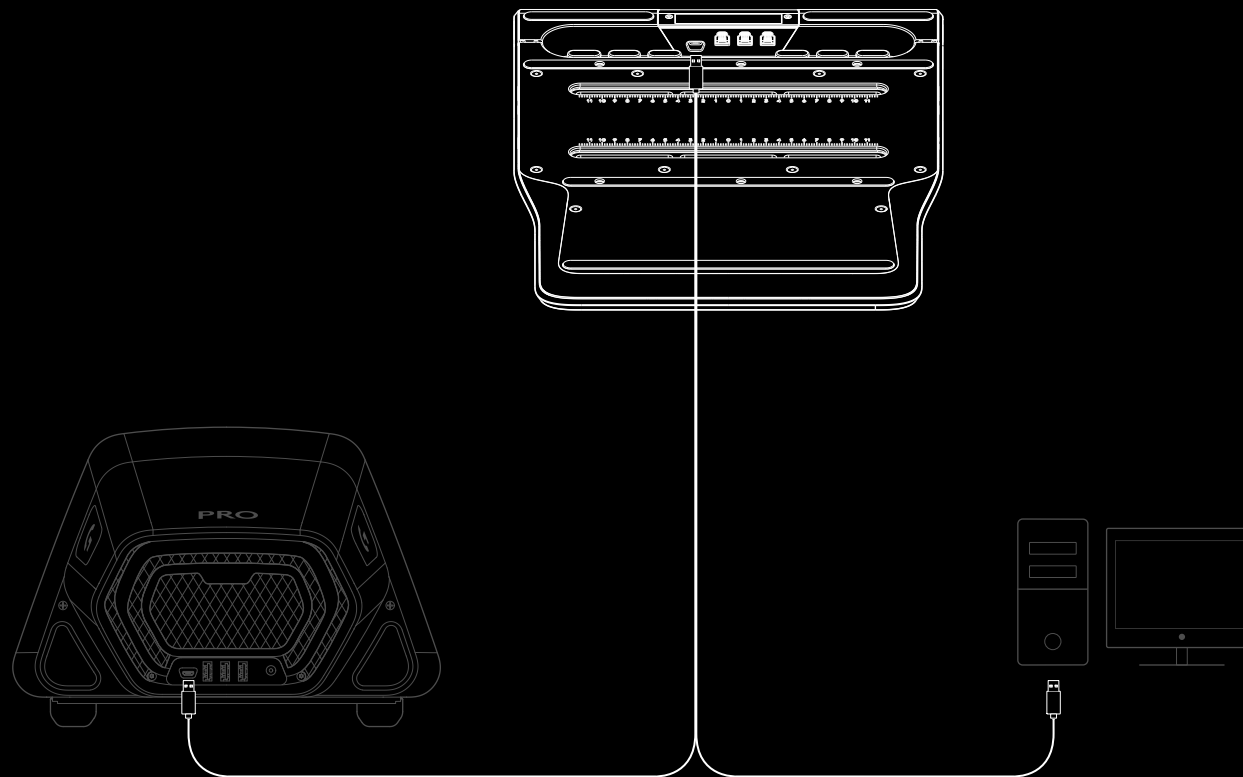

Se conectado a um assento/estação de simulação de corrida, permita uma profundidade máxima de 10 mm com os parafusos M6 que usar. Observe a espessura da chapa/plataforma à qual você vai prender os pendais, adicione 10 mm a isso e você saberá o tamanho do parafuso M6 que precisa usar. Devido ao tamanho padrão dos parafusos M6, você pode precisar usar arruelas para impedir que parafusos mais longos entrem fundo demais na unidade do pedal quando os prender na armação. Você só precisa apertar manualmente - não use ferramentas elétricas para apertar os parafusos.

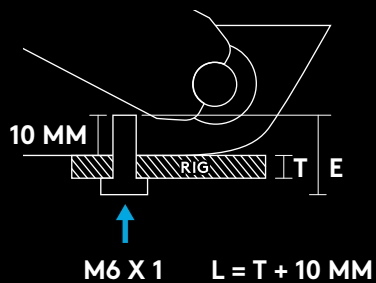

## AJUSTANDO O ESPAÇAMENTO DO PEDAL

Use a chave allen inclusa para afrouxar os dois parafusos na parte de baixo do conjunto de pedais e então insira o módulo até que você tenha o espaçamento desejado entre cada módulo dos pedais. Aperte todos os parafusos para garantir que todos os módulos dos pedais estejam bem presos e não se movam durante uma corrida.

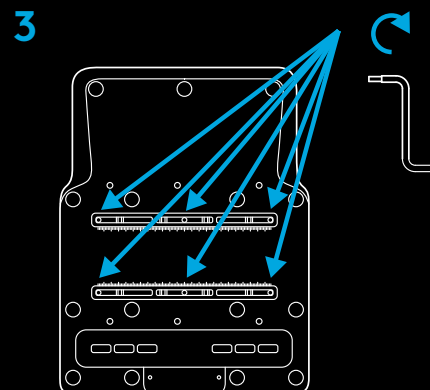
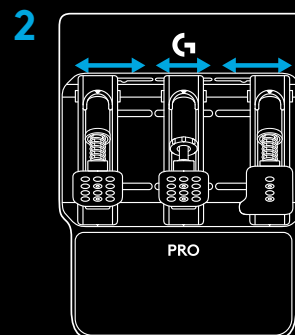
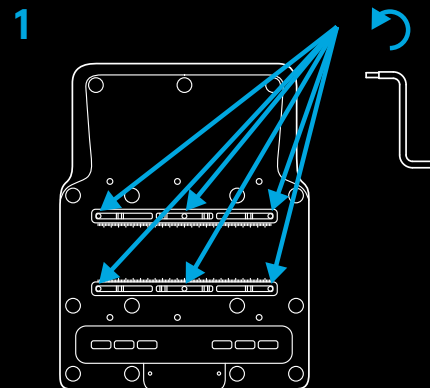

## AJUSTANDO AS FACES DOS PEDAIS

As faces dos pedais também podem ser ajustadas para sintonia fina do espaçamento entre as faces dos pedais, bem como a altura da face do pedal no braço do pedal. As faces dos pedais de embreagem e freio podem ser ajustadas horizontalmente e verticalmente usando os orifícios fornecidos. O pedal do acelerador por ser ajustado verticalmente.

Afrouxe os dois parafusos na face do pedal. Remova os parafusos, reposicione a face do pedal na posição desejada e então reinsira e fixe os parafusos.

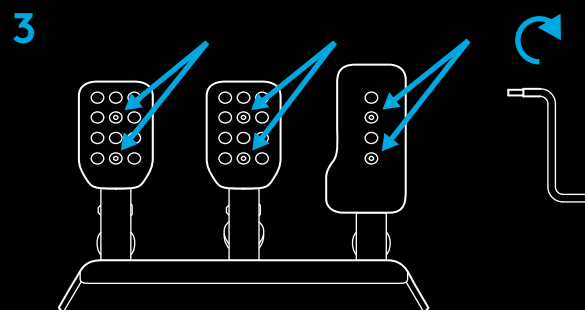
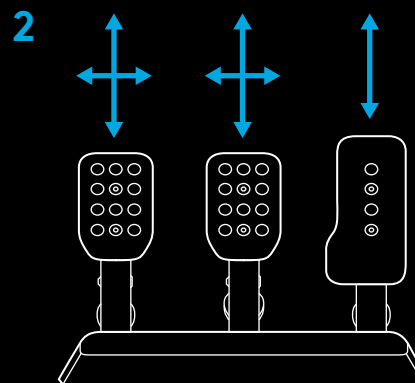
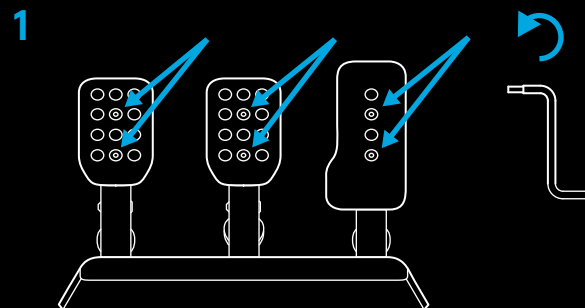

## AJUSTANDO A FORÇA DAS MOLAS DO PEDAL

Todos os pedais podem ter níveis diferentes de força de mola aplicada, usando as molas (acelerador e embreagem) e amortecedores elastômeros (freio) inclusos na caixa de acessórios. O processo para começar isso é o mesmo para todos os três pedais e envolve levantar o pistão da sua localização no módulo de pedal.

A forma mais fácil de fazer isso é envolver a face do pedal com a mão a partir da frente e apertar a borda denteada do corpo do pistão. Então, aperte o pistão para deslocá-lo de sua posição travada usando a face/braço do pedal como alavanca e levante-o para fora da cavidade onde fica no módulo de pedal.

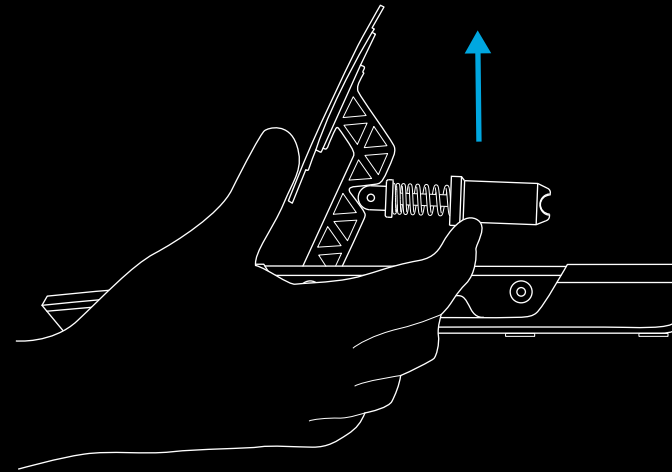
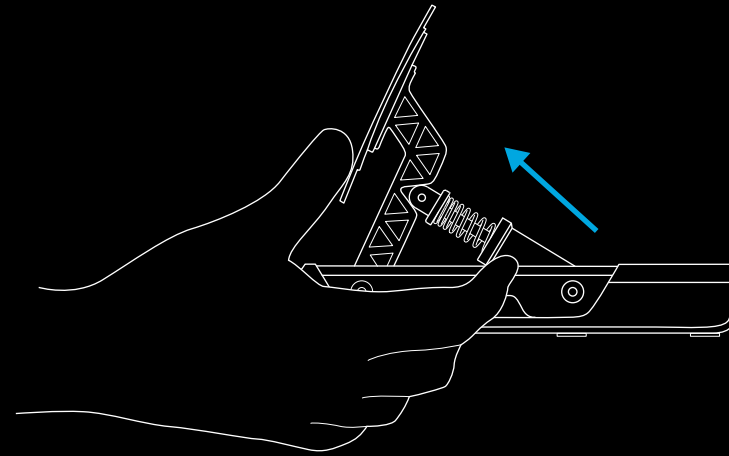

## ACELERADOR E EMBREAGEM

Quando o pistão estiver fora do módulo principal do pedal, basta tirá-lo da haste de aço e remover a mola. Quatro molas estão inclusas na caixa, duas das quais já estão montadas nos pedais de embreagem e acelerador. Escolha uma das suas outras molas e reverta o processo:

Coloque a mola de volta na haste de aço e então empurre o pistão de volta para a haste, assegurando que a mola seja capturada pelos dois localizadores.

Então, reinsira o pistão no seu lugar, revertendo o processo pelo qual o removeu: aperte o pistão usando a face/braço como alavanca e então coloque-o no lugar, assegurando que o fundo do pistão esteja na orientação correta para localizar com segurança.

### OBSERVAÇÃO:

Quando tiver realocado o pistão no lugar, tente pressionar o pedal algumas vezes para garantir que o movimento seja suave e livre de qualquer ruído. Se você perceber quaisquer ruídos conforme pressionar o pedal, tente rotacionar a mola levemente no lugar e pressionar o pedal. Continue fazendo isso até não ouvir ruído.

1

11,4 kgf	8,3 kgf
6,9 kgf	3,9 kgf

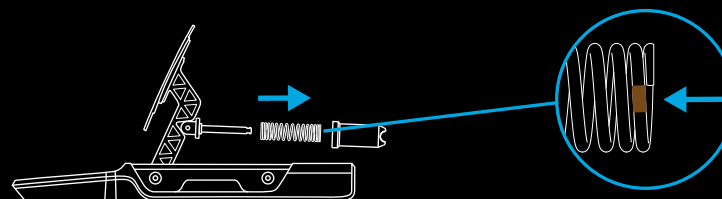

2

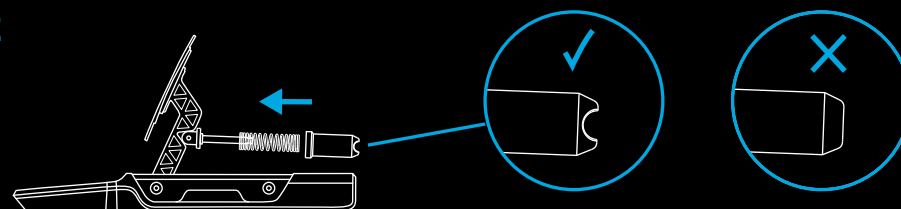

## FREIO

O freio é diferente do acelerador e da embreagem e usa os amortecedores elastômeros encontrados na caixa de acessório. Esse procedimento também é bem direto. Quando o pistão tiver sido removido do módulo do pedal, você precisará abrir o pistão para acessar os pedaços de elastômero dentro dele. Para fazer isso, segure a tampa dentada do topo do pistão em uma mão e então desparafuse o corpo do pistão da tampa.





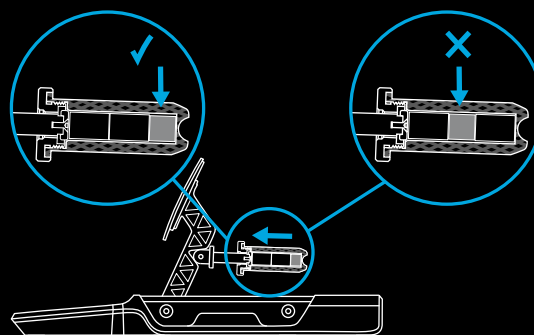
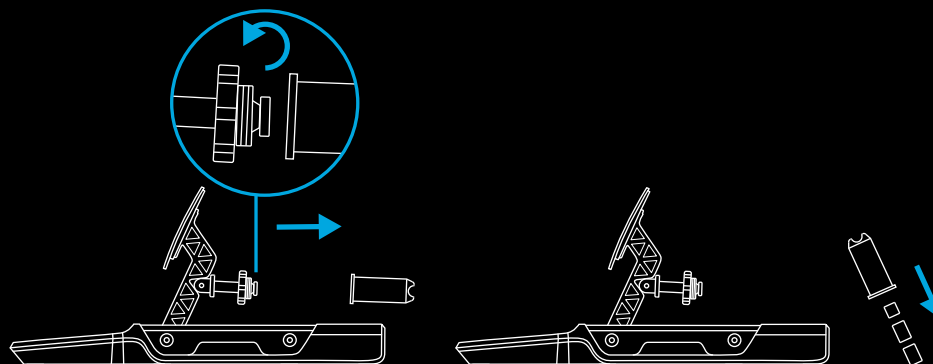



Quando o corpo do pistão for removido da tampa, vire-o de cabeça para baixo e tire os pedaços de elastômero. Eles ficarão levemente grudados de graxa lubrificante, então é bom ter alguma coisa com o que limpar suas mãos.









Você vai ver que há três pedaços de elastômero ou espuma no corpo do pistão: dois de tamanho igual e um ligeiramente menor. O pedaço menor deve sempre estar presente no corpo do pistão com os outros dois pedaços, determinando a sensação geral do pedal de freio, permitindo que você o configure para ser bem leve com uma faixa de viagem mais ampla ou, alternativamente, bem duro e limitado em viagem como alguns carros de corrida. Além disso, o pedaço pequeno sempre deve estar no fundo do pistão:



Você pode alterar o sentimento do freio usando os pares diferentes de pedaços de elastômero como determinado por essa tabela:

Você vai ver que há dois pedaços pequenos de espuma fornecidos, um mole e um duro - só um desses deveria ser usado em combinação com dois dos pedaços de elastômero maiores.

		A			
A + B +					
B			18 mm	24 mm	29 mm
		18 mm		28 mm	33 mm
		24 mm	28 mm		39 mm
		29 mm	33 mm	39 mm	

		A			
A + B +					
B			19 mm	25 mm	30 mm
		19 mm		29 mm	34 mm
		25 mm	29 mm		41 mm
		30 mm	34 mm	41 mm	

## OBSERVAÇÃO:

Não recomendamos usar combinações que incluem o **pedaço bege mole** se os PRO Pedals estiverem montados fixamente em um assento/suporte de simulação, já que isso provavelmente resultará em dano ao elastômero.

Por outro lado, não recomendamos usar os elastômeros duros se você estiver usando os pedais em uma situação de mesa. A não ser que os pedais estejam afixados de alguma forma que poderia resultar facilmente nos pedais virarem quando aplicar o freio, ou os pedais deslizarem para longe de você.

Quando você tiver escolhido seus pedaços de elastômero, aplique uma pequena quantidade da graxa incluída nos lados dos pedaços e insira-os de volta no corpo do pistão, lembrando de inserir o pedaço pequeno primeiro. Aplicar duas ou três gotas aos vários lados do elastômero e espalhar usando a ponta da garrafa deve ser mais que o bastante.

Quando os pedaços de elastômero estiverem de volta no corpo do pistão, você pode reconectar a tampa no módulo do pedal de freio e então reinserir no lugar usando o mesmo método dos outros pedais.

## ALERTA DE SEGURANÇA:

Com os pedaços muito duros do elastômero (e especialmente se usar o amortecedor pequeno de espuma) será necessário um pouco de força para apertar o corpo do pistão o suficiente para que seja reinserido no lugar. Tome cuidado para evitar prender seus dedos entre o corpo do pistão e a armação do módulo do pedal. Nosso método sugerido para fazê-lo conforme demonstrado neste manual deve ajudar a evitar essa possibilidade.

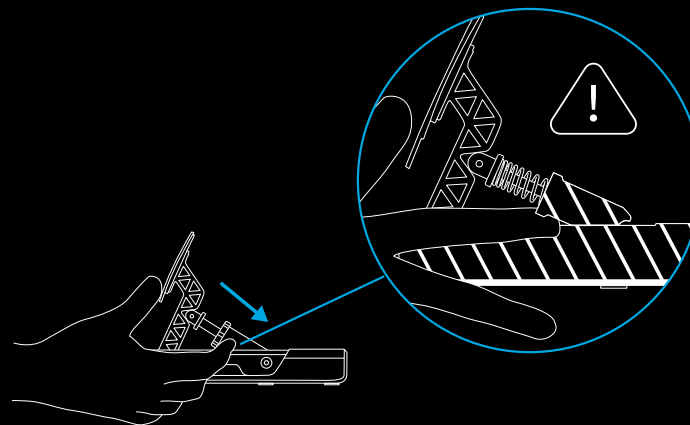
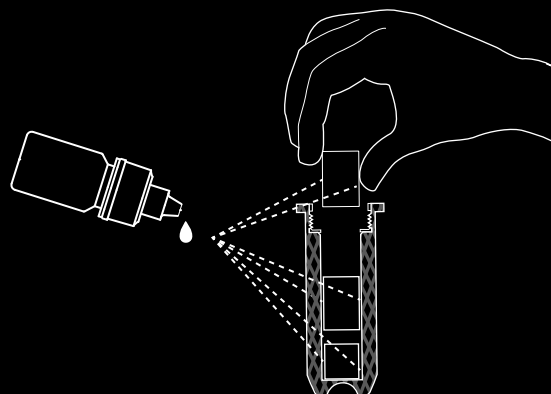

## CONFIGURAÇÃO DO PEDAL CUSTOMIZADO

Os Pedais de Corrida PRO foram projetados intencionalmente para permitir que qualquer um monte os módulos de pedais de qualquer forma que quiser. Os módulos dos pedais podem ser completamente removidos da base do pedal principal a que forem reconectados e então montados em uma armação de simulação personalizada em qualquer orientação para se adequar a suas necessidades.

Se você quiser criar uma configuração na qual a embreagem e o freio estejam invertidos e o acelerador esteja no chão, é inteiramente possível. Tudo que você precisa para conseguir isso são módulos de pedais e um Hub de Pedal.

Primeiro, desconecte os módulos de pedal do hub.

Depois, remova os parafusos que segurem os módulos do pedal na base do pedal, tomando cuidado para não deixar cair no processo. Levante-os para fora da base e passe o cabo de cada módulo pelos orifícios na base do pedal, garantindo que não fique preso.

Depois remova os parafusos que seguram o Hub de Pedal na base do pedal e tire-o da base.

Agora você pode montar os módulos de pedal na sua armação personalizada de simulação conforme precisar deles - basta conectá-los de volta no Hub de Pedal e então conectar o Hub no seu PC ou diretamente na traseira de um Volante de Corrida Logitech compatível (se você tiver um).

## CONFIGURAÇÕES DO G HUB

Seus Pedais de Corrida PRO podem ser configurados usando o software G HUB no PC, quer estejam conectados diretamente ao seu PC ou a um Volante de Corrida Logitech compatível.

Você deve ter a habilidade de ajustar a sensibilidade de seus pedais e a quantidade de pressão requerida para produzir 100% de potência na célula de carga equipada no pedal de freio.

### SENSIBILIDADE

O controle deslizante de sensibilidade permite que você mude a linearidade da resposta do pedal. Se você deixar em 50 isso vai resultar em uma resposta linear 1:1 entre o movimento físico do pedal e a potência do eixo para seus títulos de corrida. Qualquer ajuste acima ou abaixo disso introduzirá uma curva à potência do eixo;

- Conforme você aumentar de 50 para 100, o pedal se tornará progressivamente mais responsivo no começo do movimento do pedal (o que significa que você verá um aumento muito mais rápido na resposta do eixo inicialmente)
- Conforme você diminuir de 50 para 1, o pedal se tornará progressivamente menos responsivo no começo do movimento do pedal (o que significa que você verá um aumento mais lento na resposta do eixo inicialmente)

É geralmente recomendado deixar essa configuração em 50, mas a flexibilidade está lá caso queira experimentar. Você pode ver a resposta de fato do pedal aqui no G HUB; se pressioná-lo, você verá o indicador de resposta do eixo mudar, então você pode mudar facilmente os resultados de quaisquer ajustes que você for fazer.

## FORÇA DO FREIO

Isso muda quanta pressão você precisa para fazer o pedal do freio atingir 100% de potência do eixo. O valor padrão é 30, o que para os Pedais de Corrida PRO se iguala a 30 kg de força; logicamente, portanto, se você ajustar isso para o máximo de 100, então 100 kg de força serão necessários para obter 100% de potência de eixo.

A quantidade de força a ser usada é muito subjetiva, mas deve ser considerada em relação aos seguintes fatores

- Se os pedais estão montados em uma armação de corrida, ou se ficam no chão.
- A força real da pessoa usando os pedais.
- Qual combinação de elastômeros está instalada no pedal do freio.

Para situações montadas no chão, 30 kg é provavelmente o máximo, exceto se os pedais estiverem fixos (como se colocados contra uma parede sob a sua mesa); de fato, valores menores provavelmente serão requeridos para evitar que os pedais deslizem para longe de você durante o uso.

Para cenários de armação, o limite se torna exclusivamente sobre a força geral da armação, da pessoa usando os pedais e dos elastômeros que você escolheu usar. Como mencionado anteriormente no manual, é fortemente recomendado não usar combinações de elastômero que incluam o **pedaço bege mais leve** quando configurar forçar maiores que 30 kg que, de outra forma, poderiam causar dano pelo uso prolongado.

Pela indicação de resposta do eixo na tela, é fácil experimentar com diferentes configurações de força para ver o que combina melhor com você. Uma boa recomendação, especialmente quando correr com carros sem ABS, é ajustar a força para que você não possa obter facilmente 100% de potência do eixo - se você sempre pisar até o fundo nos freios então isso provavelmente vai resultar no seu volante travar, perder o controle e deslizar para fora da pista.

### OBSERVAÇÃO:

Se conectado a um Volante de Corrida Logitech com um monitor integrado, então você também poderá ajustar a configuração de Força do Freio usando o volante, bem como ver a resposta do pedal de freio.

## PEDAIS COMBINADOS

Isso normalmente só é requerido se usar títulos de corrida muito antigos. Pedais nos volantes de corrida antigos às vezes só teriam um freio e um acelerador, com cada pedal representado uma metade do mesmo eixo. O Modo de Pedal Combinado muda a configuração padrão dos Pedais de Corrida PRO de eixos completamente separados para o freio e o acelerador, para um modo combinado, então você ainda deve conseguir usá-los em títulos mais antigos que não suportem pedais com eixos separados.

Portanto, é altamente recomendado para a vasta maioria dos títulos de corrida que essa caixa seja deixada não marcada, para obter o máximo dos seus Pedais de Corrida PRO.

## MANUTENÇÃO RECOMENDADA

Seus Pedais de Corrida PRO foram desenvolvidos para se manter em operação por muitas centenas de horas e parecerem tão bons quanto quando você começou a usá-los. Da mesma forma que um carro de verdade, porém, é recomendado mantê-los limpos realizando manutenção simples e semi-regular.

### **Manutenção padrão (semanal).**

Limpe a base e cada pedal com um pano limpo e úmido, garantindo que não há água em excesso presente no pano.

### **A cada 200 horas.**

Remova qualquer excesso de graxa (especialmente no pedal do freio) usando um pano ou limpo ou um pedaço de toalha de cozinha. Reaplique graxa nova (com parcimônia) para garantir a operação continuada adequada dos pedais.

Se acabar a graxa fornecida, então você precisará providenciar uma reposição. Porém, use apenas lubrificante ou graxa baseado em silicone para evitar quaisquer problemas.

Lubrificantes baseados em petróleo ou gasolina ou solventes hidrocarbonáticos NÃO devem ser usados, pois degradarão os componentes usados nos pedais.

## DÚVIDAS?

[logitechG.com/support/pro-pedals](https://logitechG.com/support/pro-pedals)



© 2022 Logitech. Logitech, Logitech G and the Logitech and Logitech G logos are trademarks or registered trademarks of Logitech Europe S.A. and/or its affiliates in the U.S. and other countries. All other trademarks are the property of their respective owners. Logitech assumes no responsibility for any errors that may appear in this manual. Information contained herein is subject to change without notice.

© 2022 Logitech. Logitech, Logitech G et les logos Logitech et Logitech G sont des marques commerciales ou des marques déposées de Logitech Europe S.A. et/ou de ses filiales aux États-Unis et dans d'autres pays. Toutes les autres marques sont la propriété de leurs détenteurs respectifs. Logitech décline toute responsabilité en cas d'erreurs susceptibles de s'être glissées dans le présent manuel. Les informations énoncées dans ce document peuvent faire l'objet de modifications sans préavis.

WEB-621-002137 002