

Easy Fry Crispy Stack 10L

GUIDE DE DÉMARRAGE RAPIDE

GUÍA DE INICIO RÁPIDO - GUIA DE INÍCIO RÁPIDO - GUIDA
RAPIDA - SCHNELLSTARTANLEITUNG - SNEELSTARTGIDS -
QUICK START GUIDE - عيسرلل ءءبلل لئلء

Moulinex®

Instructions d'utilisation en ligne - Instrucciones de uso en línea - Instruções de uso online
Istruzioni per l'uso online - Online-Bedienungsanleitung - Online gebruiksaanwijzing
تنرنءنإلآ رءء مءءءءسآلآ ءآملءءء



DÉCOUVREZ VOTRE 10L AIR FRYER

Descubra sua air fryer - Scopri il tuo air fryer - Descubre tu air fryer - Entdecke deine Heißluftfritteuse
 Discover your air fryer - كـب ءصاـخـلـا ءاـوـهـلـا ءالـقـم فـشـتـكـا

Panneau tactile numérique

Painel digital sensível ao toque
 Pannello touchscreen digitale
 Panel táctil digital
 Digitales Touchscreen-Panel
 Digital touchscreen panel
 لوحة لمس رقمية

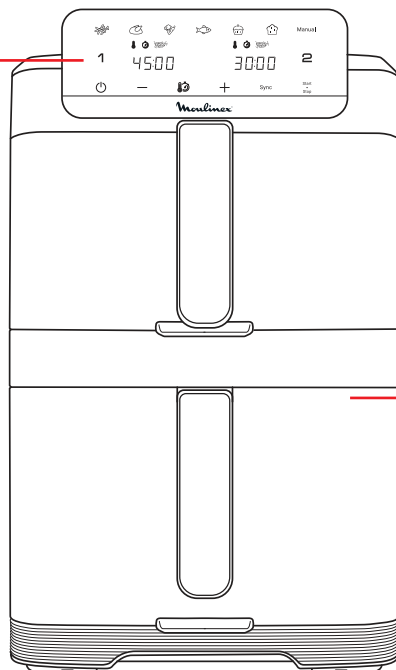

Façade du tiroir amovible*

Frente da gaveta removível*
 Frontale del cassetto rimovibile*
 Frente del cajón extraíble*
 Abnehmbare Frontblende der Schublade*
 Removable drawer front*
 واجهة الدرج القابلة للإزالة*

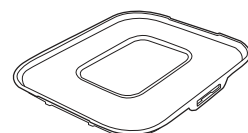

Grille de cuisson x2

Grelha de cozedura x2
 Griglia di cottura x2
 Rejilla de cocción x2
 Grillrost x2
 Cooking grid x2

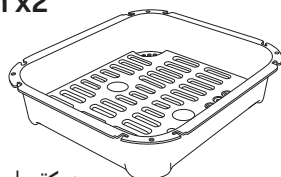

شبكة طهي 2x

Accessoires à niveaux pour cuire jusqu'à 4 aliments en même temps x2

Accessórios de grelha em níveis para cozinhar até 4 alimentos ao mesmo tempo x2

Accessori a griglia multilivello per cucinare fino a 4 alimenti contemporaneamente x2

Accesorios de rejilla multinivel para cocinar hasta 4 alimentos a la vez x2

Zubehör mit Etagen-Racks zum Garen von bis zu 4 Speisen gleichzeitig x2

Level-rack accessories to cook up to 4 foods at once x2

ملحقات رفوف متعددة المستويات لطهي حتى 4 أطعمة في وقت واحد 2x

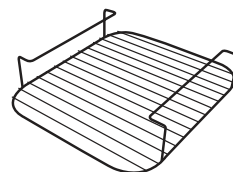

Couvercles de rangement pour conserver les restes au réfrigérateur x2

Tampas de armazenamento para guardar restos no frigorífico x2

Coperchi per conservare gli avanzi in frigorifero x2

Tapas de almacenamiento para guardar sobras en el frigorífico x2

Aufbewahrungsdeckel zum Lagern von Resten im Kühlschrank x2

Storage lids to store leftovers in your fridge x2

أغطية تخزين لحفظ البقايا في الثلاجة 2x

* Selon les modèles - Dependendo do modelo - A seconda del modello - Dependiendo del modelo - Je nach Modell - Depending on models - حسب الطراز

GUIDE DE CUISSON

Guide de cuisson - Guia de cozimento - Guida alla cottura - Guía de cocina - Kochanleitung - Cooking guide - يهـطـلـا لـيـلـد

	DRAWER				SHAKE
FRITES - BATATAS FRITAS - PATATINE FRITTE - PATATAS FRITAS - POMMES FRITES - FRIES - البطاطس المقلىة					
*	1	200 g - 600 g	20 - 30 mn	180 °C	X 2
	2	200 g - 800 g	20 - 30 mn	180 °C	X 2
	1	200 g - 600 g	35 - 60 min	180 °C	X 2
	2	200 g - 800 g	30 - 60 min	180 °C	X 2
*	1	200 g - 600 g	20 - 30 min	180 °C	X 1
	2	200 g - 1000 g	20 - 35 min	180 °C	X 1
MEAT - VIANDE - FLEISCH - VLEES - MIĘSO - МЯСО - ΚΡΕΑΣ - ET - لحم					
	1	1 - 2 pieces	12 - 14 min	200 °C	MANUAL
	2	1 - 2 pieces	12 - 14 min	200 °C	MANUAL
	1	6 - 20 pieces	8 - 10 min	200 °C	MANUAL
	2	6 - 24 pieces	8 - 10 min	200 °C	MANUAL
	1	1 - 2 pieces	30 - 45 min	200 °C	
	2	1 - 3 pieces	30 - 45 min	200 °C	
	1	1200g - 1800g	45 - 60min	200°	
	2	1200g - 1800g	45 - 60min	200°	
*	1	1 - 3 pieces	14 - 18 min	200 °C	MANUAL
	2	1 - 4 pieces	14 - 18 min	200 °C	MANUAL
ENCAS / SNACKS - APERITIVOS / SNACKS - LANCHES / SNACKS - SPUNTINI / SNACK - SNACKS / IMBISSE - SNACKS / TUSSENDOORTJES - SNACKS - وجبات خفيفة					
	1	4 - 20 pieces	8 - 12 min	200	MANUAL
	2	4 - 24 pieces	8 - 12 min	200	MANUAL
	1	4 - 12 pieces	14 - 20 min	200	MANUAL
	2	4 - 14 pièces	14 - 20 min	200	MANUAL
*	1	1 - 2 pieces	10 min	200	MANUAL
	2	1 - 2 pieces	10 min	200	MANUAL
	1	400 - 800 grammes	40 - 60 min	180	
	2	400 - 1200 grammes	40 - 60 min	180	
POISSON - PESCADO - PEIXE - PESCE - FISCH - VIS - FISH - سمك					
	1	1 - 3 pieces	12 min	160 °C	
	2	1 - 4 pieces	12 min	160 °C	
	1	4 - 10 pieces	8 - 10 min	160 °C	Flip halfcooking
	2	4 - 12 pieces	8 - 10 min	160 °C	Flip halfcooking
GÂTEAU - PASTEL / TARTA - BOLO - TORTA / DOLC - KUCHEN - CAKE / TAART - CAKE - كعكة					
	1	1 - 5 pieces	15 min	160 °C	MANUAL
	2	1 - 5 pieces	15 min	160 °C	MANUAL

PANNEAU DE CONTRÔLE

Panel de control / tablero de control - Painel de controlo / painel de controle - Pannelo di controllo - Bedienfeld / Steuerungstafel
Bedieningspaneel / controlepaneel - Control panel - مكنح تال ءءول

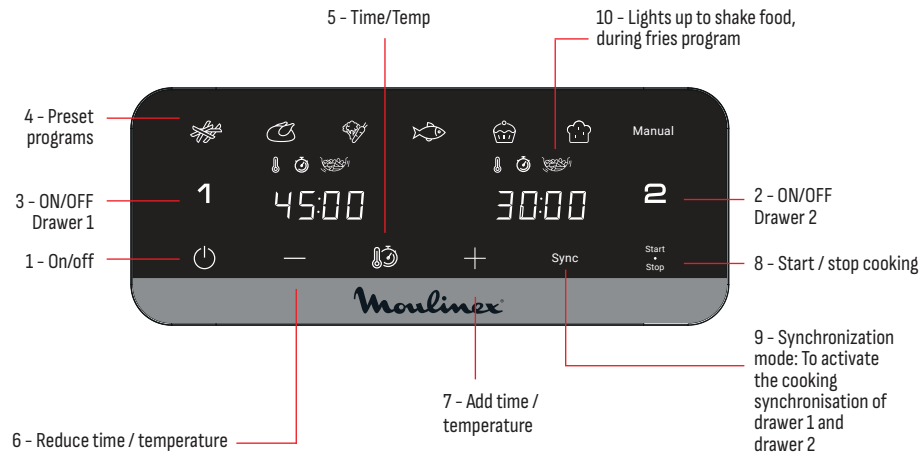

- it**
- 1 - Accensione/Spegnimento
 - 2 - Accensione/Spegnimento vasca 2
 - 3 - Accensione/Spegnimento vasca 1
 - 4 - 7 Programmi predefiniti (patatine, pollo, verdure, pesce, torta, lievitazione impasto e manuale)
 - 5 - Premere per passare tra tempo e temperatura
 - 6 - Ridurre tempo / temperatura
 - 7 - Aumentare tempo / temperatura
 - 8 - Avvia / Ferma cottura
 - 9 - Per attivare la sincronizzazione della cottura della vasca 1 e della vasca 2
 - 10 - Si accende per mescolare gli alimenti durante il programma patatine

- de**
- 1 - Ein/Aus
 - 2 - EIN/AUS Garkorb 2
 - 3 - EIN/AUS Garkorb 1
 - 4 - 7 voreingestellte Programme (Pommes frites, Hähnchen, Gemüse, Fisch, Kuchen, Teig gehen lassen, manuell)
 - 5 - Drücken, um zwischen Zeit und Temperatur zu wechseln

- nl**
- 1 - Aan/uit
 - 2 - AAN/UIT lade 2
 - 3 - AAN/UIT lade 1
 - 4 - 7 automatische programma's (Frieten, kip, groenten, vis, cake, rijzen van deeg, handmatig)
 - 5 - Druk om te wisselen tussen tijd en temperatuur
 - 6 - Tijd verkorten / temperatuur verlagen
 - 7 - Tijd verlengen / temperatuur verhogen
 - 8 - Beginnen/stoppen met bereiden
 - 9 - Om de kooksynchronisatie van lade 1 en lade 2 te activeren
 - 10 - Licht op om voedsel te schudden, tijdens het frietprogramma

- nl**
- 1 - Aan/uit
 - 2 - AAN/UIT lade 2
 - 3 - AAN/UIT lade 1
 - 4 - 7 automatische programma's (Frieten, kip, groenten, vis, cake, rijzen van deeg, handmatig)
 - 5 - Druk om te wisselen tussen tijd en temperatuur
 - 6 - Tijd verkorten / temperatuur verlagen
 - 7 - Tijd verlengen / temperatuur verhogen
 - 8 - Beginnen/stoppen met bereiden
 - 9 - Om de kooksynchronisatie van lade 1 en lade 2 te activeren
 - 10 - Licht op om voedsel te schudden, tijdens het frietprogramma

- es**
- 1 - Encendido/Apagado
 - 2 - Encendido/Apagado cuba 2
 - 3 - Encendido/Apagado cuba 1
 - 4 - 7 Programas predefinidos (papas fritas, pollo, verduras, pescado, pastel, levado de masa y manual)
 - 5 - Presione para alternar entre tiempo y temperatura
 - 6 - Reducir tiempo / temperatura
 - 7 - Aumentar tiempo / temperatura
 - 8 - Iniciar / Detener cocción
 - 9 - Para activar la sincronización de cocción de la cuba 1 y la cuba 2
 - 10 - Se enciende para remover los alimentos durante el programa de papas fritas

- pt**
- 1 - Ligado/Desligado
 - 2 - Ligado/Desligado cuba 2
 - 3 - Ligado/Desligado cuba 1
 - 4 - 7 Programas predefinidos (batatas fritas, frango, legumes, peixe, bolo, fermentação de massa e manual)
 - 5 - Pressione para alternar entre tempo e temperatura
 - 6 - Reduzir tempo / temperatura
 - 7 - Aumentar tempo / temperatura
 - 8 - Iniciar / Parar cozimento
 - 9 - Para ativar a sincronização de cozimento da cuba 1 e da cuba 2
 - 10 - Acende para mexer os alimentos durante o programa de batatas fritas

- fr**
- 1 - Marche / Arrêt
 - 2 - Marche / Arrêt tiroir 2
 - 3 - Marche / Arrêt tiroir 1
 - 4 - 7 Programmes prédéfinis (frites, poulet, légumes, poisson, gâteau, levée de pâte et manuel)
 - 5 - Appuyez pour basculer entre le temps et la température

- 6 - Réduire le temps / la température
7 - Augmenter le temps / la température
8 - Démarrer / Arrêter la cuisson
9 - Pour activer la synchronisation de cuisson du tiroir 1 et du tiroir 2
10 - S'allume pour remuer les aliments pendant le programme frites

- ar**
- 1 - التشغيل/إيقاف التشغيل
 - 2 - تشغيل/إيقاف السلة 2
 - 3 - تشغيل/إيقاف السلة 1
 - 4 - 7 برامج معدة سابقاً (شاشة LED) لضغط للتبديل بين الوقت والحرارة
 - 5 - بدء / إيقاف الطهي
 - 6 - زيادة الوقت / درجة الحرارة
 - 7 - الوضع اليدوي : إعداد الوقت / درجة الحرارة
 - 8 - لتفعيل مزامنة الطهي بين السلة 1 والسلة 2
 - 9 - يضيء لهز الطعام، أثناء برنامج البطاطس المقلية
 - 10 - يضيء لهز الطعام، أثناء برنامج البطاطس المقلية



Disponibile unicamente sur certains modèles - Disponible solo en algunos modelos - Disponível apenas em alguns modelos - Disponibile solo su alcuni modelli - Nur bei bestimmten Modellen verfügbar - Alleen beschikbaar op bepaalde modellen - Available only on certain models - تازارطلا صرف ي ف

MOULINEX GENIUS SYSTEM

PARTIE AVANT DÉTACHABLE POUR UN NETTOYAGE FACILE

Frente extraíble para una limpieza fácil - Parte frontal destacável para fácil limpeza - Frontale staccabile per una facile pulizia - Abnehmbare Vorderseite für einfache Reinigung - Afneembare voorkant voor eenvoudig schoonmaken - Detachable front for easy cleaning - واجهة قابلة للإزالة لتنظيف سهل

COMMENT RETIRER LA FAÇADE AMOVIBLE

Cómo retirar el frente extraíble - Como remover a frente removível - Come rimuovere il pannello frontale rimovibile - So entfernen Sie die abnehmbare Front - Hoe het afneembare frontpaneel te verwijderen - How to remove the removable front panel - كيفية إزالة الواجهة القابلة للإزالة



COMMENT NETTOYER ET REMETTRE MA FAÇADE AMOVIBLE

Cómo limpiar y volver a colocar mi frente extraíble - Como limpar e recolocar minha frente removível - Come pulire e rimettere il mio pannello frontale rimovibile - So reinigen und wieder anbringen meiner abnehmbaren Front - Hoe mijn afneembare front schoon te maken en terug te plaatsen - How to clean and reattach my removable front panel - كيفية تنظيف وإعادة تركيب واجهتي القابلة للإزالة

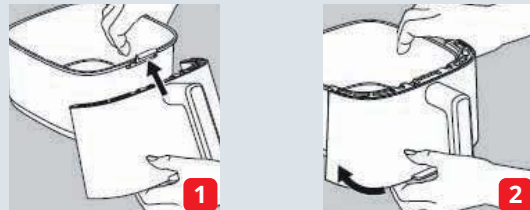

PREMIÈRE CUISSON EN MODE AUTOMATIQUE

Primera cocción en modo automático - Primeira cozedura em modo automático - Prima cottura in modalità automatica - Erste Zubereitung im Automatikmodus - Eerste bereiding in automatische modus - First cooking in automatic mode - ي ف لوالا يهطلا



Marche / Arrêt

Encendido / Apagado - Ligado / Desligado - Acceso / Spento - Ein / Aus - Aan / Uit - On / Off - فاقوي / لي غثرت



Le tiroir 1 et le programme frites sont activés par défaut

Cajón 1 y el programa de papas fritas se activan por defecto - A gaveta 1 e o programa de batatas fritas são ativados por padrão - Il cassetto 1 e il programma patatine sono attivati di default - Schublade 1 und das Pommesprogramm sind standardmäßig aktiviert - Lade 1 en het frietjesprogramma zijn standaard geactiveerd - Drawer 1 and the fries program are activated by default - دتي - يضرارتنفا لكشيب فيلقملا س طاطبلا جمانربو 1 جردلا لي غفت

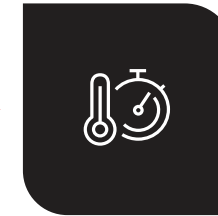

Ajuster le temps / la température

Ajustar tiempo / temperatura - Ajustar tempo / temperatura - Regolare tempo / temperatura - Zeit / Temperatur anpassen - Tijd / temperatuur aanpassen - Adjust time / temperature - ةرارحلا ةجرد / تقولا طبض



Insérez vos frites dans le tiroir - Introduzca sus papas fritas en el cajón - Insira as suas batatas fritas na gaveta - Inserisci le patatine nel cassetto - Legen Sie Ihre Pommes in die Schublade - Plaats uw frietjes in de lade - Insert your fries into the drawer - فيلقملا س طاطبلا عض - جردلا ي ف



Appuyez sur le bouton 2 pour activer le tiroir inférieur

Presione el botón 2 para activar el cajón inferior - Pressione o botão 2 para ativar a gaveta inferior - Premere il pulsante 2 per attivare il cassetto inferiore - Drücken Sie Taste 2, um die untere Schublade zu aktivieren - Druk op knop 2 om de onderste lade te activeren - Press button 2 to activate the bottom drawer - يلفسلا جردلا لي غفتل





Sélectionnez le programme poulet - Seleccione el programa de pollo - Seleccione o programa de frango - Seleziona il programma pollo - Hähnchenprogramm auswählen - Selecteer het kipprogramma - Select chicken program - اختر برنامج الدجاج

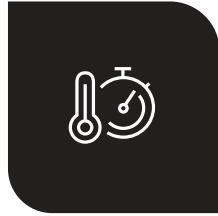

Ajuster le temps / la température - Ajustar tiempo / temperatura - Ajustar tempo / temperatura - Regolare tempo / temperatura - Zeit / Temperatur anpassen - Tijd / temperatuur aanpassen - Adjust time / temperature - ضبط الوقت / درجة الحرارة



Insérez votre poulet dans le tiroir - Introduzca su pollo en el cajón - Insira o seu frango na gaveta - Inserisci il pollo nel cassetto - Legen Sie Ihr Hähnchen in die Schublade - Plaats uw kip in de lade - Insert your chicken into the drawer - جردل ايف كجاجد عرض



Sélectionnez le mode de synchronisation pour activer la cuisson synchronisée du tiroir 1 et du tiroir 2, et avoir les deux aliments prêts en même temps - Seleccione el modo de sincronización para activar la cocción sincronizada del cajón 1 y el cajón 2, y que ambos alimentos estén listos al mismo tiempo - Seleccione o modo de sincronização para ativar a cozedura sincronizada da gaveta 1 e da gaveta 2, e ter ambos os alimentos prontos ao mesmo tempo - Seleziona la modalità di sincronizzazione per attivare la cottura sincronizzata del cassetto 1 e del cassetto 2, e avere entrambi gli alimenti pronti nello stesso momento - Wählen Sie den Synchronisationsmodus, um das synchronisierte Kochen von Schublade 1 und Schublade 2 zu aktivieren, sodass beide Speisen gleichzeitig fertig sind - Selecteer de synchronisatiemodus om het synchroon koken van lade 1 en lade 2 te activeren, zodat beide gerechten tegelijk klaar zijn - Select the synchronization mode to activate synchronized cooking of drawer 1 and drawer 2, and have both foods ready at the same time - تدمازملا عضو ددح - تقولوا سرفن ييف نيزداج نيم اعطلا الك ل عجو 2، جردل او 1 جردل ندمازملا يهطلا لي عفتل

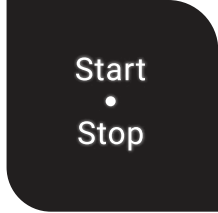

Démarrer la cuisson - Iniciar la cocción - Iniciar o cozimento - Avvia la cottura - Kochen starten - Start het koken - يهطلا عدب - Start the cooking

CONSEILS DE CUISINE

Consejos de cocina - Dicas de culinária - Consigli di cottura - Kochtipps - Kooktips
Cooking tips - يهطلا حياصن



fr - Secouez régulièrement vos aliments dans le tiroir pour une cuisson homogène

es - Agite regularmente los alimentos en el cajón para una cocción homogénea

pt - Agite regularmente os alimentos na gaveta para um cozimento homogéneo

it - Agita regolarmente il cibo nel cassetto per una cottura uniforme

de - Schütteln Sie Ihre Lebensmittel regelmäßig in der Schublade für eine gleichmäßige Garung

nl - Schud regelmatig uw voedsel in de lade voor een gelijkmatige bereiding

en - Shake regularly your food in the drawer for homogeneous cooking

جردل ايف هتعضو يهطلا لدم اعط زه لدا دعرا - سن اجتم يهط لرع لوصرحلل ماطتناب - ar



fr - Compatible avec des plats allant au four

es - Compatible con recipientes aptos para horno

pt - Compatível com recipientes próprios para forno

it - Compatibile con piatti adatti al forno

de - Für ofenfeste Gerichte geeignet

nl - Geschikt voor ovenbestendige schalen

en - Oven proof dishes compatible

ar - زرفلل قهواقلا قابطالا عم قفاوتم

CONSEILS DE NETTOYAGE

Consejos de limpieza - Dicas de limpeza - Consigli per la pulizia - Reinigungstipps - Schoonmaaktips - Cleaning tips
فيظنرتلا حياصن



fr - COMPATIBLE LAVAGE-VAISSELLE. Les tiroirs et grilles sont compatibles lave-vaisselle. Pour les modèles avec le système Genius, retirez la façade et placez uniquement le tiroir dans le lave-vaisselle !

es - APTO PARA LAVAVAJILLAS. Los cajones y rejillas son aptos para lavavajillas. Para los modelos con sistema Genius, retire el frente y coloque solo el cajón en el lavavajillas!

pt - COMPATÍVEL COM LAVA-LOUÇAS. As gavetas e grades são compatíveis com lava-louças. Para os modelos com sistema Genius, retire a frente e coloque apenas a gaveta na lava-louças!

it - LAVABILE IN LAVASTOVIGLIE. I cassetti e le griglie sono lavabili in lavastoviglie. Per i modelli con sistema Genius, rimuovere il frontale e inserire solo il cassetto nella lavastoviglie!

de - SPÜLMASCHINENFEST. Schubladen und Gitter sind spülmaschinenfest. Bei Modellen mit Genius-System entfernen Sie die Front und legen nur die Schublade in die Spülmaschine!

nl - VAATWASBERBESTENDIG. Lades en roosters zijn vaatwasserbestendig. Voor modellen met Genius-systeem, verwijder de voorkant en plaats alleen de lade in de vaatwasser!

en - DISHWASHER SAFE. Drawers and grids are dishwasher safe. For models with the Genius system, remove the front and place only the drawer in the dishwasher!

ar - قلاسل غللا نم آتازارطلل قنسنلاب. قلاسل غللا قنم آتاكبشلال او جاردالا طقف جردلا عضو قه جاولا لزا، Genius ماظن ب قدوزملا قلاسل غللا ييف

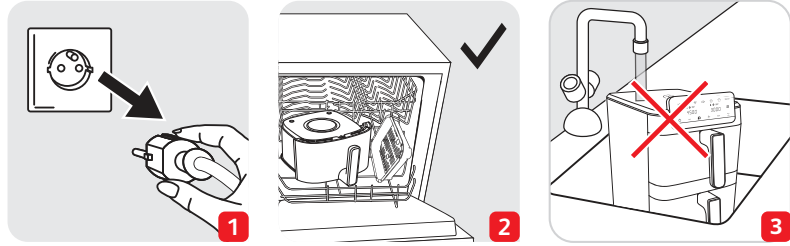

SÉCURITÉ

Seguridad - Segurança - Sicurezza - Sicherheit - Veiligheid - Safety - نام أمان

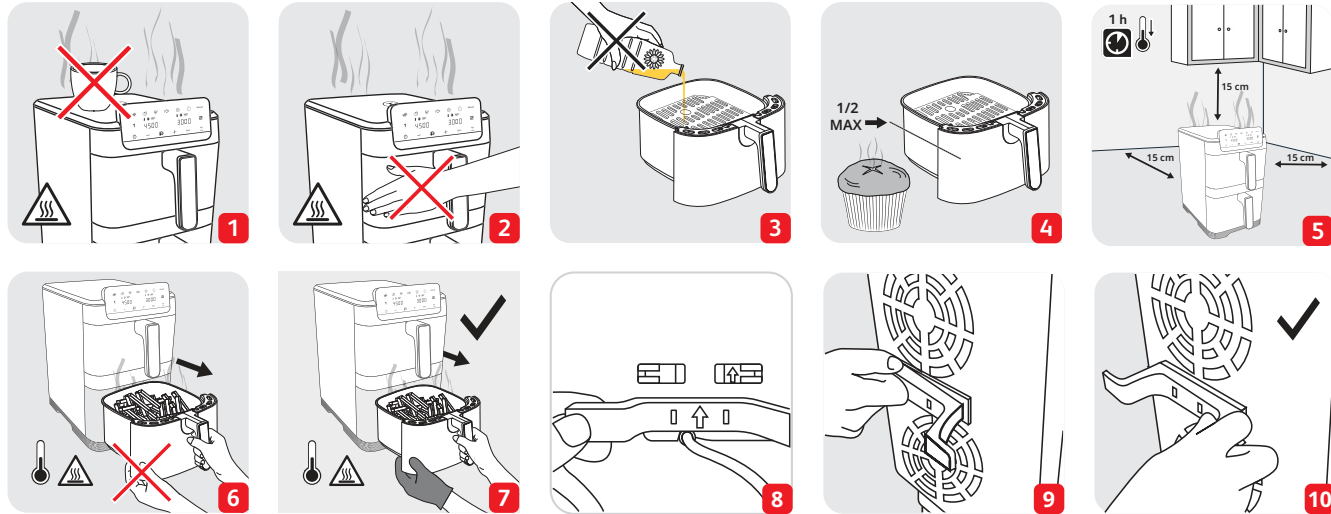

AVERTISSEMENT : Le support du cordon doit être installé correctement avant la première utilisation

ADVERTENCIA: El soporte del cordón debe instalarse correctamente antes del primer uso

AVISO: O suporte do cordão deve ser instalado corretamente antes do primeiro uso

AVVERTENZA: Il supporto del cavo deve essere installato correttamente prima del primo utilizzo

WARNUNG: Die Cordon-Halterung muss vor der ersten Verwendung korrekt installiert werden

WAARSCHUWING: Het cordonrek moet correct worden geïnstalleerd voor het eerste gebruik

WARNING: The cord rack must be installed correctly before first use

تحذير: يجب تثبيت حامل الكابل بشكل صحيح قبل الاستخدام الأول



Easy Fry Crispy Stack 10L

REJOIGNEZ LE MOUVEMENT MOULINEX!

Únete al movimiento **Moulinex**
Junte-se ao movimento **Moulinex**
Unisciti al movimento **Moulinex**
Mach mit bei der **Moulinex**-Bewegung
Doe mee met de **Moulinex**-beweging
Join the **Moulinex** movement
انضم إلى حركة مولينكس **Moulinex**



MOULINEX
ON INSTAGRAM



MOULINEX APP

POST ON #EASYFRYFAMILY

