

# Rollei

## Actioncam 10s Plus

### ANLEITUNG | USER GUIDE

DEUTSCH | ENGLISH | FRANÇAIS | ESPAÑOL  
ITALIANO | PORTOGHESE | ΕΛΛΗΝΙΚΗ  
NEDERLANDS | ČESKY | SLOVENSKÁ | MAGYAR  
SVENSKA | SUOMALAINEN | NORSK | DANSK



Touch  
Display



[www.rollei.de](http://www.rollei.de)



Deutsch .....	4
English .....	8
Français .....	12
Español .....	16
Italiano.....	20
Portoghese.....	24
Ελληνική.....	28
Nederlands.....	32
Česky .....	36
Slovenská.....	40
Magyar.....	44
Svenska .....	48
Suomalainen.....	52
Norsk .....	56
Dansk.....	60





## Vor dem ersten Gebrauch

### Lesen Sie vor dem ersten Gebrauch die Bedienungsanleitung und die Sicherheitshinweise aufmerksam durch.

Bewahren Sie die Bedienungsanleitung zusammen mit dem Gerät für den späteren Gebrauch auf. Sollten andere Personen dieses Gerät nutzen, so stellen Sie ihnen diese Anleitung zur Verfügung. Wenn Sie das Gerät an Dritte weitergeben, gehört diese Anleitung zum Gerät und muss mitgeliefert werden.

### Zeichenerklärung

Die folgenden Symbole werden in dieser Bedienungsanleitung oder auf der Verpackung verwendet.

 Mit diesem Symbol gekennzeichnete Produkte erfüllen alle maßgeblichen Gemeinschaftsvorschriften des Europäischen Wirtschaftsraums.

 Mit diesem Zeichen gekennzeichnete Produkte werden mit Gleichstrom betrieben.

### Lieferumfang

- 1x Rollei Actioncam 10s Plus
- 1x Wechselbarer Akku
- 1x Kamera-Cage
- 1x Unterwassergehäuse
- 1x Mirco USB-Kabel
- 3x Kamera-Halterungen
- 2x Klebesticker
- 1x Bedienungsanleitung

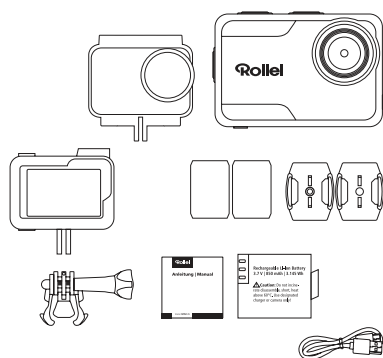

### Achtung

1. Dieses Produkt ist ein empfindliches Produkt, lassen Sie es nicht fallen und schlagen Sie es nirgends an.
2. Stellen Sie die Kamera nicht in die Nähe von starken Magnetfeldern wie Magneten und Motoren. Vermeiden Sie, das Produkt in der Nähe von Geräten mit starken Radiowellen aufzustellen, da ein starkes Magnetfeld zu Fehlfunktionen des Produkts oder zur Beschädigung von Bild und Ton führen kann.
3. Stellen Sie die Kamera nicht bei hohen Temperaturen oder direkter Sonneneinstrahlung auf.
4. Verwenden Sie Marken-Micro SD-Karten, da herkömmliche Karten den ordnungsgemäßen Gebrauch nicht garantieren.
5. Verwenden Sie keine Micro SD-Karten an oder in der Nähe von magnetischen Orten, um Datenverluste zu vermeiden.
6. Während des Ladevorgangs, bei Überhitzung, Rauch oder Geruch, ziehen Sie sofort den Netzstecker und stoppen Sie den Ladevorgang, um einen Brand zu vermeiden.
7. Halten Sie die Kamera und ihr Zubehör von Kindern fern, um Erstickungen oder Stromschläge zu vermeiden.
8. Lagern Sie das Produkt an einem kühlen und trockenen Ort.
9. Verwenden Sie die Kamera nicht, wenn sie wenig Strom hat oder aufgeladen wird.
10. Versuchen Sie nicht, das Gehäuse der Kamera zu öffnen oder in irgendeiner Weise zu verändern, da sonst die Garantie erlischt.

## Produktmerkmale

1. 4K bei 30 fps, 2.7K bei 30 fps, 1080 p bei max. 120 fps, 720 p bei max. 240 fps
2. 2" Touchscreen
3. Wasserdichtes Gehäuse bis zu einer Tiefe von 5 Metern
4. Austauschbarer Li-Ion Akku
5. Unterstützt Micro SD-Speicherkarten bis zu 64 GB
6. WiFi-Verbindung per App zur Steuerung der Kamera
7. Videomodus: Normal, Slow Motion, Loop-Aufnahme, Zeitraffer
8. Fotomodus: Einzelbilder, Serienbilder, Selbstauslöser, Zeitraffer

## Technische Daten

<b>Modell</b>	Rollei Actioncam 10s Plus
<b>Chip</b>	Allwinner V316
<b>Sensor</b>	Sony IMX386, 1/2.9", 12 M Auflösung
<b>Objektiv</b>	170° Weitwinkelobjektiv   Blende F = 2.8   Brennweite f: 2,7 mm
<b>Video-Auflösung</b>	4K 3840 x 2160 bei 30 fps 2.7K 2688 x 1520 bei 30 fps 1080 p 1920 x 1080 bei 120/60/30 fps 720 p 1280 x 720 bei 240/120/60/30 fps
<b>Foto-Auflösung</b>	16 M*: 4608 x 3456 4:3 13 M: 4160 x 3200 4:3 8 M: 3264 x 2448 4:3
<b>Display</b>	2" Touch-Screen-Display
<b>Datenformat</b>	Video: MP4 (H.264)   Foto: JPG
<b>Speicherkarte</b>	MircoSD-Karte mit bis zu 64 GB
<b>Anschlüsse</b>	Micro USB, Micro HDMI, 1/4"-Stativgewinde
<b>Wasserdichte</b>	Kameragehäuse wasserdicht bis zu 5 Metern, im Unterwassergehäuse wasserdicht bis zu 30 Metern
<b>Mikrofon</b>	Eingebautes Mikrofon
<b>Modi</b>	Video: Normal, Slow Motion, Loop-Aufnahme, Zeitraffer   Foto: Einzelbilder, Serienbilder, Selbstauslöser, Zeitraffer
<b>WiFi</b>	iEEE 802.11 / b / g / n 2,4 GHz
<b>Max. abgestrahlte Sendeleistung</b>	10 dBm
<b>Akkulaufzeit</b>	75 Min. bei 4K-Auflösung
<b>Akku</b>	Li-Ion-Akku 3,7 V / 850 mAh / 3,145 Wh   optional erhältlicher Akku: Li-Ion-Akku 3,7 V / 1.000 mAh / 3,7 Wh
<b>Eingang</b>	DC 5 V  2 A
<b>Betriebstemperatur</b>	-10° – 60° C
<b>Abmessungen</b>	4,4 x 6,6 x 2,7 cm
<b>Gewicht</b>	124.8 g / 104 g (mit / ohne Akku)
<b>Lieferumfang</b>	1x Rollei Actioncam 10s Plus, 1x wechselbarer Akku, 1x Kamera-Cage, 1x Unterwassergehäuse, 1x Micro USB-Kabel, 3x Kamera-Halterungen, 2x Klebesticker, 1x Bedienungsanleitung

Technische Details sind ohne Vorankündigung änderbar. Druckfehler und Irrtümer vorbehalten. Das Reproduzieren dieser Bedienungsanleitung – auch auszugsweise – ist nicht gestattet.  
\*interpoliert

## Kamerabeschreibung

- 1 Linse
- 2 Power-/Modus-Taste
- 3 Auslöser/Auswahl-taste
- 4 Modus-Taste
- 5 Akkufach & Micro SD-Steckplatz
- 6 1/4"-Stativ-Anschluss
- 7 Micro HDMI-Steckplatz
- 8 Micro USB-Steckplatz
- 9 Integriertes Mikrophon
- 10 Eingebauter Lautsprecher
- 11 Ladeanzeige
- 12 Betriebsanzeige
- 13 Touch Bildschirm



## Wasserdichtes Gehäuse

### Kamera in wasserdichtes Gehäuse einsetzen

1. Vergewissern Sie sich, dass das Gehäuse sauber ist.
2. Setzen Sie die Kamera ein und vergewissern Sie sich, dass das Objektiv fest in den Objektivhohlraum passt.
3. Schließen Sie die Verriegelungskammern.
4. Die Kamera kann mit dem mitgelieferten Zubehör montiert werden.

## Akku

Bevor Sie das Gerät zum ersten Mal benutzen, müssen Sie den Akku vollständig aufladen.

### Aufladen des Akkus

1. Schließen Sie die Kamera an einen Computer oder ein USB-Netzteil an (DC 5V = 2A).
2. Die Ladestatusleuchte leuchtet auf, während der Akku geladen wird.
3. Die Ladeanzeige erlischt, wenn der Akku vollständig geladen ist.

### Wechseln des Akkus

1. Halten Sie die Kamera so, dass Sie den Monitor der Kamera sehen und schieben Sie die Akkufachabdeckung nach rechts, um das Akkufach zu öffnen.
2. Entnehmen Sie den Akku.
3. Setzen Sie den neuen Akku so ein, dass die Kontakte des Akkus mit denen der Kamera übereinstimmen.

## Erste Schritte

- **Einschalten:** Halten Sie die Power-/Modus-Taste 3 Sekunden lang gedrückt. Wenn die Kamera eingeschaltet ist, leuchtet die Betriebsanzeige.
- **Ausschalten:** Halten Sie die Power-/Modus-Taste 3 Sekunden lang gedrückt.

## Tastenfunktion

### Übersicht Menü

Schalten Sie die Kamera ein und drücken Sie kurz die **Modus-Taste**, um auf das folgende Kameramenü zuzugreifen und die verschiedenen Modi anzuwählen. Um einen Modus auszuwählen, drücken Sie die **Auslöser/Auswahl-taste**:

1. Modus-Menü: Video oder Foto
2. Wiedergabe von Videos und Fotos
3. Systemeinstellungen
4. Zurück zum vorherigen Bildschirm

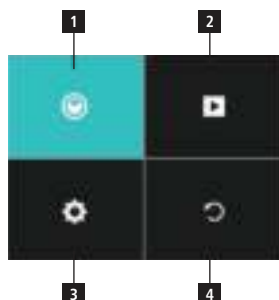

## Tastenfunktion

Drücken Sie zum Verlassen des Menüs die Power-/Modus-Taste oder die Auslöser/Auswahl-taste auf der vierten Registerkarte.

### 1. Modus-Menü

Hier können Sie die verschiedenen **Video-** (1.1) oder **Fotomodi** (1.2) auswählen. Mit der **Modus-Taste** können Sie die verschiedenen Optionen anwählen. Bestätigen Sie die gewünschte Option, indem Sie die **Auslöser/Auswahl-taste** drücken. Um zwischen Videomodus und Fotomodus zu wählen, drücken Sie die **Power-/Modus-Taste**.



#### 1.1 Videomodus:

Drücken Sie die **Auslöser/Auswahl-taste**, um die Aufnahme zu starten. Das Kamerasymbol auf dem Bildschirm wird während der Aufnahme rot. Drücken Sie die Auslöser/Auswahl-taste erneut, um die Aufnahme zu beenden.



#### 1.2 Fotomodus:

Drücken Sie die Auslöser/Auswahl-taste, um ein einzelnes Bild aufzunehmen.



### 2. Wiedergabe von Videos und Fotos

Im Wiedergabemodus können Sie sich die aufgenommenen Videos und Fotos ansehen.



### Dateien auf Kamera wiedergeben

Stellen Sie sicher, dass Sie an der Kamera das Video- oder Fotowiedergabemenü ausgewählt haben.

Drücken Sie die **Modustaste**, um die Videos oder Fotos zu wechseln, und drücken Sie dann die **Auslöser/Auswahl-taste**, um die Videos wiederzugeben und anzuhalten. Drücken Sie die Power-/Modus-Taste, um zurückzukehren.

### Dateien auf der Kamera löschen

Stellen Sie sicher, dass Sie an der Kamera das Video- oder Fotowiedergabemenü ausgewählt haben. Halten Sie die **Auslöser/Auswahl-taste** für 2 Sekunden gedrückt, um die angezeigte Datei zu löschen. Wechseln Sie zur Bestätigung mit der Modustaste und bestätigen Sie dann mit der Auslöser/Auswahl-taste.

### 3. Systemeinstellungen:

Im Modus System-einstellung können Sie die Einstellungen für das System vornehmen und verschiedene Parameter für die Kamera auswählen.

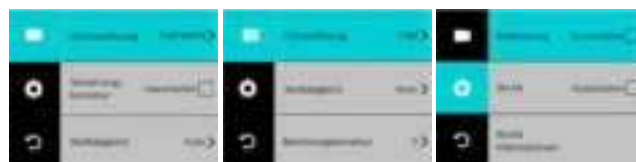

### 4. Zurück zum vorherigen Bildschirm

Drücken Sie die **Auslöser/Auswahl-taste**, um das Menü zu verlassen, oder drücken Sie die **Power-/Modus-Taste**.

## Touch-Funktion



Sie können den Touchscreen verwenden, um auf die Funktionen der Kamera zuzugreifen.

- Wischen Sie nach links oder rechts, um zwischen dem Videomodus und dem Fotomodus zu wechseln.
- Im Video- oder Fotomodus können Sie über das Symbol in der linken unteren Ecke auf den Wiedergabemodus, mit dem Symbol in der rechten unteren Ecke auf die **Einstellungen** zugreifen.
- Klicken Sie während der Wiedergabe auf das mittlere Symbol, um das Video abzuspielen und anzuhalten. Der Finger gleitet auf und ab, um die Lautstärke einzustellen.
- Wischen Sie im Wiedergabemodus nach unten, um die Datei-Informationen abzurufen.



- Wischen Sie nach oben, um auf das Modusmenü für Video und Foto zuzugreifen.
- Wischen Sie nach unten, um Verknüpfungen zu WLAN, Ton, Bildschirmsperre und Ausschalten für schnelle Vorgänge zu öffnen. Mit dem unteren Symbol können Sie das Menü verlassen.
- Zum Entsperren wischen Sie über das Display von links nach rechts, indem Sie den Pfeilen folgen oder drücken Sie die Auslöser/Auswahl taste.

## Fernsteuerung (nicht im Lieferumfang enthalten)

Mit der separat erhältlichen Fernbedienung können Sie die Actioncam aus der Ferne bedienen. Es gibt zwei Auslöser, einen für den Fotomodus und einen für den Videomodus, die ein Foto aufnehmen (1) bzw. die Aufnahme eines Videos starten und beenden (2). Funkfrequenz der Fernbedienung: 2,412 – 2,472 GHz; Sendeleistung: 10 dBm

**Hinweis:** Die Fernbedienung ist wasserdicht bis zu einer Tiefe von 2 Metern.

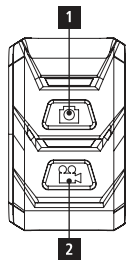

## Anschluss eines externen Monitors

Sie können über den Micro HDMI-Anschluss einen externen Monitor anschließen. Als Auflösung können Sie alle Auflösungen der Kamera verwenden, solange der Monitor diese unterstützt.

**Hinweis:** Die Kamera unterstützt kein Live Online Streaming.

## Speicherort/Speicherkarten

Diese Kamera ist kompatibel mit Micro SD und Micro SDXC Speicherkarten mit bis zu 64 GB Kapazität. Sie müssen eine Micro SD-Karte mit einer Geschwindigkeit von mindestens U3 oder V30 verwenden. Wir empfehlen die Verwendung von Marken-Speicherkarten für maximale Zuverlässigkeit bei Aktivitäten mit hohen Vibrationen.

## Speicherort/Speicherkarten

**Bitte beachten Sie:**

- Die Speicherkarte ist nicht im Lieferumfang enthalten, Sie müssen eine zusätzliche Speicherkarte kaufen.
- Bitte formatieren Sie die Micro SD, Micro SDXC Speicherkarte auf der Kamera vor der Verwendung.
- Bitte starten Sie die Kamera nach dem Formatieren neu.
- Bitte legen Sie die Speicherkarte korrekt ein, da sonst der Kartenschacht beschädigt werden kann.

## Steuerung via App und WiFi-Einstellungen

Sie können die Kamera über die integrierte WiFi-Funktion mit Ihrem Smartphone verbinden. Schalten Sie die Kamera an und drücken Sie für 3 Sekunden die Auslöser/Auswahl taste, oder wischen Sie auf dem Touchscreen nach unten, um über die Verknüpfung das WiFi anzuschalten, oder öffnen Sie die Systemeinstellungen, um dort das WLAN zu aktivieren. Das WiFi der Kamera wird aktiviert, die WiFi-Anzeige leuchtet und die WiFi-Informationen (Netzwerkname und Netzwerkpasswort „1234567890“) erscheinen auf dem Monitor der Kamera. Verbinden Sie anschließend die Kamera mit dem Smartphone, indem Sie in die WLAN-Einstellungen Ihres Smartphones gehen und dort das Netzwerk der Kamera auswählen und dieses verbinden. Laden Sie die kostenlose App „5s/6s/7s/10s Plus Actioncam“ (Android) aus dem Google Play Store oder die iOS-Version „Rollei 5s/6s/7s/10s Plus Actioncam“ aus dem App Store und installieren Sie sie auf Ihrem Smartphone. Öffnen Sie nach der Installation die App und wählen Sie das Kameranetzwerk aus der Liste aus. Sie sehen die Kamera auf dem Bildschirm des Telefons. Um den WiFi-Modus zu verlassen, drücken Sie kurz die Auslöser/Auswahl taste.

Hier können Sie sich die App herunterladen:



## Entsorgung



Entsorgen Sie die Verpackung sortenrein. Nutzen Sie dafür die örtlichen Möglichkeiten zum Sammeln von Papier, Pappe und leichten Verpackungen. (Anwendbar in der Europäischen Union und anderen europäischen Staaten mit Systemen zur getrennten Sammlung von Wertstoffen)



Geräte, die mit diesem Symbol gekennzeichnet sind, dürfen nicht über den Hausmüll entsorgt werden! Sie sind gesetzlich dazu verpflichtet, Altgeräte getrennt vom Hausmüll zu entsorgen. Informationen zu Sammelstellen, die Altgeräte kostenlos entgegennehmen, erhalten Sie bei Ihrer Gemeinde- oder Stadtverwaltung.



Batterien und Akkus dürfen nicht in den Hausmüll! Als Verbraucher sind Sie gesetzlich verpflichtet, alle Batterien und Akkus, unabhängig davon, ob sie Schadstoffe\* enthalten oder nicht, einer umweltgerechten Entsorgung zuzuführen. Akkus und Batterien sind deshalb mit dem nebenstehenden Zeichen versehen. Informieren Sie sich hierzu bei Ihrem Händler, oder wenden Sie sich an Rückgabe- und Sammelstellen in Ihrer Gemeinde.

\*gekennzeichnet mit: Cd = Cadmium, Hg = Quecksilber, Pb = Blei

## Warnung hinsichtlich des Akkus

- Demontieren, schlagen oder durchstecken Sie den Akku nicht, achten Sie darauf, den Akku nicht kurzzuschließen. Setzen Sie den Akku keinen Orten mit hohen Temperaturen aus. Verwenden Sie den Akku nicht weiter, falls er ausläuft oder sich ausdehnt.
- Immer über das System aufladen. Falls der Akku durch einen falschen Typen ersetzt wird, besteht Explosionsgefahr.
- Halten Sie den Akku von Kindern fern.
- Akkus können explodieren, wenn sie einem offenen Feuer ausgesetzt werden. Werfen Sie Akkus nie ins Feuer.
- Entsorgen Sie verbrauchte Akkus gemäß den örtlichen Vorschriften.
- Vor der Entsorgung des Gerätes ist der Akku zu entnehmen und gesondert zu entsorgen.

## Sicherheitshinweise

**Gefahren für Kinder und Personen mit verringerten physischen, sensorischen oder mentalen Fähigkeiten (beispielsweise teilweise Behinderte, ältere Personen mit Einschränkung ihrer physischen und mentalen Fähigkeiten) oder Mangel an Erfahrung und Wissen (beispielsweise ältere Kinder).**

- Dieses Produkt kann von Kindern ab 14 Jahren und darüber benutzt werden. Reinigung und Benutzerwartung dürfen nicht von Kindern ohne Beaufsichtigung durchgeführt werden.
- Das Verpackungsmaterial ist kein Spielzeug. Lassen Sie Kinder nicht mit der Verpackungsfolie spielen. Sie können sich beim Spielen darin verfangen und ersticken.
- Beaufsichtigen Sie Kinder, um sicherzustellen, dass sie nicht mit Kleinteilen (Schrauben, Dübel, Speicherkarte, Batterien/Akkus) spielen. Wenn Sie vermuten, dass ein Kleinteil verschluckt wurde, suchen Sie sofort einen Arzt auf.
- Lagern Sie Kleinteile so, dass sie für Kinder und Tiere unzugänglich sind.

### VORSICHT! Verletzungsgefahr!

**Unsachgemäßer Umgang mit dem Produkt kann zu Verletzungen führen.**

- Entfernen Sie sofort den Akku und ggf. das Ladekabel bei ungewöhnlichen Geräuschen oder Gerüchen sowie Rauch aus dem Gehäuse.

### HINWEIS! Gefahr von Sachschäden!

**Unsachgemäßer Umgang mit dem Produkt kann zu Beschädigungen führen.**

- Stellen Sie das Gerät nie auf oder in der Nähe von heißen Oberflächen ab (z. B. Herdplatten etc.) oder offenem Feuer. Setzen Sie das Gerät niemals zu hoher Temperatur (Heizung etc.) aus.
- Füllen Sie niemals Flüssigkeit in das Gerät.
- Verwenden Sie zur Reinigung keinen Dampfreiniger.
- Verwenden Sie das Gerät nicht mehr, wenn die Kunststoff- oder Metallbauteile des Geräts Risse oder Sprünge haben oder sich verformt haben.
- Gehen Sie mit dem Gerät vorsichtig um. Schläge, Fall oder Stöße können das Gerät beschädigen.
- Entfernen Sie den Akku, wenn Sie das Produkt längere Zeit nicht verwenden, um Schäden durch einen auslaufenden Akku zu verhindern.
- Verwenden Sie das Produkt nur in einem Temperaturbereich zwischen -10 °C und +60 °C. Das Gerät eignet sich zur Verwendung in tropischem Klima.
- Modifizieren Sie das Gerät nicht.
- Öffnen Sie niemals das Gehäuse, sondern überlassen Sie die Reparatur Fachkräften. Wenden Sie sich dazu an eine Fachwerkstatt. Bei eigenständig durchgeführten Reparaturen, unsachgemäßem Anschluss oder falscher Bedienung sind Haftungs- und Garantieansprüche ausgeschlossen.
- Betreiben Sie das Gerät nicht, wenn es sichtbare Schäden oder Defekte aufweist.
- Wenn Sie das Gerät nicht benutzen, reinigen oder wenn eine Störung auftritt, schalten Sie das Gerät immer aus und entfernen Sie den Akku und trennen Sie alle Verbindungen.
- Bei Problemen des Produktes aufgrund statischer Entladungen, schalten Sie das Gerät aus und nach etwa 10 Sekunden wieder ein.

## Konformität

Hiermit erklärt die Rollei GmbH & Co. KG, dass der Funkanlagentyp „Rollei Actioncam 10s Plus“ der Richtlinie 2014/53/EU entspricht.

Der vollständige Text der EU-Konformitätserklärung ist unter der folgenden Internetadresse verfügbar:  
[www.rollei.de/egk/ac10splus](http://www.rollei.de/egk/ac10splus)



Rollei GmbH & Co. KG  
 In de Tarpen 42  
 D-22848 Norderstedt  
 Deutschland



## Before the First Use

**Read the operating instructions and the safety instructions carefully before using the device for the first time.**

Keep the operating instructions together with the device for future use. If other people use this device, make this manual available to them. If you pass on the device to a third party, this manual belongs to the device and must be supplied with it.

## Explanation of Symbols

The following symbols are used in this manual or on the packaging.

 Products marked with this symbol comply with all relevant community regulations of the European Economic Area.

 Products marked with this symbol are operated with direct current.

## What's in the Box

- 1x Rollei Actioncam 10s Plus
- 1x rechargeable battery
- 1x camera cage
- 1x underwater housing
- 1x Micro USB cable
- 3x camera mounts
- 2x stickers
- 1x user manual

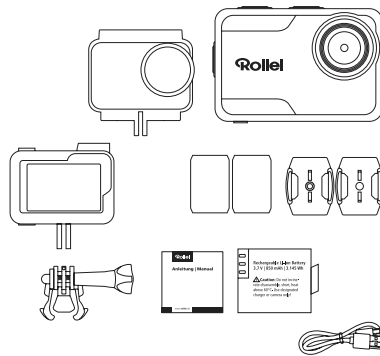

## Attention

1. This product is a delicate product, do not drop or hit it anywhere.
2. Do not place the camera near to strong magnetism, such as magnets and motors. Avoid to place the product near anything emitting strong radio waves, a strong magnetic field may cause the product to malfunction or damage the image and sound.
3. Do not place the camera at high temperatures or direct sunlight.
4. Use brand Micro SD cards as ordinary cards do not guarantee the proper use.
5. Do not use Micro SD cards in or near magnetic places to avoid loss of data.
6. During the charging process, if there is overheating, smoke or odor, unplug the power immediately and stop charging to avoid fire.
7. Keep away the camera and its accessories from children to avoid choking or electric shocks.
8. Store the product in a cool and dry place.
9. Do not use the camera when it is low power or in charging.
10. Do not attempt to open the case of the camera or modify it in any way, the warranty will be lost.

## Product Features

1. 4K at 30 fps, 2.7K at 30 fps, 1080p at max. 120 fps, 720p at max. 240 fps
2. 2" Touch screen
3. Waterproof housing up to a depth of 5 meters
4. Replaceable Li-Ion battery
5. Supports Micro SD memory cards up to 64 GB
6. WiFi connection by App to control the camera
7. Video mode: normal, slow motion, loop, timelapse
8. Photo mode: single, burst, timer, timelapse

## Technical Data

<b>Model</b>	Rollei Actioncam 10s Plus
<b>Chip</b>	Allwinner V316
<b>Image sensor</b>	Sony IMX386, 1/2.9", 12 M resolution
<b>Lens</b>	170° wide angle lens   aperture F = 2.8   focal length f: 2.7 mm
<b>Video resolution</b>	4K 3840 x 2160 at 30 fps 2.7K 2688 x 1520 at 30 fps 1080p 1920 x 1080 at 120/60/30 fps 720p 1280 x 720 at 240/120/60/30 fps
<b>Still image resolution</b>	16 M*: 4608 x 3456 4:3 13 M: 4160 x 3200 4:3 8 M: 3264 x 2448 4:3
<b>Display</b>	2" touch screen
<b>Data format</b>	Video: MP4 (H.264)   Photo: JPG
<b>Memory</b>	MicroSD card up to 64 GB
<b>Connectors</b>	Micro USB, Micro HDMI, 1/4" tripod thread
<b>Waterproof</b>	Camera body waterproof up to 5 meters, in underwater housing waterproof up to 30 meters
<b>Microphone</b>	Built-in microphone
<b>Modes</b>	Video: normal, slow motion, loop, timelapse Photo: single, burst, timer, timelapse
<b>WiFi</b>	iEEE 802.11 / b / g / n 2.4 GHz
<b>Max. transmission power</b>	10 dBm
<b>Battery life</b>	75 min at 4K resolution
<b>Battery capacity</b>	Li-Ion battery 3.7 V / 850 mAh / 3.145 Wh   optional battery (can be bought separately) Li-Ion battery 3.7 V / 1,000 mAh / 3.7 Wh
<b>Input</b>	DC 5 V $\equiv$ 2 A
<b>Operating temperature</b>	-10° – 60° C
<b>Dimensions</b>	4.4 x 6.6 x 2.7 cm
<b>Weight</b>	124.8 g / 104 g (incl. / excl. battery)
<b>Box content</b>	1x Rollei Actioncam 10s Plus, 1x rechargeable battery, 1x camera cage, 1x underwater housing, 1x Micro USB cable, 3x camera mounts, 2x stickers, 1x user manual

Technical details are subject to change without notice. Misprints and errors excepted. Reproduction of these operating instructions – even in part – is not permitted.  
\*interpolated

## Camera Description

- 1 Lens
- 2 Power/Mode Button
- 3 Shutter/Select Button
- 4 Mode Button
- 5 Battery compartment & Micro SD Slot
- 6 1/4" Tripod Connection
- 7 Micro HDMI Slot
- 8 Micro USB Slot
- 9 Built-In Microphone
- 10 Built-In Speaker
- 11 Charging Indicator
- 12 Operation Indicator
- 13 Touch Display Screen



## Waterproof Case

### Insert Camera into Waterproof Case

1. Ensure the case is clean.
2. Insert the camera and make sure the lens fits neatly in the lens cavity.
3. Close the locking clamps.
4. The camera can be mounted using the accessories provided.

## Battery

Before using the device for the first time, you must fully charge the battery.

### Charging the Battery

1. Connect the camera to a computer or USB power supply (DC 5V = 2A).
2. The charging status light turns on while the battery is charging.
3. The charging status light turns off when the battery is fully charged.

### Changing the Battery

1. Hold the camera so that you can see the camera display and slide the battery cover to the right to open the battery compartment.
2. Remove the battery.
3. Insert the new battery so the contacts line up with those of the camera.

## Getting Started

- **Turn On:** Press and hold the Power/Mode Button for 3 seconds. When the camera is turned on, the Operation Indicator turns on.
- **Turn Off:** Press and hold the Power/Mode Button for 3 seconds.

## Button Function

### Overview Menu

Turn the camera on and press the **Mode Button** to access the following camera menu and to select the different modes. To access a mode, briefly press the **Shutter/Select Button**:

1. Mode Menu: Video or Photo
2. Playback video and photo
3. System Settings
4. Return to previous screen

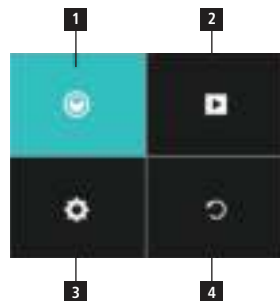

## Button Function

To exit the menu, press the Power/Mode Button or press the Shutter/Select Button in the fourth tab.

### 1. Mode Menu

Here you can choose the different **video** (1.1) or **photo** (1.2) modes. Use the **Mode Button** to select the various options. Access the requested option by pressing the **Shutter/Select Button**. To choose between video mode and photo mode, press the **Power/Mode Button**.



#### 1.1 Video Mode:

Press the **Shutter/Select Button** to start recording. The camera symbol on the screen gets red while recording. Press Shutter/Select Button again to stop recording.



#### 1.2 Photo Mode:

Press the Shutter/Select Button to take a single picture.



### 2. Playback Video and Photo

In the playback mode you can pre-view the videos and photos taken.



### Playback Files on Camera

Make sure you selected the Video or Photo Playback menu on the camera. Press the Mode Button to cycle the videos or photos, then press the **Shutter/Select Button** to playback and pause the videos. Press the Power/Mode Button to go back.

### Delete Files on Camera

Make sure you selected the Video or Photo Playback menu on the camera. Press and hold the **Shutter/Select Button** for 2 seconds to delete the shown file. Switch with the Mode Button to confirm, then confirm with the Shutter/Select Button.

### 3. System Settings:

In the System Setting mode you can enter the settings for the system and choose different parameters for the camera.



### 4. Return to Previous Screen

Press the **Shutter/Select Button** to exit the menu or press the **Power/Mode Button**.

## Touch Function



You can use the touch screen to access the functions of the camera.

- **Swipe to the left or right** to change between the **video mode and the photo mode**.
- In the **video or photo mode** you can access the playback mode via the symbol in the left lower corner and the settings with the symbol in the right lower corner.
- During playback, click to **play and pause playback video**. The finger slides up and down to adjust the volume.
- In **playback mode**, **wipe down** to retrieve the file information.



- **Swipe up** to access the **mode menu** of video and photo.
- **Swipe down** to open **shortcuts** to WiFi, sound, lock and power off for quick operations. With the lower symbol you can exit the shortcut menu.
- To **unlock** touch the display and swipe from left to right, following the arrows or press the Shutter/Select Button.

## Remote Control (not included)

With the remote control which can be bought separately you can operate the action cam from a distance. There are two shutter buttons, one for the photo mode and one for the video mode, which take a photo (1) or start and end the recording of a video (2).

Radio frequency of the remote control: 2.412 – 2.472 GHz;  
transmitting power: 10 dBm

**Please note:** the remote control is waterproof for a depth of up to 2 meters.

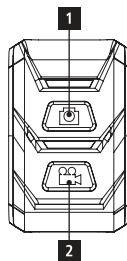

## Connection of an External Monitor

You can connect an external monitor via the micro HDMI port. You can use all resolutions of the camera as resolution, as long as the monitor supports them.

**Note:** The camera does not support live online streaming.

## Storage / Micro Cards

This camera is compatible with Micro SD and Micro SDXC memory cards with up to 64 GB capacity. You must use a micro SD card with a U3 or V30 speed rating at least. We recommend using brand-name memory cards for maximum reliability in high vibration activities.

**Please note:**

- Memory card is not included in the standard package, you will need to buy an extra memory card.
- Please format the Micro SD / Micro SDXC memory card on the camera before using.
- Please restart the camera after formatting.
- Please insert the memory card in correct way, otherwise the card slot maybe damaged.

## Operation via the App and WiFi Settings

You can connect the camera to your smartphone via the integrated WiFi function. Turn the camera on and press the Shutter/Select Button for 3 seconds, or wipe down the touchscreen to turn on WiFi via the shortcut, or open System Preferences to enable WiFi. The camera's WiFi is activated, the WiFi indicator lights up, and the WiFi information (network name and network password „1234567890“) appears on the camera's monitor. Then connect the camera to the smartphone by going to the WiFi settings of your smartphone and selecting the camera's network and connecting it. Download the free app „5s/6s/7s/10s Plus Actioncam“ (Android version) from the Google Play Store or the iOS version „Rollei 5s/6s/7s/10s Plus Actioncam“ from the App Store and install it on your smartphone. After installing it, open the app and select the camera network from the list. You will see the camera on the phone's screen. To exit WiFi mode press the Shutter/Select Button shortly.

Here you can download the app:



## Disposal



**Dispose of the packaging correctly.** For this purpose, use the local possibilities for collecting paper, cardboard and light packaging (applicable in the European Union and other European states with systems for the separate collection of recyclable materials).



**Appliances marked with this symbol must not be disposed of with household waste!** You are legally obliged to dispose of old appliances separately from household waste. Information on collection points that accept old appliances free of charge can be obtained from your community or municipal administration.



**Batteries and rechargeable batteries must not be disposed of in household waste!** As a consumer, you are legally obliged to dispose of all batteries and accumulators in an environmentally sound manner, regardless of whether or not they contain harmful substances\*. Rechargeable batteries and batteries are therefore marked with the adjacent symbol. For more information, please contact your dealer or the return and collection points in your community.

\*marked with: Cd = cadmium, Hg = mercury, Pb = lead.

## Battery warning

- Never dismantle, crush, or pierce the battery, or allow the battery to short-circuit. Do not expose battery being placed in high temperature environment, if battery leaks or bulges, stop continue to use.
- Always charge using the charger. Risk of explosion if battery is replaced by an incorrect type.
- Keep the battery out of reach of children.
- Batteries may explode if exposed to naked fire. Never dispose of batteries in a fire.
- Disposed of used batteries observing local regulations.
- Before disposing the device, please remove the battery.

## Safety Instructions

**Danger to children and persons with reduced physical, sensory or mental capabilities (for example partially disabled persons, elderly persons with reduced physical and mental capabilities) or lack of experience and knowledge (for example older children).**

- This product can be used by children aged 14 and over. Cleaning and user maintenance must not be carried out by children without supervision.
- The packaging material is not a toy. Do not allow children to play with the packaging film. They may get caught in it while playing and suffocate.
- Supervise children to ensure that they do not play with small parts (screws, dowels, memory card, batteries/rechargeable batteries). If you suspect that a small part has been swallowed, seek medical attention immediately.
- Store small parts so that they are inaccessible to children and animals.

### **CAUTION! Risk of injury!**

**Improper handling of the product can lead to injuries.**

- Immediately remove the battery and, if necessary, the charging cable in the event of unusual noises or smells as well as smoke from the housing.

### **NOTE! Risk of property damage!**

**Improper handling of the product can lead to damage.**

- Never place the unit on or near hot surfaces (e.g. hot plates, etc.) or open flames. Never expose the appliance to high temperatures (heating etc.).
- Never pour liquid into the appliance.
- Do not use a steam cleaner for cleaning.
- Do not use the appliance if the plastic or metal parts of the appliance are cracked or deformed.
- Handle the appliance with care. Impacts, drops or shocks may damage the unit.
- Remove the battery if you are not going to use the product for a long time to prevent damage from a leaking battery.
- Use the product only in a temperature range between -10 °C and +60 °C. The product is suitable for use in tropical climates.
- Do not modify the unit.
- Never open the casing, leave the repair to professionals. Contact a specialist workshop for this purpose. Liability and warranty claims are excluded in the event of repairs carried out by the user, improper connection or incorrect operation.
- Do not operate the unit if it shows visible damage or defects.
- If you are not using the unit, cleaning it or if a malfunction occurs, always switch the unit off and remove the battery and disconnect all connections.
- If the product has problems due to static discharge, switch the unit off and then on again after about 10 seconds.

## Conformity

Herewith the Rollei GmbH & Co. KG hereby declares that the radio system type "Rollei Actioncam 10s Plus" complies with Directive 2014/53/EU.

The complete text of the EU Declaration of Conformity can be downloaded at the following Internet address:  
[www.rollei.com/egk/ac10splus](http://www.rollei.com/egk/ac10splus)



Rollei GmbH & Co. KG  
 In de Tarpen 42  
 D-22848 Norderstedt  
 Germany



## Avant la première utilisation

**Lisez attentivement le mode d'emploi et les consignes de sécurité avant d'utiliser l'appareil pour la première fois.**

Conservez le mode d'emploi avec l'appareil pour une utilisation ultérieure. Si d'autres personnes utilisent cet appareil, mettez ce mode d'emploi à leur disposition. Si vous transmettez l'appareil à un tiers, ce mode d'emploi appartient à l'appareil et doit être fourni avec celui-ci.

### Explication des symboles

Les symboles suivants sont utilisés dans ce manuel ou sur l'emballage.

 Les produits marqués de ce symbole sont conformes à toutes les réglementations communautaires pertinentes de l'Espace économique européen.

 Les produits marqués de ce symbole fonctionnent en courant continu.

### Contenu de la boîte

- 1x Rollei Actioncam 10s Plus
- 1 batterie rechargeable
- 1 cage de caméra
- 1 boîtier sous-marin
- 1x câble Micro USB
- 3x supports de caméra
- 2x autocollants
- 1x manuel d'utilisation

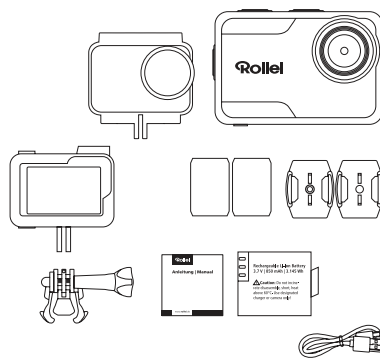

### Attention

1. Ce produit est un produit délicat, ne pas le laisser tomber ou le frapper n'importe où.
2. Ne placez pas l'appareil à proximité d'un magnétisme puissant, comme des aimants ou des moteurs. Évitez de placer le produit près de tout ce qui émet de fortes ondes radio, un champ magnétique puissant peut entraîner un dysfonctionnement du produit ou endommager l'image et le son.
3. Ne placez pas l'appareil à des températures élevées ou à la lumière directe du soleil.
4. Utilisez des cartes Micro SD de marque car les cartes ordinaires ne garantissent pas une utilisation correcte.
5. N'utilisez pas de cartes Micro SD dans ou près d'endroits magnétiques pour éviter la perte de données.
6. Pendant le processus de charge, en cas de surchauffe, de fumée ou d'odeur, débranchez immédiatement l'alimentation et arrêtez la charge pour éviter tout incendie.
7. Conservez l'appareil photo et ses accessoires hors de portée des enfants pour éviter tout risque d'étouffement ou de choc électrique.
8. Stockez le produit dans un endroit frais et sec.
9. N'utilisez pas l'appareil photo lorsqu'il est à faible puissance ou en charge.
10. N'essayez pas d'ouvrir le boîtier de l'appareil ou de le modifier de quelque manière que ce soit, sous peine de perdre la garantie.

## Caractéristiques du produit

1. 4K à 30 fps, 2.7K à 30 fps, 1080p à max.120 fps, 720p à max. 240 fps
2. Écran tactile de 2 pouces
3. Boîtier étanche jusqu'à une profondeur de 5 mètres
4. Batterie Li-Ion remplaçable
5. Prend en charge les cartes mémoire Micro SD jusqu'à 64 Go
6. Connexion WiFi par App pour contrôler la caméra
7. Mode vidéo: normal, ralenti, boucle, timelapse
8. Mode photo: simple, rafale, timer, timelapse

### Données techniques

<b>Modèle</b>	Rollei Actioncam 10s Plus
<b>Puce</b>	Allwinner V316
<b>Capteur d'image</b>	Sony IMX386, 1/2,9", résolution 12 M
<b>Objectif</b>	Objectif grand angle 170°   ouverture F = 2,8   longueur focale f: 2,7 mm
<b>Résolution vidéo</b>	4K 3840 x 2160 à 30 fps 2.7K 2688 x 1520 à 30 fps 1080p 1920 x 1080 à 120/60/30 ips 720p 1280 x 720 à 240/120/60/30 fps
<b>Résolution des photos</b>	16 M*: 4608 x 3456 4:3 13 M: 4160 x 3200 4:3 8 M: 3264 x 2448 4:3
<b>Affichage</b>	Écran tactile 2 pouces
<b>Format des données</b>	Vidéo: MP4 (H.264)   Photo: JPG
<b>Mémoire</b>	Carte MicroSD jusqu'à 64 Go
<b>Connecteurs</b>	Micro USB, Micro HDMI, filetage 1/4" pour trépieds
<b>Densité de l'eau</b>	Le boîtier de la caméra est étanche jusqu'à 5 mètres, le boîtier sous-marin est étanche jusqu'à 30 mètres.
<b>Microphone</b>	Microphone intégré
<b>Modes</b>	Vidéo: normal, ralenti, boucle, timelapse Photo: simple, rafale, minuterie, timelapse
<b>WiFi</b>	iEEE 802.11 / b / g / n 2,4 GHz
<b>Puissance de transmission</b>	Max. 10 dBm
<b>Autonomie de la batterie</b>	75 min en résolution 4K
<b>Capacité de la batterie</b>	Batterie Li-Ion 3,7 V / 850 mAh / 3,145 Wh   batterie en option (peut être achetée séparément) Batterie Li-Ion 3,7 V / 1 000 mAh / 3,7 Wh
<b>Entrée</b>	DC 5 V $\equiv$ 2 A
<b>Température de fonctionnement</b>	-10° – 60° C
<b>Dimensions</b>	4,4 x 6,6 x 2,7 cm
<b>Poids</b>	124,8 g / 104 g (incl. / excl. batterie)
<b>Contenu de la boîte</b>	1x Rollei Actioncam 10s Plus, 1x batterie rechargeable, 1x cage de caméra, 1x boîtier sous-marin, 1x câble Micro USB, 3x supports de caméra, 2x autocollants, 1x manuel d'utilisation

Les détails techniques peuvent être modifiés sans préavis. Sous réserve de fautes d'impression et d'erreurs. La reproduction de ce mode d'emploi – même partielle – n'est pas autorisée. \*interpolé

## Description de la caméra



## Boîtier étanche

### Insérez l'appareil photo dans l'étui étanche

1. Assurez-vous que l'étui est propre.
2. Insérez l'appareil photo et assurez-vous que l'objectif s'adapte parfaitement à la cavité de l'objectif.
3. Fermez les pinces de verrouillage.
4. La caméra peut être montée à l'aide des accessoires fournis.

## Batterie

Avant d'utiliser l'appareil pour la première fois, vous devez charger complètement la batterie.

### Chargement de la batterie

1. Connectez l'appareil à un ordinateur ou à une alimentation USB (DC 5 V  $\Rightarrow$  2 A).
2. Le voyant d'état de charge s'allume pendant la charge de la batterie.
3. Le voyant d'état de charge s'éteint lorsque la batterie est entièrement chargée.

### Remplacement de la batterie

1. Tenez l'appareil photo de manière à pouvoir voir l'écran de l'appareil et faites glisser le couvercle de la batterie vers la droite pour ouvrir le compartiment de la batterie.
2. Retirez la batterie.
3. Insérez la nouvelle batterie de façon à ce que les contacts soient alignés avec ceux de l'appareil photo.

## Mise en route

- **Mise sous tension:** Appuyez sur le bouton Marche/Arrêt et maintenez-le enfoncé pendant 3 secondes. Lorsque l'appareil photo est sous tension, le témoin de fonctionnement s'allume.
- **Mise hors tension:** Appuyez sur le bouton Marche/Arrêt et maintenez-le enfoncé pendant 3 secondes.

## Bouton Fonction

### Vue d'ensemble Menu

Mettez l'appareil photo sous tension et appuyez sur le bouton Mode pour accéder au menu suivant de l'appareil et pour sélectionner les différents modes. Pour accéder à un mode, appuyez brièvement sur le bouton Déclencheur/Sélection:

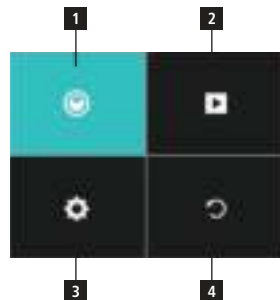

1. Menu Mode: Vidéo ou Photo
2. Lecture de la vidéo et de la photo
3. Paramètres du système
4. Retour à l'écran précédent

## Fonction des boutons

Pour quitter le menu, appuyez sur le bouton Marche/Arrêt/Mode ou appuyez sur le bouton Obturateur/Sélection dans le quatrième onglet.



### 1. Menu Mode

Ici, vous pouvez choisir les différents modes vidéo (1.1) ou photo (1.2). Utilisez le bouton Mode pour sélectionner les différentes options. Accédez à l'option souhaitée en appuyant sur le bouton Obturateur/Sélection. Pour choisir entre le mode vidéo et le mode photo, appuyez sur le bouton Marche/Arrêt/Mode.

#### 1.1 Mode vidéo:

Appuyez sur le bouton Obturateur/Sélection pour commencer l'enregistrement. Le symbole de l'appareil photo sur l'écran devient rouge pendant l'enregistrement. Appuyez à nouveau sur le bouton Obturateur/Sélection pour arrêter l'enregistrement.



#### 1.2 Mode photo:

Appuyez sur le bouton Obturateur/Sélection pour prendre une seule photo.



### 2. Lecture de la vidéo et de la photo

En mode lecture, vous pouvez prévisualiser les vidéos et les photos prises.



### Lecture des fichiers de l'appareil photo

Assurez-vous d'avoir sélectionné le menu de lecture de vidéos ou de photos sur l'appareil photo. Appuyez sur le bouton Mode pour faire défiler les vidéos ou les photos, puis appuyez sur le bouton Déclencheur/Sélection pour lire et mettre en pause les vidéos. Appuyez sur le bouton Marche/Arrêt/Mode pour revenir en arrière.

### Supprimer des fichiers sur l'appareil photo

Assurez-vous d'avoir sélectionné le menu de lecture des vidéos ou des photos sur la caméra. Appuyez et maintenez le bouton Obturateur/Sélection pendant 2 secondes pour supprimer le fichier affiché. Changez avec le bouton Mode pour confirmer, puis confirmez avec le bouton Obturateur/Sélection.

### 3. Paramètres du système:

Dans le mode Réglage du système, vous pouvez entrer les réglages du système et choisir différents paramètres pour la caméra.

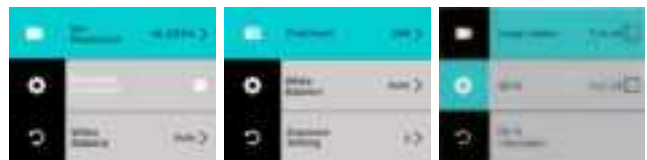

### 4. Retour à l'écran précédent

Appuyez sur le bouton Obturateur/Sélection pour quitter le menu ou appuyez sur le bouton Marche/Arrêt/Mode.

## Fonction tactile



Vous pouvez utiliser l'écran tactile pour accéder aux fonctions de l'appareil photo.

- Balayez vers la gauche ou la droite pour passer du mode vidéo au mode photo.
- En mode vidéo ou photo, vous pouvez accéder au mode lecture grâce au symbole dans le coin inférieur gauche et aux paramètres grâce au symbole dans le coin inférieur droit.
- Pendant la lecture, cliquez pour lire et mettre en pause la vidéo. Le doigt glisse vers le haut et le bas pour régler le volume.
- En mode lecture, balayez vers le bas pour récupérer les informations du fichier.



- Balayez vers le haut pour accéder au menu des modes vidéo et photo.
- Balayez vers le bas pour ouvrir des raccourcis vers le WiFi, le son, le verrouillage et la mise hors tension pour des opérations rapides. Le symbole inférieur vous permet de quitter le menu des raccourcis.
- Pour déverrouiller l'appareil, touchez l'écran et faites-le glisser de gauche à droite en suivant les flèches ou appuyez sur le Déclencheur/Sélection.

### Télécommande (non incluse)

La télécommande, qui peut être achetée séparément, vous permet de commander la caméra d'action à distance. Il y a deux boutons d'obturateur, un pour le mode photo et un pour le mode vidéo, qui permettent de prendre une photo (1) ou de commencer et de terminer l'enregistrement d'une vidéo (2).  
Fréquence radio de la télécommande: 2,412 – 2,472 GHz;  
Puissance d'émission: 10 dBm

**Remarque:** La télécommande est étanche jusqu'à une profondeur de 2 mètres.

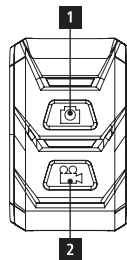

### Connexion d'un moniteur externe

Vous pouvez connecter un moniteur externe via le port micro HDMI. Vous pouvez utiliser toutes les résolutions de la caméra comme résolution, à condition que le moniteur les prenne en charge.

**Remarque:** La caméra ne prend pas en charge la diffusion en ligne en direct.

## Stockage / Cartes Micro

Cette caméra est compatible avec les cartes mémoire Micro SD et Micro SDXC d'une capacité maximale de 64 Go. Vous devez utiliser une carte micro SD avec un indice de vitesse U3 ou V30 au minimum. Nous vous recommandons d'utiliser des cartes mémoire de marque pour une fiabilité maximale lors d'activités à fortes vibrations.

## Stockage / Cartes Micro

**Veillez noter:**

- La carte mémoire n'est pas incluse dans l'emballage standard, vous devrez acheter une carte mémoire supplémentaire.
- Veuillez formater la carte mémoire Micro SD / Micro SDXC sur l'appareil photo avant de l'utiliser.
- Veuillez redémarrer l'appareil photo après le formatage.
- Veuillez insérer la carte mémoire dans le bon sens, sinon le logement de la carte pourrait être endommagé.

### Fonctionnement via l'application et les paramètres WiFi

Vous pouvez connecter la caméra à votre smartphone via la fonction WiFi intégrée. Allumez l'appareil photo et appuyez sur le Déclencheur/Sélection pendant 3 secondes, ou essayez l'écran tactile pour activer le WiFi via le raccourci, ou ouvrez les Préférences Système pour activer le WiFi. Le WiFi de la caméra est activé, l'indicateur WiFi s'allume, et les informations WiFi (nom du réseau et mot de passe du réseau „1234567890“) apparaissent sur l'écran de la caméra. Ensuite, connectez la caméra au smartphone en allant dans les paramètres WiFi de votre smartphone et en sélectionnant le réseau de la caméra et en le connectant. Téléchargez l'application gratuite „5s/6s/7s/10s Plus Actioncam“ (version Android) depuis le Google Play Store ou la version iOS „Rollei 5s/6s/7s/10s Plus Actioncam“ depuis l'App Store et installez-la sur votre smartphone. Après l'avoir installée, ouvrez l'application et sélectionnez le réseau de caméras dans la liste. Vous verrez la caméra sur l'écran du téléphone. Pour quitter le mode WiFi, appuyez brièvement sur le bouton Shutter/Select.

Vous pouvez alors télécharger l'application:



### Mise au rebut



**Disposez correctement de l'emballage.** Utilisez à cet effet les possibilités locales de collecte du papier, du carton et des emballages légers (applicables dans l'Union européenne et dans les autres États européens disposant de systèmes de collecte séparée des matériaux recyclables).



**Les appareils marqués de ce symbole ne doivent pas être jetés avec les ordures ménagères!** La loi vous oblige à éliminer les vieux appareils séparément des déchets ménagers. Vous pouvez obtenir des informations sur les points de collecte qui acceptent gratuitement les vieux appareils auprès de votre administration communale ou municipale.



**Les piles et les batteries rechargeables ne doivent pas être jetées avec les déchets ménagers!** En tant que consommateur, vous êtes légalement tenu d'éliminer toutes les piles et tous les accumulateurs de manière écologique, qu'ils contiennent ou non des substances nocives\*. Les piles et accumulateurs sont donc marqués du symbole ci-contre. Pour plus d'informations, veuillez contacter votre revendeur ou les points de retour et de collecte de votre commune.

\*marqué avec: Cd = cadmium, Hg = mercure, Pb = plomb.

## Avertissement concernant la batterie

- Ne démontez, n'écrasez ou ne percez jamais la batterie, et ne la laissez pas se court-circuiter. N'exposez pas la batterie à des températures élevées. Si la batterie fuit ou se gonfle, cessez de l'utiliser.
- Rechargez toujours la batterie à l'aide du chargeur. Risque d'explosion si la batterie est remplacée par un type incorrect.
- Gardez la batterie hors de portée des enfants.
- Les piles peuvent exploser si elles sont exposées à un feu nu. Ne jamais jeter les piles dans un feu.
- Éliminez les piles usagées en respectant les réglementations locales.
- Avant de mettre l'appareil au rebut, veuillez retirer la batterie.

## Consignes de sécurité

**Danger pour les enfants et les personnes ayant des capacités physiques, sensorielles ou mentales réduites (par exemple les personnes partiellement handicapées, les personnes âgées ayant des capacités physiques et mentales réduites) ou un manque d'expérience et de connaissances (par exemple les enfants plus âgés).**

- Ce produit peut être utilisé par des enfants âgés de 14 ans et plus. Le nettoyage et l'entretien par l'utilisateur ne doivent pas être effectués par des enfants sans surveillance.
- Le matériel d'emballage n'est pas un jouet. Ne laissez pas les enfants jouer avec le film d'emballage. Ils pourraient s'y coincer en jouant et s'étouffer.
- Surveillez les enfants pour vous assurer qu'ils ne jouent pas avec de petites pièces (vis, chevilles, carte mémoire, piles/piles rechargeables). Si vous pensez qu'une petite pièce a été avalée, consultez immédiatement un médecin.
- Rangez les petites pièces de manière à ce qu'elles soient inaccessibles aux enfants et aux animaux.

### ATTENTION! Risque de blessure!

**Une manipulation incorrecte du produit peut entraîner des blessures.**

- Retirez immédiatement la batterie et, si nécessaire, le câble de chargement en cas de bruits ou d'odeurs inhabituels ainsi que de fumée provenant du boîtier.

### REMARQUE: Risque de dommages matériels!

**Une manipulation incorrecte du produit peut entraîner des dommages.**

- Ne placez jamais l'appareil sur ou à proximité de surfaces chaudes (par exemple, des plaques chauffantes, etc.) ou de flammes nues. N'exposez jamais l'appareil à des températures élevées (chauffage, etc.).
- Ne versez jamais de liquide dans l'appareil.
- N'utilisez pas de nettoyeur à vapeur pour le nettoyage.
- N'utilisez pas l'appareil si les parties en plastique ou en métal de l'appareil sont fissurées ou déformées.
- Manipulez l'appareil avec précaution. Les impacts, les chutes ou les chocs peuvent endommager l'appareil.
- Retirez la batterie si vous ne comptez pas utiliser l'appareil pendant une longue période afin d'éviter tout dommage dû à une fuite de la batterie.
- Utilisez le produit uniquement dans une plage de température comprise entre -10 °C et +60 °C. Le produit peut être utilisé dans les climats tropicaux.
- Ne modifiez pas l'appareil.
- N'ouvrez jamais le boîtier, laissez la réparation à des professionnels. Contactez un atelier spécialisé à cet effet. Toute responsabilité et tout droit à la garantie sont exclus en cas de réparations effectuées par l'utilisateur, de raccordement inapproprié ou d'utilisation incorrecte.
- N'utilisez pas l'appareil s'il présente des dommages ou des défauts visibles.
- Si vous n'utilisez pas l'appareil, si vous le nettoyez ou si un dysfonctionnement se produit, éteignez toujours l'appareil, retirez la batterie et débranchez toutes les connexions.
- Si le produit présente des problèmes dus à une décharge d'électricité statique, éteignez l'appareil puis rallumez-le après environ 10 secondes.

## Conformité

Par la présente, la société Rollei GmbH & Co. KG déclare par la présente que le système radio de type „Rollei Actioncam 10s Plus” est conforme à la directive 2014/53/UE.

Le texte complet de la déclaration de conformité de l'UE peut être téléchargé à l'adresse Internet suivante:  
[www.rollei.com/egk/ac10splus](http://www.rollei.com/egk/ac10splus)



Rollei GmbH & Co. KG  
 In de Tarpen 42  
 D-22848 Norderstedt  
 Germany



## Antes del primer uso

**Lea atentamente el manual de instrucciones y las indicaciones de seguridad antes de utilizar el aparato por primera vez.**

Guardé el manual de instrucciones junto con el aparato para su uso futuro. Si otras personas utilizan este aparato, ponga este manual a su disposición. Si cede el aparato a un tercero, este manual pertenece al aparato y debe ser suministrado con él.

## Explicación de los símbolos

Los siguientes símbolos se utilizan en este manual o en el embalaje.

 Los productos marcados con este símbolo cumplen con todas las normativas comunitarias pertinentes del Espacio Económico Europeo.

 Los productos marcados con este símbolo funcionan con corriente continua.

## Contenido de la caja

- 1x Rollei Actioncam 10s Plus
- 1x batería recargable
- 1x jaula de la cámara
- 1x carcasa subacuática
- 1x cable micro USB
- 3x soportes de cámara
- 2 pegatinas
- 1x manual de usuario

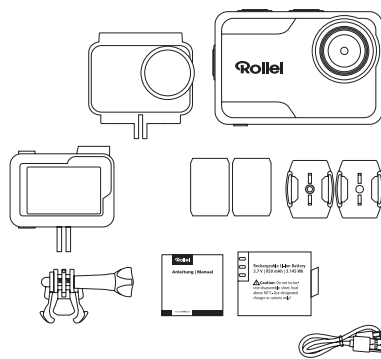

## Atención

1. Este producto es un producto delicado, no lo deje caer ni lo golpee en cualquier lugar.
2. No coloque la cámara cerca de un magnetismo fuerte, como imanes y motores. Evite colocar el producto cerca de cualquier cosa que emita fuertes ondas de radio, un fuerte campo magnético puede hacer que el producto funcione mal o dañar la imagen y el sonido.
3. No coloque la cámara a altas temperaturas o con luz solar directa.
4. Utilice tarjetas Micro SD de marca, ya que las tarjetas ordinarias no garantizan el buen uso.
5. No utilice tarjetas Micro SD en lugares magnéticos o cerca de ellos para evitar la pérdida de datos.
6. Durante el proceso de carga, si hay sobrecalentamiento, humo u olor, desenchufe inmediatamente y deje de cargar para evitar incendios.
7. Mantenga la cámara y sus accesorios fuera del alcance de los niños para evitar asfixia o descargas eléctricas.
8. Guarde el producto en un lugar fresco y seco.
9. No utilice la cámara cuando esté baja de potencia o en carga.
10. No intente abrir la carcasa de la cámara ni modificarla de ninguna manera, ya que se perderá la garantía.

## Características del producto

1. 4K a 30 fps, 2,7K a 30 fps, 1080p a 120 fps como máximo, 720p a 240 fps
2. Pantalla táctil de 2"
3. Carcasa resistente al agua hasta una profundidad de 5 metros
4. Batería de iones de litio reemplazable
5. Admite tarjetas de memoria Micro SD de hasta 64 GB
6. Conexión WiFi por App para controlar la cámara
7. Modo de vídeo: normal, cámara lenta, bucle, timelapse
8. Modo foto: individual, ráfaga, temporizador, timelapse

## Datos técnicos

<b>Modelo</b>	Rollei Actioncam 10s Plus
<b>Chip</b>	Allwinner V316
<b>Sensor de imagen</b>	Sony IMX386, 1/2,9", 12 M de resolución
<b>Objetivo</b>	Gran angular de 170°   apertura F = 2,8   distancia focal f: 2,7 mm
<b>Resolución de vídeo</b>	4K 3840 x 2160 a 30 fps 2,7K 2688 x 1520 a 30 fps 1080p 1920 x 1080 a 120/60/30 fps 720p 1280 x 720 a 240/120/60/30 fps
<b>Resolución de fotos</b>	16 M*: 4608 x 3456 4:3 13 M: 4160 x 3200 4:3 8 M: 3264 x 2448 4:3
<b>Pantalla</b>	Pantalla táctil de 2 pulgadas
<b>Formato de datos</b>	Vídeo: MP4 (H.264)   Foto: JPG
<b>Memoria</b>	Tarjeta MicroSD de hasta 64 GB
<b>Conectores</b>	Micro USB, Micro HDMI, rosca para trípode de 1/4
<b>Densidad del agua</b>	Cuerpo de la cámara resistente al agua hasta 5 metros, en la carcasa subacuática resistente al agua hasta 30 metros
<b>Micrófono</b>	Micrófono incorporado
<b>Modos</b>	Vídeo: normal, cámara lenta, bucle, timelapse Foto: individual, ráfaga, temporizador, timelapse
<b>WiFi</b>	iEEE 802.11 / b / g / n 2,4 GHz
<b>Potencia de transmisión</b>	Máxima 10 dBm
<b>Duración de la batería</b>	75 minutos con resolución 4K
<b>Capacidad de la batería</b>	Batería de iones de litio 3,7 V / 850 mAh / 3,145 Wh   batería opcional (se puede comprar por separado) Batería de iones de litio 3,7 V / 1.000 mAh / 3,7 Wh
<b>Entrada</b>	DC 5 V $\overline{=}$ 2 A
<b>Temperatura de funcionamiento</b>	-10° – 60° C
<b>Dimensiones</b>	4,4 x 6,6 x 2,7 cm
<b>Peso</b>	124,8 g / 104 g (incl. / excl. batería)
<b>Contenido de la caja</b>	1x Rollei Actioncam 10s Plus, 1x batería recargable, 1x jaula de cámara, 1x carcasa subacuática, 1x cable Micro USB, 3x soportes de cámara, 2x pegatinas, 1x manual de usuario

Los detalles técnicos están sujetos a cambios sin previo aviso. Salvo errores de imprenta. Queda prohibida la reproducción, incluso parcial, de estas instrucciones de uso.

\*interpolado

## Descripción de la cámara

- 1 Lente
- 2 Botón de encendido/modo
- 3 Botón de obturador/selección
- 4 Botón de modo
- 5 Compartimento de la batería y ranura Micro SD
- 6 Conexión para trípode de 1/4
- 7 Ranura Micro HDMI
- 8 Ranura Micro USB
- 9 Micrófono incorporado
- 10 Altavoz incorporado
- 11 Indicador de carga
- 12 Indicador de funcionamiento
- 13 Pantalla táctil



## Funda impermeable

### Inserte la cámara en la funda impermeable

1. Asegúrese de que el estuche está limpio.
2. Introduzca la cámara y asegúrese de que el objetivo encaja perfectamente en la cavidad del objetivo.
3. Cierre las abrazaderas de bloqueo.
4. La cámara se puede montar con los accesorios suministrados.

## Batería

Antes de utilizar el aparato por primera vez, debe cargar completamente la batería.

### Carga de la batería

1. Conecte la cámara a un ordenador o a una fuente de alimentación USB (DC 5 V  $\Rightarrow$  2 A).
2. La luz de estado de carga se enciende mientras la batería se está cargando.
3. La luz de estado de carga se apaga cuando la batería está completamente cargada.

### Cambio de la batería

1. Sujete la cámara de forma que pueda ver la pantalla de la cámara y deslice la tapa de la batería hacia la derecha para abrir el compartimento de la batería.
2. Retire la batería.
3. Inserte la nueva batería de forma que los contactos se alineen con los de la cámara.

## Cómo empezar

- **Encendido:** Mantenga pulsado el botón de encendido/modo durante 3 segundos. Cuando la cámara está encendida, se enciende el indicador de funcionamiento.
- **Apagado:** Mantenga pulsado el botón de encendido/modo durante 3 segundos.

## Botón Función

### Menú general

Encienda la cámara y pulse el botón de modo para acceder al siguiente menú de la cámara y seleccionar los diferentes modos. Para acceder a un modo, pulse brevemente el botón de disparo/selección:

1. Menú de modo: Vídeo o Foto
2. Reproducción de vídeo y foto
3. Ajustes del sistema
4. Volver a la pantalla anterior

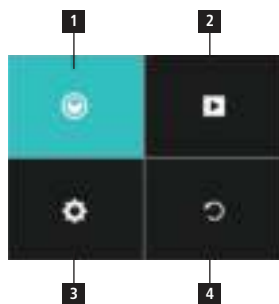

## Función de los botones

Para salir del menú, pulse el botón de encendido/modo o pulse el botón de disparo/selección en la cuarta pestaña.

### 1. Menú de modo

Aquí puede elegir los diferentes modos de vídeo (1.1) o foto (1.2). Utilice el Botón de Modo para seleccionar las distintas opciones. Acceda a la opción deseada pulsando el botón de obturador/selección. Para elegir entre el modo vídeo y el modo foto, pulse el botón de encendido/modo.

#### 1.1 Modo vídeo:

Pulse el botón de obturador/selección para iniciar la grabación. El símbolo de la cámara en la pantalla se vuelve rojo durante la grabación. Vuelva a pulsar el botón de obturador/selección para detener la grabación.



#### 1.2 Modo Foto:

Pulse el botón obturador/selección para tomar una sola foto.

### 2. Reproducción de vídeo y foto

En el modo de reproducción puede previsualizar los vídeos y las fotos tomadas.



### Reproducir archivos en la cámara

Asegúrese de que ha seleccionado el menú de reproducción de vídeos o fotos en la cámara. Pulse el botón de modo para recorrer los vídeos o las fotos y, a continuación, pulse el botón de disparo/selección para reproducir y pausar los vídeos. Pulse el botón de encendido/modo para volver atrás.



### Borrar archivos en la cámara

Asegúrese de haber seleccionado el menú de reproducción de vídeos o fotos en la cámara. Mantenga pulsado el botón obturador/selección durante 2 segundos para eliminar el archivo mostrado. Cambie con el Botón de Modo para confirmar, luego confirme con el Botón de obturador/selección.

### 3. Ajustes del sistema:

En el modo de Configuración del Sistema puede entrar en la configuración del sistema y elegir diferentes parámetros para la cámara.

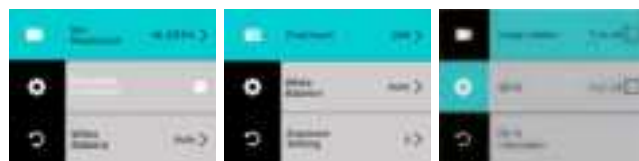

### 4. Volver a la pantalla anterior

Pulse el botón de disparo/selección para salir del menú o pulse el botón de encendido/modo.

## Función táctil



Puedes utilizar la pantalla táctil para acceder a las funciones de la cámara.

- Desliza el dedo hacia la izquierda o hacia la derecha para cambiar entre el modo vídeo y el modo foto.
- En el modo de vídeo o foto puede acceder al modo de reproducción mediante el símbolo de la esquina inferior izquierda y a los ajustes con el símbolo de la esquina inferior derecha.
- Durante la reproducción, pulse para reproducir y pausar la reproducción de vídeo. El dedo se desliza hacia arriba y hacia abajo para ajustar el volumen.
- En el modo de reproducción, desliza el dedo hacia abajo para recuperar la información del archivo.

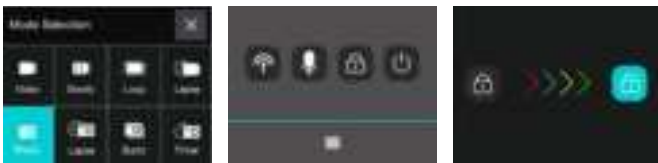

- Desliza el dedo hacia arriba para acceder al menú de modos de vídeo y foto.
- Desliza hacia abajo para abrir los accesos directos a WiFi, sonido, bloqueo y apagado para realizar operaciones rápidas. Con el símbolo inferior puedes salir del menú de accesos directos.
- Para desbloquear toca la pantalla y desliza de izquierda a derecha, siguiendo las flechas o pulsa el botón de disparo/selección.

## Mando a distancia (no incluido)

Con el mando a distancia, que se puede comprar por separado, puedes manejar la cámara de acción a distancia. Dispone de dos botones de disparo, uno para el modo foto y otro para el modo vídeo, que permiten hacer una foto (1) o iniciar y finalizar la grabación de un vídeo (2).

Frecuencia de radio del mando a distancia: 2,412 – 2,472 GHz; potencia de transmisión: 10 dBm

**Nota:** El mando a distancia es resistente al agua hasta una profundidad de 2 metros.

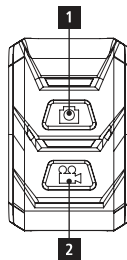

## Conexión de un monitor externo

Puede conectar un monitor externo a través del puerto micro HDMI. Puede utilizar todas las resoluciones de la cámara como resolución, siempre que el monitor las soporte.

**Nota:** La cámara no admite la transmisión en línea en directo.

## Almacenamiento / Micro Tarjetas

Esta cámara es compatible con tarjetas de memoria Micro SD y Micro SDXC de hasta 64 GB de capacidad. Debes utilizar una tarjeta micro SD con un índice de velocidad U3 o V30 como mínimo. Recomendamos utilizar tarjetas de memoria de marca para obtener la máxima fiabilidad en actividades de alta vibración.

## Almacenamiento / Micro Tarjetas

Tenga en cuenta:

- La tarjeta de memoria no está incluida en el paquete estándar, tendrá que comprar una tarjeta de memoria adicional.
- Por favor, formatee la tarjeta de memoria Micro SD / Micro SDXC en la cámara antes de usarla.
- Reinicie la cámara después de formatearla.
- Por favor, inserte la tarjeta de memoria de manera correcta, de lo contrario la ranura de la tarjeta puede dañarse.

## Funcionamiento a través de la aplicación y los ajustes de WiFi

Puede conectar la cámara a su smartphone a través de la función WiFi integrada. Encienda la cámara y pulse el botón de disparo/selección durante 3 segundos, o limpie la pantalla táctil para activar el WiFi a través del acceso directo, o abra las Preferencias del Sistema para activar el WiFi. El WiFi de la cámara se activa, el indicador de WiFi se ilumina y la información de WiFi (nombre de la red y contraseña de la red „1234567890“) aparece en el monitor de la cámara. A continuación, conecta la cámara al smartphone yendo a los ajustes de WiFi de tu smartphone y seleccionando la red de la cámara y conectándola. Descargue la aplicación gratuita „5s/6s/7s/10s Plus Actioncam“ (versión para Android) de Google Play Store o la versión para iOS „Rollei 5s/6s/7s/10s Plus Actioncam“ de App Store e instálela en su smartphone. Después de instalarla, abra la aplicación y seleccione la red de cámaras de la lista. Verás la cámara en la pantalla del teléfono. Para salir del modo WiFi pulsa brevemente el botón de disparo/selección.

Aquí puedes descargar la app:



## Eliminación



**Deseche el embalaje correctamente.** Para ello, utilice las posibilidades locales de recogida de papel, cartón y envases ligeros (aplicables en la Unión Europea y otros estados europeos con sistemas de recogida selectiva de materiales reciclables).



**¡Los aparatos marcados con este símbolo no deben eliminarse con la basura doméstica!** La ley obliga a eliminar los aparatos viejos por separado de la basura doméstica. Puede obtener información sobre los puntos de recogida que aceptan aparatos viejos de forma gratuita en su comunidad o administración municipal.



**¡Las pilas y baterías no deben tirarse a la basura doméstica!** Como consumidor, tiene la obligación legal de eliminar todas las pilas y acumuladores de forma respetuosa con el medio ambiente, independientemente de que contengan o no sustancias nocivas\*. Por ello, las pilas y baterías recargables están marcadas con el símbolo adyacente. Para más información, póngase en contacto con su distribuidor o con los puntos de devolución y recogida de su comunidad.

\*marcado con: Cd = cadmio, Hg = mercurio, Pb = plomo.

## Advertencia sobre la batería

- No desmonte, aplaste o perforo nunca la batería, ni permita que ésta entre en cortocircuito. No exponga la batería a un entorno de alta temperatura, si la batería tiene fugas o se abomba, deje de usarla.
- Cargue siempre con el cargador. Riesgo de explosión si se sustituye la batería por un tipo incorrecto.
- Mantenga la batería fuera del alcance de los niños.
- Las baterías pueden explotar si se exponen al fuego. No tire nunca las pilas al fuego.
- Deseche las pilas usadas respetando la normativa local.
- Antes de desechar el aparato, retire la batería.

## Instrucciones de seguridad

**Peligro para niños y personas con capacidades físicas, sensoriales o mentales reducidas (por ejemplo, personas con discapacidades parciales, personas mayores con capacidades físicas y mentales reducidas) o con falta de experiencia y conocimientos (por ejemplo, niños mayores).**

- Este producto puede ser utilizado por niños a partir de 14 años. La limpieza y el mantenimiento del usuario no deben ser realizados por niños sin supervisión.
- El material de embalaje no es un juguete. No permita que los niños jueguen con la película de embalaje. Pueden quedar atrapados en ella mientras juegan y asfixiarse.
- Supervise a los niños para asegurarse de que no juegan con piezas pequeñas (tornillos, tacos, tarjeta de memoria, pilas/baterías recargables). Si sospecha que se ha tragado una pieza pequeña, busque atención médica inmediatamente.
- Guarde las piezas pequeñas de forma que sean inaccesibles para los niños y los animales.

### PRECAUCIÓN ¡Riesgo de lesiones!

**La manipulación incorrecta del producto puede provocar lesiones.**

- Retire inmediatamente la batería y, si es necesario, el cable de carga en caso de que se produzcan ruidos u olores extraños, así como humo en la carcasa.

### ¡NOTA! ¡Riesgo de daños materiales!

**El manejo inadecuado del producto puede provocar daños.**

- No coloque nunca el aparato sobre o cerca de superficies calientes (por ejemplo, placas de cocción, etc.) o llamas abiertas. No exponga nunca el aparato a altas temperaturas (calefacción, etc.).
- No vierta nunca líquido en el aparato.
- No utilice un limpiador de vapor para la limpieza.
- No utilice el aparato si las piezas de plástico o metal del mismo están agrietadas o deformadas.
- Manipule el aparato con cuidado. Los impactos, las caídas o los golpes pueden dañar el aparato.
- Retire la batería si no va a utilizar el producto durante un tiempo prolongado para evitar que se produzcan daños por una fuga de la batería.
- Utilice el producto sólo en un rango de temperatura entre -10 °C y +60 °C. El producto es adecuado para su uso en climas tropicales.
- No modifique la unidad.
- No abra nunca la carcasa, deje la reparación en manos de profesionales. Diríjase a un taller especializado para ello. Quedan excluidas la responsabilidad y los derechos de garantía en caso de reparaciones realizadas por el usuario, conexión inadecuada o funcionamiento incorrecto.
- No utilice el aparato si presenta daños o defectos visibles.
- Si no utiliza el aparato, lo limpia o si se produce una avería, apague siempre el aparato, retire la batería y desconecte todas las conexiones.
- Si el producto tiene problemas debido a la descarga estática, apague la unidad y vuelva a encenderla después de unos 10 segundos.

## Conformidad

Por la presente, Rollei GmbH & Co. KG declara por la presente que el sistema de radiocomunicación tipo „Rollei Actioncam 10s Plus“ cumple la Directiva 2014/53/UE.

El texto completo de la declaración de conformidad de la UE puede descargarse en la siguiente dirección de Internet: [www.rollei.com/egk/ac10splus](http://www.rollei.com/egk/ac10splus)



Rollei GmbH & Co. KG  
In de Tarpen 42  
D-22848 Norderstedt  
Germany



## Prima del primo utilizzo

**Leggere attentamente le istruzioni per l'uso e le istruzioni di sicurezza prima di utilizzare l'apparecchio per la prima volta.**

Conservare le istruzioni per l'uso insieme all'apparecchio per l'uso futuro. Se altre persone utilizzano questo apparecchio, mettere a loro disposizione questo manuale. Se si cede l'apparecchio a terzi, questo manuale appartiene all'apparecchio e deve essere fornito insieme ad esso.

## Spiegazione dei simboli

I seguenti simboli sono utilizzati in questo manuale o sulla confezione.

 I prodotti contrassegnati da questo simbolo sono conformi a tutti i regolamenti comunitari pertinenti dell'Area Economica Europea.

 I prodotti contrassegnati con questo simbolo funzionano con corrente continua.

## Cosa c'è nella scatola

- 1x Rollei Actioncam 10s Plus
- 1x batteria ricaricabile
- 1x gabbia per fotocamera
- 1x custodia subacquea
- 1x cavo Micro USB
- 3x supporti per fotocamera
- 2x adesivi
- 1x manuale utente

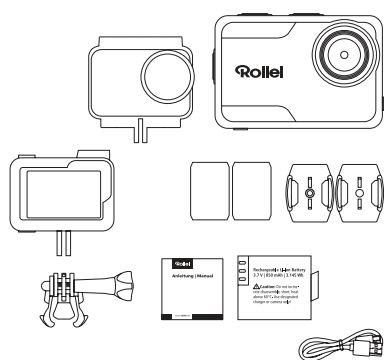

## Attenzione

1. Questo prodotto è un prodotto delicato, non cadere o colpire ovunque.
2. Non posizionare la fotocamera vicino a un forte magnetismo, come magneti e motori. Evitare di posizionare il prodotto vicino a qualsiasi cosa che emetta forti onde radio, un forte campo magnetico può causare il malfunzionamento del prodotto o danneggiare l'immagine e il suono.
3. Non posizionare la videocamera ad alte temperature o alla luce diretta del sole.
4. Usare schede Micro SD di marca, poiché le schede ordinarie non garantiscono il corretto utilizzo.
5. Non usare le schede Micro SD in luoghi magnetici o vicino ad essi per evitare la perdita di dati.
6. Durante il processo di carica, se c'è surriscaldamento, fumo o odore, scollegare immediatamente l'alimentazione e interrompere la carica per evitare il fuoco.
7. Tenere lontano la videocamera e i suoi accessori dai bambini per evitare il soffocamento o le scosse elettriche.
8. Conservare il prodotto in un luogo fresco e asciutto.
9. Non usare la videocamera quando è a bassa potenza o in carica.
10. Non tentare di aprire la custodia della videocamera o modificarla in alcun modo, la garanzia verrà persa.

## Caratteristiche del prodotto

1. 4K a 30 fps, 2.7K a 30 fps, 1080p a max.120 fps, 720p a max. 240 fps
2. 2" touch screen
3. Custodia impermeabile fino a una profondità di 5 metri
4. Batteria Li-Ion sostituibile
5. Supporta schede di memoria Micro SD fino a 64 GB
6. Connessione WiFi tramite App per controllare la fotocamera
7. Modalità video: normale, slow motion, loop, timelapse
8. Modalità foto: singolo, burst, timer, timelapse

## Dati tecnici

<b>Modello</b>	Rollei Actioncam 10s Plus
<b>Chip</b>	Allwinner V316
<b>Sensore d'immagine</b>	Sony IMX386, 1/2.9", risoluzione 12 M
<b>Obiettivo</b>	170° grandangolare   apertura F = 2.8   lunghezza focale f: 2.7 mm
<b>Risoluzione video</b>	4K 3840 x 2160 a 30 fps 2.7K 2688 x 1520 a 30 fps 1080p 1920 x 1080 a 120/60/30 fps 720p 1280 x 720 a 240/120/60/30 fps
<b>Risoluzione delle foto</b>	16 M*: 4608 x 3456 4:3 13 M: 4160 x 3200 4:3 8 M: 3264 x 2448 4:3
<b>Display</b>	2" touch screen
<b>Formato dati</b>	Video: MP4 (H.264)   Foto: JPG
<b>Memoria</b>	Scheda MicroSD fino a 64 GB
<b>Connettori</b>	Micro USB, Micro HDMI, 1/4" filettatura treppiede
<b>Densità d'acqua</b>	Corpo macchina impermeabile fino a 5 metri, in custodia subacquea impermeabile fino a 30 metri
<b>Microfono</b>	Microfono incorporato
<b>Modalità</b>	Video: normale, slow motion, loop, timelapse Foto: singolo, burst, timer, timelapse
<b>WiFi</b>	iEEE 802.11 / b / g / n 2.4 GHz
<b>Potenza di trasmissione</b>	Massima 10 dBm
<b>Durata della batteria</b>	75 min con risoluzione 4K
<b>Capacità della batteria</b>	Batteria Li-Ion 3.7 V / 850 mAh / 3.145 Wh   batteria opzionale (acquistabile separatamente) Batteria Li-Ion 3,7 V / 1.000 mAh / 3,7 Wh
<b>Ingresso</b>	DC 5 V = 2 A
<b>Temperatura di funzionamento</b>	-10° - 60° C
<b>Dimensioni</b>	4,4 x 6,6 x 2,7 cm
<b>Peso</b>	124,8 g / 104 g (batteria inclusa / esclusa)
<b>Contenuto della scatola</b>	1x Rollei Actioncam 10s Plus, 1x batteria ricaricabile, 1x gabbia per fotocamera, 1x custodia subacquea, 1x cavo Micro USB, 3x supporti per fotocamera, 2x adesivi, 1x manuale utente

I dettagli tecnici sono soggetti a modifiche senza preavviso. Salvo errori e refusi. La riproduzione, anche parziale, di queste istruzioni per l'uso non è consentita.  
\*interpolato

## Descrizione della macchina fotografica



## Custodia impermeabile

### Inserire la fotocamera nella custodia impermeabile

1. Assicurarsi che la custodia sia pulita.
2. Inserire la videocamera e assicurarsi che l'obiettivo si inserisca perfettamente nella cavità dell'obiettivo.
3. Chiudere i morsetti di bloccaggio.
4. La videocamera può essere montata utilizzando gli accessori in dotazione.

## Batteria

Prima di utilizzare il dispositivo per la prima volta, è necessario caricare completamente la batteria.

### Caricare la batteria

1. Collegare la videocamera a un computer o a un alimentatore USB (DC 5 V  $\equiv$  2 A).
2. La luce dello stato di carica si accende mentre la batteria è in carica.
3. La spia dello stato di carica si spegne quando la batteria è completamente carica.

### Cambiare la batteria

1. Tenere la videocamera in modo da poter vedere il display della videocamera e far scorrere il coperchio della batteria verso destra per aprire il vano batteria.
2. Rimuovere la batteria.
3. Inserire la nuova batteria in modo che i contatti siano allineati con quelli della fotocamera.

## Come iniziare

- **Accensione:** Tenere premuto il pulsante Power/Mode per 3 secondi. Quando la videocamera è accesa, l'indicatore di funzionamento si accende.
- **Spegnimento:** Tenere premuto il pulsante Power/Mode per 3 secondi.

## Pulsante Funzione

### Menu generale

Accendere la videocamera e premere il pulsante Modalità per accedere al seguente menu della videocamera e per selezionare le diverse modalità. Per accedere a una modalità, premere brevemente il pulsante Otturatore/Selezione:

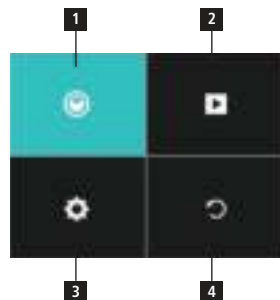

## Pulsante Funzione

1. Menu Modalità: Video o Foto
2. Riproduzione di video e foto
3. Impostazioni di sistema
4. Ritorno alla schermata precedente

## Funzione dei pulsanti

Per uscire dal menu, premere il pulsante Power/Mode o premere il pulsante accensione/modalità nella quarta scheda.



### 1. Menu Modalità

Qui si possono scegliere le diverse modalità video (1.1) o foto (1.2). Usare il pulsante Modalità per selezionare le varie opzioni. Accedere all'opzione richiesta premendo il pulsante otturatore/selezione. Per scegliere tra la modalità video e la modalità foto, premere il pulsante accensione/modalità.

#### 1.1 Modalità video:

Premere il pulsante otturatore/selezione per iniziare la registrazione. Il simbolo della videocamera sullo schermo diventa rosso durante la registrazione. Premere di nuovo il pulsante otturatore/selezione per fermare la registrazione.



#### 1.2 Modalità Foto:

Premere il Pulsante otturatore/selezione per scattare una singola foto.



### 2. Riproduzione di Video e Foto

Nella modalità di riproduzione si può vedere un'anteprima dei video e delle foto scattate.



#### Riproduzione dei file sulla videocamera

Assicurarsi di aver selezionato il menu Riproduzione Video o Foto sulla videocamera. Premere il pulsante Modalità per ciclare i video o le foto, poi premere il pulsante otturatore/selezione per riprodurre e mettere in pausa i video. Premere il pulsante accensione/modalità per tornare indietro.

#### Cancellare i file sulla videocamera

Assicurarsi di aver selezionato il menu di riproduzione video o foto sulla videocamera. Tenere premuto il pulsante otturatore/selezione per 2 secondi per eliminare il file mostrato. Cambiare con il pulsante Modalità per confermare, poi confermare con il pulsante otturatore/selezione.

### 3. Impostazioni di sistema:

Nella modalità Impostazione del sistema è possibile entrare nelle impostazioni del sistema e scegliere diversi parametri per la videocamera.



### 4. Ritorno alla schermata precedente

Premere il pulsante otturatore/selezione per uscire dal menu o premere il pulsante accensione/modalità.

## Funzione touch



È possibile utilizzare il touch screen per accedere alle funzioni della fotocamera.

- Scorri verso sinistra o verso destra per passare dalla modalità video alla modalità foto.
- Nella modalità video o foto è possibile accedere alla modalità di riproduzione tramite il simbolo nell'angolo inferiore sinistro e alle impostazioni con il simbolo nell'angolo inferiore destro.
- Durante la riproduzione, clicca per riprodurre e mettere in pausa il video. Il dito scorre su e giù per regolare il volume.
- In modalità di riproduzione, passare il dito verso il basso per recuperare le informazioni del file.



- Scorrere il dito verso l'alto per accedere al menu modalità di video e foto.
- Scorrere il dito verso il basso per aprire scorciatoie per WiFi, suono, blocco e spegnimento per operazioni rapide. Con il simbolo inferiore si può uscire dal menu delle scorciatoie.
- Per sbloccare toccare il display e scorrere da sinistra a destra, seguendo le frecce o premere il pulsante Shutter/Select.

## Telecomando (non incluso)

Con il telecomando, che può essere acquistato separatamente, è possibile azionare la action cam a distanza. Ci sono due pulsanti di scatto, uno per la modalità foto e uno per la modalità video, che scattano una foto (1) o iniziano e terminano la registrazione di un video (2).

Frequenza radio del telecomando: 2,412 – 2,472 GHz;  
potenza di trasmissione: 10 dBm

**Nota:** il telecomando è impermeabile fino a 2 metri di profondità.

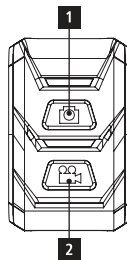

## Collegamento di un monitor esterno

Puoi collegare un monitor esterno tramite la porta micro HDMI. È possibile utilizzare tutte le risoluzioni della telecamera come risoluzione, purché il monitor le supporti.

**Nota:** La videocamera non supporta lo streaming online dal vivo.

## Memorizzazione / Micro schede

Questa videocamera è compatibile con le schede di memoria Micro SD e Micro SDXC con una capacità massima di 64 GB. È necessario utilizzare una scheda micro SD con un rating di velocità U3 o V30 almeno. Raccomandiamo di usare schede di memoria di marca per la massima affidabilità nelle attività ad alte vibrazioni.

## Memorizzazione / Micro schede

Si prega di notare:

- La scheda di memoria non è inclusa nel pacchetto standard, sarà necessario acquistare una scheda di memoria extra.
- Si prega di formattare la scheda di memoria Micro SD / Micro SDXC sulla videocamera prima dell'uso.
- Riavviare la videocamera dopo la formattazione.
- Si prega di inserire la scheda di memoria nel modo corretto, altrimenti lo slot della scheda potrebbe essere danneggiato.

## Funzionamento tramite l'App e le impostazioni WiFi

È possibile collegare la videocamera al proprio smartphone tramite la funzione WiFi integrata. Accendere la videocamera e premere il pulsante Otturatore/Selezione per 3 secondi, o pulire il touchscreen per attivare il WiFi tramite il collegamento, o aprire Preferenze di Sistema per attivare il WiFi. Il WiFi della videocamera è attivato, l'indicatore WiFi si accende e le informazioni WiFi (nome della rete e password di rete „1234567890“) appaiono sul monitor della videocamera. Poi collega la videocamera allo smartphone andando nelle impostazioni WiFi del tuo smartphone e selezionando la rete della videocamera e collegandola. Scarica l'applicazione gratuita „5s/6s/7s/10s Plus Actioncam“ (versione Android) dal Google Play Store o la versione iOS „Rollei 5s/6s/7s/10s Plus Actioncam“ dall'App Store e installala sul tuo smartphone. Dopo averla installata, apri l'app e seleziona la rete di telecamera dall'elenco. Vedrai la telecamera sullo schermo del telefono. Per uscire dalla modalità WiFi, premi brevemente il pulsante Shutter/Select.

Qui puoi scaricare l'app:



## Smaltimento



**Smaltire correttamente l'imballaggio.** A tal fine, utilizzare le possibilità locali di raccolta di carta, cartone e imballaggi leggeri (applicabili nell'Unione Europea e in altri stati europei con sistemi di raccolta differenziata dei materiali riciclabili).



**Gli apparecchi contrassegnati con questo simbolo non devono essere smaltiti con i rifiuti domestici!** Siete obbligati per legge a smaltire i vecchi apparecchi separatamente dai rifiuti domestici. Le informazioni sui punti di raccolta che accettano gratuitamente i vecchi apparecchi possono essere richieste al proprio comune o all'amministrazione comunale.



**Le batterie e le batterie ricaricabili non devono essere smaltite nei rifiuti domestici!** Come consumatore, sei obbligato per legge a smaltire tutte le batterie e gli accumulatori in modo ecologico, indipendentemente dal fatto che contengano o meno sostanze nocive\*. Le batterie e gli accumulatori ricaricabili sono pertanto contrassegnati dal simbolo adiacente. Per maggiori informazioni, rivolgetevi al vostro rivenditore o ai punti di restituzione e raccolta della vostra comunità.  
\*marcato con: Cd = cadmio, Hg = mercurio, Pb = piombo.

## Avvertenza sulla batteria

- Non smontare, schiacciare o perforare mai la batteria, né permettere che la batteria vada in cortocircuito. Non esporre la batteria in un ambiente ad alta temperatura, se la batteria perde o si gonfia, smettere di continuare ad usare.
- Caricare sempre utilizzando il caricabatterie. Rischio di esplosione se la batteria viene sostituita da un tipo non corretto.
- Tenere la batteria fuori dalla portata dei bambini.
- Le batterie possono esplodere se esposte al fuoco diretto. Non smaltire mai le batterie nel fuoco.
- Smaltire le batterie usate rispettando le normative locali.
- Prima di smaltire il dispositivo, rimuovere la batteria.

## Istruzioni di sicurezza

**Pericolo per i bambini e le persone con ridotte capacità fisiche, sensoriali o mentali (per esempio persone parzialmente disabili, persone anziane con ridotte capacità fisiche e mentali) o mancanza di esperienza e conoscenza (per esempio bambini più grandi).**

- Questo prodotto può essere utilizzato da bambini a partire da 14 anni. La pulizia e la manutenzione dell'utente non devono essere eseguite da bambini senza supervisione.
- Il materiale di imballaggio non è un giocattolo. Non permettere ai bambini di giocare con la pellicola d'imballaggio. Potrebbero rimanervi impigliati mentre giocano e soffocare.
- Sorvegliare i bambini per assicurarsi che non giochino con piccole parti (viti, tasselli, scheda di memoria, batterie/ pile ricaricabili). Se si sospetta che una piccola parte sia stata ingerita, consultare immediatamente un medico.
- Conservare le parti piccole in modo che siano inaccessibili ai bambini e agli animali.

### ATTENZIONE! Rischio di lesioni!

**L'uso improprio del prodotto può provocare lesioni.**

- Rimuovere immediatamente la batteria e, se necessario, il cavo di ricarica in caso di rumori o odori insoliti e di fumo dall'alloggiamento.

### NOTA: rischio di danni alle cose!

**L'uso improprio del prodotto può provocare danni.**

- Non collocare mai l'apparecchio su o vicino a superfici calde (ad es. piastre elettriche, ecc.) o fiamme libere. Non esporre mai l'apparecchio ad alte temperature (riscaldamento, ecc.).
- Non versare mai liquidi nell'apparecchio.
- Non usare un pulitore a vapore per la pulizia.
- Non utilizzare l'apparecchio se le parti in plastica o in metallo sono incrinatesi o deformate.
- Maneggiare l'apparecchio con cura. Impatti, cadute o urti possono danneggiare l'apparecchio.
- Rimuovere la batteria se si prevede di non utilizzare il prodotto per un lungo periodo di tempo per evitare danni causati da una perdita della batteria.
- Utilizzare il prodotto solo in un intervallo di temperatura compreso tra -10 °C e +60 °C. Il prodotto è adatto all'uso in climi tropicali.
- Non modificare l'unità.
- Non aprire mai l'involucro, lasciare la riparazione a professionisti. Contattare un'officina specializzata per questo scopo. La responsabilità e i diritti di garanzia sono esclusi in caso di riparazioni effettuate dall'utente, collegamento improprio o funzionamento errato.
- Non mettere in funzione l'apparecchio se presenta danni o difetti visibili.
- Se non si utilizza l'apparecchio, lo si pulisce o se si verifica un malfunzionamento, spegnere sempre l'apparecchio, rimuovere la batteria e scollegare tutti i collegamenti.
- Se il prodotto presenta problemi dovuti a scariche elettrostatiche, spegnere l'unità e riaccenderla dopo circa 10 secondi.

## Conformità

Con la presente la Rollei GmbH & Co. KG dichiara che il sistema radio tipo „Rollei Actioncam 10s Plus” è conforme alla direttiva 2014/53/UE.

Il testo completo della dichiarazione di conformità UE può essere scaricato al seguente indirizzo Internet:  
[www.rollei.com/egk/ac10splus](http://www.rollei.com/egk/ac10splus)



Rollei GmbH & Co. KG  
 In de Tarpen 42  
 D-22848 Norderstedt  
 Germany



## Antes da primeira utilização

**Ler cuidadosamente o manual de instruções e as instruções de segurança antes de utilizar o dispositivo pela primeira vez.**

Guarde o manual de instruções juntamente com o dispositivo para utilização futura. Se outras pessoas utilizarem este dispositivo, ponha este manual à sua disposição. Se transmitir o dispositivo a terceiros, este manual pertence ao dispositivo e deve ser fornecido com ele.

## Explicação dos Símbolos

Os seguintes símbolos são utilizados neste manual ou na embalagem.

 Os produtos marcados com este símbolo estão em conformidade com todos os regulamentos comunitários relevantes do Espaço Económico Europeu.

 Os produtos marcados com este símbolo são operados com corrente contínua.

## O que está na Caixa

- 1x Rollei Actioncam 10s Plus
- 1x bateria recarregável
- 1x jaula de câmara
- 1x caixas subaquáticas
- 1x Cabo Micro USB
- 3x suportes de câmara
- 2x autocolantes
- 1x manual do utilizador

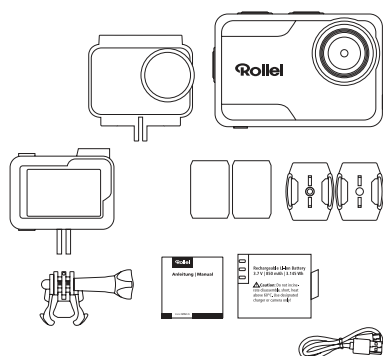

## Atenção

1. Este produto é um produto delicado, não o deixe cair ou bater em qualquer lugar.
2. Não colocar a câmara perto de magnetismo forte, tais como ímanes e motores. Evitar colocar o produto perto de qualquer coisa que emita fortes ondas de rádio, um forte campo magnético pode causar o mau funcionamento do produto ou danificar a imagem e o som.
3. Não colocar a câmara a altas temperaturas ou à luz solar directa.
4. Utilizar cartões Micro SD da marca como cartões normais não garantem a utilização adequada.
5. Não utilizar cartões Micro SD em locais magnéticos ou perto deles para evitar a perda de dados.
6. Durante o processo de carregamento, se houver sobreaquecimento, fumo ou odor, desligue imediatamente a corrente e pare o carregamento para evitar fogo.
7. Manter a câmara e os seus acessórios longe das crianças para evitar asfixia ou choques eléctricos.
8. Guardar o produto num local fresco e seco.
9. Não utilizar a máquina fotográfica quando esta estiver com pouca energia ou em carga.
10. Não tente abrir a caixa da câmara ou modificá-la de qualquer forma, a garantia será perdida.

## Características do produto

1. 4K a 30 fps, 2,7K a 30 fps, 1080p a máx.120 fps, 720p a máx. 240 fps
2. Ecrã táctil de 2".
3. Caixa estanque até uma profundidade de 5 metros
4. Bateria substituível de iões de lítio
5. Suporta cartões de memória Micro SD até 64 GB
6. Ligação WiFi por App para controlar a câmara
7. Modo vídeo: normal, câmara lenta, laço, tempo
8. Modo fotográfico: simples, explosão, temporizador, temporizador

## Dados técnicos

<b>Modelo</b>	Rollei Actioncam 10s Plus
<b>Chip</b>	Allwinner V316
<b>Sensor de foto</b>	Sony IMX386, resolução de 1/2,9", 12 M
<b>Lente</b>	170° de grande angular   abertura F = 2,8   distância focal f: 2,7 mm
<b>Resolução de vídeo</b>	4K 3840 x 2160 a 30 fps 2,7K 2688 x 1520 a 30 fps 1080p 1920 x 1080 a 120/60/30 fps 720p 1280 x 720 a 240/120/60/30 fps
<b>Resolução de foto</b>	16 M*: 4608 x 3456 4:3 13 M: 4160 x 3200 4:3 8 M: 3264 x 2448 4:3
<b>Ecrã</b>	Ecrã táctil de 2
<b>Formato dos dados</b>	Vídeo: MP4 (H.264)   Foto: JPG
<b>Cartão de memória</b>	MircoSD até 64 GB
<b>Conectores</b>	Micro USB, Micro HDMI, rosca de tripé de 1/4
<b>Densidade da água</b>	Corpo da câmara à prova de água até 5 metros, em caixa subaquática à prova de água até 30 metros
<b>Microfone</b>	Microfone embutido
<b>Modos</b>	Vídeo: normal, câmara lenta, loop, timelapse Foto: simples, explosão, temporizador, temporizador
<b>WiFi</b>	iEEE 802.11 / b / g / n 2,4 GHz
<b>Potência de transmissão</b>	Máxima 10 dBm
<b>Duração da bateria</b>	75 min com resolução de 4K
<b>Capacidade da bateria</b>	Bateria de iões de lítio 3,7 V / 850 mAh / 3,145 Wh   bateria opcional (pode ser comprada separadamente) Bateria de iões de lítio 3,7 V / 1.000 mAh / 3,7 Wh
<b>Entrada</b>	DC 5 V  2 A
<b>Temperatura de funcionamento</b>	-10° – 60° C
<b>Dimensões</b>	4,4 x 6,6 x 2,7 cm
<b>Peso</b>	124,8 g / 104 g (incl. / excl. pilha)
<b>Conteúdo da caixa</b>	1x Rollei Actioncam 10s Plus, 1x bateria recarregável, 1x gaiola de câmara, 1x caixa subaquática, 1x cabo Micro USB, 3x suportes de câmara, 2x autocolantes, 1x manual do utilizador

Os detalhes técnicos estão sujeitos a alterações sem aviso prévio. Excepto erros de impressão e erros. A reprodução destas instruções de funcionamento – mesmo em parte – não é permitida.  
\*interpolado

## Descrição da câmara

- 1 Lente
- 2 Botão Energia/Modo
- 3 Botão Obturador/Seleccionar
- 4 Botão Modo
- 5 Compartimento de pilhas e Micro SD Slot
- 6 Conexão de tripé de 1/4".
- 7 Ranhura Micro HDMI
- 8 Ranhura Micro USB
- 9 Microfone embutido
- 10 Orador incorporado
- 11 Indicador de Carregamento
- 12 Indicador de funcionamento
- 13 Ecrã de visualização táctil



## Caixa estanque

### Inserir câmara em caixa estanque

1. Garantir que o caso está limpo.
2. Inserir a câmara e certificar-se de que a lente encaixa perfeitamente na cavidade da lente.
3. Fechar as pinças de bloqueio.
4. A câmara pode ser montada utilizando os acessórios fornecidos.

## Bateria

Antes de utilizar o dispositivo pela primeira vez, é necessário carregar completamente a bateria.

### Carregar a Bateria

1. Ligar a câmara a um computador ou a uma fonte de alimentação USB (DC 5 V  $\equiv$  2 A).
2. A luz de estado de carga acende enquanto a bateria está a carregar.
3. A luz de estado de carga apaga quando a bateria está completamente carregada.

### Trocar a bateria

1. Segurar a câmara de modo a poder ver o visor da câmara e deslizar a tampa da bateria para a direita para abrir o compartimento da bateria.
2. Retirar a bateria.
3. Insira a nova bateria para que os contactos fiquem alinhados com os da câmara.

## Começar a utilizar

- **Ligar:** Manter premido o Botão Ligar/Modo durante 3 segundos. Quando a câmara é ligada, o Indicador de Operação é ligado.
- **Desligar:** Premir e manter premido o botão Ligar/Modo durante 3 segundos.

## Botão Função

### Menu Geral

Ligar a câmara e premir o Botão Modo para aceder ao menu seguinte da câmara e seleccionar os diferentes modos. Para aceder a um modo, premir brevemente o Botão Obturador/Seleccionar:

1. Menu Modo: Vídeo ou Foto
2. Reprodução de vídeo e fotografia
3. Configurações do sistema
4. Voltar ao ecrã anterior

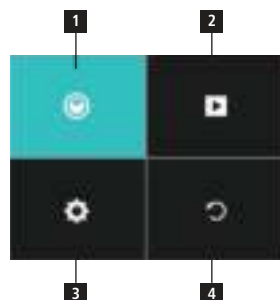

## Botão Função

Para sair do menu, prima o Botão Ligar/Modo ou prima o Botão Obturador/Seleccionar no quarto separador.

### 1. Menu Modo

Aqui pode escolher os diferentes modos vídeo (1.1) ou foto (1.2). Usar o botão Modo para seleccionar as várias opções. Aceder à opção solicitada premindo o Botão Obturador/Seleccionar. Para escolher entre o modo vídeo e o modo foto, premir o Botão Energia/Modo.



#### 1.1 Modo de vídeo:

Premir o Botão Obturador/Seleccionar para iniciar a gravação. O símbolo da câmara no ecrã fica vermelho enquanto se grava. Premir novamente o Botão Obturador/Seleccionar para parar a gravação.



#### 1.2 Modo de fotografia:

Premir o botão Obturador/Seleccionar para tirar uma única fotografia.



### 2. Reprodução de vídeo e fotografia

No modo de reprodução é possível visualizar os vídeos e fotografias tirados.



### Reprodução de ficheiros na câmara

Certifique-se de que seleccionou o menu Vídeo ou Photo Playback na câmara. Premir o Botão Modo para fazer o ciclo dos vídeos ou fotografias, depois premir o Botão Obturador/Seleccionar para reproduzir e pausar os vídeos. Premir o Botão Energia/Modo para voltar atrás.

### Apagar ficheiros na câmara

Certifique-se de que seleccionou o menu Vídeo ou Photo Playback na câmara. Manter premido o Botão Obturador/Seleccionar durante 2 segundos para apagar o ficheiro mostrado. Alternar com o botão Modo para confirmar, depois confirmar com o botão Obturador/Seleccionar.

### 3. Configurações do sistema:

No modo de configuração do sistema pode introduzir as configurações para o sistema e escolher parâmetros diferentes para a câmara.



### 4. Voltar ao Ecrã Anterior

Prima o Botão Obturador/Seleccionar para sair do menu ou prima o Botão Energia/Modo.

## Função de toque



Pode utilizar o ecrã táctil para aceder às funções da câmara.

- Desviar para a esquerda ou direita para mudar entre o modo vídeo e o modo fotográfico.
- No modo de vídeo ou foto pode aceder ao modo de reprodução através do símbolo no canto inferior esquerdo e as configurações com o símbolo no canto inferior direito.
- Durante a reprodução, clicar para reproduzir e pausar a reprodução de vídeo. O dedo desliza para cima e para baixo para ajustar o volume.
- No modo de reprodução, limpe para baixo para recuperar a informação do ficheiro.



- Deslize para cima para aceder ao menu de modo de vídeo e fotografia.
- Deslizar para baixo para abrir atalhos para WiFi, som, bloqueio e desligar para operações rápidas. Com o símbolo inferior, pode sair do menu de atalhos.
- Para desbloquear, toque no visor e deslize da esquerda para a direita, seguindo as setas ou prima o Botão Obturador/Select.

### Comando à distância (não incluído)

Com o controlo remoto que pode ser comprado separadamente, pode operar a came de acção à distância. Há dois botões de disparo, um para o modo de fotografia e outro para o modo de vídeo, que tira uma fotografia (1) ou inicia e termina a gravação de um vídeo (2).

Rádio frequência do controlo remoto: 2,412– 2,472 GHz;  
potência de transmissão: 10 dBm

**Atenção:** O controlo remoto é à prova de água para uma profundidade de até 2 metros.

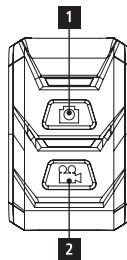

### Ligação de um monitor externo

Pode ligar um monitor externo através da porta micro HDMI. Pode utilizar todas as resoluções da câmara como resolução, desde que o monitor as suporte.

**Nota:** A câmara não suporta streaming em linha ao vivo.

### Armazenamento / Micro Cartões

Esta câmara é compatível com cartões de memória Micro SD e Micro SDXC com capacidade até 64 GB. Deve utilizar um cartão micro SD com uma classificação de velocidade U3 ou V30, pelo menos. Recomendamos a utilização de cartões de memória de marca para máxima fiabilidade em actividades de alta vibração.

#### Por favor, tenha em atenção:

- O cartão de memória não está incluído no pacote padrão, terá de comprar um cartão de memória extra.
- Por favor, formate o cartão de memória Micro SD / Micro SDXC na câmara antes de o utilizar.
- Por favor, reinicie a câmara após a formatação.
- Por favor, insira o cartão de memória de forma correcta, caso contrário, o slot do cartão poderá ficar danificado.

## Funcionamento através da aplicação e definições WiFi

Pode ligar a câmara ao seu smartphone através da função WiFi integrada. Ligue a câmara e prima o Botão Obturador/Select durante 3 segundos, ou limpe o ecrã táctil para ligar WiFi através do atalho, ou abra as Preferências do Sistema para activar WiFi. O WiFi da câmara é activado, o indicador WiFi acende-se, e a informação WiFi (nome da rede e palavra-chave da rede „1234567890“) aparece no monitor da câmara. Em seguida, ligue a câmara ao smartphone, indo às definições WiFi do seu smartphone e seleccionando a rede da câmara e ligando-a. Descarregue a aplicação gratuita „5s/6s/7s/10s Plus Actioncam“ (versão Android) a partir da Loja Google Play ou a versão iOS „Rollei 5s/6s/7s/10s Plus Actioncam“ a partir da Loja App e instale-a no seu smartphone. Depois de a instalar, abra a aplicação e seleccione a rede de câmaras a partir da lista. Verá a câmara no ecrã do telefone. Para sair do modo WiFi, prima o botão Obturador/Select em breve.

Aqui pode descarregar a aplicação:



### Descarregar



**Eliminar correctamente a embalagem.** Para este fim, utilizar as possibilidades locais de recolha de papel, cartão e embalagens leves (aplicável na União Europeia e noutros estados europeus com sistemas de recolha separada de materiais recicláveis).



**Os aparelhos marcados com este símbolo não devem ser eliminados com resíduos domésticos!** É legalmente obrigado a eliminar os aparelhos velhos separadamente do lixo doméstico. Informações sobre os pontos de recolha que aceitam aparelhos velhos gratuitamente podem ser obtidas junto da sua comunidade ou administração municipal.



**As pilhas e baterias recarregáveis não devem ser eliminadas no lixo doméstico!** Como consumidor, é legalmente obrigado a eliminar todas as pilhas e acumuladores de uma forma ambientalmente correcta, independentemente de conterem ou não substâncias nocivas\*. As pilhas e acumuladores recarregáveis são, portanto, marcados com o símbolo adjacente. Para mais informações, queira contactar o seu revendedor ou os pontos de devolução e recolha na sua comunidade.  
\*marcado com: Cd = cádmio, Hg = mercúrio, Pb = chumbo.

### Aviso de bateria

- Nunca desmontar, esmagar, ou perfurar a bateria, ou permitir que a bateria entre em curto-circuito. Não expor a bateria a ser colocada em ambiente de alta temperatura, se a bateria vazar ou se inchar, parar de continuar a utilizar.
- Carregar sempre usando o carregador. Risco de explosão se a bateria for substituída por um tipo incorrecto.
- Manter a bateria fora do alcance das crianças.
- As baterias podem explodir se forem expostas a fogo nu. Nunca deitar as baterias ao fogo.
- Eliminar as baterias usadas, observando os regulamentos locais.
- Antes de descartar o dispositivo, por favor remover a bateria.

## Instruções de segurança

**Perigo para crianças e pessoas com capacidades físicas, sensoriais ou mentais reduzidas (por exemplo, pessoas parcialmente deficientes, idosos com capacidades físicas e mentais reduzidas) ou falta de experiência e conhecimentos (por exemplo, crianças mais velhas).**

- Este produto pode ser utilizado por crianças com 14 anos ou mais. A limpeza e manutenção do utilizador não deve ser efectuada por crianças sem supervisão.
- O material de embalagem não é um brinquedo. Não permitir que as crianças brinquem com a película de embalagem. Elas podem ficar presas nela enquanto brincam e sufocar.
- Supervisionar as crianças para garantir que não brincam com peças pequenas (parafusos, cavilhas, cartão de memória, pilhas/baterias recarregáveis). Se suspeitar que uma pequena peça tenha sido engolida, procure imediatamente cuidados médicos.
- Armazenar peças pequenas para que sejam inacessíveis a crianças e animais.

### ATENÇÃO! Risco de ferimentos!

**O manuseamento incorrecto do produto pode levar a lesões.**

- Retirar imediatamente a bateria e, se necessário, o cabo de carga em caso de ruídos ou cheiros invulgares, bem como de fumo da caixa.

### NOTA! Risco de danos materiais!

**O manuseamento incorrecto do produto pode levar a danos.**

- Nunca colocar a unidade sobre ou perto de superfícies quentes (por exemplo, placas quentes, etc.) ou chamas abertas. Nunca exponha o aparelho a temperaturas elevadas (aquecimento, etc.).
- Nunca deitar líquido no aparelho.
- Não utilizar um aparelho de limpeza a vapor para limpeza.
- Não utilizar o aparelho se as partes de plástico ou metal do aparelho estiverem rachadas ou deformadas.
- Manusear o aparelho com cuidado. Impactos, quedas ou choques podem danificar o aparelho.
- Retirar a bateria se não for utilizar o produto durante muito tempo para evitar danos causados por uma bateria com fugas.
- Utilizar o produto apenas numa gama de temperaturas entre -10 °C e +60 °C. O produto é adequado para utilização em climas tropicais.
- Não modificar a unidade.
- Nunca abra a caixa, deixe a reparação a cargo de profissionais. Contacte uma oficina especializada para este fim. A responsabilidade e os pedidos de garantia estão excluídos em caso de reparações efectuadas pelo utilizador, ligação incorrecta ou operação incorrecta.
- Não operar o aparelho se este apresentar danos ou defeitos visíveis.
- Se não estiver a utilizar a unidade, limpá-la ou se ocorrer uma avaria, desligar sempre a unidade e remover a bateria e desligar todas as ligações.
- Se o produto tiver problemas devido a descarga estática, desligar a unidade e voltar a ligá-la após cerca de 10 segundos.

## Conformidade

Com a Rollei GmbH & Co. KG declara que o sistema de rádio tipo „Rollei Actioncam 10s Plus“ está em conformidade com a Directiva 2014/53/UE.

O texto completo da Declaração de Conformidade da UE pode ser descarregado no seguinte endereço de Internet: [www.rollei.com/egk/ac10splus](http://www.rollei.com/egk/ac10splus)



Rollei GmbH & Co. KG  
In de Tarpen 42  
D-22848 Norderstedt  
Germany



## Πριν από την πρώτη χρήση

Διαβάστε προσεκτικά τις οδηγίες λειτουργίας και τις οδηγίες ασφαλείας πριν χρησιμοποιήσετε τη συσκευή για πρώτη φορά.

Φυλάξτε τις οδηγίες λειτουργίας μαζί με τη συσκευή για μελλοντική χρήση.αν χρησιμοποιούν τη συσκευή και άλλα άτομα, θέστε το παρόν εγχειρίδιο στη διάθεσή τους.αν παραδώσετε τη συσκευή σε τρίτους, το παρόν εγχειρίδιο ανήκει στη συσκευή και πρέπει να παραδίδεται μαζί της.

## Επεξήγηση των συμβόλων

Τα ακόλουθα σύμβολα χρησιμοποιούνται στο παρόν εγχειρίδιο ή στη συσκευασία.

**CE** Τα προϊόντα που φέρουν αυτό το σύμβολο συμμορφώνονται με όλους τους σχετικούς κοινοτικούς κανονισμούς του Ευρωπαϊκού Οικονομικού Χώρου.

**⚡** Τα προϊόντα που επισημαίνονται με αυτό το σύμβολο λειτουργούν με συνεχές ρεύμα.

## Τι περιέχει το κουτί

- 1x Rollei Actioncam 10s Plus
- 1x επαναφορτιζόμενη μπαταρία
- 1x κλουβί κάμερας
- 1x υποβρύχιο περίβλημα
- 1x καλώδιο Micro USB
- 3x βάσεις κάμερας
- 2x αυτοκόλλητα
- 1x εγχειρίδιο χρήσης

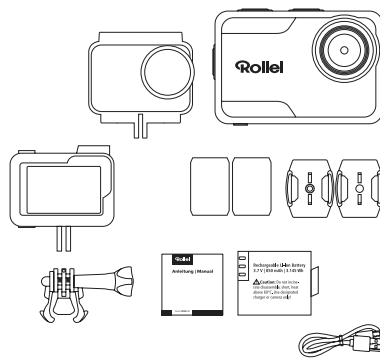

## Προσοχή

1. Αυτό το προϊόν είναι ένα ευαίσθητο προϊόν, μην το ρίχνετε ή το χτυπάτε οπουδήποτε.
2. Μην τοποθετείτε τη φωτογραφική μηχανή κοντά σε ισχυρούς μαγνητισμούς, όπως μαγνήτες και κινητήρες. Αποφύγετε να τοποθετήσετε το προϊόν κοντά σε οτιδήποτε εκπέμπει ισχυρά ραδιοκύματα, ένα ισχυρό μαγνητικό πεδίο μπορεί να προκαλέσει δυσλειτουργία του προϊόντος ή να προκαλέσει βλάβη στην εικόνα και τον ήχο.
3. Μην τοποθετείτε τη φωτογραφική μηχανή σε υψηλές θερμοκρασίες ή άμεσο ηλιακό φως.
4. Χρησιμοποιήστε επώνυμες κάρτες Micro SD, καθώς οι συνηθισμένες κάρτες δεν εγγυώνται τη σωστή χρήση.
5. Μην χρησιμοποιείτε κάρτες Micro SD σε ή κοντά σε μαγνητικά μέρη για να αποφύγετε την απώλεια δεδομένων.
6. Κατά τη διάρκεια της διαδικασίας φόρτισης, εάν υπάρχει υπερθέρμανση, καπνός ή οσμή, αποσυνδέστε αμέσως το ρεύμα και σταματήστε τη φόρτιση για να αποφύγετε πυρκαγιά.
7. Κρατήστε τη φωτογραφική μηχανή και τα αξεσουάρ της μακριά από παιδιά για να αποφύγετε πνιγμό ή ηλεκτροπληξία.
8. Αποθηκεύστε το προϊόν σε δροσερό και ξηρό μέρος.
9. Μην χρησιμοποιείτε τη φωτογραφική μηχανή όταν η ισχύς της είναι χαμηλή ή όταν βρίσκεται σε φόρτιση.
10. Μην επιχειρήσετε να ανοίξετε τη θήκη της κάμερας ή να την τροποποιήσετε με οποιονδήποτε τρόπο, η εγγύηση θα χαθεί.

## Χαρακτηριστικά του προϊόντος

1. 4K στα 30 fps, 2.7K στα 30 fps, 1080p στα max. 120 fps, 720p στα max. 240 fps
2. Οθόνη αφής 2"
3. Αδιάβροχο περίβλημα έως βάθος 5 μέτρων
4. Ανταλλάξιμη μπαταρία Li-Ion
5. Υποστηρίζει κάρτες μνήμης Micro SD έως 64 GB
6. Σύνδεση WiFi μέσω εφαρμογής για τον έλεγχο της κάμερας
7. Λειτουργία βίντεο: κανονική, αργή κίνηση, βρόχος, χρονοκαθυστέρηση
8. Λειτουργία φωτογραφίας: μεμονωμένη, ριπή, χρονοδιακόπτης, timelapse

## Τεχνικά στοιχεία

<b>Μοντέλο</b>	Rollei Actioncam 10s Plus
<b>Chip</b>	Allwinner V316
<b>Αισθητήρας εικόνας</b>	Sony IMX386, 1/2,9", ανάλυση 12 M
<b>Φακός</b>	Ευρυγώνιος φακός 170°   διάφραγμα F = 2,8   εστιακή απόσταση f: 2,7 mm
<b>Ανάλυση βίντεο</b>	4K 3840 x 2160 στα 30 fps 2.7K 2688 x 1520 στα 30 fps 1080p 1920 x 1080 στα 120/60/30 fps 720p 1280 x 720 στα 240/120/60/30 fps
<b>Ανάλυση ακίνητης εικόνας</b>	16 M*: 4608 x 3456 4:3 13 M: 4160 x 3200 4:3 8 M: 3264 x 2448 4:3
<b>Οθόνη</b>	2" οθόνη αφής
<b>Μορφή δεδομένων</b>	Βίντεο: MP4 (H.264)   Φωτογραφία: JPG
<b>Μνήμη</b>	Κάρτα MicroSD έως 64 GB
<b>Συνδέσεις</b>	Micro USB, Micro HDMI, σπειρώμα τριπόδου 1/4"
<b>Πυκνότητα νερού</b>	Σώμα κάμερας αδιάβροχο έως 5 μέτρα, σε υποβρύχιο περίβλημα αδιάβροχο έως 30 μέτρα
<b>Μικρόφωνο</b>	Ενσωματωμένο μικρόφωνο
<b>Λειτουργίες</b>	βίντεο: κανονική, αργή κίνηση, βρόχος, χρονοκαθυστέρηση   Φωτογραφία: μεμονωμένη, ριπή, χρονοδιακόπτης, timelapse
<b>WiFi</b>	iEEE 802.11 / b / g / n 2,4 GHz
<b>Μέγιστη ισχύς μετάδοσης</b>	10 dBm
<b>Διάρκεια ζωής μπαταρίας</b>	75 λεπτά σε ανάλυση 4K
<b>Χωρητικότητα μπαταρίας</b>	Μπαταρία Li-Ion 3,7 V / 850 mAh / 3,145 Wh   προαιρετική μπαταρία (μπορεί να αγοραστεί ξεχωριστά) Μπαταρία Li-Ion 3,7 V / 1.000 mAh / 3,7 Wh
<b>Είσοδος</b>	DC 5 V $\equiv$ 2 A
<b>Θερμοκρασία λειτουργίας</b>	-10° – 60° C
<b>Διαστάσεις</b>	4,4 x 6,6 x 2,7 cm
<b>Βάρος</b>	124,8 g / 104 g (με / χωρίς μπαταρία)
<b>Περιεχόμενο κουτιού</b>	1x Rollei Actioncam 10s Plus, 1x επαναφορτιζόμενη μπαταρία, 1x κλουβί κάμερας, 1x υποβρύχιο περίβλημα, 1x καλώδιο Micro USB, 3x βάσεις κάμερας, 2x αυτοκόλλητα, 1x εγχειρίδιο χρήσης

Οι τεχνικές λεπτομέρειες ενδέχεται να αλλάξουν χωρίς προειδοποίηση. Εξαιρούνται τα τυπογραφικά λάθη και τα σφάλματα. Δεν επιτρέπεται η αναπαραγωγή αυτών των οδηγιών χρήσης – έστω και εν μέρει.

\*Ενδιάμεση παρεμβολή

## Περιγραφή κάμερας

- 1 Φακός
- 2 Κουμπί λειτουργίας/λειτουργίας
- 3 Κουμπί κλείστρου/επιλογής
- 4 Κουμπί λειτουργίας
- 5 Θήκη μπαταρίας & υποδοχή Micro SD
- 6 Σύνδεση τρίποδου 1/4"
- 7 Υποδοχή Micro HDMI
- 8 Υποδοχή Micro USB
- 9 Ενσωματωμένο μικρόφωνο
- 10 Ενσωματωμένο ηχείο
- 11 Ένδειξη φόρτισης
- 12 Ένδειξη λειτουργίας
- 13 Οθόνη αφής



## Αδιάβροχη θήκη

### Τοποθετήστε τη φωτογραφική μηχανή στην αδιάβροχη θήκη

1. Βεβαιωθείτε ότι η θήκη είναι καθαρή.
2. Τοποθετήστε τη φωτογραφική μηχανή και βεβαιωθείτε ότι ο φακός εφαρμόζει με τάξη στην κοιλότητα του φακού.
3. Κλείστε τους σφικτήρες ασφάλισης.
4. Η φωτογραφική μηχανή μπορεί να τοποθετηθεί χρησιμοποιώντας τα παρεχόμενα εξαρτήματα.

## Μπαταρία

Πριν χρησιμοποιήσετε τη συσκευή για πρώτη φορά, πρέπει να φορτίσετε πλήρως την μπαταρία.

### Φόρτιση της μπαταρίας

1. Συνδέστε τη φωτογραφική μηχανή σε υπολογιστή ή σε τροφοδοτικό USB (DC 5 V — 2 A).
2. Η φωτεινή ένδειξη κατάστασης φόρτισης ανάβει ενώ η μπαταρία φορτίζεται.
3. Η φωτεινή ένδειξη κατάστασης φόρτισης σβήνει όταν η μπαταρία είναι πλήρως φορτισμένη.

### Αλλαγή της μπαταρίας

1. Κρατήστε τη φωτογραφική μηχανή έτσι ώστε να μπορείτε να δείτε την οθόνη της φωτογραφικής μηχανής και σύρετε το κάλυμμα της μπαταρίας προς τα δεξιά για να ανοίξετε τη θήκη της μπαταρίας.
2. Αφαιρέστε την μπαταρία.
3. Τοποθετήστε τη νέα μπαταρία έτσι ώστε οι επαφές να ευθυγραμμιστούν με αυτές της φωτογραφικής μηχανής.

## Ξεκινώντας

- **Ενεργοποίηση:** Πατήστε και κρατήστε πατημένο το κουμπί λειτουργίας/λειτουργίας για 3 δευτερόλεπτα. Όταν η φωτογραφική μηχανή είναι ενεργοποιημένη, ανάβει η ένδειξη λειτουργίας.
- **Απενεργοποίηση:** Πατήστε και κρατήστε πατημένο το κουμπί λειτουργίας/λειτουργίας για 3 δευτερόλεπτα.

## Λειτουργία κουμπιού

### Μενού επισκόπησης

Ενεργοποιήστε τη φωτογραφική μηχανή και πατήστε το κουμπί λειτουργίας για να αποκτήσετε πρόσβαση στο ακόλουθο μενού της φωτογραφικής μηχανής και να επιλέξετε τις διάφορες λειτουργίες. Για να αποκτήσετε πρόσβαση σε μια λειτουργία, πατήστε σύντομα το κουμπί κλείστρου/επιλογής:

1. Μενού λειτουργίας: Βίντεο ή Φωτογραφία
2. Αναπαραγωγή βίντεο και φωτογραφίας
3. Ρυθμίσεις συστήματος
4. Επιστροφή στην προηγούμενη οθόνη

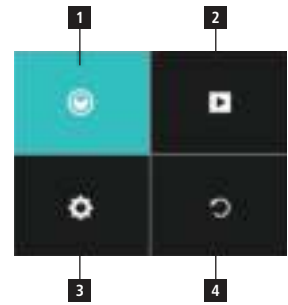

## Λειτουργία κουμπιού

Για να βγείτε από το μενού, πατήστε το κουμπί Power/Mode ή πατήστε το κουμπί Shutter/Select στην τέταρτη καρτέλα.



### 1. Μενού λειτουργίας

Εδώ μπορείτε να επιλέξετε τις διάφορες λειτουργίες βίντεο (1.1) ή φωτογραφίας (1.2). Χρησιμοποιήστε το κουμπί λειτουργίας για να επιλέξετε τις διάφορες επιλογές. Αποκτήστε πρόσβαση στην επιθυμητή επιλογή πατώντας το κουμπί κλείστρου/επιλογής. Για να επιλέξετε μεταξύ της λειτουργίας βίντεο και της λειτουργίας φωτογραφίας, πατήστε το κουμπί λειτουργίας/λειτουργίας.

### 1.1 Λειτουργία βίντεο:

Πατήστε το κουμπί Shutter/Select Button (Κλείστρο/Επιλογή) για να ξεκινήσετε την εγγραφή. Το σύμβολο της κάμερας στην οθόνη γίνεται κόκκινο κατά τη διάρκεια της εγγραφής. Πιέστε ξανά το κουμπί Shutter/Select Button για να σταματήσετε την εγγραφή.



### 1.2 Λειτουργία φωτογραφίας:

Πατήστε το κουμπί κλείστρου/επιλογής για να τραβήξετε μια μεμονωμένη φωτογραφία.



### 2. Αναπαραγωγή βίντεο και φωτογραφίας

Στη λειτουργία αναπαραγωγής μπορείτε να κάνετε προεπισκόπηση των βίντεο και των φωτογραφιών που τραβήξατε.



### Αναπαραγωγή αρχείων στη φωτογραφική μηχανή

Βεβαιωθείτε ότι έχετε επιλέξει το μενού αναπαραγωγής βίντεο ή φωτογραφιών στη φωτογραφική μηχανή. Πατήστε το κουμπί λειτουργίας για να κάνετε κύκλο των βίντεο ή των φωτογραφιών και, στη συνέχεια, πατήστε το κουμπί κλείστρου/επιλογής για να αναπαραγάγετε και να διακόψετε την αναπαραγωγή των βίντεο. Πατήστε το κουμπί λειτουργίας/λειτουργίας για να επιστρέψετε πίσω.

### Διαγραφή αρχείων στη φωτογραφική μηχανή

Βεβαιωθείτε ότι έχετε επιλέξει το μενού αναπαραγωγής βίντεο ή φωτογραφιών στη φωτογραφική μηχανή. Πατήστε και κρατήστε πατημένο το κουμπί Shutter/Select Button για 2 δευτερόλεπτα για να διαγράψετε το αρχείο που εμφανίζεται. Αλλάξτε με το κουμπί λειτουργίας για επιβεβαίωση και, στη συνέχεια, επιβεβαιώστε με το κουμπί κλείστρου/επιλογής.

## Λειτουργία κουμπιού

### 3. Ρυθμίσεις συστήματος:

Στη λειτουργία System Setting (Ρύθμιση συστήματος) μπορείτε να εισέλθετε στις ρυθμίσεις του συστήματος και να επιλέξετε διάφορες παραμέτρους για τη φωτογραφική μηχανή.



### 4. Επιστροφή στην προηγούμενη οθόνη

Πατήστε το κουμπί κλείστρου/επιλογής για να βγείτε από το μενού ή πατήστε το κουμπί λειτουργίας/λειτουργίας.

## Λειτουργία αφής



Μπορείτε να χρησιμοποιήσετε την οθόνη αφής για να αποκτήσετε πρόσβαση στις λειτουργίες της φωτογραφικής μηχανής.

- Σαρώστε προς τα αριστερά ή προς τα δεξιά για να αλλάξετε μεταξύ της λειτουργίας βίντεο και της λειτουργίας φωτογραφίας.
- Στη λειτουργία βίντεο ή φωτογραφίας μπορείτε να αποκτήσετε πρόσβαση στη λειτουργία αναπαραγωγής μέσω του συμβόλου στην αριστερή κάτω γωνία και στις ρυθμίσεις με το σύμβολο στη δεξιά κάτω γωνία.
- Κατά τη διάρκεια της αναπαραγωγής, κάντε κλικ για αναπαραγωγή και παύση της αναπαραγωγής βίντεο. Το δάχτυλο ολισθαίνει προς τα πάνω και προς τα κάτω για να ρυθμίσετε την ένταση του ήχου.
- Στη λειτουργία αναπαραγωγής, σκουπίστε προς τα κάτω για να ανακτήσετε τις πληροφορίες του αρχείου.



- Σύρετε το δάχτυλο προς τα πάνω για να αποκτήσετε πρόσβαση στο μενού λειτουργίας βίντεο και φωτογραφίας.
- Σύρετε προς τα κάτω για να ανοίξετε συντομεύσεις για WiFi, ήχο, κλειδωμα και απενεργοποίηση για γρήγορες λειτουργίες. Με το κάτω σύμβολο μπορείτε να βγείτε από το μενού συντομεύσεων.
- Για να ξεκλειδώσετε αγγίξτε την οθόνη και σύρετε από αριστερά προς τα δεξιά, ακολουθώντας τα βέλη ή πατήστε το κουμπί κλείστρου/επιλογής.

## Τηλεχειριστήριο (δεν περιλαμβάνεται)

Με το τηλεχειριστήριο που μπορείτε να αγοράσετε ξεχωριστά μπορείτε να χειριστείτε την action cam από απόσταση. Υπάρχουν δύο κουμπιά κλείστρου, ένα για τη λειτουργία φωτογραφίας και ένα για τη λειτουργία βίντεο, με τα οποία τραβάτε μια φωτογραφία (1) ή ξεκινάτε και τερματίζετε την εγγραφή ενός βίντεο (2).

Ραδιοσυχνότητα του τηλεχειριστηρίου: 2,412 – 2,472 GHz,  
Ισχύς εκπομπής: 10 dBm

**Σημείωση:** το τηλεχειριστήριο είναι αδιάβροχο για βάθος έως 2 μέτρα.

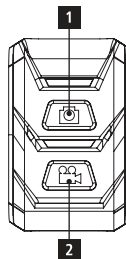

## Σύνδεση εξωτερικής οθόνης

Μπορείτε να συνδέσετε μια εξωτερική οθόνη μέσω της θύρας micro HDMI. Μπορείτε να χρησιμοποιήσετε όλες τις αναλύσεις της κάμερας ως ανάλυση, εφόσον η οθόνη τις υποστηρίζει.

**Σημείωση:** Η κάμερα δεν υποστηρίζει ζωντανή ροή σε απευθείας σύνδεση.

## Αποθήκευση / Κάρτες μικροϋπολογιστών

Αυτή η φωτογραφική μηχανή είναι συμβατή με κάρτες μνήμης Micro SD και Micro SDXC με χωρητικότητα έως 64 GB. Πρέπει να χρησιμοποιείτε κάρτα Micro SD με βαθμολογία ταχύτητας τουλάχιστον U3 ή V30. Συνιστούμε τη χρήση επώνυμων καρτών μνήμης για μέγιστη αξιοπιστία σε δραστηριότητες με υψηλούς κραδασμούς.

### Παρακαλούμε σημειώστε:

- Η κάρτα μνήμης δεν περιλαμβάνεται στη βασική συσκευασία, θα πρέπει να αγοράσετε μια επιπλέον κάρτα μνήμης.
- Παρακαλούμε διαμορφώστε την κάρτα μνήμης Micro SD / Micro SDXC στη φωτογραφική μηχανή πριν από τη χρήση.
- Παρακαλούμε κάντε επανεκκίνηση της φωτογραφικής μηχανής μετά τη μορφοποίηση.
- Τοποθετήστε την κάρτα μνήμης με τον σωστό τρόπο, διαφορετικά η υποδοχή της κάρτας μπορεί να υποστεί ζημιά.

## Λειτουργία μέσω της εφαρμογής και των ρυθμίσεων WiFi

Μπορείτε να συνδέσετε τη φωτογραφική μηχανή με το smartphone σας μέσω της ενσωματωμένης λειτουργίας WiFi. Ενεργοποιήστε τη φωτογραφική μηχανή και πατήστε το κουμπί κλείστρου/επιλογής για 3 δευτερόλεπτα ή σκουπίστε την οθόνη αφής για να ενεργοποιήσετε το WiFi μέσω της συντόμευσης ή ανοίξετε τις Προτιμήσεις συστήματος για να ενεργοποιήσετε το WiFi. Το WiFi της φωτογραφικής μηχανής ενεργοποιείται, η ένδειξη WiFi ανάβει και οι πληροφορίες WiFi (όνομα δικτύου και κωδικός πρόσβασης δικτύου „1234567890“) εμφανίζονται στην οθόνη της φωτογραφικής μηχανής. Στη συνέχεια, συνδέστε την κάμερα στο smartphone μεταβαίνοντας στις ρυθμίσεις WiFi του smartphone σας και επιλέγοντας το δίκτυο της κάμερας και συνδέοντάς το. Κατεβάστε τη δωρεάν εφαρμογή „5s/6s/7s/10s Plus Actioncam“ (έκδοση Android) από το Google Play Store ή την έκδοση iOS „Rollei 5s/6s/7s/10s Plus Actioncam“ από το App Store και εγκαταστήστε την στο smartphone σας. Αφού την εγκαταστήσετε, ανοίξτε την εφαρμογή και επιλέξτε το δίκτυο κάμερας από τη λίστα. Θα δείτε την κάμερα στην οθόνη του τηλεφώνου. Για να βγείτε από τη λειτουργία WiFi πατήστε σύντομα το κουμπί κλείστρου/επιλογής.

Εδώ μπορείτε να κατεβάσετε την εφαρμογή:



## Διάθεση



**Απορρίψτε τη συσκευασία σωστά.** Για το σκοπό αυτό, χρησιμοποιήστε τις τοπικές δυνατότητες συλλογής χαρτιού, χαρτονιού και ελαφρών συσκευασιών (ισχύουν στην Ευρωπαϊκή Ένωση και σε άλλα ευρωπαϊκά κράτη με συστήματα χωριστής συλλογής ανακυκλώσιμων υλικών).



**Οι συσκευές που φέρουν αυτό το σύμβολο δεν πρέπει να απορρίπτονται μαζί με τα οικιακά απορρίμματα!** Είστε νομικά υποχρεωμένοι να απορρίψετε τις παλιές συσκευές χωριστά από τα οικιακά απορρίμματα. Πληροφορίες για τα σημεία συλλογής που δέχονται δωρεάν τις παλιές συσκευές μπορείτε να λάβετε από την κοινότητα ή τη δημοτική σας αρχή.



**Οι μπαταρίες και οι επαναφορτιζόμενες μπαταρίες δεν πρέπει να απορρίπτονται στα οικιακά απορρίμματα!** Ως καταναλωτής, είστε νομικά υποχρεωμένοι να απορρίψετε όλες τις μπαταρίες και τους συσσωρευτές με περιβαλλοντικά ορθό τρόπο, ανεξάρτητα από το αν περιέχουν ή όχι επιβλαβείς ουσίες\*. Για το λόγο αυτό, οι επαναφορτιζόμενες μπαταρίες και οι συσσωρευτές επισημαίνονται με το διπλανό σύμβολο. Για περισσότερες πληροφορίες, επικοινωνήστε με τον αντιπρόσωπό σας ή με τα σημεία επιστροφής και συλλογής στην περιοχή σας.

\*σημαίνεται με: Cd = κάδμιο, Hg = υδράργυρος, Pb = μόλυβδος.

## Προειδοποίηση μπαταρίας

- Ποτέ μην αποσυναρμολογείτε, συνθλίβετε ή τρυπάτε την μπαταρία και μην αφήνετε την μπαταρία να βραχυκυκλώσει. Μην εκθέτετε την μπαταρία που τοποθετείται σε περιβάλλον υψηλής θερμοκρασίας, εάν η μπαταρία διαρρέει ή διογκώνεται, σταματήστε να συνεχίζετε τη χρήση.
- Να φορτίζετε πάντα χρησιμοποιώντας τον φορτιστή. Κίνδυνος έκρηξης εάν η μπαταρία αντικατασταθεί από λανθασμένο τύπο.
- Διατηρείτε την μπαταρία μακριά από παιδιά.
- Οι μπαταρίες ενδέχεται να εκραγούν εάν εκτεθούν σε γυμνή φωτιά. Ποτέ μην πετάτε τις μπαταρίες σε φωτιά.
- Απορρίψτε τις χρησιμοποιημένες μπαταρίες τηρώντας τους τοπικούς κανονισμούς.
- Πριν από την απόρριψη της συσκευής, αφαιρέστε την μπαταρία.

## Οδηγίες ασφαλείας

**Κίνδυνος για παιδιά και άτομα με μειωμένες σωματικές, αισθητηριακές ή διανοητικές ικανότητες (π.χ. άτομα με μερική αναπηρία, ηλικιωμένοι με μειωμένες σωματικές και διανοητικές ικανότητες) ή έλλειψη εμπειρίας και γνώσεων (π.χ. μεγαλύτερα παιδιά).**

- Αυτό το προϊόν μπορεί να χρησιμοποιηθεί από παιδιά ηλικίας 14 ετών και άνω. Ο καθαρισμός και η συντήρηση από τον χρήστη δεν πρέπει να πραγματοποιείται από παιδιά χωρίς επίβλεψη.
- Το υλικό συσκευασίας δεν είναι παιχνίδι. Μην επιτρέπετε στα παιδιά να παίζουν με το φιλμ συσκευασίας. Μπορεί να παγιδευτούν σε αυτό κατά τη διάρκεια του παιχνιδιού και να πάθουν ασφυξία.
- Επιβλέπετε τα παιδιά για να διασφαλίσετε ότι δεν παίζουν με μικρά εξαρτήματα (βίδες, πείρους, κάρτα μνήμης, μπαταρίες/ επαναφορτιζόμενες μπαταρίες). Εάν υποψιάζεστε ότι έχουν καταπιεί κάποιο μικρό μέρος, αναζητήστε αμέσως ιατρική βοήθεια.
- Αποθηκεύστε τα μικρά εξαρτήματα έτσι ώστε να μην είναι προσβάσιμα από παιδιά και ζώα.

## Οδηγίες ασφαλείας

**ΠΡΟΣΟΧΗ! Κίνδυνος τραυματισμού!**

**Ο ακατάλληλος χειρισμός του προϊόντος μπορεί να οδηγήσει σε τραυματισμούς.**

- Αφαιρέστε αμέσως την μπαταρία και, εάν είναι απαραίτητο, το καλώδιο φόρτισης σε περίπτωση ασυνήθιστων θορύβων ή οσμών καθώς και καπνού από το περίβλημα.

**ΠΡΟΣΟΧΗ! Κίνδυνος πρόκλησης υλικών ζημιών!**

**Ο ακατάλληλος χειρισμός του προϊόντος μπορεί να οδηγήσει σε ζημιές.**

- Ποτέ μην τοποθετείτε τη συσκευή πάνω ή κοντά σε καυτές επιφάνειες (π.χ. εστίες κ.λπ.) ή σε ανοιχτές φλόγες. Ποτέ μην εκθέτετε τη συσκευή σε υψηλές θερμοκρασίες (θέρμανση κ.λπ.).
- Ποτέ μην ρίχνετε υγρό μέσα στη συσκευή.
- Μην χρησιμοποιείτε ατμοκαθαριστή για τον καθαρισμό.
- Μην χρησιμοποιείτε τη συσκευή εάν τα πλαστικά ή μεταλλικά μέρη της συσκευής είναι ραγισμένα ή παραμορφωμένα.
- Να χειρίζεστε τη συσκευή με προσοχή. Οι κρούσεις, οι πτώσεις ή τα χτυπήματα μπορεί να προκαλέσουν ζημιά στη συσκευή.
- Αφαιρέστε την μπαταρία εάν δεν πρόκειται να χρησιμοποιήσετε το προϊόν για μεγάλο χρονικό διάστημα για να αποφύγετε ζημιές από διαρροή μπαταρίας.
- Χρησιμοποιείτε το προϊόν μόνο σε εύρος θερμοκρασιών μεταξύ -10 °C και +60 °C. Το προϊόν είναι κατάλληλο για χρήση σε τροπικά κλίματα.
- Μην τροποποιείτε τη μονάδα.
- Μην ανοίγετε ποτέ το περίβλημα, αφήστε την επισκευή σε επαγγελματίες. Απευθυνθείτε σε εξειδικευμένο συνεργείο για το σκοπό αυτό. Αποκλείεται η ευθύνη και οι αξιώσεις εγγύησης σε περίπτωση επισκευών που πραγματοποιούνται από τον χρήστη, ακατάλληλης σύνδεσης ή λανθασμένης λειτουργίας.
- Μην χρησιμοποιείτε τη μονάδα εάν παρουσιάζει ορατές ζημιές ή ελαττώματα.
- Εάν δεν χρησιμοποιείτε τη μονάδα, την καθαρίζετε ή εάν παρουσιαστεί δυσλειτουργία, απενεργοποιείτε πάντα τη μονάδα, αφαιρείτε την μπαταρία και αποσυνδέετε όλες τις συνδέσεις.
- Εάν το προϊόν παρουσιάζει προβλήματα λόγω στατικής εκφόρτισης, απενεργοποιήστε τη μονάδα και ενεργοποιήστε την ξανά μετά από περίπου 10 δευτερόλεπτα.

## Συμμόρφωση

Με το παρόν η Rollei GmbH & Co. KG δηλώνει με το παρόν ότι το ραδιοσύστημα τύπου „Rollei Actioncam 10s Plus“ συμμορφώνεται με την οδηγία 2014/53/EE.

Το πλήρες κείμενο της δήλωσης συμμόρφωσης ΕΕ μπορείτε να το κατεβάσετε από την ακόλουθη διεύθυνση στο Διαδίκτυο: [www.rollei.com/egk/ac10splus](http://www.rollei.com/egk/ac10splus)



Rollei GmbH & Co. KG  
In de Tarpen 42  
D-22848 Norderstedt  
Germany



## Voor het eerste gebruik

**Lees de gebruiksaanwijzing en de veiligheidsvoorschriften zorgvuldig door voordat u het apparaat voor de eerste keer gebruikt.**

Bewaar de gebruiksaanwijzing samen met het apparaat voor toekomstig gebruik. Als anderen dit apparaat gebruiken, stel dan deze gebruiksaanwijzing aan hen ter beschikking. Als u het apparaat aan een derde doorgeeft, hoort deze gebruiksaanwijzing bij het apparaat en moet deze erbij geleverd worden.

## Verklaring van de symbolen

De volgende symbolen worden gebruikt in deze handleiding of op de verpakking.

 Producten die gemarkeerd zijn met dit symbool voldoen aan alle relevante communautaire regelgeving van de Europese Economische Ruimte.

 Producten die met dit symbool zijn gemarkeerd, werken op gelijkstroom.

## Wat zit er in de doos

- 1x Rollei Actioncam 10s Plus
- 1x oplaadbare batterij
- 1x camerakooi
- 1x onderwaterbehuizing
- 1x Micro USB kabel
- 3x camera bevestigingen
- 2x stickers
- 1x gebruikershandleiding

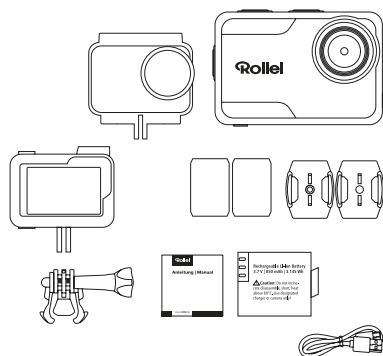

## Opgelet

1. Dit product is een delicaat product, laat het niet vallen of sla het nergens tegenaan.
2. Plaats het toestel niet in de buurt van sterke magnetische velden, zoals magneten en motoren. Plaats het product niet in de buurt van iets dat sterke radiogolven uitzendt, een sterk magnetisch veld kan ervoor zorgen dat het product niet goed werkt of kan het beeld en geluid beschadigen.
3. Plaats de camera niet bij hoge temperaturen of direct zonlicht.
4. Gebruik Micro SD-kaarten van een merk, omdat gewone kaarten geen garantie bieden voor een goed gebruik.
5. Gebruik geen Micro SD kaarten in of nabij magnetische plaatsen om verlies van gegevens te voorkomen.
6. Trek tijdens het opladen bij oververhitting, rook of geur onmiddellijk de stekker uit het stopcontact en stop met opladen om brand te voorkomen.
7. Houd de camera en de accessoires uit de buurt van kinderen om verstikking of elektrische schokken te voorkomen.
8. Bewaar het product op een koele en droge plaats.
9. Gebruik de camera niet wanneer deze bijna leeg is of wordt opgeladen.
10. Probeer de behuizing van de camera niet te openen of op enige wijze te wijzigen, anders vervalt de garantie.

## Producteigenschappen

1. 4K bij 30 fps, 2.7K bij 30 fps, 1080p bij max. 120 fps, 720p bij max. 240 fps
2. 2" Aanraakscherm
3. Waterdichte behuizing tot een diepte van 5 meter
4. Verwisselbare Li-Ion batterij
5. Ondersteunt Micro SD geheugenkaarten tot 64 GB
6. WiFi-verbinding via App om de camera te bedienen
7. Videomodus: normaal, slow motion, loop, timelapse
8. Fotomodus: enkel, burst, timer, timelapse

## Technische gegevens

<b>Model</b>	Rollei Actioncam 10s Plus
<b>Chip</b>	Allwinner V316
<b>Beeldsensor</b>	Sony IMX386, 1/2,9", 12 M resolutie
<b>Lens</b>	170° groothoeklens   diafragma F = 2.8   brandpuntsafstand f: 2,7 mm
<b>Videoresolutie</b>	4K 3840 x 2160 bij 30 fps 2.7K 2688 x 1520 bij 30 fps 1080p 1920 x 1080 bij 120/60/30 fps 720p 1280 x 720 bij 240/120/60/30 fps
<b>Foto resolutie</b>	16 M*: 4608 x 3456 4:3 13 M: 4160 x 3200 4:3 8 M: 3264 x 2448 4:3
<b>Beeldscherm</b>	2" touchscreen
<b>Gegevensformaat</b>	Video: MP4 (H.264)   Foto: JPG
<b>Geheugen</b>	MircoSD-kaart tot 64 GB
<b>Aansluitingen</b>	Micro USB, Micro HDMI, 1/4" statiefschroefdraad
<b>Waterdichtheid</b>	Camerabehuizing waterdicht tot 5 meter, in onderwaterbehuizing waterdicht tot 30 meter
<b>Microfoon</b>	Ingebouwde microfoon
<b>Modi</b>	Video: normaal, slow motion, loop, timelapse Foto: enkel, burst, timer, timelapse
<b>WiFi</b>	iEEE 802.11 / b / g / n 2.4 GHz
<b>Max. zendvermogen</b>	10 dBm
<b>Levensduur batterij</b>	75 min bij 4K-resolutie
<b>Batterijcapaciteit</b>	Li-Ion batterij 3,7 V / 850 mAh / 3,145 Wh   optionele batterij (kan apart worden aangeschaft) Li-Ion batterij 3,7 V / 1.000 mAh / 3,7 Wh
<b>Ingang</b>	DC 5 V = 2 A
<b>Bedrijfstemperatuur</b>	-10° – 60° C
<b>Afmetingen</b>	4,4 x 6,6 x 2,7 cm
<b>Gewicht</b>	124,8 g / 104 g (incl. / excl. batterij)
<b>Inhoud van de doos</b>	1x Rollei Actioncam 10s Plus, 1x oplaadbare batterij, 1x camerakooi, 1x onderwaterbehuizing, 1x Micro USB-kabel, 3x camerabevestigingen, 2x stickers, 1x gebruiksaanwijzing

Technische details kunnen zonder voorafgaande kennisgeving worden gewijzigd. Drukfouten en vergissingen voorbehouden. Reproductie van deze gebruiksaanwijzing – ook gedeeltelijk – is niet toegestaan.  
\*geïnterpoleerd

## Beschrijving camera

- 1 Lens
- 2 Aan/Uit/Mode Knop
- 3 Sluiter/Selecteer Knop
- 4 Mode Knop
- 5 Batterijvak & Micro SD-gleuf
- 6 1/4" statiefaansluiting
- 7 Micro HDMI-sleuf
- 8 Micro USB-sleuf
- 9 Ingebouwde microfoon
- 10 Ingebouwde luidspreker
- 11 Oplaadindicator
- 12 Verrichtingsindicator
- 13 Het Scherm van de aanrakingsvertoning



## Waterdichte behuizing

### Plaats de camera in de waterdichte behuizing

1. Zorg ervoor dat de behuizing schoon is.
2. Plaats de camera en zorg ervoor dat de lens netjes in de lensholte past.
3. Sluit de vergrendelingsklemmen.
4. De camera kan worden gemonteerd met de meegeleverde accessoires.

## Batterij

Voordat u het toestel voor het eerst gebruikt, moet u de batterij volledig opladen.

### De batterij opladen

1. Sluit de camera aan op een computer of USB-voeding (DC 5 V  $\equiv$  2 A).
2. Het laadstatuslampje gaat branden terwijl de batterij wordt opgeladen.
3. Het laadstatuslampje gaat uit wanneer de batterij volledig is opgeladen.

### De batterij vervangen

1. Houd de camera zo dat u het cameradisplay kunt zien en schuif het batterij-klepje naar rechts om het batterijcompartiment te openen.
2. Verwijder de batterij.
3. Plaats de nieuwe batterij zodanig dat de contactpunten op één lijn liggen met die van de camera.

## Aan de slag

- **Inschakelen:** Houd de Aan/Uit/Modus knop 3 seconden ingedrukt. Wanneer de camera is ingeschakeld, gaat de werkingsindicator branden.
- **Uitschakelen:** Houd de aan/uit-knop gedurende 3 seconden ingedrukt.

## Knop Functie

### Overzicht Menu

Schakel de camera in en druk op de modusknop om toegang te krijgen tot het volgende cameramenu en om de verschillende modi te selecteren. Om een modus te openen, drukt u kort op de Sluiter/Selectieknop:

1. Modus Menu: Video of Foto
2. Video en foto afspelen
3. Systeem Instellingen
4. Terug naar vorig scherm

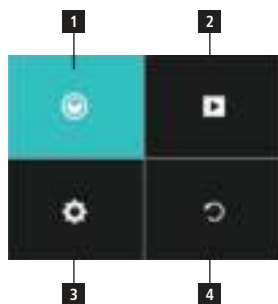

## Knop Functie

Om het menu te verlaten, drukt u op de aan/uit-knop of op de Sluiter/Selecteer Knop in het vierde tabblad.

### 1. Modus Menu

Hier kunt u kiezen uit de verschillende video (1.1) of foto (1.2) modi. Gebruik de Mode knop om de verschillende opties te selecteren. Open de gewenste optie door op de Sluiter/Selecteer knop te drukken. Om te kiezen tussen video mode en foto mode, drukt u op de Aan/Uit/Mode knop.



#### 1.1 Videomodus:

Druk op de Sluiter/Selecteer knop om de opname te starten. Het camera symbool op het scherm wordt rood tijdens de opname. Druk nogmaals op de Sluiter/Selecteer knop om de opname te stoppen.



#### 1.2 Foto Modus:

Druk op de Sluiter/Selecteer knop om een enkele foto te maken.



### 2. Afspelen Video en Foto

In de afspelmodus kunt u een voorbeeld van de video's en foto's bekijken.



#### Afspelen van bestanden op de camera

Zorg ervoor dat u het Video of Foto Afspelen menu op de camera heeft geselecteerd. Druk op de Mode knop om door de video's of foto's te bladeren, druk dan op de Sluiter/Selecteer knop om de video's af te spelen en te pauzeren. Druk op de Aan/Uit/Modus knop om terug te gaan.

#### Verwijderen van bestanden op de camera

Zorg ervoor dat u het Video of Foto Afspelen menu op de camera heeft geselecteerd. Druk en houd de Sluiter/Selecteer knop voor 2 seconden ingedrukt om het getoonde bestand te verwijderen. Schakel met de Mode knop om te bevestigen, bevestig dan met de Sluiter/Selecteer knop.

### 3. Systeem Instellingen:

In de System Setting modus kunt u de instellingen voor het systeem invoeren en verschillende parameters voor de camera kiezen.

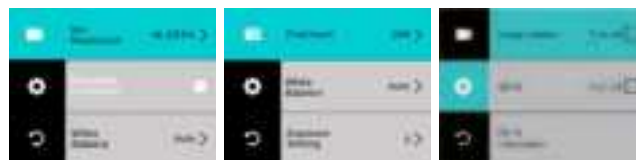

### 4. Terug naar het vorige scherm

Druk op de Sluiter/Selecteer knop om het menu te verlaten of druk op de Aan/Uit/Mode knop.

## Aanraakfunctie



U kunt het aanraakscherm gebruiken om de functies van de camera te openen.

- Veeg naar links of rechts om te wisselen tussen de videomodus en de fotomodus.
- In de video- of fotomodus hebt u toegang tot de afspeelmodus met het symbool in de linkerbenedenhoek en tot de instellingen met het symbool in de rechterbenedenhoek.
- Tijdens het afspelen kunt u klikken om de video af te spelen en te pauzeren. De vinger schuift op en neer om het volume te regelen.
- Veeg in de afspeelmodus omlaag om de bestandsinformatie op te halen.



- Veeg omhoog om het modusmenu van video en foto te openen.
- Veeg omlaag om snelkoppelingen te openen naar WiFi, geluid, vergrendelen en uitschakelen voor snelle handelingen. Met het onderste symbool kunt u het snelmenu afsluiten.
- Om te ontgrendelen raakt u het display aan en veegt u van links naar rechts, waarbij u de pijlen volgt, of drukt u op de sluit-/ selectieknop.

## Afstandsbediening (niet meegeleverd)

Met de afstandsbediening, die apart verkrijgbaar is, kunt u de action cam van een afstand bedienen. Er zijn twee sluiterknoppen, één voor de fotomodus en één voor de videomodus, waarmee u een foto kunt maken (1) of de opname van een video kunt starten en beëindigen (2).

Radiofrequentie van de afstandsbediening: 2,412 – 2,472 GHz;  
zendvermogen: 10 dBm

**Opmerking:** de afstandsbediening is waterdicht tot een diepte van 2 meter.

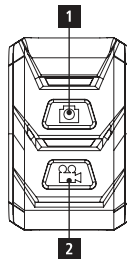

## Aansluiting van een externe monitor

U kunt een externe monitor aansluiten via de micro HDMI-poort. U kunt alle resoluties van de camera als resolutie gebruiken, zolang de monitor deze ondersteunt.

**Opmerking:** De camera biedt geen ondersteuning voor live online streaming.

## Opslag / Microkaarten

Deze camera is compatibel met Micro SD- en Micro SDXC-geheugenkaarten met een capaciteit van maximaal 64 GB. Je moet een micro SD kaart gebruiken met minimaal een U3 of V30 snelheidsclassificatie. Wij raden het gebruik van merk-geheugenkaarten aan voor maximale betrouwbaarheid bij activiteiten met veel trillingen.

**Let op:**

- Geheugenkaart is niet inbegrepen in het standaardpakket, u zult een extra geheugenkaart moeten kopen.
- Formateer de Micro SD / Micro SDXC geheugenkaart op de camera voor gebruik.
- Start de camera opnieuw op na het formatteren.
- Plaats de geheugenkaart op de juiste manier in de camera, anders kan de kaartsleuf beschadigd raken.

## Bediening via de App en WiFi-instellingen

U kunt de camera verbinden met uw smartphone via de geïntegreerde WiFi-functie. Zet de camera aan en druk 3 seconden op de Sluit-/Selecteer knop, of veeg het touchscreen af om WiFi in te schakelen via de snelkoppeling, of open Systeemvoorkeuren om WiFi in te schakelen. De WiFi van de camera is geactiveerd, de WiFi indicator licht op, en de WiFi informatie (netwerknamen en netwerk-wachtwoord „1234567890“) verschijnt op de monitor van de camera. Verbind vervolgens de camera met de smartphone door naar de WiFi instellingen van je smartphone te gaan en het netwerk van de camera te selecteren en te verbinden. Download de gratis app „5s/6s/7s/10s Plus Actioncam“ (Android versie) uit de Google Play Store of de iOS versie „Rollei 5s/6s/7s/10s Plus Actioncam“ uit de App Store en installeer deze op uw smartphone. Na de installatie opent u de app en selecteert u het cameranetwerk in de lijst. U zult de camera op het scherm van de telefoon zien. Om de WiFi modus te verlaten drukt u kort op de Sluit-/Selecteer knop.

Hier kunt u de app downloaden:



## Verwijdering



**Voer de verpakking correct af.** Maak hiervoor gebruik van de plaatselijke mogelijkheden om papier, karton en lichte verpakkingen in te zamelen (van toepassing in de Europese Unie en andere Europese staten met systemen voor de gescheiden inzameling van recyclebare materialen).



**Apparaten die met dit symbool zijn gemarkeerd, mogen niet met het huisvuil worden afgevoerd!** U bent wettelijk verplicht oude apparaten gescheiden van huishoudelijk afval af te voeren. Informatie over inzamelpunten waar oude apparaten gratis worden geaccepteerd, kunt u krijgen bij uw gemeente of gemeentebestuur.



**Batterijen en oplaadbare batterijen mogen niet bij het huishoudelijk afval!** Als consument bent u wettelijk verplicht om alle batterijen en accu's op een milieuvriendelijke manier te verwijderen, ongeacht of ze schadelijke stoffen\* bevatten of niet. Oplaadbare batterijen en accu's zijn daarom gemarkeerd met het symbool hiernaast. Voor meer informatie kunt u contact opnemen met uw dealer of met de inlever- en inzamelpunten in uw gemeente.

\*gemarkeerd met: Cd = cadmium, Hg = kwik, Pb = lood.

## Batterij waarschuwing

- Haal de batterij nooit uit elkaar, druk hem nooit plat, doorboor hem niet en laat hem nooit kortsluiten. Stel de batterij niet bloot aan hoge temperaturen, als de batterij lekt of bol gaat staan, stop dan met het gebruik.
- Laad altijd met behulp van de lader. Explosiegevaar als de batterij wordt vervangen door een onjuist type.
- Houd de batterij buiten het bereik van kinderen.
- Batterijen kunnen ontploffen bij blootstelling aan open vuur. Gooi batterijen nooit in het vuur.
- Gooi gebruikte batterijen weg met inachtneming van de plaatselijke voorschriften.
- Verwijder de batterij voordat u het apparaat weggooit.

## Veiligheidsinstructies

**Gevaar voor kinderen en personen met verminderde fysieke, zintuiglijke of mentale capaciteiten (bijvoorbeeld gedeeltelijk gehandicapten, ouderen met verminderde fysieke en mentale capaciteiten) of gebrek aan ervaring en kennis (bijvoorbeeld oudere kinderen).**

- Dit product kan worden gebruikt door kinderen van 14 jaar en ouder. Reiniging en gebruikersonderhoud mogen niet zonder toezicht door kinderen worden uitgevoerd.
- Het verpakkingsmateriaal is geen speelgoed. Laat kinderen niet met de verpakkingsfolie spelen. Ze kunnen er tijdens het spelen in verstrikt raken en stikken.
- Houd toezicht op kinderen om ervoor te zorgen dat ze niet met kleine onderdelen spelen (schroeven, pluggen, geheugenkaart, batterijen/oplaadbare batterijen). Als u vermoedt dat een klein onderdeel is ingeslikt, roep dan onmiddellijk medische hulp in.
- Berg kleine onderdelen zo op dat ze onbereikbaar zijn voor kinderen en dieren.

### VOORZICHTIG! Gevaar voor letsel!

**Ondeskundige omgang met het product kan tot verwondingen leiden.**

- Verwijder bij ongewone geluiden of geuren en bij rook uit de behuizing onmiddellijk de batterij en eventueel de laadkabel.

### OPMERKING! Gevaar voor materiële schade!

**Ondeskundige omgang met het product kan tot schade leiden.**

- Plaats het apparaat nooit op of in de buurt van hete oppervlakken (b.v. kookplaten e.d.) of open vuur. Stel het apparaat nooit bloot aan hoge temperaturen (verwarming e.d.).
- Giet nooit vloeistof in het apparaat.
- Gebruik geen stoomreiniger voor het reinigen.
- Gebruik het apparaat niet als de plastic of metalen onderdelen van het apparaat gebarsten of vervormd zijn.
- Behandel het apparaat voorzichtig. Stoten, vallen of schokken kunnen het toestel beschadigen.
- Verwijder de batterij als u het product lange tijd niet gaat gebruiken om schade door een lekkende batterij te voorkomen.
- Gebruik het product alleen in een temperatuurbereik tussen -10 °C en +60 °C. Het product is geschikt voor gebruik in een tropisch klimaat.
- Breng geen wijzigingen aan het toestel aan.
- Open nooit de behuizing, laat de reparatie over aan vakmensen. Neem hiervoor contact op met een gespecialiseerde werkplaats. Aansprakelijkheid en garantieclaims zijn uitgesloten in geval van door de gebruiker uitgevoerde reparaties, ondeskundige aansluiting of onjuiste bediening.
- Gebruik het apparaat niet als het zichtbare beschadigingen of defecten vertoont.
- Als u het apparaat niet gebruikt, het reinigt of als er een storing optreedt, schakel het apparaat dan altijd uit en verwijder de batterij en koppel alle aansluitingen los.
- Als het product problemen vertoont door statische ontlading, schakel het toestel dan uit en na ongeveer 10 seconden weer in.

## Conformiteit

Hiermee verklaart de Rollei GmbH & Co. KG hierbij verklaren dat het radiosysteem van het type „Rollei Actioncam 10s Plus“ in overeenstemming is met de richtlijn 2014/53/EU.

De volledige tekst van de EU-conformiteitsverklaring kan worden gedownload op het volgende internetadres:  
[www.rollei.com/egk/ac10splus](http://www.rollei.com/egk/ac10splus)



Rollei GmbH & Co. KG  
 In de Tarpen 42, D-22848 Norderstedt  
 Germany



## Před prvním použitím

Před prvním použitím přístroje si pečlivě přečtěte návod k obsluze a bezpečnostní pokyny.

Návod k obsluze uschovejte spolu se zařízením pro budoucí použití. pokud zařízení používají další osoby, dejte jim tento návod k dispozici. pokud zařízení předáte třetí osobě, patří tento návod k zařízení a musí být dodán spolu s ním.

## Vysvětlení symbolů

V této příručce nebo na obalu jsou použity následující symboly.

 Výrobky označené tímto symbolem splňují všechny příslušné předpisy Společenství Evropského hospodářského prostoru.

 Výrobky označené tímto symbolem jsou provozovány se stejnosměrným proudem.

## Co je v krabici

- 1x kamera Rollei Actioncam 10s Plus
- 1x dobíjecí baterie
- 1x klec na kameru
- 1x podvodní pouzdro
- 1x kabel Micro USB
- 3x držák kamery
- 2x samolepky
- 1x uživatelská příručka

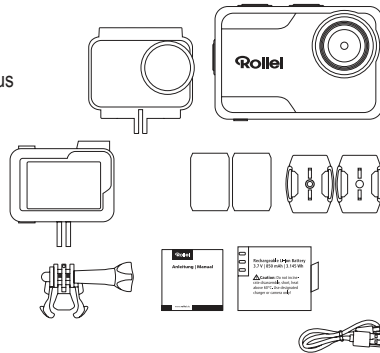

## Pozor

1. Tento výrobek je choulostivý, nikam ho nepouštějte ani s ním neudeřte.
2. Neumisťujte fotoaparát do blízkosti silných magnetů, jako jsou magnety a motory. Neumisťujte výrobek do blízkosti čehokoli, co vysílá silné rádiové vlny, silné magnetické pole může způsobit poruchu výrobku nebo poškození obrazu a zvuku.
3. Neumisťujte fotoaparát na vysoké teploty nebo na přímé sluneční světlo.
4. Používejte značkové karty Micro SD, protože běžné karty nezaručují správné používání.
5. Nepoužívejte karty Micro SD na magnetických místech nebo v jejich blízkosti, aby nedošlo ke ztrátě dat.
6. Pokud se během nabíjení objeví přehřátí, kouř nebo zápach, okamžitě odpojte napájení a přestaňte nabíjet, abyste zabránili požáru.
7. Fotoaparát a jeho příslušenství uchovávejte mimo dosah dětí, aby nedošlo k udušení nebo úrazu elektrickým proudem.
8. Výrobek skladujte na chladném a suchém místě.
9. Nepoužívejte fotoaparát, když je nízký výkon nebo když se nabíjí.
10. Nepokoušejte se otevřít pouzdro fotoaparátu ani jej nijak upravovat, záruka by zanikla.

## Vlastnosti produktu

1. 4K při 30 fps, 2,7K při 30 fps, 1080p při max. 120 fps, 720p při max. 120 fps. 240 fps
2. 2" dotykový displej
3. Vodotěsné pouzdro do hloubky až 5 metrů
4. Vyměnitelná Li-Ion baterie
5. Podporuje paměťové karty Micro SD s kapacitou až 64 GB
6. Připojení WiFi pomocí aplikace pro ovládání fotoaparátu
7. Režim videa: normální, zpomalené, smyčka, časosběrné video
8. Režim fotografování: jednotlivé snímky, série, časovač, časosběrné snímky

## Technické údaje

<b>Model</b>	Rollei Actioncam 10s Plus
<b>Čip</b>	Allwinner V316
<b>Obrazový snímač</b>	Sony IMX386, 1/2,9", rozlišení 12 M
<b>Objektiv</b>	170° širokoúhlý objektiv   světelnost F = 2,8   ohnisková vzdálenost f: 2,7 mm
<b>Rozlišení videa</b>	4K 3840 x 2160 při 30 fps 2,7K 2688 x 1520 při 30 fps 1080p 1920 x 1080 při 120/60/30 fps 720p 1280 x 720 při 240/120/60/30 fps
<b>Rozlišení fotografií</b>	16 M*: 4608 x 3456 4:3 13 M: 4160 x 3200 4:3 8 M: 3264 x 2448 4:3
<b>Displej</b>	2" dotykový displej
<b>Formát dat</b>	Video: MP4 (H.264)   Foto: MP4 (H.264)
<b>Paměť</b>	Karta MicroSD až 64 GB
<b>Konektory</b>	Micro USB, Micro HDMI, 1/4" stativový závit
<b>Hustota vody</b>	Tělo fotoaparátu vodotěsné do 5 metrů, v podvodním pouzdrě vodotěsné do 30 metrů
<b>Mikrofon</b>	Vestavěný mikrofon
<b>Režimy</b>	Video: normální, zpomalené, smyčka, časosběrné video   Fotografie: jednorázová, sériová, časovač, časosběrné snímky
<b>WiFi</b>	iEEE 802.11 / b / g / n 2,4 GHz
<b>Maximální přenosový výkon</b>	10 dBm
<b>Výdrž baterie</b>	75 min při rozlišení 4K
<b>Kapacita baterie</b>	Li-Ion baterie 3,7 V / 850 mAh / 3,145 Wh   volitelná baterie ( lze dokoupit samostatně ) Li-Ion baterie 3,7 V / 1 000 mAh / 3,7 Wh
<b>Vstup</b>	DC 5 V  2 A
<b>Provozní teplota</b>	-10° – 60° C
<b>Rozměry</b>	4,4 x 6,6 x 2,7 cm
<b>Hmotnost</b>	124,8 g / 104 g (včetně / bez baterie)
<b>Obsah balení</b>	1x kamera Rollei Actioncam 10s Plus, 1x dobíjecí baterie, 1x klec na kameru, 1x podvodní pouzdro, 1x kabel Micro USB, 3x držák na kameru, 2x samolepky, 1x uživatelská příručka

Technické údaje se mohou změnit bez předchozího upozornění. S výjimkou tiskových chyb a omylů. Reprodukce tohoto návodu k obsluze – ani částečná – není povolena.

\*interpolováno

## Popis fotoaparátu

- 1 Objektiv
- 2 Tlačítko napájení/režimu
- 3 Tlačítko spouště/výběru
- 4 Tlačítko režimu
- 5 Příhradka na baterie a slot Micro SD
- 6 Připojení stativu 1/4"
- 7 Slot Micro HDMI
- 8 Slot Micro USB
- 9 Vestavěný mikrofon
- 10 Vestavěný reproduktor
- 11 Indikátor nabíjení
- 12 Indikátor provozu
- 13 Dotykový displej



## Vodotěsné pouzdro

### Vložení fotoaparátu do vodotěsného pouzdra

1. Ujistěte se, že je pouzdro čisté.
2. Vložte fotoaparát a ujistěte se, že objektiv dobře zapadá do dutiny pro objektiv.
3. Zavřete zajišťovací svorky.
4. Fotoaparát lze upevnit pomocí dodaného příslušenství.

## Baterie

Před prvním použitím přístroje je nutné baterii plně nabít.

### Nabíjení baterie

1. Připojte fotoaparát k počítači nebo ke zdroji napájení USB (DC 5 V  $\equiv$  2 A).
2. Během nabíjení baterie se rozsvítí kontrolka stavu nabíjení.
3. Kontrolka stavu nabíjení zhasne, když je baterie plně nabitá.

### Výměna baterie

1. Držte fotoaparát tak, abyste viděli na displej fotoaparátu, a posunutím krytu baterie doprava otevřete prostor pro baterii.
2. Vyjměte baterii.
3. Vložte novou baterii tak, aby kontakty lícovaly s kontakty fotoaparátu.

## Začínáme

- **Zapnutí:** Stiskněte a podržte tlačítko napájení/režimu po dobu 3 sekund. Po zapnutí fotoaparátu se rozsvítí indikátor provozu.
- **Vypnutí:** Stiskněte a podržte tlačítko napájení/režimu po dobu 3 sekund.

## Funkce tlačítka

### Přehledná nabídka

Zapnutím fotoaparátu a stisknutím tlačítka Mode Button (Režim) přejděte do následující nabídky fotoaparátu a vyberte různé režimy. Pro přístup k režimu krátce stiskněte tlačítko spouště/výběru:

1. Nabídka režimů: Video nebo Foto
2. Přehrávání videa a fotografie
3. Nastavení systému
4. Návrat na předchozí obrazovku

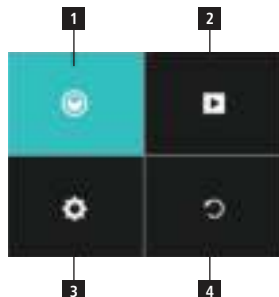

## Funkce tlačítka

Nabídku opustíte stisknutím tlačítka Napájení/režim nebo stisknutím tlačítka Závěrka/Výběr na čtvrté kartě.

### 1. Nabídka Režim

Zde můžete zvolit různé video (1.1) nebo foto (1.2) režimy. Jednotlivé možnosti vyberte pomocí tlačítka Mode. Stisknutím tlačítka Závěrka/Výběr získáte přístup k požadované možnosti. Chcete-li zvolit mezi režimem videa a režimem fotografie, stiskněte tlačítko Napájení/Režim.



#### 1.1 Režim videa:

**V režimu videa se zobrazí fotografie, která se nachází na obrazovce:**

Stisknutím tlačítka Shutter/Select spustíte nahrávání. Symbol kamery na obrazovce během nahrávání zčervená. Opětovným stisknutím tlačítka Shutter/Select nahrávání ukončíte.



#### 1.2 Režim fotografování:

Stisknutím tlačítka Shutter/Select Button pořídíte jeden snímek.



### 2. Přehrávání videa a fotografií

V režimu přehrávání si můžete prohlédnout pořízená videa a fotografie.



### Přehrávání souborů ve fotoaparátu

Ujistěte se, že jste ve fotoaparátu vybrali nabídku Přehrávání videa nebo Přehrávání fotografií. Stisknutím tlačítka Mode (Režim) procházejte videozáznamy nebo fotografie a poté stisknutím tlačítka Shutter/Select (Závěrka/Výběr) přehrávejte a pozastavujte videozáznamy. Stisknutím tlačítka napájení/režimu se vrátíte zpět.

### Odstranění souborů ve fotoaparátu

Ujistěte se, že jste na fotoaparátu vybrali nabídku Přehrávání videa nebo Přehrávání fotografií. Stisknutím a podržením tlačítka Shutter/Select na 2 sekundy vymažete zobrazený soubor. Přepnutí potvrďte tlačítkem Mode a poté potvrďte tlačítkem Shutter/Select.

### 3. Systémová nastavení:

V režimu System Setting (Nastavení systému) můžete zadat nastavení systému a vybrat různé parametry fotoaparátu.

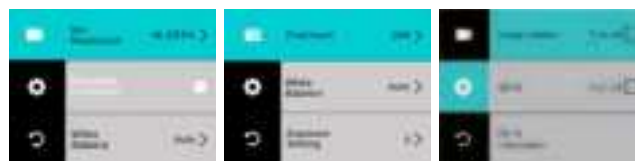

### 4. Návrat na předchozí obrazovku

Nabídku opustíte stisknutím tlačítka Závěrka/Výběr nebo stisknutím tlačítka Napájení/Režim.



K přístupu k funkcím fotoaparátu můžete použít dotykovou obrazovku.

- Přejetím prstem doleva nebo doprava můžete přepínat mezi režimem videa a režimem fotografování.
- V režimu videa nebo fotografie můžete přistupovat k režimu přehrávání pomocí symbolu v levém dolním rohu a k nastavení pomocí symbolu v pravém dolním rohu.
- Během přehrávání přehrávejte a pozastavujte přehrávání videa kliknutím. Posunem prstu nahoru a dolů upravíte hlasitost.
- V režimu přehrávání otřením prstu dolů načtete informace o souboru.



- Přejetím prstem nahoru se dostanete do nabídky režimů videa a fotografií.
- Přejetím prstem dolů otevřete zkratky pro rychlé operace WiFi, zvuk, zámek a vypnutí. Pomocí spodního symbolu můžete ukončit nabídku zkratk.
- Chcete-li odemknout, dotkněte se displeje a přejeďte prstem zleva doprava podle šipek nebo stiskněte tlačítko spouště/výběru.

### Dálkové ovládání (není součástí dodávky)

Pomocí dálkového ovládání, které lze zakoupit samostatně, můžete akční kameru ovládat na dálku. K dispozici jsou dvě tlačítka spouště, jedno pro režim fotografování a druhé pro režim videa, kterými se pořízují fotografie (1) nebo spouští a ukončuje záznam videa (2).

Rádiová frekvence dálkového ovládání: 2,412 – 2,472 GHz;  
vysílací výkon: 10 dBm

Poznámka: dálkové ovládání je vodotěsné do hloubky až 2 m.

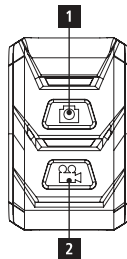

### Připojení externího monitoru

Externí monitor můžete připojit prostřednictvím portu micro HDMI. Jako rozlišení můžete použít všechna rozlišení fotoaparátu, pokud je monitor podporuje.

**Poznámka:** Kamera nepodporuje živé online vysílání.

### Úložiště / mikroarty

Tento fotoaparát je kompatibilní s paměťovými kartami Micro SD a Micro SDXC s kapacitou až 64 GB. Musíte použít kartu micro SD s rychlostním stupněm alespoň U3 nebo V30. Pro maximální spolehlivost při činnostech s vysokými vibracemi doporučujeme používat značkové paměťové karty.

#### Veďte prosím na vědomí:

- Paměťová karta není součástí standardního balení, je třeba dokoupit další paměťovou kartu.
- Před použitím naformátujte paměťovou kartu Micro SD / Micro SDXC ve fotoaparátu.
- Po naformátování restartujte fotoaparát.
- Vložte prosím paměťovou kartu správným způsobem, jinak může dojít k poškození slotu pro kartu.

### Ovládání prostřednictvím aplikace a nastavení WiFi

Fotoaparát můžete připojit k chytrému telefonu prostřednictvím integrované funkce WiFi. Zapněte fotoaparát a stiskněte tlačítko spouště/výběru na 3 sekundy nebo seřete dotykový displej a zapněte WiFi prostřednictvím zástupce, případně otevřete Nastavení systému a povolte WiFi. Funkce WiFi fotoaparátu se aktivuje, rozsvítí se indikátor WiFi a na monitoru fotoaparátu se zobrazí informace o WiFi (název sítě a heslo sítě „1234567890“). Poté připojte fotoaparát k chytrému telefonu tak, že přejdete do nastavení WiFi v chytrém telefonu, vyberete síť fotoaparátu a připojíte ji. Stáhněte si bezplatnou aplikaci „5s/6s/7s/10s Plus Actioncam“ (verze pro Android) z obchodu Google Play nebo verzi pro iOS „Rollei 5s/6s/7s/10s Plus Actioncam“ z obchodu App Store a nainstalujte ji do chytrého telefonu. Po instalaci otevřete aplikaci a vyberte ze seznamu síťovou kameru. Na displeji telefonu se zobrazí kamera. Režim WiFi ukončíte krátkým stisknutím tlačítka spouště/výběru.

Zde si můžete stáhnout aplikaci:



### Dispozice



**Obal správně zlikvidujte.** K tomuto účelu využijte místní možnosti sběru papíru, lepenky a lehkých obalů (platí v Evropské unii a dalších evropských státech se systémy odděleného sběru recyklovatelných materiálů).



**Spotřebiče označené tímto symbolem se nesmí likvidovat společně s domovním odpadem!** Staré spotřebiče jste ze zákona povinni likvidovat odděleně od domovního odpadu. Informace o sběrných místech, která přijímají staré spotřebiče zdarma, získáte na obecním nebo městském úřadě.



**Baterie a akumulátory se nesmí vyhazovat do domovního odpadu!** Jako spotřebitel jste ze zákona povinni likvidovat všechny baterie a akumulátory ekologicky šetrným způsobem bez ohledu na to, zda obsahují škodlivé látky\*. Nabíjecí baterie a akumulátory jsou proto označeny sousedním symbolem. Další informace získáte u svého prodejce nebo na místech zpětného odběru a sběru ve vaší obci.

\*označeno symbolem: Cd = kadmium, Hg = rtuť, Pb = olovo.

### Upozornění k bateriím

- Baterii nikdy nerozebírejte, nemačkejte, nepropichujte a nedovolte, aby došlo ke zkratu. Nevystavujte baterii umístěnou v prostředí s vysokou teplotou, pokud baterie vytéká nebo se vyboulí, přestaňte ji dále používat.
- Vždy nabíjejte pomocí nabíječky. Nebezpečí výbuchu v případě výměny baterie za nesprávný typ.
- Akumulátor uchovávejte mimo dosah dětí.
- Baterie mohou explodovat, pokud jsou vystaveny otevřenému ohni. Nikdy nevhazujte baterie do ohně.
- Použité baterie likvidujte při dodržení místních předpisů.
- Před likvidací zařízení vyjměte baterii.

## Bezpečnostní pokyny

**Nebezpečí pro děti a osoby se sníženými fyzickými, smyslovými nebo duševními schopnostmi (např. částečně invalidní osoby, starší osoby se sníženými fyzickými a duševními schopnostmi) nebo s nedostatkem zkušeností a znalostí (např. starší děti).**

- Tento výrobek mohou používat děti od 14 let. Čištění a uživatelskou údržbu nesmí provádět děti bez dozoru.
- Obalový materiál není hračka. Nedovolte dětem, aby si s obalovou fólií hrály. Mohly by se do ní při hře zachytit a udusit se.
- Dohlížejte na děti, aby si nehrály s malými částmi (šroubky, hmoždinky, paměťová karta, baterie/dobíjecí baterie). Při podezření na spolknutí malé části okamžitě vyhledejte lékařskou pomoc.
- Malé díly skladujte tak, aby byly nepřístupné dětem a zvířatům.

### POZOR! Nebezpečí poranění!

**Nesprávná manipulace s výrobkem může vést ke zranění.**

- V případě neobvyklých zvuků nebo zápachu, jakož i kouře z krytu okamžitě vyjměte baterii a případně i nabíjecí kabel.

### UPOZORNĚNÍ! Nebezpečí poškození majetku!

**Nesprávná manipulace s výrobkem může vést k jeho poškození.**

- Přístroj nikdy nepokládejte na horké povrchy (např. horké plotýnky apod.) nebo do jejich blízkosti, ani do blízkosti otevřeného ohně. Nikdy nevystavujte přístroj vysokým teplotám (topení apod.).
- Do spotřebiče nikdy nelijte tekutiny.
- K čištění nepoužívejte parní čistič.
- Nepoužívejte spotřebič, pokud jsou plastové nebo kovové části spotřebiče prasklé nebo deformované.
- Se spotřebičem zacházejte opatrně. Nárazy, pády nebo otřesy mohou přístroj poškodit.
- Pokud nebudete výrobek delší dobu používat, vyjměte baterii, aby nedošlo k poškození vytečenou baterií.
- Výrobek používejte pouze v teplotním rozmezí od -10 °C do +60 °C. Výrobek je vhodný pro použití v tropickém podnebí.
- Přístroj nijak neupravujte.
- Nikdy neotvírejte kryt, opravu přenechte odborníkům. Za tímto účelem se obraťte na odborný servis. Odpovědnost a záruční nároky jsou vyloučeny v případě oprav provedených uživatelem, nesprávného připojení nebo nesprávné obsluhy.
- Nepoužívejte přístroj, pokud vykazuje viditelné poškození nebo závady.
- Pokud přístroj nepoužíváte, čistíte jej nebo pokud dojde k poruše, vždy jej vypněte, vyjměte baterii a odpojte všechna připojení.
- Pokud se u výrobku vyskytnou problémy způsobené statickým výbojem, přístroj vypněte a přibližně po 10 sekundách znovu zapněte.

## Shoda

Tímto se společnost Rollei GmbH & Co. KG tímto prohlašuje, že rádiový systém typu „Rollei Actioncam 10s Plus“ je v souladu se směrnicí 2014/53/EU.

Úplné znění EU prohlášení o shodě lze stáhnout na následující internetové adrese:  
[www.rollei.com/egk/ac10splus](http://www.rollei.com/egk/ac10splus)



Rollei GmbH & Co. KG  
 In de Tarpen 42  
 D-22848 Norderstedt  
 Germany



## Pred prvým použitím

Pred prvým použitím zariadenia si pozorne prečítajte návod na obsluhu a bezpečnostné pokyny.

Návod na obsluhu si uschovajte spolu so zariadením na ďalšie použitie. ak toto zariadenie používajú iné osoby, sprístupnite im tento návod na obsluhu. ak zariadenie odovzdáte tretej osobe, tento návod na obsluhu patrí k zariadeniu a musí byť dodaný spolu s ním.

## Vysvetlenie symbolov

V tejto príručke alebo na obale sú použité nasledujúce symboly.

 Výrobky označené týmto symbolom spĺňajú všetky príslušné predpisy Spoločenstva Európskeho hospodárskeho priestoru.

 Výrobky označené týmto symbolom sú prevádzkované so jednosmerným prúdom.

## Čo je v balení

- 1x kamera Rollei Actioncam 10s Plus
- 1x dobijacia batéria
- 1x klietka na kameru
- 1x podvodné puzdro
- 1x Micro USB kábel
- 3x držiak na kameru
- 2x nálepky
- 1x užívateľská príručka

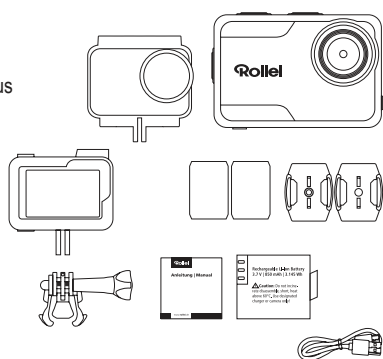

## Pozor

1. Tento výrobok je chýlostivý výrobok, nikam ho nepúšťajte ani s ním neudierajte.
2. Neumiestňujte fotoaparát do blízkosti silných magnetov, ako sú magnety a motory. Neumiestňujte výrobok do blízkosti ničoho, čo vyžaruje silné rádiové vlny, silné magnetické pole môže spôsobiť poruchu výrobku alebo poškodenie obrazu a zvuku.
3. Neumiestňujte fotoaparát na vysoké teploty alebo na priame slnečné svetlo.
4. Používajte značkové karty Micro SD, pretože bežné karty nezaručujú správne používanie.
5. Karty Micro SD nepoužívajte na magnetických miestach ani v ich blízkosti, aby ste zabránili strate údajov.
6. Ak sa počas procesu nabíjania objaví prehriatie, dym alebo zápach, okamžite odpojte napájanie a zastavte nabíjanie, aby ste zabránili vzniku požiaru.
7. Fotoaparát a jeho príslušenstvo držte mimo dosahu detí, aby ste zabránili uduseniu alebo úrazu elektrickým prúdom.
8. Výrobok skladujte na chladnom a suchom mieste.
9. Nepoužívajte fotoaparát, keď je jeho výkon nízky alebo keď sa nabíja.
10. Nepokúšajte sa otvoriť puzdro fotoaparátu ani ho nijako upravovať, záruka zaniká.

## Vlastnosti produktu

1. 4K pri 30 fps, 2,7K pri 30 fps, 1080p pri max. 120 fps, 720p pri max. 240 fps
2. 2" dotykový displej
3. Vodotesné puzdro do hĺbky 5 metrov
4. Vymeniteľná Li-Ion batéria
5. Podporuje pamäťové karty Micro SD s kapacitou do 64 GB
6. Pripojenie WiFi pomocou aplikácie na ovládanie fotoaparátu
7. Režim videa: normálny, spomalený pohyb, slučka, časozberný záznam
8. Režim fotografií: jednotlivé, sériové, časovač, časozberné snímání

## Technické údaje

Model	Actioncam 10s Plus
Čip	Allwinner V316
Obrazový snímač	Sony IMX386, 1/2,9", rozlíšenie 12 M
Objektív	170° širokohľový objektív   svetelnosť F = 2,8   ohnisková vzdialenosť f: 2,7 mm
Rozlíšenie videa	4K 3840 x 2160 pri 30 fps 2,7K 2688 x 1520 pri 30 fps 1080p 1920 x 1080 pri 120/60/30 fps 720p 1280 x 720 pri 240/120/60/30 fps
Rozlíšenie fotografií	16 M*: 4608 x 3456 4:3 13 M: 4160 x 3200 4:3 8 M: 3264 x 2448 4:3
Displej	2" dotykový displej
Formát údajov	Video: MP4 (H.264)   Fotografia: JPG
Pamäť	Karta MicroSD do 64 GB
Konektory	Micro USB, Micro HDMI, 1/4" statívový závit
Hustota vody	Telo fotoaparátu vodotesné do 5 metrov, v podvodnom puzdre vodotesné do 30 metrov
Mikrofón	Vstavaný mikrofón
Režimy	Video: normálny, spomalený, slučka, časozberný záznam   Fotografovanie: jednoduché, sériové, časovač, časozberné
WiFi	iEEE 802.11 / b / g / n 2,4 GHz
Max. prenosový výkon	10 dBm
Výdrž batérie	75 min pri rozlíšení 4K
Kapacita batérie	Li-Ion batéria 3,7 V / 850 mAh / 3,145 Wh   voliteľná batéria (možno zakúpiť samostatne) Li-Ion batéria 3,7 V / 1 000 mAh / 3,7 Wh
Vstup	DC 5 V  2 A
Prevádzková teplota	-10° – 60° C
Rozmery	4,4 x 6,6 x 2,7 cm
Hmotnosť	124,8 g / 104 g (vrátane/bez batérie)
Obsah balenia	1x Rollei Actioncam 10s Plus, 1x dobijacia batéria, 1x klietka na kameru, 1x podvodný kryt, 1x Micro USB kábel, 3x držiak na kameru, 2x nálepky, 1x návod na použitie

Technické údaje sa môžu zmeniť bez predchádzajúceho upozornenia. S výnimkou tlačových chýb a omylov. Reprodukcia tohto návodu na obsluhu – ani čiastočná – nie je povolená.  
\*interpolované

## Popis fotoaparátu

1 Objektív

2 Tlačidlo napájania/režimu

3 Tlačidlo uzávierky/výberu

4 Tlačidlo režimu

5 Priehradka na batériu a slot Micro SD

6 Pripojenie statívu 1/4"

7 Micro HDMI slot

8 Slot Micro USB

9 Zabudovaný mikrofón

10 Zabudovaný reproduktor

11 Indikátor nabíjania

12 Indikátor prevádzky

13 Dotykový displej



## Vodotesné puzdro

### Vloženie fotoaparátu do vodotesného puzdra

1. Uistite sa, že je puzdro čisté.
2. Vložte fotoaparát a uistite sa, že objektív presne zapadá do dutiny pre objektív.
3. Zatvorte zaisťovacie svorky.
4. Fotoaparát môžete namontovať pomocou dodaného príslušenstva.

## Batéria

Pred prvým použitím zariadenia musíte batériu úplne nabiť.

### Nabíjanie batérie

1. Pripojte fotoaparát k počítaču alebo napájaciemu zdroju USB (DC 5 V  $\equiv$  2 A).
2. Počas nabíjania batérie sa rozsvieti indikátor stavu nabíjania.
3. Kontrolka stavu nabíjania zhasne, keď je batéria úplne nabitá.

### Výmena batérie

1. Držte fotoaparát tak, aby ste videli na displej fotoaparátu, a posunutím krytu batérie doprava otvorte priestor na batériu.
2. Vyberte batériu.
3. Vložte novú batériu tak, aby sa kontakty zarovnali s kontaktními fotoaparátu.

## Začínáme

- **Zapnutie:** Stlačte a podržte tlačidlo napájania/režimu na 3 sekundy. Po zapnutí fotoaparátu sa rozsvieti indikátor prevádzky.
- **Vypnutie:** Stlačte a podržte tlačidlo napájania/režimu na 3 sekundy.

## Funkcia tlačidla

### Prehľad Menu

Zapnite fotoaparát a stlačením tlačidla Mode Button (Režim) vstúpte do nasledujúcej ponuky fotoaparátu a vyberte rôzne režimy. Ak chcete vstúpiť do režimu, krátko stlačte tlačidlo uzávierky/výberu:

1. Ponuka režimov: Video alebo Photo (Fotografia)
2. Prehrávanie videa a fotografie
3. Systémové nastavenia
4. Návrat na predchádzajúcu obrazovku

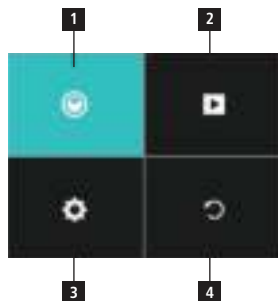

## Funkcia tlačidla

Ak chcete opustiť ponuku, stlačte tlačidlo Napájanie/Režim alebo stlačte tlačidlo Uzávierka/Výber na štvrtjej karte.

### 1. Ponuka Režim

Tu si môžete vybrať rôzne režimy videa

(1.1) alebo fotografie (1.2). Pomocou tlačidla Mode (Režim) vyberte rôzne možnosti. Prístup k požadovanej možnosti získate stlačením tlačidla Shutter/Select. Ak chcete vybrať medzi režimom videa a režimom fotografie, stlačte tlačidlo Napájanie/Režim.

#### 1.1 Režim videa:

Stlačením tlačidla Shutter/Select spustíte nahrávanie. Počas nahrávania sa symbol kamery na obrazovke sfarbí na červeno. Opätovným stlačením tlačidla Shutter/Select Button (Uzávierka/Výber) nahrávanie zastavíte.

#### 1.2 Režim fotografovania:

Stlačením tlačidla Shutter/Select Button (Uzávierka/Výber) nasnímate jednu fotografiu.

### 2. Prehrávanie videa a fotografií

V režime prehrávania si môžete prezrieť nasnímané videá a fotografie.

### Prehrávanie súborov vo fotoaparáte

Uistite sa, že ste vo fotoaparáte vybrali ponuku Prehrávanie videa alebo Fotografie. Stlačením tlačidla Mode (Režim) cyklicky prehrávajte videá alebo fotografie a potom stlačením tlačidla Shutter/Select (Uzávierka/Výber) prehrávajte a pozastavujte videá. Stlačením tlačidla napájania/režimu sa vrátite späť.

### Odstránenie súborov vo fotoaparáte

Uistite sa, že ste vo fotoaparáte vybrali ponuku Video alebo Photo Playback (Prehrávanie videí alebo fotografií). Stlačením a podržaním tlačidla Shutter/Select na 2 sekundy vymažete zobrazený súbor. Prepnutie tlačidlom Mode (Režim) potvrďte a potom potvrdte tlačidlom Shutter/Select (Uzávierka/Vybrať).

### 3. Systémové nastavenia

V režime System Setting (Nastavenie systému) môžete vstúpiť do nastavení systému a vybrať rôzne parametre fotoaparátu.

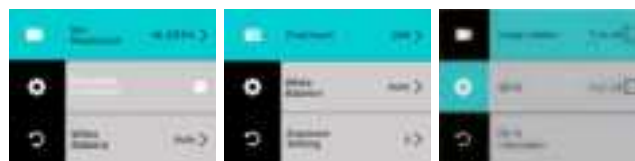

### 4. Návrat na predchádzajúcu obrazovku

Ponuku opustíte stlačením tlačidla Shutter/Select alebo stlačením tlačidla Power/Mode.



## Dotyková funkcia



Na prístup k funkciám fotoaparátu môžete použiť dotykovú obrazovku.

- Potiahnutím doľava alebo doprava môžete prepínať medzi režimom videa a režimom fotografie.
- V režime videa alebo fotografie máte prístup k režimu prehrávania pomocou symbolu v ľavom dolnom rohu a k nastaveniam pomocou symbolu v pravom dolnom rohu.
- Počas prehrávania môžete kliknutím na tlačidlo prehrávať a pozastaviť prehrávanie videa. Posúvaním prsta nahor a nadol môžete nastaviť hlasitosť.
- V režime prehrávania potiahnutím prsta nadol načítate informácie o súbore.



- Potiahnutím prsta nahor získate prístup k ponuke režimov videa a fotografie.
- Potiahnutím prsta nadol otvoríte skratky k funkciám WiFi, zvuk, uzamknutie a vypnutie pre rýchle operácie. Pomocou spodného symbolu môžete ukončiť ponuku skratiek.
- Ak chcete odomknúť, dotknite sa displeja a potiahnite prstom zľava doprava podľa šípok alebo stlačte tlačidlo uzávierky/výberu.

## Diaľkové ovládanie (nie je súčasťou dodávky)

Pomocou diaľkového ovládania, ktoré je možné zakúpiť samostatne, môžete akčnú kameru ovládať na diaľku. K dispozícii sú dve tlačidlá spúšte, jedno pre režim fotografovania a druhé pre režim videa, ktorými sa zhotoví fotografia (1) alebo spustí a ukončí nahrávanie videa (2).

Rádiová frekvencia diaľkového ovládania: 2,412 – 2,472 GHz;  
vysielač výkon: 10 dBm

Upozornenie: diaľkové ovládanie je vodotesné do hĺbky 2 m.

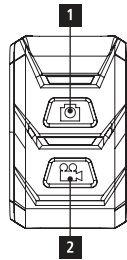

## Pripojenie externého monitora

Externý monitor môžete pripojiť prostredníctvom portu micro HDMI. Ako rozlíšenie môžete použiť všetky rozlíšenia fotoaparátu, pokiaľ ich monitor podporuje.

**Poznámka:** Kamera nepodporuje živé online vysielanie.

## Úložisko/karty micro

Tento fotoaparát je kompatibilný s pamäťovými kartami Micro SD a Micro SDXC s kapacitou až 64 GB. Musíte použiť kartu micro SD s rýchlostným hodnotením minimálne U3 alebo V30. Odporúčame používať značkové pamäťové karty pre maximálnu spoľahlivosť pri činnostiach s vysokými vibráciami.

### Upozorňujeme:

- Pamäťová karta není součástí standardního balení, je třeba dokoupit další – Pamäťová karta nie je súčasťou štandardného balenia, budete si musieť dokúpiť pamäťovú kartu.
- Pred použitím naformátujte pamäťovú kartu Micro SD / Micro SDXC vo fotoaparáte.
- Po naformátovaní reštartujte fotoaparát.
- Pamäťovú kartu vložte správnym spôsobom, inak sa môže poškodiť slot na kartu.

## Ovládanie prostredníctvom aplikácie a nastavenia WiFi

Fotoaparát môžete pripojiť k smartfónu prostredníctvom integrovanej funkcie WiFi. Zapnite fotoaparát a stlačte tlačidlo uzávierky/výberu na 3 sekundy alebo zotríte dotykový displej, aby ste zapli WiFi prostredníctvom skratky, alebo otvorte systémové nastavenia, aby ste povolili WiFi. Funkcia WiFi fotoaparátu sa aktivuje, indikátor WiFi sa rozsvieti a na monitore fotoaparátu sa zobrazia informácie o WiFi (názov siete a heslo siete „1234567890“). Potom pripojte fotoaparát k smartfónu tak, že prejdete do nastavení WiFi smartfónu, vyberiete sieť fotoaparátu a pripojíte ju. Stiahnite si bezplatnú aplikáciu „5s/6s/7s/10s Plus Actioncam“ (verzia pre Android) z obchodu Google Play alebo verziu pre iOS „Rollei 5s/6s/7s/10s Plus Actioncam“ z obchodu App Store a nainštalujte ju do smartfónu. Po jej nainštalovaní otvorte aplikáciu a zo zoznamu vyberte sieťovú kameru. Na obrazovke telefónu sa zobrazí kamera. Ak chcete ukončiť režim WiFi, krátko stlačte tlačidlo spúšte/výberu.

Tu si môžete stiahnuť aplikáciu:



## Dispozícia



**Obal správne zlikvidujte.** Na tento účel využite miestne možnosti zberu papiera, kartónu a ľahkých obalov (platí v Európskej únii a ďalších európskych štátoch so systémami separovaného zberu recyklovateľných materiálov).



**Spotrebiče označené týmto symbolom sa nesmú likvidovať spolu s domovým odpadom!** Staré spotrebiče ste zo zákona povinní likvidovať oddelene od domového odpadu. Informácie o zberných miestach, ktoré bezplatne prijímajú staré spotrebiče, získate na obecnom alebo mestskom úrade.



**Batérie a akumulátory sa nesmú vyhadzovať do domového odpadu!** Ako spotrebiteľ ste zo zákona povinní zlikvidovať všetky batérie a akumulátory ekologickým spôsobom bez ohľadu na to, či obsahujú škodlivé látky\*. Nabíjateľné batérie a akumulátory sú preto označené susedným symbolom. Ďalšie informácie získate u svojho predajcu alebo na miestach spätného odberu a zberu vo vašej obci.  
Označené \*: Cd = kadmium, Hg = ortuť, Pb = olovo.

## Upozornenie týkajúce sa batérií

- Batériu nikdy nerozoberajte, nedrťte ani neprepichujte, ani nedovoľte, aby došlo ku skratu batérie. Nevystavujte batériu umiestnenú v prostredí s vysokou teplotou, ak batéria vyteká alebo sa vydúva, prestaňte ju ďalej používať.
- Vždy nabíjajte pomocou nabíjačky. Nebezpečenstvo výbuchu v prípade výmeny batérie za nesprávny typ.
- Batériu uchovávajte mimo dosahu detí.
- Batérie môžu vybuchnúť, ak sú vystavené otvorenému ohňu. Batérie nikdy nevyhadzujte do ohňa.
- Použité batérie likvidujte pri dodržaní miestnych predpisov.
- Pred likvidáciou zariadenia vyberte batériu.

## Bezpečnostné pokyny

**Nebezpečenstvo pre deti a osoby so zníženými fyzickými, zmyslovými alebo duševnými schopnosťami (napríklad čiastočne postihnuté osoby, staršie osoby so zníženými fyzickými a duševnými schopnosťami) alebo nedostatkom skúseností a znalostí (napríklad staršie deti).**

- Tento výrobok môžu používať deti od 14 rokov. Čistenie a užívateľskú údržbu nesmú vykonávať deti bez dozoru.
- Obalový materiál nie je hračka. Nedovoľte deťom, aby sa hrali s obalovou fóliou. Pri hre sa do nej môžu zachytiť a udusiť sa.
- Dohliadajte na deti, aby sa nehrali s malými časťami (skrutky, hmoždinky, pamäťová karta, batérie/dobijacie batérie). Ak máte podozrenie, že došlo k prehltnutiu malej časti, okamžite vyhľadajte lekársku pomoc.
- Malé časti skladujte tak, aby boli neprístupné pre deti a zvieratá.

### **POZOR! Nebezpečenstvo poranenia!**

**Nesprávna manipulácia s výrobkom môže viesť k poraneniám.**

- V prípade nezvyčajných zvukov alebo zápachov, ako aj dymu z krytu okamžite vyberte batériu a v prípade potreby aj nabíjaci kábel.

### **UPOZORNENIE! Riziko poškodenia majetku!**

**Nesprávna manipulácia s výrobkom môže viesť k poškodeniu.**

- Prístroj nikdy neumiestňujte na horúce povrchy (napr. horúce platne a pod.) alebo do ich blízkosti, ani do blízkosti otvoreného ohňa. Nikdy nevystavujte prístroj vysokým teplotám (ohrev a pod.).
- Do spotrebiča nikdy nelejte tekutiny.
- Na čistenie nepoužívajte parný čistič.
- Spotrebič nepoužívajte, ak sú plastové alebo kovové časti spotrebiča prasknuté alebo deformované.
- So spotrebičom zaobchádzajte opatrne. Nárazy, pády alebo otrasy môžu prístroj poškodiť.
- Ak nebudete výrobok dlhší čas používať, vyberte batériu, aby ste zabránili poškodeniu vytekajúcou batériou.
- Výrobok používajte len v teplotnom rozsahu od -10 °C do +60 °C. Výrobok je vhodný na používanie v tropickom podnebí.
- Zariadenie neupravujte.
- Nikdy neotvárajte kryt, opravu prenechajte odborníkovi. Na tento účel sa obráťte na špecializovaný servis. Zodpovednosť a záručné nároky sú vylúčené v prípade opráv vykonaných používateľom, nesprávneho pripojenia alebo nesprávnej prevádzky.
- Prístroj nepoužívajte, ak vykazuje viditeľné poškodenia alebo závady.
- Ak prístroj nepoužívate, čistíte ho alebo ak sa vyskytne porucha, vždy ho vypnite, vyberte batériu a odpojte všetky pripojenia.
- Ak má výrobok problémy spôsobené statickým výbojom, vypnite prístroj a po približne 10 sekundách ho opäť zapnite.

## Zhoda

Týmto sa spoločnosť Rollei GmbH & Co. KG týmto vyhlasuje, že rádiový systém typu „Rollei Actioncam 10s Plus“ je v súlade so smernicou 2014/53/EÚ.

Úplné znenie EÚ vyhlásenia o zhode si môžete stiahnuť na nasledujúcej internetovej adrese:  
[www.rollei.com/egk/ac10splus](http://www.rollei.com/egk/ac10splus)



Rollei GmbH & Co. KG  
 In de Tarpen 42  
 D-22848 Norderstedt  
 Germany



## Az első használat előtt

A készülék első használata előtt figyelmesen olvassa el a kezelési útmutatót és a biztonsági utasításokat.

A kezelési útmutatót a készülékkel együtt őrizze meg a későbbi használatra. ha a készüléket más személyek is használják, tegye elérhetővé számukra ezt a kézikönyvet. ha a készüléket harmadik félnek adja át, ez a kézikönyv a készülékhez tartozik, és azt a készülékkel együtt kell átadni.

## A szimbólumok magyarázata

Ebben a kézikönyvben vagy a csomagoláson a következő szimbólumok szerepelnek.

 Az ezzel a szimbólummal jelölt termékek megfelelnek az Európai Gazdasági Térség valamennyi vonatkozó közösségi szabályozásának.

 Az ezzel a szimbólummal jelölt termékek egyenárammal működnek.

## Mi van a dobozban

- 1x Rollei Actioncam 10s Plus
- 1x újratölthető akkumulátor
- 1x kamerakosár
- 1x víz alatti ház
- 1x Micro USB kábel
- 3x kameratartó
- 2x matrica
- 1x felhasználói kézikönyv

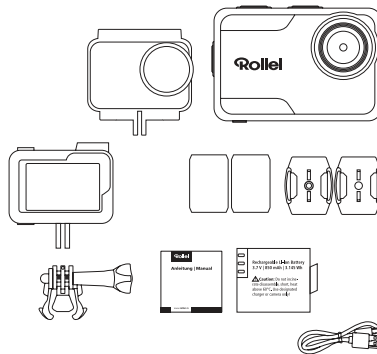

## Figyelem

1. Ez a termék egy érzékeny termék, ne ejtse le vagy üsse meg sehol.
2. Ne helyezze a kamerát erős mágnesesség, például mágnesek és motorok közelébe. 3. Kerülje, hogy a terméket erős rádióhullámokat kibocsátó tárgyak közelébe helyezze, az erős mágneses mező a termék meghibásodását vagy a kép és a hang károsodását okozhatja.
3. Ne helyezze a kamerát magas hőmérsékletre vagy közvetlen napfényre.
4. Használjon márkás Micro SD kártyákat, mivel a hagyományos kártyák nem garantálják a megfelelő használatot.
5. Az adatvesztés elkerülése érdekében ne használjon Micro SD kártyákat mágneses helyeken vagy azok közelében.
6. A töltési folyamat során, ha túlmelegedés, füst vagy szag keletkezik, azonnal húzza ki az áramot és állítsa le a töltést a tűz elkerülése érdekében.
7. Tartsa távol a fényképezőgépet és tartozékait a gyermekektől a fulladás vagy az áramütés elkerülése érdekében.
8. A terméket hűvös és száraz helyen tárolja.
9. Ne használja a fényképezőgépet, amikor alacsony a teljesítménye vagy töltés alatt van.
10. Ne próbálja meg kinyitni a kamera tokját, vagy bármilyen módon módosítani azt, a garancia elveszik.

## A termék jellemzői

1. 4K 30 fps, 2.7K 30 fps, 1080p max. 120 fps, 720p max. 240 fps
2. 2" érintőképernyő
3. Vízálló ház 5 méteres mélységig
4. Cserélhető Li-Ion akkumulátor
5. Micro SD memóriakártyák támogatása 64 GB-ig
6. WiFi kapcsolat App segítségével a kamera vezérléséhez
7. Videó mód: normál, lassított felvétel, loop, timelapse
8. Fotó mód: egyszeri, sorozatfelvétel, időzítő, időzítés

## Műszaki adatok

<b>Modell</b>	Rollei Actioncam 10s Plus
<b>Chip</b>	Allwinner V316
<b>Képezékelő</b>	Sony IMX386, 1/2,9", 12 M felbontás
<b>Objektív</b>	170°-os nagylátószögű objektív   F = 2,8 rekesznyílás   f: 2,7 mm gyújtótávolság
<b>Videófelfontás</b>	4K 3840 x 2160 30 fps sebességgel 2,7K 2688 x 1520 30 fps sebességgel 1080p 1920 x 1080 120/60/30 fps sebességgel 720p 1280 x 720 240/120/60/30 fps sebességgel
<b>Állóképek felbontása</b>	16 M*: 4608 x 3456 4:3 13 M: 4160 x 3200 4:3 8 M: 3264 x 2448 4:3
<b>Kijelző</b>	2" érintőképernyő
<b>Adatformátum</b>	Videó: MP4 (H.264)   Fénykép: JPG
<b>Memória</b>	MicroSD kártya 64 GB-ig
<b>Csatlakozók</b>	Micro USB, Micro HDMI, 1/4" állványmenet
<b>Vízszűrőség</b>	A fényképezőgép váza 5 méterig vízálló, a víz alatti házban 30 méterig vízálló
<b>Mikrofon</b>	Beépített mikrofon
<b>Módok</b>	Videó: normál, lassított felvétel, loop, timelapse Fotó: egyszeri, sorozatfelvétel, időzítő, időzítés
<b>WiFi</b>	iEEE 802.11 / b / g / n 2,4 GHz
<b>Max. átviteli teljesítmény</b>	10 dBm
<b>Az akkumulátor élettartama</b>	75 perc 4K felbontásnál
<b>Akkumulátor kapacitás</b>	Li-Ion akkumulátor 3,7 V / 850 mAh / 3,145 Wh   opcionális akkumulátor (külön megvásárolható) Li-Ion akkumulátor 3,7 V / 1000 mAh / 3,7 Wh
<b>Bemenet</b>	DC 5 V === 2 A
<b>Üzemi hőmérséklet</b>	-10° – 60° C
<b>Méret</b>	4,4 x 6,6 x 2,7 cm
<b>Súly</b>	124,8 g / 104 g (akkumulátorral együtt / anélkül)
<b>A doboz tartalma</b>	1x Rollei Actioncam 10s Plus, 1x újratölthető akkumulátor, 1x kameratartó, 1x víz alatti ház, 1x Micro USB kábel, 3x kameratartó, 2x matrica, 1x használati útmutató

A műszaki adatok előzetes értesítés nélkül változhatnak. Nyomatási hibák és tévedések kizárva. A jelen kezelési útmutató sokszorosítása – még részben sem – tilos.

\*interpolálva

## Kamera leírása

- 1 Objektív
- 2 Bekapcsolás/Mód gomb
- 3 Zár/Választó gomb
- 4 Mód gomb
- 5 Akkumulátorrekesz és Micro SD foglalat
- 6 1/4"-os állványcsatlakozás
- 7 Mikro HDMI nyílás
- 8 Mikro USB csatlakozó
- 9 Beépített mikrofon
- 10 Beépített hangszóró
- 11 Töltés kijelző
- 12 Működésjelző
- 13 Érintőképernyő



## Vízálló tok

### Helyezze a kamerát a vízálló tokba

1. Győződjön meg róla, hogy a tok tiszta.
2. Helyezze be a fényképezőgépet, és győződjön meg róla, hogy az objektív jól illeszkedik az objektívüregbe.
3. Zárja be a reteszelő bilincseket.
4. A fényképezőgép a mellékelt tartozékok segítségével felszerelhető.

## Akkumulátor

A készülék első használata előtt teljesen fel kell töltenie az akkumulátort.

### Nabíjanie batérie

1. Csatlakoztassa a kamerát egy számítógéphez vagy USB tápegységhez (DC 5 V  $\Rightarrow$  2 A).
2. Az akkumulátor töltése közben kigyullad a töltési állapotjelző lámpa.
3. A töltési állapotjelző lámpa kialszik, amikor az akkumulátor teljesen feltöltődött.

### Az akkumulátor cseréje

1. Tartsa úgy a fényképezőgépet, hogy a fényképezőgép kijelzője látható legyen, és az akkumulátor fedelét jobbra csúsztatva nyissa ki az akkumulátortartályt.
2. Vegye ki az akkumulátort.
3. Helyezze be az új akkumulátort úgy, hogy az érintkezők egy vonalban legyenek a fényképezőgép érintkezőivel.

## Első lépések

- **Bekapcsolás:** Nyomja meg és tartsa lenyomva 3 másodpercig a Power/Mode gombot. Amikor a fényképezőgép bekapcsol, a Működésjelző felkapcsolódik.
- **Kikapcsolás:** Nyomja meg és tartsa lenyomva 3 másodpercig a Power/Mode gombot.

## Gomb funkció

### Áttekintés menü

Kapcsolja be a fényképezőgépet, és nyomja meg a Mode gombot a következő fényképezőgép menü eléréséhez és a különböző üzemmódok kiválasztásához. Egy üzemmód eléréséhez nyomja meg röviden a Shutter/Select gombot:

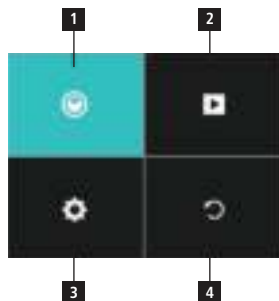

1. Mód menü: Videó vagy Fotó
2. Videó és fénykép lejátszása
3. Rendszerbeállítások
4. Visszatérés az előző képernyőre

## Gomb Funkció

A menüből való kilépéshez nyomja meg a Power/Mode gombot, vagy nyomja meg a Shutter/Select gombot a negyedik lapon.

### 1. Mód menü

Itt választhatja ki a különböző videó (1.1) vagy fénykép (1.2) üzemmódok közül. Használja a Mód gombot a különböző lehetőségek kiválasztásához. A kívánt opciót a Shutter/Select gomb megnyomásával érheti el. A videó üzemmód és a fotó üzemmód közötti választáshoz nyomja meg a Power/Mode gombot.

### 1.1 Videó üzemmód:

A felvétel elindításához nyomja meg a Shutter/Select gombot. A képernyőn a kamera szimbólum a felvétel közben pirosra vált. A felvétel leállításához nyomja meg újra a Shutter/Select gombot.

### 1.2 Fotó üzemmód:

Nyomja meg a Shutter/Select gombot egyetlen kép készítéséhez.

### 2. Videó és fénykép lejátszása

A lejátszási módban megtekintheti a felvett videók és fényképek előnézetét.

### Fájlok lejátszása a fényképezőgépen

Győződjön meg róla, hogy a fényképezőgépen kiválasztotta a Videó vagy a Photo Playback menüt. Nyomja meg a Mode gombot a videók vagy fényképek váltogatásához, majd nyomja meg a Shutter/Select gombot a videók lejátszásához és szüneteltetéséhez. Nyomja meg a Power/Mode gombot a visszalépéshez.

### Fájlok törlése a fényképezőgépen

Győződjön meg róla, hogy a fényképezőgépen a Videó vagy a Fotó lejátszása menüt választotta ki. Nyomja meg és tartsa lenyomva a Shutter/Select gombot 2 másodpercig a megjelenített fájl törléséhez. Váltson a Mode gombbal a megerősítéshez, majd erősítse meg a Shutter/Select gombbal.

### 3. Rendszerbeállítások

A Rendszerbeállítás módban beléphet a rendszer beállításaiába, és különböző paramétereket választhat a fényképezőgéphez.

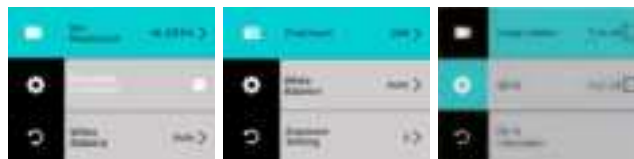

### 4. Visszatérés az előző képernyőre

A menüből való kilépéshez nyomja meg a Shutter/Select gombot, vagy nyomja meg a Power/Mode gombot.



## Érintés funkció



### Az érintőképernyő segítségével hozzáférhet a fényképezőgép funkcióihoz.

- A videó üzemmód és a fotó üzemmód közötti váltáshoz húzza a gombot balra vagy jobbra.
- A videó vagy fotó üzemmódban a bal alsó sarokban lévő szimbólummal a lejátszási módot, a jobb alsó sarokban lévő szimbólummal pedig a beállításokat érheti el.
- A lejátszás közben a lejátszás lejátszásához és a videó szüneteltetéséhez kattintson a gombra. A hangerő beállításához az ujj felfelé és lefelé csúsztatható.
- Lejátszási módban a fájlinformációk lekérdezéséhez törölje lefelé.



- Húzza felfelé az ujját a videó és a fénykép üzemmód menüjének eléréséhez.
- A gyors műveletekhez a WiFi, a hang, a zárolás és a kikapcsolás parancsikonjainak megnyitásához húzza lefelé. Az alsó szimbólummal kiléphet a parancsikon menüből.
- A feloldáshoz érintse meg a kijelzőt, és balról jobbra húzza a nyilakat követve, vagy nyomja meg a Shutter/Select gombot.

## Távírányító (nem tartozék)

A külön megvásárolható távírányítóval távolról is működtetheti az akciókamerát. Két zárógomb van, egy a fotó üzemmóddhoz és egy a videó üzemmóddhoz, amelyekkel fényképet készíthet (1) vagy elindíthatja és befejezheti a videófelvételt (2).

A távírányító rádiófrekvenciája: 2,412 – 2,472 GHz;  
adóteljesítmény: 10 dBm

**Megjegyzés:** a távírányító 2 méteres mélységig vízálló.

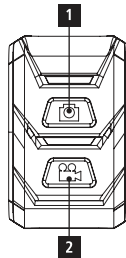

## Külső monitor csatlakoztatása

Külső monitor csatlakoztatható a micro HDMI porton keresztül. Felbontásként a kamera összes felbontását használhatja, amennyiben a monitor támogatja azokat.

**Megjegyzés:** A kamera nem támogatja az élő online streaminget.

## Tárolás / mikrokártyák

Ez a kamera kompatibilis a legfeljebb 64 GB kapacitású Micro SD és Micro SDXC memóriakártyákkal. Legalább U3 vagy V30 sebességi besorolású micro SD kártyát kell használnia. Márkás memóriakártyák használatát javasoljuk a maximális megbízhatóság érdekében a nagy vibrációval járó tevékenységek során.

### Kérjük, vegye figyelembe!

- A memóriakártya nem tartozik a standard csomaghoz, további memóriakártyát kell vásárolnia.
- Kérjük, használat előtt formázza a Micro SD / Micro SDXC memóriakártyát a fényképezőgépen.
- Kérjük, formázás után indítsa újra a fényképezőgépet.
- Kérjük, helyezze be a memóriakártyát a megfelelő módon, különben a kártyahely megsérülhet.

## Működés az alkalmazáson és a WiFi beállításokon keresztül

A fényképezőgépet a beépített WiFi funkció segítségével csatlakoztathatja okostelefonjához. Kapcsolja be a fényképezőgépet, és nyomja meg a Shutter/Select gombot 3 másodpercig, vagy törölje le az érintőképernyőt a WiFi bekapcsolásához a parancsikonon keresztül, vagy nyissa meg a Rendszerbeállításokat a WiFi engedélyezéséhez. A fényképezőgép WiFi funkciója aktiválódik, a WiFi kijelző világít, és a fényképezőgép monitorán megjelennek a WiFi információk (a hálózat neve és a hálózati jelszó „1234567890”). Ezután csatlakoztassa a kamerát az okostelefonhoz az okostelefon WiFi beállításaihoz, majd válassza ki a kamera hálózatát és csatlakoztassa azt. Töltse le az ingyenes „5s/6s/7s/10s Plus Actioncam” alkalmazást (Android verzió) a Google Play Store-ból vagy az iOS verzió „Rollei 5s/6s/7s/10s Plus Actioncam” az App Store-ból, és telepítse okostelefonjára. A telepítés után nyissa meg az alkalmazást, és válassza ki a kamerahálózatot a listából. A telefon kikapcsolásán látni fogja a kamerát. A WiFi módból való kilépéshez nyomja meg röviden a Shutter/Select gombot.

Itt letöltheti az alkalmazást:



## Dispozícia



**A csomagolást megfelelően ártalmatlanítsa.** Ehhez használja ki a papír, a karton és a könnyű csomagolóanyagok gyűjtésének helyi lehetőségeit (az Európai Unióban és más európai államokban érvényes, az újrahasznosítható anyagok szelektív gyűjtésére szolgáló rendszerekkel rendelkező országokban).



**Az ezzel a szimbólummal jelölt készülékeket nem szabad a háztartási hulladékkal együtt ártalmatlanítani!** Ön törvényileg köteles a háztartási hulladéktól elkülönítve ártalmatlanítani a régi készülékeket. A régi készülékeket ingyenesen átvevő gyűjtőpontokról a településen vagy az önkormányzatnál kaphat tájékoztatást.



**Az elemeket és akkumulátorokat nem szabad a háztartási hulladékba dobni!** Fogyasztóként Ön törvényileg köteles minden elemet és akkumulátort környezetkímélő módon ártalmatlanítani, függetlenül attól, hogy tartalmaznak-e káros anyagokat\*. Az újratölthető elemeket és akkumulátorokat ezért a mellékelt szimbólummal jelöljük. További információért forduljon a kereskedőjéhez vagy a településén található visszavételi és gyűjtőpontokhoz.

\*jelezve: Cd = kadmium, Hg = higany, Pb = ólom.

## Akkumulátor figyelmeztetés

- Soha ne szedje szét, ne törje össze, ne lyukassa ki az akkumulátort, és ne engedje, hogy az akkumulátor rövidzárlatot kapjon. Ne tegye ki az akkumulátort magas hőmérsékletű környezetbe, ha az akkumulátor szivárog vagy kidudorodik, ne használja tovább.
- Mindig a töltővel töltsen fel. Robbanásveszély, ha az akkumulátort nem megfelelő típusra cseréli.
- Tartsa az akkumulátort gyermekek elől elzárva.
- Az akkumulátorok felrobbanhatnak, ha nyílt tűznek vannak kitéve. Soha ne dobja az akkumulátorokat tűzbe.
- A használt akkumulátorokat a helyi előírások betartásával ártalmatlanítsa.
- A készülék ártalmatlanítása előtt vegye ki az akkumulátort.

## Biztonsági utasítások

Veszélyt jelent a gyermekekre és a csökkent fizikai, érzékszervi vagy szellemi képességekkel rendelkező személyekre (pl. részlegesen fogyatékos személyek, csökkent fizikai és szellemi képességekkel rendelkező idős személyek) vagy a tapasztalat és ismeretek hiányára (pl. idősebb gyermekek).

- Ezt a terméket 14 éves vagy annál idősebb gyermekek használhatják. A tisztítást és a felhasználói karbantartást gyermekek felügyelet nélkül nem végezhetik.
- A csomagolóanyag nem játék. Ne engedje, hogy a gyermekek a csomagolófóliával játsszanak. Játék közben beleakadhatnak és megfulladhatnak.
- Felügyelje a gyermekeket, hogy ne játsszanak az apró alkatrészekkel (csavarok, tiplik, memóriakártya, elemek/akkumulátorok). Ha azt gyanítja, hogy egy apró alkatrészt lenyeltek, azonnal forduljon orvoshoz.
- A kis alkatrészeket úgy tárolja, hogy azok ne legyenek elérhetők gyermekek és állatok számára.

### VIGYÁZAT! Sérülésveszély!

**A termék nem megfelelő kezelése sérülésekhez vezethet.**

- Szokatlan zajok vagy szagok, valamint a házból származó füst esetén azonnal távolítsa el az akkumulátort és szükség esetén a töltőkábelt.

### FIGYELMEZTETÉS! Vagyon kár veszélye!

**A termék nem megfelelő kezelése károkat okozhat.**

- Soha ne helyezze a készüléket forró felületekre (pl. főzőlapok stb.) vagy nyílt lángok közelébe. Soha ne tegye ki a készüléket magas hőmérsékletnek (fűtés stb.).
- Soha ne öntsön folyadékot a készülékbe.
- Ne használjon gőztisztítót a tisztításhoz.
- Ne használja a készüléket, ha a készülék műanyag vagy fém részei repedezettek vagy deformáltak.
- Óvatosan kezelje a készüléket. Ütések, leejtések vagy ütések károsíthatják a készüléket.
- Vegye ki az akkumulátort, ha hosszabb ideig nem használja a készüléket, hogy elkerülje a szivárgó akkumulátor okozta károkat.
- A terméket csak  $-10\text{ °C}$  és  $+60\text{ °C}$  közötti hőmérséklet-tartományban használja. A termék trópusi éghajlaton való használatra alkalmas.
- Ne módosítsa a készüléket.
- Soha ne nyissa ki a készülék házát, a javítást bízza szakemberekre. Forduljon e célból szakszervizhez. A felhasználó által végzett javítások, helytelen csatlakoztatás vagy helytelen működés esetén a felelősség és a garanciális igények kizárva.
- Ne működtesse a készüléket, ha látható sérülések vagy hibák vannak rajta.
- Ha a készüléket nem használja, tisztítja, vagy ha meghibásodás lép fel, mindig kapcsolja ki a készüléket, vegye ki az akkumulátort és válassza le az összes csatlakozást.
- Ha a termék statikus kisülés miatt problémákat okoz, kapcsolja ki a készüléket, majd kb. 10 másodperc múlva kapcsolja be újra.

## Megfelelőség

Ezennel a Rollei GmbH & Co. KG ezennel kijelenti, hogy a „Rollei Actioncam 10s Plus” típusú rádiós rendszer megfelel a 2014/53/EU irányelvnek.

Az EU-megfelelőségi nyilatkozat teljes szövege letölthető az alábbi internetcímen:  
[www.rollei.com/egk/ac10splus](http://www.rollei.com/egk/ac10splus)



Rollei GmbH & Co. KG  
 In de Tarpen 42  
 D-22848 Norderstedt  
 Germany



## Före den första användningen

Läs igenom bruksanvisningen och säkerhetsanvisningarna noggrant innan du använder apparaten för första gången.

Förvara bruksanvisningen tillsammans med apparaten för framtida användning. Om andra personer använder apparaten, gör denna bruksanvisning tillgänglig för dem. Om du överlämnar apparaten till en tredje part tillhör denna bruksanvisning apparaten och måste levereras tillsammans med den.

## Förklaring av symboler

Följande symboler används i den här handboken eller på förpackningen.

 Produkter som är märkta med den här symbolen uppfyller alla relevanta gemenskapsbestämmelser i Europeiska ekonomiska samarbetsområdet.

 Produkter märkta med denna symbol drivs med likström.

## Vad finns i lådan

- 1x Rollei Actioncam 10s Plus
- 1x laddningsbart batteri
- 1x kamerabur
- 1x undervattenshölje
- 1x Micro USB-kabel
- 3x kamerafästen
- 2x klistermärken
- 1x bruksanvisning

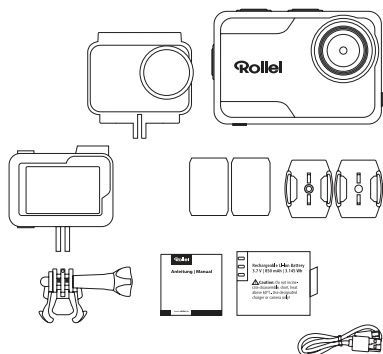

## OBS!

1. Den här produkten är en känslig produkt, släpp inte och slå den inte någonsans.
2. Placera inte kameran i närheten av stark magnetism, till exempel magneter och motorer. Undvik att placera produkten i närheten av något som avger starka radiovågor, ett starkt magnetfält kan leda till att produkten fungerar dåligt eller att bild och ljud skadas.
3. Placera inte kameran vid höga temperaturer eller i direkt solljus.
4. Använd Micro SD-kort av märket eftersom vanliga kort inte garanterar korrekt användning.
5. Använd inte Micro SD-kort i eller nära magnetiska platser för att undvika förlust av data.
6. Under laddningsprocessen, om det uppstår överhettning, rök eller lukt, dra omedelbart ur strömmen och stoppa laddningen för att undvika brand.
7. Håll kameran och dess tillbehör borta från barn för att undvika kvävning eller elektriska stötar.
8. Förvara produkten på en sval och torr plats.
9. Använd inte kameran när den har låg effekt eller är under laddning.
10. Försök inte öppna kamerans hölje eller ändra den på något sätt, då går garantin förlorad.

## Produktfunktioner

1. 4K vid 30 fps, 2,7K vid 30 fps, 1080p vid max.120 fps, 720p vid max. 240 fps
2. 2" pekskärm
3. Vattentätt hölje upp till ett djup på 5 meter
4. Utbytbar Li-Ion-batteri
5. Stöder Micro SD-minneskort upp till 64 GB
6. WiFi-anslutning med app för att styra kameran
7. Videoläge: normal, slowmotion, loop, timelapse
8. Fotoläge: enstaka, serie, timer, tidsförlopp

## Tekniska data

<b>Modell</b>	Rollei Actioncam 10s Plus
<b>Chip</b>	Allwinner V316
<b>Bildsensor</b>	Sony IMX386, 1/2,9", 12 M upplösning
<b>Objektiv</b>	170° vidvinkelobjektiv   bländare F = 2,8   brännvidd f: 2,7 mm
<b>Videoupplösning</b>	4K 3840 x 2160 vid 30 fps 2.7K 2688 x 1520 vid 30 fps 1080p 1920 x 1080 vid 120/60/30 fps 720p 1280 x 720 vid 240/120/60/30 fps
<b>Fotoupplösning</b>	16 M*: 4608 x 3456 4:3 13 M: 4160 x 3200 4:3 8 M: 3264 x 2448 4:3
<b>Skärm</b>	2" pekskärm
<b>Dataformat</b>	Video: MP4 (H.264)   Foto: JPG
<b>Minne</b>	MircoSD-kort upp till 64 GB
<b>Anslutningar</b>	Micro USB, Micro HDMI, 1/4" stativgänga
<b>Vattentätthet</b>	Kamerakroppen är vattentät upp till 5 meter, i undervattenshuset vattentät upp till 30 meter
<b>Mikrofon</b>	Inbyggd mikrofon
<b>Modes</b>	Video: normal, slow motion, loop, timelapse Foto: enstaka, seriebild, timer, tidsförlopp
<b>WiFi</b>	iEEE 802.11/b/g/n 2,4 GHz
<b>Max. sändningseffekt</b>	10 dBm
<b>Batteritid</b>	75 min vid 4K-upplösning
<b>Batterikapacitet</b>	Li-Ion-batteri 3,7 V / 850 mAh / 3.145 Wh   batteri som tillval (kan köpas separat) Li-Ion-batteri 3,7 V / 1 000 mAh / 3,7 Wh
<b>Ingång</b>	DC 5 V = 2 A
<b>Driftstemperatur</b>	-10° – 60° C
<b>Mått</b>	4,4 x 6,6 x 2,7 cm
<b>Vikt</b>	124,8 g / 104 g (inkl. / exkl. batteri)
<b>Lådans innehåll</b>	1x Rollei Actioncam 10s Plus, 1x laddningsbart batteri, 1x kamerabur, 1x undervattenshus, 1x Micro USB-kabel, 3x kamerafästen, 2x klistermärken, 1x bruksanvisning

Tekniska detaljer kan ändras utan föregående meddelande. Tryckfel och fel förbehålles. Reproduktion av denna bruksanvisning – även delvis – är inte tillåten.  
\*interpolerad

## Beskrivning av kameran

- 1 Objektiv
- 2 Ström-/lägesknapp
- 3 Knapp för slutare/val
- 4 Lägesknapp
- 5 Batterifack och Micro SD-kortplats
- 6 1/4" stativanslutning
- 7 Micro HDMI-plats
- 8 Micro USB-plats
- 9 Inbyggd mikrofon
- 10 Inbyggd högtalare
- 11 Indikator för laddning
- 12 Indikator för drift
- 13 Pekskärm



## Vattentät väska

### Sätt in kameran i det vattentäta fodralet

1. Se till att fodralet är rent.
2. Sätt in kameran och se till att objektivet passar snyggt i objektivhålan.
3. Stäng låsklämmorna.
4. Kameran kan monteras med hjälp av de medföljande tillbehören.

## Batteri

Innan du använder enheten för första gången måste du ladda batteriet helt och hållet.

### Laddning av batteriet

1. Anslut kameran till en dator eller en USB-strömförsörjning (DC 5 V === 2 A).
2. Laddningsstatuslampan tänds medan batteriet laddas.
3. Laddningsstatuslampan släcks när batteriet är helt laddat.

### Byte av batteri

1. Håll kameran så att du kan se kamerans display och skjut batteriluckan åt höger för att öppna batterifacket.
2. Ta ut batteriet.
3. Insätt det nya batteriet så att kontakterna ligger i linje med kamerans kontakter.

## Komma igång

- **Slå på:** Tryck på och håll in ström-/lägesknappen i 3 sekunder. När kameran är påslagen tänds driftindikatorn.
- **Stäng av:** Tryck på och håll in ström-/lägesknappen i 3 sekunder.

## Knappfunktion

### Översiktsmeny

Slå på kameran och tryck på Mode-knappen för att få tillgång till följande kamerameny och för att välja de olika lägena. För att komma åt ett läge trycker du kort på avtryckaren/väljarknappen:

1. Lägesmeny: Video eller foto
2. Uppspelning av video och foto
3. Systeminställningar
4. Återgå till föregående skärm

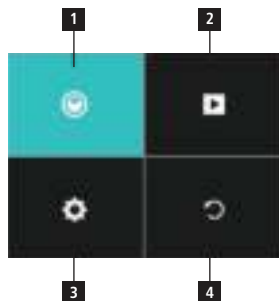

## Knappfunktion

Om du vill avsluta menyn trycker du på knappen Power/Mode eller trycker på knappen Shutter/Select i den fjärde fliken.

### 1. Lägesmeny

Här kan du välja mellan olika video- (1.1) och fotolägen (1.2). Använd lägesknappen för att välja de olika alternativen. Gå till det önskade alternativet genom att trycka på knappen Shutter/Select Button. Om du vill välja mellan videoläge och fotoläge trycker du på knappen Power/Mode.

#### 1.1 Videoläge:

Tryck på avtryckaren/väljarknappen för att starta inspelningen. Kamera-symbolen på skärmen blir röd under inspelningen. Tryck på avtryckaren/väljarknappen igen för att stoppa inspelningen.

#### 1.2 Fotoläge:

Tryck på avtryckaren/väljarknappen för att ta en enskild bild.

### 2. Uppspelning av video och foto

I uppspelningsläget kan du förhandsgranska de videor och foton som tagits.

#### Uppspelning av filer på kameran

Kontrollera att du har valt menyn Video- eller Fotouppspelning på kameran. Tryck på lägesknappen för att växla mellan videor eller foton och tryck sedan på avtryckaren/väljarknappen för att spela upp och pausa videorna. Tryck på strömbrytaren/lägesknappen för att gå tillbaka.

#### Ta bort filer på kameran

Kontrollera att du har valt menyn Video eller Fotouppspelning på kameran. Håll ned avtryckaren/väljarknappen i 2 sekunder för att radera den visade filen. Växla med Mode-knappen för att bekräfta och bekräfta sedan med Shutter/Select-knappen.

### 3. Systeminställningar:

I läget Systeminställning kan du ange inställningar för systemet och välja olika parametrar för kameran.

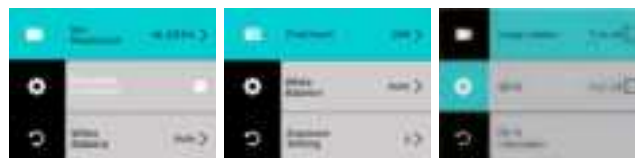

### 4. Återgå till föregående skärm

Tryck på avtryckaren/väljarknappen för att lämna menyn eller tryck på strömbrytaren/lägesknappen.



## Beröringsfunktion



Du kan använda pekskärmen för att komma åt kamerans funktioner.

- Svep till vänster eller höger för att växla mellan videoläget och fotoläget.
- I video- eller fotoläget kan du komma åt uppspelningsläget via symbolen i det vänstra nedre hörnet och inställningarna med symbolen i det högra nedre hörnet.
- Under uppspelningen klickar du på för att spela upp och pausa uppspelningsvideon. Fingret glider upp och ner för att justera volymen.
- I uppspelningsläget kan du vifta nedåt för att hämta filinformationen.



- Svep uppåt för att komma åt lägesmenyn för video och foto.
- Svep nedåt för att öppna genvägar till WiFi, ljud, lås och avstängning för snabba åtgärder. Med den nedre symbolen kan du avsluta genvägsmenyn.
- För att låsa upp rör vid displayen och svep från vänster till höger, följ pilarna eller tryck på avtryckaren/väljarknappen.

## Fjärrkontroll (ingår inte)

Med fjärrkontrollen som kan köpas separat kan du styra actionkameran på distans. Det finns två avtryckarknappar, en för fotoläget och en för videoläget, som tar ett foto (1) eller startar och avslutar inspelningen av en video (2).

Fjärrkontrollens radiofrekvens: 2,412 – 2,472 GHz;  
Sändningseffekt: 10 dBm

**Observera:** Fjärrkontrollen är vattentät för ett djup på upp till 2 meter.

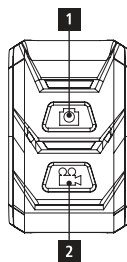

## Anslutning av en extern bildskärm

Du kan ansluta en extern bildskärm via micro HDMI-porten. Du kan använda alla upplösningar från kameran som upplösning, så länge monitorn stöder dem.

**OBS!** Kameran stöder inte live streaming online.

## Lagring / mikro kort

Den här kameran är kompatibel med Micro SD- och Micro SDXC-minneskort med en kapacitet på upp till 64 GB. Du måste använda ett Micro SD-kort med en hastighetsklassning på minst U3 eller V30. Vi rekommenderar att du använder märkesminneskort för maximal tillförlitlighet vid aktiviteter med höga vibrationer.

### OBS!

- Minneskort ingår inte i standardpaketet, du måste köpa ett extra minneskort.
- Formatera minneskortet Micro SD / Micro SDXC i kameran innan du använder det.
- Starta om kameran efter formatering.
- Sätt in minneskortet på rätt sätt, annars kan kortplatsen skadas.

## Användning via appen och WiFi-inställningar

Du kan ansluta kameran till din smartphone via den integrerade WiFi-funktionen. Slå på kameran och tryck på avtryckaren/väljarknappen i 3 sekunder, eller torka ner pekskärmen för att aktivera WiFi via genvägen, eller öppna Systeminställningar för att aktivera WiFi. Kamerans WiFi aktiveras, WiFi-indikatorn lyser och WiFi-informationen (nätverksnamn och nätverkslösenord „1234567890“) visas på kamerans bildskärm. Anslut sedan kameran till smarttelefonen genom att gå till smartphoneens WiFi-inställningar, välja kamerans nätverk och ansluta det. Ladda ner den kostnadsfria appen „5s/6s/7s/10s Plus Actioncam“ (Android-version) från Google Play Store eller iOS-versionen „Rollei 5s/6s/7s/10s Plus Actioncam“ från App Store och installera den på din smartphone. När du har installerat den öppnar du appen och väljer kameran i listan. Du kommer att se kameran på telefonens skärm. Om du vill avsluta WiFi-läget trycker du kort på avtryckaren/väljarknappen.

Här kan du ladda ner appen:



## Avfallshantering



**Gör dig av med förpackningen på rätt sätt.** Använd för detta ändamål de lokala möjligheterna till insamling av papper, kartong och lätta förpackningar (gäller i EU och andra europeiska stater med system för separat insamling av återvinningsbara material).



**Apparater som är märkta med denna symbol får inte slängas med hushållsavfallet!** Du är enligt lag skyldig att slänga gamla apparater separat från hushållsavfallet. Information om samlingsställen som tar emot gamla apparater gratis kan du få från din kommun eller kommunala förvaltning.



**Batterier och uppladdningsbara batterier får inte slängas med hushållsavfallet!** Som konsument är du enligt lag skyldig att göra dig av med alla batterier och ackumulatörer på ett miljövänligt sätt, oavsett om de innehåller skadliga ämnen\* eller inte. Uppladdningsbara batterier och ackumulatörer är därför märkta med den intelligenande symbolen. För mer information, kontakta din återförsäljare eller retur- och samlingsställena i din kommun.

\*märkt med: Cd = kadmium, Hg = kvicksilver, Pb = bly.

## Varning för batterier

- Demontera, krossa eller genomborra aldrig batteriet och låt aldrig batteriet kortslutas. Utsätt inte batteriet i en miljö med hög temperatur, om batteriet läcker eller böljar, sluta använda det.
- Ladda alltid med hjälp av laddaren. Explosionsrisk om batteriet byts ut mot en felaktig typ.
- Håll batteriet utom räckhåll för barn.
- Batterier kan explodera om de utsätts för öppen eld. Släng aldrig batterier i en eldsvåda.
- Kassera förbrukade batterier med iakttagande av lokala bestämmelser.
- Innan du gör dig av med enheten ska du ta bort batteriet.

## Säkerhetsanvisningar

Fara för barn och personer med nedsatt fysisk, sensorisk eller mental förmåga (t.ex. delvis handikappade personer, äldre personer med nedsatt fysisk och mental förmåga) eller bristande erfarenhet och kunskap (t.ex. äldre barn).

- Denna produkt kan användas av barn från 14 år och uppåt. Rengöring och användarunderhåll får inte utföras av barn utan övervakning.
- Förpackningsmaterialet är inte en leksak. Låt inte barn leka med förpackningsfilmen. De kan fastna i den när de leker och kvävas.
- Övervaka barnen så att de inte leker med smådelar (skruvar, pluggar, minneskort, batterier/uppladdningsbara batterier). Om du misstänker att en liten del har svalts, sök omedelbart läkarvård.
- Förvara smådelar så att de är oåtkomliga för barn och djur.

### FÖRSIKTIGHET! Risk för skador!

**Improper handling of the product can lead to injuries.**

- Ta omedelbart bort batteriet och vid behov laddningskabeln vid ovanliga ljud eller lukter samt rök från höljet.

### OBS! Risk för egendomsskador!

**Felaktig hantering av produkten kan leda till skador.**

- Placera aldrig enheten på eller i närheten av heta ytor (t.ex. kokplattor etc.) eller öppen eld. Utsätt aldrig apparaten för höga temperaturer (uppvärmning etc.).
- Håll aldrig vätska i apparaten.
- Använd inte en ångrengörare för rengöring.
- Använd inte apparaten om apparatens plast-eller metalldelar är spruckna eller deformerade.
- Hantera apparaten med försiktighet. Stötar, fall eller chocker kan skada apparaten.
- Ta bort batteriet om du inte ska använda produkten under en längre tid för att förhindra skador från ett läckande batteri.
- Använd produkten endast i ett temperaturområde mellan -10 °C och +60 °C. Produkten är lämplig för användning i tropiskt klimat.
- Ändra inte enheten.
- Öppna aldrig höljet, överlåt reparationen till proffs. Kontakta en specialiserad verkstad för detta ändamål. Ansvar och garantianspråk är uteslutna i händelse av reparationer som utförts av användaren, felaktig anslutning eller felaktig användning.
- Använd inte enheten om den uppvisar synliga skador eller defekter.
- Om du inte använder enheten, rengör den eller om ett fel uppstår, ska du alltid stänga av enheten, ta bort batteriet och koppla bort alla anslutningar.
- Om produkten har problem på grund av statisk urladdning, stäng av enheten och sätt på den igen efter cirka 10 sekunder.

## Överensstämmelse

Härmed godkänner Rollei GmbH & Co. KG förklarar härmed att radiosystemet av typen „Rollei Actioncam 10s Plus“ överensstämmer med direktiv 2014/53/EU.

Den fullständiga texten till EU:s försäkran om överensstämmelse kan laddas ner från följande Internetadress: [www.rollei.com/egk/ac10splus](http://www.rollei.com/egk/ac10splus)



Rollei GmbH & Co. KG  
In de Tarpen 42  
D-22848 Norderstedt  
Germany



## Ennen ensimmäistä käyttöä

### Lue käyttöohjeet ja turvallisuusohjeet huolellisesti ennen laitteen ensimmäistä käyttökertaa.

Säilytä käyttöohjeet laitteen mukana myöhempää käyttöä varten. Jos muut henkilöt käyttävät tätä laitetta, anna tämä käyttöohje heidän käyttöönsä. Jos luovutat laitteen kolmannelle osapuolelle, tämä käyttöohje kuuluu laitteeseen ja se on toimitettava sen mukana.

### Symbolien selitys

Tässä käyttöohjeessa tai pakkauksessa käytetään seuraavia symboleja.



Tällä symbolilla merkityt tuotteet ovat kaikkien Euroopan talousalueen asiaankuuluvien yhteisön säädösten mukaisia.



Tällä symbolilla merkityt tuotteet toimivat tasavirralla.

### Mitä laatikossa on

- 1x Rollei Actioncam 10s Plus
- 1x ladattava akku
- 1x kamerahäkki
- 1x vedenalainen kotelo
- 1x Micro USB-kaapeli
- 3x kameran kiinnikkeet
- 2x tarrat
- 1x käyttöohje

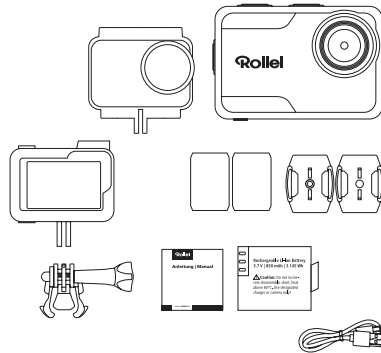

### Huomio

1. Tämä tuote on herkkä tuote, älä pudota tai lyö sitä mihinkään.
2. Älä aseta kameraa lähelle voimakasta magnetismia, kuten magneetteja ja moottoreita. Vältä asettamasta tuotetta lähelle mitään voimakkaita radioaaltoja säteilevää, voimakas magneettikenttä voi aiheuttaa tuotteen toimintahäiriöitä tai vahingoittaa kuvaa ja ääntä.
3. Älä aseta kameraa korkeisiin lämpötiloihin tai suoraan auringonvaloon.
4. Käytä merkin Micro SD-kortteja, sillä tavalliset kortit eivät takaa asianmukaista käyttöä.
5. Älä käytä Micro SD-kortteja magneettisissa paikoissa tai niiden läheisyydessä, jotta vältät tietojen menettämisen.
6. Jos latauksen aikana ilmenee ylikuumenemista, savua tai hajua, irrota virta välittömästi ja lopeta lataus tulipalon välttämiseksi.
7. Pidä kamera ja sen lisävarusteet poissa lasten ulottuvilta tukehtumisen tai sähköiskujen välttämiseksi.
8. Säilytä tuote viileässä ja kuivassa paikassa.
9. Älä käytä kameraa, kun sen virta on vähissä tai se on latauksessa.
10. Älä yritä avata kameran koteloa tai muokata sitä millään tavalla, takuu menetetään.

## Tuotteen ominaisuudet

1. 4K 30 fps, 2,7K 30 fps, 1080p max. 120 fps, 720p max. 240 fps
2. 2" kosketusnäyttö
3. Vesitiivis kotelo jopa 5 metrin syvyyteen asti
4. Vaihdeettava Li-Ion-akku
5. Tukee Micro SD-muistikortteja enintään 64 Gt:iin asti
6. WiFi-yhteys sovelluksen avulla kameran ohjaamiseen
7. Videotila: normaali, hidastettu, loop, timelapse
8. Valokuvatila: yksittäiskuvaus, sarjakuvaus, ajastin, timelapse

### Tekniset tiedot

<b>Malli</b>	Rollei Actioncam 10s Plus
<b>Siru</b>	Allwinner V316
<b>Kuvakenno</b>	Sony IMX386, 1/2,9", 12 M resoluutio.
<b>Objektiivi</b>	170° laajakulmaobjektiivi   aukko F = 2,8   polttoväli f: 2,7 mm.
<b>Videon resoluutio</b>	4K 3840 x 2160 30 kuvaa sekunnissa sekunnissa 2,7K 2688 x 1520 30 fps:n sekuntinopeudella 1080p 1920 x 1080 nopeudella 120/60/30 fps 720p 1280 x 720 nopeudella 240/120/60/30 fps
<b>Valokuvien resoluutio</b>	16 M*: 4608 x 3456 4:3 13 M: 4160 x 3200 4:3 4:3 8 M: 3264 x 2448 4:3
<b>Näyttö</b>	2" kosketusnäyttö
<b>Tietomuoto</b>	Video: JPG
<b>Muisti</b>	MircoSD-kortti enintään 64 Gt
<b>Liitännät</b>	Micro USB, Micro HDMI, 1/4" jalustakierre
<b>Vesitiivisyys</b>	Kameran runko on vesitiivis 5 metriin asti, vedenalainen kotelo on vesitiivis 30 metriin asti
<b>Mikrofoni</b>	Sisäänrakennettu mikrofoni
<b>Tilat</b>	Video: normaali, hidastettu liike, silmukka, timelapse Valokuva: yksittäinen, sarjakuvaus, ajastin, timelapse
<b>WiFi</b>	iEEE 802.11 / b / g / n 2,4 GHz:n taajuusalueella
<b>Max. lähetysteho</b>	10 dBm
<b>Akun kesto</b>	75 min 4K-resoluutiolla
<b>Akun kapasiteetti</b>	Li-ion-akku 3,7 V / 850 mAh / 3,145 Wh   valinnainen akku (voidaan ostaa erikseen) Li-ion-akku 3,7 V / 1 000 mAh / 3,7 Wh
<b>Tulo</b>	DC 5 V = 2 A
<b>Käyttölämpötila</b>	-10° – 60° C
<b>Mitat</b>	4,4 x 6,6 x 2,7 cm
<b>Paino</b>	124,8 g / 104 g (sis. / ilman akkua)
<b>Pakkauksen sisältö</b>	1x Rollei Actioncam 10s Plus, 1x ladattava akku, 1x kamerahäkki, 1x vedenalainen kotelo, 1x Micro-USB-kaapeli, 3x kameran kiinnikkeet, 2x tarrat, 1x käyttöohje

Tekniset tiedot voivat muuttua ilman ennakkoilmoitusta. Painovirheitä ja virheitä lukuun ottamatta. Näiden käyttöohjeiden jäljentäminen – edes osittain – on kielletty.

\*interpoloitu

## Kameran kuvaus

- 1 Objektiivi
- 2 Virta/tilapainike
- 3 Suljin/valintapainike
- 4 Mode-painike
- 5 Akkulokero & Micro SD-korttipaikka
- 6 1/4" jalustaliitäntä
- 7 Micro HDMI -liitäntä
- 8 Mikro-USB-korttipaikka
- 9 Sisäänrakennettu mikrofoni
- 10 Sisäänrakennettu kaiutin
- 11 Latauksen merkkivalo
- 12 Toiminnan merkkivalo
- 13 Kosketusnäyttö



## Vedenpitävä kotelo

Aseta kamera vedenpitävään koteloon

1. Varmista, että kotelo on puhdas.
2. Aseta kamera paikalleen ja varmista, että objektiivi mahtuu siististi objektiivin aukkoon.
3. Sulje lukituskiinnikkeet.
4. Kamera voidaan asentaa mukana toimitettujen lisävarusteiden avulla.

## Akku

Ennen laitteen ensimmäistä käyttökertaa akku on ladattava täyteen.

### Akun lataaminen

1. Liitä kamera tietokoneeseen tai USB-virtalähteeseen (DC 5 V  $\equiv$  2 A).
2. Lataustilan merkkivalo syttyy, kun akku latautuu.
3. Lataustilan merkkivalo sammuu, kun akku on ladattu täyteen.

### Akun vaihtaminen

1. Pidä kameraa niin, että näet kameras näytön, ja avaa akkulokero liu'uttamalla akun kantta oikealle.
2. Poista akku.
3. Aseta uusi paristo paikalleen siten, että koskettimet ovat samassa linjassa kameras koskettimien kanssa.

## Aloittaminen

- **Kytkeminen päälle:** Pidä virta-/toimintopainiketta painettuna 3 sekunnin ajan. Kun kamera on kytketty päälle, toiminnan merkkivalo syttyy.
- **Pois päältä:** Pidä Power/Mode-painiketta painettuna 3 sekunnin ajan.

## Painikkeen toiminto

### Yleiskatsausvalikko

Kytke kamera päälle ja paina Mode-painiketta päästäksesi seuraavaan kameravalikkoon ja valitaksesi eri tiloja. Pääset tilaan painamalla lyhyesti suljin/valintapainiketta:

1. Tilavalikko: Video tai Photo
2. Toista video ja valokuva
3. Järjestelmäasetukset
4. Paluu edelliseen näyttöön

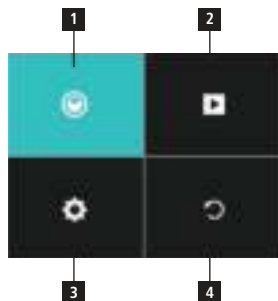

## Painike Toiminto

Poistu valikosta painamalla Virta/Tila-painiketta tai painamalla suljin/valintapainiketta neljännessä välilehdessä.

### 1. Tila-valikko

Tässä voit valita eri video- (1.1) tai valokuvatilat (1.2). Valitse eri vaihtoehdot Mode-painikkeella. Siirry haluttuun vaihtoehtoon painamalla Shutter/Select-painiketta. Voit valita video- ja valokuvatilan välillä painamalla Virta/Tila-painiketta.



### 1.1 Videotila:

Aloita tallennus painamalla Shutter/Select-painiketta. Kameras symboli näytössä muuttuu punaiseksi tallennuksen aikana. Lopeta tallennus painamalla uudelleen Shutter/Select-painiketta.



### 1.2 Valokuvatila:

Ota yksittäinen kuva painamalla suljin/valintapainiketta.



### 2. Videon ja valokuvan toisto

Toistotilassa voit esikatsella otettuja videoita ja valokuvia.



### Kameras tiedostojen toistaminen

Varmista, että olet valinnut videon tai valokuvan toistovalikon kamerassa. Paina Mode-painiketta videoiden tai valokuvien selaamiseksi ja paina sitten laukaisin/valintapainiketta videoiden toistamiseksi ja pysäyttämiseksi. Palaa takaisin painamalla Virta/Tila-painiketta.

### Tiedostojen poistaminen kamerasta

Varmista, että olet valinnut kameras Video- tai Photo Playback -valikon. Poista näytetty tiedosto pitämällä suljin/valintapainiketta painettuna 2 sekunnin ajan. Vaihda Mode-painikkeella ja vahvista sitten Shutter/Select-painikkeella.

### 3. Järjestelmäasetukset:

Järjestelmäasetukset-tilassa voit syöttää järjestelmän asetukset ja valita kameras eri parametreit.



### 4. Paluu edelliseen näyttöön

Poistu valikosta painamalla suljin/valintapainiketta tai painamalla virta/tilapainiketta.

## Kosketustoiminto



Voit käyttää kameras toimintoja kosketusnäytön avulla.

- Vaihda videotilan ja valokuvatilan välillä pyyhkäisemällä vasemmalle tai oikealle.
- Video- tai valokuvatilassa pääset toistotilaan vasemmassa alakulmassa olevan symbolin kautta ja asetuksiin oikeassa alakulmassa olevan symbolin kautta.
- Toiston aikana voit toistaa ja keskeyttää videon toiston napsauttamalla. Sormi liukuu ylös ja alas äänenvoimakkuuden säätämiseksi.
- Toistotilassa pyyhkäisemällä alas voit hakea tiedoston tiedot.



- Pyyhkäisemällä ylös pääset videon ja valokuvan tilavalikkoon.
- Pyyhkäisemällä alaspäin voit avata pikakuvakkeet WiFi-, ääni-, lukitus- ja virrankatkaisutoimintoja varten. Alemmalla symbolilla voit poistua pikavalikosta.
- Voit avata lukituksen koskettamalla näyttöä ja pyyhkäisemällä vasemmalta oikealle nuolia seuraamalla tai painamalla suljin/valintapainiketta.

## Kaukosäädin (ei sisälly)

Erikseen ostettavalla kaukosäätimellä voit käyttää action-kameraa etäältä. Laukaisinpainikkeita on kaksi, yksi valokuvatilaa ja yksi videotilaa varten, joilla otetaan valokuva (1) tai aloitetaan ja lopetetaan videon tallennus (2).

Kaukosäätimen radiotaajuus: 2,412 – 2,472 GHz;  
lähetysteho: 10 dBm

**Huomaa:** kaukosäädin on vesitiivis 2 metrin syvyyteen asti.

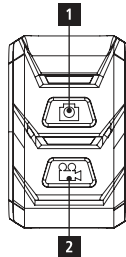

## Ulkoisen monitorin liittäminen

Voit liittää ulkoisen monitorin mikro-HDMI-portin kautta. Voit käyttää resoluutioina kaikkia kameras resoluutioita, kunhan näyttö tukee niitä.

Huomautus: Kamera ei tue suoraa online-suoratoistoa.

## Tallennus / mikrokortit

Tämä kamera on yhteensopiva Micro SD- ja Micro SDXC-muistikorttien kanssa, joiden kapasiteetti on enintään 64 Gt. Sinun on käytettävä Micro SD-korttia, jonka nopeusluokitus on vähintään U3 tai V30. Suosittelemme käyttämään merkkimuistikortteja, jotta ne ovat mahdollisimman luotettavia kovassa tärinässä tapahtuvissa toiminnoissa.

### Huom:

- Muistikortti ei sisälly vakiopakettiin, sinun on ostettava ylimääräinen muistikortti.
- Muotoile Micro SD / Micro SDXC-muistikortti kamerassa ennen käyttöä.
- Käynnistä kamera uudelleen alustamisen jälkeen.
- Aseta muistikortti oikealla tavalla, muuten korttipaikka voi vaurioitua.

## Toiminta sovelluksen ja WiFi-asetusten kautta

Voit yhdistää kameras älypuheliin integroidun WiFi-toiminnon kautta. Kytke kamera päälle ja paina suljin/valintapainiketta 3 sekunnin ajan tai pyyhki kosketusnäyttö alas, jotta WiFi voidaan ottaa käyttöön pikavalinnan kautta, tai avaa järjestelmäasetukset ottaksesi WiFi käyttöön. Kameras WiFi aktivoituu, Wi-Fi-Fiilmais syttyy ja WiFi-tiedot (verkon nimi ja verkon salasana „1234567890“) näkyvät kameras näytössä. Yhdistä sitten kamera älypuheliin siirtymällä älypuhelimien WiFi-asetuksiin ja valitsemalla kameras verkko ja yhdistämällä se. Lataa ilmainen sovellus „5s/6s/7s/10s Plus Actioncam“ (Android-versio) Google Play Storesta tai iOS-versio „Rollei 5s/6s/7s/10s Plus Actioncam“ App Storesta ja asenna se älypuheliin. Asennuksen jälkeen avaa sovellus ja valitse kameraverkko luettelosta. Näet kameras puhelimien näytöllä. Poistu WiFi-tilasta painamalla suljin/valintapainiketta lyhyesti.

Tästä voit ladata sovelluksen:



## Hävittäminen



**Hävitä pakkaus oikein.** Käytä tätä varten paikallisia paperin, pahvin ja kevyiden pakkausten keräysmahdollisuuksia (sovelletaan Euroopan unionissa ja muissa Euroopan valtioissa, joissa on kierrätettävien materiaalien erillisjärjestelmä).



Tällä symbolilla merkityjä laitteita ei saa hävittää kotitalousjätteen mukana! Sinulla on lakisääteinen velvollisuus hävittää vanhat laitteet erillään kotitalousjätteestä. Tietoja keräyspisteistä, jotka ottavat vanhoja laitteita maksutta vastaan, saat kunnaltasi tai kunnanhallituksestasi.



**Paristoja ja akkuja ei saa hävittää kotitalousjätteen mukana!** Kuluttajana sinulla on lakisääteinen velvollisuus hävittää kaikki paristot ja akut ympäristöä säästävällä tavalla riippumatta siitä, sisältävätkö ne haitallisia aineita\*. Ladattavat paristot ja akut on siksi merkitty viereisellä symbolilla. Lisätietoja saat jälleenmyyjältäsi tai paikkakuntasi palautus- ja keräyspisteistä.

\*merkitty: Cd = kadmium, Hg = elohopea, Pb = lyijy.

## Akkuvaroitukset

- Älä koskaan pura, murskaa tai lävistä akkua tai anna akun mennä oikosulkuun. Älä altista akkua korkeaan lämpötilaan, jos akku vuotaa tai pullistuu, lopeta käytön jatkaminen.
- Lataa aina laturia käyttäen. Räjähdyksenvaarana, jos akku vaihdetaan väärin tyyppiseen.
- Pidä akku poissa lasten ulottuvilta.
- Akut voivat räjähtää, jos ne altistuvat paljalle tuleen. Älä koskaan hävitä akkuja tuleen.
- Hävitä käytetyt paristot paikallisia määräyksiä noudattaen.
- Poista paristo ennen laitteen hävittämistä.

## Turvallisuusohjeet

Vaara lapsille ja henkilöille, joilla on heikentynyt fyysinen, aistillinen tai henkinen toimintakyky (esimerkiksi liikuntarajoitteiset henkilöt, vanhukset, joilla on heikentynyt fyysinen ja henkinen toimintakyky) tai joilla ei ole riittävästi kokemusta ja tietoa (esimerkiksi vanhemmat lapset).

- Tätä tuotetta voivat käyttää vähintään 14-vuotiaat lapset. Lapset eivät saa suorittaa puhdistusta ja käyttäjän huoltoa ilman valvontaa.
- Pakkausmateriaali ei ole lelu. Älä anna lasten leikkiä pakkauskalvolla. He voivat jäädä siihen kiinni leikkiessään ja tukehtua.
- Valvo lapsia, jotta he eivät leiki pienillä osilla (ruuvit, tapit, muistikortti, paritot/akut). Jos epäilet, että pieni osa on nielty, hakeudu välittömästi lääkäriin.
- Säilytä pienet osat niin, että ne eivät ole lasten ja eläinten ulottuvilla.

### VAROITUS! Loukkaantumiswaara!

**Tuotteen väärä käsittely voi aiheuttaa vammoja.**

- Irrota akku ja tarvittaessa latauskaapeli välittömästi, jos kotelosta kuuluu epätavallisia ääniä tai hajuja sekä savua.

### HUOMIO! Omaisuusvahinkojen vaara!

**Tuotteen epäasianmukainen käsittely voi johtaa vahinkoihin.**

- Älä koskaan aseta laitetta kuumille pinoille tai niiden läheisyyteen (esim. keittolevyt jne.) tai avotulen päälle. Älä koskaan altista laitetta korkeille lämpötiloille (lämmitys jne.).
- Älä koskaan kaada nestettä laitteeseen.
- Älä käytä höyrypuhdistinta puhdistukseen.
- Älä käytä laitetta, jos laitteen muovi- tai metalliosat ovat halkeilleet tai epämuodostuneet.
- Käsittele laitetta varoen. Iskut, pudotukset tai iskut voivat vahingoittaa laitetta.
- Poista akku, jos et aio käyttää laitetta pitkään aikaan, jotta vältät vuotavan akun aiheuttamat vahingot.
- Käytä tuotetta vain -10 °C:n ja +60 °C:n välisellä lämpötila-alueella. Tuote soveltuu käytettäväksi trooppisessa ilmastossa.
- Älä muokkaa laitetta.
- Älä koskaan avaa koteloä, jätä korjaus ammattilaisten tehtäväksi. Ota yhteyttä tähän tarkoitukseen erikoistuneeseen korjaamoon. Vastuu ja takuuvaaheet ovat poissuljettuja käyttäjän tekemien korjausten, vääränlaisen kytkennän tai virheellisen käytön yhteydessä.
- Älä käytä laitetta, jos siinä on näkyviä vaurioita tai vikoja.
- Jos et käytä laitetta, puhdistat sitä tai jos ilmenee toimintahäiriö, sammuta laite aina, poista akku ja irrota kaikki liitännät.
- Jos tuotteessa ilmenee staattisen purkauksen aiheuttamia ongelmia, kytke laite pois päältä ja sitten uudelleen päälle noin 10 sekunnin kuluttua.

## Vaatumustenmukaisuus

Täten Rollei GmbH & Co. KG vakuuttaa täten, että „Rollei Actioncam 10s Plus” -tyyppinen radiojärjestelmä on direktiivin 2014/53/EU mukainen.

EU-vaatumustenmukaisuusvakuutuksen täydellinen teksti on ladattavissa seuraavasta Internet-osoitteesta:  
[www.rollei.com/egk/ac10splus](http://www.rollei.com/egk/ac10splus)



Rollei GmbH & Co. KG  
 In de Tarpen 42  
 D-22848 Norderstedt  
 Germany



## Før første gangs bruk

Les bruksanvisningen og sikkerhetsinstruksjonene nøye før du bruker enheten for første gang.

Ta vare på bruksanvisningen sammen med enheten for fremtidig bruk. Hvis andre bruker denne enheten, gjør denne håndboken tilgjengelig for dem. Hvis du gir enheten videre til en tredjepart, tilhører denne håndboken enheten og må leveres med den.

## Forklaring av symboler

Følgende symboler brukes i denne håndboken eller på emballasjen.

 Produkter merket med dette symbolet overholder alle relevante fellesskapsbestemmelser i Det europeiske økonomiske samarbeidsområdet.

 Produkter merket med dette symbolet drives med likestrøm.

## Hva er i boksen

- 1x Rollei Actioncam 10s Plus
- 1x oppladbart batteri
- 1x kamera bur
- 1x undervannshus
- 1x Micro USB -kabel
- 3x kamerafester
- 2x klistremerker
- 1x brukerhåndbok

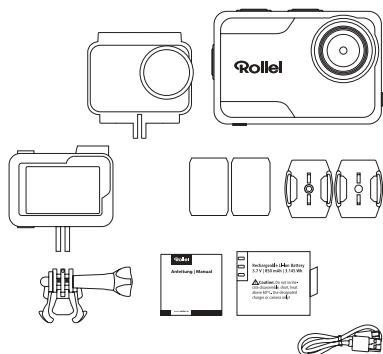

## Merk følgende

1. Dette produktet er et delikat produkt, ikke slipp eller slå det noe sted.
2. Ikke plasser kameraet i nærheten av sterk magnetisme, for eksempel magneter og motorer. Unngå å plassere produktet i nærheten av noe som avgir sterke radiobølger, et sterkt magnetfelt kan føre til feil på produktet eller skade bildet og lyden.
3. Ikke plasser kameraet ved høye temperaturer eller direkte sollys.
4. Bruk Micro SD -kort av merke, da vanlige kort ikke garanterer riktig bruk.
5. Ikke bruk Micro SD -kort på eller i nærheten av magnetiske steder for å unngå tap av data.
6. Hvis det er overoppheting, røyk eller lukt under ladeprosessen, må du koble fra strømmen umiddelbart og stoppe ladingen for å unngå brann.
7. Hold kameraet og tilbehøret unna barn for å unngå kvelning eller elektrisk støt.
8. Oppbevar produktet på et kjølig og tørt sted.
9. Ikke bruk kameraet når det er lite strøm eller under lading.
10. Ikke forsøk å åpne kameraet eller endre det på noen måte, garantien går tapt.

## Produktfunksjoner

1. 4K ved 30 fps, 2.7K ved 30 fps, 1080p ved maks. 120 fps, 720p ved maks. 240 fps
2. 2" berøringsskjerm
3. Vanntett hus opp til 5 meters dybde
4. Utskiftbart Li-Ion-batteri
5. Støtter Micro SD -minnekort på opptil 64 GB
6. WiFi -tilkobling med App for å kontrollere kameraet
7. Videomodus: normal, sakte film, loop, timelapse
8. Fotomodus: single, burst, timer, timelapse

## Tekniske data

<b>Modell</b>	Rollei Actioncam 10s Plus
<b>Chip</b>	Allwinner V316
<b>Bildesensor</b>	Sony IMX386, 1/2,9", 12 M oppløsning
<b>Linse</b>	170° vidvinkelobjektiv   blenderåpning F = 2,8   brennvidde f: 2,7 mm
<b>Videooppløsning</b>	4K 3840 x 2160 ved 30 fps 2,7K 2688 x 1520 ved 30 fps 1080p 1920 x 1080 ved 120/60/30 fps 720p 1280 x 720 ved 240/120/60/30 fps
<b>Bildeoppløsning</b>	16 M*: 4608 x 3456 4: 3 13 M: 4160 x 3200 4: 3 8 M: 3264 x 2448 4: 3
<b>Vis</b>	2" berøringsskjerm
<b>Dataformat</b>	Video: MP4 (H.264)   Foto: JPG
<b>Minne</b>	MircoSD -kort opptil 64 GB
<b>Kontakt</b>	Micro USB, Micro HDMI, 1/4" stativtråd
<b>Vanntetthet</b>	Kamerahuset er vanntett opptil 5 meter, i undervannshuset vanntett opptil 30 meter
<b>Mikrofon</b>	Innebygd mikrofon
<b>Modus</b>	Video: normal, sakte film, loop, timelapse Foto: singel, burst, timer, timelapse
<b>WiFi</b>	iEEE 802.11 / b / g / n 2,4 GHz
<b>Maks. overføringseffekt</b>	10 dBm
<b>Batterilevetid</b>	75 min ved 4K -oppløsning
<b>Batterikapasitet</b>	Li-ion-batteri 3,7 V / 850 mAh / 3,145 Wh   valgfritt batteri (kan kjøpes separat) Li-Ion batteri 3,7 V / 1000 mAh / 3,7 Wh
<b>Inngang</b>	DC 5 V  2 A
<b>Driftstemperatur</b>	-10 ° -60 ° C
<b>Dimensjoner</b>	4,4 x 6,6 x 2,7 cm
<b>Vekt</b>	124,8 g / 104 g (inkl. / Ekskl. Batteri)
<b>Innhold i esken</b>	1x Rollei Actioncam 10s Plus, 1x oppladbart batteri, 1x kamerabur, 1x undervannshus, 1x Micro USB -kabel, 3x kamerafester, 2x klistremerker, 1x brukermanual

Tekniske detaljer kan endres uten varsel. Feilavtrykk og feil er unntatt. Gjengivelse av denne bruksanvisningen – også delvis – er ikke tillatt.  
\*interpolert

## Kamera Beskrivelse

- 1 Linse
- 2 Strøm/modus-knapp
- 3 Lukker/velg-knapp
- 4 Modusknapp
- 5 Batterirom og Micro SD-spor
- 6 1/4" stativtilkobling
- 7 Micro HDMI-spor
- 8 Micro USB-spor
- 9 Innebygd mikrofon
- 10 Innebygd høyttaler
- 11 Ladeindikator
- 12 Driftsindikator
- 13 Trykk på skjerm



## Vanntett veske

### Sett kameraet inn i vanntett etui

1. Sørg for at saken er ren.
2. Sett inn kameraet og kontroller at objektivet sitter pent i linsen.
3. Lukk låseklemmene.
4. Kameraet kan monteres med det medfølgende tilbehøret.

## Batteri

Før du bruker enheten for første gang, må du lade batteriet helt.

### Lade batteriet

1. Koble kameraet til en datamaskin eller USB -strømforsyning (DC 5 V  $\equiv$  2 A).
2. Ladestatuslampen tennes mens batteriet lades.
3. Ladestatuslampen slås av når batteriet er fulladet.

### Skifte batteri

1. Hold kameraet slik at du kan se kameraskjermen og skyv batteridekselet til høyre for å åpne batterirommet.
2. Ta ut batteriet.
3. Sett inn det nye batteriet slik at kontaktene stemmer overens med kameraets.

## Starter

- **Slå på:** Trykk og hold inne strøm/modus -knappen i 3 sekunder. Når kameraet slås på, slås driftsindikatoren på.
- **Slå av:** Trykk og hold inne strøm/modus -knappen i 3 sekunder.

## Knappfunksjon

### Oversiktsmeny

Slå på kameraet og trykk på Mode -knappen for å åpne følgende kamerameny og velge de forskjellige modusene. For å få tilgang til en modus, trykk kort på lukker/velg -knappen:

1. Modusmeny: Video eller foto
2. Spill av video og foto
3. Systeminnstillinger
4. Gå tilbake til forrige skjermbilde

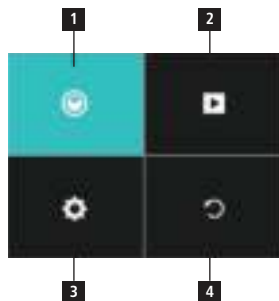

## Knappfunksjon

For å gå ut av menyen, trykk på strøm/modus-knappen eller trykk på lukker/velg-knappen i den fjerde kategorien.

### 1. Modusmeny

Her kan du velge de forskjellige video (1.1) eller foto (1.2) modusene. Bruk modusknappen for å velge de forskjellige alternativene. Få tilgang til det forespurte alternativet ved å trykke på lukker/velg-knappen. Trykk på strøm/modus-knappen for å velge mellom videomodus og fotomodus.



#### 1.1 Videomodus:

Trykk på lukker/velg-knappen for å starte opptaket. Kamerasymbolet på skjermen blir rødt under opptak. Trykk på lukker/velgknappen igjen for å stoppe opptaket.



#### 1.2 Fotomodus:

Trykk på lukker/velg-knappen for å ta et enkelt bilde.



### 2. Spill av video og foto

I avspillingsmodus kan du forhåndsvisse videoene og bildene som er tatt.



### Avspillingsfiler på kamera

Sørg for at du har valgt video- eller fotoavspillingsmenyen på kameraet. Trykk på Mode-knappen for å bla gjennom videoene eller bildene, og trykk deretter på lukker/velg-knappen for å spille av og sette videoene på pause. Trykk på Power/Mode-knappen for å gå tilbake.

### Slett filer på kameraet

Sørg for at du har valgt video- eller fotoavspillingsmenyen på kameraet. Trykk og hold inne lukker/velg-knappen i 2 sekunder for å slette den viste filen. Bytt med modusknappen for å bekrefte, og bekreft deretter med lukker/velg-knappen.

### 3. Systeminnstillinger:

I systeminnstillingsmodus kan du angi innstillingene for systemet og velge forskjellige parametere for kameraet.

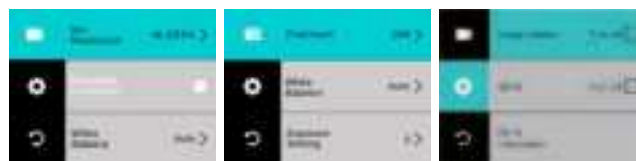

### 4. Gå tilbake til forrige skjermbilde

Trykk på lukker/velg-knappen for å gå ut av menyen, eller trykk på strøm/modus-knappen.

## Berør funksjon



- Du kan bruke berørings skjermen for å få tilgang til kameraets funksjoner.
- Sveip til venstre eller høyre for å bytte mellom videomodus og fotomodus.
  - I video- eller fotomodus får du tilgang til avspillingsmodus via symbolet i venstre nedre hjørne og innstillingene med symbolet i høyre nedre hjørne.
  - Under avspilling, klikk for å spille og sette avspillingsvideoen på pause. Fingeren glir opp og ned for å justere volumet.
  - I avspillingsmodus, tørk ned for å hente filinformasjonen.

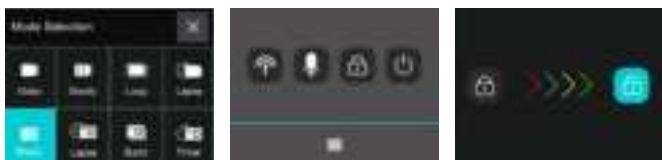

- Sveip opp for å få tilgang til modusmenyen for video og foto.
- Sveip ned for å åpne snarveier til WiFi, lyd, lås og slå av for raske operasjoner. Med det nedre symbolet kan du gå ut av hurtigmenyen.
- For å låse opp, berør displayet og sveip fra venstre til høyre ved å følge pilene eller trykke på lukker/velg-knappen.

## Fjernkontroll (ikke inkludert)

Med fjernkontrollen som kan kjøpes separat kan du betjene actionkameraet på avstand. Det er to lukkerknapper, en for fotomodus og en for videomodus, som tar et bilde (1) eller starter og avslutter opptaket av en video (2).

Radiofrekvens på fjernkontrollen: 2,412 – 2,472 GHz;  
sendeeffekt: 10 dBm

**Vær oppmerksom på:** fjernkontrollen er vannrett i en dybde på opptil 2 meter.

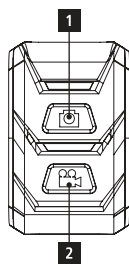

## Tilkobling av en ekstern skjerm

Du kan koble til en ekstern skjerm via mikro-HDMI-porten. Du kan bruke alle oppløsningene på kameraet som oppløsning, så lenge skjermen støtter dem.

**Merk:** Kameraet støtter ikke direkteavspilling online.

## Lagring / mikrokort

Dette kameraet er kompatibelt med Micro SD og Micro SDXC minnekort med opptil 64 GB kapasitet. Du må minst bruke et micro SD-kort med U3- eller V30-hastighet. Vi anbefaler å bruke merkenavnet minnekort for maksimal pålitelighet i aktiviteter med høy vibrasjon.

**Vær oppmerksom på:**

- Minnekort er ikke inkludert i standardpakken, du må kjøpe et ekstra minnekort.
- Formater Micro SD / Micro SDXC-minnekortet på kameraet før du bruker det.
- Start kameraet på nytt etter formatering.
- Sett inn minnekortet på riktig måte, ellers kan kortsporet bli skadet.

## Drift via appen og WiFi-innstillinger

Du kan koble kameraet til smarttelefonen din via den integrerte WiFi-funksjonen. Slå på kameraet og trykk på lukker/velg-knappen i 3 sekunder, eller tørk av berørings skjermen for å slå på WiFi via snarveien, eller åpne Systemvalg for å aktivere WiFi. Kameraets WiFi er aktivert, WiFi-indikatoren lyser, og WiFi-informasjonen (nettverksnavn og nettverkspassord „1234567890“) vises på kameraets skjerm. Koble deretter kameraet til smarttelefonen ved å gå til WiFi-innstillingene på smarttelefonen og velg kameraets nettverk og koble det til. Last ned gratisappen „5s/6s/7s/10s Plus Actioncam“ (Android-versjon) fra Google Play Store eller iOS-versjonen „Rollei 5s/6s/7s/10s Plus Actioncam“ fra App Store og installer den på smarttelefonen din. Etter at du har installert den, åpner du appen og velger kameranettverket fra listen. Du vil se kameraet på telefonens skjerm. For å gå ut av WiFi-modus, trykk kort på lukker/velg-knappen.

Her kan du laste ned appen:



## Avhending



**Kast emballasjen på riktig måte.** For dette formålet, bruk de lokale mulighetene for innsamling av papir, papp og lett emballasje (gjeldende i EU og andre europeiske stater med systemer for separat innsamling av resirkulerbart materiale).



Apparater merket med dette symbolet må ikke kastes sammen med husholdningsavfall! Du er lovpålagt å kaste gamle apparater atskilt fra husholdningsavfall. Informasjon om innsamlingssteder som godtar gratis gamle apparater kan fås fra lokalsamfunnet eller kommuneadministrasjonen.



Batterier og oppladbare batterier må ikke kastes i husholdningsavfall! Som forbruker er du juridisk forpliktet til å kaste alle batterier og akkumulatører på en miljømessig forsvarlig måte, uansett om de inneholder skadelige stoffer\* eller ikke. Oppladbare batterier og batterier er derfor merket med symbolet ved siden av. For mer informasjon, vennligst kontakt forhandleren eller retur- og innsamlingsstedene i lokalsamfunnet.  
\*merket med: Cd = kadmium, Hg = kvikksølv, Pb = bly.

## Batterivarsel

- Ikke demonter, knus eller hull i batteriet, eller la batteriet kortslutte. Ikke utsett at batteriet plasseres i omgivelser med høy temperatur. Hvis batteriet lekket eller buler, må du slutte å bruke det.
- Lad alltid opp med laderen. Fare for eksplosjon hvis batteriet byttes ut med feil type.
- Hold batteriet utilgjengelig for barn.
- Batterier kan eksplodere hvis de utsettes for åpen ild. Kast aldri batterier i brann.
- Kasserte brukte batterier i henhold til lokale forskrifter.
- Fjern batteriet før du kasserer enheten.

## Sikkerhetsinstruksjoner

Fare for barn og personer med reduserte fysiske, sensoriske eller mentale evner (for eksempel delvis funksjonshemmede, eldre med reduserte fysiske og psykiske evner) eller mangel på erfaring og kunnskap (for eksempel eldre barn).

- Dette produktet kan brukes av barn i alderen 14 og over. Rengjøring og brukervedlikehold må ikke utføres av barn uten tilsyn.
- Emballasjematerialet er ikke et leketøy. Ikke la barn leke med emballasjefilmene. De kan bli fanget i det mens de spiller og kveles.
- Overvåk barn for å sikre at de ikke leker med små deler (skruer, plugg, minnekort, batterier/oppladbare batterier). Hvis du mistenker at en liten del er svelget, må du oppsøke lege umiddelbart.
- Oppbevar små deler slik at de er utilgjengelige for barn og dyr.

### FORSIKTIGHET! Fare for skade!

#### Feil håndtering av produktet kan føre til skader.

- Fjern umiddelbart batteriet og eventuelt ladekabelen ved uvanlige lyder eller lukt samt røyk fra huset.

### MERK! Fare for materielle skader!

#### Feil håndtering av produktet kan føre til skade.

- Plasser aldri enheten på eller i nærheten av varme overflater (f.eks. Kokeplater osv.) Eller åpen ild. Utsett aldri apparatet for høye temperaturer (oppvarming osv.).
- Hell aldri væske i apparatet.
- Ikke bruk damprensere for rengjøring.
- Ikke bruk apparatet hvis plast- eller metalldelene i apparatet er sprukket eller deformert.
- Håndter apparatet forsiktig. Slag, fall eller støt kan skade enheten.
- Ta ut batteriet hvis du ikke skal bruke produktet på lenge for å forhindre skade fra et lekkende batteri.
- Bruk produktet bare i et temperaturområde mellom  $-10^{\circ}\text{C}$  og  $+60^{\circ}\text{C}$ . Produktet er egnet for bruk i tropiske klimaer.
- Ikke endre enheten.
- Åpne aldri huset, overlat reparasjonen til fagfolk. Kontakt et fagverksted for dette formålet. Ansvars- og garantikrav er unntatt ved reparasjoner utført av brukeren, feil tilkobling eller feil bruk.
- Ikke bruk enheten hvis den viser synlige skader eller defekter.
- Hvis du ikke bruker enheten, rengjør den eller hvis det oppstår en feil, må du alltid slå av enheten og fjerne batteriet og koble fra alle tilkoblinger.
- Hvis produktet har problemer på grunn av statisk utladning, må du slå enheten av og deretter på igjen etter ca. 10 sekunder.

## Conformity

Rollei GmbH & Co. KG erklærer herved at radiosystemtypen "Rollei Actioncam 10s Plus" er i samsvar med direktiv 2014/53/EU.

Den fullstendige teksten til EU-samsvarserklæringen kan lastes ned på følgende internettadresse:  
[www.rollei.com/egk/ac10splus](http://www.rollei.com/egk/ac10splus)



Rollei GmbH & Co. KG  
 In de Tarpen 42  
 D-22848 Norderstedt  
 Germany



## Før den første brug

**Læs betjeningsvejledningen og sikkerhedsinstruktionerne omhyggeligt, før du bruger apparatet første gang.**

Opbevar brugsanvisningen sammen med apparatet til fremtidig brug. Hvis andre personer bruger dette apparat, skal du stille denne brugsanvisning til rådighed for dem. Hvis du overdrager apparatet til en tredjepart, hører denne brugsanvisning med til apparatet og skal leveres sammen med det.

## Forklaring af symboler

Følgende symboler anvendes i denne vejledning eller på emballagen.

 Produkter, der er mærket med dette symbol, overholder alle relevante fællesskabsbestemmelser i Det Europæiske Økonomiske Samarbejdsområde.

 Produkter, der er markeret med dette symbol, drives med jævnstrøm.

## Hvad er der i kassen

- 1x Rollei Actioncam 10s Plus
- 1x genopladeligt batteri
- 1x kamerabur
- 1x undervandshus
- 1x Micro USB-kabel
- 3x kameraføringsbeslag
- 2x klistermærker
- 1x brugermanual

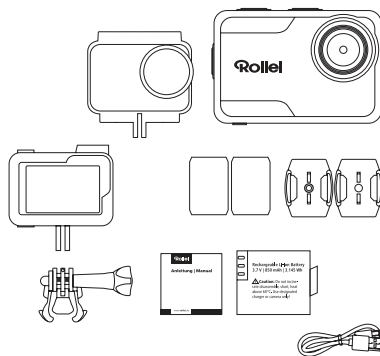

## Opmærksomhed

1. Dette produkt er et skrøbeligt produkt, du må ikke tabe eller ramme det nogen steder.
2. Placer ikke kameraet i nærheden af stærk magnetisme, som f.eks. magneter og motorer. 3. Undgå at placere produktet i nærheden af noget, der udsender stærke radiobølger, et stærkt magnetfelt kan medføre, at produktet ikke fungerer korrekt eller beskadiger billedet og lyden.
3. Placer ikke kameraet ved høje temperaturer eller direkte sollys.
4. Brug mærke Micro SD-kort, da almindelige kort ikke garanterer korrekt brug.
5. Brug ikke Micro SD-kort i eller i nærheden af magnetiske steder for at undgå tab af data.
6. Hvis der under opladningsprocessen opstår overophedning, røg eller lugt, skal du straks trække stikket ud af stikkontakten og stoppe opladningen for at undgå brand.
7. Hold kameraet og dets tilbehør væk fra børn for at undgå kvælning eller elektriske stød.
8. Opbevar produktet på et køligt og tørt sted.
9. Brug ikke kameraet, når det har lav effekt eller er under opladning.
10. Forsøg ikke at åbne kameraets kabinet eller ændre det på nogen måde, da garantien vil gå tabt.

## Produktfunktioner

1. 4K ved 30 fps, 2.7K ved 30 fps, 1080p ved max.120 fps, 720p ved max. 240 fps
2. 2" touchskærm
3. Vandtæt hus op til en dybde på 5 meter
4. Udskifteligt Li-Ion-batteri
5. Understøtter Micro SD-hukommelseskort op til 64 GB
6. WiFi-forbindelse via app til at styre kameraet
7. Videotilstand: normal, slowmotion, loop, timelapse
8. Fotomodus: enkelt, burst, timer, timelapse

## Tekniske data

<b>Model</b>	Rollei Actioncam 10s Plus
<b>Chip</b>	Allwinner V316
<b>Billedsensor</b>	Sony IMX386, 1/2.9", 12 M opløsning
<b>Objektiv</b>	170° vidvinkelobjektiv   blænde F = 2,8   brændvidde f: 2,7 mm
<b>Videoopløsning</b>	4K 3840 x 2160 ved 30 fps 2.7K 2688 x 1520 ved 30 fps 1080p 1920 x 1080 ved 120/60/30 fps 720p 1280 x 720 ved 240/120/60/30 fps
<b>Fotoopløsning</b>	16 M*: 4608 x 3456 4:3 13 M: 4160 x 3200 4:3 8 M: 3264 x 2448 4:3
<b>Skærm</b>	2" berøringsskærm
<b>Dataformat</b>	Video: MP4 (H.264)   Foto: JPG
<b>Hukommelse</b>	MircoSD-kort op til 64 GB
<b>Stik</b>	Micro USB, Micro HDMI, 1/4" stativgevind
<b>Vandtæthed</b>	Kamerahuset er vandtæt op til 5 meter, i undervandshus vandtæt op til 30 meter
<b>Mikrofon</b>	Indbygget mikrofon
<b>Modes</b>	Video: normal, slowmotion, loop, timelapse Foto: enkelt, burst, timer, timelapse
<b>WiFi</b>	iEEE 802.11 / b / g / n 2,4 GHz
<b>Max. transmissionseffekt</b>	10 dBm
<b>Batterilevetid</b>	75 min ved 4K-opløsning
<b>Batterikapacitet</b>	Li-Ion-batteri 3,7 V / 850 mAh / 3.145 Wh   valgfrit batteri (kan købes separat) Li-Ion-batteri 3,7 V / 1.000 mAh / 3,7 Wh
<b>Indgang</b>	DC 5 V = 2 A
<b>Driftstemperatur</b>	-10° – 60° C
<b>Dimensioner</b>	4,4 x 6,6 x 2,7 cm
<b>Vægt</b>	124,8 g / 104 g (inkl. / ekskl. batteri)
<b>Indhold i kassen</b>	1x Rollei Actioncam 10s Plus, 1x genopladeligt batteri, 1x kamera bur, 1x undervandshus, 1x Micro USB kabel, 3x kamerafæste, 2x klistermærker, 1x brugermanual

Tekniske detaljer kan ændres uden varsel. Der tages forbehold for trykfejl og fejl. Gengivelse af denne brugsanvisning – heller ikke delvist – er ikke tilladt.  
\*interpoleret

## Beskrivelse af kameraet

- 1 Objektiv
- 2 Power/Mode knap
- 3 Shutter/Select knap
- 4 Mode-knap
- 5 Batterirum og Micro SD-plads
- 6 1/4" stativtilslutning
- 7 Micro HDMI-stik
- 8 Micro USB-stik
- 9 Indbygget mikrofon
- 10 Indbygget højttaler
- 11 Indikator for opladning
- 12 Indikator for drift
- 13 Touch Display-skærm



## Vandtæt taske

### Indsæt kameraet i det vandtætte etui

1. Sørg for, at kassen er ren.
2. Sæt kameraet i, og sørg for, at objektivet passer pænt i objektivhullet.
3. Luk låseklemmerne.
4. Kameraet kan monteres ved hjælp af det medfølgende tilbehør.

## Batteri

Før du bruger apparatet første gang, skal du oplade batteriet helt op.

### Opladning af batteriet

1. Tilslut kameraet til en computer eller en USB-strømforsyning (DC 5 V === 2 A).
2. Opladningsstatuslampen tændes, mens batteriet oplades.
3. Opladningsstatuslampen slukker, når batteriet er fuldt opladet.

### Udskiftning af batteriet

1. Hold kameraet, så du kan se kameradisplayet, og skub batteridækslet til højre for at åbne batterirummet.
2. Fjern batteriet.
3. Indsæt det nye batteri, så kontakterne flugter med kontakterne på kameraet.

## Kom godt i gang

- **Tænd:** Tryk på tænd/tilstandsknappen i 3 sekunder, og hold den nede i 3 sekunder. Når kameraet er tændt, tændes driftsindikatoren.
- **Sluk:** Tryk på Power/Mode-knappen i 3 sekunder, og hold den nede i 3 sekunder.

## Knapfunktion

### Oversigtsmenu

Tænd kameraet, og tryk på Mode-knappen for at få adgang til følgende kameramenu og for at vælge de forskellige tilstande. For at få adgang til en tilstand skal du trykke kort på lukker/vælge-knappen:

1. Mode Menu: Video eller Foto
2. Afspilning af video og foto
3. Systemindstillinger
4. Tilbage til forrige skærm

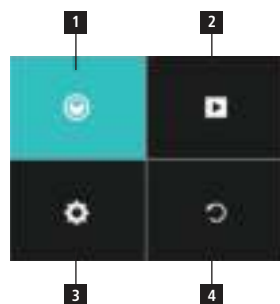

## Knapfunktion

For at forlade menuen skal du trykke på knappen Power/Mode eller trykke på knappen Shutter/Select (lukker/vælge) i den fjerde fane.



### 1. Mode Menu

Her kan du vælge de forskellige video- (1.1) eller fototilstande (1.2). Brug Mode-knappen til at vælge de forskellige muligheder. Få adgang til den ønskede indstilling ved at trykke på Shutter/Select knappen. Hvis du vil vælge mellem video- og fotomodus, skal du trykke på Power/Mode-knappen.

#### 1.1 Videotilstand:

Tryk på Shutter/Select knappen for at starte optagelsen. Kamerasymbolet på skærmen bliver rødt under optagelse. Tryk på Shutter/Select Button igen for at stoppe optagelsen.



#### 1.2 Fotomodus:

Tryk på udløser/valgknappen for at tage et enkelt billede.



### 2. Afspilning af video og foto

I afspilningstilstanden kan du få vist de optagede videoer og fotos i forhåndsvisning.



### Afspilning af filer på kameraet

Sørg for, at du har valgt menuen Video eller Fotoafspilning på kameraet. Tryk på Mode-knappen for at skifte mellem videoerne eller billederne, og tryk derefter på Shutter/Select knappen for at afspille og sætte videoerne på pause. Tryk på Power/Mode-knappen for at gå tilbage.

### Sletning af filer på kameraet

Sørg for, at du har valgt menuen Video eller Fotoafspilning på kameraet. Tryk og hold Shutter/Select knappen nede i 2 sekunder for at slette den viste fil. Skift med Mode-knappen for at bekræfte, og bekræft derefter med Shutter/Select knappen.

### 3. Systemindstillinger:

I tilstanden Systemindstilling kan du gå ind i indstillingerne for systemet og vælge forskellige parametre for kameraet.



### 4. Tilbage til forrige skærm

Tryk på Shutter/Select knappen for at forlade menuen, eller tryk på Power/Mode knappen.

## Berøringsfunktion



Du kan bruge berøringskærmen til at få adgang til kameraets funktioner.

- Stryg til venstre eller højre for at skifte mellem video- og fotomodus.
- I video- eller fotomodus kan du få adgang til afspilningstilstanden via symbolet i det venstre nederste hjørne og til indstillingerne med symbolet i det højre nederste hjørne.
- Under afspilning kan du klikke på for at afspille og sætte afspilningsvideoen på pause. Fingeren glider op og ned for at justere lydstyrken.
- I afspilningstilstand kan du tørre nedad for at hente filoplysningerne.



- Stryg opad for at få adgang til tilstandsmenuen for video og foto.
- Stryg nedad for at åbne genveje til WiFi, lyd, lås og sluk for hurtig betjening. Med det nederste symbol kan du afslutte genvejsmenuen.
- Hvis du vil låse op, skal du røre ved skærmen og stryge fra venstre til højre efter pilene eller trykke på lukker-/valgknappen.

## Fjernbetjening (medfølger ikke)

Med fjernbetjeningen, som kan købes separat, kan du betjene actionkameraet på afstand. Der er to lukkerknapper, en til fotomodus og en til videomodus, som tager et foto (1) eller starter og afslutter optagelsen af en video (2).

Radiofrekvens for fjernbetjeningen: 2,412 – 2,472 GHz;  
Sendestyrke: 10 dBm

**Bemærk:** Fjernbetjeningen er vandtæt i en dybde på op til 2 meter.

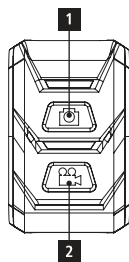

## Tilslutning af en ekstern skærm

Du kan tilslutte en ekstern skærm via micro HDMI-porten. Du kan bruge alle kameraets opløsninger som opløsning, så længe skærmen understøtter dem.

**Bemærk:** Kameraet understøtter ikke live online streaming.

## Lagring / Micro Cards

Dette kamera er kompatibelt med Micro SD- og Micro SDXC-hukommelseskort med en kapacitet på op til 64 GB. Du skal bruge et Micro SD-kort med en U3- eller V30-hastighedsklassificering som minimum. Vi anbefaler at bruge mærkevalere hukommelseskort for at opnå maksimal pålidelighed ved aktiviteter med høje vibrationer.

### Bemærk venligst:

- Hukommelseskortet er ikke inkluderet i standardpakken, du skal købe et ekstra hukommelseskort.
- Formater venligst Micro SD / Micro SDXC-hukommelseskortet på kameraet, før du bruger det.
- Genstart venligst kameraet efter formatering.
- Indsæt hukommelseskortet på den rigtige måde, ellers kan kortpladsen blive beskadiget.

## Betjening via appen og WiFi-indstillinger

Du kan tilslutte kameraet til din smartphone via den integrerede WiFi-funktion. Tænd kameraet, og tryk på lukker-/valgknappen i 3 sekunder, eller tør ned på touchskærmen for at aktivere WiFi via genvejen, eller åbn Systemindstillinger for at aktivere WiFi. Kameraets WiFi er aktiveret, WiFi-indikatoren lyser, og WiFi-oplysningerne (netværksnavn og netværksadgangskode „1234567890“) vises på kameraets skærm. Tilslut derefter kameraet til telefonen ved at gå til WiFi-indstillingerne på din smartphone og vælg kameraets netværk og oprette forbindelse til det. Download den gratis app „5s/6s/7s/7s/10s/10s Plus Actioncam“ (Android-version) fra Google Play Store eller iOS-versionen „Rollei 5s/6s/7s/7s/10s Plus Actioncam“ fra App Store, og installer den på din smartphone. Når du har installeret den, skal du åbne appen og vælge kameranettet fra listen. Du vil se kameraet på telefonens skærm. For at forlade WiFi-tilstand skal du trykke kort på lukker-/vælge-knappen.

Her kan du downloade appen:



## Disposal



**Bortskaf emballagen korrekt.** Benyt i den forbindelse de lokale muligheder for indsamling af papir, pap og let emballage (gældende i EU og andre europæiske stater med systemer for separat indsamling af genanvendelige materialer).



**Apparater, der er mærket med dette symbol, må ikke bortskaffes med husholdningsaffaldet!** Du er lovmæssigt forpligtet til at bortskaffe gamle apparater separat fra husholdningsaffaldet. Du kan få oplysninger om indsamlingssteder, der gratis modtager gamle apparater, hos din kommune eller kommunale administration.



**Batterier og genopladelige batterier må ikke bortskaffes med husholdningsaffaldet!** Som forbruger er du lovmæssigt forpligtet til at bortskaffe alle batterier og akkumulatører på en miljømæssigt forsvarlig måde, uanset om de indeholder skadelige stoffer\* eller ej. Genopladelige batterier og akkumulatører er derfor mærket med det vedlagte symbol. Du kan få flere oplysninger hos din forhandler eller hos retur- og indsamlingsstederne i din kommune.

\*mærket med: Cd = cadmium, Hg = kviksølv, Pb = bly.

## Advarsel om batterier

- Batteriet må aldrig skilles ad, knuses eller gennembrydes, og batteriet må aldrig kortsluttes. Batteriet må ikke udsættes for høje temperaturer, og hvis batteriet lækker eller buler, må det ikke længere anvendes.
- Oplad altid batteriet ved hjælp af opladeren. Der er eksplosionsrisiko, hvis batteriet udskiftes med en forkert type.
- Opbevar batteriet uden for børns rækkevidde.
- Batterier kan eksplodere, hvis de udsættes for åben ild. Bortskaf aldrig batterier i en brand.
- Bortskaf brugte batterier under overholdelse af lokale bestemmelser.
- Fjern batteriet, før du bortskaffer enheden.

## Sikkerhedsinstruktioner

Fare for børn og personer med nedsatte fysiske, sensoriske eller mentale evner (f.eks. delvist handicappede personer, ældre personer med nedsatte fysiske og mentale evner) eller manglende erfaring og viden (f.eks. ældre børn).

- Dette produkt kan anvendes af børn fra 14 år og derover. Rengøring og brugervedligeholdelse må ikke udføres af børn uden opsyn.
- Emballagematerialet er ikke legetøj. Lad ikke børn lege med emballagefolien. De kan blive fanget i den under leg og blive kvalt.
- Hold tilsyn med børn for at sikre, at de ikke leger med små dele (skrue, dybler, hukommelseskort, batterier/opladelige batterier). Hvis du har mistanke om, at en lille del er blevet slugt, skal du straks søge lægehjælp.
- Opbevar små dele, så de er utilgængelige for børn og dyr.

### **FORSIGTIG! Risiko for personskade!**

**Ukorrekt håndtering af produktet kan føre til skader.**

- Fjern straks batteriet og om nødvendigt opladerkablet i tilfælde af usædvanlige lyde eller lugte samt røg fra huset.

### **BEMÆRK! Risiko for materielle skader!**

**Ukorrekt håndtering af produktet kan føre til skader.**

- Placer aldrig enheden på eller i nærheden af varme overflader (f.eks. varmeplader osv.) eller åben ild. Udsæt aldrig apparatet for høje temperaturer (opvarmning osv.).
- Hæld aldrig væske i apparatet.
- Brug ikke en damprenser til rengøring.
- Brug ikke apparatet, hvis apparatets plast- eller metaldele er revnet eller deformeret.
- Håndter apparatet med forsigtighed. Stød, fald eller stød kan beskadige apparatet.
- Fjern batteriet, hvis du ikke skal bruge produktet i længere tid for at undgå skader fra et utæt batteri.
- Brug kun produktet i et temperaturområde mellem -10 °C og +60 °C. Produktet er egnet til brug i tropiske klimaer.
- Du må ikke ændre på enheden.
- Åbn aldrig kabinettet, overlad reparationen til fagfolk. Kontakt et specialværksted til dette formål. Ansvar og garantikrav er udelukket i tilfælde af reparationer udført af brugeren, forkert tilslutning eller ukorrekt betjening.
- Brug ikke apparatet, hvis det viser synlige skader eller defekter.
- Hvis du ikke bruger apparatet, rengør det eller hvis der opstår en funktionsfejl, skal du altid slukke for apparatet, fjerne batteriet og afbryde alle forbindelser.
- Hvis produktet har problemer på grund af statisk afladning, skal du slukke for enheden og tænde den igen efter ca. 10 sekunder.

## Overensstemmelse

Hermed erklærer Rollei GmbH & Co. KG erklærer hermed, at radiosystemet af typen „Rollei Actioncam 10s Plus“ er i overensstemmelse med direktiv 2014/53/EU.

Den fuldstændige tekst af EU-overensstemmelseserklæringen kan downloades på følgende internetadresse: [www.rollei.com/egk/ac10splus](http://www.rollei.com/egk/ac10splus)



Rollei GmbH & Co. KG  
In de Tarpen 42  
D-22848 Norderstedt  
Germany





Rollei GmbH & Co. KG  
In de Tarpen 42  
22848 Norderstedt

**Service Hotline:**  
+49 40 270750277

 /rollei.foto.de

 @rollei\_de