



**instruction manual
eredeti használati utasítás
návod na použitie
manual de utilizare
uputstvo za upotrebu
návod k použití**



EN - Safety and maintenance / H - Biztonság és karbantartás / SK - Bezpečnosť a údržba / RO - Siguranță și întreținere / SRB-MNE - Bezbednost i održavanje / CZ - Bezpečnost a údržba	3 – 18
EN - Functions / H - Funkciók / SK - Funkcie / RO - Funcții / SRB-MNE - Funkcije / CZ - Funkce	19 – 26





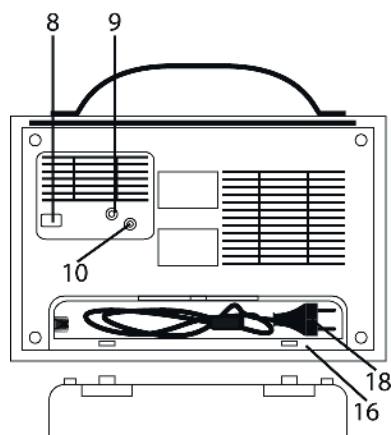
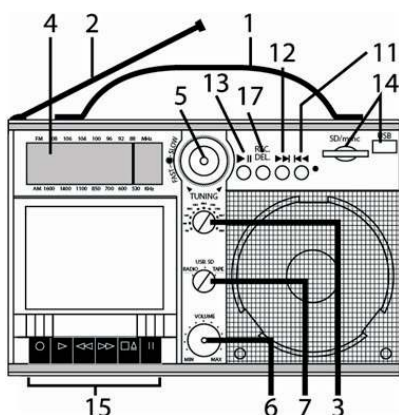

Nr.	EN	HU	SK	RO	SRB	SLO	CZ
1.	SCALE	rádió skála	stupnica rádia	scală radio	skala	skala	stupnice rozhlasových stanic
2.	ANTENNA	teleszkópos antenna	teleskopická anténa	anténă telescopică	teleskopska antena	teleskopska antena	teleskopická anténa
3.	HANDLE	hordfűl	držiak	măner pentru transport	drška	držalo	držadlo
4.	TUNING	állomás kereső/finomhangoló	vyhľadávanie staníc / jemné ladenie	căutare posturi / reglare fină	biranje stanice, fino podešavanje	izbiranje postaje, natančne nastavitve	vyhledávání staníc/ jemné ladění
5.	PLAY/PAUSE	lejátszás/szünet	prehrávanie / pauza	redare / pauză	reprodukcija/pauza	predvajanje/pavza	přehrávání/pauza
6.	REC/DEL	felvétel/vissza játszás	nahrávanie / prehrávanie nahrávky	înregistrare / redare	snimanje	snemanje	zvukový záznam/ přehrávání
7.	FORWARD	előre léptetés	krok vpred	pas înainte	napred	Naprej	vyhledávání dopředu
8.	BACK	vissza léptetés	krok vzad	pas înapoi	nazad	Nazaj	vyhledávání zpátky
9.	USB/SD SLOT	USB/SD csatlakozó	USB / SD prípojka	soclu USB/SD	USB/SD priključak	USB/SD priključek	konektor pro USB/SD
10.	CASSETTE UNIT	magnó billentyűk	tláčidlá magnetofónu	butoane casetofon	tasteri kasetofona	tipke kasetofona	tláčička magnetofonu
11.	VOLUME	hangerő-szabályozó	regulátor hlasitosti	potențiomtru	podešavanje jačine zvuka	nastavitev jakosti zvoka	regulace hlasitosti
12.	MODE	mód választó	výber režimu	selecție mod de funcționare	odabir režima	izbira režima	volba režimů
13.	BAND	hullámsáv váltó	zmena pásma	schimbare bandă	odabir talasne dužine	izbira valovne dolžine	volba vlnových pásem
14.	AC IN	hálózati aljzat	sieťová zásuvka	soclu de alimentare	strujna utičnica	električna vtičnica	síťový konektor
15.	PHONES	fejhallgató kimenet	výstup slúchadiel	ieșire căști	izlaz za slušalice	izhod za slušalke	výstup pro sluchátka
16.	DC IN	6 V--- csatlakozó aljzat	6 V--- prípojovacia zásuvka	6 V--- soclu de conectare	priključak 6 V---	priključek 6 V---	konektor pro 6 V---
17.	COVER	elemtartó	puzdro na batérie	suport pentru baterii	držač baterija	držalo baterija	schránka na baterie
18.	POWER CABLE	hálózati csatlakozókábel	sieťový pripojovací kábel	cablu de conectare la rețea	strujni napojni kábel	Električni napetostni kábel	síťový napájecí kábel

FM band	88,0-108,0 MHz
AM band	530-1600 kHz
SW band	5,13-18,8 MHz
File system	MP3 - FAT32, max.32 GB
Cassette system	Auto-Stop C-60/90 Type-I
Microphone	Condenser capsule
Power output	3 W
Speaker	100 mm / 4 Ohm

S/N	≥ 56 dB
THD	< 5%
Frequency range	100 - 20.000 Hz
Battery	4 x D/LR20 (1,5 V)
Ext adaptor/solar	6 V---
Power	230 V~ 50 Hz / 5 W
Ta	0°C ... +35°C
Dimensions / Weight	280 x 170 x 100 mm / 1,5 kg

EN RETRO CASSETTE RECORDER

IMPORTANT SAFETY INSTRUCTIONS

READ THE INSTRUCTION MANUAL CAREFULLY BEFORE USE AND RETAIN IT FOR LATER REFERENCE!

WARNINGS

1. Before using the product for the first time, please read the instructions for use below and retain them. The original instructions were written in the Hungarian language.
2. This appliance may only be used by persons with impaired physical, sensory or mental capabilities, or lacking in experience or knowledge, as well as children from the age of 8, if they are under supervision or have been given instruction concerning use of the appliance and they have understood the hazards associated with use. Children should not be allowed to play with the unit. Children may only clean or perform user maintenance on the appliance under supervision.
3. Please read the instructions carefully before use, and keep it to have it available in the future!
4. After use, turn off the switch on the back and unplug it from the power network!
5. Do not cover the device, ensure free flow of air when located! Covering the unit may cause overheating, risk of fire and risk of electric shock!
6. Due to compressed files, applied compression program and SD/USB memory quality, improper operation may occur, which is not the shortage of the device.
7. Playing of supported files is not granted in all case, since it can be affected by software and hardware conditions which are independent from the manufacturer. Playing of copyrighted DRM files is not granted!
8. There may be differences between the different audio files, due to their different parameters of volume and sound quality.
9. Do not store other types of files on the memory card then the playable audio files because they can slow down or hold playing.
10. Manufacturer is not liable for the lost or damaged data, etc., even if it happened while using this product. It is recommended to make a backup file to your personal computer about the data, tracks, etc., stored on the connected memory device.
11. Immediately turn off the unit if there are any defects, and contact a professional! Many disorders (no sound, unpleasant smell, foreign objects on the product, etc.) can be easily detected.
12. Do not connect cables during operation!
13. Due to the presence of the mains voltage comply with the usual rules to protect life! It is forbidden to touch the unit or the connection cable with wet hands! In case of any damage of the power cable, power off the unit immediately!
14. The appliance should be located so as to allow easy access and removal of the power plug! Lead the power cable so as to prevent it from being pulled out accidentally or tripped over! Do not lead the power cable under carpets, doormats etc.!
15. Speakers contain magnets, so do not place such objects near them which are sensitive to magnetic field (e.g.: credit card, cassette, compass ...)
16. The appliance may only be connected to 230V ~/50 Hz electric wall outlets, belonging to II. electric protection class!

17. Remove the batteries when using it with power supply from the mains network!
18. Do not expose the device to splashing water and do not place objects, filled with liquids e.g.: glass on it! Open source of flame, like lit candle cannot be placed onto the unit!
19. Do not attempt to disassemble or modify the unit or its accessories, because it can cause fire, accident or electric shock!
20. Protect it from dust, humidity, liquids, heat, dampness, frost, shock and direct thermal radiation or sunshine! Use only indoor, in dry circumstances!
21. There is no warranty for the failures, resulting from improper installation or irresponsible use.
22. Somogyi Elektronik Ltd. certifies, that this radio-equipment conforms to 2014/53/EU directive. Full text of EU Certification of Conformity is available at the following website: www.somogyi.hu
23. Due to continuous improvements the design and specifications may change without any prior notice.
24. We don't take the responsibility for printing errors and apologize if there's any.



Caution: Risk of electric shock! Do not attempt to disassemble or modify the unit or its accessories. In case any part is damaged, immediately power off the unit and seek the assistance of a specialist.



If the power cord is damaged, it should only be replaced by a wire obtained from the manufacturer or its repair service provider!



In the event that the power cable should become damaged, it should only be replaced by the manufacturer, its service facility or similarly qualified personnel.

CLEANING

Switch off and power off the unit by unplugging it from the electric outlet before cleaning! Use a dry, soft cloth to clean the plastic housing! Do not use any aggressive cleaners or liquids! Avoid getting water inside and on the connectors of the unit!

When using the tape recorder regularly, it is necessary to clean the tapes, rollers, and heads that are in contact with the tape, once a month by a qualified person. Special cleaning liquid is required for this operation.

TROUBLESHOOTING

In case of detecting any malfunction, switch off and power off the device by unplugging it from the electric outlet! Try to switch on again later. If the problem still persists, see the following list. This guide will help you to identify the error, if the device is connected as prescribed. If necessary, contact a professional!

- Device doesn't work, speaker doesn't operate.

- Not the proper signal source is selected or the device is muted.
 - Check the position of the VOLUME knob and RADIO/USB-SD/TAPE switches.
- Power cable is not connected properly.
 - Check the correct plugging of the cable to the device and to the electric outlet.
- Playing of the cassette is finished, the tape switched off.
 - Turn the cassette so as to get the full spindle on the left side.

- Playing from the USB/SD source is not working.

- MP3 data source is not connected properly.
 - Check the pairing between the mobile device and the radio.
 - Check the data content of the storage device and its functionality with a computer.
 - Check the power supply!

DISPOSAL



Waste equipment must be collected and disposed separately from household waste because it may contain components hazardous to the environment or health. Used or waste equipment may be dropped off free of charge at the point of sale, or at any distributor which sells equipment of identical nature and function. Dispose of product at a facility specializing in the collection of electronic waste. By doing so, you will protect the environment as well as the health of others and yourself. If you have any questions, contact the local waste management organization. We shall undertake the tasks pertinent to the manufacturer as prescribed in the relevant regulations and shall bear any associated costs arising.

DISPOSING OF ALKALINE AND RECHARGEABLE BATTERIES

Batteries, whether alkaline or rechargeable, must not be handled together with regular household waste. It is the legal obligation of the product's user to dispose of batteries at a nearby collection center or at a retail shop. This ensures that the batteries are ultimately neutralized in an environment-friendly way.

H RETRO KAZETTÁS RÁDIÓ

FONTOS BIZTONSÁGI UTASÍTÁSOK

OLVASSA EL FIGYELMESEN ÉS ŐRIZZE MEG A KÉSŐBBI FELHASZNÁLÁSHOZ!

FIGYELMEZTETÉSEK

1. A termék használatba vétele előtt, kérjük, olvassa el az alábbi használati utasítást és őrizze is meg. Az eredeti leírás magyar nyelven készült.
2. Ezt a készüléket azok a személyek, akik csökkent fizikai, érzékelési vagy szellemi képességekkel rendelkeznek, vagy akiknek a tapasztalata és a tudása hiányzik, továbbá gyermekek 8 éves kortól csak abban az esetben használhatják, ha az felügyelet mellett történik, vagy a készülék biztonságos használatára vonatkozó útmutatást kapnak, és megértik a használatból eredő veszélyeket. Gyermekek nem játszhatnak a készülékkel. Gyermekek kizárólag felügyelet mellett végezhetik a készülék tisztítását vagy felhasználói karbantartását.
3. Kérjük, a használatbavétel előtt olvassa el figyelmesen ezt az útmutatót és tegye el a későbbiekben is hozzáférhető helyre!
4. A használat befejezése után kapcsolja ki és húzza ki a hálózathoz a csatlakozódugót!
5. Ne takarja le a készüléket, elhelyezésénél biztosítsa a levegő szabad áramlását! Letakarása túlmelegedést, tűzveszélyt, áramütést okozhat!

6. A tömörített fájlaktól, az alkalmazott tömörítőprogramtól és az SD/USB memória minőségéből adódóan előfordulhat olyan téves működés, amely nem a készülék hiányossága.
7. A támogatott fájlok lejátszása sem garantált minden esetben, mert azt befolyásolhatják a gyártótól független szoftveres és hardveres körülmények. Nem garantált a szerzői jogvédett DRM fájlok lejátszása!
8. A különböző audio fájlok hangereje és hangminősége között különbség lehet azok eltérő paramétereiből adódóan.
9. A lejátszható fájlokon kívül ne tároljon más típusú fájlokat a memóriakártyán, mert az lelassíthatja, akadályozhatja a lejátszást.
10. Az elveszett vagy megsérült adatokért stb. a gyártó nem vállal felelősséget, még akkor sem, ha az adatok stb. e termék használata közben vesznek el. Előzőleg javasolt biztonsági másolatot készíteni a csatlakoztatott adathordozón található adatokról, műsorszámokról a személyi számítógépére.
11. Azonnal kapcsolja ki a készüléket, ha bármilyen hibát észlel, és forduljon szakemberhez! Számos rendellenesség (nincs hang, kellemetlen szag, idegen tárgy a készülékben, stb.) könnyen észlelhető.
12. Ne végezzen kábelcsatlakoztatást működés közben!
13. A hálózati feszültség jelenléte miatt tartsa be a szokásos életvédelmi szabályokat! Nedves kézzel tilos a készülék vagy a csatlakozókábel megérintése! A hálózati csatlakozókábel megsérülése esetén azonnal áramtalanítsa a készüléket!
14. A készüléket úgy helyezze el, hogy a csatlakozódugó könnyen hozzáférhető, kihúzható legyen! Úgy vezesse a csatlakozókábelt, hogy az véletlenül ne húzódhasson ki, illetve ne botolhasson meg benne senki! Ne vezesse a csatlakozókábelt szőnyeg, lábtörő, stb. alatt!
15. A hangsugárzók mágneseket tartalmaznak, ezért ne helyezze közelükbe az erre érzékeny termékeket (pl. hitelkártya, magnókazetta, iránytű...)
16. Csak 230V~/50Hz feszültségű, második érintésvédelmi osztályú csatlakozóaljzatba szabad csatlakoztatni!
17. Vegye ki az elemeket, mielőtt a hálózathoz csatlakoztatja!
18. A készüléket ne érje fröccsenő víz, és ne tegyen folyadékkal töltött tárgyakat, pl. poharat a készülékre! Nyílt lángforrás, mint égő gyertya, nem helyezhető a készülékre!
19. Ne szedje szét, ne alakítsa át a készüléket, mert tüzet, balesetet vagy áramütést okozhat!
20. Óvja portól, párától, folyadéktól, hőtől, nedvességtől, fagytól és ütődéstől, valamint a közvetlen hő- vagy napsugárzástól! Kizárólag száraz, beltéri körülmények között használható!
21. A nem rendeltetésszerű üzembe helyezés vagy szakszerűtlen kezelés a jótállás megszűnését vonja maga után
22. A Somogyi Elektronik Kft. igazolja, hogy a rádió-berendezés megfelel a 2014/53/EU irányelvnek. Az EU Megfelelőségi Nyilatkozat teljes szövege elérhető a következő internetes címen: www.somogyi.hu
23. A folyamatos továbbfejlesztések miatt műszaki adat és a design előzetes bejelentés nélkül is változhat.
24. Az esetleges nyomdahibákért felelősséget nem vállalunk, és elnézést kérünk.



Áramütésveszély! Tilos a készülék vagy tartozékainak szétszerelése, átalakítása! Bármely rész megsérülése esetén azonnal áramtalanítsa és forduljon szakemberhez.



Ha a hálózati csatlakozóvezeték megsérül, azt kizárólag csak a gyártótól vagy annak javító szolgáltatójától beszerezhető vezetékkel szabad kicserélni!



Az esetleges halláskárosodás megelőzése érdekében ne hallgassa nagy hangerővel hosszabb időn keresztül!

TISZTÍTÁS

Tisztítás előtt áramtalanítsa a készüléket a csatlakozódugó kihúzásával! Száraz, puha törlőkendővel tisztítsa meg a készülék műanyag burkolatát. Ne használjon agresszív tisztítószeret! Ne kerüljön folyadék a készülék belsejébe és a csatlakozókra!

A magnó rendszeres használata esetén havonta szükséges az áramtalanított készüléken szakembernek megtisztítania a magnószalaggal érintkező tengelyeket, görgőket, fejeket. A művelethez speciális tisztító folyadék szükséges

HIBAEELHÁRÍTÁS

Hiba észlelése esetén kapcsolja ki a készüléket és húzza ki a hálózathoz! Később próbálja meg visszakapcsolni. Ha a probléma továbbra is fennáll, tekintse át a következő jegyzéket. Ez az útmutató segíthet a hiba behatárolásában, ha egyébként a készülék előírás szerint van csatlakoztatva. Szükség esetén forduljon szakemberhez!

- Nem működik a készülék, nem szól a hangszóró

- Nem a megfelelő jelforrás van kiválasztva vagy le van halkítva.
 - Ellenőrizze a VOLUME forgatógomb és a RADIO/USB-SD/TAPE kapcsoló pozícióját.
- A hálózati kábel nincs megfelelően csatlakoztatva.
 - Ellenőrizze a csatlakozókábel korrekt bedugását a készülékbe és a hálózati aljzatba.
- A kazetta lejátszása befejeződött és a magnó kikapcsolt.
 - Fordítsa meg a kazettát úgy, hogy a tele orsó a baloldalon legyen.

- Nem működik a lejátszás az USB/SD jelforrásról

- Az MP3 adattároló csatlakoztatása nem megfelelő
 - Ellenőrizze az adattároló tartalmát és működőképességét egy számítógéppel.
 - Ellenőrizze a tápellátás meglétét.

ÁRTALMATLANÍTÁS



A hulladékká vált berendezést elkülönítetten gyűjtse, ne dobja a háztartási hulladékba, mert az a környezetre vagy az emberi egészségre veszélyes összetevőket is tartalmazhat! A használt vagy hulladékká vált berendezés térítésmentesen átadható a forgalmazás helyén, illetve valamennyi forgalmazónál, amely a berendezéssel jellegetben és funkciójában azonos berendezést értékesít. Elhelyezheti elektronikai hulladék átvételére szakosodott hulladékgyűjtő helyen is. Ezzel Ön védi a környezetet, embertársai és a saját egészségét. Kérdés esetén keresse a helyi hulladékkezelő szervezetet. A vonatkozó jogszabályban előírt, a gyártóra vonatkozó feladatokat vállaljuk, az azokkal kapcsolatban felmerülő költségeket viseljük. Tájékoztatás a hulladékkezelésről: www.somogyi.hu.

AZ ELEMEEK, AKKUK ÁRTALMATLANÍTÁSA

Az elemeket/akkukat nem szabad a normál háztartási hulladékkal együtt kezelni. A felhasználó törvényi kötelezettsége, hogy a használt, lemerült elemeket/akkukat lakóhelye gyűjtőhelyén, vagy a kereskedelemben leadja. Így biztosítható, hogy az elemek/akkuk környezetkímélő módon legyenek ártalmatlanítva.

SK RETRO KAZETOVÝ RÁDIOPRIJÍMAČ

DŮLEŽITÉ BEZPEČNOSTNÉ UPOZORNENIA

POZORNE SI PREČÍTAJTE TENTO NÁVOD NA OBSLUHU A USCHOVAJTE HO PRE BUDÚCE POUŽITIE!

1. Pred použitím výrobku si pozorne prečítajte tento návod na použitie a starostlivo si ho uschovajte. Tento návod je preklad originálneho návodu.
2. Spotrebič nie je určený na používanie osobami so zníženými fyzickými, zmyslovými alebo mentálnymi schopnosťami, alebo s nedostatkom skúseností a vedomostí, vrátane detí od 8 rokov, používať ho môžu len pokiaľ im osoba zodpovedá za ich bezpečnosť, poskytuje dohľad alebo ich poučí o používaní spotrebiča a pochopia nebezpečenstvá pri používaní výrobku. Deti by mali byť pod dohľadom, aby sa so spotrebičom nehrali. Čistenie alebo údržbu výrobku môžu vykonať deti len pod dohľadom.
3. Prosíme, pred uvedením do prevádzky prístroja si pozorne prečítajte tento návod na používanie a uschovajte ho na dostupné miesto pre neskoršie použitie!
4. Po ukončení používania prístroj vypnite a odpojte od elektrickej siete vytiahnutím napájacieho kábla zo zásuvky!
5. Prístroj nezakrývajte, umožnite jeho voľné vetranie! Zakrývanie prístroja môže spôsobiť jeho prehriatie, nebezpečenstvo požiaru alebo úrazu elektrickým prúdom!
6. Komprimované súbory, kompresné programy a rôzna kvalita SD/USB pamäťových médií môžu spôsobiť chybnú funkciu, ktorá nie je nedostatkom tohto prístroja.
7. Nie je v každom prípade zaručené prehrávanie ani podporovaných súborov, pretože môžu byť ovplyvnené od výrobcu nezávislými softvérovými a hardvérovými okolnosťami. Prehrávanie DRM súborov s ochranou autorského práva nie sú zaručené!
8. Môže byť rozdiel medzi hlasitosťou a kvalitou zvuku jednotlivých audio súborov z dôvodu ich rozdielnych parametrov.
9. Na pamäťovú kartu neukladajte iné neprehrávateľné súbory, pretože tie môžu prehrávanie spomaliť alebo obmedziť.
10. Výrobca nezodpovedá za stratu alebo poškodenie dát ani v prípade, ak k poškodeniu alebo strate dát došlo pri používaní tohto výrobku. Odporúča sa vyhotovenie záložnej kópie dát, skladieb.
11. V prípade zistenia akejkoľvek poruchy, prístroj okamžite vypnite a obráťte sa na odborníka! Mnohé poruchy (žiadny zvuk, nepríjemný zápach, cudzí predmet v prístroji, atď.) sa dajú ľahko zistiť.
12. Nepripojte žiadne káble počas prevádzky prístroja!
13. Z dôvodu prítomnosti sieťového napätia vždy dodržiavajte predpisy pre ochranu pred úrazom elektrickým prúdom! Je zakázané sa dotýkať prístroja alebo jeho napájacieho kábla mokrou rukou! V prípade porušenia napájacieho kábla, prístroj okamžite odpojte od elektrickej siete!

14. Prístroj umiestnite tak, aby jeho napájací kábel bol ľahko prístupný a odpojiteľný od elektrickej siete! Napájací kábel umiestnite tak, aby sa náhodou nevytiahol, alebo aby sa v ňom nikto nezakopol! Napájací kábel neukladajte pod koberec, rohožku, atď.!
15. Reprodukory obsahujú permanentný magnet, preto neukladajte do ich blízkosti predmety citlivé na magnetické pole (napr. banková karta, kazeta do magnetofónu, kompas...)
16. Prístroj je dovolené pripojiť iba do zásuvky druhej triedy ochrany s napätím 230V~/50Hz!
17. Odstráňte batérie, keď prístroj chcete pripojiť do elektrickej siete!
18. Dbajte na to, aby sa prístroj nestýkal so striekajúcou vodou a nepoložte naň predmet s vodou, napr. pohár! Na prístroj nepoložte otvorený oheň, napr. horiacu sviečku!
19. Prístroj nerozoberajte, neprerábajte, lebo môžete spôsobiť požiar, úraz alebo úder elektrickým prúdom!
20. Chráňte pred prachom, parou, tekutinou, vlhkosťou, mrazom, nárazom, pred priamym slnečným a tepelným žiarením! Len na vnútorné použitie!
21. Záruka sa nevzťahuje na poškodenia výrobku spôsobené neodborným uvedením do prevádzky a nesprávnou obsluhou.
22. Somogyi Elektronik Kft. potvrdzuje, že rádiový prístroj spĺňa základné ustanovenia smernice 2014/53/EU. Vyhlásenie o zhode nájdete na stránke: www.somogyi.sk
23. Výrobca si vyhradzuje právo zmeniť technické parametre a design výrobku kedykoľvek bez predchádzajúceho upozornenia.
24. Za pripadné chyby v tlači nezodpovedáme a ospravedľujeme sa za ne.



Nebezpečenstvo úrazu prúdom! Rozoberať, prerábať prístroj alebo jeho súčasť je prísne zakázané! V prípade akéhokoľvek poškodenia prístroja alebo jeho súčasti okamžite ho odpojte od elektrickej siete a obráťte sa na odborný servis!



Ak sa poškodí pripojovací kábel, nahraďte ho výlučne káblom, ktorý dodáva výrobca, alebo zaobstarajte kábel z jeho výhradného servisu!



Počúvanie zariadenia pri vysokej hlasitosti počas dlhšiu nepreerušenu dobu môže viesť k trvalému poškodeniu sluchu!

ČISTENIE

Pred čistením odpojte prístroj od elektrickej siete vytiahnutím pripojovacej vidlice! Plastový kryt prístroja očistite suchou, mäkkou utierkou. Nepoužívajte agresívne čistiace prostriedky! Dbajte na to, aby sa do vnútra prístroja a na prípojky nedostala voda!

V prípade pravidelného používania magnetofónu mesačne raz musí odborník v beznapäťovom stave očistiť hriadeľ, valčeky, hlavice, ktoré sú v kontakte s magnetofónovou páskou. Na tento úkon je potrebná špeciálna čistiaca tekutina.

RIEŠENIE PROBLÉMOV

Pri zistení poruchy treba prístroj odpojiť od elektrickej siete! Neskôr ho skúste ešte raz zapnúť. Ak problém aj naďalej potrvá, prečítajte si doleuvedený popis porúch. Tento návod môže pomôcť pri odstránení poruchy, ak spotrebič je zapojený podľa predpisov. V prípade potreby sa obráťte na odborníka!

- Prístroj nefunguje, reproduktor nevydáva zvuk

- Nie je vybraný správny zdroj signálu alebo je stíšený.
 - Skontrolujte pozíciu otočného gombíka VOLUME a spínača RADIO/USB-SD/TAPE.
- Sieťový kábel nie je správne pripojený.
 - Skontrolujte korektné pripojenie kábla k zariadeniu a do nástennej sieťovej zásuvky.
- Prehrávanie kazety sa skončilo a magnetofón sa vypne.
- Otočte kazetu tak, aby plný kotúč bol na ľavej strane.

- Nefunguje prehrávanie z USB/SD nosiča

- Nesprávne pripojenie MP3 pamäťového média.
 - Skontrolujte obsah a funkčnosť pamäťového média na počítači.
 - Skontrolujte napájanie.

ZNEHODNOCOVANIE



Výrobok nevyhadzujte do bežného domového odpadu, separujte oddelene, lebo môže obsahovať súčiastky nebezpečné na životné prostredie alebo aj na ľudské zdravie! Za účelom správnej likvidácie výrobku odovzdajte ho na mieste predaja, kde bude prijatý zdarma, respektíve u predajcu, ktorý predáva identický výrobok vzhľadom na jeho ráz a funkciu. Výrobok môžete odovzdať aj miestnej organizácii zaoberajúcej sa likvidáciou elektroodpadu. Tým chránite životné prostredie, ľudské a teda aj vlastné zdravie. Prípadné otázky Vám zodpovie Váš predajca alebo miestna organizácia zaoberajúca sa likvidáciou elektroodpadu.

ZNEHODNOCOVANIE BATÉRIÍ A AKUMULÁTOROV

Batérie / akumulátory nesmiete vyhodiť do komunálneho odpadu. Užívateľ je povinný odovzdať použité batérie / akumulátory do zberu pre elektrický odpad v mieste bydliska alebo v obchodoch. Touto činnosťou chránite životné prostredie, zdravie ľudí okolo Vás a Vaše zdravie.

RO RADIO RETRO CU CASETĂ

**INSTRUCȚIUNI IMPORTANTE PRIVIND SIGURANȚA
CITIȚI MĂNUALUL CU AȚENȚIE ȘI PĂSTRAȚI-L ÎNTR-UN LOC ACCESIBIL PENTRU
UTILIZARE ULTERIOARĂ!**

ATENȚIONĂRI

1. Înainte de punerea în funcțiune vă rugăm citiți instrucțiunile de utilizare de mai jos și păstrați-le. Manualul original a fost scris în limba maghiară.
2. Acest aparat nu este destinat utilizării de către persoane cu capacități fizice, senzoriale sau mentale diminuate, ori de către persoane care nu au experiență sau cunoștințe suficiente; copiii peste 8 ani pot utiliza aparatul în cazul în care sunt supravegheați de către o persoană care răspunde de siguranța lor,

sau sunt informați cu privire la funcționarea aparatului în condiții de siguranță și au înțeles ce pericole pot rezulta din utilizarea necorespunzătoare. Nu lăsați copii să se joace cu aparatul. Curățarea sau utilizarea produsului de către copii este permisă numai cu supravegherea unui adult.

3. Înainte de utilizare citiți cu atenție instrucțiunile de utilizare și păstrați-le într-un loc accesibil!
4. După utilizarea aparatului opriți-l și scoateți-l de sub tensiunea de rețea prin scoaterea fișei din priză!
5. Nu acoperiți aparatul și la așezare asigurați circulația liberă a aerului! Acoperirea poate cauza supraîncălzire, pericol de incendiu, electrocutare!
6. Din utilizarea unor programe de compactare a fișierelor și din calitatea surselor de memorie SD/USB pot apărea unele erori de funcționare, care însă nu indică defecțiuni ale aparatului.
7. Nu se garantează redarea fișierelor recomandate în orice situație, pentru că redarea este influențată de diverse programe și componente, independente de fabricant. Nu garantăm redarea fișierelor de tip DRM, protejate de drepturile de autor!
8. Volumul și calitatea unor fișiere audio poate fluctua, datorită unor parametri individuali diferiți.
9. Nu stocați pe sursele de memorie fișiere de alt tip decât cele care se pot reda, deoarece pot împiedica sau încetini redarea.
10. Producătorul nu-și asumă răspunderea pentru datele pierdute sau deteriorate, etc., nici în cazul în care datele se pierd în timpul utilizării aparatului. Recomandăm salvarea pe calculator a unei copii de siguranță a datelor, a pieselor de pe suportul de memorie conectat.
11. Opriți imediat aparatul în cazul în care sesizați erori de funcționare și adresați-vă unui specialist! Diverse erori se pot sesiza foarte ușor (de ex. nu este sunet, miros neplăcut, obiect străin în interiorul aparatului etc).
12. Nu conectați cablul de alimentare în timp ce aparatul funcționează!
13. Datorită prezenței tensiunii de rețea, urmăriți regulile generale de protecție și siguranță! Nu atingeți aparatul și cablul de alimentare cu mâna udă! În cazul în care cablul de conectare de deteriorează, scoateți imediat aparatul de sub tensiunea de rețea!
14. Aparatul se așează în așa fel, încât cablul de alimentare să fie accesibil și ușor de îndepărtat din priză! Conduceți cablul în așa fel, încât nimeni să nu se împiedice ori să poate fi scos accidental din priză! Nu conduceți cablul de alimentare sub covor, preș, etc!
15. Emițătoarele de sunet conțin magneți; nu așezați în apropierea acestora produse sensibile la câmp magnetic (de ex. carduri bancare, casetă, busolă...)
16. Se conectează doar la prize cu tensiunea 230V~/50Hz și clasa a 2-a de protecție!
17. Înainte de conectarea la rețea îndepărtați bateriile din aparat!
18. Protejați aparatul de stropirea cu apă și nu așezați pe acesta obiecte umplute cu lichide, de ex. pahar cu apă! Nu așezați sursă de flacără deschisă, de ex. lumânare aprinsă pe aparat!
19. Nu desfaceți și nu modificați echipamentul, deoarece puteți cauza incendiu, accident sau electrocutare!
20. Protejați aparatul de praf, aburi, lichide, căldură, umezeală, îngheț, lovituri, radiații termice sau solare directe! Se poate utiliza exclusiv în interior, în mediu uscat!
21. Exploatarea nepotrivită sau neconformă va atrage anularea condițiilor garanțiale.
22. Somogyi Elektronik SRL declară că aparatul de tip radio este conform cu directivele standardului 2014/53/EU. Textul integral al declarației de conformitate este accesibilă pe adresa: www.somogyi.ro.
23. Datorită îmbunătățirii continue a produselor, unele date tehnice sau de design pot fi modificate fără o înștiințare prealabilă.
24. Nu ne asumăm răspunderea pentru eventualele greșeli de tipar și ne cerem scuze în acest sens.

 Pericol de electrocutare! Niciodată nu demontați, modificați aparatul sau componentele lui! În cazul deteriorării oricărei părți al aparatului întrerupeți imediat alimentarea aparatului și adresați-vă unui specialist!

 Dacă se constată deteriorarea cablului de alimentare schimbarea lui poate fi efectuată numai cu cablu achiziționat de la fabricant sau un prestator de servicii al acestuia!

 Pentru a preveni deteriorarea căilor auditive, nu ascultați la volum ridicat pentru o perioadă lungă!

CURĂȚARE

Înainte de curățare scoateți aparatul de sub tensiunea de rețea prin extragerea fișei cablului de alimentare din priză! Ștergeți carcasa din plastic cu o lavetă moale, uscată. Nu utilizați soluții agresive de curățare! Nu permiteți infiltrarea lichidelor în interiorul echipamentului ori pe conectorii acestuia!

În cazul utilizării permanente a casetofonului, va fi necesară curățarea periodică a rolor aparatului. Pentru curățare veți avea nevoie de soluție specială.

DEPANARE

În cazul în care sesizați erori în funcționarea echipamentului, opriți-l și scoateți-l de sub tensiune! Mai târziu încercați să reporniți echipamentul. Dacă eroarea persistă, vă rugăm să parcurgeți cele scrise în acest capitol. Ghidul de mai jos vă poate ajuta în delimitarea problemei apărute, în cazul în care echipamentul este conectat corect. În caz de nevoie, adresați-vă unui specialist!

- Echipamentul nu funcționează, difuzorul nu are sunet

- Nu ați ales sursa de semnal potrivită sau volumul este redus.
 - Verificați poziția butonului rotativ VOLUME și al comutatorului RADIO/USB-SD/TAPE.
- Cablul de rețea nu este conectat corect.
 - Verificați racordarea corectă a cablului de conectare în priza de rețea.
- Redarea casetei s-a terminat și casetofonul s-a oprit.
 - Întoarceți caseta în casetofon în așa fel, încât bobina plină să fie în partea stângă.

- Redarea de pe sursele USB/SD nu funcționează

- Conectarea suportului de memorie cu fișierele MP3 nu este potrivită.
 - Verificați conținutul și funcționalitatea suportului de memorie cu ajutorul unui calculator.
 - Verificați prezența alimentării.

ELIMINARE

 Colectați în mod separat echipamentul devenit deșeu, nu-l aruncați în gunoiul menajer, pentru că echipamentul poate conține și componente periculoase pentru mediul înconjurător sau pentru sănătatea omului! Echipamentul uzat sau devenit deșeu poate fi predat nerambursabil la locul de vânzare al acestuia sau la toți distribuitorii care au pus în circulație produse cu caracteristici și funcționalități similare. Poate fi de asemenea predat la punctele de colectare specializate în recuperarea deșeurilor electronice. Prin aceasta protejați mediul înconjurător, sănătatea Dumneavoastră și a semenilor. În

cazul în care aveți întrebări, vă rugăm să luați legătura cu organizațiile locale de tratare a deșeurilor. Ne asumăm obligațiile prevederilor legale privind producătorii și suportăm cheltuielile legate de aceste obligații.

TRATAREA BATERIILOR, ACUMULATORILOR

Bateriile și acumulatorii nu pot fi tratați împreună cu deșeurile menajere. Utilizatorul are obligația legală de a preda bateriile / acumulatorii uzați sau epuizați la punctele de colectare sau în comerț. Acest lucru asigură faptul că bateriile / acumulatorii vor fi tratați în mod ecologic.

SRB MNE RETRO RADIO KASETOFON

BITNE BEZBEDNOSNE ODREDBE

PAŽLJIVO PROČITAJTE I SAČUVAJTE ZA DALJU UPOTREBU!

NAPOMENE

1. Pre prve upotrebe radi bezbednog i tačnog rada pažljivo pročitajte i proučite ovo uputstvo. Sačuvajte uputstvo! Originalno uputstvo je pisano na mađarskom jeziku.
2. Pre prve upotrebe radi bezbednog i tačnog rada pažljivo pročitajte i proučite ovo uputstvo. Sačuvajte uputstvo! Originalno uputstvo je pisano na mađarskom jeziku. Uverite se da uređaj nije oštećen u toku transporta! Držite decu dalje od ambalaže ako sadrži kesu ili drugi opasan sastojak! Ovaj uređaj nije predviđen za upotrebu licima sa smanjenom mentalnom ili psihofizičkom mogućnošću, odnosno neiskusnim licima uključujući i decu, deca starija od 8 godina smeju da rukuju ovim uređajem samo u prisustvu odrasle osobe ili da su upućena u bezbedno rukovanje i svesna su svih opasnosti pri radu. Deca se ne smeju igrati sa ovim proizvodom. Korisničko održavanje i čišćenje ovog proizvoda deca smeju da vrše samo u prisustvu odrasle osobe.
3. Pre prve upotrebe radi bezbednog i tačnog rada pažljivo pročitajte i proučite ovo uputstvo. Sačuvajte uputstvo!
4. Nakon upotrebe isključite uređaj i izvucite kabel za napajanje!
5. Ne prekrivajte uređaj, prilikom postavljanja treba obezbediti dovoljnu ventilaciju! Prekrivanje može da dovede do pregrevanja, požara i strujnog udara!
6. Kvalitet i rad bez greška u mnogome zavisi od SD/USB memorije, programima kojima su stvarani. Nepravilan rad nije obavezno greška uređaja.
7. U pojedinim slučajevima nije garantovan reprodukcija ni podržanih fajlova, na reprodukciju mogu da utiču nezavisni faktori na koje proizvođač nema uticaja. Nije garantovana reprodukcija autorski zaštićenih DRM fajlova!
8. Jačina zvuka audio fajlova može biti različita u zavisnosti od parametara i programa sa kojim su kreirani.
9. Na memoriji nemojte držati druge fajlove sem slušanih MP3 fajlova, to može da uspori rad uređaja.
10. Za izgubljene ili oštećene podatke proizvođač ne odgovara, ni u tom slučaju ako se gubitak ili oštećenje podataka desilo upotrebom ovog uređaja. Preporučuje se stvaranje sigurnosnih kopija na računaru.

11. Odmah isključite uređaj ako primetite neku nepravilnost pri radu, obratite se stručnom licu. Mnoge nepravilnosti se lako uočavaju (nema zvuka, neprijatan miris, dim, strani predmet u uređaju).
12. Zbog prisustva napona opasnog po život, držite se standardnih mera bezbednosti! Uređaj i priključni kabel nikada ne dodirujte mokrim ili vlažnim rukama! U slučaju oštećenja priključnog kabla odmah isključite uređaj!
13. Priključni kabel tako postavite da ne smeta prolazu, da se ne bi zakačili za nju!! Priključni kabel nemojte provlačiti ispod tepiha, otirača i sličnih predmeta!
14. Zvučnici sadrže magnetne, ne postavljajte ih blizu predmeta koji su osetljivi na magnetna polja (kreditne kartice, audio video kasete, kompas ...)
15. Uređaj se sme uključiti samo u standardne utičnice 230V~/50Hz sa drugim razredom zaštite!
16. Uređaj štitite od prskanja vode, i nemojte je postavljati u blizinu posuda sa tečnostima! Ne postavljajte ništa sa otvorenim plamenom u blizinu uređaja (sveća itd.)!
17. Baterije izvadite iz uređaja pre nego što ga uključite u strujnu utičnicu!
18. Uređaj štitite od prskanja vode, i nemojte je postavljati u blizinu posuda sa tečnostima! Ne postavljajte ništa sa otvorenim plamenom u blizinu uređaja (sveća itd.)!
19. Zabranjeno rastavljati uređaj, zabranjena prepravka uređaja, opasnost od požara i strujnog udara!
20. Uređaj štitite od prašine, tečnosti, toplote, vlage, smrzavanja, udaraca i direktnog uticaja sunca! Upotrebljivo isključivo u suvim zatvorenim prostorijama!
21. Nepropisno rukovanje i nenamenska upotreba može da dovede do kvarova i gubljenja garancije.
22. A Somogyi Elektronik Kft. potvrđuje da ovaj uređaj odgovara direktivi 2014/53/EU. Kompletnu deklaraciju o usaglašenosti možete naći na: www.somogyi.hu
23. Iz razloga konstantnog razvoja i poboljšavanja kvaliteta promene u karakteristikama i dizajnu mogu se desiti i bez najave.
24. Za eventualne štamparske greške ne odgovaramo i unapred se izvinjavamo.



Opasnost od strujnog udara! Zabranjeno rastavljati uređaj i njegove delove prepravljati! U slučaju bilo kojeg kvara ili oštećenja, odmah isključite uređaj i obratite se stručnom licu!



Ukoliko se ošteti priključni kabel, oštećeni priključni kabel se može zameniti samo potpuno identičnim, nabavljenog od uvoznika ili njenog predstavnika!



Radi sprečavanja oštećenja sluha na slušajte duže vreme preglasnu muziku!

ČIŠĆENJE

Pre čišćenja isključite uređaj i izvadite mrežni napojni kabel iz zida! Spoljne površine uređaja prebrišite suvom krpom. Zabranjena upotreba agresivnih hemijskih sredstava! Obratite pažnju da ništa ne ucuri u uređaj!

Ukoliko se kasetofon često koristi potrebno je mesečno održavanje delova kasetofona, čišćenje rolera, osovina i glave. Održavanje treba da radi stručno lice sa odgovarajućim hemijskim sredstvima.

OTKLANJANJE GREŠAKA

U slučaju da primetite neku grešku pri radu isključite uređaj, kasnije ga uključite i probajte da li sve radi kako treba. Ako problem i dalje postoji pratite sledeća uputstva. U slučaju da je uređaj pravilno povezan ova lista omogućava lociranje nastale greške. Prema potrebi obratite se stručnom licu!

- Uređaj ne radi, ne radi zvučnik

- Nije odabran dobar izvor signala, radio je stišan.
 - Proverite potencijometar VOLUME i prekidač za odabir izvora RADIO/USB-SD/TAPE.
- Priključni kabel nije pravilno uključen.
 - Proverite da li je priključni kabel pravilno uključen u utičnicu.
- Reprodukcijska kasete je završena i uređaj se automatski isključio.
 - Okrenite kasetu tako da puni kotur bude sa leve strane.

- Ne radi reprodukcija sa USB/SD memorije

- Nije pravilno postavljena memorija sa MP3 podacima
 - Uspomoć računara proverite podatke i stanje memorije.
 - Proverite napajanje.

ODLAGANJE



Uređaje kojima je istekao radni vek sakupljajte posebno, ne mešajte ih sa komunalnim otpadom, to oštećuje životnu sredinu i može da naruši zdravlje ljudi i životinja! Ovakvi se uređaji mogu predati na reciklažu u prodavnicama gde ste ih kupili ili prodavnicama koje prodaju slične proizvode. Elektronski otpad se može predati i određenim reciklažnim centrima. Ovim štite okolinu, svoje zdravlje i zdravlje svojih sunarodnika. U slučaju nedoumica kontaktirajte vaše lokalne reciklažne centre. Prema važećim propisima prihvatamo i snosimo svu odgovornost.

ODLAGANJE AKUMULATORA I BATERIJA

Istrošeni akumulatori i baterije ne smeju se tretirati sa ostalim otpadom iz domaćinstva. Korisnik treba da se stara o pravilnom bezbednom odlaganju istrošenih baterija i akumulatora. Ovako se može štiti okolina, obezbediti da se baterije i akumulatori budu na pravilan način reciklirani.

GZ **RETRO RÁDIO S KAZETOVÝM PŘEHRÁVAČEM**

DŮLEŽITÉ BEZPEČNOSTNÍ POKYNY

TYTO POKYNY SI POZORNĚ PŘEČTĚTE A USCHOVEJTE PRO DALŠÍ POUŽITÍ!

BEZPEČNOSTNÍ UPOZORNĚNÍ

1. Před uvedením produktu do provozu si přečtěte návod k používání a pak si jej uschovejte. Původní popis byl vyhotoven v maďarském jazyce.
2. Tento přístroj mohou takové osoby, které disponují sníženými fyzickými, smyslovými nebo duševními schopnostmi, nebo které nemají dostatek zkušeností či znalostí, dále děti mladší 8 let, používat pouze v takovém případě, když se tak děje pod dohledem nebo jestliže byly náležitě poučeny o používání přístroje a pochopily nebezpečí spojená s používáním přístroje. Je zakázáno, aby si s přístrojem hrály děti. Čištění nebo údržbu přístroje mohou děti provádět výlučně pod dohledem.
3. Předtím, než začnete rádio používat, si pozorně přečtěte tyto pokyny a uložte si je pro případ potřeby v budoucnu na snadno přístupné místo!
4. Po skončení používání přístroj vypněte a vytáhněte z elektrické sítě zástrčku napájecího kabelu!
5. Přístroj nikdy nezakrývejte, při umístění zajistěte volné proudění vzduchu! Zakrytí přístroje může způsobit přehřátí, nebezpečí požáru, zásah elektrickým proudem!
6. Kvalita zkomprimovaných souborů, používaných komprimačních programů a paměťových zdrojů SD/USB může způsobovat takový chybný provoz, který není závadou přístroje.
7. Ani přehrávání podporovaných souborů není zaručeno ve všech případech, protože proces přehrávání může být ovlivněn podmínkami software a hardware nezávisle na výrobci. Přehrávání souborů typu DRM chráněných autorským právem není zaručeno!
8. V hlasitosti a kvalitě zvuku různých audio souborů může být znatelný rozdíl, a to z důvodu odlišných parametrů těchto souborů.
9. Na paměťovou kartu ukládejte pouze soubory, které budete přehrávat, soubory jiného typu mohou zpomalovat proces přehrávání nebo znemožnit přehrávání.
10. Výrobce nenese odpovědnost za ztracená nebo poškozená data apod. a to ani v případě, když ke ztrátě dat apod. dojde v průběhu používání přístroje. Doporučuje se předem vyhotovit bezpečnostní kopii dat či skladeb uložených na připojeném datovém zdroji a tuto uložit na počítač.
11. Zjistíte-li jakoukoli závadu, přístroj okamžitě vypněte a kontaktujte odborníka! Mnohé anomálie (není slyšet zvuk, nepříjemný zápach, cizí předmět v přístroji apod.) jsou snadno identifikovatelné.
12. Nikdy neprovádějte zapojování kabelů, je-li přístroj v provozu!
13. Z důvodu přítomnosti síťového napětí dodržujte standardní bezpečnostní předpisy! Je zakázáno dotýkat se přístroje nebo přírodního kabelu vlhkýma rukama! V případě poškození síťového přírodního kabelu přístroj okamžitě odpojte z elektrické sítě!
14. Přístroj umístějte vždy tak, aby zástrčka byla snadno přístupná a aby bylo možné ji snadno vytáhnout ze zásuvky elektrické sítě! Přírodní kabel pokládejte vždy tak, aby nebylo možné jeho náhodné vytažení ze zásuvky, respektive aby bylo zamezeno náhodnému zakopnutí o kabel! Nikdy nepokládejte kabel pod koberec, rohožku apod.!
15. Reprodukory obsahují magnety, a proto do blízkosti reproduktorů neumístějte předměty citlivé na magnetické pole (např. bankovní karty, magnetofonové kazety, kompas...)
16. Dovoleno je zapojovat výhradně do kontaktních zásuvek zařazených do druhé třídy ochrany před nebezpečným dotykem s hodnotami napětí 230V~/50Hz!

17. Předtím, než přístroj zapojíte do elektrické sítě, vyjměte baterie!
18. Přístroj nesmí přijít do kontaktu se stříkající vodou, na zařízení nikdy nepokládejte předměty naplněné tekutinou, např. skleničku! Na přístroj je zakázáno pokládat zdroje otevřeného ohně, jakým je například hořící svíčka!
19. Přístroj nikdy nerozebírejte, neupravujte, protože byste tak mohli způsobit požár, úraz nebo zásah elektrickým proudem!
20. Chraňte před prachem, ovzduším s vysokou relativní vlhkostí, tekutinami, vysokými teplotami, vlhkem, mrazem a před nárazy, dále před působením zdrojů sálajícího tepla nebo přímým slunečním zářením! Určeno výhradně k používání v suchých interiérech!
21. Neodborné uvedení do provozu nebo nesprávné používání může mít za následek ztrátu nároku na uplatnění záruky.
22. Společnost „Somogyi Elektronik Kft.“ tímto potvrzuje, že rádiové zařízení splňuje požadavky směrnice číslo 2014/53/EU. Kompletní text prohlášení o shodě EU je přístupný na následující webové adrese: www.somogyi.hu
23. Technické údaje a design se mohou v důsledku průběžného vývoje měnit i bez předcházejícího oznámení.
24. Za případné chyby v tisku neneseme odpovědnost a za tyto se předem omlouváme.

 Nebezpečí úrazu elektrickým proudem! Rozebírání a přestavba přístroje nebo jeho příslušenství je zakázáno! Při poškození kterékoliv části ihned odpojte ze sítě a vyhledejte odborníka!

 Jestliže dojde k poškození přípojného síťového vodiče, výměnu je dovoleno provést pouze za vodič poskytnutý přímo výrobcem nebo servisní službou výrobce!

 Abyste předešli případnému poškození sluchu, neposlouchejte po delší dobu při zvýšené hlasitosti.

ČIŠTĚNÍ

Předtím, než začnete přístroj čistit, jej odpojte z elektrické sítě vytažením zástrčky ze zásuvky ve zdi! Plastový povrch přístroje očistěte suchou utěrkou. Nepoužívejte agresivní čisticí prostředky! Vnitřní části přístroje, ani zapojení se nesmí dostat do kontaktu s tekutinami!

V případě pravidelného používání magnetofonu je nutné, aby odborně vyškolená osoba jednou za měsíc ve stavu odpojení přístroje z elektrické sítě vyčistila osy, válečky a hlavy přicházející do kontaktu s magnetofonovou páskou. K tomuto úkonu je potřebná speciální čisticí tekutina.

ODSTRANĚNÍ ZÁVAD

V případě zjištění závady přístroj vypněte a odpojte z elektrické sítě! Později zkuste přístroj znovu zapnout. Jestliže závada i nadále přetrvává, postupujte podle níže uvedeného přehledu. Tyto pokyny Vám mohou pomoci identifikovat závadu, jestliže je přístroj jinak zapojen podle předpisů. Bude-li to nutné, kontaktujte odborně vyškolenou osobu!

- Příklad nefunguje, z reproduktorů není slyšet zvuk

- Nebyl zvolen správný zdroj signálu nebo je ztlumená hlasitost.
- Zkontrolujte pozici otočného tlačítka VOLUME a spínače RADIO/USB-SD/TAPE.
- Síťový napájecí kabel není správně zapojen.
- Zkontrolujte správné zapojení napájecího kabelu do přístroje a do zásuvky elektrické sítě.
- Přehrávání kazety bylo dokončeno a magnetofon se vypnul.
- Otočte kazetu tak, aby plný kotouč byl na levé straně.
- Nefunguje přehrávání z jednotky USB/SD**
- Datový zdroj MP3 není správně zapojen
- Zkontrolujte obsah a funkčnost datového zdroje na počítači.
- Zkontrolujte, zda je přístroj napájen

LIKVIDACE



Přístroje, které již nebudete používat, shromážďujte zvlášť a tyto nevhazujte do běžného komunálního odpadu, protože mohou obsahovat látky nebezpečné pro životní prostředí nebo škodlivé lidskému zdraví! Nepotřebné nebo nepoužitelné přístroje můžete zdarma odevzdat v místě distribuce, respektive u všech takových distributorů, kteří se zabývají prodejem zařízení, která mají stejné parametry a funkci. Odevzdat můžete i na sběrných místech určených ke shromážďování elektronického odpadu. Tak chráníte životní prostředí, své zdraví a zdraví ostatních. V případě jakéhokoli dotazu kontaktujte místní organizaci zabývající se zpracováním odpadu. Úlohy předepsané příslušnými právními předpisy vztahujícími se na výrobce vykonáváme a neseme s tímto spojené případné náklady.

LIKVIDACE BATERIÍ/AKUMULÁTORŮ

S bateriemi / akumulátory se nesmí nakládat jako s běžným domovním odpadem. Zákonnou povinností uživatele je odevzdání upotřebených baterií / akumulátorů na určeném sběrném místě v bydlišti nebo v prodejnách. Tím je zajištěno zneškodnění zbytků baterií / akumulátorů ekologickým způsobem

EN RETRO CASSETTE RECORDER

• 11 bands world receiver AM-FM-SW radio • Fine tuning dual knob • Cassette recording with auto-stop function • Built-in microphone • MP3/WMA playing from USB/SD device • Digitalizing old analogue recordings • Recording on cassettes or onto USB/SD device from all available signal sources • Voice of microphone or radio can be recorded in both cases • You can achieve your old cassettes digitalized in MP3 format on USB or SD device • Headphone socket: Ø3.5 mm • Power supply: power cable is included, 4 x D/LR20 (1,5 V) battery (not included), outer 6 V \approx adapter (not included)

INSTALLATION, POWER SUPPLY

The device has three different power supply options. Plug the supplied connecting cable into the socket on the backside and then into the power network. In addition, you can operate it with 4 x D (LR20 / 1,5 V) batteries or with separately purchasable 6 V \approx solar panel, accumulator or adapter (MW 3K10 optional) connected to the rear (16) socket.

- Place the 4 pcs D type batteries to the battery holder according to the marked polarity. If you operate the device with battery or accumulator, they won't be charged by using the power cable nor by applying 6 V outer power supply.
- When not in use, unplug it from the mains outlet! Remove the batteries when you connect it to the mains power network!
- Decreasing volume or distorted sound indicates battery exhaustion. Immediately remove them!
- Do not use different type or condition batteries! Battery replacement can only be performed by adults!
- If there is some liquid flown out from the battery, then take a protective glove and clean the battery holder with a dry cloth! Do not open, burn or short circuit the batteries! It is forbidden to charge the non-rechargeable batteries! Risk of explosion! Do not use accumulators instead of batteries, since their voltage and efficiency is significantly smaller!

SELECTING FUNCTIONS

The unit is switched off when the function button (12.) is in TAPE stand and the cassette player is not in use. Three available operation modes are:

RADIO: you can search radio stations on 11 bands

USB/SD: SD card or USB device can be connected for playing music or recording

TAPE: playing from cassettes, cassette recording

USING THE RADIO

Set the switch (12.) to **RADIO** position then choose the desired band with (13.) switch. In case of FM and SW band, carefully pull out the antenna and set to get the best reception. Tune the desired radio station with **TUNING** (4.) dual knob. You can make fine tuning with the upper part of the knob.

- Reception ability of radio depends on the site of use, and the actual reception conditions.
- Handle the antenna with care, so as not to crush it!
- In case of listening to AM band, there will be a built-in antenna operated. Don't pull out the telescopic antenna, but rotate the device to the best receiving position.
- Reception may be disturbed by the electronic appliances nearby!

MP3/WMA PLAYING (FROM SD CARD OR USB DEVICE)

Insert a data storage device to the conforming slot/socket. Playing will start automatically. Available functions: ▶ || playing, pause (5.) / ◀▶▶ stepping programmes (7.) (8.) / REC starting recording and playback (6.).

You can make recordings from all available signal sources. Choose e.g. the desired radio station, then press REC (6.) button. The red LED will start flashing quickly and the recording will start immediately to the inserted USB or SD device. For recording from the built-in microphone, you only need to start the recording in USB/SD mode. By repeated press of REC (6.) button, the recording will stop and it will be played. The red LED will be flashing slower this time.

- Recording will be saved to numbered „rec” folder in MP3 format (\approx 128 kB/s).
- Previously saved tracks can be deleted from the data holder, so previously make a security copy to your computer.
- Do not remove the memory card or USB device during operation, since it may cause damage of data!
- Recommended file structure is: FAT32. Do not use NTFS formatted memory device!
- After inserting the memory unit, playing will start from the first track. If you have been listening to it previously, then the playing will go on from the last selected track, even if the device had been switched off or the memory device had been removed.
- Abnormal operation may be caused by the unique features of the mass storage device, which does not indicate a malfunction of the device!

USING THE CASSETTE RECORDER

Using the buttons below the cassette compartment, you can handle the tape in a traditional way. Press them firmly, but carefully. Insert the cassette so that it has its opening at the bottom and the full spindle on the left side. After playing the actual side, it will switch off. Turn the cassette then and restart playing.

For recordings insert an empty tape and press the record and play buttons together (two buttons on the left side). In addition it is forbidden to press two buttons at the same time! First stop playing or recording with **STOP** button, if you want to use the quick winding buttons.

If fast rewinding is at the end of the cassette, press the **STOP** button immediately. Always use **STOP** to exit the previous function before changing mode. You can always record from the source you are listening to. The built-in microphone is located to the left of the **VOLUME** button. If you want to record, just start recording in **TAPE** mode and bend close to it.

- Mainly the use of C-60 (C-90) TYPE-I cassette is recommended!
- Pressing of rec button is not possible without a cassette or a broken erase inhibitor tab, do not force it!

- The AUTO-STOP function operates in playing and recording mode.
- Be careful not to get a hook inside of the cassette during handling, as this may cause disruption of the tape!
- When playing other recordings made with a different device, they may cause a high sound loss due to the azimuth deviation -when the heads are set differently. This is not the lack of this device.
- Do not store the cassette near electrical appliances or magnets!

MULTIPLE RECORDING

You can make recordings on cassettes or on USB/SD device in many way. In both cases, you can record the built-in microphone or radio sound. You can digitally archive your old cassettes in MP3 format on your USB or SD device. You can copy these files later on your computer or phone.

- Sound quality varies by application depending on the source and technology. It is not recommended to copy on the tape from the USB / SD device due to weaker sound quality.

HEADPHONE OUTPUT

You can connect your headphone equipped with 3,5 mm plug to the PHONES socket located at the back of the device. Speaker will switch off. While the device is mono, there will be mono sound audible from both speakers of the headphone.

H RETRO KAZETTÁS RÁDIÓ

- 11 sávós világvevő AM-FM-SW rádió • Finomhangoló kettős forgatógomb • Kazettás magnó felvétel és auto-stop funkcióval • Beépített mikrofon • MP3/WMA lejátszás USB/SD eszköztől • Régi analóg felvételek digitalizálása • Minden elérhető jelforrás felvétele kazettára vagy USB/SD eszközre • Mindkét esetben rögzítheti a beépített mikrofon vagy a rádió hangját • Digitalizálva archiválhatja régi magnókazettáit MP3 formátumban USB vagy SD eszközre • Fejhallgató csatlakozó aljzat: Ø3.5mm • Tápellátás: tartozék hálózati kábel, 4xD/LR20 (1,5 V) elem (nem tartozék), külső 6 V= adapter (nem tartozék)

ÜZEMBE HELYEZÉS, TÁPELLÁTÁS

A készülék három különböző tápellátási lehetőséggel rendelkezik. A mellékelt csatlakozókábelt dugja be a hátoldalon található aljzatba, majd a hálózatba.

Ezen kívül működtetheti 4 x D (LR20 / 1,5 V) elemről, vagy a hátoldali (16.) aljzathoz csatlakoztatott - külön beszerzendő - 6 V = napelemtől, akkumulátorról vagy adatterről. (opció: MW 3K10)

- A 4 x D elemet helyezze az elemtartóba az ott jelölt polaritásnak megfelelően. Ha elemről vagy akkumulátorról használja, azok nem töltődnek sem a hálózati kábel, sem külső 6 Voltos tápellátás alkalmazásával sem.
- Használaton kívül húzza ki a hálózatból! Vegye ki az elemeket, ha a hálózathoz csatlakoztatja!
- A csökkenő hangerő vagy torz hangzás az elemek kimerülésére utal. Azonnal távolítsa el azokat!
- Ne használjon különböző gyártmányú vagy állapotú elemeket! Az elemcserét csak felnőtt végezheti el!
- Ha abból esetleg kifolyt a folyadék, akkor vegyen fel védőkesztyűt és száraz ruhával tisztítsa meg az elemtartót! Az elemeket tilos felnyitni, tűzbe dobni vagy rövidre zárn! A nem tölthető elemeket tilos tölteni! Robbanásveszély! Az elemek helyett ne tegyen bele akkumulátorokat, mert azok feszültsége és hatásfoka jelentősen kisebb!

FUNKCIÓK KIVÁLASZTÁSA

A készülék akkor van kikapcsolva, ha a funkció választó kapcsoló (12.) TAPE állásban van és nincs működtetve a kazettás magnó. A három elérhető üzemmód:

RADIO: 11 hullámsávon kereshet rádióadókat

USB/SD: SD memóriakártya vagy USB eszköz csatlakoztatható lejátszáshoz vagy felvételhez

TAPE: kazetták lejátszása vagy felvétele lehetséges

A RÁDIÓ HASZNÁLATA

Állítsa **RADIO** pozícióba a (12.) kapcsolót majd válassza ki a kívánt hullámsávot a (13.) kapcsolóval. FM és SW sáv esetén óvatosan húzza ki az antennát és állítsa be a legjobb vételnek megfelelően. Hangolja be a kívánt rádióállomást a **TUNING** (4.) kettős forgatógombbal. A gomb belső részével végezhet finomhangolást.

- A rádió vételkézsége nagymértékben függ a használat helyétől, az aktuális vételi viszonyoktól.
- Óvatosan kezelje az antennát, hogy ne törje el!
- AM sáv hallgatása esetén egy beépített antenna működik. Ne húzza ki az antennát, hanem a készüléket fordítsa a legjobb vételi pozícióba.
- A közelben található elektromos berendezések zavarhatják a vételt.

MP3/WMA LEJÁTSZÁS (SD MEMÓRIAKÁRTYÁRÓL VAGY USB ESZKÖZRŐL)

Helyezzen egy adattárolót a megfelelő aljzatba. A lejátszás automatikusan megkezdődik. Elérhető funkciók: ▶ II lejátszás, szünet (5.) / ◀▶▶ műsorszám léptetése (7.) (8.) / REC felvétel indítása és visszajátszása (6.)

Minden elérhető jelforrásról készíthet felvételt. Válassza ki például a kívánt rádióállomást, majd nyomja meg a **REC** (6.) gombot. A piros LED gyorsan villogni kezd és a felvétel azonnal megkezdődik a behelyezett USB vagy SD eszközre. A beépített mikrofonról történő felvételhez csak el kell indítani a felvételt **USB/SD** módban. A **REC** (6.) gomb újabb megnyomására a felvétel megáll és a felvétel lejátszásra kerül. A piros LED eközben lassan villog.

- A felvétel MP3 formátumú (≈128 kB/s) és sorszámozott „rec” mappákba kerül mentésre.
- A tárolón lévő korábbi anyag törölhető, ezért arról készítsen előzőleg biztonsági másolatot számítógépére.
- Működtetés közben ne távolítsa el a memóriakártyát vagy USB eszközt, mert az adatok sérülését okozhatja!
- A javasolt fájlrendszer: FAT32. Ne alkalmazzon NTFS formattálást memóriaegységet!
- A memória egység behelyezésekor az első daltól indul a lejátszás. Ha előzőleg már hallgatta, akkor az utóljára kiválasztott műsorszámot folytatódik a lejátszás akkor is, ha közben kikapcsolta a készüléket és eltávolította az eszközt.
- Rendellenes működést okozhatnak a háttértároló egyedi jellemzői, ez nem utal a készülék meghibásodására!

A KAZETTÁS MAGNÓ HASZNÁLATA

A kazettafészek alatti gombokkal, hagyományos módon kezelheti a magnót. Azokat határozottan, de óvatosan nyomja be. A kazettát úgy kell behelyezni, hogy a nyílása alul, a teli orsó pedig a baloldalon legyen. Az aktuális oldal lejátszása után kikapcsol. Ekkor fordítsa meg a kazettát és indítsa el újra a lejátszást. A felvételhez helyezzen be egy üres kazettát és nyomja be együtt a felvétel és lejátszás (bal szélső kettő) gombot. Ezen kívül tilos egyidejűleg két gombot benyomni! Először állítsa meg a lejátszást vagy felvételt a **STOP** gombbal, ha a gyorscsévéelő gombokat kívánja használni. Ha a gyorscsévéelés a kazetta végére ér, nyomja meg azonnal a **STOP** gombot. Üzem mód váltás előtt mindig a **STOP** gombbal lépjen ki az előző funkcióból! Mindig arról a jelforrásról tud felvételt készíteni, amit éppen hallgat. A beépített mikrofon a **VOLUME** gombtól balra található. Ha arról kíván felvételt készíteni, csak indítsa el a felvételt **TAPE** módban és hajoljon közel hozzá.

- *Első sorban C-60 (C-90) TYPE-I kazetta alkalmazása javasolt.*
- *Kazetta nélkül vagy kitört törles-gátló füllel nem lehetséges a felvétel gomb benyomása, ne erőltesse azt!*
- *Az AUTO-STOP funkció lejátszás és felvétel módban működik.*
- *Ügyeljen rá, hogy kezelés közben ne keletkezzen a kazetta belsejében hurok, mert az a magnószalag elszakadását okozhatja!*
- *Más készülékkel készített felvételek lejátszásakor - azok eltérő fej-beállítása esetén – magas hang veszteség léphet fel azirányú eltérés miatt. Ez nem e készülék hiányossága.*
- *A kazettát ne tárolja elektromos berendezések vagy mágnesek közelében!*

MULTI FELVÉTEL

Sokoldalúan készíthet felvételt a kazettára vagy az USB/SD eszközre. Mindkét esetben rögzítheti a beépített mikrofon vagy a rádió hangját. Digitalizálva archiválhatja régi magnókazettáit MP3 formátumban USB vagy SD eszközére. Ezeket a fájlokat később átmásolhatja számítógépére vagy telefonjára.

- *A hangminőség alkalmazásonként változik az adott jelforrástól és technológiától függően. Nem javasolt a kazettára másolni az USB/SD eszközről a gyengébb hangminőség miatt.*

FEJHALLGATÓ KIMENET

A hátdoldali **PHONES** aljzathoz csatlakoztathatja 3,5 mm-es dugóval ellátott fejhallgatóját. A hangszóró kikapcsol. Mivel e készülék mono, a sztereo fejhallgató mindkét hangszórójából mono hang hallható.

SK RETRO KAZETOVÝ RÁDIOPRIJÍMAČ

- 11 pásmóvny svetový AM-FM-SW prijímač • Dvojitý otočný gombík na jenné ladenie • Funkcia kazetového nahrávania a auto-stop • Integrovaný mikrofón • MP3/WMA prehrávanie z USB/SD • Digitalizácia starých analógových nahrávok • Nahrávanie na kazetu alebo na USB/SD nosič z všetkých dostupných zdrojov signálu • V obidvoch prípadoch môžete nahrávať aj zvuk z mikrofónu alebo rádia • Digitalizácia starých magnetofónových kaziet do formátu MP3 na USB alebo SD nosič • Pripojovacia zásuvka na slúchadlá: $\varnothing 3,5$ mm • Napájanie: sieťový kábel je prislúšenstvom, 4 x D/LR20 (1,5 V) batéria (nie je prislúšenstvom), externý 6 V~ adaptér (nie je prislúšenstvom)

UVEDENIE DO PREVÁDZKY, NAPÁJANIE

Pristroj má tri rôzne možností napájania. Priložený pripojovací kábel pripojte do zásuvky na zadnej strane, potom do elektrickej siete. Okrem toho rádiový prijímač môže byť napájaný z batérií 4 x D (LR20 / 1,5 V), alebo zo 6 V~ akumulátora, adaptéra alebo solárneho panela, pripojeného do zásuvky na zadnej strane prístroja (16.) – ktoré nie sú súčasťou dodávky. (opciona: MW 3K10)

- *Batérie 4 x D vložte do puzdra na batérie podľa vyznačenej polarít. Ak prístroj používate z batérií alebo akumulátora, tieto sa nenabijú ani z napájacieho kábla, ani z externého 6 voltového napájania.*
- *Keď prístroj nepoužívate, vytiahnite ho z elektrickej siete! Odstráňte batérie, keď prístroj chcete pripojiť do elektrickej siete!*
- *Znížená hlasitosť alebo skreslený zvuk znamená vybijanie batérií. Batérie okamžite vyberte!*
- *Nepoužívajte naraz rôzne typy batérií a/alebo rôzne nabitie batérie! Výmenu batérií môže vykonať iba dospelá osoba!*
- *Keď z batérií vytekla tekutina, použite ochranné rukavice a puzdro na batérie očistite suchou utierkou! Batérie je zakázané otvárať, hádzať do ohňa alebo skratovať! Nenabíjateľné batérie je zakázané nabíjať! Nebezpečenstvo výbuchu! Nepoužívajte akumulátory namiesto batérií, lebo ich napätie a účinnosť je výrazne nižšia!*

VÝBER FUNKCIÍ

Pristroj je vypnutý v tom prípade, keď spínač na výber funkcií (12.) je v pozícii **TAPE** a neprevádzkujete kazetový magnetofón. Tri dostupné režimy:

RADIO: vyhľadávanie rozhlasových staníc na 11 pásmach

USB/SD: SD pamäťovú kartu alebo USB nosič môžete prehrávať alebo nahrávať

TAPE: prehrávanie kazety alebo nahrávanie na kazetu

POUŽÍVANIE RÁDIA

Spínač (12.) nastavte do pozície **RADIO** a vyberte želané pásmo pomocou spínača (13.). V prípade FM a SW pásma anténu opatrne vytiahnite a nastavte jej polohu na najlepší príjem. Dvojitým otočným gombíkom **TUNING** (4.) naladíte požadovanú rozhlasovú stanicu. Pomocou vnútornej časti gombíka môžete vykonať jemné doladenie.

- *Kvalita príjmu je značne závislá od miesta príjmu a príjmových podmienok.*
- *Anténou manipulujte opatrne, aby sa nezlomila!*
- *Pre príjem v pásme AM sa používa vstavaná anténa. V tom prípade teleskopickú anténu nevytiahujte, otočte rádio do polohy najlepšieho príjmu.*
- *Elektrické zariadenia v blízkosti prijímača môžu rušiť príjem.*

PREHRÁVANIE MP3/WMA SÚBOROV (z pamäťovej karty SD alebo USB úložiska)

Vložte pamäťové médium do príslušného slotu. Prehrávanie sa spustí automaticky. Dostupné funkcie: ► II prehrávanie, pauza (5.) / ◀▶ krokovanie skladieb (7.) (8.) / REC spustenie nahrávania a prehrávanie nahrávky (6.)

Nahrávku môžete spraviť zo všetkých dostupných zdrojov signálu. Vyberte napríklad rozhlasovú stanicu a stlačte tlačidlo REC (6.). Červená LED začne rýchlo blikať a nahrávanie sa okamžite začne na vložení USB alebo SD nosiča. Na nahrávanie z mikrofónu treba spustiť nahrávanie z režimu USB/SD. Na ďalšie stlačenie tlačidla REC (6.) sa nahrávanie zastaví a spustí sa prehrávanie nahrávky. Červená LED pritom pomaly blika.

- Na nosiči sa vytvorí súborov „rec“ s poradovým číslom, kde sa ukladajú MP3 nahrávky (≈128 kB/s).
- Skoršie nahrávky na nosiči sa môžu vymazať, preto sa odporúča spraviť bezpečnostnú kópiu na počítači z dát.
- Pamäťovú kartu neodpojte počas prehrávania, lebo v opačnom prípade sa dáta môžu poškodiť!
- Doporučený systém súborov karty: FAT32. Nepoužívajte pamäťové jednotky naformátované na NTFS systém!
- Po vložení pamäte sa prehrávanie začne prvou skladbou. Ak ste ju už počuli, a medzitým ste pamäť neodstránil z prístroja, prehrávanie pokračuje od naposledy vybratou skladbou, aj v prípade, ak prístroj bol medzitým vypnutý alebo karta odstránená.
- Individuálne vlastnosti pamäťových nosičov môžu zapríčiniť nezvyčajnú činnosť zariadenia, ktorá neukazuje na chyby prístroja!

POUŽÍVANIE KAZETOVÉHO MAGNETOFÓNU

Magnetofón môžete ovládať klasicky pomocou tlačidiel pod priehradkou na kazetu. Tlačidlá stlačte opatrne ale rozhodne. Kazetu umiestnite tak, aby jej otvor bol dolu a plný kotúč na ľavej strane. Po prehraní aktuálnej strany sa vypne. Otočte kazetu a spustite opäť prehrávanie.

Na nahrávanie vložte jednu prázdnu kazetu a stlačte naraz tlačidlo nahrávania a prehrávania (dva krajné tlačidlá na ľavej strane). Nestlačte iné tlačidlo okrem týchto! Keď chcete použiť tlačidlá na rýchle prevíjanie, najprv zastavte prehrávanie alebo nahrávanie pomocou tlačidla STOP. Keď sa prevíjanie dostane na koniec kazety, stlačte ihneď tlačidlo STOP. Pred zmenou režimu vždy vystúpte z predchádzajúcej funkcie pomocou tlačidla STOP! Nahrávku môžete spraviť vždy zo zdroja, ktorý práve počúvate. Integrovaný mikrofón je umiestnený vľavo od tlačidla VOLUME. Keď chcete spraviť nahrávku z tohto mikrofónu, tak sa prikloníte bližšie a spustíte nahrávanie v režime TAPE.

- V prvom rade odporúčame použiť kazetu C-60 (C-90) TYPE-I.
- Keď nie je vložená kazeta, alebo keď je vylomená plocha na ochranu proti zápisu, nie je možné stlačiť tlačidlo na nahrávanie, netlačte silno!
- Funkcia AUTO-STOP funguje v režime prehrávania a nahrávania.
- Dbajte na to, aby počas obsluhy nevznikla na páske slučka, lebo magnetofónová páska sa môže pretrhnúť!
- Počas prehrávania nahrávky, ktorá bola nahrávaná iným prístrojom – v prípade iného nastavenia hlavice tohto prístroja – môže nastať strata vysokých tónov z dôvodu azimut odchýlky. Toto nie je chyba prístroja.
- Kazetu neskladujte v blízkosti elektronických prístrojov alebo magnetov!

MULTI NAHRÁVANIE

Môžete spraviť multi nahrávku na kazetu alebo USB/SD nosič. V oboch prípadoch môžete nahráť zvuk z mikrofónu alebo rádia. Digitalizácia starých magnetofónových kaziet do formátu MP3 na USB alebo SD nosič. Tieto súbory môžete neskôr prekopírovať do počítača alebo telefónu.

- Kvalita nahrávky môže závisieť od aplikácie, daného zdroja signálu a technológie. Neodporúča sa kopírovať z USB/SD nosiča na kazetu pre nízku kvalitu zvuku.

VÝSTUP PRE SLÚCHADLÁ

Slúchadlá s 3,5 mm vidlicou môžete pripojiť do zásuvky PHONES na zadnej strane prístroja. Reproduktor sa vypne. Keďže tento prístroj je mono, z oboch reproduktorov stereo slúchadla budete počuť zvuk v mono.

Ⓡ RADIO PORTABIL RETRO

- radio AM-FM-SW cu 11 benzi • buton rotativ dublu pentru reglare fină • înregistrare pe casetă și funcție auto-stop • microfon încorporat • redare MP3/WMA de pe surse USB/SD • digitalizarea înregistrărilor analoge vechi • înregistrare de pe orice sursă disponibilă pe casetă sau pe echipament USB/SD • în ambele cazuri puteți salva sonorul microfonului sau al radioului • vă puteți arhiva înregistrările vechi în format MP3 pe echipamente USB sau SD • muftă de conectare câști: Ø3.5 mm • alimentare: cablu de rețea inclus, 4 x baterii D/LR20 (1,5 V) (nu sunt incluse), adaptor exterior 6 V~ (nu este inclus)

PUNEREA ÎN FUNCȚIUNE, ALIMENTAREA

Aparatul dispune de trei moduri de alimentare diferite. Conectați cablul de rețea anexat de soclul aflat pe partea posterioară a aparatului, apoi în priză. În afară de acesta puteți să utilizați aparatul cu 4 baterii D (LR20/1,5 V) ori cu baterie solară – 6 V~ ce se achiziționează separat – și se conectează în mufta (16.) aflată pe partea posterioară a aparatului (opțiune: MW 3K10).

- Introduceți cele 4 baterii D în suportul de baterii, conform polarității indicate. În cazul în care utilizați aparatul cu baterii sau acumulatori, aceștia nu se încarcă nici cu utilizarea suplimentară a cablului de rețea, nici cu cea a bateriei solare de 6 Volți.
- Dacă nu utilizați aparatul, scoateți cablul de alimentare din priză de rețea! Independența bateriilor dacă utilizați aparatul conectat la rețea!
- Volumul scăzut sau sunetul distorsionat semnificază descărcarea bateriilor. Independența-le imediat!
- Nu utilizați baterii de la producători și/sau cu o stare de încărcare diferită! Schimbarea bateriilor poate fi efectuată doar de către adulți!

- În cazul în care acidul din baterii s-a scurs, utilizând mânuși de protecție ștergeți cu o lavetă uscată suportul acestora! Este interzisă desfacerea, aruncarea în foc sau scurtcircuitarea bateriilor! Este interzisă încărcarea bateriilor care nu se pot încărca! Pericol de explozie! Nu utilizați acumulatori în locul bateriilor, deoarece tensiunea și eficiența acestora este considerabil mai scăzută!

SELECȚIA FUNCȚIILOR

Aparatul este oprit dacă comutatorul de funcții (12.) se află în poziția **TAPE** și casetofonul nu funcționează. Cele trei moduri diferite de funcționare:

RADIO: posibilitate de căutare posturi radio pe 11 benzi

USB/SD: posibilitate de conectare cartelă SD sau echipament USB pentru redare sau înregistrare

TAPE: posibilitatea de redare sau înregistrare casete

UTILIZAREA RADIOULUI

Reglați comutatorul (12.) în poziția **RADIO** și alegeți banda de frecvențe cu ajutorul comutatorului (13.). În cazul benzilor FM și SW extrageți cu grijă antena și reglați-I pentru cea mai bună recepție. Reglați postul dorit cu ajutorul butonului dublu rotativ **TUNING** (4.). Cu partea interioară puteți efectua reglările fine.

- Capacitatea de recepție a aparatului depinde în mare măsură de locul de utilizare și de condițiile actuale de recepție.
- Manevrați antena cu grijă pentru a preveni ruperea acesteia!
- În cazul benzii AM funcționează o antenă încorporată. Nu extrageți antena, ci mișcați aparatul pentru o recepție mai bună.
- Echipamentele electrice din apropiere pot deranja recepția.

REDARE MP3/WMA (de pe card de memorie SD sau echipament USB)

Introduceți o sursă de memorie în soclul potrivit. Redarea va începe imediat. Funcții disponibile: ▶ II redare, pauză (5.) / ◀▶▶ pas între piese (7.) (8.) / **REC** pornire înregistrare și reascultare (6.)

Puteți efectua înregistrări de pe oricare dintre sursele disponibile. Selectați de exemplu un post radio, apoi apăsați butonul **REC** (6.). LED-ul roșu va clipi repede și înregistrarea va începe imediat, direct pe echipamentul USB sau SD. Pentru înregistrarea sonorului microfonului încorporat, trebuie doar să porniți înregistrarea în modul de funcționare **USB/SD**. La o nouă apăsare a butonului **REC** (6.) înregistrarea se va opri și aparatul va iniția redarea materialului înregistrat. În acest timp LED-ul roșu va clipi încet.

- Înregistrările sunt salvate în format MP3 (≈128kB/s) conform numărului de ordine, în mapa „rec”.
- Fișierele salvate anterior pe sursa de memorie se pot șterge, de aceea recomandăm efectuarea unei copii de siguranță a datelor anterioare pe calculatorul personal.
- Nu îndepărtați sursa de memorie SD sau echipamentul USB în timp ce se redă muzică de pe acestea, deoarece puteți deteriora datele salvate!
- Sistemul de fișiere recomandat: FAT32. Nu utilizați unități de memorie formate prin NTFS!
- La introducerea sursei de memorie, redarea va începe de la prima piesă. În cazul în care ați mai utilizat sursa de memorie, la repornire redarea se va relua de la ultima piesă ascultată, chiar dacă între timp echipamentul a fost oprit și sursa de memorie îndepărtată.
- Datorită caracteristicilor individuale ale suporturilor de memorie, se pot întâlni erori de funcționare, care însă nu indică vreo defecțiune a echipamentului!

UTILIZAREA CASETFONULUI

Puteți comanda în modul clasic casetofonul cu ajutorul butoanelor aflate sub locașul pentru casetă. Apăsați butoanele ferm, însă cu grijă. Casetă se va introduce cu partea deschisă îndreptată în jos și cu bobina plină în partea stângă. După terminarea părții actuale, aparatul se va opri. Întoarceți caseta și reporniți aparatul.

Pentru înregistrare introduceți o casetă goală și apăsați deodată butoanele de înregistrare și redare (cele două din laterală stângă). Exceptând acest caz, este interzisă apăsarea a două butoane deodată! Dacă vreți să utilizați butoanele pentru derulare rapidă, întâi opriți redarea sau înregistrarea prin apăsarea butonului **STOP**. În cazul în care derularea rapidă ajunge la sfârșitul casetei, apăsați imediat butonul **STOP**. Înainte de schimbarea modului de funcționare, ieșiți din modul actual prin apăsarea butonului **STOP**! Puteți efectua înregistrare de pe sursa actuală de semnal. Microfonul încorporat este așezat în partea stângă a butonului **VOLUME**. Dacă doriți să înregistrați sonorul microfonului, doar porniți înregistrarea în modul de funcționare **TAPE** și aplecați-vă către microfon.

- Recomandăm utilizarea unor casete **TYPE-I** de tip C-60 (C-90).
- Fără casetă sau cu protecția de rupere spart nu este posibilă apăsarea butonului pentru înregistrare, nu forțați!
- Funcția de **AUTO-STOP** este disponibilă în modul de redare și înregistrare.
- Aveți grijă să nu se formeze buclă de bandă în interiorul casetei, deoarece se poate rupe!
- În cazul redării unor materiale înregistrate cu alte aparate – dacă setarea capului este diferită, pot exista pierderi de sunete înalte, datorită diferenței de azimut. Acest fapt nu semnalează o defecțiune a aparatului.
- Nu depozitați caseta în apropierea magnetilor sau a echipamentelor electrice!

ÎNREGISTRARE MULTIPLĂ

Aveți multiple posibilități să efectuați înregistrări pe casetă sau pe echipament USB/SD. În ambele cazuri puteți înregistra și sonorul microfonului încorporat sau al radioului. Vă puteți archiva digital fișierele de tip MP3 direct pe echipamentele USB sau SD. Aceste fișiere pot fi ulterior copiate pe calculator sau pe telefon.

- Calitatea sonoră diferă în funcție de aplicație, sursă de semnal sau tehnologie. Nu recomandăm copierea de pe surse USB/SD pe casetă, datorită calității sonore mai slabe.

IEȘIRE PENTRU CĂȘTI

Conectați mufa de 3,5 mm a căștilor în soclul **PHONES** aflat pe spatele aparatului. Difuzoarele se vor opri. Deoarece aparatul este mono, în ambele difuzoare ale căștilor stereo se va auzi sunet mono.

SRB MNE PRENOSNI RETRO RADIO

- 11 talasnih dužina AM-FM-SW • Fino podešavanje sa dva dugmeta • Kasetofon sa snimanjem i automatskim zaustavljanjem • Ugrađeni mikrofoni
- MP3/WMA reprodukcija sa USB/SD memorije • Digitalizacija starih analognih snimaka • Snimanje svih dostupnih signala na kasetu ili USB/SD • U oba slučaja moguće snimanje zvuka sa ugrađenog mikrofona ili radija • Presnimavanje starih audio kaseti u MP3 format na USB ili SD memoriju • Priključak za slušalice: \varnothing 3.5 mm • Napajanje: u priboru strujni kabel, 4xD/LR20 (1,5 V) baterija (nije u sklopu), adapter 6 V $\bar{=}$ (nije u sklopu)

PUŠTANJE U RAD, NAPAJANJE

Uređaj je moguće napajati na tri načina. Strujni kabel uključite u uređaj i nakon toga u strujnu utičnicu. Pored toga uređaj se može napajati i preko baterija 4xD (LR20/1,5V), ili preko utičnice sa zadnje strane (16) preko akumulatora 6 V ili preko solarne ćelije 6 V koji se posebno kupuju, takođe napajanje uređaja se može vršiti i strujnim ispravljačem. (opcija: MW 3K10)

- 4 x D baterije pazite na polaritete postavite u držač baterije. *Ako koristite baterije ili akumulatore one se neće puniti ako je uređaj uključen u struju ili ako se koristi spoljni akumulator 6 V*
- *Van upotrebe uređaj isključite iz struje! Izvadite baterije iz uređaja ukoliko uređaj napajate iz mrežne utičnice!*
- *Slabljenje jačine zvuka ili izobličenje ukazuje na prazne baterije. Odmah ih izvadite iz uređaja!*
- *Istovremeno koristite samo baterije istog tipa, marke i stanja! Zamenu baterija sme da vrši samo odrasla osoba!*
- *Ako iz baterija slučajno izcuri kiselina, obucite zaštitne rukavice i svom krpom očistite ležište baterija! Baterije je zabranjeno rastavljati, baciti u vatru ili ih kratko spojati čak i kada su prazne! Neupijive baterije je zabranjeno puniti! Opasnost od eksplozije! Umesto baterija ne koristite akumulatore pošto se njihov napon i karakteristike znatno razlikuju od baterija!*

ODABIR FUNKCIJA

Uređaj je u isključenom položaju ako je prekidač za odabir funkcije (12.) u položaju TAPE i kasetofon nije uključen. Tri dostupne funkcije:

RADIO: radio uređaj sa 11 talasnih dužina

USB/SD: SD ili USB memorija za reprodukciju ili snimanje

TAPE: reprodukcija kasete ili snimanje

UPOTREBA RADIJA

Prekidač za odabir funkcije (12.) postavite u **RADIO** položaj, željenu talasnu dužinu odaberite prekidačem (13.). U slučaju slušanja FM ili SW talasnih dužina pažljivo izvucite štapnu antenu i podesite je u optimalni položaj. Radio stanicu potražite duplim dugmetom **TUNING** (4.). Unutrašnje dugme služi za fino podešavanje.

- *Prijem radio signala u mnogome zavisi od mesta upotrebe i od uslova prijema.*
- *Sa antenom rukujte pažljivo da je ne biste slomili!*
- *Za vreme upotrebe AM talasne dužine u funkciji je jedna ugrađena antena i nije potrebno koristiti štapnu antenu. Okretanjem celog uređaja pronađite optimalni položaj za najbolji prijem signala.*
- *Električni uređaji u blizini mogu da smetaju prijema signala.*

MP3/WMA PLEJER (SA SD KARTICE ILI USB MEMORIJE)

Memoriju postavite u odgovarajuće ležište. Reprodukcija će automatski da se pokrene. Dostupne funkcije: ▶ || reprodukcija, pauza (5.) / ◀▶▶▶ odabir pesme (7.) (8.) / REC pokretanje snimanja i preslušavanje (6.)

Snimak se može napraviti sa svih dostupnih izvora signala. Na primer odaberite funkciju radija i pritisnite taster za snimanje **REC** (6.). Crvena LED dioda počinje brzo da trepti i momentalno započinje snimanje na postavljenu SD ili USB memoriju. Za snimanje zvuka preko ugrađenog mikrofona pre nego što pokrenete snimanje samo treba odabrati **USB/SD** funkciju. Ponovnim pritiskom **REC** (6.) tastera snimanje se zaustavlja i snimljeni materijal će se odmah reprodukovati. Crvena LED dioda će sporo da trepti.

- *Format snimljenog materijala je MP3 (=128kB/s) koji će da se snima po rednim brojevima u poseban folder „rec“.*
- *Stariji snimljeni materijali će biti obrisani, stoga po potrebi napravite kopije na svom računaru.*
- *U toku rada ne vadite memorije iz uređaja, to može da ošteti podatke i samu memoriju!*
- *Preporučeni format kartice treba da je: FAT32. Ne koristite kartice sa NTFS formatom!*
- *Prilikom postavljanja memorije reprodukcija uvek započinje od prve pesme. Ako ste već slušali muziku reprodukcija će da se nastavi od zadnje slušane pesme, čak i u slučaju da ste isključili uređaj i izvadili karticu.*
- *Nepravilan rad može da izazove i neka specifična osobina memorije koja se koristi ali to još ne ukazuje na grešku uređaja!*

UPOTREBA KASETOFONA

Kasetofon se koristi na uobičajen način, tasterima ispod vratanaca kasete. Željeni taster treba pritisnuti malo jače ali pažljivo. Kasetu treba postaviti otvorom prema dole, tako da puni kotur bude sa leve strane. Nakon završetka aktuelne stranice kasete, kasetofon će se automatski isključiti. Okrenite kasetu i možete slušati drugu stranu kasete.

Sa snimanje na kasetu postavite jednu praznu kasetu i istovremeno pritisnite taster za reprodukciju i taster za snimanje (dva tastera sa leve strane). Samo se u ovom slučaju smeju istovremeno pritisnuti dva tastera! Pre pre premotavanja kasete u nekom smeru prvo isključite snimanje ili reprodukciju tasterom **STOP**. Ako premotavanje stigne do kraja ili početka kasete odmah je isključite tasterom **STOP**. Pre promene režima uvek koristite taster **STOP**! Snimanje se može vršiti samo sa izvora zvuka koji se u tom trenutku reprodukuje. Ugrađeni mikrofoni se nalazi sa leve strane tastera **VOLUME**. Ako želite snimati preko mikrofona, u režimu **TAPE** samo pokrenite snimanje.

- *Preporučuje se upotreba kaseti C-60 (C-90) TYPE-I.*
- *Ukoliko je izlomljena zaštitna presnimavanja u kaseti, taster za snimanje se ne može pritisnuti, nemojte ga siliti!*
- *AUTO-STOP funkcija radi u režimu reprodukcije i u režimu snimanja.*
- *Obratite pažnju da se prilikom premotavanja ne olabavi traka i da se ne umrsi, to može da dovede do kidanja trake!*
- *Preslušavanje drugih kaseti snimljenih drugim uređajem može da ima slabiju reprodukciju visokih tonova, to nije greška uređaja. Uzrok je različita podešenost azimuta glave kasetofona.*
- *Kasete nemojte držati blizu magneta i uređaja sa magnetom!*

MULTI SNIMANJE

Višestruka mogućnost snimanja na USB/SD memoriju. U svim slučajevima je moguće snimiti glas sa mikrofona ili program sa radija. Moguća je digitalizacija starijih audio kaset na MP3 format na USB ili SD karticu. Snimke posle možete presnimati i arhivirati na svom računaru.

• *Kvalitet snimljenog materijala zavisi od izvora signala i tehnologije. Zbog lošijeg kvaliteta rezultata ne preporučuje se snimanje sa memorije na kasetu.*

IZLAZ ZA SLUŠALICE

Utičnica za slušalice 3,5mm PHONES nalazi se sa zadnje strane uređaja. Uključivanjem slušalice, zvučnik se isključuje. Pošto je uređaj mono i u slušalicama će zvuk biti u mono tehnici.

CZ RETRO RÁDIO S KAZETOVÝM PŘEHŘÁVAČEM

• Rádio pro příjem 11 vlnových pásem AM-FM-SW • Dvojitě otočné tlačítko pro jemné ladění • Pořizování zvukových záznamů na magnetofonové kazety, s funkcí auto-stop • Zabudovaný mikrofon • Přehrávání souborů ve formátu MP3/WMA s externích jednotek USB/SD • Digitalizace starších analogických záznamů • Záznam všech dostupných zdrojů signálů na kazety nebo jednotky USB/SD • V obou případech záznam zvuku ze zabudovaného mikrofonu nebo rozhlasového vysílání • Digitalizací možnost archivace starších magnetofonových kaset do formátu MP3 na jednotky typu USB nebo SD • Konektor pro zapojení sluchátek: Ø3,5 mm • Napájení: síťový kabel dodávaný v příslušenství, 4 baterie typu D/LR20 (1,5 V) (nejsou součástí balení), externí 6 V \rightarrow adaptér (není dodáván v příslušenství)

UVEDENÍ DO PROVOZU, NAPÁJENÍ

Přístroj je vybaven třemi různými možnostmi napájení. Přiložený napájecí kabel zasuňte do konektoru na zadní straně přístroje a potom zapojte do elektrické sítě. Přístroj může být vedle toho napájen 4 bateriemi typu D (LR20/1,5 V) nebo solární baterií 6 V \rightarrow zapojenou do konektoru na zadní straně (16.) - je nutné samostatně zakoupit - nebo akumulátorem či adaptérem. (opce: MW 3K10)

• 4 baterie typu D vložte do schránky na baterie, v souladu se správnou polaritou. Používáte-li přístroj při napájení pomocí baterií nebo akumulátoru, tyto se nedobíjejí ani při použití síťového kabelu nebo externího napájení pomocí 6 voltů.

• *Nebudete-li přístroj používat, vytáhněte ze sítě napájecí kabel! Vyjměte baterie, jestliže budete přístroj napájet z elektrické sítě!*

• *Snížená hlasitost nebo zkrácený zvuk jsou projevem vybíjejících se baterií. Baterie neprodlené vyjměte!*

• *Nepoužívejte současně baterie různých výrobců nebo baterie v různém stavu nabití! Výměnu baterií smí provádět výhradně dospělá osoba!*

• *Jestliže z baterií případně vytekla tekutina, použijte ochranné rukavice a schránku na baterie vyčistěte suchou utěrkou! Baterie je zakázáno otevírat, vzhazovat do ohně nebo zkratovat! Nedobíjitelné baterie je zakázáno nabíjet! Nebezpečí exploze! Nepoužívejte místo baterií akumulátory, protože se vyznačují výrazně nižším napětím a účinkem!*

VOLBA FUNKCÍ

Přístroj je vypnutý, jestliže je spínač volby funkcí (12.) nastaven do polohy TAPE a přehrávač magnetofonových kaset není v provozu. Tři různé provozní režimy:

RADIO: rozhlasové stanice můžete vyhledávat na 11 vlnových pásmech

USB/SD: k přehrávání nebo vyhotovení zvukového záznamu můžete použít paměťovou kartu SD nebo jednotku USB

TAPE: přehrávání kaset nebo vyhotovení zvukového záznamu

POUŽÍVÁNÍ RÁDIA

Spínač (12.) nastavte do polohy **RADIO**, potom spínačem (13.) zvolte požadované vlnové pásmo. V případě volby vlnového pásma FM a SW opatrně vytáhněte anténu a nastavte ji do polohy, kde bude kvalita příjmu nejlepší. Dvojitým otočným tlačítkem **TUNING** (4.) naladíte požadovanou rozhlasovou stanici. Vnitřní částí tlačítka pak provedete jemné ladění.

• *Schopnost příjmu signálů rádia závisí ve velké míře na místě používání přístroje a na aktuálních podmínkách příjmu signálu.*

• *S anténou zacházejte opatrně, aby nedošlo ke zlomení antény!*

• *V případě poslechu pásma AM je funkční zabudovaná anténa. Anténu nevytahujte, přístroj natočte do polohy, kde bude kvalita příjmu nejlepší.*

• *Elektronická zařízení nacházející se v blízkosti mohou rušit příjem.*

PŘEHŘÁVÁNÍ SOUBORŮ MP3/WMA (Z PAMĚŤOVÉ KARTY SD NEBO JEDNOTKY USB)

Do příslušného vstupu vložte datový zdroj. Přehrávání bude spuštěno automaticky. Dostupné funkce: ▶ II přehrávání, pauza (5.) / ◀▶▶ vyhledávání skladeb (7.) (8.) / REC zahájení nahrávání záznamu a přehrávání záznamu (6.)

Zvukový záznam je možné vyhotovovat ze všech dostupných zdrojů signálů. Zvolte například požadovanou rozhlasovou stanici a potom stiskněte tlačítko **REC** (6.). Nyní začne rychle blikat červená LED dioda a okamžitě bude spuštěno nahrávání na vloženou jednotku USB nebo SD. Pro zvukový záznam prostřednictvím zabudovaného mikrofonu jen aktivujete funkci záznamu v režimu **USB/SD**. Opětovným stisknutím tlačítka **REC** (6.) se proces nahrávání zastaví a zvukový záznam bude přehrán. Přitom bude pomalu blikat červená LED dioda.

• *Zvukový záznam bude uložen ve formátu MP3 (=128kB/s) do složek s pořadovými čísly a s označením „rec“.*

• *Dřívější záznamy na datových jednotkách mohou být vymazány, a proto si vždy vyhotovte bezpečnostní kopie na svůj počítač.*

• *Během přehrávání nevyjímejte paměťovou kartu nebo zdroj USB, protože byste tak mohli poškodit uložená data!*

• *Doporučený formát souborů: FAT32. Nepoužívejte paměťové jednotky ve formátu NTFS!*

• *Po vložení paměťové jednotky bude přehrávání spuštěno od první skladby. Jestliže jste paměťovou jednotku používali již dříve, bude přehrávání pokračovat od naposledy přehrané skladby i v případě, kdy bylo zařízení mezitím vypnuto a externí datový zdroj byl ze zařízení vyjmutý.*

• *Specifické vlastnosti záložního zdroje mohou způsobit nesprávné fungování, tento jev neznamená závadu přístroje!*

POUŽÍVÁNÍ KAZETOVÉHO MAGNETOFONU

Magnetofon můžete obsluhovat klasickým způsobem, tlačítka pod schránkou na magnetofonové kazety. Kazety vkládejte energicky, ale zároveň opatrně. Kazety se vkládají tak, aby otvor kazety byl nasměrován dolů a plný kotouč byl na levé straně. Po dokončení přehrávání aktuální strany magnetofonové pásky se přehrávač vypne. V takovém případě kazetu otočte a znovu spusťte přehrávání.

Pro pořízení zvukového záznamu vložte prázdnou kazetu a stiskněte současně tlačítka funkce nahrávání a přehrávání (dvě tlačítka na levé straně). V jiných případech je stisknutí obou tlačítek současně zakázáno! Chcete-li použít tlačítka určená k rychlému přetáčení, nejprve zastavte přehrávání nebo nahrávání zvukového záznamu tlačítkem **STOP**. Dostane-li se magnetofonová páska při rychlém přetáčení až na konec kazety, okamžitě stiskněte tlačítka **STOP**. Před střídáním provozních režimů vždy pomocí tlačítka **STOP** ukončete předcházející funkci! Zvukový záznam můžete pořizovat vždy z toho zdroje signálu, který je právě přehráván. Zabudovaný mikrofon je umístěn vlevo od tlačítka **VOLUME**. Chcete-li vyhotovit zvukový záznam pomocí mikrofonu, aktivujte nahrávání v režimu **TAPE** a nakloňte se blízko k mikrofonu.

- *Primárně doporučujeme používat kazety typu C-60 (C-90) TYPE-I.*
- *Bez vložené kazety nebo v případě vylomené zářezky zamezující vymazávání záznamu není možné stisknout tlačítka funkce nahrávání, nevyvíjejte tlak!*
- *Funkce AUTO-STOP je funkční v režimu přehrávání a nahrávání.*
- *Věnujte pozornost tomu, aby při používání nevznikla na magnetofonové páse smyčka, protože by to mohlo způsobit přetržení magnetofonové pásky!*
- *Při přehrávání zvukových nahrávek vyhotovených na jiných přístrojích – v případě odlišného nastavení hlav – může z důvodu odlišnosti azimutu dojít ke ztrátě vysokých tónů. To není nedostatek tohoto přístroje.*
- *Kazety nepokládejte do blízkosti elektronických zařízení nebo magnetů!*

MULTI ZÁZNAMY

Zvukové nahrávky na kazety nebo na jednotky USB/SD můžete pořizovat mnohostranně. V obou případech můžete nahrávat zvukové záznamy ze zabudovaného mikrofonu nebo rozhlasového vysílání. Digitalizací můžete archivovat starší magnetofonové kazety ve formátu MP3 nebo uložením na jednotku USB anebo SD. Později můžete tyto soubory uložit do počítače nebo mobilního telefonu.

- *Kvalita zvuku se může lišit v závislosti na daném zdroji nebo na technologii. Nedoporučuje se na kazety kopírovat záznamy z jednotek USB/SD, a to z důvodu nižší kvality zvuku.*

VÝSTUP PRO SLUCHÁTKA

Do konektoru PHONES umístěného na zadní straně přístroje můžete zapojit sluchátka se zástrčkou o průměru 3,5 mm. Reproduktoři se vypnou. Vzhledem k tomu, že přístroj je konstruován jako mono zařízení, z obou reproduktorů sluchátek bude reprodukován mono zvuk.

producer/gyártó/výrobca/producător/proizvođač/výrobce/proizvođač:
Somogyi Elektronik Kft. • H – 9027 Győr, Gesztenyefa út 3.
www.somogyi.hu

Distribútor: **Somogyi Elektronik Slovensko s. r. o.**
Ul. gen. Klapku 77, 945 01 Komárno, SK,
Tel.: +421/0/35 7902400 • www.somogyi.sk

Distribuito: **S.C. SOMOGYI ELEKTRONIC S.R.L.**
J12/2014/13.06.2006 C.U.I.: RO 18761195
Cluj-Napoca, județul Cluj, România, Str. Prof. Dr. Gheorghe Marinescu, nr. 2,
Cod poștal: 400337 • Tel.: +40 264 406 488, Fax: +40 264 406 489
www.somogyi.ro • Producător: Somogyi Elektronik Kft

Uvoznik za SRB: **ELEMENTA d.o.o.**
Jovana Mikića 56, 24000 Subotica, Srbija
Tel: +381(0)24 686 270 • www.elementa.rs
Zemlja uvoza: Mađarska • Zemlja porekla: Kina
Proizvođač: Somogyi Elektronik Kft.