

SENCOR®

SWK 7400BK
SWK 7401RD



CEAINIC ELECTRIC
Traducerea manualului original



SENCOR®

**SWK 7400BK
SWK 7401RD**



A

1

2

3

4

5

6

7

MAX
1.7L
1.5L

1.0L

0.5L
MIN

SENCOR

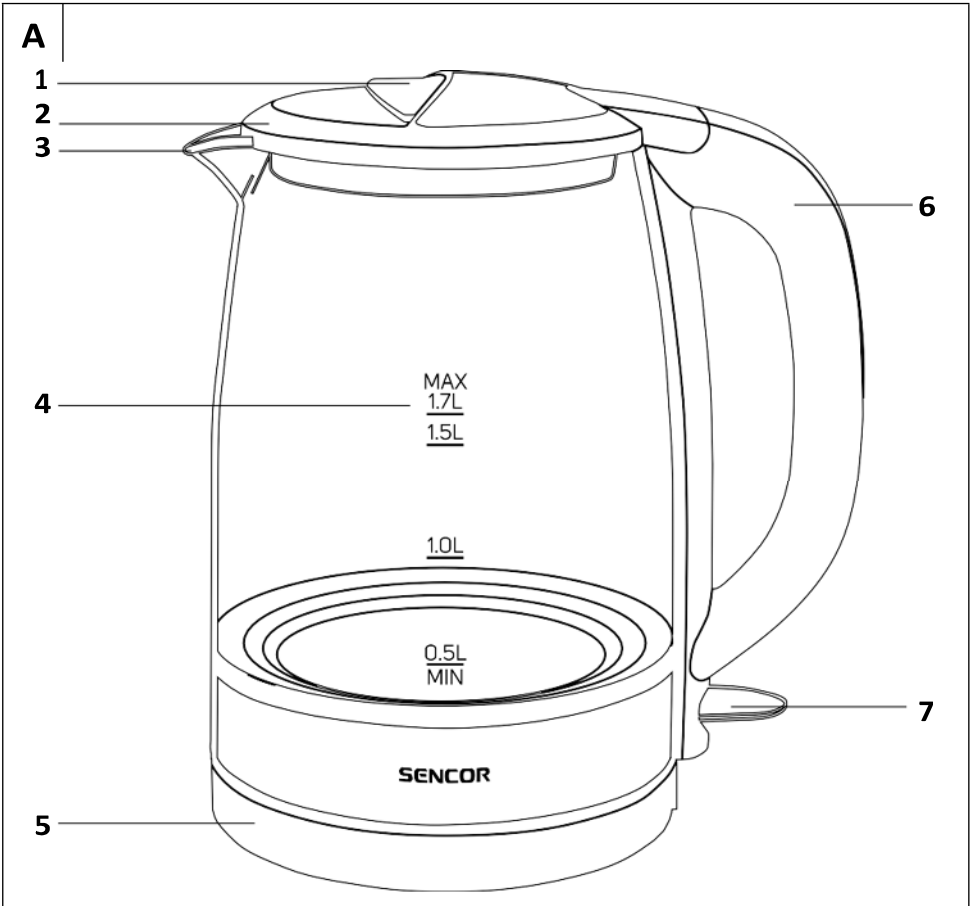

EN

DESCRIEREA APARATULUI

A1 Buton pentru deschiderea capacului
A2 Capac cu sită de filtrare
A3 Gura de scurgere
A4 Indicator nivel apă
A5 Suport de bază cu conector central
A6 Mâner
A7 Comutator pornit/oprit

SK

DESCRIERE APARAT

A1 Buton pentru deschiderea capacului **A2** Capac cu sită de filtrare **A3** Robinet
A4 Indicator de nivel
A5 Suport cu conector central
A6 Mâner
A7 Comutator pornire/oprire

PL

DESCRIERE APARAT

A1 Buton pentru deschiderea capacului
A2 Pâlnie cu sită de filtrare **A3** Pâlnie
A4 Indicator de nivel al apei
A5 Baza cu racord central
A6 Mâner
A3 Comutator pornire/oprire

HR

OPIS UREDAJA

A1 Buton pentru deschiderea capacului
A2 Capac cu plasă de filtrare
A3 Griță
A4 Indicator nivel apă
A5 Postolje cu racord central
A6 Mâner
A7 Comutator pentru pornire/oprire

CZ

DESCRIERE APARAT

A1 Buton pentru deschiderea capacului **A2** Capac cu sită de filtrare **A3** Robinet
A4 Indikator de nivel
A5 Suport cu conector central
A6 Mâner
A7 Comutator pornire/oprire

HU

PÁRTEILE APARATULUI

A1 Buton de deschidere capac **A2** Capac cu sită **A3** Gura de scurgere
A4 Indicator de nivel al apei
A5 Bază, cu racord central
A6 Mâner
A7 Comutator pornit/oprit

RU

DESCRIERE APARAT ELECTRIC

A1 Buton de deschidere a capacului
A2 Capac cu sită de filtrare
A3 Bec
A4 Indicator nivel apă
A5 Suport cu conector central
A6 Mâner
A7 Comutator pornire/oprire

GR

DESCRIEREA APARATULUI

A1 Buton pentru deschiderea capacului
A2 Capac cu filtru
A3 Gura de scurgere
A4 Indicator nivel apă
A5 Bază cu racord central
A6 Mâner
A7 Buton de pornire/oprire

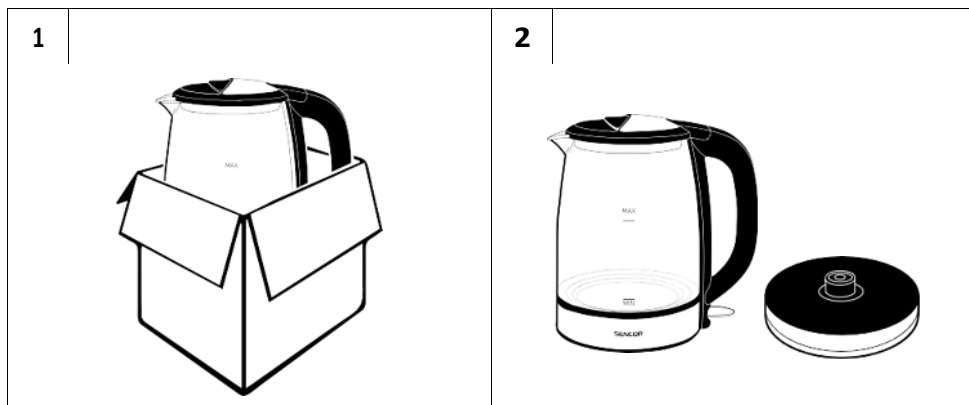

EN - ÎNAINTE DE PRIMA UTILIZARE / CZ - ÎNAINTE DE PRIMA UTILIZARE / SK - ÎNAINTE DE PRIMA UTILIZARE / HU - ÎNAINTE DE PRIMA UTILIZARE
/ PL - PRZED PRZYSTĄPIENIEM DO EKSPLOATACJI / RU - ПЕРЕД НАЧАЛОМ ИСПОЛЬЗОВАНИЯ / HR - PRIJE PRVE UPOTREBE
/ GR - ÎNAINTE DE PRIMA UTILIZARE

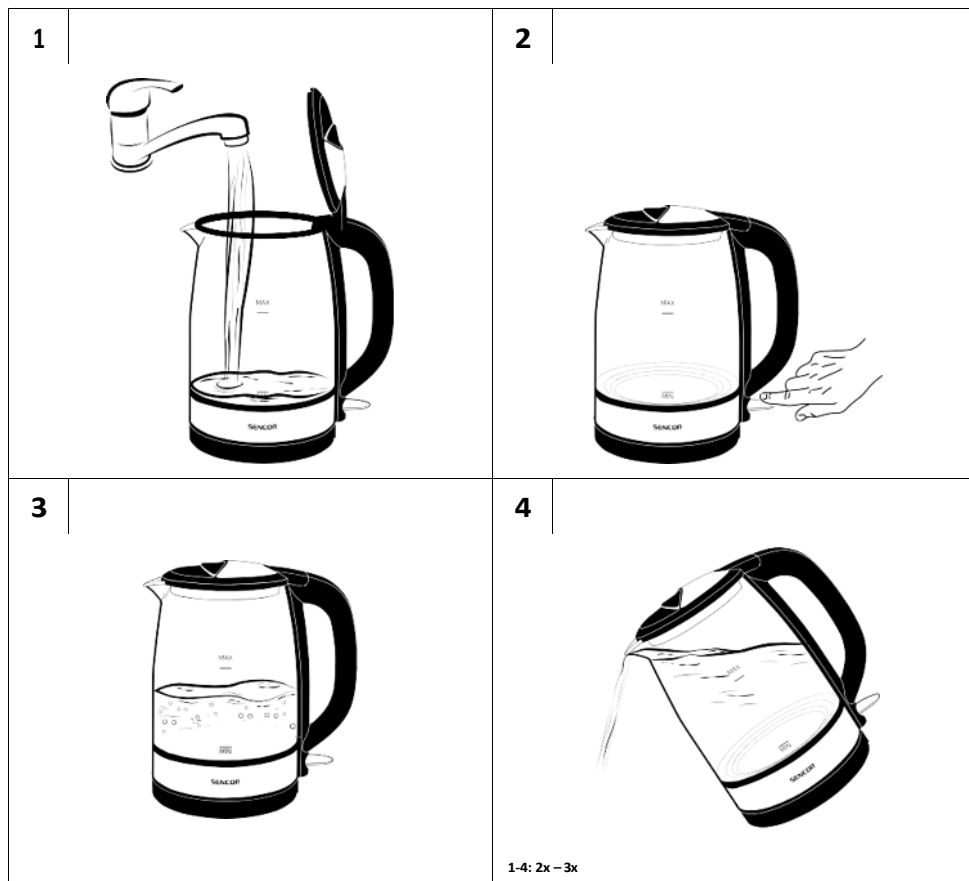

1

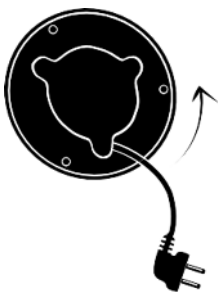

2

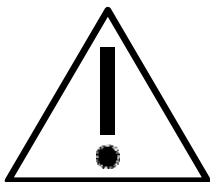

3



4

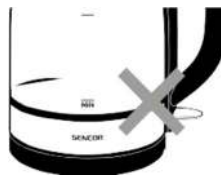

5

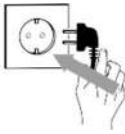

6



7



8



9

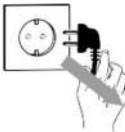

EN - PREMATURE KETTLE SHUT OFF / CZ - PŘEDČASNÉ VYPNUTÍ KONVICE / SK - PREDČASNÉ VYPNUTIE KANVICE / HU - A VÍZFORRALÓ KORÁBBI KIKAPCSOLÁSA / PL - WCZEŚNIEJSZE WYŁĄCZENIE CZAJNIKA / RU - ПРЕЖДЕВРЕМЕННОЕ ВЫКЛЮЧЕНИЕ ЧАЙНИКА / HR - PRIJEVREMENO ISKLJUČIVANJE KUHALA / GR - DEZACTIVARE PREMATURÁ A FIERBĂTORULUI

1



Instrucțiuni importante de siguranță

CITIȚI CU ATENȚIE ȘI PĂSTRAȚI PENTRU UTILIZARE ULTERIOARĂ.

- Acest aparat poate fi utilizat de copii cu vârsta de peste 8 ani și de persoane cu deficiențe fizice, senzoriale sau mentale sau de persoane fără experiență, dacă sunt supravegheate corespunzător sau au fost informate cu privire la modul de utilizare produsul în condiții de siguranță și înțeleg potențialele pericole.
- Copiii nu trebuie să se joace cu aparatul.
- Curățarea și întreținerea efectuate de utilizator nu trebuie să fie efectuate de copii, cu excepția cazului în care aceștia au vârsta de peste 8 ani și sunt supravegheați.
- Păstrați aparatul și cablul de alimentare la îndemâna copiilor cu vârsta sub 8 ani.
- În cazul în care cablul de alimentare este deteriorat, reparați-l la un centru de service profesional pentru a preveni apariția unei situații periculoase. Este interzisă utilizarea aparatului dacă cablul de alimentare este deteriorat.
- Acest aparat este destinat utilizării casnice. De asemenea, acest aparat este destinat utilizării personale, necomerciale, în locuri precum:
 - bucătării din magazine, birouri și alte locuri de muncă;
 - în agricultură;
 - oaspeții hotelurilor, motelurilor și altor locuri de cazare;
 - în unitățile de cazare și mic dejun.
- Nu spălați ceainicul sau suportul acestuia sub jet de apă și nu îl scufundați pe acesta sau suportul său în apă sau în alt lichid.
- Dacă ceainicul este umplut excesiv, apa fierbinte poate să se împrăștie.



AVERTISMENT:

Nu deschideți capacul în timp ce apa fierbe.



ATENȚIE:

Poziționați capacul astfel încât aburul să fie îndreptat în direcția opusă mânerului.

- Utilizați ceainicul numai cu suportul furnizat. Nu utilizați suportul cu alte tipuri de aparate.

**ATENȚIE:**

Asigurați-vă că aparatul este oprit înainte de a-l scoate din suportul de bază.

**ATENȚIE:**

Asigurați-vă că aparatul este oprit înainte de a-l scoate de pe suportul de bază.

**AVERTISMENT:**

Nu vărsați nimic pe ștecherul de alimentare.

- Clătiți suprafața interioară a fierbătorului cu apă curată. Urmați instrucțiunile de curățare din capitolul „Curățare și întreținere”.

**AVERTISMENT:**

Utilizarea incorectă poate duce la riscul de accidentare.

- Suprafața elementului de încălzire reține căldura reziduală după utilizare. Nu atingeți suprafața fierbinte.
- Înainte de a conecta fierbătorul la o priză de curent, verificați dacă tensiunea nominală corespunde cu tensiunea electrică din priză.
- Conectați ceainicul numai la o priză cu împământare corespunzătoare.
- Nu așezați ceainicul pe pervazul ferestrei, pe chiuveta din bucătărie sau pe suprafețe instabile. Așezați-l întotdeauna pe o suprafață stabilă, plană și uscată.
- Nu așezați ceainicul pe o plită electrică sau cu gaz sau în apropierea acesteia, nu îl așezați în apropierea unui foc deschis sau a unui aparat care este o sursă de căldură.
- Nu utilizați niciodată ceainicul în apropierea unei căzi de baie, a unui duș sau a unei piscine.
- Utilizați ceainicul exclusiv pentru fierberea apei potabile. Nu îl utilizați pentru încălzirea altor lichide sau alimente.
- Nu umpleți ceainicul când este așezat pe suportul de bază. Scoateți ceainicul de pe suportul de bază înainte de a-l umple. Când îl umpleți, asigurați-vă că nivelul apei acoperă cel puțin marcajul minim și nu depășește marcajul maxim.
- Verificați dacă capacul este bine închis înainte de a porni ceainicul.
- Nu porniți fierbătorul când este gol. Utilizarea incorectă poate afecta negativ durata de viață a aparatului. În cazul în care este pornit accidental fără apă, fierbătorul este echipat cu un mecanism de siguranță care îl protejează împotriva deteriorării.
- Folosiți mânerul pentru a ridica și transporta fierbătorul.
- Fiți deosebit de atenți când turnați apă din ceainic pentru a evita opărirea cu apă clocotită sau abur.
- Nu turnați apă rece ca gheața în ceainicul fierbinte.
- Deconectați întotdeauna ceainicul de la priza de alimentare când nu îl utilizați, când îl lăsați nesupravegheat, înainte de a-l muta sau curăța.
- Deconectați ceainicul de la priza de alimentare trăgând ușor de ștecherul cablului de alimentare, și nu de cablul de alimentare în sine. În caz contrar, acest lucru ar putea deteriora cablul de alimentare sau priza.
- Pentru a evita pericolul de electrocutare, nu reparați singur fierbătorul și nu efectuați modificări asupra acestuia. Toate reparațiile sau modificările trebuie efectuate de un centru de service autorizat. Modificarea aparatului poate duce la pierderea drepturilor legale care decurg din garanția de performanță sau calitate.

EN

Ceainic electric

Manual de utilizare

- Vă mulțumim că ați achiziționat un produs marca SENCOR și sperăm că veți fi mulțumit de acesta.
- Înainte de a utiliza acest aparat, citiți cu atenție manualul de utilizare, chiar și în cazul în care sunteți deja familiarizat cu utilizarea anterioară a unor aparate similare. Utilizați aparatul numai în modul descris în acest manual de utilizare. Păstrați acest manual de utilizare într-un loc sigur, unde poate fi ușor recuperat pentru utilizare ulterioară.
- Vă recomandăm să păstrați cutia de carton originală, materialul de ambalare, chitanța de cumpărare și declarația de responsabilitate a vânzătorului sau cardul de garanție cel puțin pe durata răspunderii legale pentru performanță sau calitate nesatisfăcătoare. În cazul transportului, vă recomandăm să ambalați aparatul în cutia originală de la producător.

CURĂȚARE ȘI ÎNTREȚINERE

- Deconectați ștecherul de alimentare din priză de curent și lăsați aparatul să se răcească înainte de a-l curăța.
- Pentru curățare, nu utilizați produse de curățare cu efect abraziv, solvenți etc. care ar putea deteriora aparatul. Nicio parte a acestui aparat nu este destinată spălării în mașina de spălat vase.



Avertisment:

Pentru a preveni riscul de accidentare prin electrocutare, nu scufundați aparatul, cablul de alimentare sau ștecherul în apă sau în orice alt lichid.

- Ștergeți ceainicul și suportul de bază cu o burete curată și uscată-le cu o cârpă. Curățați regulat filtrul cu o burete moale.

Îndepărtarea depunerilor de calcar

- Depunerile de calcar din interiorul fierbătorului pot afecta negativ durata de viață a acestuia, de aceea este important să le îndepărtați regulat, în funcție de frecvența utilizării. ceainicul este utilizat. În timpul utilizării normale (de 3 până la 5 ori pe zi), recomandăm îndepărtarea depunerilor de calcar:
 - o dată pe lună în zonele cu apă dură și foarte dură;
 - o dată la două-trei luni în zonele cu apă moale și medie.
- Pentru a îndepărta depunerile de calcar, se poate utiliza:
 - oțet alb 8%, disponibil în general în magazine. Umpleți ceainicul cu o soluție de apă și oțet în proporție de 1:1. Aduceți soluția la fierbere și lăsați-o să acționeze în ceainic timp de 2 ore. Apoi golți ceainicul și, înainte de a-l utiliza din nou, fierbeți apă curată în el de patru până la cinci ori.
 - acid citric. Fierbeți 1 litru de apă în ceainic, adăugați 30 g de acid citric în apa fiartă și lăsați soluția să acționeze timp de aproximativ 30 de minute. Apoi golți ceainicul și, înainte de a-l folosi din nou, fierbeți apă curată în el de patru-cinci ori.

Depozitare

- Când nu utilizați aparatul pentru o perioadă lungă de timp, deconectați ștecherul de la priză de curent, lăsați aparatul să se răcească și curățați-l conform instrucțiunilor din capitolul „Curățare și întreținere”.
- Înainte de depozitare, verificați dacă aparatul și toate accesoriile sale sunt complet curate și uscate.
- Depozitați aparatul într-un loc uscat, curat și bine ventilat, ferit de temperaturi extreme și la îndemâna copiilor.

SPECIFICAȚII TEHNICE

Intervalul de tensiune nominală.....	220–240 V~
Frecvență nominală	50–60 Hz
Putere nominală de intrare.....	1850 – 2200 W
Capacitate maximă	1,7 l

Ne rezervăm dreptul de a modifica textul și specificațiile tehnice.

Datorită dezvoltării continue, imaginile din acest manual de utilizare pot diferi de aparatul real. Ne rezervăm dreptul la astfel de o astfel de modificare.

INSTRUCȚIUNI ȘI INFORMAȚII PRIVIND ELIMINAREA MATERIALELOR DE AMBALARE UTILIZATE

Eliminați materialele de ambalare uzate la un punct de colectare a deșeurilor din localitatea dumneavoastră.

ELIMINAREA ECHIPAMENTELOR ELECTRICE ȘI ELECTRONICE UTILIZATE



Acest simbol de pe produse sau documente originale înseamnă că produsele electrice sau electronice uzate nu trebuie aruncate împreună cu deșeurile menajere obișnuite. Pentru eliminarea, reînnoirea și reciclarea corespunzătoare, predați aceste aparate la punctele de colectare desemnate. Alternativ, în unele state ale Uniunii Europene sau în alte țări europene, puteți returna produselor la comerciantul local atunci când cumpărați un produs nou echivalent. Eliminarea corectă a acestui produs contribuie la economisirea

resurse naturale valoroase și previne potențialele efecte negative asupra mediului și sănătății umane, care ar putea rezulta din eliminarea necorespunzătoare a deșeurilor. Pentru mai multe detalii, adresați-vă autorităților locale sau centrului de colectare. În conformitate cu reglementările naționale, pot fi aplicate sancțiuni pentru eliminarea incorectă a acestui tip de deșeurii.

Pentru entitățile comerciale din statele Uniunii Europene

Dacă doriți să eliminați echipamente electrice sau electronice, solicitați informațiile necesare comerciantului sau furnizorului dumneavoastră.

Eliminarea în alte țări din afara Uniunii Europene.

Acest simbol este valabil în Uniunea Europeană. Dacă doriți să eliminați acest produs, solicitați informațiile necesare despre metoda corectă de eliminare de la consiliul local sau de la comerciantul dvs.



Acest produs îndeplinește toate cerințele de bază ale directivelor UE referitoare la acesta.

