

Conjunto luminoso LED para interruptores 127V~ Simon 82

REF. 75802-31



INFORMACIÓN BÁSICA

DESCRIPCIÓN

Realzando su diseño y versatilidad, llega el Conjunto luminoso Led para interruptores de la serie Simon 82 centralizaciones, destacando dentro de los múltiples productos que proveen funcionalidad ante cualquier tipo de instalación eléctrica.

Está fabricado con una aleación de metales, cobre zinc, plomo y latón, afianzando la seguridad más extrema durante su utilidad en cualquier espacio, soportando temperaturas de 50°C.

Lo consigues en versión individual, con una intensidad de 10^a y un voltaje de 127V~, con 3.3 mm de sección de cable admitida y 11 mm pelado de cable necesario, cumpliendo con las normativas NMX-J-005-ANCE-2005 + NMX-J-508-ANCE-2010.

Apto para superficie y empotrar, de esta manera convierte un sencillo mecanismo en luminoso, creando espacios únicos.

No requiere de mucho mantenimiento y su vida útil es elevada, lo que te asegura tranquilidad al contar con productos de calidad.

COMPATIBILIDAD

Placas y teclas Simon 82

CONTENIDO DEL EMBALAJE

Mecanismo e instrucciones

CLASE ETIM

EC002649

INFORMACIÓN TÉCNICA

MERCADO DISPONIBLE

México y Latinoamérica

FUNCIÓN INDICADORA

No

NÚMERO DE MÓDULOS

1 módulo

SECCIÓN DE CABLE ADMITIDA (MM)

3,3 mm

INTENSIDAD (A)

1 mA

RANGO DE TEMPERATURA DE ALMACENAMIENTO (°C)

50 °C

NÚMERO DE ELEMENTOS POSIBLES

1 elemento

TIPO DE MECANISMO

Insertion

VERSIÓN

Individual

INSTALACIÓN Y MANTENIMIENTO

INSTALABLE EN CAJA DE EMPOTRAR

Universal

TIPO DE INSTALACIÓN

Apto para superficie y empotrar

NORMATIVA

REGULACIONES

NMX-J-005-ANCE-2005 + NMX-J-508-ANCE-2010

INFORMACIÓN LOGÍSTICA

CÓDIGO EAN UNITARIO 8421053256374	PESO BRUTO EMBALAJE UNITARIO 0.007	LONGITUD EMBALAJE 110
ALTURA EMBALAJE UNITARIO 0	PESO NETO DEL PRODUCTO 0.007	UNIDAD DE MEDIDA EMBALAJE MMT
ANCHO EMBALAJE UNITARIO 0	UNIDAD DE PESO EMBALAJE UNITARIO KGM	VOLUMEN EMBALAJE 0.931
LONGITUD EMBALAJE UNITARIO 0	EAN EMBALAJE 8421053070055	UNIDAD DE VOLUMEN EMBALAJE DMQ
UNIDAD DE MEDIDA EMBALAJE UNITARIO MMT	UDS. CONTENIDAS EMBALAJE 10	PESO BRUTO EMBALAJE 0.11
VOLUMEN EMBALAJE UNITARIO 931040	ALTURA EMBALAJE 92	PESO NETO EMBALAJE 0.07
UNIDAD DE VOLUMEN EMBALAJE UNITARIO MMQ	ANCHO EMBALAJE 92	UNIDAD DE PESO EMBALAJE KGM

VISTA FRONTAL E ISOMÉTRICA DEL PRODUCTO



DIAGRAMA DE MONTAJE



*Placa y chasis NO incluidos

DIAGRAMA DE CONEXIÓN

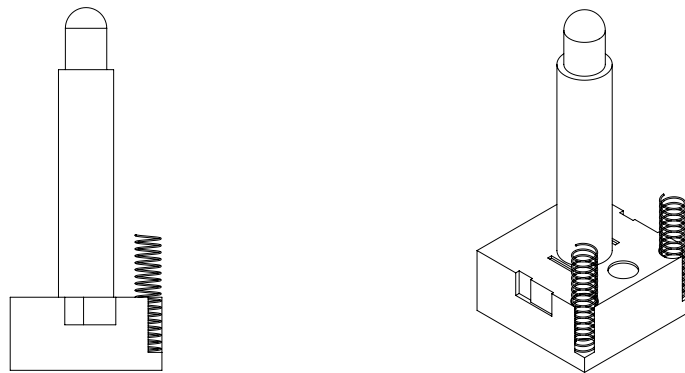
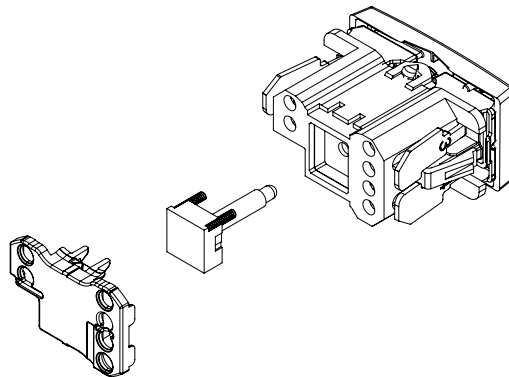