

**instruction manual  
eredeti használati utasítás  
návod na použitie  
manual de utilizare  
uputstvo za upotrebu  
návod k použití  
uputa za uporabu**



EN - Safety and maintenance / H - Biztonság és karbantartás / SK - Bezpečnosť a údržba / RO - Siguranță și întreținere / SRB-MNE - Bezbednost i održavanje / CZ - Bezpečnost a údržba / HR-BIH - Sigurnost i održavanje	4 – 10
EN - Functions / H - Funkciók / SK - Funkcie / RO - Funcții / SRB-MNE - Funkcije / CZ - Funkce / HR-BIH - Funkcije	11 – 12



figure 1. • 1. ábra • 1. obraz • figura 1. • 1. skica • 1. obrázek • 1. слика

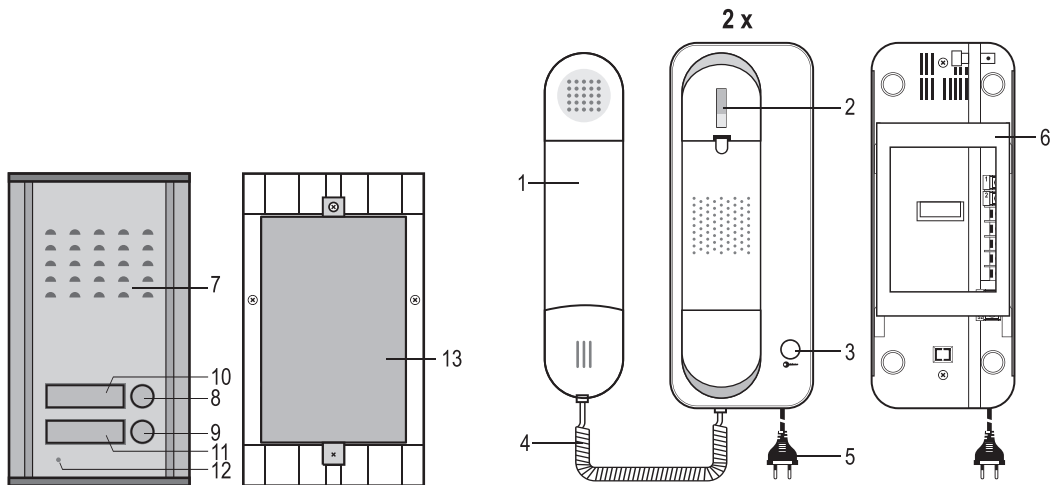

	EN	H	SK	RO
	<b>STRUCTURE (Figure 1.)</b>	<b>FELÉPÍTÉS (1. ábra)</b>	<b>ŠTRUKTÚRA (1. obrázok)</b>	<b>STRUCTURĂ (fig. 1.)</b>
1.	handset	kézibeszélő	telefónne slúchadlo	receptor cu microfon
2.	hang-up switch	vonalbontó	tlačídló na rušenie hovoru	întrerupător de linie
3.	door opening button	kapunyitó gomb	tlačídló na otvorenie dverí	buton de deschidere a porții
4.	handset cord	kézibeszélő vezeték	vedenie telefónneho slúchadla	cablu pentru receptor
5.	mains cable	hálózati vezeték	sieťové vedenie	cablu rețea
6.	fixing frame	rögzítőkeret	prichýtný okraj	cadru de fixare
7.	built-in speaker	beépített hangszóró	zabudovaný reproduktor	difuzor înglobat
8.	call button1	hívógomb 1	volacie tlačídló 1	buton apelare 1
9.	call button2	hívógomb 2	volacie tlačídló 2	buton apelare 2
10.	replaceable nameplate1	cserélhető névtábla 1	vymeniteľná menovka 1	tăbliță de nume 1, schimbabilă
11.	replaceable nameplate2	cserélhető névtábla 2	vymeniteľná menovka 2	tăbliță de nume 2, schimbabilă
12.	built-in microphone	beépített mikrofon	zabudovaný mikrofon	microfon înglobat
13.	plastic back cover	műanyag hátlap	plastový zadný panel	capac posterior din plastic

	SRB-MNE	CZ	HR-BIH
	<b>SASTAVNI DELOVI (1. skica)</b>	<b>POPIS (1. schéma)</b>	<b>DIJELOVI UREDAJA (Slika 1.)</b>
1.	slušalica	ručni sluchátko	ručni mikrofon
2.	prekid linije	tlačítko pro přerušení spojení	prekidač veze
3.	taster za otvaranje vrata	tlačítko pro ovládání dveřního zámku	taster za otključavanje
4.	kabel za slušalicu	kabel ručního sluchátka	kabel minkrofona
5.	mrežni kabel	siťový kabel	mrežni kabel
6.	okvir za montažu	rámček pro upevnění	okvir za pričvršćenje
7.	ugrađeni zvučnik	zabudovaný reproduktor	ugrađeni zvučnik
8.	pozivni taster 1	vyzváněcí tlačítko 1	pozivni taster1
9.	pozivni taster 2	vyzváněcí tlačítko 2	pozivni taster2
10.	pločica za natpis 1	vyměnitelný štítek na jméno 1	zamjenljiva natpisna pločica1
11.	pločica za natpis 2	vyměnitelný štítek na jméno 2	zamjenljiva natpisna pločica2
12.	ugrađeni mikrofon	zabudovaný mikrofon	ugrađeni mikrofon
13.	plastična zadnja ploča	plastový zadní panel	plastični stražnji zid

figure 2. • 2. ábra • 2. obraz • figura 2. • 2. skica • 2. obrázek • 2. слика

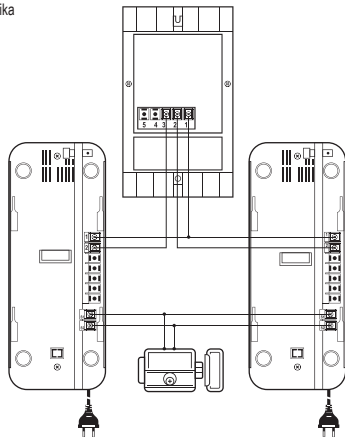

EN (Figure 2.)
<p>1. Remove the fixing frames from the backs of the indoor units. • 2. Connect the wires to the units using the desired method according to the schematic diagram. • 3. Route the wires from the indoor units to the outdoor unit. Take care to route the cables away from places where they may be damaged. • 4. The outdoor unit may be mounted into a chiseled recess. The chiseled recess that fits the electronics package is aesthetically covered by the back cover that is a centimeters wider. • 5. Remove the outdoor unit back cover, then connect the wires. • 6. The nameplate is replaceable (flip-out plastic holder), its constant illumination is provided by 2 LED. • 7. Connect the door opening electronics to the indoor unit as per the schematic diagram (the door opener is sold separately). • 8. Switch on the electric supply.</p>

H (2. ábra)
<p>1. Szerelje le a belső egységek hátuljáról a rögzítő keretet. • 2. Rögzítse a vezetékét a kívánt módon a megadott grafika szerint az egységeken. • 3. Vezesse el a vezetékét a belső egységektől a külső egységig. Ügyeljen rá, hogy a vezetékét olyan helyen vigye, ahol nincs kitéve sérülésveszélynek. • 4. A külső egység falba véshető. A kivésétt rész, melybe a hátlap által eltakart elektronika elfér, a néhány centiméterrel szélesebb előlap esztétikusan eltakarja. • 5. Szerelje le a külső egység hátlapját, majd rögzítse a vezetékét. • 6. A névtábla cserélhető (kibillenthető műanyag tartó), állandó megvilágítását 2 db LED biztosítja. • 7. Kösse rá a rajz szerint az ajtónyitót elektronikát a belső egységekre (az ajtónyitót nem tartozék). • 8. Helyezze áram alá a rendszert.</p>

SK (2. obrázok)
<p>1. Odmontujte prichytný okraj z vnútorných jednotiek. • 2. Prípevnite vedenie podľa želania na jednotkách podľa uvedeného zobrazenia. • 3. Prepojte kábel medzi vnútornou a vonkajšou jednotkou. Dávajte pri tom pozor, aby ste vedenie viedli na takom mieste, kde nie je vystavené nebezpečenstvu poškodenia. • 4. Vonkajšia jednotka sa dá vryť do steny. Vrytá časť, do ktorej sa vmesť elektronika zakrytá zadným panelom, je esteticky zakrytá niekoľko centimetrovou širšou prednou časťou. • 5. Odmontujte zadnú časť vonkajšej jednotky, potom prípevnite vedenie. • 6. Menovka je vymeniteľná (sklopiteľný plastový držiak), jej osvetlenie je zabezpečené s 2 ks LED-u. • 7. Napojte otváraciu elektroniku na vnútornú jednotku podľa nákreсу (otvárač dverí nie je súčasťou príslušenstva). • 8. Uvedte systém pod elektrický prúd.</p>

RO (fig. 2.)
<p>1. Demontați cadrul de fixare din spatele posturilor interioare. • 2. Legați cablurile conform schiței de montaj în modul dorit. • 3. Conduceți cablurile în așa fel, încât să nu fie expuse la deteriorări. • 4. Postul exterior se poate încadra în perete. Porțiunea decupată din perete, în care se montează aparatul, va fi acoperită de cadrul frontal, acesta fiind puțin mai lat decât postul exterior. • 5. Demontați placa posterioară a unității exterioare, apoi efectuați legăturile de cabluri. • 6. Tablita de nume se poate schimba (plăcuța din plastic se rabatează), și este iluminată permanent de 2 LED-uri. • 7. Legați electronica de deschidere a ușii de postul interior, conform schiței (mecanismul de deschidere nu face parte din accesorii). • 8. Așezați sistemul sub tensiunea de rețea.</p>

SRB-MNE (2. skica)
<p>1. Uklonite okvir za montažu sa unutrašnjih jedinica. • 2. Pričvrstite provodnik. • 3. Sprovedite provodnik od unutrašnjih do spoljnih jedinica, vodeći računa da se nalazi na mestima gde ne može doći do oštećenja. • 4. Spoljna jedinica se ugrađuje u zid tako da prednja ploča pokriva otvor u zidu. • 5. Odstranite poklopac za zadnje strane spoljne jedinice i priključite provodnik. • 6. Pločica za natpis poseduje stalno osvetljenje sa 2 kom. LED. • 7. Povežite provodnik elektronske brave na unutrašnju jedinicu (brava nije u sklopu). • 8. Priključite uređaj na mrežu.</p>

CZ (2. schéma)
<p>1. Ze zadního panelu obou interiérových jednotek demontujte rámeček sloužící k upevnění. • 2. K jednotkám upevněte požadovaným způsobem kabely, podle vyobrazení na obrázku. • 3. Proveďte kabelové propojení interiérových jednotek a exteriérové jednotky. Věnujte pozornost tomu, abyste kabely vedli takovými místem, kde nehrozí nebezpečí poškození kabelů. • 4. Exteriérovou jednotku můžete zabudovat do stěny. Prohlubeň vyhloubenou do stěny, do které uložíte elektronické součástky zakryté zadním panelem, esteticky překryje o několik centimetrů širší čelní panel. • 5. Demontujte zadní panel exteriérové jednotky, potom upevněte kabely. • 6. Štítky na jméno lze vyměňovat (výklopná plastová schránka), osvětlení je zajištěno 2 LED diodami. • 7. Elektroniku sloužící k otevírání dveřního zámku zapojte podle schématu do interiérových jednotek. (Systém otevírání dveřního zámku není součástí balení.) • 8. Systém zapojte do elektrické sítě.</p>

HR-BIH (Slika 2.)
<p>1. Skinite okvir za pričvršćenje sa poleđnje unutarnje jedinice. • 2. Kabel povežite na jedinice na odgovarajući način prema grafičkom prikazu. • 3. Položite vod između unutarnje i vanjske jedinice. Obratite pozornost, da kabel ne prolazi na takvim mjestima, gdje je izložen oštećenju. • 4. Vanjska jedinica se može uštemati u zid. Ištamani dio, u kojemu se može smjestiti elektronika, koju pokriva stražnji zid, će na estetski način pokriti prednja strana, koja je šira za nekoliko centimetara. • 5. Skinite stražnji zid vanjske jedinice i pričvrstite kabel. • 6. Natpisna pločica je zamjenjiva (plastični držač se može izvaditi), stalno osvijetljenje osigurava 2 LED. • 7. Prema priloženom crtežu povežite elektroniku za otključavanje vrata na unutarnju jedinicu (mehanizam za otključavanje nije u priboru). • 8. Sustav stavite pod.</p>

## **EN 2-FLAT WIRED DOORPHONE SET**

### **IMPORTANT SAFETY INSTRUCTIONS**

**READ THE INSTRUCTION MANUAL CAREFULLY BEFORE USE AND RETAIN IT FOR LATER REFERENCE!**

### **WARNINGS**

- Take care to mount the device in a location where it is not subjected to vibration!
- Do not place it near magnetic fields and electric devices!
- Do not expose to direct sunlight, mount in a place protected from precipitation!
- Keep away from ammonia and other harmful gases!
- Disconnect supply voltage if the device is left unused for a longer period of time!
- Sound quality may be degraded if thin cables are used!
- Never attempt to disassemble the device, leave repairs to a professional!
- Clean with a soft, dry cloth, do not use aggressive cleaning agents!
- Should the mains cable become damaged, immediately switch off the voltage supply and consult a professional!

### **INSTALLATION AND SETTING IN OPERATION**

The product is suitable for replacing conventional two-wire gate intercom systems or doorbell but may also be easily installed as a new system.

Sound quality and range depend largely on the cross section area of the cable! (Range is up to 500 m with a 2 x 1 mm<sup>2</sup> cable)

It is recommended to mount both units at a comfortable height so that it is easily accessible to everyone - even children.

### **CLEANING**

Before cleaning, unplug the appliance from the mains outlet! Use a soft dry cloth for cleaning! Do not use any aggressive detergents! The appliance and the mains plug must not be exposed to water!

### **DISPOSAL**



Waste equipment must be collected and disposed separately from household waste because it may contain components hazardous to the environment or health. Used or waste equipment may be dropped off free of charge at the point of sale, or at any distributor which sells equipment of identical nature and function. Dispose of product at a facility specializing in the collection of electronic waste. By doing so, you will protect the environment as well as the health of others and yourself. If you have any questions, contact the local waste management organization. We shall undertake the tasks pertinent to the manufacturer as prescribed in the relevant regulations and shall bear any associated costs arising.

### **DISPOSING OF ALKALINE AND RECHARGEABLE BATTERIES**

Batteries, whether alkaline or rechargeable, must not be handled together with regular household waste. It is the legal obligation of the product's user to dispose of batteries at a nearby collection center or at a retail shop. This ensures that the batteries are ultimately neutralized in an environment-friendly way.

## **H VEZETÉKES KAPUTELEFON SZETT, KÉTLAKÁSOS**

### **FONTOS BIZTONSÁGI UTASÍTÁSOK**

### **OLVASSA EL FIGYELMESEN ÉS ŐRIZZE MEG A KÉSŐBBI FELHASZNÁLÁSHOZ!**

#### **FIGYELMEZTETÉSEK**

- Készülék elhelyezésénél, ügyeljen arra, hogy ne legyen kitéve rázkódásnak!
- Ne helyezze mágneses tér, villamos berendezések közelébe!
- Ne érje közvetlen napsütés, és csapadéktól védett helyre szerelje fel!
- Tartsa távol ammóniától és egyéb káros gázoktól!
- Ha hosszabb ideig nem használja, áramtalanítsa a készüléket!
- Vékony kábel használatánál a hangminőség romolhat!
- Soha ne próbálja meg szétszerelni a készüléket, javítását bízza szakemberre!
- Tisztítása puha, száraz törölkendővel történhet, ne alkalmazzon agresszív tisztítószeret!
- A hálózati csatlakozókábel megsérülése esetén azonnal áramtalanítsa a készüléket, és forduljon szakemberhez!

#### **MŰKÖDÉS ÉS ÜZEMBE HELYEZÉS**

A termék alkalmas a hagyományos kétvezetékes kaputelefon-rendszerek vagy ajtócsengők kiváltására, bővítésére, de akár újként is könnyen üzembehelyezhető.

A hang minősége és a hatótávolság nagyban függ a kábel keresztmetszetétől! (2 x 1 mm<sup>2</sup> kábel esetén a hatótávolság akár 500 m)

Ajánlott minden egységet kényelmes magasságban elhelyezni, hogy könnyen elérhető legyen mindenki - akár egy gyerek - számára.

#### **TISZTÍTÁS**

Tisztítás előtt húzza ki a csatlakozódugót a hálózati aljzatból. A készülék tisztításához használjon puha, száraz törölkendőt. Ne használjon agresszív tisztítószereket. A készüléket és a hálózati csatlakozót nem érheti víz!

#### **ÁRTALMATLANÍTÁS**



A hulladékká vált berendezést elkülönítetten gyűjtse, ne dobja a háztartási hulladékba, mert az a környezetre vagy az emberi egészségre veszélyes összetevőket is tartalmazhat! A használt vagy hulladékká vált berendezés térítésmentesen átadható a forgalmazás helyén, illetve valamennyi forgalmazónál, amely a berendezéssel jellemben és funkciójában azonos berendezést értékesít. Elhelyezheti elektronikai hulladék átvételére szakosodott hulladékgyűjtő helyen is. Ezzel Ön védi a környezetet, embertársai és a saját egészségét. Kérdés esetén keresse a helyi hulladékkezelő szervezetet. Avonatközü jogszabályban előírt, a gyártóra vonatkozó feladatokat vállaljuk, az azokkal kapcsolatban felmerülő költségeket viseljük. Tájékoztatás a hulladékkezelésről: [www.somogyi.hu](http://www.somogyi.hu)

#### **AZ ELEMEEK, AKKUK ÁRTALMATLANÍTÁSA**

Az elemeket/akkukat nem szabad a normál háztartási hulladékkal együtt kezelni. A felhasználó törvényi kötelezettsége, hogy a használt, lemerült elemeket/akkukat lakóhelye gyűjtőhelyén, vagy a kereskedelemben leadja. Így biztosítható, hogy az elemek/akkuk környezetkímélő módon legyenek ártalmatlanítva.

## **SK SADA KÁBLOVÉHO VCHODOVÉHO TELEFÓNU PRE DVA BYTY**

### **DÔLEŽITÉ BEZPEČNOSTNÉ UPOZORNENIA**

**POZORNE SI PREČÍTAJTE TENTO NÁVOD NA OBSLUHU A USCHOVAJTE HO PRE BUDÚCE POUŽITIE!**

#### **UPOZORNENIE**

- Pri umiestnení prístroja dbajte na to, aby nebol vystavený otrasom!
- Nedávajte do blízkosti magnetických polí, elektrických zariadení!
- Umiestnite ho na také miesto, aby ho nezasahovalo priame slnečné žiarenie, zrážky!
- Nedávajte ich do blízkosti čpavku a iných nebezpečných plynov!
- V prípade, že ho dlhšiu dobu nepoužívate, odpojte z elektrickej siete!
- Pri použití tenkého vedenia sa môže pokaziť kvalita zvuku!
- Nikdy neskúšajte prístroj rozoberať, jeho opravu nechajte na odborníka!
- Čistenie vykonávajte len suchou, mäkkou utierkou, nikdy nepoužívajte agresívne čistiace prostriedky!
- V prípade, že sa poškodí sieťové vedenie, hneď odpojte prístroj zo siete a obráťte sa na odborníka!

#### **FUNGOVANIE A NÁVOD NA POUŽITIE**

Výrobok nahrádza tradičné systémy vchodových telefónov s dvojitým vedením a klasické vchodové zvončeky. Ako nové zariadenie sa tiež ľahko uvádza do prevádzky. Kvalita zvuku a dosah veľmi závisia od prierezu kábla! (Pri kábli 2 x 1 mm<sup>2</sup> môže byť dosah až 500 m.)

Odporúčame každú jednotku umiestniť do pohodlnej výšky, aby bola pre každého ľahko dostupná - hoci aj pre deti.

#### **ČISTENIE**

Pred čistením vyťahnite pripojovaciu vidlicu zo sieťovej zásuvky. Na čistenie používajte mäkkú, suchú utierku. Nepoužívajte agresívne čistiace prostriedky. Dbajte na to, aby sa voda nedostala na sieťovú prípojku!

#### **ZNEHODNOCOVANIE**



Výrobok nevyhadzujte do bežného domového odpadu, separujte oddelene, lebo môže obsahovať súčiastky nebezpečné na životné prostredie alebo aj na ľudské zdravie! Za účelom správnej likvidácie výrobku odovzdajte ho na mieste predaja, kde bude prijatý zdarma, respektíve u predajcu, ktorý predáva identický výrobok vzhľadom na jeho ráz a funkciu. Výrobok môžete odovzdať aj miestnej organizácii zaoberajúcej sa likvidáciou elektroodpadu. Tým chránite životné prostredie, ľudské a teda aj vlastné zdravie. Prípadné otázky Vám zodpovie Váš predajca alebo miestna organizácia zaoberajúca sa likvidáciou elektroodpadu.

#### **ZNEHODNOCOVANIE BATÉRIÍ A AKUMULÁTOROV**

Batérie / akumulátory nesmiete vyhodiť do komunálneho odpadu. Užívateľ je povinný odovzdať použité batérie / akumulátory do zberu pre elektrický odpad v mieste bydliska alebo v obchodoch. Touto činnosťou chránite životné prostredie, zdravie ľudí okolo Vás a Vaše zdravie.

## **RO** SET INTERFON CU FIR PENTRU 2 LOCUINȚE

### **INSTRUCȚIUNI IMPORTANTE PRIVIND SIGURANȚA CITIȚI MANUALUL CU ATENȚIE ȘI PĂSTRAȚI-L ÎNTR-UN LOC ACCESIBIL PENTRU UTILIZARE ULTERIOARĂ!**

#### **ATENȚIONĂRI**

- La montarea aparatului să aveți în vedere să nu fie expus trepidațiilor!
- Nu poziționați aparatul în apropierea câmpurilor magnetice, a aparatelor electrice!
- Nu expuneți aparatul la razele solare directe și protejați-l de ploaie.
- Țineți departe de acțiunea amoniacului și a altor gaze nocive!
- În cazul în care nu veți folosi o vreme îndelungată, scoateți aparatul de sub tensiune!
- Calitatea sonoră poate fi alterată în cazul utilizării unor cabluri cu secțiune mică!
- Nu demontați aparatul, pentru reparații adresați-vă persoanelor calificate!
- Pentru curățire folosiți lavete uscate și moi, nu folosiți agenți corosivi!
- În cazul deteriorării cablului de alimentare scoateți imediat aparatul de sub tensiune și adresați-vă unui specialist!

#### **FUNCȚIONARE ȘI PUNERE ÎN FUNCȚIUNE**

Produsul se pretează la înlocuirea sistemelor de interfon convenționale cu dublu fir sau a sonerilor de poartă, fiind totodată ușor de montat ca sistem nou. Calitatea sunetului și raza de acțiune depinde în mare măsură de secțiunea cablului (la o secțiune de 2 x 1 mm<sup>2</sup> raza de acțiune poate fi de chiar și 500 de metri).

Se recomandă ca ambele posturi să fie montate la o înălțime confortabilă, accesibilă oricui - chiar și pentru copii.

#### **CURĂȚARE**

Înainte de curățare scoateți fișa cablului de conectare din priza de rețea. Pentru curățare utilizați o lavetă moale, uscată. Nu utilizați soluții agresive de curățare. Nu permiteți contactul aparatului și a conectorului de rețea cu apa!

#### **ELIMINARE**



Colectați în mod separat echipamentul devenit deșeu, nu-l aruncați în gunoiul menajer, pentru că echipamentul poate conține și componente periculoase pentru mediul înconjurător sau pentru sănătatea omului! Echipamentul uzat sau devenit deșeu poate fi predat nerambursabil la locul de vânzare al acestuia sau la toți distribuitorii care au pus în circulație produse cu caracteristici și funcționalități similare. Poate fi de asemenea predat la punctele de colectare specializate în recuperarea deșeurilor electronice. Prin aceasta protejați mediul înconjurător, sănătatea Dumneavoastră și a semenilor. În cazul în care aveți întrebări, vă rugăm să luați legătura cu organizațiile locale de tratare a deșeurilor. Ne asumăm obligațiile prevederilor legale privind producătorii și suportăm cheltuielile legate de aceste obligații.

#### **TRATAREA BATERIILOR, ACUMULATORILOR**

Bateriile și acumulatorii nu pot fi tratați împreună cu deșeurile menajere. Utilizatorul are obligația legală de a preda bateriile / acumulatorii uzați sau epuizați la punctele de colectare sau în comerț. Acest lucru asigură faptul că bateriile / acumulatorii vor fi tratați în mod ecologic.

Distribuitor: **S.C. SOMOGYI ELEKTRONIC S.R.L.**

J12/2014/13.06.2006 C.U.I.: RO 18761195 Cluj-Napoca, județul Cluj, România, Str. Prof. Dr. Gheorghe Marinescu, nr. 2, Cod poștal: 400337

Tel.: +40 264 406 488, Fax: +40 264 406 489 • [www.somogyi.ro](http://www.somogyi.ro) • Producător: Somogyi Elektronik Kft

## **SRB MNE INTERFON SET SA DVE JEDINICE**

### **BITNE BEZBEDNOSNE ODREDBE**

### **PAŽLJIVO PROČITAJTE I SAČUVAJTE ZA DALJU UPOTREBU!**

#### **NAPOMENE**

- Pri postavljanju unutrašnje jedinice obratite pažnju da ne bude izložena vibracijama.
- Ne postavljajte u blizini magnetnih polja!
- Ne izlažite direktnom uticaju sunca i kiše!
- Izbegavajte postavljanje jedinica u blizini amonijaka i drugih štetnih gasova!
- Ukoliko ga ne koristite duže vreme izvucite iz mreže!
- Sa tankim provodnicima slabite prenos zvuka!
- Nikada ne rastavljajte uređaj, popravke ostavite stručnom licu!
- Čistite mekanim krpama, ne koristiti agresivna sredstva!
- U slučaju oštećenja napojnog kabela uređaj izvucite iz mreže i pozovite stručno lice!

#### **FUNKCIONISANJE I PUŠTANJE U RAD**

Pogodna zemena klasičnih interfona i zvona, a u slučaju nove postavke, montaža je jednostavna. Na kvalitet zvuka bitno utiče dužina i presek provodnika (u slučaju 2 x 1 mm<sup>2</sup> kabela domet 500 m)! Poželjno je jedinice postaviti na dohvata ruke, čak i deci.

#### **ČIŠĆENJE**

Pre čišćenja izvucite utikač iz mrežne utičnice. Za čišćenje koristite mekane suve krpe. Ne koristite agresivna hemijska sredstva. Uređaj i priključni kabl ne sme da dođe u dodir sa vodom!

#### **ODLAGANJE**



Uređaje kojima je istekao radni vek sakupljajte posebno, ne mešajte ih sa komunalnim otpadom, to oštećuje životnu sredinu i može da naruši zdravlje ljudi i životinja! Ovakvi se uređaji mogu predati na reciklažu u prodavnicama gde ste ih kupili ili prodavnicama koje prodaju slične proizvode. Elektronski otpad se može predati i određenim reciklažnim centrima. Ovim štitiš okolinu, svoje zdravlje i zdravlje svojih sunarodnika. U slučaju nedoumica kontaktirajte vaše lokalne reciklažne centre. Prema važećim propisima prihvatamo i snosimo svu odgovornost.

#### **ODLAGANJE AKUMULATORA I BATERIJA**

Istrošeni akumulatori i baterije ne smeju se tretirati sa ostalim otpadom iz domaćinstva. Korisnik treba da se stara o pravilnom bezbednom odlaganju istrošenih baterija i akumulatora. Ovako se može štiti okolina, obezbediti da se baterije i akumulatori budu na pravilan način reciklirani.

## **CZ** KABELOVÝ TELEFONNÍ SET, PRO DVĚ BYTOVÉ JEDNOTKY

### **DŮLEŽITÉ BEZPEČNOSTNÍ POKYNY**

**TYTO POKYNY SI POZORNĚ PŘEČTĚTE A USCHOVEJTE PRO DALŠÍ POUŽITÍ!**

### **BEZPEČNOSTNÍ UPOZORNĚNÍ**

- Při umístování přístroje věnujte pozornost tomu, aby nebyl vystaven nárazům!
- Neumísťujte do blízkosti magnetického pole, jiných elektrických zařízení!
- Nevystavujte bezprostřednímu působení slunečního záření, instalujte na místo chráněné před srážkami!
- Uchovávejte v dostatečné vzdálenosti od amoniaku a jiných škodlivých plynů!
- Nebudete-li přístroj delší dobu používat, odpojte jej z elektrické sítě!
- V případě použití tenkého kabelu se může snížit kvalita zvuku!
- Nikdy se nepokoušejte přístroj rozebírat, opravu svěřte odborně vyškolené osobě!
- K čištění používejte měkkou, suchou utěrku, nepoužívejte agresivní čisticí prostředky!
- V případě poškození síťového přívodního kabelu zařízení neprodleně odpojte z elektrické sítě a kontaktujte odborníka!

### **POPIS FUNKOVÁNÍ A UVEDENÍ DO PROVOZU**

Produkt je vhodný jako náhrada nebo rozšíření klasických dvoukabelových systémů domovních telefonů nebo dveřních zvonků, snadno jej uvedete do provozu i jako zcela nový systém.

Kvalita přenášeného zvuku a vzdálenost dosahu záleží ve velké míře na velikosti průřezu kabelu! (v případě kabelu 2 x 1 mm<sup>2</sup> je vzdálenost dosahu až 500 m)

Doporučujeme všechny jednotky instalovat v pohodlné výšce, aby byly snadno přístupné každému – i dětem.

### **ČIŠTĚNÍ**

Před čištěním vytáhněte odpojte od elektrické sítě vytažením vidlice ze zásuvky. K čištění používejte měkkou, suchou utěrku. Nepoužívejte agresivní čisticí prostředky. Dbejte na to, aby se voda nedostala na síťovou přípojku!

### **LIKVIDACE**



Přístroje, které již nebudete používat, shromažďujte zvlášť a tyto nevhazujte do běžného komunálního odpadu, protože mohou obsahovat látky nebezpečné pro životní prostředí nebo škodlivé lidskému zdraví! Nepotřebné nebo nepoužitelné přístroje můžete zdarma odevzdat v místě distribuce, respektive u všech takových distributorů, kteří se zabývají prodejem zařízení, která mají stejné parametry a funkci. Odevzdat můžete i na sběrných místech určených ke shromažďování elektronického odpadu. Tak chráníte životní prostředí, své zdraví a zdraví ostatních. V případě jakéhokoli dotazu kontaktujte místní organizaci zabývající se zpracováváním odpadu. Úlohy předepsané příslušnými právními předpisy vztahujícími se na výrobce vykonáváme a neseme s tímto spojené případné náklady.

### **LIKVIDACE BATERIÍ/AKUMULÁTORŮ**

S bateriemi / akumulátory se nesmí nakládat jako s běžným domovním odpadem. Zákonnou povinností uživatele je odevzdání upotřebených baterií / akumulátorů na určeném sběrném místě v bydlíšti nebo v prodejnách. Tím je zajištěno zneškodnění zbytků baterií / akumulátorů ekologickým způsobem

## **HR** **BiH** **INTERFON SET SA DVIJE JEDINICE**

### **VAŽNE SIGURNOSNE UPUTE**

### **PAŽLJIVO PROČITAJTE UPUTSTVO ZA UPUTE PRIJE UPORABE I SAČUVAJTE IH ZA DALJNJU UPORABU!**

#### **UPOZORENJE**

- Prilikom postavljanj uređaja obratite pozornost, da ne bude izložen potresima!
- Ne postavljajte ga u magnetno polje ili u blizinu električnih uređaja!
- Ne smije biti izložen izravnom sunčevom zračenju, postavite ga na mjesto zaštićeno od oborina!
- Zaštitite ga od amonijaka i ostalih štetnih plinova!
- Ako je kroz dulje vrijeme izvan uporabe, isključite napon sa uređaja!
- Uporaba kabla nedovoljnog presjeka može imati loš utjecaj na kvalitetu tona!
- Nikada nemojte pokušati otvarati uređaj, opravku prepustite stručnjaku!
- Čišćenje se vrši suhom mekom krpom, nemojte uporabljati agresivna sredstva za čišćenje!
- U slučaju oštećenja mrežnog priključnog kabla odmah isključite napon sa uređaja, i obratite se stručnjaku!

#### **RAD I STAVLJANJE U POGON**

Proizvod je podoban za nadomještanje klasičnih dvožilnih sustava interfona za ulazna vrata ili zvona na ulaznim vratima, ali se može uporabiti i kao novi sustav.

Kvaliteta zvuka kao i domet u velikome ovise o površini presjeka kabla (u slučaju presjeka kabla 2 x 1 mm<sup>2</sup> domet je čak i do 500 m).

Preporučno je obje jedinice postaviti u priručnu visinu, da bi lako bile dostupne svatkoj - čak i za djecu.

#### **ČIŠĆENJE**

Prije čišćenja odspojite aparat iz utičnice! Za čišćenje koristite meku suhu krpu! Nemojte koristiti agresivne deterdžente! Aparat i mrežni utikač ne smiju biti izloženi vlazi!

#### **RASPOLAGANJE**



Uređaji koji se odlažu u otpad se trebaju izdvojeno prikupljati, odvojeno od otpada iz kućanstva, jer mogu u sebi sadržati komponente koje su opasne po okoliš i ljudsko zdravlje! Korišteni ili uređaji koji se odlažu u otpad se besplatno mogu odnijeti na mjesto njihove distribucije, odnosno kod takvog distributera koji vrši prodaju uređaja istih karakteristika i funkcije. Mogu se odložiti i na deponijima koji su specijalizirani za odlaganje elektronskog otpada. Ovime Vi štite Vaš okoliš, Vaše i zdravlje drugih ljudi. Ukoliko imate pitanja, obratite se lokalnoj organizaciji za odlaganje otpada. Prihvaćamo na sebe zakonom određene obveze koje su propisane za proizvođače i sve troškove koji su u vezi s tim.

#### **NEUTRALIZACIJA BATERIJA, AKUMULATORA**

Baterije i akumulatore treba izdvojeno tretirati od smeća iz kućanstva. Korisnik je zakonom obavezan korištene i ispražnjene baterije i akumulatore dostaviti na deponije za otpad ili ih odnijeti do njihovog prodavatelja. Na ovaj način se osigurava njihova pravilna neutralizacija.

## EN 2-FLAT WIRED DOORPHONE SET

### FEATURES

• video door system of two wires • 2 indoor and 1 outdoor unit • for replacing ordinary door bell • metal outdoor unit, could be adjusted into the wall, with 2 nameplates • first class quality sound transmission between 2 units • door-opening electronics is without further power supply • indoor units could be laid or mounted on wall

### TECHNICAL SPECIFICATION

Power supply:	230 V~ / 50 Hz
Power consumption:	4,4 W
Range:	max. 500 m (with 2 x 1 mm <sup>2</sup> cable)
Gate opening electronics output:	12 V~/ 200 mA
Indoor unit dimensions:	87 mm x 227 mm x 45 mm
Outdoor unit dimensions (out of the wall):	200 x 116 x 55 mm (17 mm)
Operating temperature:	-30 °C - +50 °C

## H VEZETÉKES KAPUTELEFON SZETT, KÉTLAKÁSOS

### JELLEMZŐK

• kétvezetékes kaputelefon rendszer • két beltéri egység és egy kültéri egység • hagyományos ajtócsengők kiváltására • fém, falba süllyeszthető külső egység 2 névtáblával • kiváló minőségű hangátvitel a két egység között • kapunyitó elektronika plusz tápellátás nélkül • fektethető vagy falra szerelhető belső egység

### MŰSZAKI ADATOK

Tápellátás:	230 V~ / 50 Hz
Teljesítmény felvétel:	4,4 W
Hatótávolság:	max. 500 m (2 x 1 mm <sup>2</sup> kábel esetén)
Kapunyitó elektronika kimenete:	12 V~/ 200 mA
Belső egységek mérete:	87 x 227 x 45 mm
Külső egység mérete (falon kívüli méret):	200 x 116 x 55 mm (17 mm)
Üzemi hőmérséklet:	-30°C - +50°C

## SK SADA KÁBLOVÉHO VCHODOVÉHO TELEFONU PRE DVA BYTY

### CHARAKTERISTIKA

• systém vchodového telefónu s dvojítm elektrickým vedením • dve vnútorné jednotky a jedna vonkajšia jednotka • na nahradenie tradičných zvončekov • kovová, do steny zabudovateľná jednotka s dvomi menovkami • výborný prenos zvuku medzi dvomi jednotkami • elektronický otvárač brány bez ďalšieho napájania • vnútornú jednotku je možné pripevniť na stenu alebo len položiť

### TECHNICKÉ ÚDAJE

Napájanie:	230 V~ / 50 Hz
Výkon pri plnom zaťažení:	4,4 W
Dosah:	max. 500 m (v prípade vedenia 2 x 1 mm <sup>2</sup> )
Výstup elektronického otvárača brány:	12 V~/ 200 mA
Rozmer vnútornej jednotky:	87 x 227 x 45 mm
Rozmer vonkajšej jednotky (mimo steny):	200 x 116 x 55 mm (17 mm)
Prevádzková teplota:	-30°C - +50°C

## RO SET INTERFON CU FIR PENTRU 2 LOCUINȚE

### CARACTERISTICI

• sistem interfon de poartă cu două fire • două unități interioare și o unitate exterioară • utilizabil în locul sonerilor tradiționale • unitate exterioară metalică, încastabilă, cu 2 plăți de nume • transmisie sonoră de calitate excelentă între cele două unități • sistem electronic de deschidere a porții, fără alimentare suplimentară • unitățile interioare se pot amplasa oriunde sau se pot monta pe perete

## DATE TEHNICE

Alimentare:	.....230 V~ / 50 Hz
Puterea absorbită:	.....4,4 W
Raza de acțiune:	.....max. 500 m (la cablu de 2 x 1 mm <sup>2</sup> )
Ieșirea sistemului electronic de deschidere a porții:	.....12 V / 200 mA
Dimensiuni post interior:	.....87 x 227 x 45 mm
Dimensiuni post exterior (Mărime în afara peretelui):	.....200 x 116 x 55 mm (17 mm)
Temperatura de lucru:	.....-30°C - +50°C

## **SRB** **MNE** INTERFON SET SA DVE JEDINICE

### OSOBINE

• dvožični sistem interfona • dve unutrašnje i jedna spoljna jedinica • za zamenu standardnih kućnih zvona • metalna spoljna jedinica, za ugradnju u zid sa dve pločice za natpis • odličan prenos zvuka između jedinica • elektronika za otvaranje bez dodatnog napajanja • mogućnost montaže unutrašnje jedinice na zid

### TEHNIČKI PODACI

Napajanje:	.....230 V~ / 50 Hz
Potrošnja:	.....4,4 W
Domet:	.....max. 500 m (u slučaju 2 x 1 mm <sup>2</sup> kabela)
Izlaz za električnu bravu:	.....12 V= / 200 mA
Dimenzije unutrašnje jedinice:	.....87 x 227 x 45 mm
Dimenzije spoljne jedinice (deo van zida):	.....200 x 116 x 55 mm (17 mm)
Radna temperatura:	.....-30°C - +50°C

## **CZ** KABELOVÝ TELEFONNÍ SET, PRO DVĚ BYTOVÉ JEDNOTKY

### SPECIFIKACE

• systém domovních telefonů se dvěma kabely a ovládním dveřního zámku • dvě interiérové jednotky a jedna exteriérová jednotka • nahrazuje klasické dveřní zvonky • kovová exteriérová jednotka se 2 štítky na jméno, zabudovatelná do stěny • kvalitní přenos zvuku mezi oběma jednotkami • elektronika otevírání dveřního zámku bez nutnosti napájení navíc • interiérovou jednotku lze položit nebo instalovat na stěnu

### TECHNICKÉ PARAMETRY

Napájení:	.....230 V~ / 50 Hz
Spotřeba energie:	.....4,4 W
Vzdálenost dosahu:	.....max. 500 m (v případě kabelu 2 x 1 mm <sup>2</sup> )
Výstup pro otvírání dveří:	.....12 V= / 200 mA
Rozměry interiérové jednotky:	.....87 x 227 x 45 mm
Rozměry exteriérové jednotky (rozměry mimo stěny):	.....200 x 116 x 55 mm (17 mm)
Provozní teplota:	.....-30°C - +50°C

## **HR** **BIH** INTERFON SET SA DVIJE JEDINICE

### ZNAČAJKE

• sustav interfona sa dva voda • dva unutarnja i jedan vanjski uređaj • metal, vanjski uređaj koji se može smjestiti u zid sa 2 ploče za imena • izvanredan kvalitetan prijenos zvuka između dva uređaja • elektronika otvaranja kapije bez plus napajanja • unutarnji uređaji se mogu polagati na zemlju i na zid montirati

### TEHNIČKE SPECIFIKACIJE

Napajanje:	.....230 V~ / 50 Hz
Primljena snaga:	.....4,4 W
Domet:	.....maks. 500 m (u slučaju kabla 2 x 1 mm <sup>2</sup> )
Izlaz (output) elektronike otvaranja vrata:	.....12 V= / 200 mA
Mjere unutarnje jedinice:	.....87 x 227 x 45 mm
Mjere vanjske jedinice:	.....200 x 116 x 55 mm (17 mm)
Radna temperatura:	.....-30°C - +50°C