

B

1-1

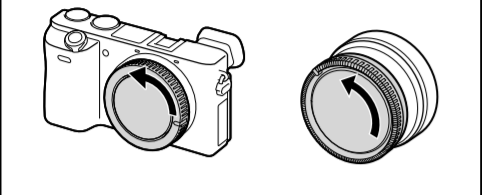

1-2

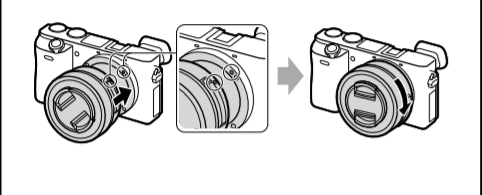

1-3

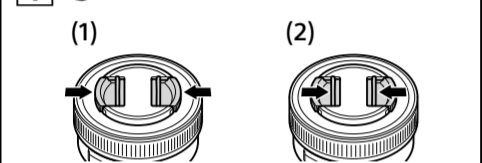

2



C

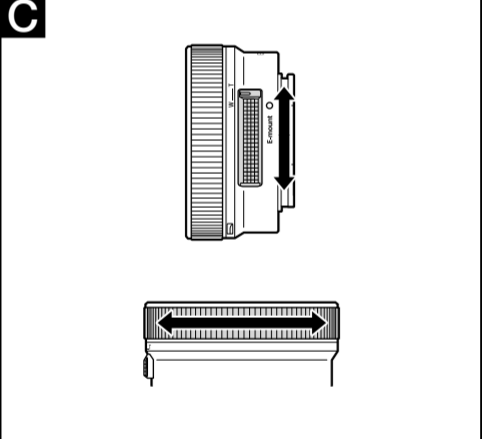

D

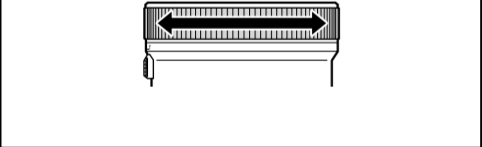

Español

En este manual se explica cómo utilizar objetivos. Las precauciones comunes a todos los objetivos, como notas sobre la utilización, se encuentran en las “Precauciones previas a la utilización del producto” suministradas por separado. Cerciórese de leer ambos documentos antes de utilizar su objetivo.

Este objetivo está diseñado para cámaras con montura E del sistema de cámaras α de Sony. No podrá utilizarse con cámaras con montura A.

Para más información sobre compatibilidad, visite el sitio Web de Sony de su área, o consulte a su proveedor Sony o a un centro de servicio local autorizado por Sony.

Notas sobre la utilización

- No deje el objetivo expuesto al sol o a fuentes de luz intensas. Es posible que se produzcan fallos de funcionamiento interno del cuerpo de la cámara y del objetivo, humo, o un incendio como efecto de la luz directa. Si las circunstancias exigen dejar el objetivo expuesto a la luz solar, asegúrese de colocar las tapas del objetivo. Cuando fotografíe contra el sol, mantenga el sol completamente fuera del ángulo de visión.
- Si se agita el objetivo solo o si se agita una cámara con el objetivo instalado mientras la cámara esté apagada, un componente interno del objetivo puede traquetear. Esto, sin embargo, no indica un mal funcionamiento. Además, mientras transporte el objetivo, su movimiento puede hacer que los grupos del objetivo internos se muevan. Esto, sin embargo, no afectará el rendimiento de los grupos del objetivo.
- No sostenga el objetivo por su parte extendida.
- Durante la grabación de vídeo, dependiendo de la cámara o las condiciones de grabación, es posible que se grabe el ruido de operación del zoom. Tenga cuidado con las operaciones del anillo del zoom/ enfoque y la palanca.
- El uso de esta unidad con productos de otros fabricantes puede afectar a su rendimiento, provocando accidentes o mal funcionamiento.

Precauciones sobre la utilización de un flash

- Con ciertas combinaciones de objetivo y flash, el objetivo puede bloquear parcialmente la luz del flash, lo que resultará en una sombra en la parte inferior de la fotografía. En tal caso, ajuste la distancia focal o la distancia de toma de imagen antes de fotografiar.

Viñeteado

- Si utiliza el objetivo, las esquinas de la pantalla se vuelven más oscuras que el centro. Para reducir este fenómeno (llamado viñeteado), cierre la apertura de 1 a 2 puntos.

A Identificación de las partes

- Anillo del zoom/enfoque
- Palanca del zoom
- Índice de montaje
- Contactos del objetivo*

* No toque los contactos del objetivo.

B Colocación y extracción del objetivo

- Antes de colocar/extraer el objetivo, sostenga el objetivo por su cuerpo de montaje. No lo sostenga por ninguno de sus controles de operación, como el anillo del zoom/enfoque.

Para colocar el objetivo

(Consulte la ilustración **B-1**.)

1 Extraiga la tapa trasera del objetivo y la tapa de caja de la cámara.

2 Alinee el índice blanco del barril del objetivo con el índice blanco de la cámara (índice de montaje), y después inserte el objetivo en la montura de la cámara y gírelo hacia la derecha hasta que se bloquee.

- No presione el botón de liberación del objetivo de la cámara cuando monte el objetivo.
- No monte el objetivo de forma inclinada.

3 Extraiga la tapa delantera de objetivo.

- Usted podrá colocar/extraer la tapa delantera de objetivo de dos formas, (1) y (2).

Para extraer el objetivo

1 Coloque la tapa delantera de objetivo.

2 Manteniendo presionado el botón de liberación del objetivo de la cámara, gire el objetivo hacia la izquierda hasta que se pare, y después extraiga el objetivo. (Consulte la ilustración **B-2**.)

C Utilización del zoom

Utilización del zoom con la palanca de zoom

Deslice la palanca del zoom a la distancia focal (posición de zoom) que desee.

- Mueva la palanca de zoom con su dedo colocado ligeramente sobre la palanca para evitar una operación errónea.
- Aunque la cámara esté ajustada a AF (enfoque automático) o a MF (enfoque manual), la palanca del zoom ajustará el zoom.

Utilización del zoom con el anillo del zoom/enfoque

Gire el anillo del zoom/enfoque a la distancia focal (posición de zoom) que desee.

- Recomendamos utilizar la palanca del zoom para silenciar el ruido de operación del anillo del zoom/ enfoque durante la grabación de películas.
- Cuando la cámara esté ajustada a MF (enfoque manual), el anillo del zoom/enfoque ajustará el enfoque.

Con respecto a los detalles sobre los ajustes de modo de enfoque, consulte el manual de instrucciones suministrado con la cámara.

D Enfoque

Existen tres formas de enfocar.

- Enfoque automático**

Pulse el botón del disparador hasta la mitad para enfocar automáticamente.

- DMF (Enfoque manual directo)** Después de enfocar con el enfoque automático, gire el anillo del zoom/enfoque para ajustar el enfoque con precisión.

- Enfoque manual**

Gire el anillo del zoom/enfoque para enfocar manualmente.

Con respecto a los detalles sobre los ajustes de modo, consulte el manual de instrucciones suministrado con la cámara.

Especificaciones

Nombre del producto (Nombre del modelo)	E PZ 16-50mm F3.5-5.6 OSS II (SELP16502)
Distancia focal (mm)	16-50
Distancia focal equivalente a 35mm*1 (mm)	24-75
Grupos y elementos del objetivo	8-9
Ángulo de visión*2	83°-32°
Enfoque mínimo*3 (m)	0,25-0,3
Ampliación máxima (X)	0,215
Apertura mínima	f/22-f/36
Diámetro del filtro (mm)	40,5
Dimensiones (diámetro máximo × altura) (Aprox., mm)	66 × 31,3
Peso (Aprox., g)	107
SteadyShot	Sí

*1 Esta es la distancia focal equivalente al formato de 35mm cuando se monta en una cámara digital de lentes intercambiables equipada con un sensor de imágenes de tamaño APS-C.

*2 El ángulo de visión es el valor para cámaras digitales de lentes intercambiables equipadas con un sensor de imágenes de tamaño APS-C.

*3 El enfoque mínimo es la distancia desde el sensor de imágenes al motivo.

- En función del mecanismo del objetivo, es posible que la distancia focal varíe si la distancia de toma de imagen también lo hace. Las distancias focales indicadas arriba asumen que el objetivo está enfocado al infinito.

Elementos incluidos (El número entre paréntesis indica el número de piezas.)
Objetivo (1), Tapa delantera de objetivo (1), Tapa trasera de objetivo (1), Juego de documentación impresa

El diseño y las especificaciones están sujetos a cambio sin previo aviso.

α es marca comercial de Sony Group Corporation.

Notas acerca de la licencia

Este producto viene con software que se utiliza basándose en acuerdos de licencia con los propietarios de tal software. A petición de los propietarios de los derechos de autor de estas aplicaciones de software, tenemos la obligación de informarle del contenido del acuerdo. Con respecto al software utilizado en este producto, visite el sitio web en: https://rd1.sony.net/help/di/lens_oss2/en/

中文（简）

保留备用

本说明书介绍镜头的用法。有关所有镜头的一般注意事项（如使用须知）可以在另外的“使用前注意事项”中找到。务必在使用镜头前阅读以上两份文件。

本镜头是专为 Sony α 相机中的 E 卡口系统相机而设计的。不能将其用于 A 卡口系统相机。

有关兼容性的详细信息，请访问所在地区的 Sony 网站，或者咨询您的 Sony 经销商或当地的 Sony 授权服务机构。

使用须知

- 请勿将镜头置于阳光或强光下，由于光线聚集的结果可能会导致相机机身和镜头的内部故障，或引起冒烟或者火灾。如果在必须将镜头置于阳光的情况下，请务必盖上镜头盖。对着阳光方向拍摄时，不要让太阳进入视角中。
- 如果是镜头本身晃动，或者是装有镜头的相机在关闭电源时发生晃动，镜头的内部组件都可能会发出嘎嘎声。但是，这并不表示故障。此外，在携带镜头时，身体的移动可能会导致内部镜头组晃动。但是，这不会影响到镜头组的性能。
- 切勿抓握镜头的延伸部分。
- 拍摄视频时，取决于相机或拍摄条件，有时会记录下变焦操作音。小心进行变焦/对焦环及杆操作。
- 将本机与其他制造商的产品一起使用可能会导致其性能，并由此引发事故或故障。

闪光灯使用注意事项

- 使用镜头/闪光灯的某种组合时，镜头可能会遮住闪光灯的部分亮光，从而造成图片的底部出现阴影。在这种情况下，请在拍摄之前调整焦距或拍摄距离。

晕影

- 使用镜头时，屏幕的角落要比其中心暗。为避免这种现象（周边暗角），请将光圈缩小 1 ~ 2 级。

A 部件识别

- 变焦/对焦环
- 变焦杆
- 安装标记
- 镜头接点*

* 请勿触摸镜头接点。

B 安装/拆下镜头

- 在安装/拆下镜头之前，请握住镜头的安装主体部分。切勿通过如变焦/对焦环等任何操作控件对其进行抓握。

安装镜头（参见插图 B - 1。）

1 拆下镜头后盖和相机机身盖。

2 将镜筒上的白色标记与相机上的白色标记（安装标记）对准，然后将镜头插入相机安装部位并顺时针旋转，直至镜头锁紧。

- 请勿在安装镜头时按相机上的镜头释放按钮。
- 请勿倾斜安装镜头。

3 拆下镜头盖。

- 可以用 (1) 和 (2) 两种方式安装/拆下前镜头盖。

拆下镜头

1 安装镜头盖。

2 按住相机上的镜头释放按钮，逆时针转动镜头直至其停止，然后拆下镜头。（参见插图 **B - 2**。）

C 变焦

利用变焦杆调整变焦

将变焦杆滑动至所需的焦距（变焦位置）。

- 为防止误操作，移动变焦杆时，请将手指轻轻放在变焦杆上。
- 无论相机是设为 AF（自动对焦）还是 MF（手动对焦），变焦杆均可用于调整变焦。

通过变焦/对焦环进行变焦

将变焦/对焦环旋转至所需焦距（变焦位置）。

- 在拍摄电影期间，建议使用变焦杆消除变焦/对焦环带来的操作噪音。
- 在相机设为MF（手动对焦）时，变焦/对焦环调整焦点。

有关对焦模式设定的详情，请参阅相机随附的使用说明书。

D 对焦

对焦方式有三种。

- 自动对焦**

半按快门按钮可自动对焦。

- DMF（直接手动对焦）**

在使用自动对焦对焦后，旋转变焦/对焦环以微调焦点。

- 手动对焦**

旋转变焦/对焦环以手动对焦。

有关模式设定的详情，请参阅相机随附的使用说明书。

规格

产品名称（型号名称）	E PZ 16–50mm F3.5–5.6 OSS II (SELP16502)
焦距 (mm)	16–50
相当于 35mm 规格	
焦距*1 (mm)	24–75
镜头组-片	8–9
视角*2	83° –32°
最小对焦*3 (m)	0.25–0.3
最大放大倍数（倍）	0.215
最小光圈	f/22–f/36
滤光镜直径 (mm)	40.5
尺寸（最大直径 × 长）（近似值 mm）	66 × 31.3
质量（近似值 g）	107
SteadyShot	有

*1 此为当镜头安装在配备 APS-C 尺寸图像传感器的可更换镜头数码相机上时，相当于 35mm 规格的焦距。

*2 视角的数值是基于配备 APS-C 尺寸图像传感器的可更换镜头数码相机。

*3 最小对焦是从图像传感器至物体的距离。

- 视镜头结构而异，焦距可能会随拍摄距离的改变而变化。假设镜头对焦在无限远处。

所含物品（括号中的数字代表件数。）
镜头 (1)、镜头盖 (1)、镜头后盖 (1)、成套印刷文件

设计或规格如有变动，恕不另行通知。

α 是 Sony Group Corporation 的商标。

有关许可的注意事项

本产品随附有根据与软件所有者签订的许可协议而使用的软件。应这些软件应用程序版权所有者的要求，我们有义务将协议内容告知您。有关本产品上使用的软件，请访问以下网站：

https://rd1.sony.net/help/di/lens_oss2/en/