

SONY[®]

5-021-449-01(1)

交換レンズ
Interchangeable Lens
Objectif interchangeable

取扱説明書
Operating Instructions
Mode d'emploi
Manual de instrucciones

G MASTER

FE 14mm
F1.8 GM

E-mount

α

SEL14F18GM



5021449010

<https://www.sony.net/>

©2021 Sony Corporation
Printed in China



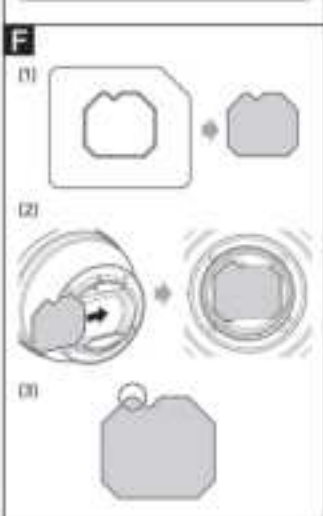
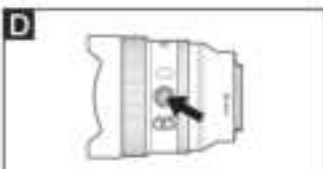
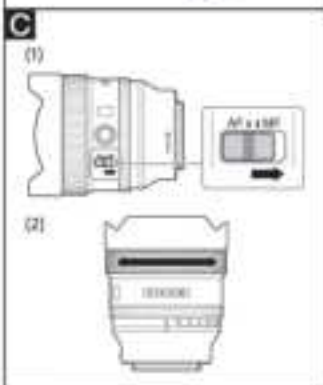
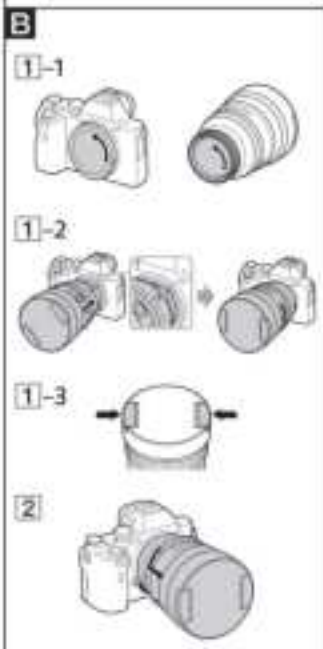
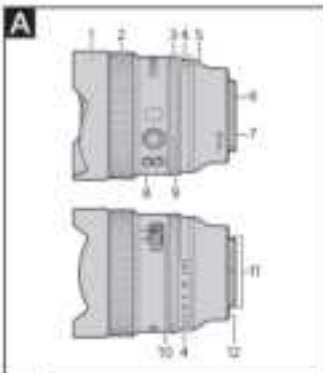

This device complies with part 15 of the FCC rules. Operation is subject to the following two conditions: (1) This device may not cause harmful interference, and (2) this device must accept any interference received, including interference that may cause undesired operation.

Notes on Use

- Do not leave the lens exposed to the sun or a bright light source. Internal malfunctions of the camera body and lens, or a fire may result due to the effect of light focusing. If circumstances necessitate leaving the lens in sunlight, be sure to attach the lens cap.
- When shooting against the sun, keep the sun completely out of the angle of view. Otherwise, solar rays may be concentrated at a focal point inside the camera, causing erosion or a fire. Keeping the sun slightly out of the angle of view may also cause erosion or a fire.
- When carrying a camera with the lens attached, always firmly hold both the camera and the lens.
- When the lens cap(s) is attached to the lens, grasp the lens body, not the lens cap. To carry a camera with the lens or the lens alone.
- This lens is not water proof, although designed with dust-proofness and splash-proofness in mind. If using in the rain etc., keep water drops away from the lens.
- Do not touch or be attached to the end of the lens.
- If the lens alone is shaken or if a camera with the lens attached is shaken while the camera is turned off, an internal component of the lens may vibrate. This, however, does not indicate a malfunction. In addition, while you carry around the lens, your movement may cause the internal lens groups to shake. This, however, does not affect the performance of the lens groups.

Precautions on using a flash

- With certain combinations of lens and flash, the lens may partially block the light of the flash, resulting in a shadow at the bottom of the picture. In such a case, adjust the shooting distance before shooting.

Vignetting

- When using the lens, the corners of the screen become darker than the center. To reduce this phenomenon (called vignetting), close the aperture by 1 or 2 stops.

A Identifying the Parts

- Front lens hood*
- Focusing ring
- Aperture ring
- Aperture scale
- Aperture scale
- Rear filter holder
- Mounting index
- Focus mode switch
- Focus hold button
- Aperture click switch
- Lens contacts**
- Lens mount rubber ring

- * You cannot remove the lens hood.
- ** Do not touch the lens contacts.

B Attaching and Detaching the Lens

To attach the lens
(See illustration B-1.)

- Remove the rear lens cap and the camera body cap.
- Align the white index on the lens barrel with the white index on the camera (mounting index), then insert the lens into the camera mount and rotate it clockwise until it locks.
 - Do not press the lens release button on the camera when mounting the lens.
 - Do not touch the lens at an angle.
- Remove the front lens cap.
 - Push in the tabs on the front lens cap as illustrated by the arrows to attach or detach the cap.

To detach the lens

- 1 Attach the front lens cap.
- 2 While holding down the lens release button on the camera, rotate the lens counterclockwise until it stops, then detach the lens. (See illustration B-2.)

C Focusing

- The focus mode switch of this lens does not function with some camera models.
- For further information on compatibility, visit the web site of Sony in your area, or contact your dealer or Sony or local authorized service facility of Sony.

To switch AF (auto focus)/MF (manual focus)

The focus mode can be switched between AF and MF on the lens.

For AF photography, both the camera and lens should be set to AF. For MF photography, either or both the camera or lens should be set to MF.

To set the focus mode on the lens

Slide the focus mode switch to the appropriate mode, AF or MF (1).

- Refer to the camera manual to set the focus mode of the camera.

- In MF, turn the focusing ring to adjust the focus (2) after looking through the viewfinder, etc.

To use a camera equipped with an AF/MF control button

- By pressing the AF/MF control button during AF operation, you can temporarily switch to MF.
- Pressing the AF/MF control button during MF operation lets you temporarily switch to AF if the lens is set to AF and the camera to MF.

D Using the Focus Hold Button

- The focus hold button of this lens does not function with some camera models.
- For further information on compatibility, visit the web site of Sony in your area, or contact your dealer or Sony or local authorized service facility of Sony.

Press the focus hold button in AF to cancel AF. The focus is fixed and you can release the shutter on the fixed focus. Release the focus hold button while pressing the shutter button halfway to start AF again.

E Adjusting the Exposure

When you align "A" on the aperture scale to the aperture index, the exposure is set by the camera. And you can adjust the amount of light between 1/1.8 and 1/16 by rotating the aperture ring.

Adjust the amount of light manually

Rotate the aperture ring to the desired exposure (1-stop) when the camera is set to the M mode or A mode.

Notes

- Set the aperture click switch to OFF when shooting movies. (See illustration E-2.)
- When the aperture click switch is set to OFF, the sound of the aperture ring is reduced. (For movie recording)
- If you change the aperture value while shooting a movie with the aperture click switch set to ON, the sound of the aperture ring will be rounded.

F Attaching Filters

A rear filter holder can be fixed to the product's mount opening.

Use the following steps to insert a commercially available, screw-type filter (gelatin film):

- 1 Use a thin-tipped, oil-based pen to trace the shape of the filter template onto the filter, and then cut along the lines. (1)
- 2 Insert the filter you cut into the rear filter holder from the direction in (2).
 - Be careful not to scratch the filter or get your fingerprints on it. When attaching or detaching the filter, use recommended using tweezers to hold the area in (3).
 - If you will not be taking pictures for a long time, remove the filter from the rear filter holder.

Specifications

Item/Specification	FE 35mm F1.8 GM (Approximate)
Focal length (mm)	35
Mount equivalent focal length (mm)	52.5
Aperture range	1-16
Aperture of view (1)	1/1.8
Aperture of view (2)	1/16
Minimum focus (m)	0.25 (9.84)
Maximum magnification (x)	0.7
Minimum aperture	F16
Filter diameter (mm)	-
Dimensions (mm)	69 x 82.5
Weight (mm)	130 (4.6)
Mass (approx. g)	400 (14.1)
Shade/hood	No

* This is the equivalent focal length in 35mm format when mounted on an interchangeable lens Digital Camera equipped with an APS-C sized image sensor.

(1) Angle of view 1 is the value for 35mm cameras, and angle of view 2 is the value for interchangeable lens Digital Camera equipped with an APS-C sized image sensor.

(2) Minimum focus is the distance from the image sensor to the subject.

Depending on the lens mechanism, the focal length may change with any change in shooting distance. The focal lengths given above assume the lens is focused at infinity.

Included items
(The number in parentheses indicates the number of pieces.)

Lens (1), Front lens cap (1), Rear lens cap (1), Filter template (1), Lens case (1), Set of printed documentation

Design and specifications are subject to change without notice.

α and G are trademarks of Sony Corporation.

English

This instruction manual explains how to use lenses. Precautions contained in all manuals such as notes on use are found in the separate "Precautions before using." Be sure to read both documents before using your lens.

This lens is designed for Sony α camera system E-mount cameras. You cannot use it on A-mount cameras.

The FE 35mm F1.8 GM is compatible with the range of a 35mm format image sensor.

A camera equipped with a 25mm format image sensor can also be set to shoot at APS-C size. For details on how to set your camera, refer to its instruction manual.

For further information on compatibility, visit the web site of Sony in your area, or contact your dealer or Sony or local authorized service facility of Sony.

For Customers in the U.S.A.

For questions regarding your product or for the Sony Service Center nearest you, call 1-800-222-SONY (7669).

Supplier's Declaration of Conformity

Trade Name : SONY
Model : 35L1478GM
Responsible Party : Sony Electronics Inc.
Address : 18525 Via Esplanade, San Diego, CA 92127
U.S.A.
Telephone Number : 619-942-2231

交換レンズ Interchangeable Lens Objectif interchangeable 可更换镜头

使用前のご注意/Precautions before using/
Précautions avant toute utilisation/
Precauciones previas a la utilización
del producto/Sicherheitsmaßnahmen
beim Gebrauch/Precauzioni per l'uso/
Voorzorgsmaatregelen vóór gebruik/
Försiktighetsåtgärder innan användning/
Precauciones antes de utilizar/
Застереженні заходи перед експлуатацією/
Примечания по использованию/
使用前の注意事項/使用前注意事項/
استعمال قبل التشغيل / التحضير قبل الاستخدام



A-mount E-mount

©2016 Sony Corporation

<https://www.sony.net/>
Printed in China



4738507150

English

"Precautions before using" contains information you should read before using the lens, such as precautions common to lenses. How to use individual lenses is described in "Operating instructions" on a separate sheet. Be sure to read both documents before using the lens.

WARNING

To reduce fire or shock hazard, do not expose the unit to rain or moisture.
Do not directly look at the sun through this lens. Doing so might harm your eyes or cause loss of eyesight.
Keep the lens out of reach of small children. There is danger of accident or injury.

For Customers in the U.S.A.

CAUTION

You are cautioned that any changes or modifications not expressly approved in this manual could void your authority to operate this equipment.

Note:

This equipment has been tested and found to comply with the limits for a Class B digital device, pursuant to Part 15 of the FCC Rules. These limits are designed to provide reasonable protection against harmful interference in a residential installation. This equipment generates, uses, and can radiate radio frequency energy and, if not installed and used in accordance with the instructions, may cause harmful interference to radio communications. However, there is no guarantee that interference will not occur in a particular installation. If this equipment does cause harmful interference to radio or television reception, which can be determined by turning the equipment off and on, the user is encouraged to try to correct the interference by one or more of the following measures:

- Reorient or relocate the receiving antenna.
- Increase the separation between the equipment and receiver.
- Connect the equipment into an outlet on a circuit different from that to which the receiver is connected.
- Consult the dealer or an experienced radio/TV technician for help.

For Customers in Canada

CAN ICES-3 B/NMB-3 B

For Customers in Europe

Manufacturer: Sony Corporation
EU importer/manufacturer's authorized representative: Sony Europe B.V., Da Vinciiaan 7-D1, 1930 Zaventem, Belgium.
UK importer/manufacturer's authorized representative: Sony Europe B.V., The Heights, Brooklands, Weybridge, Surrey KT23 0XW, United Kingdom.



Disposal of old electrical & electronic equipment (applicable in the European Union and other countries with separate collection systems)

This symbol on the product or on its packaging indicates that this product shall not be treated as household waste. Instead it shall be handed over to the appropriate collection point for the recycling of electrical and electronic equipment. By ensuring that this product is disposed of correctly, you will help to prevent potential negative consequences for the environment and human health, which could be caused by inappropriate waste handling of this product. The recycling of materials will help to conserve natural resources. For more detailed information about recycling of this product, please contact your local Civic Office, your household waste disposal service or the shop where you purchased the product.

Notes on use

Notes on handling the product

- Do not leave the lens exposed to the sun or a bright light source. Internal malfunction of the camera body and lens, or a fire may result due to the effect of light focusing, if circumstances necessitate leaving the lens in sunlight, be sure to attach the lens caps.
- Be careful not to subject the lens/teleconverter to mechanical shock while attaching it.
- Always place the lens caps on the lens/teleconverter when storing.
- Do not keep the lens in a very humid place for a long period of time to prevent mold.
- Do not touch the lens contacts. If dirt, etc., gets on the lens contacts, it may interfere or prevent the sending and receiving of signals between the lens and the camera, resulting in operational malfunction.
- This product (including accessories) has magnet(s) which may interfere with pacemakers, programmable shunt valves for hydrocephalus treatment, or other medical devices. Do not place this product close to persons who use such medical devices. Consult your doctor before using this product if you use any such medical device.

Operating temperatures

Your product is designed for use under the temperatures between 0 °C and 40 °C (32 °F and 104 °F). Shooting in extremely cold or hot places that exceed this range is not recommended.

Condensation

If your lens is brought directly from a cold place to a warm place, condensation may appear on the lens. To avoid this, place the lens in a plastic bag or something similar. When the air temperature inside the bag reaches the surrounding temperature, take the lens out.

Cleaning the lens

- Do not touch the surface of the lens directly.
- If the lens gets dirty, brush off dust with a lens blower and wipe with a soft, clean cloth (Cleaning Cloth is recommended).
- Do not use any organic solvent, such as thinner or benzene, to clean the lens or the camera case.



Camcorder, Digital Still Camera,
Digital Camera, Interchangeable Lens Camera,
Interchangeable Lens, Accessory

SONY

LIMITED WARRANTY
U.S. and Canada only – 1 year

Sony Electronics Inc. solely for purchases made in the United States and Sony of Canada Ltd. solely for purchases made in Canada (collectively "Sony") warrants this product against defects in material or workmanship for the original owner and any subsequent end user owner(s) ("You" or "Your") for the time period set forth above as set forth herein. Pursuant to this Limited Warranty, Sony will, at its option, (i) repair the product using new or refurbished parts or (ii) replace the product with a new or refurbished/rebuilt product of the same (or similar) model. For purposes of this Limited Warranty, "recertified" or "refurbished" means a product or part that has been returned to its original specifications. **In the event of a defect, these are Your exclusive remedies.** Sony does not warrant that the operation of the product will be uninterrupted or error-free.

Term: For the time period set forth above from the original date of purchase of the product when purchased directly from Sony or Sony authorized dealer (To determine if a dealer is in the Sony authorized dealer network, please visit US: www.sony.com/retailers; Canada: <http://dealerlocator.sony.ca/locator>; or contact Sony directly); Sony will, at its option, repair or replace with a new, recertified or refurbished product or part, any product or part determined to be defective.

This Limited Warranty covers only the hardware components packaged with the product. It does not cover separate accessories, technical assistance for hardware or software usage and it does not cover any software products whether or not contained in the product, and other included content; any such software or other included content is provided "AS IS" unless expressly provided for in any enclosed software Limited Warranty or End User License Agreement. Please refer to the End User License Agreement(s) included with the product for Your rights and obligations with respect to the software or other included content. If you purchased an extended service plan, please refer to the service plan for the coverage, duration and terms of service. Extended service plans are not governed by this Limited Warranty.

To obtain warranty service, You must deliver the product, in either its original packaging or packaging affording an equal degree of protection to a Sony authorized service center together with a dated purchase receipt in order to obtain warranty service. Sony cannot guarantee that it will be able to repair any product under this warranty or make a product exchange without risk to or loss of software or data. **It is Your responsibility to remove or backup any removable media or parts, data, software or other materials You may have stored or preserved on Your product. It is likely that any media or parts, data, software, or other materials (like pictures, music, videos, etc.) will be lost or reformatted during service and Sony will not be responsible for any such damage or loss.** Contact the following for specific instructions on how to obtain warranty service for Your product:

For purchases made in the UNITED STATES:

Visit Sony's Website: www.sony.com/support
Or call the Customer Experience Center: 1-800-222-SONY (7669)
To register Your product or for contact information to purchase accessories or parts go to Sony's Website

For purchases made in CANADA:

Visit Sony's Website: www.sony.ca/support
Or call the Customer Experience Center: 1-877-899-SONY (7669)
To register Your product or for contact information to purchase accessories or parts go to Sony's Website

On-site service for televisions of certain dimensions may be available to a customer living within a 50km radius of an authorized Sony service facility, provided the residence can be accessed by an on-road service vehicle.

Repair/Replacement Warranty: This Limited Warranty shall apply to any repair, replacement part or replacement, recertified or refurbished product for the remainder of the original Limited Warranty period or for ninety (90) days, whichever is longer. Any parts or product replaced under this Limited Warranty will become the property of Sony. Any replacement, recertified or refurbished product provided under this Limited Warranty may, at Sony's option, vary in color and/or cosmetic design from the original product and may not include any original engraving or similar customization/personalization.

Sony is not responsible for, and this Limited Warranty does not cover, any damage arising from a failure to operate the product within its intended uses, or otherwise follow the owner's manual and safety instructions relating to the product's use and installation. Sony is not responsible for any labor or parts costs you incur relating to repairs or services from providers/servicers other than from a Sony authorized service center. This Limited Warranty only covers product issues caused by defects in material or workmanship during ordinary consumer use. This Limited Warranty does not cover products purchased from sources other than Sony or a Sony authorized dealer (including non-authorized online auctions), or issues due to: (i) outdoor exposure and other acts of nature; (ii) power surges; (iii) accidental damage; (iv) abuse; (v) limitations of technology; (vi) cosmetic damage; (vii) contact with liquid, heat, humidity or perspiration, sand, smoke, or foreign materials; (viii) damage, malfunction and/or failure to product resulting from use of parts or supplies not sold or authorized by Sony; (ix) damage, malfunction and/or failure to product resulting from servicing not authorized or performed by Sony or a Sony authorized service center; (x) computer or internet viruses, bugs, worms, or Trojan Horses; (xi) malfunctions due to peripherals/accessories; (xii) modifications of or to any part of the product, including "rooting" or other modifications to control the behavior of the product or any factory installed operating system; (xiii) consumable parts such as batteries; or (xiv) any product where the factory-applied serial number has been altered or removed from the product. Further, to the extent this product incorporates use of a display, please note that a display contains hundreds of thousands of individual pixels, and displays typically contain a small number of pixels that do not function properly. This Limited Warranty does not cover up to .01% pixel outages (small dot picture elements that are dark or incorrectly illuminated).

This Limited Warranty does not cover Sony products sold "AS IS" or "WITH ALL FAULTS" or consumables (such as fuses or disposable batteries). Sony will not replace missing components from any package purchased "Open Box" or "AS IS". This Limited Warranty is valid only in the United States and Canada (as applicable).

LIMITATION ON DAMAGES: SONY SHALL NOT BE LIABLE FOR ANY INCIDENTAL OR CONSEQUENTIAL DAMAGES FOR BREACH OF ANY EXPRESS OR IMPLIED WARRANTY OR CONDITION ON THIS PRODUCT. NOR SHALL RECOVERY OF ANY KIND AGAINST SONY BE GREATER THAN THE ORIGINAL PURCHASE PRICE OF THE PRODUCT FROM SONY OR AN AUTHORIZED SONY DEALER.

DURATION OF IMPLIED WARRANTIES OR CONDITIONS: EXCEPT TO THE EXTENT PROHIBITED BY APPLICABLE LAW, ANY IMPLIED WARRANTY OF MERCHANTABILITY OR FITNESS FOR A PARTICULAR PURPOSE ON THIS PRODUCT IS LIMITED IN DURATION TO THE DURATION OF THIS LIMITED WARRANTY.

Some jurisdictions do not allow the exclusion or limitation of incidental or consequential damages, or allow limitations on how long an implied warranty lasts, so the above limitations or exclusions may not apply to You. This Limited Warranty gives You specific legal rights and You may have other rights which vary from jurisdiction to jurisdiction.

For purchases made in the U.S.: Read the following Dispute Resolution/Arbitration provision carefully. It details Your rights and instructions should a dispute related to the product arise.

What Happens if We Have A Dispute: Should a dispute or claim arise related to the product, Your purchase and/or use of the product, the terms of this Limited Warranty, or any service provided under the terms of this Limited Warranty (including any repair or replacement) ("Dispute"), You and Sony agree that the Dispute shall be resolved exclusively through binding arbitration. **YOU UNDERSTAND AND ACKNOWLEDGE THAT BY AGREEING TO ARBITRATION, YOU ARE GIVING UP THE RIGHT TO LITIGATE (OR PARTICIPATE IN AS A PARTY OR CLASS MEMBER) IN ANY DISPUTES IN COURT.** You also agree that ANY DISPUTE RESOLUTION PROCEEDING WILL ONLY CONSIDER YOUR INDIVIDUAL CLAIMS, AND BOTH PARTIES AGREE NOT TO HAVE ANY DISPUTE HEARD AS A CLASS ACTION, REPRESENTATIVE ACTION, CONSOLIDATED ACTION, OR PRIVATE ATTORNEY GENERAL ACTION. Despite the above, You have the right to litigate any Dispute on an individual basis in small claims court or other similar court of limited jurisdiction, to the extent the amount at issue does not exceed \$15,000, and as long as such court has proper jurisdiction and all other requirements (including the amount in controversy) are satisfied.

Arbitration Instructions. To begin Arbitration, either You or Sony must make a written demand to the other for arbitration. The Arbitration will take place before a single arbitrator. The arbitration will be administered in keeping with the Expedited Procedures of the Commercial Arbitration Rules and the Supplementary Proceedings for Consumer-Related Disputes ("Rules") of the American Arbitration Association ("AAA"), when applicable and in effect when the claim is filed. You may get a copy of AAA's Rules by contacting AAA at (800) 778-7879 or visiting www.adr.org. The filing fees to begin and carry out arbitration will be shared between You and Sony, but in no event shall Your fees ever exceed the amount allowable by the special rules for Consumers Disputes provided for by AAA, at which point Sony will cover all additional administrative fees and expenses. This does not prohibit the Arbitrator from giving the winning party their fees and expenses of the arbitration when appropriate pursuant to the Rules. Unless You and Sony agree differently, the arbitration will take place in the county and state where You live, and applicable federal or state law shall govern the substance of any Dispute during the arbitration. However, the Federal Arbitration Act, 9 U.S.C. § 1, et seq., will govern the arbitration itself and not any state law on arbitration. The Arbitrator's decision will be binding and final, except for a limited right of appeal under the Federal Arbitration Act.

Opt-Out Instructions. IF YOU DO NOT WISH TO BE BOUND BY THE BINDING ARBITRATION PROVISION, THEN: (1) You must notify Sony in writing within 30 days of the date that You purchased the product; (2) Your written notification must be mailed to Sony Electronics Inc., 16535 Via Esprillo, MZ 1105, San Diego CA 92127, Attn: Legal Department; AND (3) Your written notification must include (a) Your NAME, (b) Your ADDRESS, (c) the DATE you purchased the product, and (d) a clear statement that "YOU DO NOT WISH TO RESOLVE DISPUTES WITH ANY SONY ELECTRONICS ENTITY THROUGH ARBITRATION AND/OR BE BOUND BY THE CLASS ACTION WAIVER."

Opting out of the dispute resolution procedure will not affect the coverage of the Limited Warranty in any way, and You will continue to enjoy the benefits of the Limited Warranty.

SONY**GARANTIE LIMITÉE**
É.-U. et Canada uniquement – 1 an

Sony Electronics Inc. exclusivement pour les achats effectués aux États-Unis et Sony du Canada Ltd. exclusivement pour les achats effectués au Canada (collectivement « Sony ») garantit ce produit contre les défauts de matériaux ou de fabrication pour le propriétaire d'origine et tous les propriétaires utilisateurs finaux suivants (« Vous » ou « Vos ») pendant la période définie ci-dessus et comme indiqué dans les présentes. Conformément à cette Garantie limitée, Sony, à son gré, (i) réparera le produit en utilisant des pièces neuves ou remises en état ou (ii) remplacera le produit par un produit neuf ou reconditionné en état du même modèle ou similaire. Aux fins de la présente Garantie limitée, les termes « reconditionné » ou « remis en état » désignent un produit ou une pièce qui a retrouvé ses spécifications d'origine. **En cas de défaut, ce sont vos recours exclusifs.** Sony ne garantit pas le fonctionnement futur ou sans erreur du produit.

Modalité : Pendant la période définie ci-dessus à compter de la date d'achat du produit directement chez Sony ou un vendeur autorisé Sony (pour déterminer si un vendeur fait partie du réseau de vendeurs autorisés de Sony, veuillez visiter, pour les É.-U. : www.sony.com/retailers; pour le Canada : <http://dealerlocator.sony.ca/locator>, ou contactez Sony directement), Sony, à son gré, réparera ou remplacera par un produit ou une pièce reconditionnée ou remise en état tout produit ou pièce défectueux.

Cette garantie limitée couvre uniquement les composants matériels emballés avec le produit. Elle ne couvre pas les accessoires séparés, l'assistance technique pour l'utilisation du matériel ou du logiciel et elle ne couvre pas les produits logiciels contenus ou non dans le produit, et tout autre contenu inclus, tout logiciel ou autre contenu inclus est fourni « EN L'ÉTAT » sans indication contraire conformément à la Garantie limitée du logiciel joint ou à la Licence d'utilisation de l'utilisateur final. Veuillez vous reporter à la Licence d'utilisation de l'utilisateur final incluse avec le produit pour connaître vos droits et obligations en ce qui concerne le logiciel ou tout autre contenu inclus. Si vous avez acheté un plan de services étendu, veuillez vous reporter au plan de services pour connaître l'étendue de la couverture, la durée et les conditions d'utilisation. Les plans de services étendus ne sont pas régis par cette Garantie limitée.

Pour obtenir un service de garantie, vous devez livrer le produit, dans son emballage d'origine ou un emballage offrant un niveau de protection équivalent, à un centre de service autorisé Sony accompagné du reçu d'achat daté afin d'accéder au service de garantie. Sony n'est pas en mesure de garantir la réparation d'un produit au titre de ladite garantie ou l'échange d'un produit sans risque d'altérer le logiciel ou de perdre des données. **Il relève de votre responsabilité de retirer ou sauvegarder tout média ou toute pièce amovible, toutes données, tout logiciel ou autre matériel stocké ou conservé sur votre produit. Il est probable que tout média ou toute pièce, toutes données, tout logiciel ou autre matériel (comme des images, de la musique, des vidéos, etc.) soit perdu ou reformaté pendant le service et Sony ne pourra être tenu pour responsable dudit dommage ou de ladite perte.** Contactez les services suivants pour des instructions spécifiques sur la façon d'obtenir un service de garantie pour votre produit :

Pour les achats effectués aux ÉTATS-UNIS :Visitez le site Web Sony : www.sony.com/support

Ou appelez le centre d'expérience client : 1-800-222-SONY (7669)

Pour enregistrer votre produit ou obtenir des coordonnées pour acheter des accessoires ou des pièces, rendez-vous sur le site Web Sony

Pour les achats effectués au CANADA :Visitez le site Web Sony : www.sony.ca/support

Ou appelez le centre d'expérience client : 1-877-899-SONY (7669)

Pour enregistrer votre produit ou obtenir des coordonnées pour acheter des accessoires ou des pièces, rendez-vous sur le site Web Sony

Un service sur place pour les téléviseurs de certaines dimensions est disponible pour les clients vivant dans un rayon de 50 km d'un local de service Sony autorisé, à condition que le lieu de résidence soit accessible à un véhicule de service.

Garantie de réparation/remplacement : Cette Garantie limitée s'applique à toute réparation, pièce de rechange ou tout produit de remplacement, reconditionné ou remis en état pendant la période restante de la Garantie limitée d'origine ou pour une période de quatre-vingt-dix (90) jours, la plus longue date étant celle retenue. Toute pièce ou tout produit remplacé(e) au titre de ladite Garantie limitée sera la propriété de Sony. Tout produit de remplacement, reconditionné ou remis en état fourni au titre de ladite Garantie limitée peut, au gré de Sony, être de couleur et/ou d'aspect différent par rapport au produit d'origine et peut ne pas inclure de gravure d'origine ou une personnalisation similaire.

Sony n'est pas responsable de, et ladite Garantie limitée ne couvre pas, tout dommage survenu suite à une utilisation du produit ne respectant pas ses utilisations prévues, ou autrement le non-respect du manuel du propriétaire et des consignes de sécurité se rapportant à l'utilisation et à l'installation du produit. Sony ne pourra être tenue responsable des frais liés à la main-d'œuvre ou à l'achat de pièces payés suite à une réparation ou des services offerts par un centre autre que ceux d'origine autorisés par Sony. Ladite Garantie limitée couvre uniquement les dommages causés au produit par des défauts de matériaux ou de fabrication pendant son utilisation normale par le client. Ladite Garantie limitée ne couvre pas les produits achetés auprès de sources autres que Sony ou un vendeur autorisé Sony (y compris les ventes aux enchères en ligne non autorisées), ou les dommages causés par : (i) une exposition extérieure et d'autres actes de la nature; (ii) les surtensions; (iii) un dommage accidentel; (iv) un abus; (v) les limites de la technologie; (vi) un dommage cosmétique; (vii) le contact avec un liquide, la chaleur, l'humidité ou la saumure, le sable, la fumée ou des matériaux étrangers; (viii) les dommages, détériorations et/ou tout fonctionnement incorrect du produit suite à une réparation effectuée avec des pièces ou fournitures n'étant pas vendues ou autorisées par Sony; (ix) les dommages, détériorations et/ou tout fonctionnement incorrect du produit suite à des services non offerts ou autorisés par Sony ou un centre autre que ceux d'origine autorisés par Sony; (x) les virus informatiques ou piratant sur Internet, les bogues, les vers ou les chevaux de Troie; (xi) les dysfonctionnements dus à des perturbations électromagnétiques; (xii) les modifications apportées à une pièce du produit, incluant l'enlèvement ou toute autre modification visant à contrôler le fonctionnement du produit ou tout système d'exploitation installé à l'usine; (xiii) les consommables comme les batteries; ou (xiv) tout produit dont le numéro de série appliqué à l'usine a été altéré ou retiré du produit. En outre, dans la mesure où ledit produit requiert l'utilisation d'un écran, veuillez noter qu'un écran contient des centaines de milliers de pixels individuelles, et les écrans contiennent généralement un petit nombre de pixels qui ne fonctionnent pas correctement. Ladite Garantie limitée ne couvre pas les défauts de pixels à hauteur de 0,01 % (petits éléments d'image sous forme de points sombres ou mal éclairés).

Ladite Garantie limitée ne couvre pas les produits Sony vendus « EN L'ÉTAT » ou « AVEC DÉFRAITS » ou les consommables (comme les feuilles ou les piles jetables). Sony ne remplacera pas les composants manquants d'un emballage acheté comme « Boîte ouverte » ou « EN L'ÉTAT ». Ladite Garantie limitée est valide uniquement aux États-Unis et au Canada (selon le cas).

LIMITATIONS DES DOMMAGES-INTÉRÊTS : SONY NE PEUT PAS ÊTRE TENU RESPONSABLE DES DOMMAGES ACCESSOIRES OU CONSÉCUTIFS RÉSULTANT DE L'EXÉCUTION D'UNE GARANTIE EXPRESSE OU IMPLICITE OU D'UNE CONDITION SUR CE PRODUIT. TOUT RECOURS DE SONY NE POURRA PAS EXCÉDER LE PRIX D'ACHAT D'ORIGINE DU PRODUIT VENDU PAR SONY OU UN VENDEUR SONY AUTORISÉ.

DURÉE DES GARANTIES OU DES CONDITIONS IMPLICITES : SAUF DANS LA MESURE OÙ CELA EST INTERDIT PAR LA LOI EN VIGUEUR, TOUTE GARANTIE IMPLICITE DE VALEUR MARCHANDE OU D'ADAPTATION À UN USAGE PARTICULIER SUR CE PRODUIT EST LIMITÉE À LA DURÉE DE LADITE GARANTIE LIMITÉE.

Certaines juridictions n'autorisent pas l'exclusion ou la limitation des dommages accessoires ou consécutifs, ou autorisent les limitations de durée d'une garantie impropre, ainsi les limitations ou exclusions ci-dessus peuvent ne pas s'appliquer à vous. Ladite Garantie limitée vous octroie des droits spécifiques reconnus par la loi et vous pouvez bénéficier d'autres droits qui varient d'une juridiction à une autre.

Pour les achats effectués aux États-Unis : Lisez attentivement la clause de résolution/d'arbitrage des litiges suivante. Vos droits et les étapes à suivre en cas de litige lié au produit y sont détaillés.

Que se passe-t-il en cas de litige : En cas de litige ou de réclamation liée au produit, à votre achat et/ou à l'utilisation du produit, aux clauses de ladite Garantie limitée, ou à un service fourni conformément aux conditions de ladite Garantie limitée (incluant une réparation ou un remplacement) (« Litige »), vous et Sony acceptez que le litige soit résolu exclusivement à travers un arbitrage exécutoire. **VOUS COMPRENEZ ET RECONNAISSEZ QU'EN ACCEPTANT L'ARBITRAGE VOUS AVEZ LE DROIT D'INTENTER UNE ACTION EN JUSTICE POUR (OU DE PARTICIPER EN TANT QUE PARTIE OU MEMBRE DU RECOURS À) LA RÉSOLUTION DES LITIGES DEVANT UN TRIBUNAL.** Vous acceptez également que TOUTE PROCÉDURE DE RÈGLEMENT DES DIFFÉRENDS CONSIDÉRERA UNIQUEMENT VOS REVENDICATIONS INDIVIDUELLES, ET LES DEUX PARTIES ACCEPTENT QU'UN LITIGE NE SOIT PAS ENTENDU COMME UN RECOURS COLLECTIF OU UN RECOURS DU PROCUREUR GÉNÉRAL. Malgré les indications ci-dessus, vous avez le droit d'intenter une action en justice de manière individuelle devant la Cour des petites créances ou une Cour similaire à la compétence limitée, dans la mesure où le montant en question n'excède pas 15 000 \$, et aussi longtemps que la dite Cour soit compétente et que toutes les autres exigences (incluant le montant en litige) soient satisfaites.

Consignes d'arbitrage. Pour commencer l'arbitrage, vous ou Sony devez faire une demande d'arbitrage écrite à l'autre partie. L'arbitrage aura lieu devant un seul arbitre. L'arbitrage sera régi en suivant les Procédures accélérées des Règles d'arbitrage commercial et les Procédures additionnelles (les « Règles ») de l'association américaine d'arbitrage (« AAA ») pour les différends de consommateur, si elles sont applicables et en vigueur au moment où la réclamation est traitée. Vous pouvez demander une copie des Règles de l'AAA en contactant l'AAA au (800) 778-7879 ou en visitant le site Web www.adr.org. Les droits de dépôt pour commencer et mener l'arbitrage seront partagés entre vous et Sony, mais vos frais ne devront en aucun cas excéder le montant permis par les règles spécifiques de l'AAA pour les différends de consommateur, après quoi Sony couvrira tous les frais administratifs et dépenses additionnelles. Ce paragraphe n'interdit pas à l'arbitre de restituer à la partie ayant obtenu gain de cause les frais et dépenses qu'elle a engagés dans l'arbitrage lorsque les Règles le permettent. Sauf si Sony et vous en conveniez autrement, l'arbitrage aura lieu dans le pays et l'État où vous vivez, et la loi fédérale ou d'État applicable régira le fond du différend pendant l'arbitrage. Cependant, la Loi sur l'arbitrage fédéral 9 U.S.C. § 1, et seq. régira l'arbitrage et non une quelconque loi d'État sur l'arbitrage. La décision de l'arbitre sera obligatoire et définitive, sauf dans le cadre d'un droit d'appel limité conformément à la Loi sur l'arbitrage.

Consignes d'exclusion. **SI VOUS NE SOUHAITEZ PAS ÊTRE CONTRAINT PAR LA CLAUSE D'ARBITRAGE OBLIGATOIRE, ALORS :** (1) Vous devez en informer Sony par écrit dans les 30 jours à compter de la date d'achat du produit; (2) Votre notification écrite doit être envoyée par courrier à Sony Electronics Inc., 16535 Via Esprillo, MZ 1105, San Diego CA 92127, à l'attention de : Service juridique; ET (3) Votre notification écrite doit inclure (a) votre NOM (b) votre ADRESSE, (c) la DATE d'achat du produit, et (d) une déclaration dans laquelle vous « VOUS NE SOUHAITEZ PAS RÉSOLUERE LES DIFFÉRENDS AVEC UNE ENTITÉ SONY ELECTRONICS A TRAVERS L'ARBITRAGE ET/OU ÊTRE CONTRAINT PAR LA RENONCIATION À INTENTER OU PARTICIPER À UN RECOURS COLLECTIF ».

Décider de ne pas adhérer à cette procédure de résolution des différends n'affectera en aucun cas la couverture de la Garantie limitée et vous continuerez à bénéficier des avantages de la garantie limitée.

SONY



4-154-131-15

EUROPEAN GUARANTEE INFORMATION DOCUMENT

България

Информация за европейската гаранция
Sony Юръл B.V., клон България
Registered foreign name: Sony Europe B.V.,
branch Bulgaria
Бизнес парк София, сграда 4, етаж 4
Младост 4, 1766 София
☎ 0700 1 7669
www.sony.bg/guarantee

Česká republika

Informace o evropské záruce
Sony Europe B.V., odděpný závod
V Parku 2308/8, 148 00 Praha 4
148 00 Chodov
☎ 0239016607
www.sony.cz/guarantee

Danmark

Europæisk Garanti Informationsdokument
Sony Nordic Denmark,
filial af Sony Europe B.V. NL
Industriparken 29
2750 Ballerup
☎ 38322724
www.sony.dk/guarantee

Österreich

Informationen zur europäischen Garantie
Sony Europe B.V., Zweigniederlassung Austria
Wienerbergstraße 41
1120 Wien
☎ 0179567639
www.sony.at/guarantee

Schweiz - Suisse - Svizzera

Informationen zur europäischen Garantie
Document d'information sur la garantie européenne
Documento Informativo sulla Garanzia Europea
Sony Europe B.V., Hooklörp, Schönen/Switzerland branch
Wiesenstrasse 5
8952 Schönen
☎ DE: 0227614182
☎ FR: 0227614183
☎ IT: 0227614184
www.sony.ch/de/guarantee
www.sony.ch/fr/guarantee

Deutschland

Informationen zur europäischen Garantie.
Sony Europe B.V.,
Zweigniederlassung Deutschland
Kemperplatz 1
10785 Berlin
☎ 069 95086319 (Festnetztarif)
Mo. - Fr. von 09:00 - 18:00
www.sony.de/guarantee

België - Belgique

Informatiedocument Europese garantie
Document d'information sur la garantie européenne
Sony Belgium, bijkantoor van Sony
Europe B.V.
The Corporate Village
Da Vincilaan 7 D1, 1930 Zaventem
☎ NL: 027131626
☎ FR: 027131632
www.sony.be/nl/guarantee
www.sony.be/fr/guarantee

Luxemburg - Luxembourg

Informationen zur europäischen Garantie
Document d'information sur la garantie européenne
Sony Belgium, bijkantoor van Sony
Europe B.V.
The Corporate Village
Da Vincilaan 7 D1, 1930 Zaventem
☎ FR: +352 (0) 3420808062
☎ DE: +49 (0) 6995086319
www.sony.lu/de/guarantee
www.sony.lu/fr/guarantee

Ελλάδα - Κύπρος

Έντυπο ενημέρωσης των όρων της Ευρωπαϊκής Εγγύησης
Sony Europe B.V., Greek branch
Αμαρουσίου Χαλανδρίου 18-20,
15125 Παράδεισος Αμαρουσίου,
Αθήνα, Ελλάδα
☎ 2111988791 (από Ελλάδα για κλήσεις
τόσο από σταθερό όσο και από κινητό)
☎ 800 91150 (από Κύπρο για κλήσεις
τόσο από σταθερό όσο και από κινητό)
www.sony.gr/guarantee

Eesti

Teave Euroopa garantii kohta
Sony Europe B.V. filiaale Latvia
Dzelzavias 120G
Riga LV-1021
Latvia
☎ 6543484
www.sony.ee/guarantee

United Kingdom

European Guarantee Information Document
Sony Europe B.V.
The Heights, Brooklands,
Weybridge,
Surrey, KT13 0XW
☎ 0207 365 2810
www.sony.co.uk/guarantee

Latvija

Informācija par Eiropas garantiju
Sony Europe B.V. filiāle Latvia
Dzelzavias 120G
Riga LV-1021
Latvia
☎ 67046049
www.sonylatvija.com/guarantee

España

Información sobre la Garantía Europea
Sony Europe B.V. sucursal en España
Avda. Diagonal 640 planta 4 A
08017 Barcelona
☎ 0917496388
www.sony.es/guarantee

Suomi

Eurooppalainen takuu tiedote
Sony Europe B.V., Suomen sivuliike, Registered foreign
name: Sony Europe B.V., Finland branch
Plaza Business Park Loiste
Äyrtie 20, 01510 Vantaa
☎ 09 69 379 450
www.sony.fi/guarantee



France

Document d'information sur la garantie européenne
Sony France, succursale de Sony
Europe B.V.
49/51, quai de Dion Bouton
92800 Puteaux
France
☎ 0155695127
www.sony.fr/guarantee

Bosna i Hercegovina

Informacije o evropskoj garanciji
Sony Europe B.V., Predstavništvo u Bosni i Hercegovini
Zmaja od Bosne bb - TC Robot IV floor/sprat
71000 Sarajevo
☎ 0800 82884
www.sony.ba/guarantee

Hrvatska

Europski dokument o jamstvu
Sony Europe B.V.
Podružnica Zagreb za usluge
Avenija Dubrovnik 16
10000 Zagreb
☎ (01) 7776490
www.sony.hr/guarantee

Magyarország

Európai Jótállási információk
Sony Europe B.V., Magyarországi Fióktelepe
Foreign name: Sony Europe B.V., Hungarian Branch Office
Váci ut 144-150
1138, Budapest
☎ 061 777 91 51
www.sony.hu/guarantee

Italia - Malta

Documento Informativo sulla Garanzia Europea
Sony Europe B.V.
Sede Secondaria Italiana
Via Angelo Rizzoli, 4
20132 (Milano)
☎ 0269682104
www.sony.it/guarantee

Lietuva

Europinis garantijos informacinis dokumentas
Sony Europe B.V., filialė Latvija
Dzelzavas iela 120G
Rīga LV-1021
☎ LT: 880040008
www.sony.lt/guarantee

Македонија

Европски документ за гарантни информации
Сони Европа Б.В., -Претставништво Скопје,
Република Македонија
Soravia Centar Skopje, Vojvoda Vasil Ajilanski bb
1000 Skopje
Republic of Macedonia
☎ 080097373
www.sony.com.mk/guarantee

Nederland

Informatiedocument Europese garantie
Sony Benelux
Een onderdeel van Sony Europe B.V.
Taurusavenue 16
2132 LS Hoofddorp
☎ 0203469524
www.sony.nl/guarantee

Norge

Europeisk garanti informasjon dokument
Sony Nordic (Norway),
A branch of Sony Europe B.V.
Lysaker Torg 25
1366 Lysaker
☎ 23162592
www.sony.no/guarantee

Polska

Gwarancja Europejska - Informacja
Sony Europe B.V., (Spółka z ograniczoną odpowiedzialnością)
Oddział w Polsce
Ul. Ogrodowa 58
00-876 Warszawa
☎ 0223060694
www.sony.pl/guarantee

Portugal

Documento de garantia europeia
Sony Europe B.V., SUCURSAL
EM PORTUGAL
Av. D. João II, Nº 44C, Piso 6,4
Edifício Atlantis
Parque das Nações
1990-095 Lisboa
☎ 808 201 732
www.sony.pt/guarantee

România

Document informativ despre garanția europeană
Sony Europe B.V., Weybridge Sucursala Bucuresti
Bucharest Business Park,
Sos. Bucuresti - Ploiesti, 1A,
Sector 1
013681, Bucuresti
☎ 0372723019
www.sony.ro/guarantee

Slovenská Republika

Informačný dokument o Európskej záruke
Sony Europe B.V., organizačná
zložka Slovensko
Karadzicova 10
082198 Bratislava
☎ 026 862 2188
www.sony.sk/guarantee

Slovenija

Informacijski dokument o evropski
garanciji
Sony Europe B.V., Podružnica
Dunajska 156
1000 Ljubljana
☎ 01 8888761
www.sony.si/guarantee

Srbija

Evropski dokument o garanciji
PREDSTAVNIŠTVO SONY EUROPE B.V. BEOGRAD,
88A OMLADINSKIH BRIGADA ST.
Omladinskih brigada 88a
11070 Belgrade
☎ 0800 190 978
www.sony.rs/guarantee

Sverige

Europeisk garanti informasjon dokument
Sony Nordic (Sweden), Filial till
Sony Europe B.V. (NL)
Torshamnsgatan 20
SE-164-40 Kista
☎ 08 587 69220
www.sony.se/guarantee

Ireland

European Guarantee Information Document
Sony Europe B.V.,
Ireland Office
The Link Business Centre,
G1 Calmount Park Ballymount,
Dublin 12, D12 TH56
☎ 014073341
www.sony.ie/guarantee