

Bedienungsanleitung / Instruction manual / Mode d'emploi / Navodila za uporabo / Istruzioni per l'uso / Manual de utilizare / Návod k obsluze / Upute za uporabu / Kezelési útmutató / Návod na použitie / Ръководство за експлоатация / Kullanım kılavuzu / Instrukcja obsługi / Manual de instrucciones

Wärmepumpe

Silent Mini

049310



Übersicht

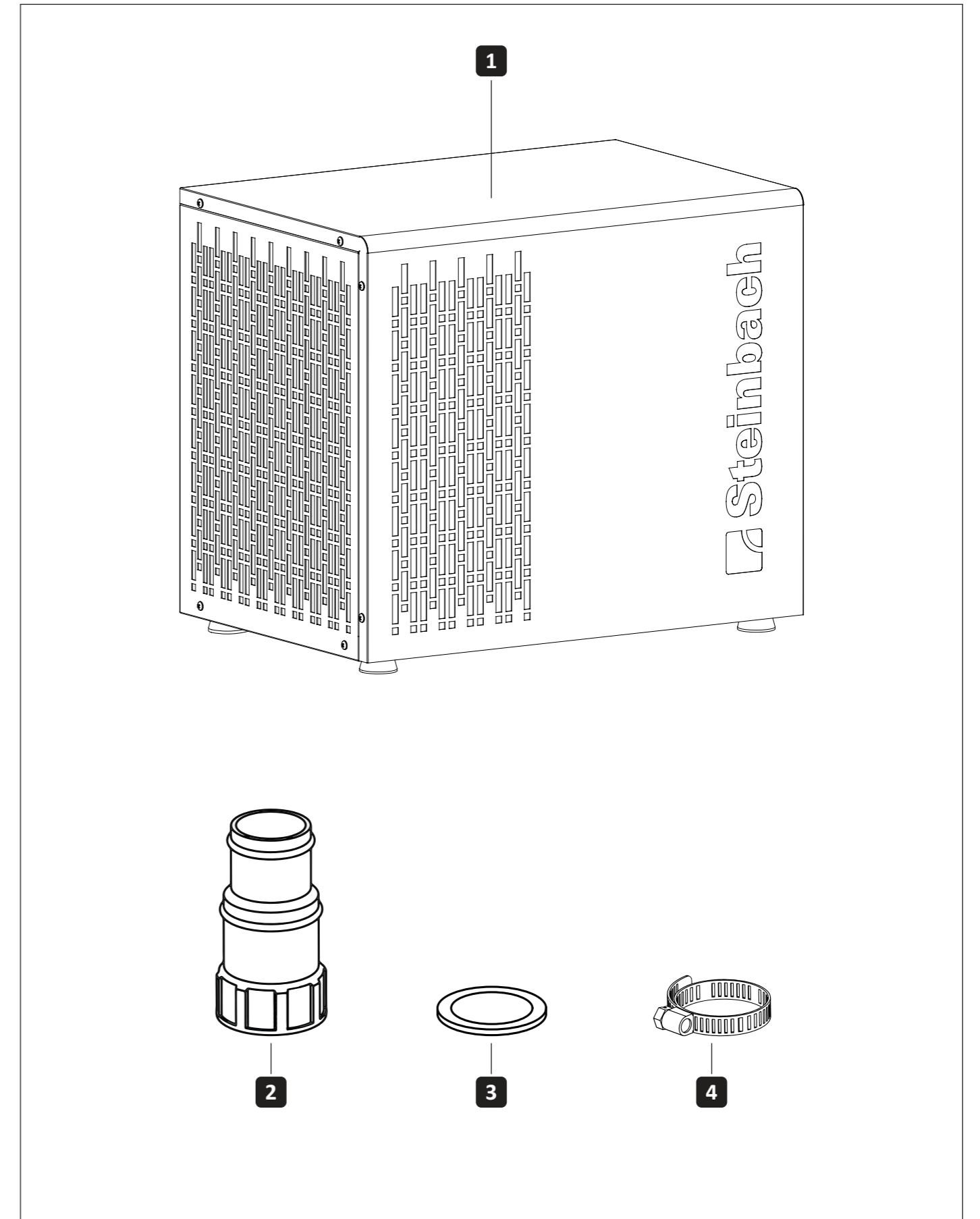

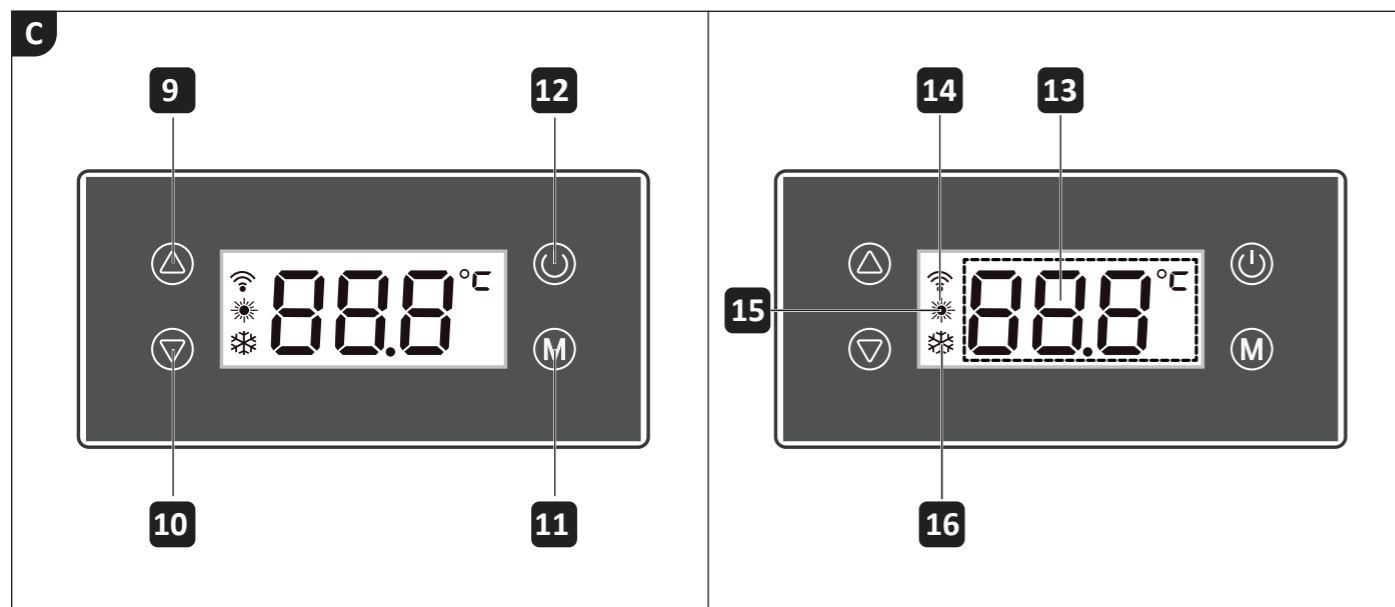
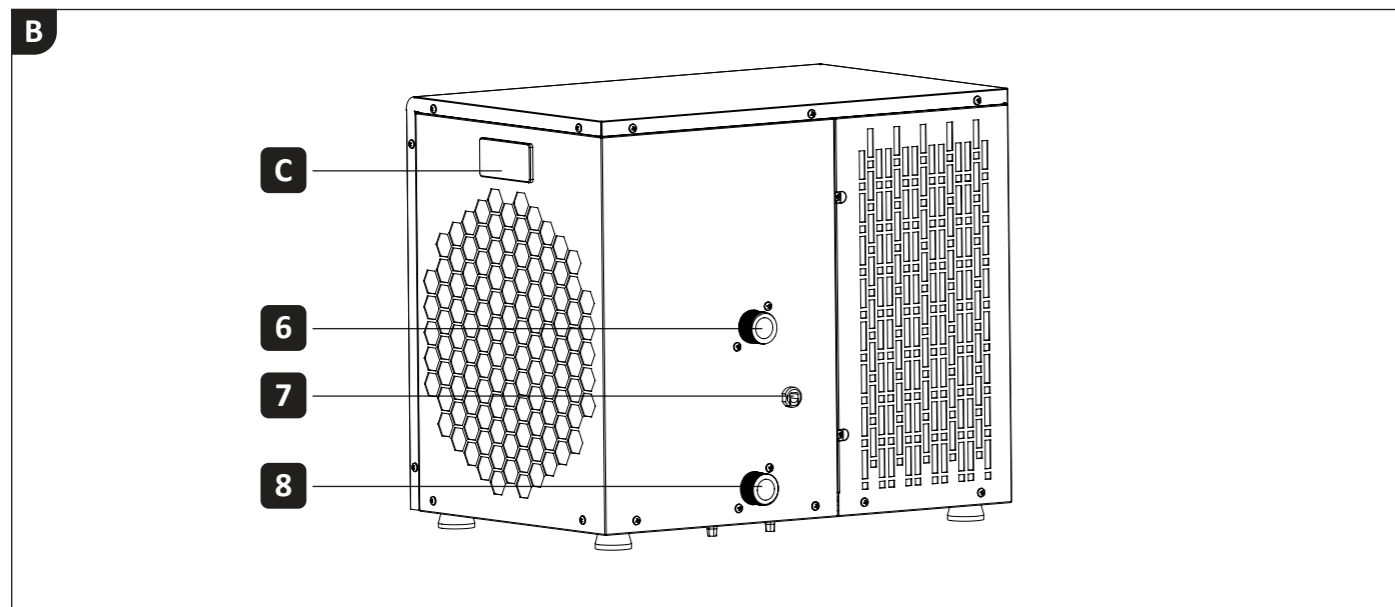
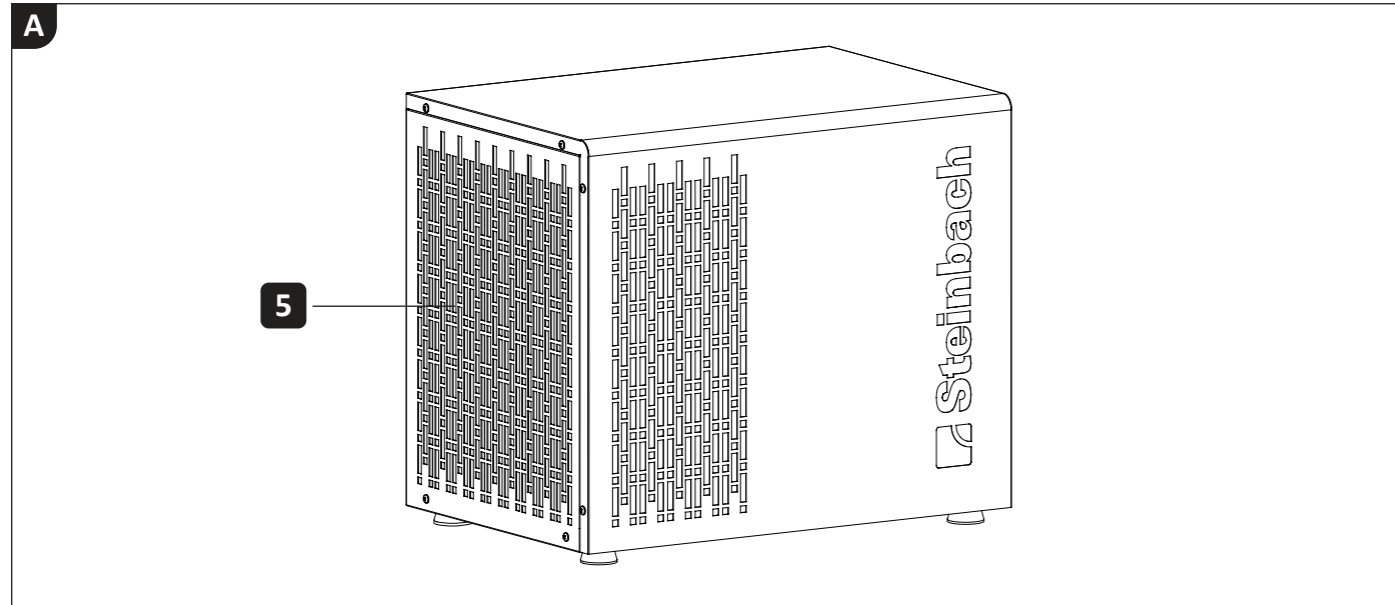

Lieferumfang

- 1** Wärmepumpe
- 2** Adapter; Ø 32/38 mm (x2)
- 3** Dichtung; vormontiert im Adapter(x2)
- 4** Schlauchschelle (x2)

Geräteteile

- 5** Lamellenwärmeübertrager
- 6** Wasseranschluss Ausgang
- 7** Netzkabel
- 8** Wasseranschluss Eingang

(C) Display: Bedien- und Anzeigeelemente

- 9** Taste **Auf**
- 10** Taste **Ab**
- 11** Taste **Modus**
- 12** Taste **Ein/Aus**
- 13** Anzeige **Temperatur**
- 14** Anzeige **WiFi**
- 15** Anzeige **Heiz-Modus**
- 16** Anzeige **Kühl-Modus**

Inhaltsverzeichnis

Übersicht.....3
Lieferumfang5
Allgemeines.....7
 Betriebsanleitung lesen und aufbewahren7
Zeichenerklärung.....7
Sicherheit.....8
 Allgemeine Sicherheitshinweise8
Vorbereitung9
 Lieferumfang auf Vollständigkeit und Schäden prüfen9
 Grundreinigung des Gerätes9
 Standplatz und Anschlüsse vorbereiten10
Installation12
 Adapter an den Schlauchenden montieren12
 Anschließen der Leitungen12
 App installieren13
Display14
 Standby-Modus14
 Betriebsmodi14
Bedienung15
 Heizung aktivieren.....15
 Kühlung aktivieren16
 Manuelles Abtauen17
 Temperaturskala [°C/°F] ändern17
 Tastensperre17
 Auf Werkseinstellungen zurücksetzen17
 App mit dem Gerät koppeln17
Deinstallation18
 Abschließen der Leitungen18
Reinigung18
 Reinigung des Geräts18
Prüfung19
 Undichtigkeit19
Lagerung19
 Stilllegung im Winter19
Fehlersuche20
 Fehlermeldung Display.....21
Technische Daten22
Ersatzteile23
Konformitätserklärung24
Entsorgung24
 Verpackung entsorgen24
 Altgerät entsorgen24
 Kältemittel entsorgen.....24

Allgemeines

Betriebsanleitung lesen und aufbewahren







 Diese Bedienungsanleitung gehört zu dieser Wärmepumpe Silent MINI (im Folgenden auch „Gerät“ oder „Wärmepumpe“ genannt). Sie enthält wichtige Information zur Inbetriebnahme und Bedienung. Lesen Sie die Betriebsanleitung, insbesondere die Sicherheitshinweise, sorgfältig durch, bevor Sie das Gerät einsetzen. Die Nichtbeachtung dieser Betriebsanleitung kann zu schweren Verletzungen oder Schäden am Gerät führen. Bewahren Sie die Betriebsanleitung für die weitere Nutzung auf. Wenn Sie das Gerät an Dritte weitergeben, geben Sie unbedingt diese Betriebsanleitung mit.

Bestimmungsgemäßer Gebrauch

Dieses Gerät ist ausschließlich dafür konzipiert, als Bestandteil der Wasseraufbereitungsanlage für private Schwimmbecken, durchgeleitetes Wasser zu heizen oder zu kühlen. Die Salzkonzentration des Wassers darf 0,5% (entspricht 5 g/l bzw. 5.000 ppm) nicht überschreiten. Dieses Gerät darf ausschließlich im Außenbereich eingesetzt werden. Es ist ausschließlich für den Privatgebrauch bestimmt und nicht für den gewerblichen Bereich geeignet. Verwenden Sie das Gerät nur, wie in dieser Betriebsanleitung beschrieben. Jede andere Verwendung gilt als nicht bestimmungsgemäß und kann zu Sachschäden oder sogar zu Personenschäden führen. Das Gerät ist kein Kinderspielzeug. Der Hersteller oder Händler übernimmt keine Haftung für Schäden, die durch nicht bestimmungsgemäßen oder falschen Gebrauch entstanden sind.

Zeichenerklärung

Die folgenden Symbole werden in dieser Betriebsanleitung, auf dem Gerät oder auf der Verpackung verwendet.

-  Lesen Sie die Kurz- und Bedienungsanleitung.
-  Die Bedienungsanleitung enthält wichtige, zusätzliche Information.
-  Die Bedienungsanleitung enthält wichtige Information zu Wartung und Reparatur.
-  Brandgefahr! Warnung vor feuergefährlichen Stoffen.
-  Stromschlaggefahr! Warnung vor elektrischer Spannung.
-  Mit diesem Symbol gekennzeichnete Produkte entsprechen der Schutzklasse I.
-  Verwenden Sie niemals scharfe Messer oder andere spitze Gegenstände zum Öffnen der Verpackung. Sie könnten damit den Inhalt beschädigen.

Sicherheit

Die folgenden Signalworte werden in dieser Betriebsanleitung verwendet.

⚠️ WARNUNG! Dieses Symbolsymbol/-wort bezeichnet eine Gefährdung mit einem mittleren Risikograd, die, wenn sie nicht vermieden wird, den Tod oder eine schwere Verletzung zur Folge haben kann.

⚠️ VORSICHT! Dieses Symbolsymbol/-wort bezeichnet eine Gefährdung mit einem niedrigen Risikograd, die, wenn sie nicht vermieden wird, eine geringfügige oder mäßige Verletzung zur Folge haben kann.

HINWEIS! Dieses Signalwort warnt vor möglichen Sachschäden.

Allgemeine Sicherheitshinweise

⚠️ WARNUNG!

Brand- und Explosionsgefahr!

Im Kältemittelkreislauf des Geräts befindet sich leicht brennbares, geruchloses Gas unter hohem Druck. Bei unkontrolliertem Entweichen von Kältemittel besteht Brand- und Explosionsgefahr.

- » Betreiben Sie das Gerät ausschließlich im Freien.
- » Halten Sie Wärmequellen und offenes Feuer sowie Zündquellen vom Gerät fern.
- » Lagern Sie das Gerät nur an gut belüfteten Orten.

⚠️ WARNUNG!

Verletzungsgefahr durch mangelnde Qualifikation!

Mangelnde Erfahrung oder Fertigkeit im Umgang mit benötigten Werkzeugen und fehlende Kenntnis regionaler oder normativer Bestimmungen für erforderliche handwerkliche Arbeiten kann schwerste Verletzungen oder Sachschäden zur Folge haben.

- » Beauftragen Sie für alle Arbeiten, deren Risiken Sie nicht durch ausreichend persönliche Erfahrung abschätzen können, eine qualifizierte Fachkraft.

⚠️ WARNUNG!

Stromschlaggefahr!

- » Betreiben Sie die Wärmepumpe nicht, wenn sie sichtbare Schäden aufweist oder das Netzkabel bzw. der Netzstecker defekt ist.
- » Schließen Sie die Wärmepumpe ausschließlich an normgerecht installierte Steckdosen an, die durch einen Fehlerstrom-Schutzschalter (RCD) mit maximal zulässigem Fehlerstrom von 30 mA abgesichert sind.
- » Ziehen Sie den Netzstecker nie am Netzkabel aus der Steckdose, sondern fassen Sie immer den Netzstecker an.

⚠️ WARNUNG!

Verletzungsgefahr für Menschen mit persönlicher Beeinträchtigung oder Mangel an Erfahrung und Wissen!

Unsachgemäßer Umgang mit dem Gerät kann schwere Verletzungen oder Schäden des Geräts zur Folge haben.

- » Lassen Sie das Gerät während des Betriebs nicht unbeaufsichtigt.
- » Gestatten Sie anderen erst dann Zugang zum Gerät, nachdem sie diese Anleitung vollständig gelesen und sinngemäß verstanden haben oder über den bestimmungsgemäßen Gebrauch und die damit verbundenen Gefahren unterrichtet wurden.
- » Lassen Sie Personen mit verringerten physischen, sensorischen oder mentalen Fähigkeiten (z.B.: Kinder oder Betrunkene) oder Mangel an Erfahrung und Wissen (z.B.: Kinder) niemals unbeaufsichtigt in die Nähe des Geräts.

⚠️ VORSICHT!

Verletzungsgefahr beim Bewegen von schwerem Gerät!

Das Gerät ist schwer! Falsches Heben oder unkontrolliertes Kippen des Geräts kann zu Verletzungen führen oder Schäden am Gerät zur Folge haben.

- » Heben, tragen oder kippen Sie das Gerät mindestens zu zweit, niemals alleine.
- » Achten Sie auf korrekte Körperhaltung (gerader Rücken, sicherer Stand, etc.).
- » Verwenden Sie Transporthilfen (z.B.: Hubwagen oder Rollbrett).
- » Tragen Sie Schutzausrüstung wie Sicherheitsschuhe oder Handschuhe.

Vorbereitung

⚠️ WARNUNG!

Erstickengefahr durch Verpackungsmaterial!

Verpackungsmaterial kann zum Tod durch Ersticken führen. Speziell für Kinder sowie geistig beeinträchtigte Menschen, die die Risiken durch Mangel an Wissen und Erfahrung nicht abschätzen können, besteht hierfür erhöhtes Gefahrenpotential.

- » Stellen Sie sicher, dass Kinder sowie geistig beeinträchtigte Menschen nicht mit dem Verpackungsmaterial spielen.

HINWEIS!

Unvorsichtiges Öffnen der Verpackung, insbesondere mit Hilfe von scharfen oder spitzen Gegenständen, kann Beschädigung des Geräts verursachen.

- » Öffnen Sie die Verpackung möglichst behutsam.
- » Dringen Sie nicht mit scharfen oder spitzen Gegenständen in die Verpackung ein.

Lieferumfang auf Vollständigkeit und Schäden prüfen

1. Öffnen Sie die Verpackung achtsam.
2. Nehmen Sie alle Teile aus der Verpackung.
3. Prüfen Sie die Vollständigkeit des Lieferumfangs.
4. Kontrollieren Sie den Lieferumfang auf Schäden.

Grundreinigung des Gerätes

1. Entfernen Sie das Verpackungsmaterial und sämtliche Schutzfolien, falls vorhanden.
 2. Reinigen Sie alle Teile des Lieferumfangs wie im Kapitel „Reinigung“ beschrieben.
- Das Gerät ist gereinigt und für den Gebrauch vorbereitet.*

Standplatz und Anschlüsse vorbereiten

Gute Wahl und Vorbereitung des Standplatzes vereinfacht die Installation und Bedienung der Wärmepumpe maßgeblich. Folgende Anforderungen müssen erfüllt sein oder bedacht werden:

- » Standplatz im Freien
- » Stabiler, ebener und wasserfester Untergrund
- » Erforderlicher Mindestabstand zu Wänden oder Objekten (siehe **Abb.D**)
- » Erforderlicher Mindestabstand von 2m zum Schwimmbecken.
- » Einfache Anschlussmöglichkeit der Wasserleitungen
- » Einfache Anschlussmöglichkeit der Stromversorgung
- » Einfache Zugangsmöglichkeit zum Display
- » Möglichkeit zum Ablassen des Kondenswassers

i Für eine noch effizientere Nutzung der Wärmepumpe, empfehlen wir zusätzlich unser Steinbach Bypass-Set (Art. Nr. 060045).

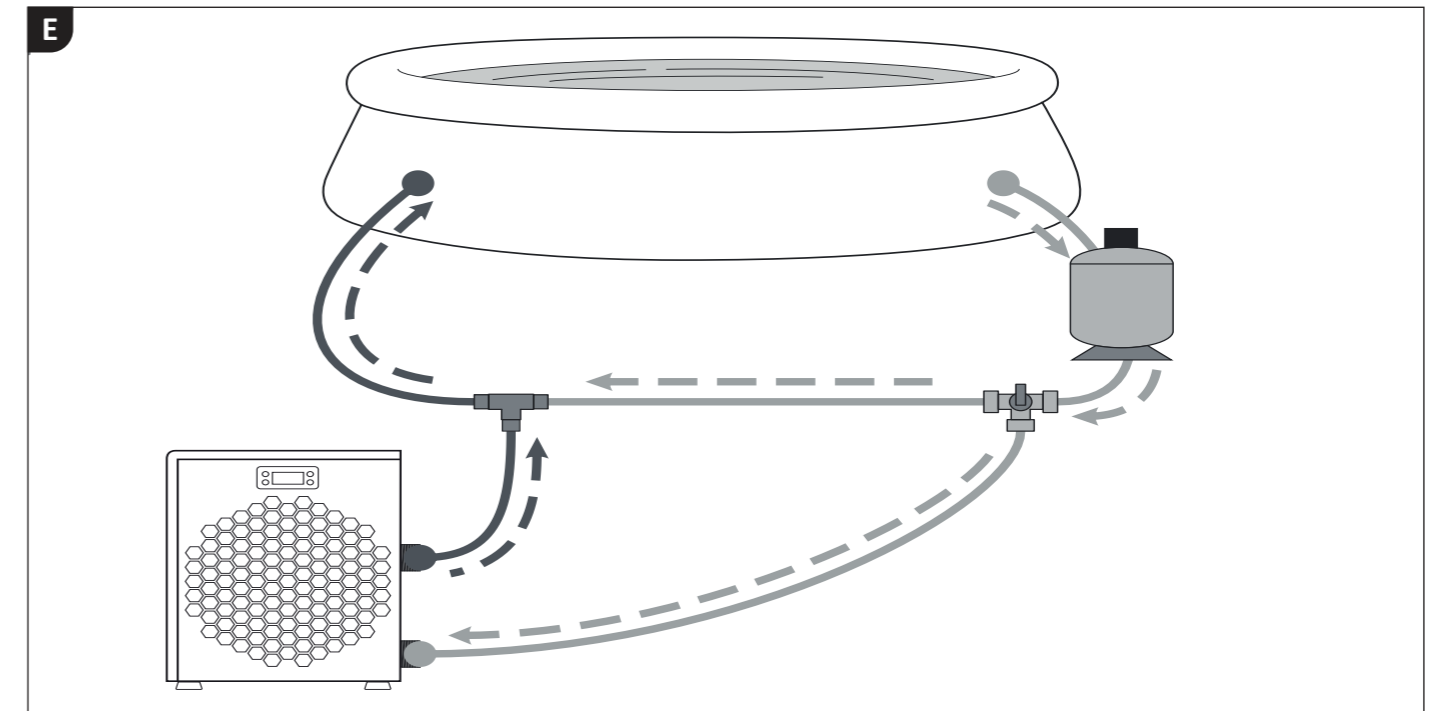
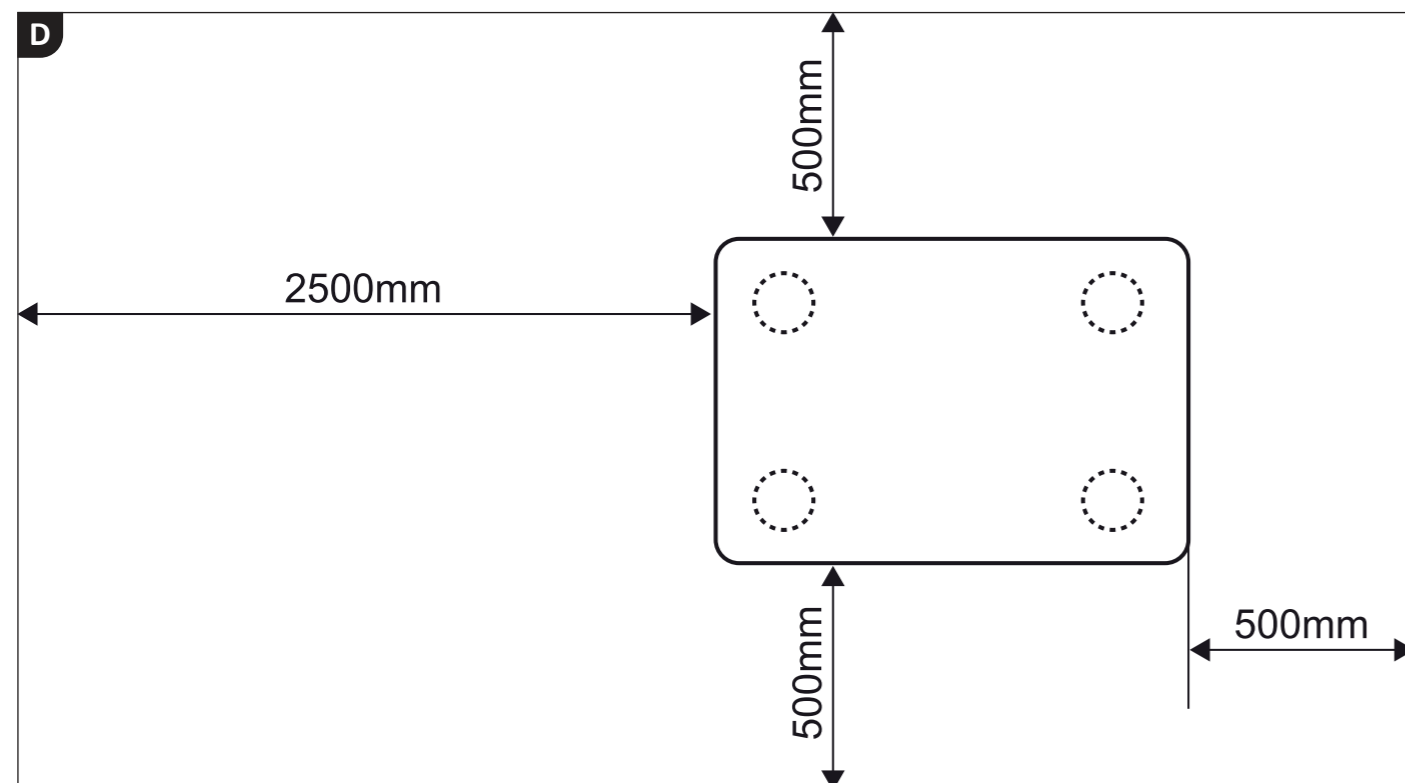

i Die Wärmepumpe muss mit gefiltertem Wasser betrieben werden.

Standplatz vorbereiten

1. Stellen Sie die Wärmepumpe exakt wie später dafür vorgesehen auf.
2. Verlegen Sie die Schlauchleitungen von der Wasseraufbereitungsanlage zum Standplatz der Wärmepumpe. Achten Sie darauf, dass alle zur Wärmepumpe verlegten Leitungen nicht gespannt sind und keine Wege behindern.
3. Verlegen Sie eine Zuleitung für die Spannungsversorgung der Wärmepumpe (siehe Technische Daten auf Seite 22). Verwenden Sie ein Verlängerungskabel oder eine Steckdose geeigneter Schutzklasse für die Umgebungsbedingungen der Anschlussstelle!

Der Standplatz ist vorbereitet.

Installation

Adapter an den Schlauchenden montieren

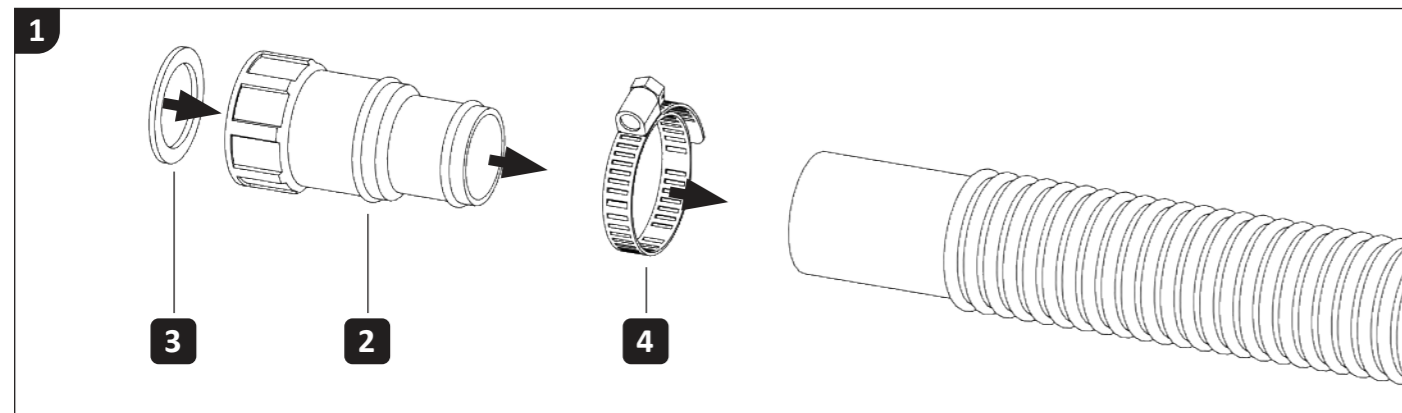

1. Stecken Sie eine Schlauchschelle **4** auf das Ende der Zuleitung.
2. Stecken Sie einen Adapter **2** in das Ende der Zuleitung.
3. Fixieren Sie den Adapter **2** durch Anziehen der Schlauchschelle **4** am Schlauchende der Zuleitung.
4. Stecken Sie die Dichtung **3** über das Gewinde auf den Adapter **2**.
5. Legen Sie die Dichtung **3** plan, bis auf Anschlag, in die Schraub-Seite des Adapters **2** ein.
6. Montieren Sie den zweiten Adapter in gleicher Weise auf das Schlauchende der Ableitung.

Die Adapter sind an den Schlauchenden montiert.

Anschließen der Leitungen

Wasserleitungen anschließen

1. Platzieren Sie die Wärmepumpe am vorbereiteten Standort.
2. Reinigen Sie den Wasseranschluss Ausgang **6** und den Wasseranschluss Eingang **8** auf der Wärmepumpe **1** von groben Verunreinigungen.
3. Reinigen Sie die Adapter **2** an den Schlauchenden der Wasserleitungen von groben Verunreinigungen.
4. Schrauben Sie die Abflussleitung auf den Wasseranschluss Ausgang **6**.
5. Schrauben Sie die Zuflussleitung auf den Wasseranschluss Eingang **8**.

Die Wasserleitungen sind angeschlossen.

Spannungsversorgung herstellen

Verbinden Sie den Netzstecker am Ende des Netzkabels **7** mit der am Standort vorbereiteten Spannungsversorgung. Sobald die Spannungsversorgung hergestellt ist, leuchten alle Anzeigeelemente am Displays **C** auf.

App installieren

Installieren Sie die App und registrieren Sie sich, um den vollen Funktionsumfang des Geräts nutzen zu können.

Produktregistrierung



oder öffnen Sie in Ihrem Browser den folgenden URL:
<https://productregistration.steinbach-group.com/>

App-Installation

iOS



oder suchen Sie im Apple App Store nach
„Steinbach Silent Series“

Android



oder suchen Sie im Google Play Store nach
„Steinbach Silent Series“



Halten Sie die App durch regelmäßiges Installieren von Updates auf aktuellstem Stand. Nur so kann dauerhaft störungsfreier Betrieb der Steuerung via Bluetooth garantiert werden.

Display

Standby-Modus

Im Standby-Modus ist die Wärmepumpe betriebsbereit aber deaktiviert. Das Wasser wird weder geheizt, noch gekühlt. Durch Drücken der Taste **Ein/Aus 12** wechselt die Wärmepumpe zwischen Standby-Modus und einem Betriebsmodus.

Aktive Anzeigeelemente im Standby-Modus:

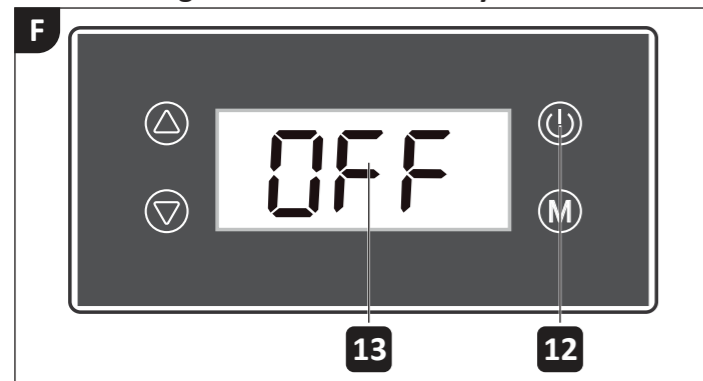

» Die Anzeige **Temperatur 13** zeigt „OFF“ an.

Betriebsmodi

Durch Drücken der Taste **Modus 11** wechselt die Wärmepumpe zwischen den Betriebsmodi. Die eingestellte Wassertemperatur kann einen Wert zwischen +10°C und +45°C betragen.

Die Wärmepumpe verfügt über folgende **Betriebsmodi**:

1. Betriebsmodus **Heizung**
Die Wärmepumpe heizt das Beckenwasser bis zur eingestellte Solltemperatur.
2. Betriebsmodus **Kühlung**
Die Wärmepumpe kühlt das Beckenwasser bis zur eingestellte Solltemperatur.
3. Betriebsmodus **Defrost**
Bei niedriger Umgebungstemperatur kann im Betriebsmodus Heizung die Temperatur am Wärmeübertrager so weit absinken, dass das anfallende Kondenswasser gefriert und der Wärmeübertrager vereist. Die Wärmepumpe überwacht die Temperatur am Wärmeübertrager und taut bei Bedarf automatisch ab.

Aktive Anzeigeelemente im Betriebsmodus:

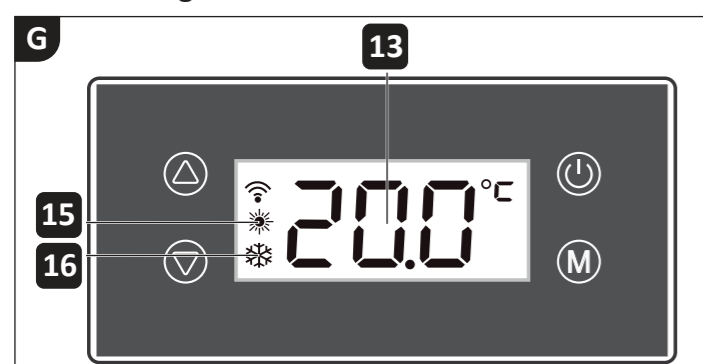

- » Betriebsmodus **Heizung** oder **Kühlung**: Die Anzeige **Heiz-Modus 15** oder **Anzeige Kühl-Modus 16** leuchtet.
- » Betriebsmodus **Defrost**: Die Anzeige **Heiz-Modus 15** leuchtet und die Anzeige **Kühl-Modus 16** blinkt.
- » Die Anzeige Temperatur **13** zeigt die aktuelle Wassertemperatur am Wasseranschluss Eingang **8** oder die eingestellte Solltemperatur an.

Bedienung

! WARNUNG!

Lebensgefahr durch Betrieb der Wasseraufbereitungsanlage während des Badens!

Haare oder Kleidungsstücke können an der Ansaugöffnung des Pools angesaugt werden und im Extremfall Personen unter Wasser fangen und am Auftauchen hindern.

- » Betreiben Sie niemals Geräte der Wasseraufbereitungsanlage, während sich Personen im Pool befinden.
- » Verhindern Sie jeden Zugang zum Pool, solange Geräte der Wasseraufbereitungsanlage in Betrieb sind.

! VORSICHT!

Verletzungsgefahr!

Ein beschädigtes Gerät oder beschädigtes Zubehör kann zu Verletzungen führen.

- » Prüfen Sie das Gerät und das Zubehör (siehe Kapitel Prüfung).

HINWEIS!

Verminderte oder blockierte Durchlüftung der Wärmepumpe kann zu mangelhaftem Abtransport von Wärme oder Feuchtigkeit führen. Das kann zum Beispiel Schimmelbildung oder Überhitzung des Lamellenwärmeübertragers verursachen.

- » Reinigen Sie die Gitter vor dem Ventilatorlaufrad und die Lamellen des Wärmeübertragers regelmäßig und achten Sie darauf, dass keine Verunreinigungen wie Blätter oder ähnliches ins Innere des Wärmetauschers gelangen.
- » Achten Sie darauf, dass das Gitter am Wärmeübertrager niemals verdeckt ist und Luft frei durch das Gerät strömen kann.

Heizung aktivieren

Wählen sie diese Betriebsart, wenn Ihre Beckenwassertemperatur dauerhaft unter Ihrer Wunschtemperatur liegt.

i Das Heizen des Beckenwassers geschieht am schnellsten bei maximalem Durchsatz durch die Wärmepumpe (siehe Technische Daten auf Seite 22). Das führt dazu, dass der Temperaturunterschied zwischen dem Beckenwasser und dem erwärmten Wasser am Einlauf des Pools geringer ausfällt und daher weniger spürbar ist. Bitte messen und notieren Sie die Änderung der aktuellen Wassertemperatur alle 30 Minuten, um die tatsächliche Erwärmung des Beckenwassers festzustellen.

Betriebsmodus Heizung aktivieren

1. Schalten Sie die Filteranlage ein.
Die Wärmepumpe benötigt zum Betrieb ausreichenden Wasserdurchfluss.
2. Deaktivieren Sie die Tastensperre, falls diese aktiv ist, durch gleichzeitiges Drücken und Halten der Tasten **Auf 9** und **Ab 10** für 3 Sekunden.
Die Tastensperre aktiviert sich automatisch nachdem 60 Sekunden lang keine Eingabe getätigt wurde.
3. Drücken und halten Sie die Taste **Ein/Aus 12** für 3 Sekunden.
Die Wärmepumpe wechselt vom Standby-Modus in den Betriebsmodus.
4. Drücken Sie (wiederholt) die Taste **Modus 11** bis der gewünschte Betriebsmodus aktiv ist.
Die Anzeige **Heiz-Modus 15** leuchtet.
Der Betriebsmodus Heizung ist aktiviert.

i Erscheint der Fehlercode „E 03“ am Display, ist der Wasserdurchfluss durch die Wärmepumpe zu gering. Mit Hilfe des 3-Wegeventils eines By-Pass-Sets können Sie den Durchfluss erhöhen. Bitte beachten Sie auch die näheren Informationen im Kapitel Fehlersuche auf Seite 20.

Solltemperatur einstellen

1. Deaktivieren Sie die Tastensperre, falls diese aktiv ist, durch gleichzeitiges Drücken und Halten der Tasten **Auf 9** und **Ab 10** für 3 Sekunden.
Die Tastensperre aktiviert sich automatisch nachdem 60 Sekunden keine Eingabe getätigt wurde.
2. Drücken Sie (wiederholt) die Taste **Ab 10** oder Taste **Auf 9**, bis die gewünschte Solltemperatur eingestellt ist.
Die Anzeige Temperatur 13 zeigt die gewünschte Solltemperatur an.
3. Drücken Sie die Taste **Ein/Aus 12**, um Ihre Eingabe zu bestätigen.
Die Wärmepumpe startet, sobald die Eingangstemperatur die eingestellte Solltemperatur **unterschreitet**.
Die gewünschte Solltemperatur ist eingestellt.

Kühlung aktivieren

Wählen sie diese Betriebsart, wenn Ihre Beckenwassertemperatur, z. B. durch Sonneinstrahlung, dauerhaft über Ihrer Wunschtemperatur liegt und in der Nacht nicht weit genug abkühlt.

 Das Heizen des Beckenwassers geschieht am schnellsten bei maximalem Durchsatz durch die Wärmepumpe (siehe Technische Daten auf Seite 22). Das führt dazu, dass der Temperaturunterschied zwischen dem Beckenwasser und dem erwärmten Wasser am Einlauf des Pools geringer ausfällt und daher weniger spürbar ist. Bitte messen und notieren Sie die Änderung der aktuellen Wassertemperatur alle 30 Minuten, um die tatsächliche Erwärmung des Beckenwassers festzustellen.

Betriebsmodus Kühlung aktivieren

1. Schalten Sie die Filteranlage ein.
Die Wärmepumpe benötigt zum Betrieb ausreichenden Wasserdurchfluss.
2. Deaktivieren Sie die Tastensperre, falls diese aktiv ist, durch gleichzeitiges Drücken und Halten der Tasten **Auf 9** und **Ab 10** für 3 Sekunden.
Die Tastensperre aktiviert sich automatisch nachdem 60 Sekunden keine Eingabe getätigt wurde.
3. Drücken und halten Sie die Taste **Ein/Aus 12** für 3 Sekunden.
Die Wärmepumpe wechselt vom Standby-Modus in den Betriebsmodus.
4. Drücken Sie (wiederholt) die Taste **Modus 11** bis der gewünschte Betriebsmodus aktiv ist.
Die Anzeige Kühl-Modus 16 leuchtet.
Der Betriebsmodus Kühlung ist aktiviert.

 Erscheint der Fehlercode „E 03“ am Display, ist der Wasserdurchfluss durch die Wärmepumpe zu gering. Mit Hilfe des 3-Wegeventils eines By-Pass-Sets können Sie den Durchfluss erhöhen. Bitte beachten Sie auch die näheren Informationen im Kapitel Fehlersuche (siehe Fehlersuche auf Seite 20).

Solltemperatur einstellen

5. Deaktivieren Sie die Tastensperre, falls diese aktiv ist, durch gleichzeitiges Drücken und Halten der Tasten **Auf 9** und **Ab 10** für 3 Sekunden.
Die Tastensperre aktiviert sich automatisch nachdem 60 Sekunden keine Eingabe getätigt wurde.
6. Drücken Sie (wiederholt) die Taste **Ab 10** oder Taste **Auf 9**, bis die gewünschte Solltemperatur eingestellt ist.
Die Anzeige Temperatur 13 zeigt die gewünschte Solltemperatur an.
Drücken Sie die Taste **Ein/Aus 12**, um Ihre Eingabe zu bestätigen.
Die Wärmepumpe startet, sobald die Eingangstemperatur die eingestellte Solltemperatur **überschreitet**.
Die gewünschte Solltemperatur ist eingestellt.

Manuelles Abtauen

Bei geringer Umgebungstemperatur kann im Betriebsmodus **Heizung** die Temperatur am Wärmetauscher so weit absinken, dass das anfallende Kondenswasser gefriert und der Wärmetauscher vereist. Das Gerät überwacht die Temperatur und taut bei Bedarf automatisch ab, bietet aber ebenso die Möglichkeit den Abtauprozess manuell einzuleiten.

Defrost-Modus aktivieren

1. Aktivieren Sie den Betriebsmodus Heizung.
Die Anzeige Heiz-Modus 15 leuchtet.
2. Drücken und halten Sie die Taste **Modus 11** und **Ab 10** gleichzeitig für etwa 3 Sekunden.
Die Anzeige Heiz-Modus 15 leuchtet und die Anzeige Kühl-Modus 16 blinkt.
3. Warten Sie einige Minuten bis der Abtauvorgang abgeschlossen ist.
Die Anzeige Kühl-Modus 16 erlischt.
Der Abtauprozess ist abgeschlossen.

Temperaturskala [°C/°F] ändern

Die Wärmepumpe verfügt über die Möglichkeit alle gemessenen und eingestellten Temperaturen in °C oder °F anzuzeigen. Drücken und halten Sie gleichzeitig die Tasten **Auf 9**, **Ab 10** und **Modus 11** für etwa 3 Sekunden, um zwischen den Temperaturskalen umzuschalten. Das entsprechende Symbol der Anzeige **Temperatur 13** leuchtet.

Tastensperre

Die Tastensperre aktiviert sich automatisch nachdem 60 Sekunden lang keine Eingabe getätigt wurde. Durch gleichzeitiges Drücken und Halten der Tasten **Auf 9** und **Ab 10** für ca. 3 Sekunden wird die Tastensperre deaktiviert.

Auf Werkseinstellungen zurücksetzen

1. Drücken Sie die Taste **Ein/Aus 12**, um die Wärmepumpe in den Standby-Modus zu versetzen.
Alle Anzeigeelemente der Betriebsmodi sind erloschen. Die Wärmepumpe befindet sich im Standby-Modus.
2. Drücken und halten Sie gleichzeitig die beiden Tasten **Ein/Aus 12** und **Modus 11** für ca. 10 Sekunden.
Ein akustisches Signal ertönt.
Die Steuerung der Wärmepumpe ist auf Werkseinstellungen zurückgesetzt.

App mit dem Gerät koppeln

Um Ihre Wärmepumpe mit dem Smartphone zu steuern, ist es notwendig diese vorab miteinander zu koppeln. Hierfür ist es erforderlich, dass Ihr Smartphone mit einem WiFi-Router verbunden ist, dessen WiFi-Signal ebenso von der Wärmepumpe empfangen werden kann.

 Berücksichtigen Sie, dass die App „Steinbach Silent Series“ ausschließlich den 2,4 GHz-Kanal des WiFi-Routers unterstützt. Zur Kopplung muss der 5,0 GHz-Kanal am WiFi-Router deaktiviert sein.

Die App ermöglicht Ihnen Änderungen an folgenden Einstellungen der Wärmepumpe über Ihr Smartphone vorzunehmen:

- » Solltemperatur des Beckenwassers ändern
- » Betriebsmodus ändern in den Standby-Modus wechseln
- » Leistungsstufe ändern
- » Zeitsteuerung einstellen
- » Gemessene Temperaturen anzeigen

Das erste Mal koppeln

1. Drücken Sie die Taste **Ein/Aus 12**.
Die Wärmepumpe ist aktiviert und befindet sich in einem Betriebsmodus.
2. Drücken und halten Sie gleichzeitig die beiden Tasten **Auf 9** und **Ein/Aus 12** für ca.3 Sekunden.
Die Anzeige WiFi 14 beginnt zu blinken.
3. Verbinden Sie Ihr Smartphone mit dem WiFi-Router.
4. Starten Sie die App „**Steinbach Silent Series**“.
5. Drücken Sie den Button **Gerät hinzufügen** oder den Button **+** in der APP.
Alle verfügbaren Wärmepumpen werden angezeigt.
6. Wählen Sie Ihre Wärmepumpe aus der Liste aus.
7. Geben Sie die Zugangsdaten für Ihren WiFi-Router an und koppeln Sie die Wärmepumpe mit der App.
Sobald das Gerät erfolgreich gekoppelt wurde, können Sie Ihre Wärmepumpe künftig unter „Meine Geräte“ aufrufen.

Die App ist zum ersten Mal mit dem Gerät gekoppelt.

Deinstallation

⚠ VORSICHT!

Verletzungsgefahr beim Bewegen von schwerem Gerät!

Das Gerät ist schwer! Falsches Heben oder unkontrolliertes Kippen des Geräts kann zu Verletzungen führen oder Schäden am Gerät zur Folge haben.

- » Heben, tragen oder kippen Sie das Gerät mindestens zu zweit, niemals alleine.
- » Achten Sie auf korrekte Körperhaltung (gerader Rücken, sicherer Stand, etc.).
- » Verwenden Sie Transporthilfen (z.B.: Hubwagen oder Rollbrett).
- » Tragen Sie Schutzausrüstung wie Sicherheitsschuhe oder Handschuhe.

Abschließen der Leitungen

Spannungsversorgung trennen

1. Drücken Sie die Taste **Ein/Aus 12**, um die Wärmepumpe in den Standby-Modus zu versetzen.
Alle Anzeigen der Betriebsmodi sind erloschen. Die Wärmepumpe befindet sich im Standby-Modus.
2. Trennen Sie den Stecker Netzkabel **8** von der Zuleitung zur Spannungsversorgung.
*Alle Anzeigeelemente am Display **C** verschwinden.*

Die Wärmepumpe ist von der Spannungsversorgung getrennt und außer Betrieb.

Wasserleitungen abschließen

1. Deaktivieren Sie die Pumpe der Wasseraufbereitung.
2. Schrauben Sie den Adapter **2** am Wasseranschluss Eingang **8** vollständig auf.
3. Ziehen Sie Zuflussleitung vom Wasseranschluss Eingang **8** ab.
Halten Sie das Schlauchende der Wasserleitung beim Entfernen mit der Öffnung nach oben, um das im Schlauch befindliche Restwasser in der Leitung nicht unkontrolliert zu verschütten.
4. Schrauben Sie den Adapter **2** am Wasseranschluss Ausgang **6** vollständig auf.
5. Ziehen Sie Abflussleitung vom Wasseranschluss Ausgang **6** ab.
Halten Sie das Schlauchende der Wasserleitung beim Entfernen mit der Öffnung nach oben, um das im Schlauch befindliche Restwasser in der Leitung nicht unkontrolliert zu verschütten.

Die Wasserleitungen sind abgeschlossen.

Reinigung

Reinigung des Geräts

Wischen Sie die Oberflächen mit einem trockenen Tuch ab.

Prüfung

Prüfen Sie folgendes vor jedem Gebrauch:

- » Sind Schäden am Gerät erkennbar?
- » Sind Schäden an den Bedienelementen erkennbar?
- » Ist das Zubehör in einwandfreiem Zustand?
- » Sind alle Leitungen in einwandfreiem Zustand?
- » Ist der Zulauf nicht blockiert?
- » Sind die Lüftungsschlitze frei und sauber?

Nehmen Sie ein beschädigtes Gerät oder Zubehör nicht in Betrieb. Lassen Sie es durch den Hersteller oder seinen Kundendienst oder eine qualifizierte Fachkraft überprüfen und reparieren.

⚠ WARNUNG!

Brand- und Explosionsgefahr!

Im Kältemittelkreislauf des Geräts befindet sich leicht brennbares, geruchloses Gas unter hohem Druck. Bei unkontrolliertem Entweichen von Kältemittel besteht Brand- und Explosionsgefahr.

- » Betreiben Sie das Gerät ausschließlich im Freien.
- » Halten Sie Wärmequellen und offenes Feuer sowie Zündquellen vom Gerät fern.
- » Lagern Sie das Gerät nur an gut belüfteten Orten.

Undichtigkeit

Beim Austritt von Flüssigkeit aus der Wärmepumpe kann es sich um Kondenswasser oder Beckenwasser handeln.

Die Bildung von Kondenswasser ist während des Heiz-Betriebs unvermeidbar. Die Oberfläche des Wärmetauschers wird kalt, Luftfeuchtigkeit der Umgebungsluft kondensiert und kann im Extremfall auch gefrieren. Das Gerät überwacht die Temperatur und taut bei Bedarf die Wärmepumpe automatisch ab. Anfallendes Kondenswasser wird über das Bodenblech der Wärmepumpe abgeleitet.

Sollte Beckenwasser austreten, prüfen Sie alle Anschlüsse, Leitungen und Adapter der Wärmepumpe auf Dichtheit.

Lagerung

Sobald die Außentemperatur dauerhaft +5°C unterschreitet, sollte die Wärmepumpe eingewintert werden, um Schäden durch Eisbildung (Frostsprengung) zu vermeiden.

i Fix verrohrte Wasserleitungen müssen nicht zwingend deinstalliert werden. Sofern der Standort der Wärmepumpe vor grober Verunreinigung und starken Witterungseinflüssen geschützt ist, genügt es das Wasser aus der Wärmepumpe und den Wasserleitungen vollständig abzulassen. Hierbei ist Sorgfalt erforderlich! Frostschaden unterliegt nicht der Gewährleistung.

Stilllegung im Winter

1. Schließen Sie alle Leitungen ab (Siehe Deinstallation auf Seite 18).
2. Reinigen Sie die Wärmepumpe gründlich (Siehe Reinigung auf Seite 18).
3. Lagern Sie die Wärmepumpe nach vollständiger Trocknung an einem trockenen und frostfreien Ort (>+5°C).

Die Wärmepumpe ist für den Winter stillgelegt.

Fehlersuche

Problem:	Ursache:	Lösung:
Die Wärmepumpe schaltet nicht ein.	Die Wärmepumpe wurde nicht ordnungsgemäß installiert.	Wenden Sie sich an eine autorisierte Fachkraft.
	Die Sicherung der Schutzvorrichtung in der Netzleitung ist durchgebrannt oder eine allpolige Schutzvorrichtung.	Stellen Sie den Schalter zurück. Ersetzen Sie die Sicherung.
Die Wärmepumpe startet nicht.	Die für das Starten der Wärmepumpe erforderlichen drei Minuten sind nicht vergangen.	Warten Sie drei Minuten.
	Die Temperatur des Beckenwassers ist etwa gleich der eingestellten Solltemperatur.	Die Wärmepumpe arbeitet, wenn die Wassertemperatur ungleich der eingestellten Solltemperatur ist.
	Der Betriebsmodus der Wärmepumpe ist falsch eingestellt	Stellen Sie den erforderlichen Betriebs-Modus ein.
Die Wärmepumpe funktioniert, aber das Wasser wird nicht erwärmt.	Die Wärmepumpe wurde gerade erst installiert.	Warten Sie 24-48 Stunden, bis die eingestellte Temperatur erreicht ist.
	Das Beckenwasser ist seit der letzten Verwendung der Wärmepumpe stark abgekühlt.	Warten Sie 24-48 Stunden, bis die eingestellte Temperatur erreicht ist.
Es befindet sich Eis auf dem Wärmetauscher.	Die Umgebungstemperatur ist zu niedrig und/oder es herrscht eine hohe Leuchtfeuchtigkeit.	Warten Sie ab, bis die automatische Abtaufunktion (Defrost) einsetzt.
Undichtigkeit der Wärmepumpe	Ansammlung von Kondenswasser.	Stellen Sie die Wärmepumpe auf Standby. Falls die Undichtigkeit aufhört, handelt es sich um Kondenswasser.
	Austritt von Wasser am Wärmetauscher oder an den Anschlüssen des Wasserkreislaufs.	Prüfen Sie alle Anschlüsse, Leitungen und Wärmepumpe auf Dichtheit.

 Falls sich die Störung nicht beheben lässt, wenden Sie sich bitte an eine autorisierte Fachkraft oder das Steinbach-Support-Team.

Fehlermeldung Display

Fehlercode:	Ursache:	Lösung:
E 03	Wasserdurchfluss zu gering	Erhöhen Sie den Beckenwasserdurchfluss durch die Wärmepumpe.
		Prüfen Sie die Pumpe, die Beckenwasser durch die Wärmepumpe fördert.
E 04	Enteisung	Warten Sie ab, bis die Wärmepumpe den automatischen Enteisungsvorgang abgeschlossen hat.
E 05	Druck im Kühlmittelkreislauf zu hoch	Wenden Sie sich an eine autorisierte Fachkraft oder das Steinbach Support Team.
E 09	Kommunikationsfehler	Wenden Sie sich an eine autorisierte Fachkraft oder das Steinbach Support Team.
E 10	Kommunikationsfehler	Wenden Sie sich an eine autorisierte Fachkraft oder das Steinbach Support Team.
E 12	Fehler Temperatursensor: Kompressor Kühlmittelkreislauf zu hoch	Beckenwasser-Temperatur zu hoch, reduzieren Sie den Sollwert.
E 15	Fehler Temperatursensor: Wasserzulauf	Wenden Sie sich an eine autorisierte Fachkraft oder das Steinbach Support Team.
E 16	Fehler Temperatursensor: Kühlmittelkreislauf	Wenden Sie sich an eine autorisierte Fachkraft oder das Steinbach Support Team.
E 18	Fehler Temperatursensor: Kompressorausgang	Wenden Sie sich an eine autorisierte Fachkraft oder das Steinbach Support Team.
E 20 **	Fehler Frequenzumrichter-Modul	Wenden Sie sich an eine autorisierte Fachkraft oder das Steinbach Support Team.
E 21	Fehler Sensor Umgebungstemperatur	Wenden Sie sich an eine autorisierte Fachkraft oder das Steinbach Support Team.
E 29	Fehler Rücklauftemperatur Kühlmittel	Wenden Sie sich an eine autorisierte Fachkraft oder das Steinbach Support Team.
E 46	Ventilator Motorfehler	Wenden Sie sich an eine autorisierte Fachkraft oder das Steinbach Support Team.

 Falls sich die Störung nicht beheben lässt, wenden Sie sich bitte an eine autorisierte Fachkraft oder das Steinbach-Support-Team.

Technische Daten

Modell:	Silent Mini	Leistungsziffer COP *:	12,1
Artikelnummer:	049310	Energie-Effizienz-Verhältnis EER *:	3,0
Gesamtgewicht unverpackt:	ca. 27 kg	Schutzklasse:	I
Gesamtgewicht verpackt:	ca. 29 kg	Schutzart:	IPX4
Abmessungen (B x H x T) unverpackt:	525 mm x 375 mm x 450 mm	Schalldruckpegel: (In 10 m Entfernung)	26 dB(A)
Abmessungen (B x H x T) verpackt:	595 mm x 400 mm x 480 mm	Durchsatz Wasser:	min. 2.000 L/h
Poolgröße (Wasserinhalt):	max. 20.000 L	Saugdruck nominal:	0,7 MPa
Heizleistung *:	4 kW	Saugdruck maximal:	0,8 MPa
Eingangsleistung Heizung *:	0,6 kW	Förderdruck nominal:	1,9 MPa
Eingangsstrom Heizung *:	2,8 A	Förderdruck maximal:	2,3 MPa
Kühlleistung *:	2,1 kW	Kältemittel:	R290
Eingangsleistung Kühlung *:	0,7 kW	Maximale Kältemittelfüllmenge:	250 g
Eingangsstrom Kühlung *:	3,3 A	Treibhauspotential GWP:	3
Eingangsleistung maximal:	0,8 kW	CO2-Äquivalent:	0,75 kg
Eingangsstrom maximal:	3,8 A		
Betriebsspannung und -frequenz **:	220-240 V~, 50 Hz		

Temperaturanstieg Poolwasser***
 (Außentemp.=Wassertemp.=26°C)
 Salzgehalt Wasser (Salzelektrolyse): < 0,5 %

10.000 L	20.000 L
0,3°C/h	0,2°C/h

* variabel- in Abhängigkeit der Umgebungsbedingungen
 ** Einphasenwechselstrom
 *** Wärmeverlust wurde nicht berücksichtigt (z. B.: mit oder ohne Abdeckung, Isolierung, ...)

Ersatzteile

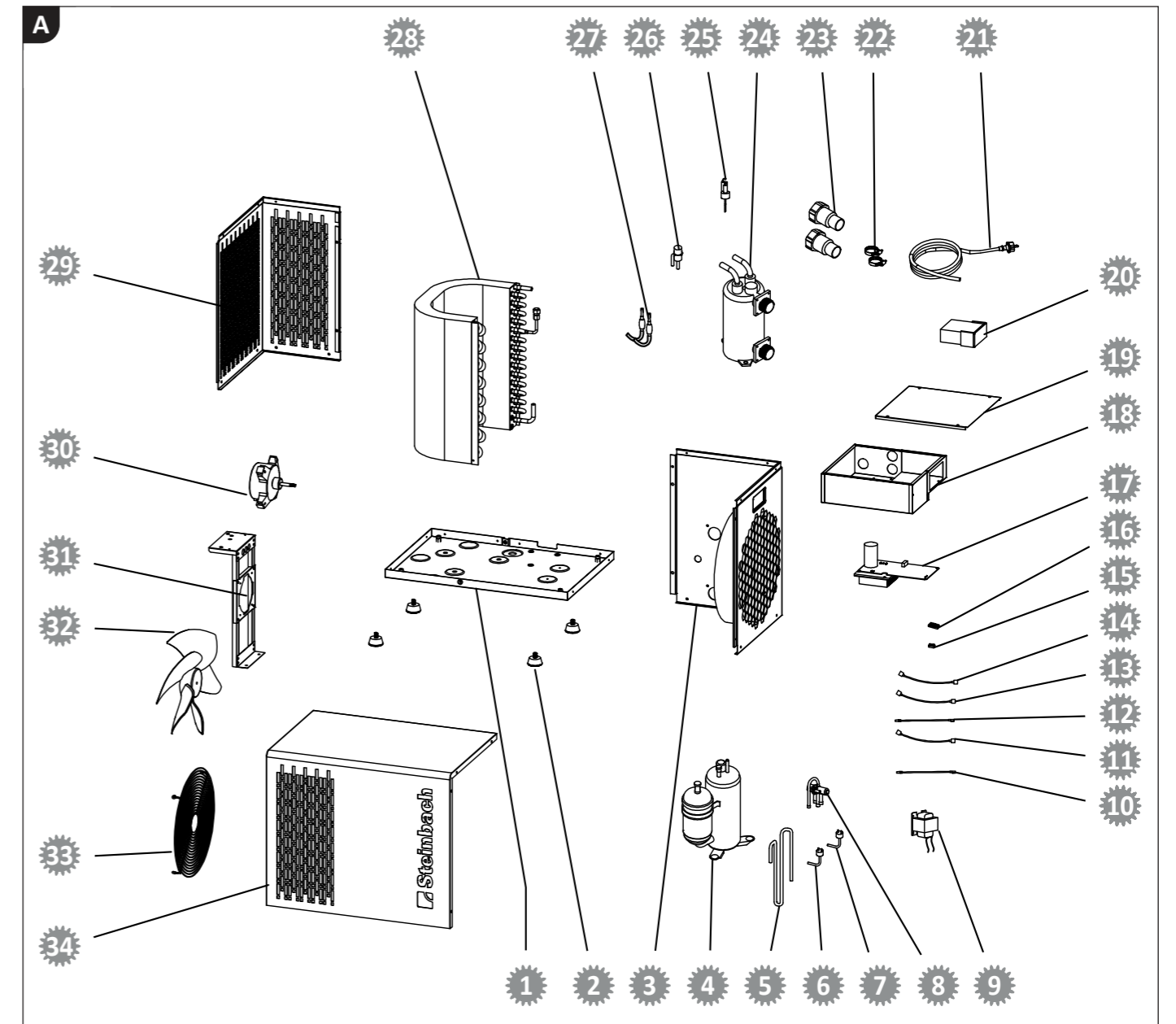

Pos.	Ersatzteil	Art. Nr. 11
23	Schlauchadapter	049301

Konformitätserklärung

CE Hiermit erklärt die Steinbach International GmbH, dass der Funkanlagentyp Wärmepumpe Silent MINI der Richtlinie 2014/53/EU entspricht. Der vollständige Text der EU-Konformitätserklärung ist unter der folgenden Internetadresse verfügbar: www.steinbach-group.com

Entsorgung

Verpackung entsorgen



Entsorgen Sie die Verpackung sortenrein. Geben Sie Pappe und Karton zum Altpapier, Folien in die Wertstoffsammlung.

Altgerät entsorgen



Altgeräte dürfen nicht in den Hausmüll! Sollte das Gerät einmal nicht mehr benutzt werden können, so ist jeder Verbraucher **gesetzlich verpflichtet, Altgeräte getrennt vom Hausmüll**, z. B. bei einer Sammelstelle seiner Gemeinde/seines Stadtteils, abzugeben. Damit wird gewährleistet, dass Altgeräte fachgerecht verwertet und negative Auswirkungen auf die Umwelt vermieden werden. Deswegen sind Elektrogeräte mit obenstehendem Symbol gekennzeichnet.

Kältemittel entsorgen

Das Gerät enthält Kältemittel. Kältemittel muss als Problemstoff an einer dafür zugelassenen Sammelstelle fachgerecht entsorgt werden.

Overview

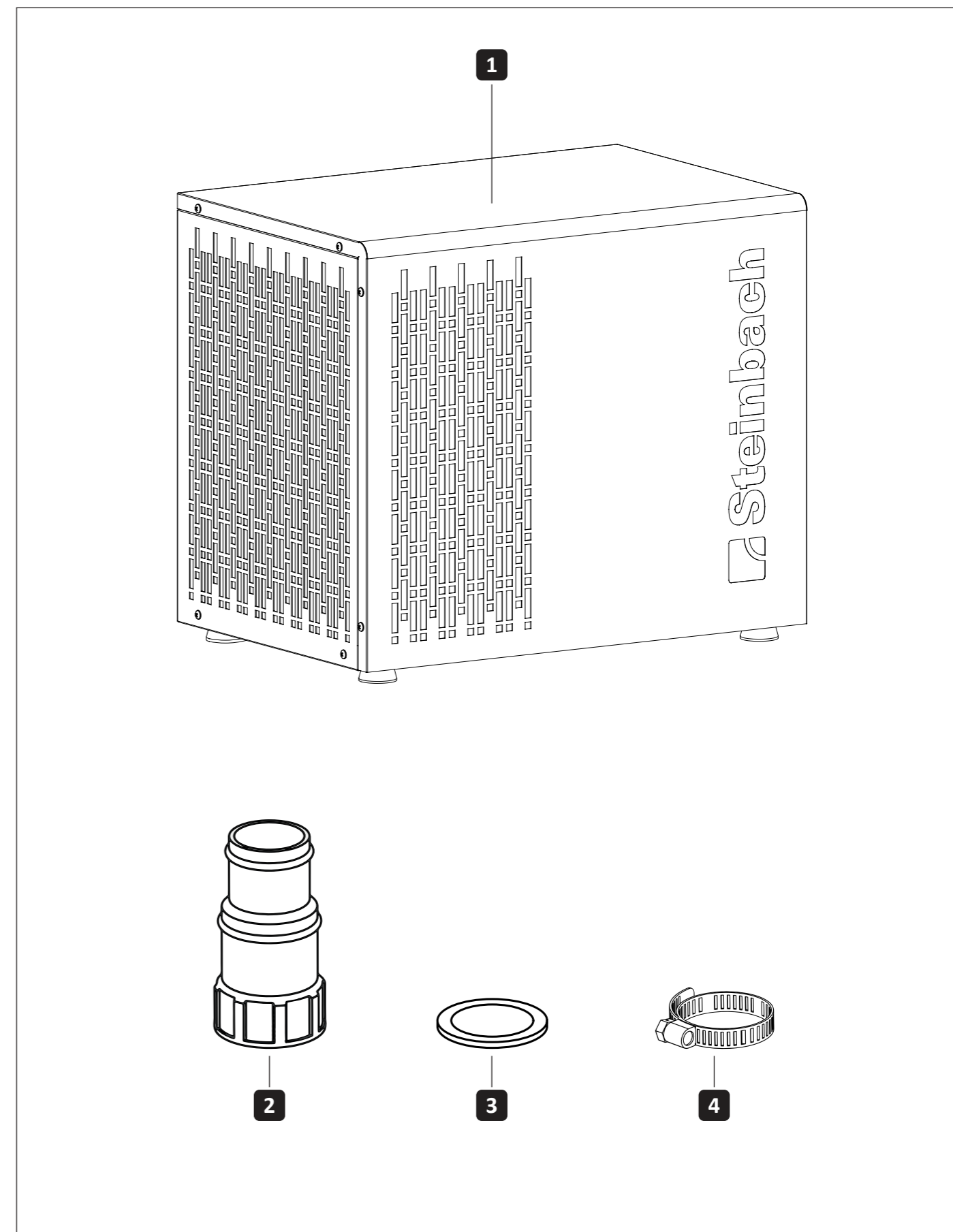

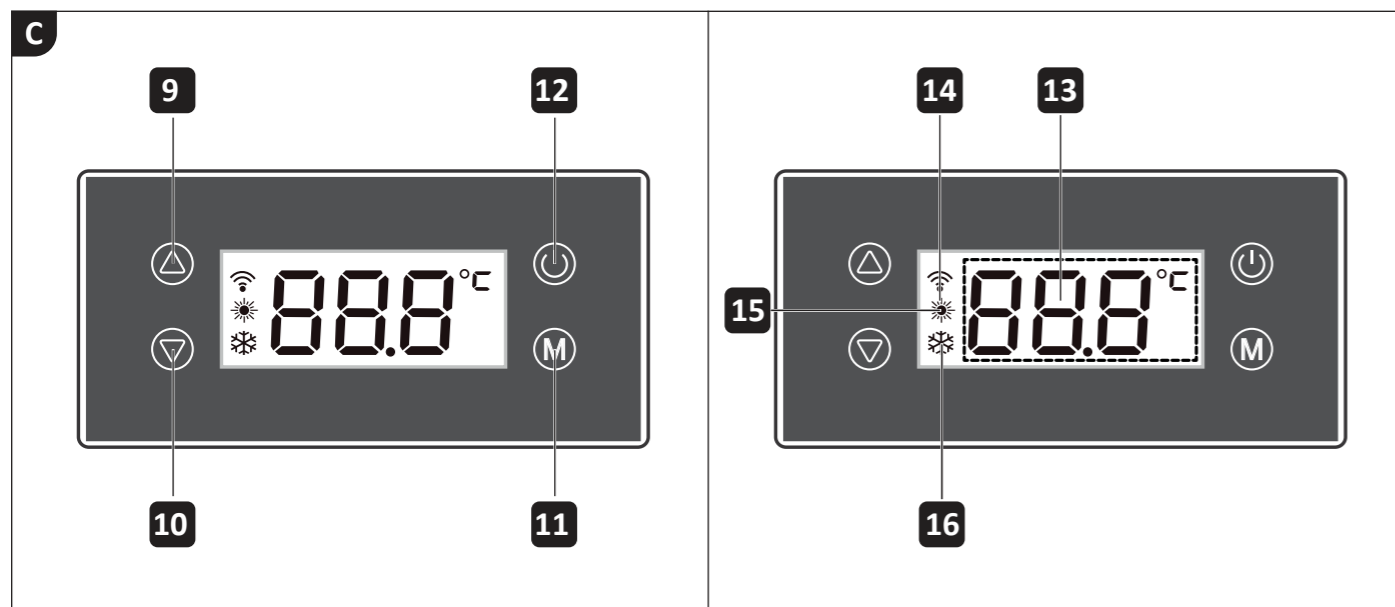
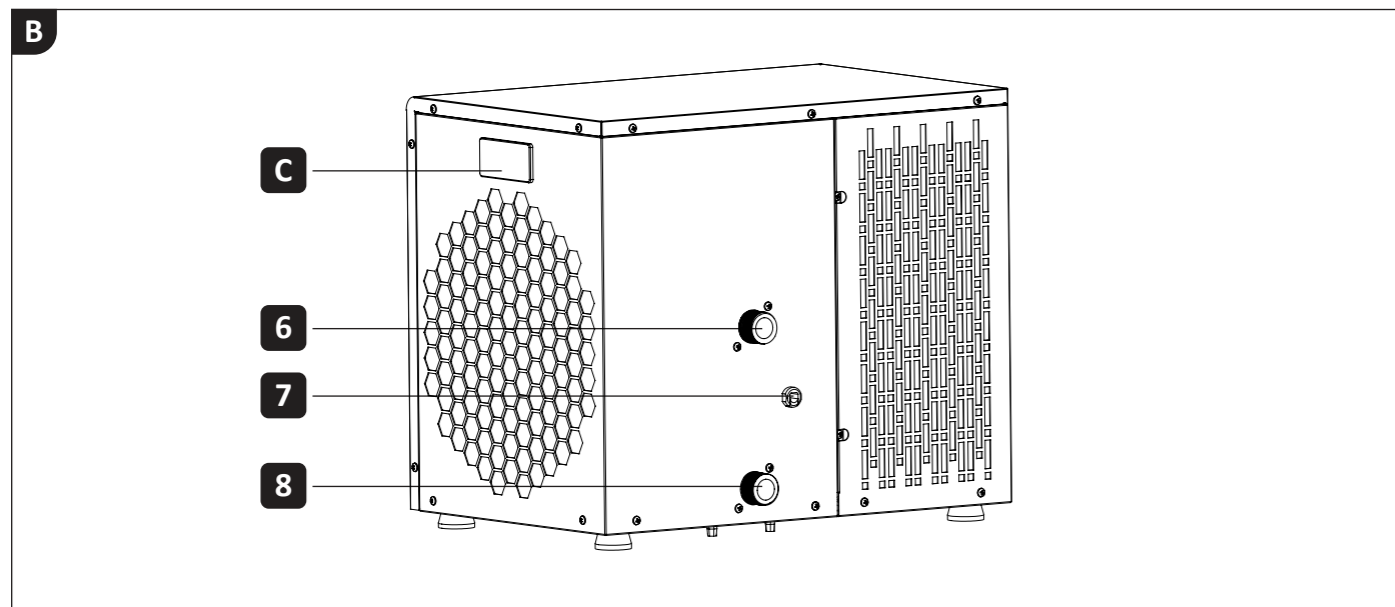
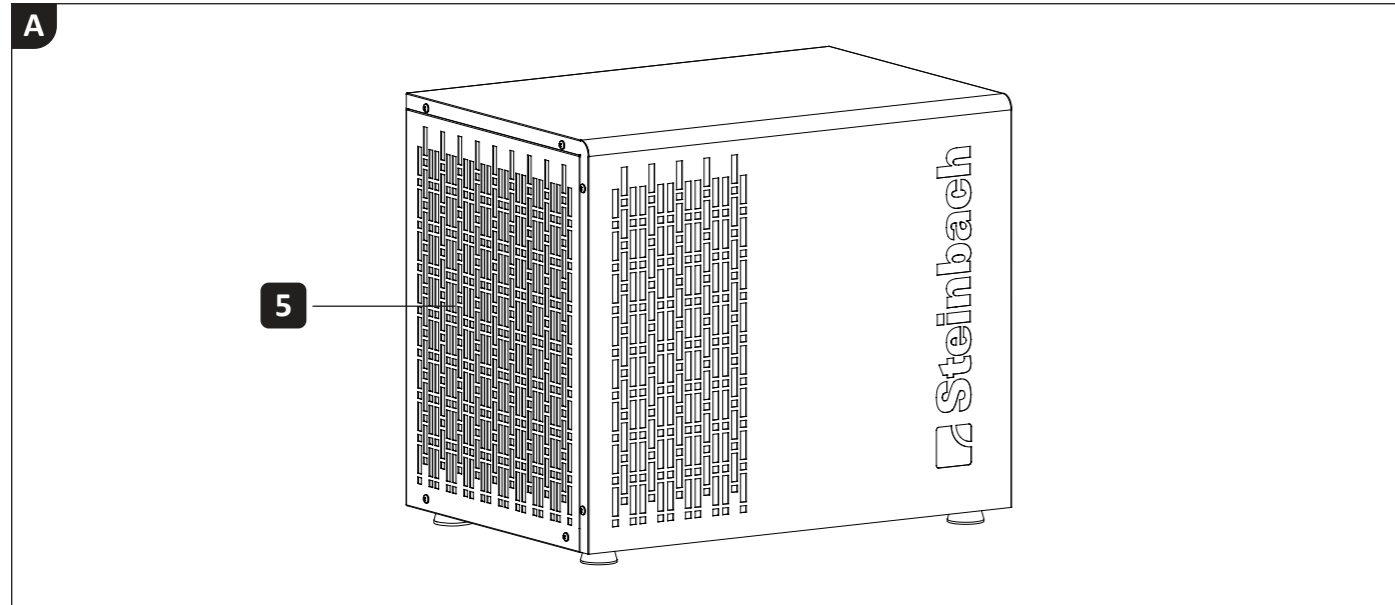

Scope of delivery

- 1** Heat pump
- 2** Adapter; Ø 32/38 mm (x2)
- 3** Seal; Pre-assembled in the adapter (x2)
- 4** Hose clamp (x2)

Device parts

- 5** Finned heat exchanger
- 6** Water connection output
- 7** Power cable
- 8** Water connection input

(C) Display: Operating and display elements

- 9** Button **Up**
- 10** Button **Down**
- 11** Button **Mode**
- 12** Button **On/Off**
- 13** Display **Temperature**
- 14** Display **WiFi**
- 15** Display **Heat-Mode**
- 16** Display **Cooling-Mode**

Table of contents

Overview.....3

Scope of delivery5

General7

 Read and keep the operating instructions.....7

Explanation of symbols.....7

Safety8

 General safety instructions8

Preparation9

 Check the scope of delivery for completeness and damage.....9

 Basic cleaning of the appliance.....9

 Prepare the stand and connections.....10

Installation12

 Fitting the adapter to the hose ends12

 Connecting the cables.....12

 Install app13

Display14

 Standby-Mode.....14

 Operating modes.....14

Operation.....15

 Activate heating15

 Activate cooling.....16

 Manual defrosting.....17

 Change temperature scale [°C/°F]17

 Key lock.....17

 Reset to factory settings17

 Pairing the app with the device17

Uninstallation.....18

 Terminating the cables.....18

Cleaning18

 Cleaning the appliance.....18

Examination19

 Leakage.....19

Storage.....19

 Decommissioning in winter19

Troubleshooting20

 Error message display21

Technical data.....22

Spare parts.....23

Declaration of conformity.....24

Waste disposal24

 Dispose of packaging24

 Dispose of old appliance.....24

 Dispose of refrigerant24

General

Read and keep the operating instructions







 These operating instructions belong to this Silent MINI heat pump (hereinafter also referred to as „appliance“ or „heat pump“). It contains important information on commissioning and operation. Read the operating instructions carefully, especially the safety instructions, before using the appliance. Failure to observe these operating instructions may result in serious injury or damage to the appliance. Keep the operating instructions in a safe place for future use. If you pass the appliance on to a third party, be sure to include these operating instructions.

Intended use

This device is designed exclusively for heating or cooling water fed through as part of the water treatment system for private swimming pools. The salt concentration of the water must not exceed 0.5% (equivalent to 5 g/l or 5,000 ppm). This appliance may only be used outdoors. It is intended exclusively for private use and is not suitable for commercial use. Only use the appliance as described in these operating instructions. Any other use is considered improper and may result in damage to property or even personal injury. The appliance is not a children’s toy. The manufacturer or dealer accepts no liability for damage caused by improper or incorrect use.

Explanation of symbols

The following symbols are used in this quick guide, the user manual (see QR code), on the device, or on the packaging.

-  Read this quick installation guide and the operating manual from the QR-code below.
-  The operating manual contains important additional information.
-  The operating manual contains important information about maintenance and repairs.
-  Warning! Risk of fire! Flammable materials.
-  Risk of electric shock! Warning! Electric voltage.
-  Products marked with this symbol conform to protection class I.
-  Never use sharp knives or other sharp objects to open the packaging. They might damage the content.

Safety

The following signal words are used in these operating instructions.

⚠ WARNING! This signal symbol/word indicates a hazard with a medium level of risk which, if not avoided, could result in death or serious injury.

⚠ ATTENTION! This signal symbol/word indicates a hazard with a low level of risk which, if not avoided, may result in a minor or moderate injury.

NOTE! This signal word warns of possible material damage.

General safety instructions

⚠ WARNING!

Risk of fire and explosion!

The refrigerant circuit of the appliance contains highly flammable, odorless gas under high pressure. There is a risk of fire and explosion if refrigerant escapes uncontrolled.

- » Only operate the appliance outdoors.
- » Keep heat sources, naked flames and ignition sources away from the device.
- » Only store the device in well-ventilated areas.

⚠ WARNING!

Risk of injury due to lack of qualification!

Lack of experience or skill in the use of required tools and lack of knowledge of regional or standard regulations for required manual work can result in serious injury or damage to property.

- » Commission a qualified specialist for all work where you cannot assess the risks through sufficient personal experience.

⚠ WARNING!

Risk of electric shock!

- » Do not operate the heat pump if it is visibly damaged or if the mains cable or mains plug is defective.
- » Only connect the heat pump to sockets installed in accordance with standards and protected by a residual current device (RCD) with a maximum permissible residual current of 30 mA.
- » Never pull the mains plug out of the socket by the mains cable; always hold the mains plug.

⚠ WARNING!

Risk of injury for people with personal disabilities or a lack of experience and knowledge!

Improper handling of the device can result in serious injury or damage to the device.

- » Do not leave the appliance unattended during operation.
- » Only allow others access to the appliance after they have read and understood these instructions in full or have been informed of the intended use and the associated dangers.
- » Never allow persons with reduced physical, sensory or mental capabilities (e.g. children or intoxicated persons) or lack of experience and knowledge (e.g. children) near the appliance unsupervised.

⚠ ATTENTION!

Risk of injury when moving heavy equipment!

The appliance is heavy! Incorrect lifting or uncontrolled tilting of the appliance can lead to injuries or damage to the appliance.

- » Lift, carry or tilt the appliance with at least two people, never alone.

- » Ensure correct posture (straight back, secure footing, etc.).
- » Use transportation aids (e.g. pallet truck or rolling board).
- » Wear protective equipment such as safety shoes or gloves.

Preparation

⚠ WARNING!

Choking hazard due to packaging material!

Packaging material can lead to death by suffocation. Especially for children and mentally impaired people, who are unable to assess the risks due to a lack of knowledge and experience, there is an increased potential for danger.

- » Make sure that children and mentally impaired people do not play with the packaging material.

NOTE!

Careless opening of the packaging, especially with sharp or pointed objects, can cause damage to the device.

- » Open the packaging as carefully as possible.
- » Do not penetrate the packaging with sharp or pointed objects.

Check the scope of delivery for completeness and damage

1. Open the packaging carefully.
2. Remove all parts from the packaging.
3. Check that the scope of delivery is complete.
4. Check the scope of delivery for damage.

Basic cleaning of the appliance

1. Remove the packaging material and any protective film, if present.
 2. Clean all parts of the scope of delivery as described in the „Cleaning“ chapter.
- The appliance is cleaned and prepared for use.

Prepare the stand and connections

A good choice and preparation of the location makes the installation and operation of the heat pump much easier. The following requirements must be met or considered:

- » Outdoor stand
- » Stable, level and waterproof surface
- » Required minimum distance from walls or objects (see **Fig. D**)
- » Required minimum distance of 2m from the pool.
- » Easy connection of the water pipes
- » Easy connection of the power supply
- » Easy access to the display
- » Possibility to drain the condensation water

i For even more efficient use of the heat pump, we also recommend our Steinbach bypass set (Item Nr. 060045).

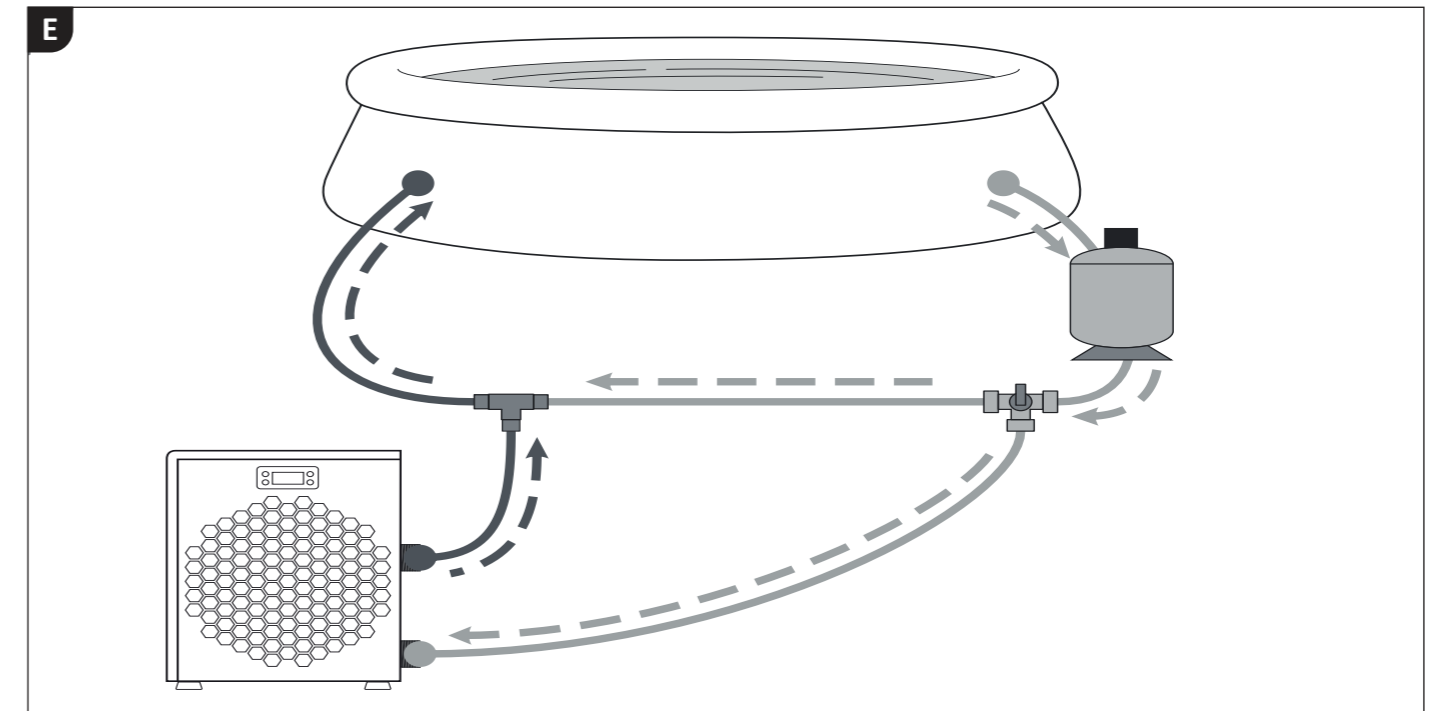
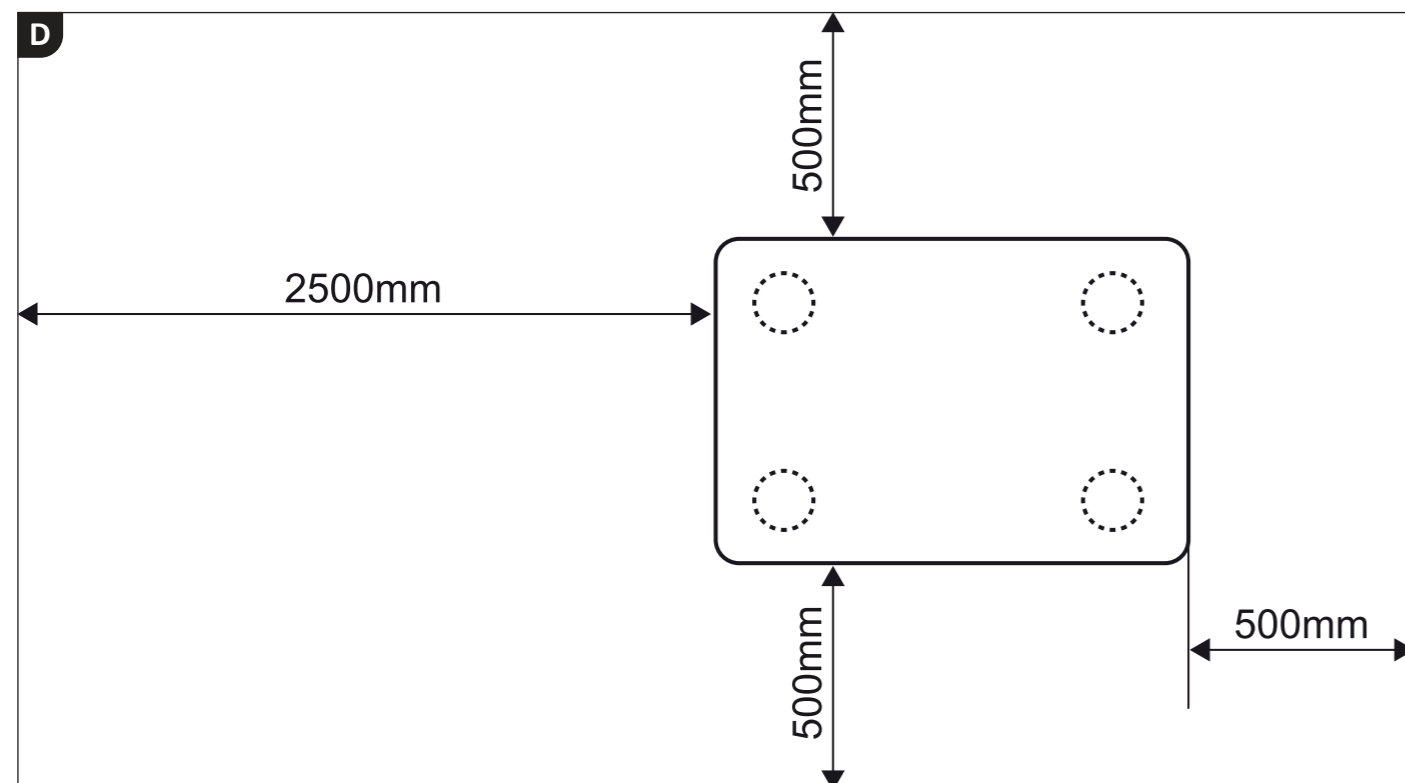

i The heat pump must be operated with filtered water.

Prepare the stand

1. Position the heat pump exactly as it will be later.
2. Lay the hose lines from the water treatment system to the location of the heat pump, making sure that all lines laid to the heat pump are not under tension and do not obstruct any paths.
3. Lay a supply line for the power supply to the heat pump (see Technical data on page 44). Use an extension cable or a socket outlet with a suitable protection class for the ambient conditions of the connection point!

The stand is prepared.

Installation

Fitting the adapter to the hose ends

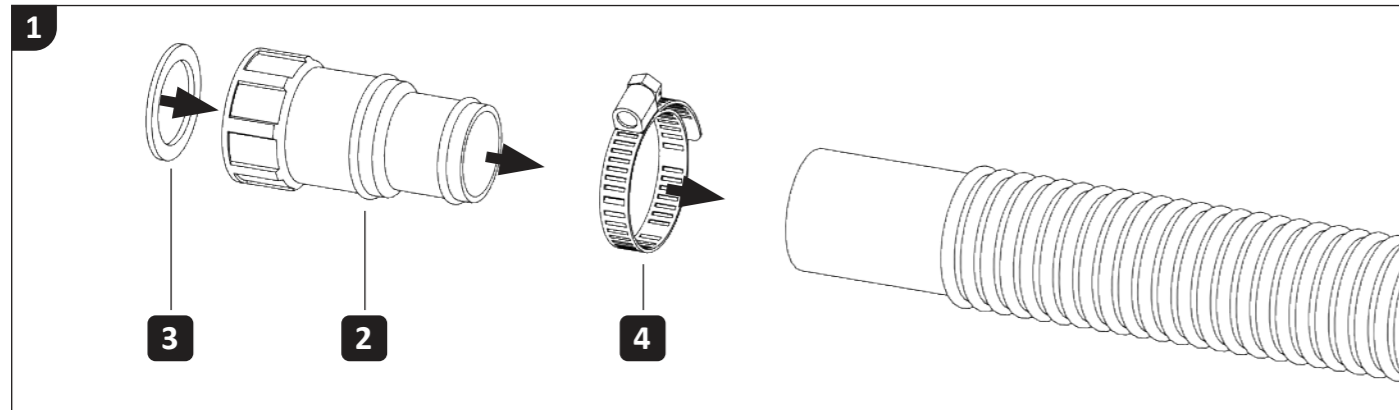

1. Attach a hose clamp **4** to the end of the supply line.
2. Insert an adapter **2** into the end of the supply cable.
3. Secure the adapter **2** by tightening the hose clamp **4** on the end of the supply line hose.
4. Push the seal **3** over the thread onto the adapter **2**.
5. Insert the seal **3** flat, up to the stop, into the screw side of the adapter **2**.
6. Fit the second adapter to the hose end of the drain in the same way.

The adapters are fitted to the hose ends.

Connecting the cables

Connecting water pipes

1. Place the heat pump at the prepared location.
2. Clean the water connection outlet **6** and the water connection inlet **8** on the heat pump **1** of coarse impurities.
3. Clean the adapters **2** on the hose ends of the water pipes to remove any coarse impurities.
4. Screw the drain pipe onto the water connection outlet **6**.
5. Screw the inlet pipe onto the water connection inlet **8**.

The water pipes are connected.

Establishing the power supply

Connect the mains plug at the end of the mains cable **7** to the power supply prepared at the stand. As soon as the power supply is connected, all display elements on the display **C** light up.

Install app

Install the app and register to be able to use the full functionality of the device.

Product registration



or open the following URL in your browser:
<https://productregistration.steinbach-group.com/>

App-Installation

iOS



or search in the Apple App Store for
„Steinbach Silent Series“

Android



or search in the Google Play Store for
„Steinbach Silent Series“



Keep the app up to date by regularly installing updates.

This is the only way to guarantee trouble-free operation of the control system via Bluetooth in the long term.

Display

Standby-Mode

In standby mode, the heat pump is ready for operation but deactivated. The water is neither heated nor cooled. By pressing the button **On/Off 12** the heat pump switches between standby mode and an operating mode.

Active display elements in standby mode:

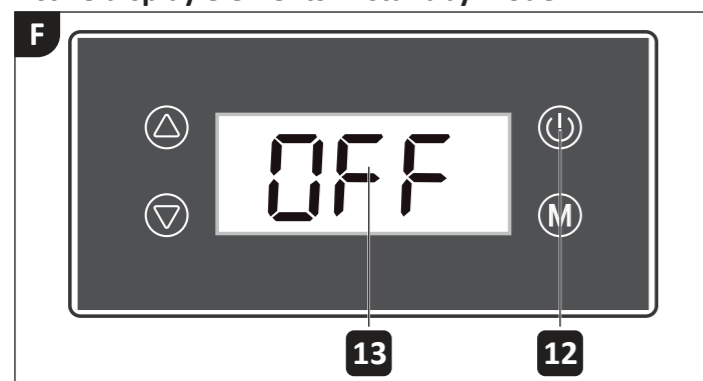

» The **temperature display 13** shows „OFF“.

Operating modes

By pressing the button **Mode 11** the heat pump switches between the operating modes. The set water temperature can be a value between +10°C and +45°C.

The heat pump has the following **operating modes**:

1. Operating mode **Heating**
The heat pump heats the pool water to the set temperature.
2. Operating mode **Cooling**
The heat pump cools the pool water to the set temperature.
3. Operating mode **Defrost**
At low ambient temperatures, the temperature at the heat exchanger can drop so low in heating mode that the condensation water freezes and the heat exchanger ices up; the heat pump monitors the temperature at the heat exchanger and defrosts automatically if necessary.

Active display elements in operating mode:

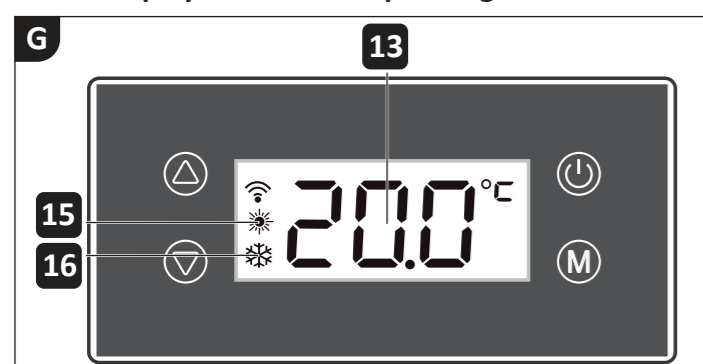

- » **Heating** or **cooling** operating mode: The display **Heating-Mode 15** or **Cooling-Mode 16** lights up.
- » Operating mode **Defrost**: The display **Heating-Mode 15** lights up and the display **Cooling-Mode 16** blinks.
- » The display **temperature 13** shows the current water temperature at the water connection input **8** or the set target temperature.

Operation

⚠ WARNING!

Danger to life due to operation of the water treatment system while bathing!

Hair or items of clothing can be sucked in at the suction opening of the pool and, in extreme cases, trap people under water and prevent them from surfacing.

- » Never operate water treatment system devices while people are in the pool.
- » Prevent any access to the pool while water treatment system devices are in operation.

⚠ ATTENTION!

Risk of injury!

A damaged device or damaged accessories can lead to injuries.

- » Check the device and accessories (see chapter Checking).

NOTE!

Reduced or blocked ventilation of the heat pump can lead to inadequate removal of heat or moisture. This can cause mold growth or overheating of the finned heat exchanger, for example.

- » Clean the grille in front of the fan impeller and the fins of the heat exchanger regularly and ensure that no impurities such as leaves or similar get inside the heat exchanger.
- » Ensure that the grille on the heat exchanger is never covered and that air can flow freely through the appliance.

Activate heating

Select this operating mode if your pool water temperature is permanently below your desired temperature.

i The pool water is heated most quickly when the heat pump is operating at maximum flow rate (see Technical data on page 44). As a result, the temperature difference between the pool water and the heated water at the pool inlet is smaller and therefore less noticeable. Please measure and note the change in the current water temperature every 30 minutes to determine the actual heating of the pool water.

Activate heating operating mode

1. Switch on the filter system.
2. The heat pump requires sufficient water flow for operation.
3. Deactivate the button lock, if it is active, by pressing and holding the buttons **Up 9** and **Down 10** for 3 seconds.
The key lock activates automatically after 60 seconds of inactivity.
4. Press and hold the button **On/Off 12** for 3 seconds.
The heat pump switches from standby mode to operating mode.
5. Press the button **Mode 11** (repeatedly) until the desired operating mode is active.
*The Heating-Mode 15 indicator lights up.
The heating operating mode is activated.*

i If the error code „E 03“ appears on the display, the water flow through the heat pump is too low. You can increase the flow rate using the 3-way valve of a by-pass set. Please also refer to the more detailed information in the Troubleshooting chapter on page 42.

Setting the set temperature

1. Deactivate the key lock, if it is active, by pressing and holding the buttons **Up 9** and **Down 10** for 3 seconds.

The key lock is activated automatically after 60 seconds of inactivity.

- Press the button **Down 10** or **Up 9** (repeatedly) until the desired setpoint temperature is set.
*The display **temperature 13** shows the desired set temperature.*
- Press the button **On/Off 12**, to confirm your entry.
The heat pump starts as soon as the input temperature **falls below** the set target temperature.
The desired setpoint temperature is set.

Activate cooling

Select this operating mode if your pool water temperature is permanently above your desired temperature, e.g. due to sunlight, and does not cool down enough during the night.

 The pool water is heated most quickly when the heat pump is operating at maximum flow rate (see Technical data on page 44). As a result, the temperature difference between the pool water and the heated water at the pool inlet is smaller and therefore less noticeable. Please measure and note the change in the current water temperature every 30 minutes to determine the actual heating of the pool water.

Activate cooling operating mode

- Switch on the filter system.
The heat pump requires sufficient water flow for operation.
- Deactivate the button lock, if it is active, by pressing and holding the buttons **Up 9** and **Down 10** for 3 seconds.
The key lock activates automatically after 60 seconds of inactivity.
- Press and hold the button **On/Off 12** for 3 seconds.
The heat pump switches from standby mode to operating mode.
- Press the button **Mode 11** (repeatedly) until the desired operating mode is active.
*The display **Cooling-Mode 16** lights up.*
The cooling operating mode is activated.

 If the error code „E 03“ appears on the display, the water flow through the heat pump is too low. You can increase the flow rate using the 3-way valve of a by-pass set. Please also refer to the more detailed information in the Troubleshooting chapter (see Troubleshooting on page 42).

Setting the set temperature

- Deactivate the key lock, if it is active, by pressing and holding the buttons **Up 9** and **Down 10** for 3 seconds.
The key lock is activated automatically after 60 seconds of inactivity.
- Press the button **Down 10** or **Up 9** (repeatedly) until the desired setpoint temperature is set.
*The display **temperature 13** shows the desired set temperature.*
Press the button **On/Off 12**, to confirm your entry.
The heat pump starts as soon as the input temperature **exceeds** the set target temperature.
The desired setpoint temperature is set.

Manual defrosting

At low ambient temperatures, the temperature at the heat exchanger can drop so low in **heating mode** that the condensation water freezes and the heat exchanger ices up. The appliance monitors the temperature and defrosts automatically if necessary, but also offers the option of initiating the defrosting process manually.

Activate defrost mode

- Activate the heating operating mode.
*The display **Heating-Mode 15** lights up.*
- Press and hold the button **Mode 11** and **Down 10** simultaneously for about 3 seconds.
*The display **Heating-Mode 15** lights up and the display **Cooling-Mode 16** blinks.*
- Wait a few minutes until the defrosting process is complete.
*The display **Cooling-Mode 16** expires.*
The defrosting process is complete.

Change temperature scale [°C/°F]

The heat pump has the option of displaying all measured and set temperatures in °C or °F. Press and hold the buttons **Up 9**, **Down 10** and **Mode 11** simultaneously for about 3 seconds to switch between the temperature scales. The corresponding symbol for the display **temperature 13** lights up.

Key lock

The key lock is activated automatically after 60 seconds of inactivity.
The key lock is deactivated by pressing and holding the buttons **Up 9** and **Down 10** simultaneously for about 3 seconds.

Reset to factory settings

- Press the button **On/Off 12**, to switch the heat pump to standby mode.
All display elements of the operating modes are extinguished. The heat pump is in standby mode.
- Press and hold the buttons **On/Off 12** and **Mode 11** for about 10 seconds.
An acoustic signal sounds.
The heat pump control unit is reset to the factory settings.

Pairing the app with the device

To control your heat pump with your smartphone, it is necessary to pair them with each other in advance. This requires your smartphone to be connected to a WiFi router whose WiFi signal can also be received by the heat pump.

 Please note that the „Steinbach Silent Series“ app only supports the 2.4 GHz channel of the WiFi router.
For pairing, the 5.0 GHz channel on the WiFi router must be deactivated.

The app allows you to make changes to the following heat pump settings via your smartphone:

- » Change the set temperature of the pool water
- » Change operating mode Switch to standby mode
- » Change power level
- » Set time control
- » Display measured temperatures

Pairing for the first time

- Press the button **On/Off 12**.
The heat pump is activated and is in an operating mode.
- Press and hold the buttons **Up 9** and **On/Off 12** for about 3 seconds.
*The display **WiFi 14** starts to blink.*
- Connect your smartphone to the WiFi router.
- Start the app „**Steinbach Silent Series**“.
- Press the button **Add device** or the button **+** in the APP.

All available heat pumps are displayed.

6. Select your heat pump from the list.

Enter the access data for your WiFi router and pair the heat pump with the app.

As soon as the device has been successfully paired, you will be able to access your heat pump under „My devices“ in future.

The app is paired with the device for the first time.

Uninstallation

⚠ ATTENTION!

Risk of injury when moving heavy equipment!

The appliance is heavy! Incorrect lifting or uncontrolled tilting of the appliance can lead to injuries or damage to the appliance.

- » Lift, carry or tilt the appliance with at least two people, never alone.
- » Ensure correct posture (straight back, secure footing, etc.).
- » Use transportation aids (e.g. pallet truck or rolling board).
- » Wear protective equipment such as safety shoes or gloves.

Terminating the cables

Disconnect the power supply

1. Press the button **On/Off 12**, to switch the heat pump to standby mode.
All operating mode displays have gone out. The heat pump is in standby mode.
 2. Disconnect the mains cable plug **8** from the supply line to the power supply.
*All display elements on the display **C** disappear.*
- The heat pump is disconnected from the power supply and out of operation.*

Terminate water pipes

1. Deactivate the water treatment pump.
2. Unscrew the adapter **2** on the inlet water connection **8** completely.
3. Disconnect the inlet pipe from the inlet water connection **8**.
When removing the hose end of the water pipe, hold it with the opening facing upwards to prevent the residual water in the hose from spilling out of control.
4. Unscrew the adapter **2** on the outlet water connection **6** completely.
5. Disconnect the drain pipe from the water connection outlet **6**.
When removing the hose end of the water pipe, hold it with the opening facing upwards to prevent uncontrolled spillage of the residual water in the hose.

The water pipes are closed.

Cleaning

Cleaning the appliance

Wipe the surfaces with a dry cloth.

Examination

Check the following before each use:

- » Is there any visible damage to the device?
- » Is there any visible damage to the controls?
- » Are the accessories in perfect condition?
- » Are all pipes in perfect condition?

- » Is the inlet not blocked?
- » Are the ventilation slots clear and clean?

Do not operate a damaged appliance or accessories. Have it checked and repaired by the manufacturer or its customer service or a qualified specialist.

⚠ WARNING!

Risk of fire and explosion!

The refrigerant circuit of the appliance contains highly flammable, odorless gas under high pressure. There is a risk of fire and explosion if refrigerant escapes in an uncontrolled manner.

- » Only operate the device outdoors.
- » Keep heat sources, naked flames and ignition sources away from the appliance.
- » Only store the device in well-ventilated areas.

Leakage

If liquid escapes from the heat pump, it may be condensation water or pool water. The formation of condensation water is unavoidable during heating operation. The surface of the heat exchanger becomes cold, humidity in the ambient air condenses and can even freeze in extreme cases. The appliance monitors the temperature and automatically defrosts the heat pump if necessary. Any condensation is drained via the base plate of the heat pump and if pool water leaks out, check all connections, pipes and adapters of the heat pump for leaks.

Storage

As soon as the outside temperature permanently falls below +5°C, the heat pump should be winterized in order to avoid damage due to ice formation (frost blasting).



Fixed piped water pipes do not necessarily have to be uninstalled. If the location of the heat pump is protected from coarse contamination and strong weather influences, it is sufficient to completely drain the water from the heat pump and the water pipes. Care is required here! Frost damage is not covered by the warranty.

Decommissioning in winter

6. Disconnect all pipes (see Uninstalling on page 40).
 7. Clean the heat pump thoroughly (see Cleaning on page 40).
 8. Once completely dry, store the heat pump in a dry and frost-free place (>+5°C).
- The heat pump is shut down for the winter.*

Troubleshooting

Problem:	Cause:	Solution:
The heat pump does not switch on.	The heat pump has not been properly installed.	Contact an authorized specialist.
	The fuse of the protective device in the mains cable has blown or an all-pole protective device has blown.	Reset the switch. Replace the fuse.
The heat pump does not start.	The three minutes required to start the heat pump have not elapsed.	Wait three minutes.
	The temperature of the pool water is approximately the same as the set brine temperature.	The heat pump operates when the water temperature is not equal to the set target temperature.
	The operating mode of the heat pump is set incorrectly	Set the required operating mode.
The heat pump works, but the water is not heated.	The heat pump has just been installed.	Wait 24-48 hours until the set temperature set temperature is reached.
	The pool water has been last use of the heat pump has cooled down considerably.	Wait 24-48 hours until the set temperature set temperature is reached.
There is ice on the heat exchanger.	The ambient temperature is too low and/or there is a high humidity.	Wait until the automatic defrost defrost function (defrost) starts.
Leakage of the heat pump	Accumulation of condensation.	Set the heat pump to standby. If the leakage stops, it is due to condensation.
	Leakage of water at the heat exchanger or at the connections of the water circuit.	Check all connections, lines and heat pump for tightness.

 If the fault cannot be rectified, please contact an authorized specialist or the Steinbach support team.

Error message display

Error code:	Cause:	Solution:
E 03	Water flow rate too low	Increase the pool water flow through the heat pump.
		Check the pump that pool water through the heat pump.
E 04	De-icing	Wait until the heat pump has completed the automatic defrosting process.
E 05	Pressure in the coolant circuit too high	Please contact an authorized specialist or the Steinbach Support Team.
E 09	Communication error	Please contact an authorized specialist or the Steinbach Support Team.
E 10	Communication error	Please contact an authorized specialist or the Steinbach Support Team.
E 12	Temperature sensor error: Compressor coolant circuit too high	If the pool water temperature is too high, reduce the setpoint.
E 15	Temperature sensor error: Water inlet	Please contact an authorized specialist or the Steinbach Support Team.
E 16	Temperature sensor error: Coolant circuit	Please contact an authorized specialist or the Steinbach Support Team.
E 18	Temperature sensor error: Compressor output	Please contact an authorized specialist or the Steinbach Support Team.
E 20 **	Frequency inverter module error	Please contact an authorized specialist or the Steinbach Support Team.
E 21	Ambient temperature sensor error	Please contact an authorized specialist or the Steinbach Support Team.
E 29	Return temperature error: Coolant	Please contact an authorized specialist or the Steinbach Support Team.
E 46	Fan motor error	Please contact an authorized specialist or the Steinbach Support Team.

 If the fault cannot be rectified, please contact an authorized specialist or the Steinbach support team.

Technical data

Model:	Silent Mini	Performance figure COP *:	12.1
Item number:	049310	Energy efficiency ratio EER *:	3.0
Total weight unpacked:	approx. 27 kg	Protection class:	I
Total weight packed:	approx. 29 kg	Protection type:	IPX4
Dimensions (W x H x D) unpacked:	525 mm x 375 mm x 450 mm	Sound pressure level: (At a distance of 10 m)	26 dB(A)
Dimensions (W x H x D) packed:	595 mm x 400 mm x 480 mm	Water throughput:	min. 2,000 L/h
Pool size (Water content):	max. 20,000 L	Nominal suction pressure:	0.7 MPa
Heat output *:	4 kW	Maximum suction pressure:	0.8 MPa
Heating input power *:	0.6 kW	Nominal delivery pressure:	1.9 MPa
Heating input current *:	2.8 A	Maximum delivery pressure:	2.3 MPa
Cooling capacity *:	2.1 kW	Refrigerant:	R290
Input power Cooling *:	0.7 kW	Maximum refrigerant charge:	250 g
Input current Cooling *:	3.3 A	Global warming potential GWP:	3
Maximum input power:	0.8 kW	CO2 equivalent:	0.75 kg
Maximum input current:	3.8 A		
Operating voltage and frequency **:	220-240 V~, 50 Hz		

Pool water temperature rise***
 (Outdoor temperature=water temperature=26°C)
 Water salinity (Salt electrolysis): < 0.5 %

10,000 L	20,000 L
0.3°C/h	0.2°C/h

* variable- depending on the ambient conditions
 ** Single-phase alternating current
 *** Heat loss was not taken into account (e.g. with or without cover, insulation, ...)

Spare parts

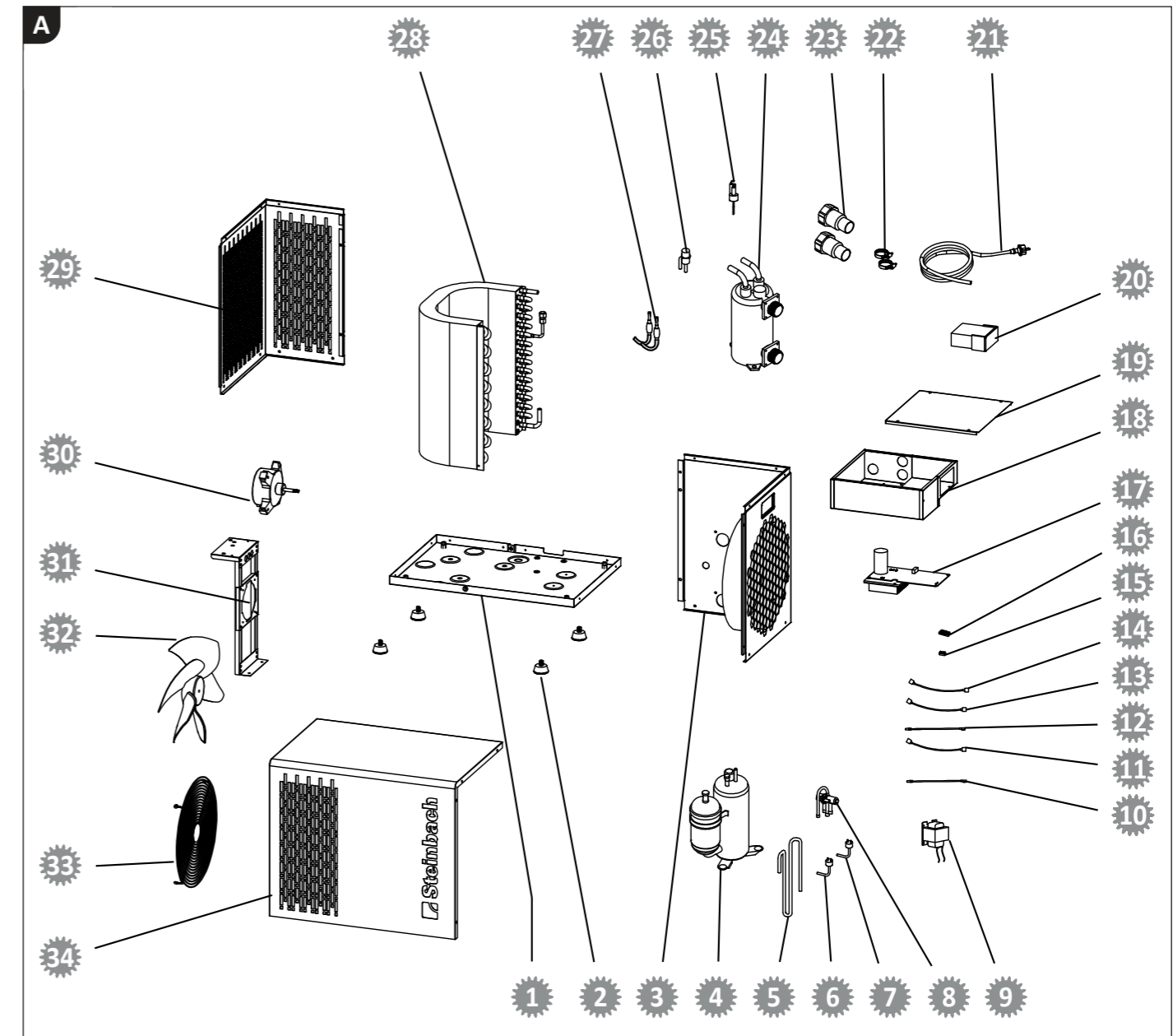

Pos.	Spare Part	Art. Nr.
23	Hose adapter	049301

Declaration of conformity

 Hereby, Steinbach International GmbH declares that the radio equipment type heat pump Silent MINI is in compliance with Directive 2014/53/EU. The full text of the EU Declaration of Conformity is available at the following internet address: www.steinbach-group.com

Waste disposal

Dispose of packaging



Dispose of the packaging according to type. Put cardboard and carton in the waste paper bin and foil in the recycling bin.

Dispose of old appliance



Old appliances must not be disposed of with household waste! If the appliance can no longer be used, every consumer must be **legally obliged to dispose of old appliances separately** from household waste, e.g. at a collection point in their municipality/district. This ensures that old appliances are recycled properly and negative effects on the environment are avoided. This is why electrical appliances are marked with the symbol above.

Dispose of refrigerant

The appliance contains refrigerant. Refrigerant must be disposed of properly as a hazardous substance at an authorized collection point.

© 2024 Steinbach International GmbH

Nachdruck oder Vervielfältigung (auch auszugsweise) nur mit Genehmigung der Steinbach International GmbH. Diese Druckschrift, einschließlich aller ihrer Teile, ist urheberrechtlich geschützt. Jede Verwertung außerhalb der engen Grenzen des Urheberrechts ist ohne Zustimmung der Steinbach International GmbH unzulässig und strafbar. Das gilt insbesondere für Vervielfältigungen, Übersetzungen, Mikroverfilmungen und die Einspeisung und Verarbeitung in elektronischen Systemen.

Vertrieben durch



Steinbach International GmbH

L. Steinbach Platz 1

4311 Schwertberg, Austria



helpdesk.steinbach.at



Produktinformationen/ Product information/ Informations relatives au produit/ Informazioni sul prodotto/ Informacije o izdelku/ Informații despre produs/ Informace o výrobku/ Informacije o proizvodu/ Termékinformáció/ Informácie o výrobku/ Продуктова информация/ Ürün bilgileri/ Informacije o produkcije/ Información sobre el producto

steinbach-group.com



Pool Control App



Ersatzteile/ Spare parts/ Pièces de rechange/ Parti di ricambio/ Nadomestni deli/ Piese de schimb/ Náhradní díly/ Zamjenski dijelovi/ Pótalkatrészek/ Náhradné diely/ Резервни части/ Yedek parçalar/ Części zamienne/ Piezas de recambio

steinbach-group.com/de/ersatzteile