



STYLE SELECTIONS and logo design are trademarks or registered trademarks of LF, LLC. All rights reserved.

ITEM #7156613/7156612/7156611/7156614

MODEL #CR-26S026B-2PK/CR-26S026BNVY-2PK /CR-26S026BCRM-2PK/CR-26S026BGRN-2PK

# KENWOOD 2-CT CHAIRS

Español p. 10

ATTACH YOUR RECEIPT HERE

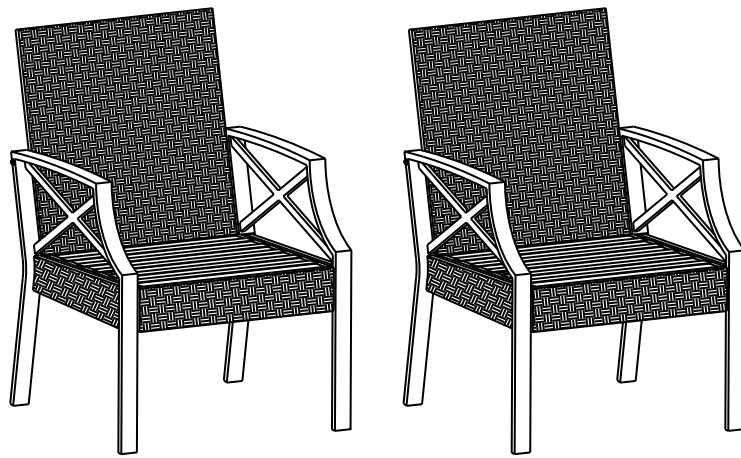

SERIAL NUMBER \_\_\_\_\_

PURCHASE DATE \_\_\_\_\_

Thank you for purchasing this STYLE SELECTIONS product.  
Questions, problems or missing parts?  
Before returning, contact us on:  
**877-888-8225**, 8 a.m. - 8 p.m., EST, Monday - Sunday or [ascs@lowes.com](mailto:ascs@lowes.com).

## **TABLE OF CONTENTS**

---

Package Contents .....	3
Hardware Contents .....	4
Safety Information .....	5
Preparation .....	5
Assembly Instructions .....	5
Care and Maintenance .....	8
Troubleshooting .....	8
Warranty .....	8
Replacement Parts List .....	9

# PACKAGE CONTENTS

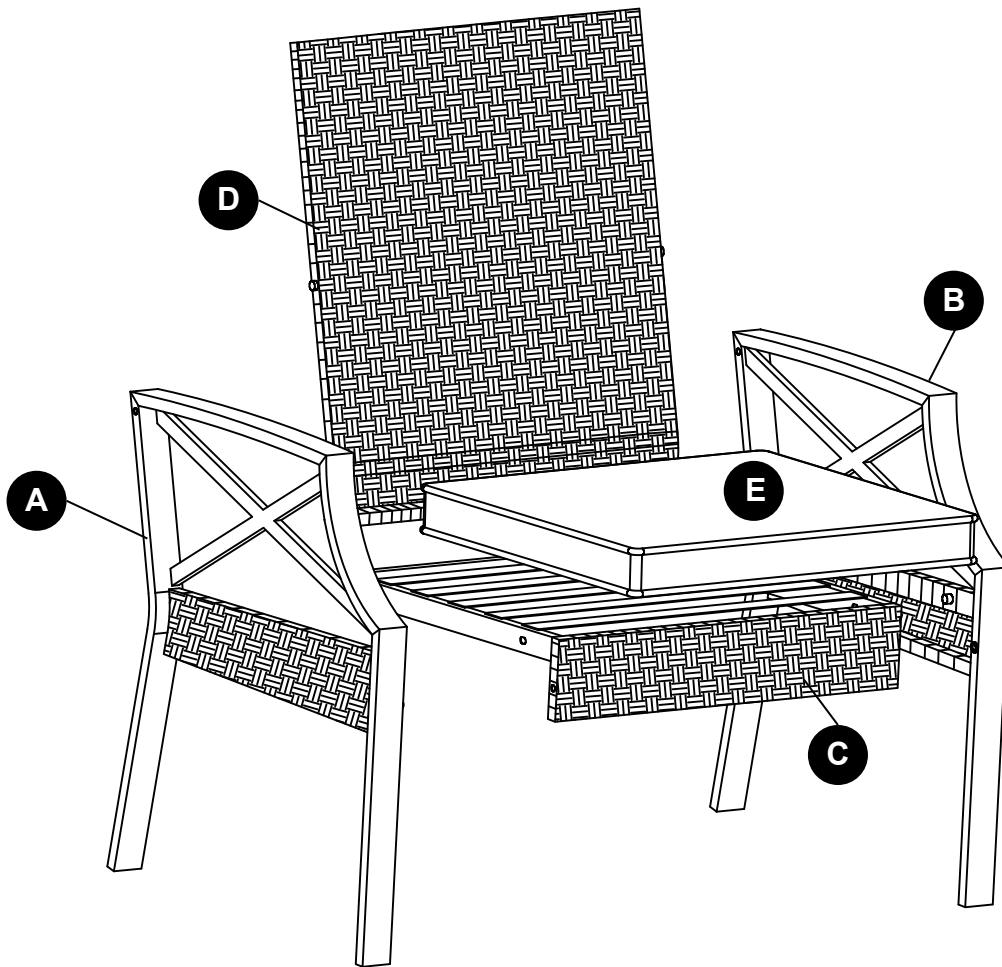
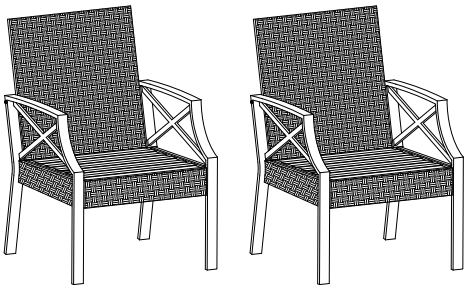

PART	DESCRIPTION	QUANTITY
A	Right Armrest	2
B	Left Armrest	2
C	Seat Frame	2

PART	DESCRIPTION	QUANTITY
D	Backrest	2
E	Seat Cushions	2

**HARDWARE CONTENTS** (shown actual size)

---

**AA**

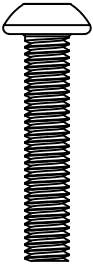

M6 x 30 mm  
Bolt  
Qty. 8 + 1 Extra

**BB**

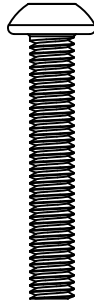

M6 x 35 mm  
Bolt  
Qty. 4 + 1 Extra

**CC**

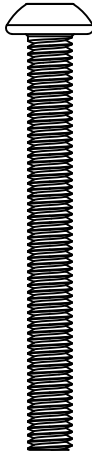

M6 x 55 mm  
Bolt  
Qty. 8 + 1 Extra

**DD**

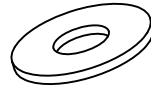

Metal Washer  
Qty. 16 + 2

**EE**

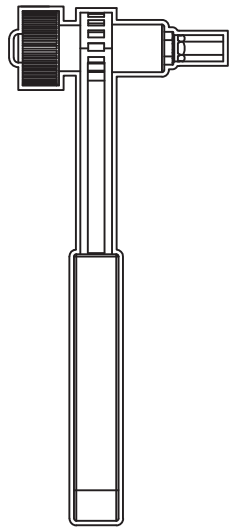

Ratchet  
Qty. 1  
(Not actual size)

## SAFETY INFORMATION

Please read and understand this entire manual before attempting to assemble, operate or install the product.

- One or two people are needed for assembly.
- Load capacity of the couch: 250 lbs. for each seat.

## WARNING

- Always place the cushions on seat frame of the chair to avoid damage to the piece.
- Small parts like washers may pose a choking hazard to young children.
- Keep out of reach of small children.

## CAUTION

- Assemble product on a soft, non-abrasive surface such as carpet or cardboard to avoid damaging the item.
- After final alignment, make sure all bolts are securely tightened in place.
- Remove the parts from the carton and take off all protective material. Identify all parts packed in the carton against the parts list.
- Do not tighten bolts until products is completely assembled.
- Do not use power tools to assemble this product.

## PREPARATION

Before beginning assembly of product, make sure all parts are present. Compare parts with package contents list and hardware contents list. If any part is missing or damaged, do not attempt to assemble the product.

**Estimated Assembly Time: Approx. 15 minutes for 1 chair**







## ASSEMBLY INSTRUCTIONS

1. Secure the front of seat frame (C) to the right armrest (A) by bolt (BB) and metal washer (DD) using ratchet (EE) as Fig. 1 shown.

Then secure the seat frame (C) to the right armrest (A) by bolts (AA) and metal washers (DD) using ratchet (EE) as Fig. 2 shown.

**DO NOT tighten all bolts at this step.**

### Hardware Used

 AA	M6 x 30 mm Bolt		x 2
 BB	M6 x 35 mm Bolt		x 1
 DD	Metal Washer		x 3

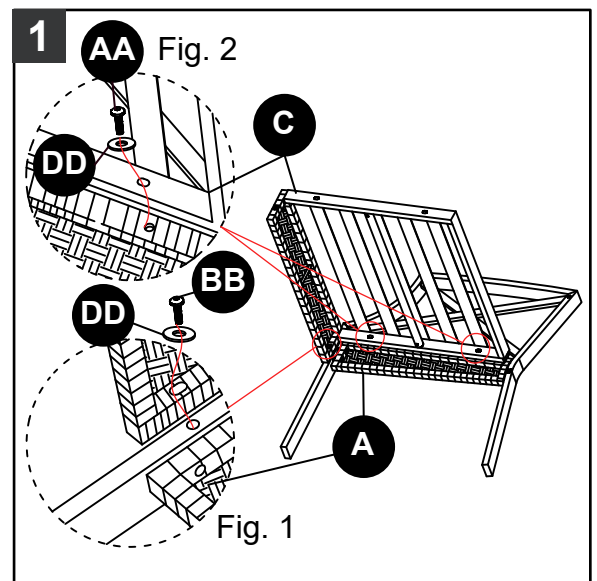



## ASSEMBLY INSTRUCTIONS

2. Secure the bottom of backrest (D) to the right armrest (A) by bolt (CC) and washer (DD) using ratchet (EE), as Fig. 1 shown.

Then secure the right armrest (A) to the backrest (D) by bolt (CC) using ratchet (EE), as Fig. 1 shown.

**DO NOT tighten all bolts at this step!!**

### Hardware Used

<b>CC</b>	M6 x 55 mm Bolt		x 2
<b>DD</b>	Metal Washer		x 2

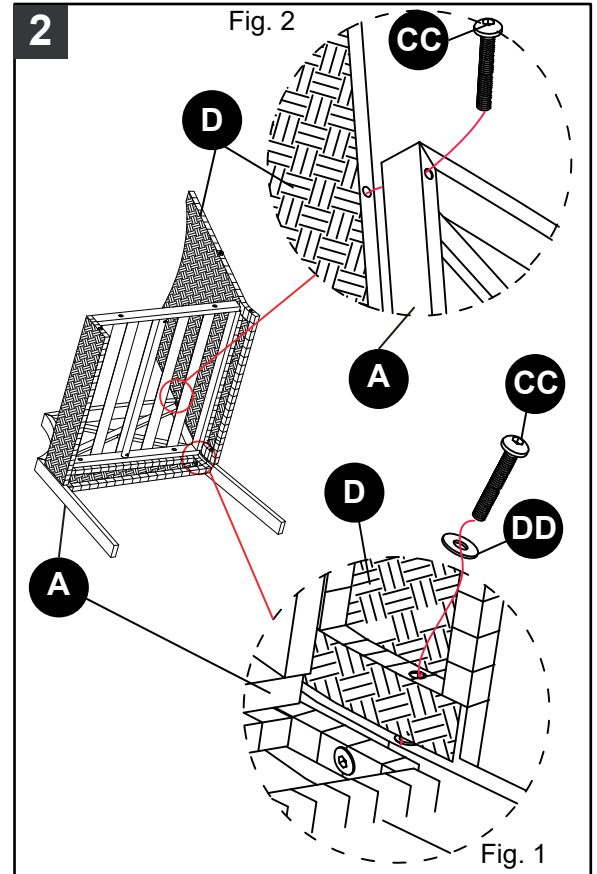



3. Secure the front of seat frame (C) to the left armrest (B) by bolt (BB) and metal washer (DD) using ratchet (EE) as Fig. 1 shown.

Then secure the seat frame (C) to the left armrest (B) by bolts (AA) and metal washers (DD) using ratchet (EE) as Fig. 2 shown.

**DO NOT tighten all bolts at this step.**

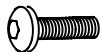
### Hardware Used

<b>AA</b>	M6 x 30 mm Bolt		x 2
<b>BB</b>	M6 x 35 mm Bolt		x 1
<b>DD</b>	Metal Washer		x 3

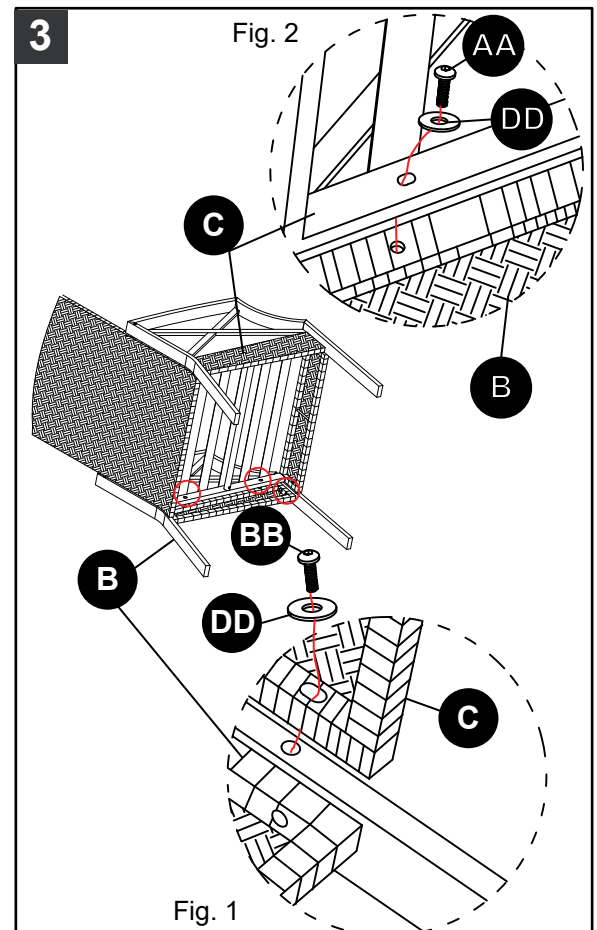



## ASSEMBLY INSTRUCTIONS

4. Secure the bottom of backrest (D) to the leg of left armrest (B) by bolt (CC) and metal washer (DD) using ratchet (EE), as Fig. 1 shown. Then repeat this step to another side of backrest (D). Secure the seat frame (C) to the backrest (D) by bolt (BB) and metal washer (DD) using ratchet (EE), as Fig. 2 shown.

**Tighten all bolts at this step.**

### Hardware Used

<b>CC</b>	M6 x 55 mm Bolt		x 2
<b>DD</b>	Metal Washer		x 2

5. Turn over the assembled chair and place the seat cushion (E) on it. Repeat for another chair. Then enjoy your dining items.

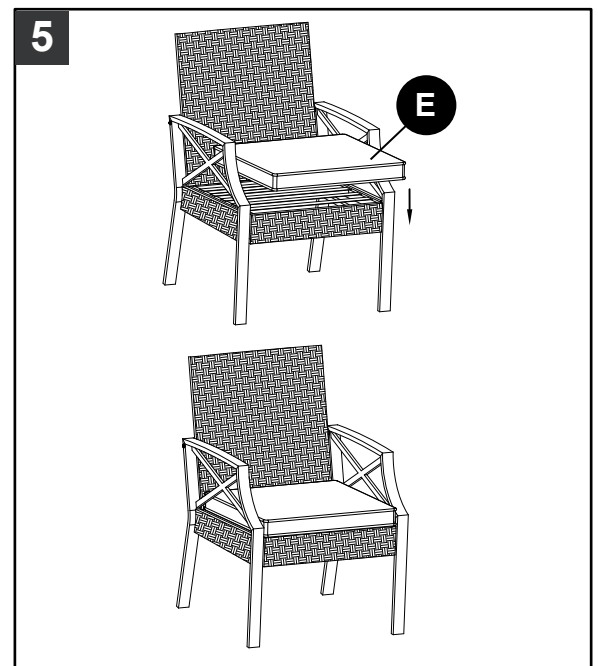
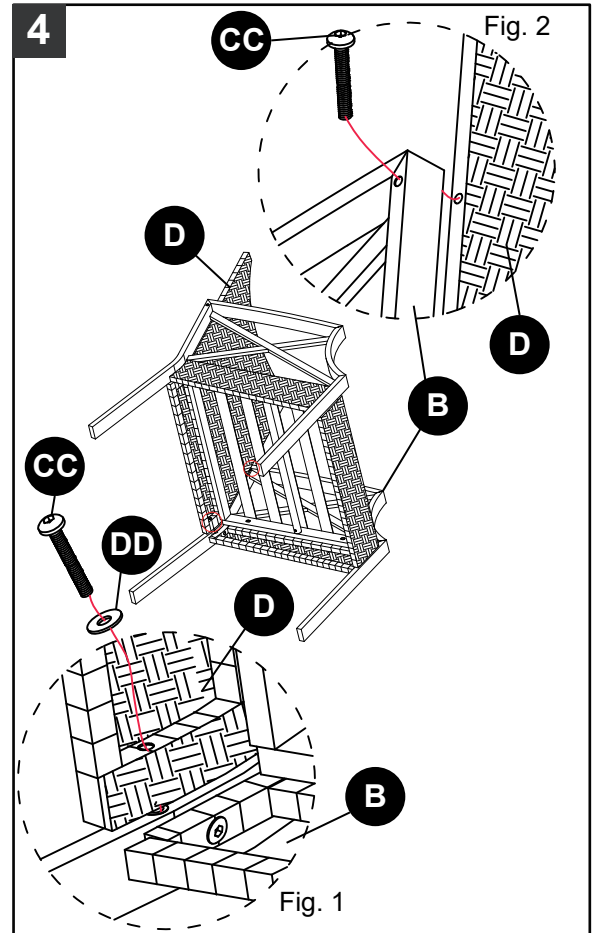

## CARE AND MAINTENANCE

---

- Never allow water to build up in frames as this will cause corrosion and freeze damage in cold climates.
- Wash all cushions with a solution of mild soap and water. Rinse with clean water and dry with a soft absorbent cloth towel. Never machine wash cushions as this will result in shrinkage or damage.
- After cleaning cushions, tip on end and allow to dry, never use a commercial or home dryer to tumble dry fabric goods.
- Frame can be treated with a liquid wax for maximum protection against UV rays and salty damp air. Do not use bleach or solvents to clean any product. This will void the warranty.

## TROUBLESHOOTING

---

PROBLEM	POSSIBLE CAUSE	CORRECTIVE ACTION
Parts won't properly align.	Bolts tightened before assembly complete.	Loosen all bolts, properly align all parts according to assembly instructions, and only tighten bolts once assembly is complete.

## WARRANTY

---

This warranty is extended to the original purchaser and applies to defects in materials and workmanship of your accessory item(s), provided it is maintained with care and used only for personal, residential purposes.

Frame & fabric is warranted for a period of two years against defects in material or workmanship. Products used for commercial, contract, or another non-residential purposes, display models and/or clearance items are not covered by warranty.

Freight damage, damage due to acts of nature, fire, abuse, vandalize, lack of proper care and maintenance, fading cushions and coatings, hardware corrosion & rust, freeze, damage, and improper assembly are not covered or warranted.

The manufacturer will not be held liable for any direct, indirect, incidental or consequential damages. We reserve the right to substitute similar quality and style merchandise/furniture if the model in question is out of stock or production.

Warranty covers free replacement of item within 1 year of purchase. If after 1 year of purchase, customer will need to pay freight for replacement item.

This warranty gives you specific legal rights, and you may also have other rights which vary from state to state. To obtain warranty service, contact **877-888-8225**.

## REPLACEMENT PARTS LIST

For replacement parts, call our customer service department at **877-888-8225**, 8 a.m. - 8 p.m., EST, Monday - Sunday. You could also contact us at **ascs@lowes.com**.

PART	DESCRIPTION	PART#	COVERED UNDER WARRANTY
A	Right Armrest	6034012 - A	YES
B	Left Armrest	6034012 - B	YES
C	Seat Frame	6034012 - C	YES
D	Backrest	6034012 - D	YES
E	Seat Cushion	6034012 - E	YES
AA	M6 x 30mm Bolt	6034012 - AA	YES
BB	M6 x 35mm Bolt	6034012 - BB	YES
CC	M6 x 55mm Bolt	6034012 - CC	YES
DD	Metal Washer	6034012 - DD	YES
EE	Ratchet	6034012 - EE	YES



**A**



**B**



**C**



**D**



**E**



**AA**



**BB**

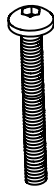

**CC**



**DD**

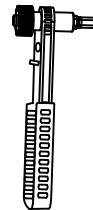

**EE**

Printed in China



ARTÍCULO #7156613/7156612/7156611/7156614

MODELO #CR-26S026B-2PK/CR-26S026BNVY-2PK  
/CR-26S026BCRM-2PK/CR-26S026BGRN-2PK

## 2 SILLAS KENWOOD

STYLE SELECTIONS y el diseño del logotipo son  
marcas comerciales o marcas registradas de LF, LLC.  
Todos los derechos reservados.

English p. 1

**ADJUNTE SU RECIBO AQUÍ**

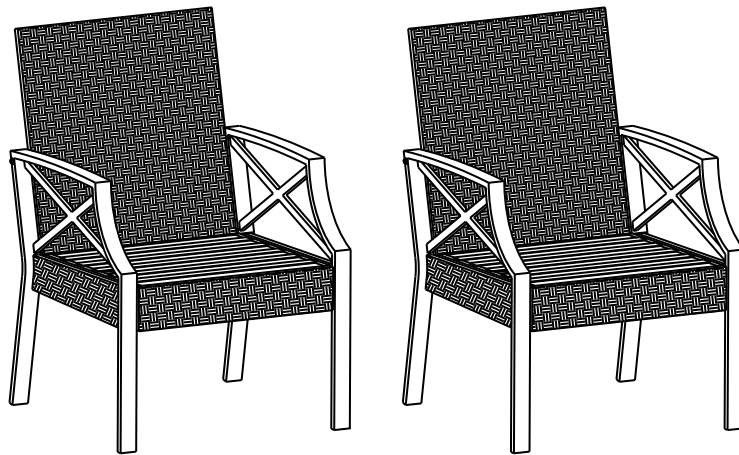

Número de serie \_\_\_\_\_

Fecha de compra \_\_\_\_\_

Gracias por comprar este producto STYLE SELECTIONS.

¿Preguntas, problemas o piezas faltantes?

Antes de volver a la tienda, póngase en contacto al:

**877-888-8225**, de lunes a domingo de 8 a.m. a 8 p.m., hora estándar del Este,  
o escriba a **ascs@lowes.com**.

## ÍNDICE

---

Contenido del paquete .....	12
Aditamentos .....	13
Información de seguridad .....	14
Preparación.....	14
Instrucciones de ensamblaje .....	14
Cuidado y mantenimiento .....	17
Solución de problemas .....	17
Garantía .....	17
Lista de piezas de repuesto.....	18

## CONTENIDO DEL PAQUETE

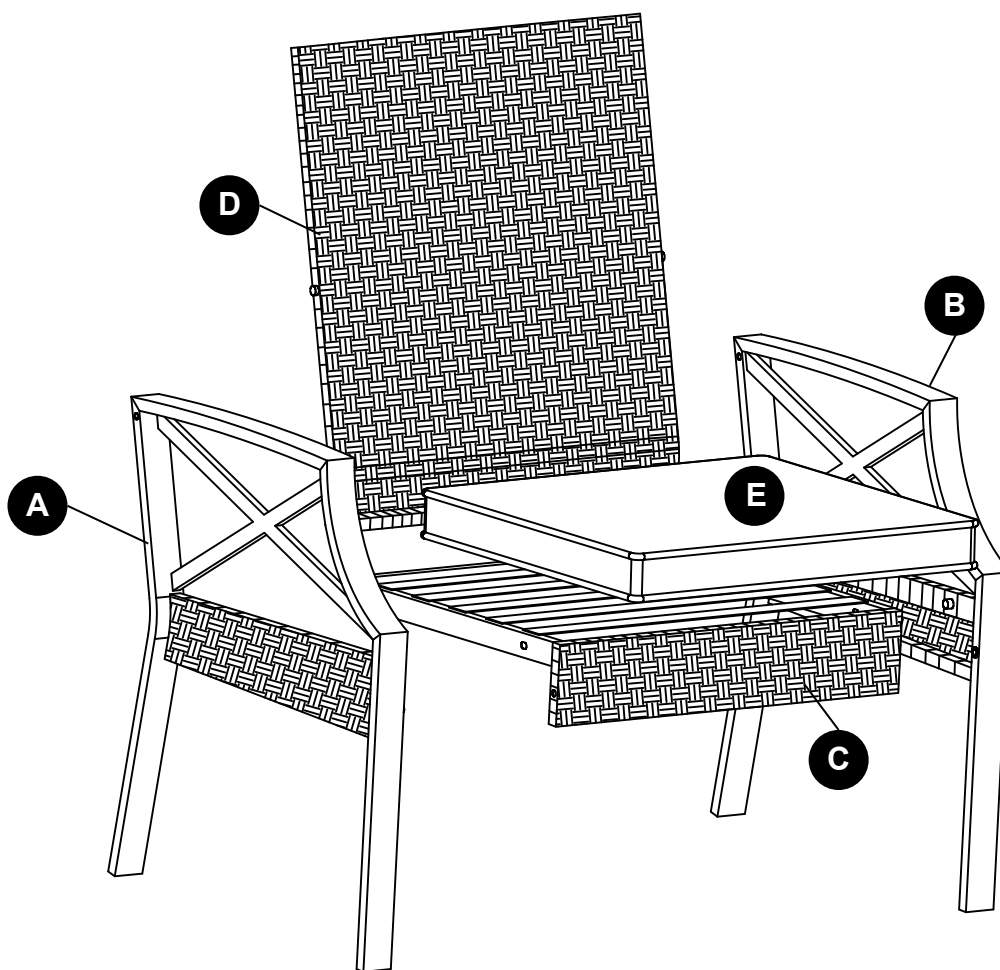
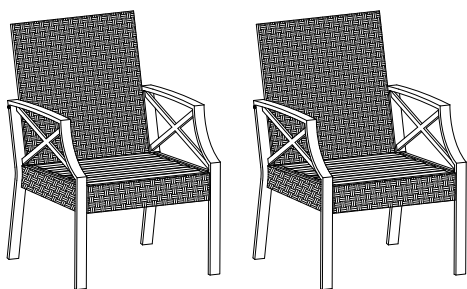

PIEZA	DESCRIPCIÓN	CANTIDAD
A	Apoyabrazos derecho	2
B	Apoyabrazos izquierdo	2
C	Estructura del asiento	2

PIEZA	DESCRIPCIÓN	CANTIDAD
D	Respaldo	2
E	Cojines de asiento	2

**ADITAMENTOS** (se muestran en tamaño real)

---

**AA**

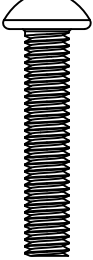

Perno  
M6 x 30 mm  
Cant. 8 + 1  
adicionales

**BB**

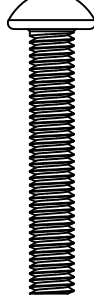

Perno  
M6 x 35 mm  
Cant. 4 + 1  
adicionales

**CC**



Perno  
M6 x 55 mm  
Cant. 8 + 1  
adicionales

**DD**



Arandela de metal  
Cant. 16 + 2

**EE**

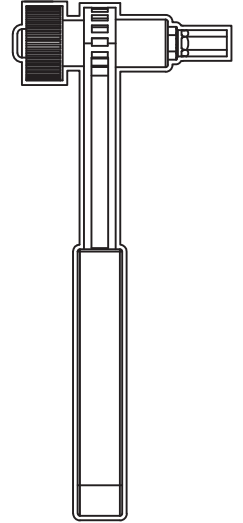

Trinquete  
Cant. 1  
(no es el tamaño real)

## INFORMACIÓN DE SEGURIDAD

Lea y comprenda completamente este manual antes de intentar ensamblar, usar o instalar el producto.

- Para realizar el ensamblaje se necesitan una o dos personas.
- Capacidad de carga del sofá: 113.39 kg por cada asiento.

## ADVERTENCIA

- Siempre coloque los cojines sobre la estructura del asiento de la silla para evitar daños al artículo.
- Las piezas pequeñas, como las arandelas, pueden constituir un riesgo de asfixia para niños pequeños.
- Manténgase fuera del alcance de los niños pequeños.

## PRECAUCIÓN

- Ensamble el producto sobre una superficie suave y no abrasiva, como una alfombra o cartón, para evitar dañarlo.
- Después de la alineación final, asegúrese de que todos los pernos estén apretados en su posición.
- Retire las piezas de la caja y quite todo el material de protección. Compare todas las piezas del empaque con la lista de piezas.
- No apriete los pernos hasta que el producto esté completamente ensamblado.
- No use herramientas eléctricas para ensamblar este producto.

## PREPARACIÓN

Antes de comenzar a ensamblar el producto, asegúrese de tener todas las piezas. Compare las piezas con la lista del contenido del paquete y la lista de aditamentos. No intente ensamblar el producto si falta alguna pieza o si alguna está dañada.

**Tiempo estimado de ensamblaje: aproximadamente 15 minutos para 1 silla**







## INSTRUCCIONES DE ENSAMBLAJE

1. Fije la parte delantera de la estructura del asiento (C) al apoyabrazos derecho (A) con un perno (BB) y una arandela metálica (DD) con el uso del trinquete (EE), como se muestra en la Fig. 1.

Luego, fije la estructura del asiento (C) al apoyabrazos derecho (A) con pernos (AA) y arandelas de metal (DD) con el uso del trinquete (EE), como se muestra en la Fig. 2.

**NO apriete todos los pernos en este paso.**

### Aditamentos utilizados

	Perno M6 X 30 mm		x 2
	Perno M6 x 35mm		x 1
	Arandela de metal		x 3

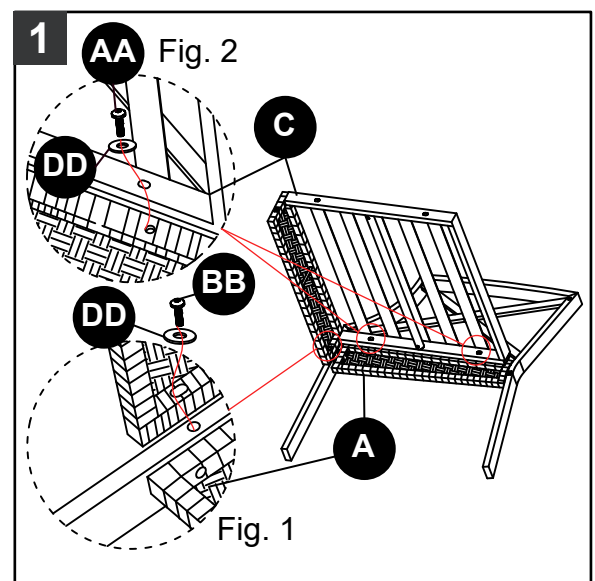



## INSTRUCCIONES DE ENSAMBLAJE

2. Fije la parte inferior del respaldo (D) al apoyabrazos derecho (A) con el perno (CC) y la arandela (DD) con el uso del trinquete (EE), como se muestra en la Fig. 1. Luego, fije el apoyabrazos derecho (A) al respaldo (D) con un perno (CC) y el trinquete (EE), como se muestra en la Fig. 1.

**NO apriete todos los pernos en este paso.**

### Aditamentos utilizados

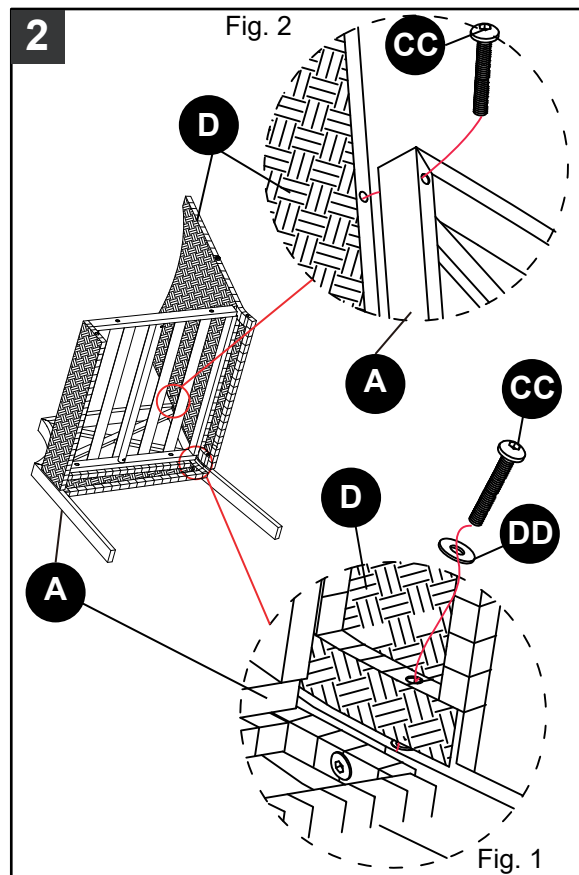

<b>CC</b>	Perno M6 x 55 mm		x 2
<b>DD</b>	Arandela de metal		x 2



3. Fije la parte delantera de la estructura del asiento (C) al apoyabrazos izquierdo (B) con un perno (BB) y una arandela de metal (DD) con el uso del trinquete (EE), como se muestra en la Fig. 1. Luego, fije la estructura del asiento (C) al apoyabrazos izquierdo (B) con pernos (AA) y arandelas de metal (DD) con el uso del trinquete (EE), como se muestra en la Fig. 2.

**NO apriete todos los pernos en este paso.**

### Aditamentos utilizados

<b>AA</b>	Perno M6 X 30 mm		x 2
<b>BB</b>	Perno M6 x 35mm		x 1
<b>DD</b>	Arandela de metal		x 3

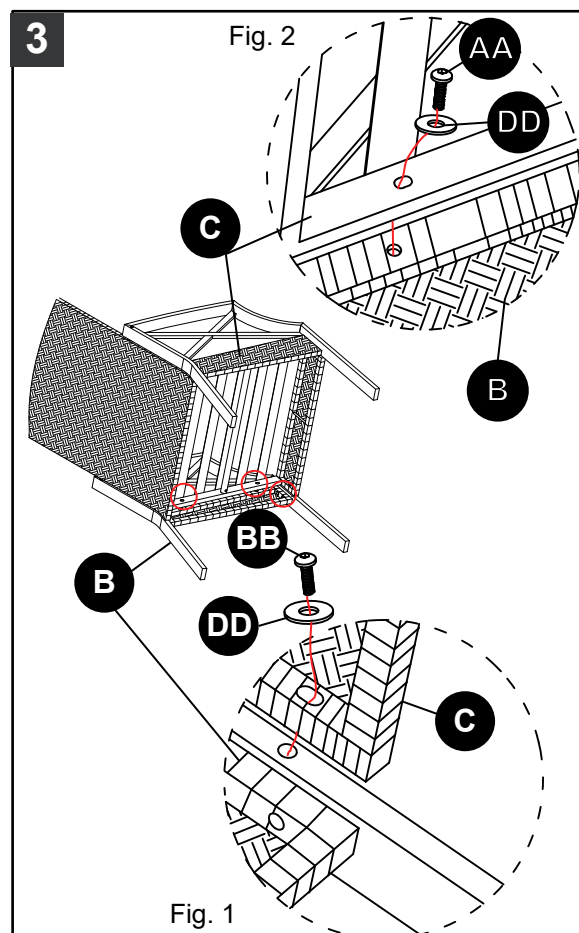



## INSTRUCCIONES DE ENSAMBLAJE

4. Asegure la parte inferior del respaldo (D) a la pata del apoyabrazos izquierdo (B) con el perno (CC) y la arandela de metal (DD) con el uso del trinquete (EE), como se muestra en la Fig. 1. Luego, repita este paso en el otro lado del respaldo (D). Asegure la estructura del asiento (C) al respaldo (D) con un perno (BB) y una arandela de metal (DD) mediante el uso del trinquete (EE), como se muestra en la Fig. 2.

**Apriete todos los pernos en este paso.**

### Aditamentos utilizados

<b>CC</b>	Perno M6 x 55 mm		x 2
<b>DD</b>	Arandela de metal		x 2

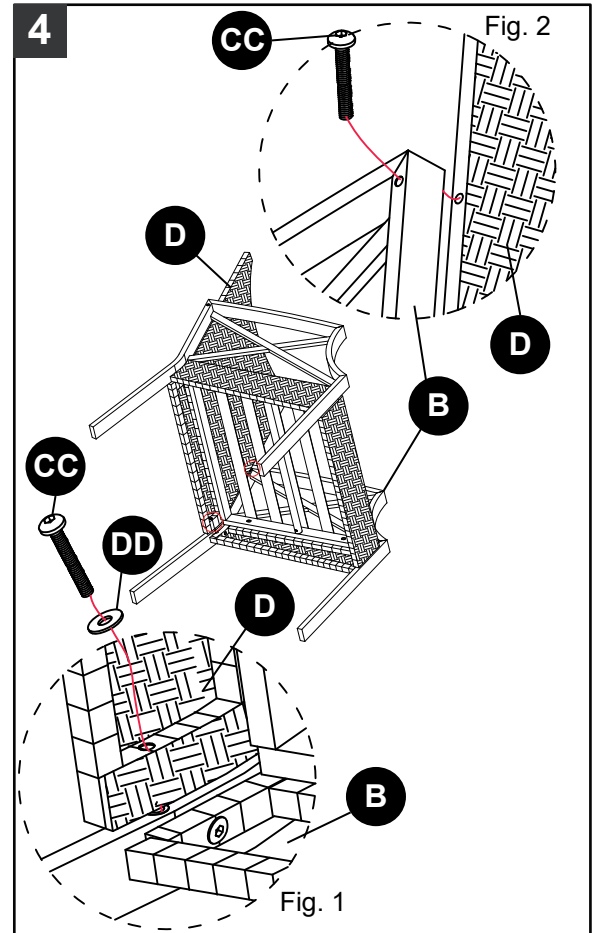

5. Dé la vuelta a la silla ensamblada y coloque el cojín del asiento (E) sobre ella. Repita el procedimiento para otra silla. Luego, disfrute de sus artículos de comedor.

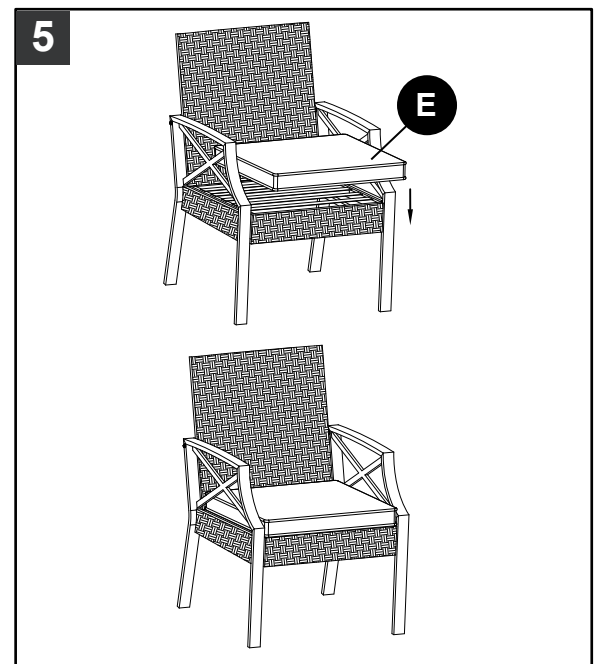

## CUIDADO Y MANTENIMIENTO

---

- Jamás permita que se acumule agua en las estructuras, ya que esto provocará corrosión y daños por congelación en climas fríos.
- Limpie todos los cojines con una solución de agua y jabón suave. Enjuague con agua limpia y seque con un paño absorbente suave. Nunca lave los cojines en lavadora, ya que se encogerán o dañarán.
- Después de limpiar los cojines, inclínelos y déjelos secar. Nunca use una secadora comercial o doméstica para secar prendas de tela.
- La estructura se puede tratar con una cera líquida para obtener la máxima protección contra los rayos UV y el aire salado y húmedo. No utilice lejía ni solventes para limpiar los productos. Esto anulará la garantía.

## SOLUCIÓN DE PROBLEMAS

---

PROBLEMA	CAUSA POSIBLE	SOLUCIÓN ACCIÓN
Las piezas no se alinean correctamente.	Se apretaron los pernos antes de que se completara el ensamblaje.	Afloje todos los pernos, alinee de manera correcta todas las piezas según lo indican las instrucciones de ensamblaje y apriete los pernos únicamente una vez que haya finalizado el ensamblaje.

## GARANTÍA

---

Esta garantía se extiende al comprador original y la misma se aplica a defectos en los materiales y la mano de obra de sus artículos, siempre que este se conserve con cuidado y solo se utilice para fines personales residenciales.

La garantía de la estructura y la tela cubre defectos de materiales o mano de obra durante dos años. Los productos que se utilicen para fines comerciales, por contrato o para otros fines no residenciales; modelos en exhibición o artículos en liquidación no están cubiertos por la garantía. No están cubiertos ni garantizados los daños causados por el transporte, los daños causados por actos de la naturaleza, el fuego, el uso indebido, el vandalismo, la falta de cuidado y mantenimiento adecuados, la decoloración de los cojines y revestimientos, la corrosión y el óxido de los aditamentos, la congelación, los daños y el ensamblaje inadecuado.

El fabricante no será responsable legal en ningún caso de daños directos, indirectos, accidentales o resultantes. Nos reservamos el derecho de sustituir mercancías/muebles de calidad y estilo similar si el modelo en cuestión está agotado o fuera de producción.

La garantía cubre el reemplazo gratuito del artículo dentro de 1 año posterior a la compra.

Si se solicita después de 1 año de la compra, el cliente deberá pagar el flete del artículo de reemplazo.

Esta garantía le otorga derechos legales específicos, pero puede que también tenga otros derechos que varían según el estado. Para obtener el servicio de garantía, póngase en contacto al **877-888-8225**.

## LISTA DE PIEZAS DE REPUESTO

Para obtener piezas de repuesto, llame a nuestro Departamento de Servicio al Cliente al **877-888-8225**, de lunes a domingo de 8 a.m. a 8 p.m., hora estándar del Este. También puede ponerse en contacto con nosotros a través de **ascs@lowes.com**.

PIEZA	DESCRIPCIÓN	PIEZA #	CUBIERTO POR LA GARANTÍA
A	Apoyabrazos derecho	6034012 - A	SÍ
B	Apoyabrazos izquierdo	6034012 - B	SÍ
C	Estructura del asiento	6034012 - C	SÍ
D	Respaldo	6034012 - D	SÍ
E	Cojín del asiento	6034012 - E	SÍ
AA	Perno M6 X 30 mm	6034012 - AA	SÍ
BB	Perno M6 x 35mm	6034012 - BB	SÍ
CC	Perno M6 x 55mm	6034012 - CC	SÍ
DD	Arandela de metal	6034012 - DD	SÍ
EE	Trinquete	6034012 - EE	SÍ



**A**

**B**

**C**

**D**

**E**

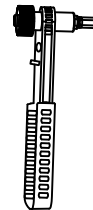
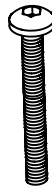
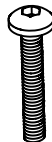

**AA**

**BB**

**CC**

**DD**

**EE**

Impreso en China



