

RACELINE PEDALS III

INSTRUCTION MANUAL
MANUEL D'INSTRUCTIONS

USER MANUAL - MANUEL DE L'UTILISATEUR

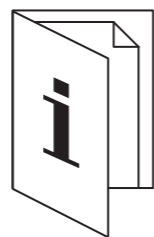

<https://support.thrustmaster.com/product/raceline-pedals-3/>

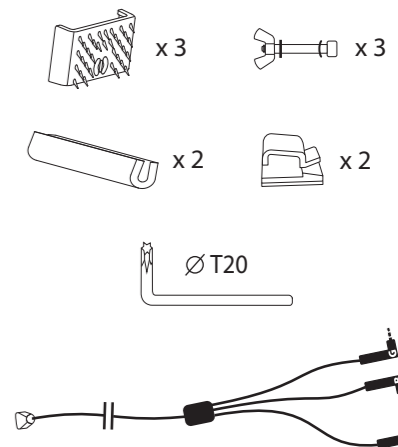
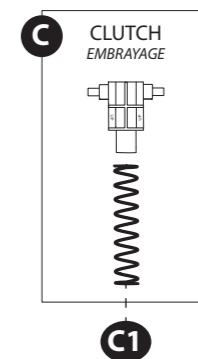
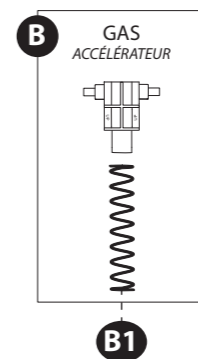
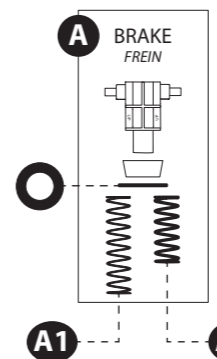
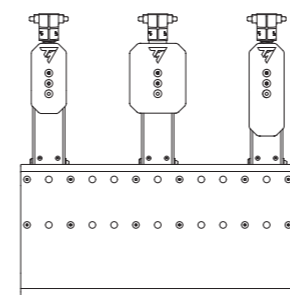

1

2

3

A1

B1

A2

C1

T598
SERVO BASE

T248

T300 RACING WHEEL
SERVO BASE **

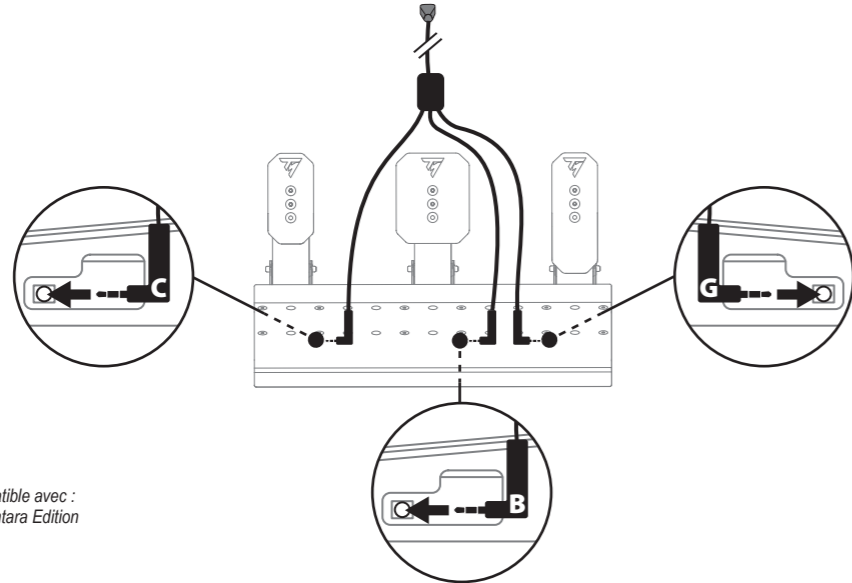
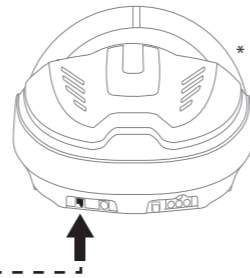
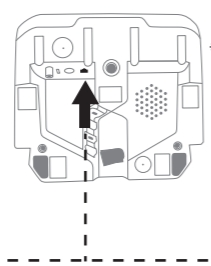
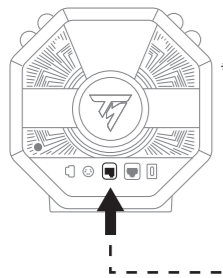

* Sold separately / * Vendu séparément
** Also compatible with: / ** Egalement compatible avec :
- T300 Ferrari Integral Racing Wheel Alcantara Edition
- T300 Ferrari GTE Wheel
- T300 RS
- T300 RS GT Edition

ENVIRONMENTAL PROTECTION RECOMMENDATION

At the end of its working life, this product should not be disposed of with standard household waste, but rather dropped off at a collection point for the disposal of Waste Electrical and Electronic Equipment (WEEE) for recycling. This is confirmed by the symbol found on the product, user manual or packaging. Depending on their characteristics, the materials may be recycled. Through recycling and other forms of processing Waste Electrical and Electronic Equipment, you can make a significant contribution towards helping to protect the environment. Please contact your local authorities for information on the collection point nearest you. **This product conforms to all standards regarding children 16 years of age and older. This product is not suitable for use by children less than 16 years of age.**

RECOMMANDATION RELATIVE A LA PROTECTION DE L'ENVIRONNEMENT

En fin de vie, ce produit ne doit pas être éliminé avec les déchets ménagers normaux mais déposé à un point de collecte des déchets d'équipements électriques et électroniques en vue de son recyclage. Ceci est confirmé par le symbole figurant sur le produit, le manuel utilisateur ou l'emballage.

En fonction de leurs caractéristiques, les matériaux peuvent être recyclés. Par le recyclage et par les autres formes de valorisation des déchets d'équipements électriques et électroniques, vous contribuez de manière significative à la protection de l'environnement. Veuillez consulter les autorités locales qui vous indiqueront le point de collecte concerné. **Ce produit est en conformité avec l'ensemble des normes relatives aux enfants de plus de 16 ans. Il ne convient pas aux enfants de moins de 16 ans.**

EN-DECLARATION OF CONFORMITY

CANADIAN COMPLIANCE NOTICE:
This Class B digital apparatus meets all requirements of the Canadian Interference-Causing Equipment Regulations.

USA COMPLIANCE NOTICE:

- (1) This device may not cause harmful interference, and
- (2) This device must accept any interference received, including interference that may cause undesired operation.

These limits are designed to provide reasonable protection against harmful interference in a residential installation. This equipment generates, uses and can radiate radio frequency energy and, if not installed and used in accordance with the instructions, may cause harmful interference to radio communications. However, there is no guarantee that interference will not occur in a particular installation. If this equipment does cause harmful interference to radio or television reception, which can be determined by turning the equipment off and on, the user is encouraged to try to correct the interference by one or more of the following measures:

- Reorient or relocate the receiving antenna.
- Increase the separation between the equipment and receiver.
- Connect the equipment into an outlet on a circuit different from that to which the receiver is connected.
- Consult the dealer or an experienced radio/TV technician for help.

FR-DÉCLARATION DE CONFORMITÉ

UTILISATEURS CANADIENS :
Cet appareil numérique de la classe B respecte toutes les exigences du Règlement sur le matériel brouilleur du Canada.

UTILISATEURS DES ÉTATS-UNIS :

Cet appareil est conforme à l'article 15 de la réglementation de la FCC. Son utilisation est soumise aux deux conditions suivantes :

- (1) cet appareil ne doit pas causer d'interférences nuisibles, et
- (2) cet appareil doit accepter toute interférence, y compris toute interférence qui pourrait occasionner un fonctionnement inopportun.

Ces limites sont conçues pour assurer une protection raisonnable contre les interférences nocives dans une installation résidentielle. Cet équipement génère, utilise et peut émettre de l'énergie radiofréquence (RF), et, s'il n'est pas installé et utilisé conformément aux instructions, peut provoquer des interférences nuisibles avec les communications radio. Cependant, il ne peut être exclu que des interférences se produisent dans une installation donnée. Si cet équipement génère des interférences nuisant à la réception radio ou télévisuelle, ce qui peut être déterminé en mettant l'appareil hors tension, puis à nouveau sous tension, l'utilisateur est invité à corriger les interférences en appliquant une ou plusieurs des mesures suivantes :

- Réorientez ou déplacez l'antenne réceptrice.
- Éloignez l'équipement du récepteur.
- Connectez l'équipement à une sortie située sur un autre circuit que celui auquel le récepteur est branché.
- Contactez votre revendeur ou un technicien radio/TV qualifié pour obtenir de l'aide.

EN-COPYRIGHT AND TRADEMARK

©2025 Guillemot Corporation S.A. All rights reserved. Thrustmaster® is a registered trademark of Guillemot Corporation S.A. All other trademarks and brand names are hereby acknowledged and are the property of their respective owners. Illustrations not binding. Contents, designs and specifications are subject to change without notice and may vary from one country to another. Designed in Europe and North America, made in Vietnam.

FR-DROITS D'AUTEUR ET MARQUES

©2025 Guillemot Corporation S.A. Tous droits réservés. Thrustmaster® est une marque déposée de Guillemot Corporation S.A. Toutes les autres marques déposées et noms commerciaux sont reconnus par les présentes et sont la propriété de leurs propriétaires respectifs. Illustrations non contractuelles. Le contenu, la conception et les spécifications sont susceptibles de changer sans préavis et de varier selon les pays. Conçu en Europe et Amérique du Nord, fabriqué en Vietnam.

AEEE Yönetmeliğine Uygundur.

www.thrustmaster.com

Guillemot Corporation S.A., 2 rue du Chêne Héleuc, 56910 Carentoir, France (414 196 758 R.C.S. Vannes)

USER MANUALS, TIPS & DRIVERS - MANUELS, ASTUCES ET PILOTES

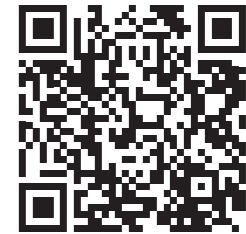

ENGLISH

Go to <https://support.thrustmaster.com/> to download the full user manual. Select Racing Wheels / Raceline Pedals III, and then select Manual.

FRANÇAIS

Allez sur <https://support.thrustmaster.com/> pour télécharger le manuel de l'utilisateur complet dans la rubrique Volants / Raceline Pedals III, puis Manuel utilisateur.

DEUTSCH

Gehen Sie auf <https://support.thrustmaster.com/>, um das vollständige Benutzerhandbuch herunterzuladen. Wählen Sie Lenkräder / Raceline Pedals III, und wählen Sie dann Benutzerhandbuch.

NEDERLANDS

Ga naar <https://support.thrustmaster.com/> om de volledige handleiding te downloaden. Selecteer Racesturen / Raceline Pedals III en vervolgens Handleiding.

ITALIANO

Per scaricare il manuale d'uso completo, vai su <https://support.thrustmaster.com/>. Seleziona Volanti / Raceline Pedals III, quindi scegli Manuale.

ESPAÑOL

Dirigete a <https://support.thrustmaster.com/> para descargar el manual de usuario completo. Selecciona Volantes de carreras / Raceline Pedals III, y después selecciona Manual.

PORTUGUÊS

Vá até <https://support.thrustmaster.com/> para transferir o manual do utilizador completo. Selecione "Volantes" / Raceline Pedals III e por fim "Manual".

PORTUGUÊS DO BRASIL

Visite <https://support.thrustmaster.com/> para baixar o manual do usuário completo. Selecione Volantes / Raceline Pedals III e depois selecione Manual.

РУССКИЙ

Для загрузки полной версии руководства пользователя перейдите на веб-сайт <https://support.thrustmaster.com/>. Выберите раздел «Гонимые рули», найдите модель Raceline Pedals III и щелкните «Инструкция по эксплуатации».

ČESKY

Kompletní uživatelský manuál si můžete stáhnout na adrese <https://support.thrustmaster.com/>. Vyberte možnost Závodní volanty / Raceline Pedals III a poté vyberte možnost Manuál.

TÜRKÇE

Tam kullanma kılavuzunu indirmek için <https://support.thrustmaster.com/> adresine gidin. Yarış Direksiyonlarını / Raceline Pedals III'i seçin ve ardından Kılavuzu seçin.

POLSKI

Aby pobrać pełną instrukcję obsługi, przejdź na stronę <https://support.thrustmaster.com/>. Wybierz Racing Wheels / Raceline Pedals III, a następnie Manual.

日本語

<https://support.thrustmaster.com/> にアクセスして、フルユーザーマニュアルをダウンロードしてください。レーシングホイール / Raceline Pedals IIIを選択してから、マニュアルを選択します。

繁體中文

請前往 <https://support.thrustmaster.com/> 下載完整的使用者手冊。選取 Racing Wheels (賽車方向盤) / Raceline Pedals III, 然後選取 Manual (手冊)。

한국어

전체 사용설명서를 다운로드하려면 <https://support.thrustmaster.com/>으로 이동합니다. 스티어링 핸들 / Raceline Pedals III을 선택한 다음, 매뉴얼을 선택합니다.

العربية

قم بالانتقال إلى <https://support.thrustmaster.com/> لتنزيل دليل المستخدم الكامل. قم بالنقر فوق Racing Wheels (عجلات قيادة السباقات) / Raceline Pedals III, ثم انقر فوق Manual (الدليل).



WARNING: This product can expose you to chemicals including Lead, which is known to the State of California to cause cancer, birth defects, or other reproductive harm. For more information go to www.P65Warnings.ca.gov



THRUSTMASTER®
TECHNICAL SUPPORT
<https://support.thrustmaster.com>