

Bedienungsanleitung 2-in-1 Laser-Maßband

Artikel-Nr.: 2865714



1 Bestimmungsgemäße Verwendung

Bei diesem Produkt handelt es sich um ein 2-in-1 Laser-Maßband, das mit einem 40 m (135 ft) langen digitalen Lasermaß und einem 5 m (16 ft) langen Maßband ausgestattet ist.

Der digitale Laser verfügt über mehrere Messfunktionen, darunter Distanzmessung, Echtzeitmessung, Fläche, Volumen sowie 2-Punkt-Pythagoras und 3-Punkt-Pythagoras für indirekte Höhen- oder Breitenmessungen.

Das Produkt eignet sich ideal zum Messen von Abständen zwischen zwei Oberflächen, zum Schätzen von Teppichen, Fliesen, zum Messen einer Wand für Malerarbeiten oder zum Messen der Höhe einer Wand ohne Verwendung einer Leiter.

Das Produkt ist ausschließlich für die Verwendung in Innenräumen vorgesehen. Verwenden Sie es daher nicht im Freien. Der Kontakt mit Feuchtigkeit ist in jedem Fall zu vermeiden.

Sollten Sie das Produkt für andere als die genannten Zwecke verwenden, kann das Produkt beschädigt werden. Eine unsachgemäße Verwendung kann Kurzschlüsse, Brände oder andere Gefahren verursachen.

Das Produkt entspricht den gesetzlichen Vorgaben und erfüllt sämtliche der nationalen und europäischen Vorschriften. Aus Sicherheits- und Zulassungsgründen dürfen Sie dieses Produkt nicht umbauen und/oder verändern.

Lesen Sie sich die Bedienungsanleitung sorgfältig durch und bewahren Sie sie sicher auf. Geben Sie das Produkt nur zusammen mit der Bedienungsanleitung an Dritte weiter.

Alle enthaltenen Firmennamen und Produktbezeichnungen sind Warenzeichen der jeweiligen Inhaber. Alle Rechte vorbehalten.

USB4®, USB Type-C® und USB-C® sind eingetragene Marken des USB Implementers Forum.

2 Lieferumfang

- Wiederaufladbares 2-in-1 Lasermaß und Maßband
- USB-A auf USB-C® Ladekabel (43 cm)
- Bedienungsanleitung

3 Aktuelle Produktinformationen

Laden Sie die neuesten Produktinformationen unter www.conrad.com/downloads herunter oder scannen Sie den abgebildeten QR-Code. Folgen Sie den Anweisungen auf der Website.

4 Symbolerklärung

Die folgenden Symbole befinden sich am Produkt/Gerät oder erscheinen im Text:



Lesen Sie die Bedienungsanleitung sorgfältig.



Dieses Symbol warnt vor Gefahren, die Verletzungen nach sich ziehen können.



Dieses Symbol warnt vor gefährlicher Spannung, die zu Verletzungen durch einen Stromschlag führen kann.



Das Symbol für Laserstrahlung weist auf die Gefahren durch den zur Entfernungsmessung eingesetzten Laser hin.

5 Sicherheitshinweise



Lesen Sie sich die Bedienungsanleitung sorgfältig durch und beachten Sie insbesondere die Sicherheitshinweise. Sollten Sie die in dieser Bedienungsanleitung aufgeführten Sicherheitshinweise und Informationen für einen ordnungsgemäßen Gebrauch nicht beachten, übernehmen wir keine Haftung für daraus resultierende Personen- oder Sachschäden. Darüber hinaus erlischt in solchen Fällen die Gewährleistung/Garantie.

5.1 Allgemeine Hinweise



ACHTUNG: Dieses Produkt enthält keine vom Benutzer zu wartenden Teile. Öffnen, verändern oder reparieren Sie das Produkt nicht selbst in irgendeiner Weise. Eine Veränderung des Produkts kann zu gefährlicher Laserstrahlung oder Verletzungen führen. Nehmen Sie das Produkt unter keinen Umständen in Betrieb, solange es beschädigt ist. Alle Reparaturen müssen von einem qualifizierten Techniker oder einer autorisierten Reparaturwerkstatt durchgeführt werden.

- Das Produkt ist kein Spielzeug. Halten Sie es von Kindern und Haustieren fern.
- Lassen Sie Verpackungsmaterial nicht achtlos herumliegen. Dieses könnte anderenfalls für Kinder zu einem gefährlichen Spielzeug werden.
- Sollten Sie noch Fragen haben, die in dieser Bedienungsanleitung nicht beantwortet wurden, wenden Sie sich an unseren technischen Kundendienst oder anderes Fachpersonal.
- Lassen Sie Wartungs-, Änderungs- und Reparaturarbeiten ausschließlich von einer Fachkraft bzw. einer zugelassenen Fachwerkstatt ausführen.

5.2 Handhabung

- Gehen Sie stets vorsichtig mit dem Produkt um. Stöße, Schläge oder sogar das Herunterfallen aus geringer Höhe können das Produkt beschädigen.

5.3 Betrieb

- Lassen Sie das Produkt nicht unbeaufsichtigt, wenn es eingeschaltet ist.
- Um die Gefahr von Verletzungen zu vermeiden, ziehen Sie das Maßband immer langsam und vorsichtig zurück.
- Wenden Sie sich an einen Fachmann, wenn Sie Zweifel an dem Betrieb oder der Sicherheit des Produkts haben.
- Sollte kein sicherer Betrieb mehr möglich sein, nehmen Sie das Produkt außer Betrieb und schützen Sie es vor unbeabsichtigter Verwendung. Versuchen Sie NICHT, das Produkt selbst zu reparieren. Der sichere Betrieb ist nicht mehr gewährleistet, wenn das Produkt:
 - sichtbare Schäden aufweist,
 - nicht mehr ordnungsgemäß funktioniert,
 - über einen längeren Zeitraum unter ungünstigen Umgebungsbedingungen aufbewahrt wurde oder
 - erheblichen Transportbelastungen ausgesetzt wurde.

5.4 Laserstrahl

- Achten Sie beim Betrieb der Lasereinrichtung unbedingt darauf, dass der Laserstrahl so ausgerichtet ist, dass sich keine Personen im Projektionsbereich aufhalten und dass unbeabsichtigt reflektierte Strahlen (z. B. durch reflektierende Gegenstände) nicht in Bereiche, in denen sich Personen aufhalten, gelenkt werden können.
- Laserstrahlung kann gefährlich sein, wenn der Laserstrahl oder eine Reflexion in das ungeschützte Auge gelangt. Informieren Sie sich deshalb bevor Sie die Lasereinrichtung in Betrieb nehmen über die gesetzlichen Bestimmungen und Vorsichtsmaßnahmen für den Betrieb eines derartigen Lasergerätes.
- Blicken Sie nie in den Laserstrahl und richten Sie ihn niemals auf Personen oder Tiere. Laserstrahlung kann schwere Augenverletzungen herbeiführen.
- Wenn Laserstrahlung ins Auge trifft, müssen die Augen sofort geschlossen und der Kopf aus dem Strahl bewegt werden.
- Sollten Ihre Augen durch Laserstrahlung irritiert worden sein, führen Sie auf keinen Fall mehr sicherheitsrelevante Tätigkeiten, wie z.B. Arbeiten mit Maschinen, in großer Höhe oder in der Nähe von Hochspannung aus. Führen Sie bis zum Abklingen der Irritation auch keine Fahrzeuge mehr.
- Richten Sie den Laserstrahl niemals auf Spiegel oder andere reflektierende Flächen. Der unkontrolliert abgelenkte Strahl könnte Personen oder Tiere treffen.
- Sie dürfen das Produkt unter keinen Umständen öffnen. Einstell- oder Wartungsarbeiten dürfen nur vom ausgebildeten Fachmann, der mit den jeweiligen Gefahren vertraut ist, durchgeführt werden. Unsachgemäß ausgeführte Einstellarbeiten können eine gefährliche Laserstrahlung zur Folge haben.
- Das Produkt ist mit einem Laser der Laserklasse 2 ausgerüstet. Im Lieferumfang befinden sich Laserhinweisschilder in verschiedenen Sprachen. Sollte das Hinweisschild auf dem Laser nicht in Ihrer Landessprache verfasst sein, befestigen Sie bitte das entsprechende Schild auf dem Laser.



Max. Leistung: <1,0 mW
Wellenlänge: 620 - 690 nm
IEC/EN 60825-1: 2014

- Vorsicht: Wenn andere als die hier in der Anleitung beschriebenen Betriebseinstellungen oder Verfahrensweisen zum Einsatz kommen, kann dies zu einer gefährlichen Freisetzung von Strahlung führen.

5.5 Betriebsumgebung



WARNUNG: Vermeiden Sie die Verwendung von Metallmaßbändern in der Nähe von Elektroinstallationen, um die Gefahr eines elektrischen Schlags oder tödlichen Stromschlags zu vermeiden.

- Setzen Sie das Produkt keinen mechanischen Belastungen aus.
- Schützen Sie das Produkt vor extremen Temperaturen, starken Stößen, brennbaren Gasen, Dampf und Lösungsmitteln.
- Schützen Sie das Produkt vor hoher Feuchtigkeit und Nässe.
- Schützen Sie das Produkt vor direkter Sonneneinstrahlung.
- Nehmen Sie das Produkt niemals unmittelbar nachdem es von einer kalten in eine warme Umgebung gebracht wurde in Betrieb. Das dabei entstehende Kondenswasser kann unter Umständen das Produkt zerstören. Lassen Sie das Produkt deshalb vor der Inbetriebnahme stets zuerst einmal auf Zimmertemperatur kommen.

5.6 Lithium-Ionen-Akku

- Der Akku ist fest im Produkt verbaut und kann nicht ausgetauscht werden.
- Der Akku darf unter keinen Umständen beschädigt werden. Bei Beschädigung des Akkugehäuses besteht Explosions- und Brandgefahr!
- Die Kontakte/Anschlüsse des Akkus dürfen nicht kurzgeschlossen werden. Werfen Sie den Akku bzw. das Produkt nicht ins Feuer. Es besteht Explosions- und Brandgefahr!

- Laden Sie den Akku auch bei Nichtverwendung des Produkts regelmäßig wieder auf. Durch die verwendete Akkutechnik ist dabei keine vorherige Entladung des Akkus erforderlich.
- Lassen Sie den Akku des Produkts während des Ladevorgangs niemals unbeaufsichtigt.
- Platzieren Sie das Produkt während des Ladevorgangs auf einer hitzebeständigen Oberfläche. Eine gewisse Erwärmung beim Ladevorgang ist normal.

5.7 Angeschlossene Geräte

- Beachten Sie auch die Sicherheits- und Bedienungshinweise der übrigen Geräte, die an dieses Produkt angeschlossen sind.

6 Produktübersicht

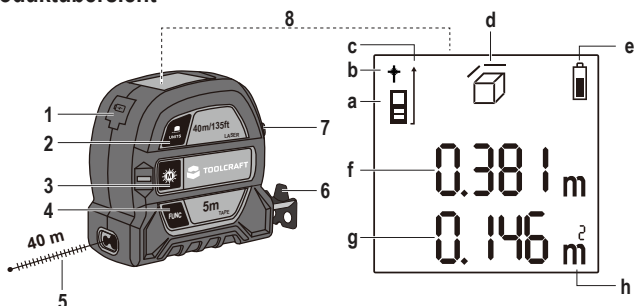

- | | | |
|-------------------------------------------|-----------------------------------------|-------------------------------------------------------------------------|
| 1 Abdeckung des Ladeanschlusses | Bandmaßes | d Symbol für Fläche / Volumen / 2-Punkt Pythagoras / 3-Punkt Pythagoras |
| 2 Schaltfläche Einheiten / Referenzpunkt | 7 Bandmaß Daumenverriegelung | e Batterie-Symbol |
| 3 Taste Ein/Aus / Messen | 8 Display | f Sekundärzeile (Messung) |
| 4 FUNC Funktionstaste | a Symbol für Distanz- / Echtzeitmessung | g Hauptzeile (Messung / Ergebnis) |
| 5 Laserstrahlleistung | b Aktive Laseranzeige | h Maßeinheit |
| 6 Verwenden des | c Anzeige des Referenzpunktes | |

7 Verwendung des Maßbands

1. Halten Sie die Messtaste 5 Sekunden lang gedrückt, bis sich Display und Laser ausschalten.
2. Ziehen Sie das Maßband heraus, um mit dem Messen zu beginnen.
3. Drücken Sie die Daumenverriegelung nach unten, um das Band bei Bedarf zu verriegeln.
4. Ziehen Sie das Maßband nach Gebrauch langsam und kontrolliert zurück. Verwenden Sie die Daumenverriegelung, um die Rückzugsgeschwindigkeit zu kontrollieren, und führen Sie das Band mit der anderen Hand, wenn es sich in das Produkt zurückzieht. Halten Sie Ihre Finger von den Kanten des Metallbandes fern, um Schnittverletzungen zu vermeiden.

8 Aufladen des Akkus

Laden Sie den integrierten Akku vor der ersten Nutzung oder wenn das Display ein leeres Batterie-Symbol anzeigt vollständig auf. Die Ladezeit beträgt 2 bis 3 Stunden.

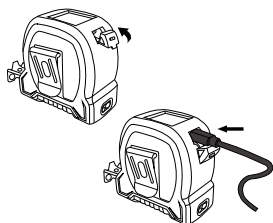

1. Öffnen Sie die Abdeckung des Ladeanschlusses, indem Sie die Lasche an der Abdeckung vorsichtig anheben (siehe Abbildung). Die Abdeckung ist fest mit dem Produkt verbunden. Entfernen Sie sie nicht.
2. Schließen Sie das USB-Ladekabel (nicht enthalten) an den USB-C®-Eingang des Produkts an.
3. Schließen Sie das andere Ende des Ladekabels an einen USB-Netzadapter an. Laden Sie den Akku nicht über einen USB-Anschluss an Ihrem Computer auf, da die Stromversorgung nicht ausreichend ist.
 - Während des Ladevorgangs wird auf dem Display eine Animation zum Aufladen des Akkus angezeigt. Wenn der Ladevorgang abgeschlossen ist, wird das Symbol für einen vollen Akku angezeigt.
4. Wenn das Gerät vollständig aufgeladen ist, ziehen Sie das Ladekabel ab und schließen Sie die Abdeckung des USB-C® Ladeanschlusses.

9 Ein- und Ausschalten des Produkts



WARNUNG: Schauen Sie nicht direkt in den Laserstrahl und projizieren Sie ihn nicht direkt in die Augen anderer. Schwere Augenverletzungen können die Folge sein.

- Um das Gerät einzuschalten, drücken Sie die Messtaste. Display und Laser schalten sich ein.

- Um das Gerät auszuschalten, halten Sie die Messtaste 5 Sekunden lang gedrückt, bis sich Display und Laser ausschalten.

Hinweis:

- Der Laser schaltet sich nach **30 Sekunden** Inaktivität automatisch ab.
- Das Gerät schaltet sich nach **2 Minuten** Inaktivität automatisch aus, um Strom zu sparen.
- Wenn sich der Laser während einer kurzen Pause automatisch ausschaltet, drücken Sie die Messtaste, um den Laser zu aktivieren. Drücken Sie dann erneut die Taste, um die Messung durchzuführen.

10 Einstellungen verändern

10.1 Einstellung der Maßeinheit

- Halten Sie die Einheiten-Taste 3 Sekunden lang gedrückt, um die gewünschte Maßeinheit (m / ' " / in / ft) auszuwählen.
- Die Maßeinheit kann auch nach der Messung umgestellt werden.

10.2 Einstellen des Laser-Referenzpunktes

Der Referenzpunkt des Lasers ist standardmäßig so eingestellt, dass er von der Rückseite des Produkts aus misst.

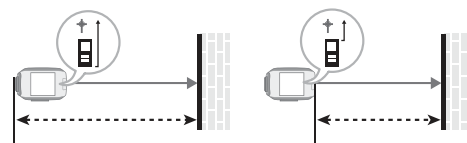

- Wenn Sie den hinteren Referenzpunkt verwenden, legen Sie die Rückseite des Produkts an den Ausgangspunkt der Messung (z. B. eine Wand).
- Verwenden Sie die Taste „Einheiten“, um den Referenzpunkt des Lasers für die Messung von der Vorder- oder Rückseite des Produkts umzuschalten.

11 Verwendung des Lasermaß

VORAUSSETZUNGEN:

- ✓ Das Produkt verfügt über einen ausreichenden Akku.
- ✓ Der Referenzpunkt und die Maßeinheit wurden festgelegt.

11.1 Modus Distanzmessung

Verwenden Sie diesen Modus, um einzelne Entfernungen zu messen.

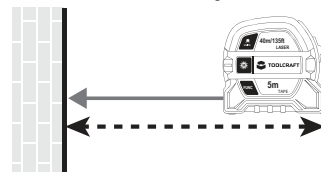

1. Drücken Sie die Messtaste, um das Gerät einzuschalten.
2. Richten Sie den Laser auf die Zielfläche und drücken Sie die Messtaste, um die Entfernung zu messen.
 - Die gemessene Entfernung wird auf dem Display angezeigt.
3. Um eine andere Entfernung zu messen, drücken Sie die Messtaste, um den Laser zu aktivieren. Drücken Sie die Taste erneut, um die Messung durchzuführen.

11.2 Modus Echtzeitmessung

Der Modus der Echtzeitmessung zeigt sofort die Entfernung an, wenn Sie den Laser auf verschiedene Punkte auf der Zielfläche richten oder den Laser näher oder weiter von der Zielfläche weg bewegen.

1. Drücken Sie die Messtaste, um das Gerät einzuschalten.
2. Halten Sie die Messtaste **3 Sekunden** lang gedrückt, um den Modus der Echtzeitmessung zu aktivieren.
3. Richten Sie den Echtzeitlaser auf das erste Ziel und drücken Sie die Messtaste, um die Entfernung zu erfassen.
 - Die gemessene Entfernung wird auf dem Display angezeigt.
4. Um eine andere Entfernung zu messen, halten Sie die Messtaste 3 Sekunden lang gedrückt, um den Echtzeitlaser zu aktivieren. Drücken Sie die Taste erneut, um die Entfernung aufzuzeichnen.
5. Um den Modus der Echtzeitmessung zu verlassen, drücken Sie die Messtaste.

11.3 Flächenfunktion



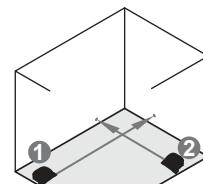

Berechnen Sie die Flächen auf Grundlage von 2 Messungen.

1. Drücken Sie die **FUNC** Funktionstaste, um die Fläche () auszuwählen.
2. Richten Sie den Laser auf das erste Ziel und drücken Sie die Messtaste, um die Entfernung zu messen.
3. Richten Sie den Laser auf das zweite Ziel und drücken Sie die Messtaste, um die Entfernung zu messen.
 - Auf dem Display wird das Ergebnis in der Hauptzeile und die letzte Messung in der Sekundärzeile angezeigt.



11.4 Volumenfunktion

Berechnen Sie die Volumina auf Grundlage von 3 Messungen.

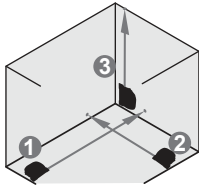

1. Drücken Sie die **FUNC** Funktionstaste, um das Volumen  auszuwählen.
2. Richten Sie den Laser auf das erste Ziel und drücken Sie die  Messtaste, um die Entfernung zu messen.
3. Richten Sie den Laser auf das zweite Ziel und drücken Sie die  Messtaste, um die Entfernung zu messen.
4. Richten Sie den Laser auf das dritte Ziel und drücken Sie die  Messtaste, um die Entfernung zu messen.



→ Auf dem Display wird das Ergebnis in der Hauptzeile und die letzte Messung in der Sekundärzeile angezeigt.

11.5 2-Punkt Pythagoras Funktion

Berechnen Sie die Höhe oder Breite anhand von 2 indirekten Messungen. So können Sie beispielsweise die Höhe einer Wand abschätzen, ohne eine Leiter zu benutzen.



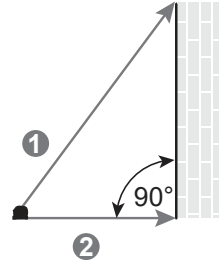

1. Drücken Sie die **FUNC** Funktionstaste, um 2-Punkt Pythagoras  auszuwählen.
2. Richten Sie den Laser auf das erste Ziel und drücken Sie die  Messtaste, um die Entfernung zu messen.
3. Richten Sie den Laser in einem 90°-Winkel auf das zweite Ziel und drücken Sie die  Messtaste, um die Entfernung zu messen.



→ Auf dem Display wird das Ergebnis in der Hauptzeile und die letzte Messung in der Sekundärzeile angezeigt.

11.6 3-Punkt Pythagoras Funktion

Berechnen Sie die Höhe oder Breite anhand von 3 indirekten Messungen.

1. Drücken Sie die **FUNC** Funktionstaste, um 3-Punkt Pythagoras  auszuwählen.
2. Richten Sie den Laser auf das erste Ziel und drücken Sie die  Messtaste, um die Entfernung zu messen.
3. Richten Sie den Laser in einem 90°-Winkel auf das zweite Ziel und drücken Sie die  Messtaste, um die Entfernung zu messen.
4. Richten Sie den Laser auf das dritte Ziel und drücken Sie die  Messtaste, um die Entfernung zu messen.

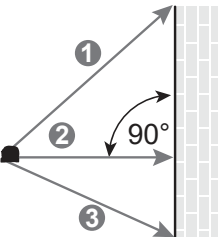

→ Auf dem Display wird das Ergebnis in der Hauptzeile und die letzte Messung in der Sekundärzeile angezeigt.

12 Mess-Genauigkeit

Beachten Sie die folgenden (günstigen) Bedingungen, um die Genauigkeit zu verbessern:

Günstige Bedingungen	Ungünstige Bedingungen
Schwaches Umgebungslicht	Starkes Sonnenlicht
Weißer, diffuse, reflektierende Ziele	Schlecht reflektierende Ziele
Innentemperatur: 0 bis +40 °C	Außentemperatur: 0 bis +40 °C

13 Problembehandlung

PROBLEM	URSACHE	HANDLUNG
Lässt sich nicht einschalten	Der Stoßschutz hat das Produkt ausgeschaltet.	Starten Sie das Produkt neu.
	Akku schwach.	Laden Sie das Produkt auf.
	Software ist abgestürzt.	Starten Sie das Produkt neu, indem Sie es aufladen.
Alle Striche werden auf dem Display angezeigt.	Der Laserstrahl bewegt sich zu schnell.	<ul style="list-style-type: none"> ■ Halten Sie das Gerät ruhig und bewegen Sie den Laser langsam. ■ Platzieren Sie das Produkt auf einer ebenen Oberfläche.
	Das Objekt befindet sich außerhalb des Nennbereichs.	Messen Sie innerhalb des Nennbereichs.
	Empfangenes Signal zu schwach / Messdauer zu lang.	<ul style="list-style-type: none"> ■ Wählen Sie eine andere Zielfläche aus. ■ Legen Sie ein weißes Blatt Papier auf die Zielfläche.
	Empfangenes Signal zu stark (Ziel ist zu reflektierend).	Legen Sie ein weißes Blatt Papier auf die Zielfläche.
	Umgebungslicht zu stark.	Schatten Zielbereich.
Code 204 Warnung	Fehler bei der Berechnung der trigonometrischen Funktion.	Korrekt messen.

14 Reinigung und Pflege

Wichtig:

- Verwenden Sie keine scharfen Reinigungsmittel, Reinigungsalkohol oder andere chemische Lösungsmittel. Diese können zu Schäden am Gehäuse und zu Fehlfunktionen des Produkts führen.
- Tauchen Sie das Produkt nicht in Wasser.

1. Trennen Sie das Produkt von der Stromversorgung.
2. Reinigen Sie das Produkt mit einem fusselfreien und leicht angefeuchteten Tuch. Vor der Lagerung vollständig trocknen.

15 Entsorgung



Alle Elektro- und Elektronikgeräte, die auf den europäischen Markt gebracht werden, müssen mit diesem Symbol gekennzeichnet werden. Dieses Symbol weist darauf hin, dass dieses Gerät am Ende seiner Lebensdauer getrennt von unsortiertem Siedlungsabfall zu entsorgen ist.

Jeder Besitzer von Altgeräten ist verpflichtet, Altgeräte einer vom unsortierten Siedlungsabfall getrennten Erfassung zuzuführen. Die Endnutzer sind verpflichtet, Altbatterien und Altakkumulatoren, die nicht vom Altgerät umschlossen sind, sowie Lampen, die zerstörungsfrei aus dem Altgerät entnommen werden können, vor der Abgabe an einer Erfassungsstelle vom Altgerät zerstörungsfrei zu trennen.

Vertreiber von Elektro- und Elektronikgeräten sind gesetzlich zur unentgeltlichen Rücknahme von Altgeräten verpflichtet. Conrad stellt Ihnen folgende **kostenlose** Rückgabemöglichkeiten zur Verfügung (weitere Informationen auf unserer Internet-Seite):

- in unseren Conrad-Filialen
- in den von Conrad geschaffenen Sammelstellen
- in den Sammelstellen der öffentlich-rechtlichen Entsorgungsträger oder bei den von Herstellern und Vertreibern im Sinne des ElektroG eingerichteten Rücknahmesystemen

Für das Löschen von personenbezogenen Daten auf dem zu entsorgenden Altgerät ist der Endnutzer verantwortlich.

Beachten Sie, dass in Ländern außerhalb Deutschlands evtl. andere Pflichten für die Altgeräte-Rückgabe und das Altgeräte-Recycling gelten.

16 Technische Daten

16.1 Stromversorgung

Eingangsspannung/-Strom	5 V/DC, 2 A (max. 10 W)
Akku	Li-Ion 3,7 V 300 mAh
Akku Lebensdauer	<5000 Messungen

16.2 Lasermaß

Messbereich	0,35 – 40 m (1,15 – 135 ft)
Mess-Genauigkeit	±3 mm (±1/8 in)
Kleinste angezeigte Einheit	1 mm (1/16 in)
Maßeinheiten	Metrisch: 0,000 m Imperial: 0,00 ft, 0 1/16 in, 0' 00" 1/16
Laser-Diode	620 – 690 nm
Max. Leistung	< 1 mW
Laserklasse	Klasse 2

16.3 Verwenden des Bandmaßes

Messbereich	0 – 5 m (0 – 16 ft)
Genauigkeitsklasse	Klasse II
Maßeinheiten	Metrisch, Imperial
Bandblatt	25 mm extra breites Blatt, 2,5 m Standlänge, nylonbeschichtet, beidseitig bedruckt

16.4 Umgebungsbedingungen

Betriebsbedingungen	0 bis +40 °C, 10 – 90 % rF (nicht kondensierend)
Lagerbedingungen	-10 bis +60 °C, 10 – 90 % rF (nicht kondensierend)

16.5 Sonstiges

Display (B x H)	25 x 25 mm
Abmessungen (L x B x H)	89 x 85 x 50 mm mit Clip
Gewicht	377 g

*Messbereich und Mess-Genauigkeit:

- Gültig für Messungen unter günstigen Bedingungen ≤10 m.
- Für Entfernungen >10 m, Messgenauigkeit ±4 mm/m.
- Für weitere Einzelheiten siehe Abschnitt: „12 Mess-Genauigkeit“



TOOLCRAFT

Operating Instructions

2-in-1 Laser Measuring Tape

Item No. 2865714



1 Intended use

This product is a 2-in-1 laser measuring tape equipped with a 40 m (135 ft) digital laser measure and a 5 m (16 ft) tape measure.

The digital laser features multiple measurement functions, including distance measurement, real-time measurement, area, volume, as well as 2-point Pythagoras and 3-point Pythagoras for indirect height or width measurements.

The product is ideal for measuring distances between two surfaces, estimating carpets, tiles, measuring a wall for painting, or measuring the height of a wall without using a ladder.

The product is intended for indoor use only. Do not use it outdoors. Contact with moisture must be avoided under all circumstances.

If you use the product for purposes other than those described, the product may be damaged. Improper use can result in short circuits, fires or other hazards.

The product complies with the statutory national and European requirements. For safety and approval purposes, you must not rebuild and/or modify the product.

Read the operating instructions carefully and store them in a safe place. Make this product available to third parties only together with the operating instructions.

All company names and product names are trademarks of their respective owners. All rights reserved.

USB4®, USB Type-C® and USB-C® are registered trademarks of USB Implementers Forum.

2 Delivery content

- Rechargeable 2-in-1 laser and tape measure
- USB-A to USB-C® charging cable (43 cm)
- Operating instructions

3 Latest product information

Download the latest product information at www.conrad.com/downloads or scan the QR code shown. Follow the instructions on the website.

4 Description of symbols

The following symbols are on the product/appliance or are used in the text:



Read the operating instructions carefully.



The symbol warns of hazards that can lead to personal injury.



The symbol warns of dangerous voltage that can lead to personal injury by electric shock.



The laser radiation symbol indicates hazards associated with making distance measurements with the built-in laser.

5 Safety instructions



Read the operating instructions carefully and especially observe the safety information. If you do not follow the safety instructions and information on proper handling in this manual, we assume no liability for any resulting personal injury or damage to property. Such cases will invalidate the warranty/guarantee.

5.1 General information



WARNING: This product contains no user-serviceable parts. Do not open, modify, or repair the product yourself in any way. Modifying the product can result in hazardous exposure to laser radiation or injury. Do not use the product if it is damaged. All repairs must be performed by a qualified technician or an authorised repair centre.

- The device is not a toy. Keep it out of the reach of children and pets.
- Do not leave packaging material lying around carelessly. This may become dangerous playing material for children.
- If you have questions which remain unanswered by these operating instructions, contact our technical support service or other technical personnel.
- Maintenance, modifications and repairs must only be completed by a technician or an authorised repair centre.

5.2 Handling

- Please handle the product carefully. Jolts, impacts or a fall even from a low height can damage the product.

5.3 Operation

- Do not leave the product unattended when it is turned on.
- To avoid the risk of injury, always retract the tape measure slowly and carefully.
- Consult an expert when in doubt about the operation, safety or connection of the appliance.
- If it is no longer possible to operate the product safely, take it out of operation and protect it from any accidental use. DO NOT attempt to repair the product yourself. Safe operation can no longer be guaranteed if the product:
 - is visibly damaged,
 - is no longer working properly,
 - has been stored for extended periods in poor ambient conditions or
 - has been subjected to any serious transport-related stresses.

5.4 Laser beam

- When operating the laser equipment, always make sure that the laser beam is directed so that no one is in the projection area and that unintentionally reflected beams (e.g., from reflective objects) cannot be directed into areas where people are present.
- Laser radiation can be dangerous, if the laser beam or its reflection enters unprotected eyes. Therefore, before using the laser equipment, familiarise yourself with the statutory regulations and instructions for operating such a laser device.
- Never look into the laser beam and never point it at people or animals. Laser radiation can seriously damage your eyes.
- If laser radiation enters your eyes, close your eyes immediately and move your head away from the beam.
- If your eyes have been irritated by laser radiation, do not continue to carry out tasks with safety implications, such as working with machines, working from great heights or close to high voltage. Also, do not operate any vehicles until the irritation has completely subsided.
- Do not point the laser beam at mirrors or other reflective surfaces. The uncontrolled, reflected beam may strike people or animals.
- Never open the device. Setting or maintenance tasks must only be executed by a trained specialist familiar with potential hazards. Improperly executed adjustments might result in dangerous laser radiation.
- The product is equipped with a class 2 laser. Laser signs in different languages are included in the package. If the sign on the laser is not written in the language of your country, please affix the appropriate sign onto the laser.



Max. output: <1.0 mW
Wavelength: 620 - 690 nm
IEC/EN 60825-1: 2014

- Caution: if operation settings or procedures other than those described in these instructions are used, it could lead to exposure to dangerous radiation.

5.5 Operating environment



WARNING: Avoid using metal measuring tapes near electrical fittings to avoid the dangers of electric shock or electrocution.

- Do not place the product under any mechanical stress.
- Protect the product from extreme temperatures, strong jolts, flammable gases, steam and solvents.
- Protect the product from high humidity and moisture.
- Protect the product from direct sunlight.
- Do not switch the product on after it has been taken from a cold to a warm environment. The condensation that forms might destroy the product. Allow the product to reach room temperature before you use it.

5.6 Li-ion battery

- The rechargeable battery is permanently built into the product and cannot be replaced.
- Never damage the rechargeable battery. Damaging the casing of the rechargeable battery might cause an explosion or a fire!
- Never short-circuit the contacts of the rechargeable battery. Do not throw the battery or the product into fire. There is a danger of fire and explosion!
- Charge the rechargeable battery regularly, even if you do are not using the product. Due to the rechargeable battery technology being used, you do not need to discharge the rechargeable battery first.
- Never charge the rechargeable battery of the product unattended.
- When charging, place the product on a surface that is not heat-sensitive. It is normal that a certain amount of heat is generated during charging.

5.7 Connected devices

- Also observe the safety and operating instructions of any other devices which are connected to the product.

6 Product overview

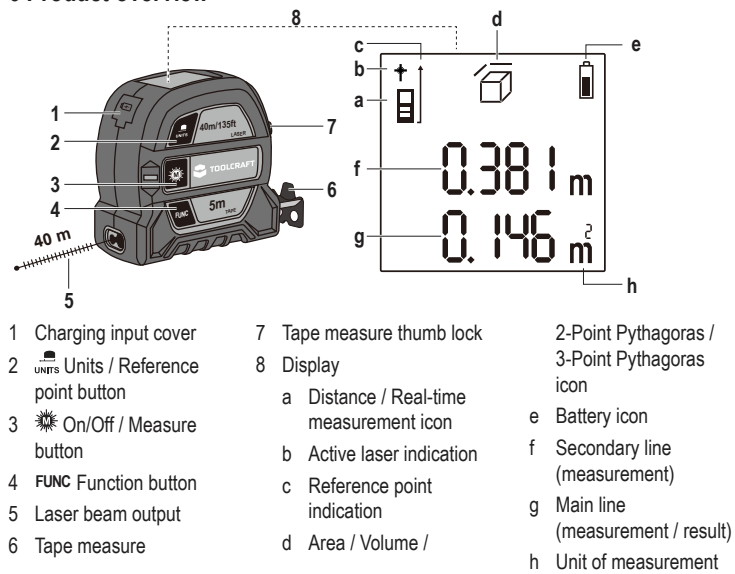

7 Using the tape measure

1. Press and hold the measure button for 5 seconds until the display and laser turn off.
2. Pull out the tape measure to start measuring.
3. Push the thumb lock down to lock the tape when required.
4. Retract the tape measure slowly and in a controlled manner after use. Use the thumb lock to help control the retraction speed, and guide the tape with the other hand as it retracts into the product. Keep fingers away from the edges of the metal tape to prevent cuts.

8 Charging the battery

Before first use, or when the display shows an empty battery icon, fully charge the built-in rechargeable battery. The charging time is 2 – 3 hours.

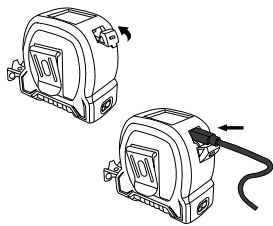

1. Open the charging input cover by gently lifting the tab on the cover, as illustrated. The cover is permanently attached to the product. Do not remove it.
2. Connect the USB charging cable (included) to the USB-C® input on the product.
3. Connect the other end of the charging cable to a USB power adaptor. Do not charge the battery via a USB port on your computer as the power supply will not be sufficient.
→ The display will show the battery charging animation while the battery is charging, and will show a solid full battery icon when charging is complete.
4. Once fully charged, disconnect the charging cable and close the USB-C® charging input cover.

9 Turning the product on/off



WARNING: Do not look directly into the laser beam or project the laser beam directly into the eyes of others. Serious eye injury can result.

- To turn the product on, press the measure button. The display and laser will turn on.
- To turn the product off, press and hold the measure button for 5 seconds until the display and laser turn off.

Note:

- The laser automatically turns off after **30 seconds** of inactivity.
- The product automatically turns off after **2 minutes** of inactivity to save battery power.
- If the laser automatically turns off during a short pause, press the measure button to activate the laser, and then press the button again to take the measurement.

10 Adjusting the settings

10.1 Setting the unit of measurement

- Press and hold the units button for 3 seconds to select the preferred unit of measurement (m / ' / in / ft).
- The unit of measurement can also be switched after taking measurements.

10.2 Setting the laser reference point

The reference point of the laser is set to measure from the back of the product by default.

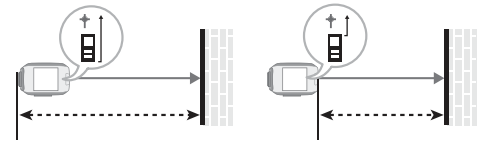

- When using the back reference point, place the back of the product against the starting point of measure (e.g. a wall).
- Use the units button to switch the reference point of the laser to measure from the front or back of the product.

11 Using the laser measure

PRECONDITIONS:

- ✓ The product has sufficient battery.
- ✓ The reference point and the unit of measurement have been set.

11.1 Distance measurement mode

Use this mode to measure single distances.

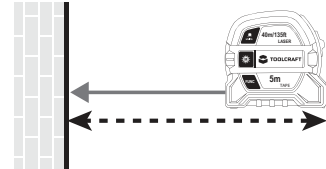

1. Press the measure button to turn the product on.
2. Point the laser at the target surface and press the measure button to measure the distance.
→ The measured distance shows on the display.
3. To measure another distance, press the measure button to activate the laser, and press the button again to take the measurement.

11.2 Real-time measurement mode

The real-time measurement mode instantly displays the distance as you aim the laser at different points on the target surface, or move the laser closer to or further from the target surface.

1. Press the measure button to turn the product on.
2. Press and hold the measure button for **3 seconds** to activate the real-time measurement mode.
3. Point the real-time laser at the first target and press the measure button to record the distance.
→ The measured distance shows on the display.
4. To measure another distance, press and hold the measure button for 3 seconds to activate the real-time laser. Press the button again to record the distance.
5. To exit real-time measurement mode, press the measure button.

11.3 Area function

Calculate areas based on 2 measurements.

1. Press the function button to select Area ().
2. Point the laser at the first target and press the measure button to record the distance.
3. Point the laser at the second target and press the measure button to record the distance.
→ The display will show the result on the main line and the last measurement on the secondary line.

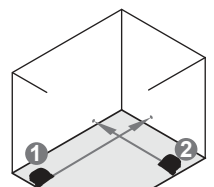

11.4 Volume function

Calculate volumes based on 3 measurements.

1. Press the function button to select Volume ().
2. Point the laser at the first target and press the measure button to record the distance.
3. Point the laser at the second target and press the measure button to record the distance.
4. Point the laser at the third target and press the measure button to record the distance.

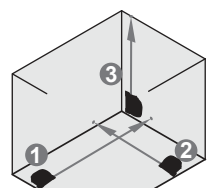

→ The display will show the result on the main line and the last measurement on the secondary line.

