

(DE) ACHTUNG!

Vor Beginn der Montagearbeiten lesen Sie bitte aufmerksam die Sicherheitshinweise!

(EN) WARNING!

Before assembling, please read carefully the safety instructions!

(NL) LET OP!

Lees de veiligheidsinstructies zorgvuldig door voordat u met de montage begint!

(FR) ATTENTION!

Avant le début des travaux de montage, prière de lire attentivement les consignes de sécurité

(IT) ATTENZIONE!

Prima di installare leggere attentamente l'avviso di sicurezza!

(ES) ATENCIÓN!

Antes de comenzar con los trabajos de montaje leer detenidamente los avisos de seguridad!

(PL) UWAGA!

Przed przystąpieniem do prac montażowych uważnie należy przeczytać wskazówki bezpieczeństwa!

(FI) HUOMIO!

Ennen asennustöiden aloittamista pyydämme Teitä lukemaan turvaohjeet huolellisesti!

(CZ) POZOR!

Než začnete provádět montážní práce, přečtěte si důkladně bezpečnostní pokyny!

(RU) ВНИМАНИЕ!

До начала монтажных работ внимательно прочтите эти указания по технике безопасности!

(GR) ΠΡΟΣΟΧΗ!

Πριν την διεξαγωγή της συναρμολόγησης διαβάστε προσεκτικά τις υποδείξεις ασφαλείας!

(RO) ATENȚIUNE!

A se citi cu atenție indicațiile privind siguranța, înainte de începerea montării!

(BG) ВНИМАНИЕ!

Преди да започнете работите по монтажа прочетете внимателно указанията за безопасност!

(TR) DİKKAT!

Montaja başlamadan önce güvenli talimatnamesini titizlikle okuyunuz!

(HU) FLGYELEM!

A szerelési munkák megkezdése előtt figyelmesen olvassa el a biztonsági útmutatásokat!

(SV) OBS!

Läs säkerhetsanvisningarna noga innan du börjar med monteringsarbetena!

(HR) POZOR!

Prije početka montaže molimo pozorno pročitajte sigurnosne naputke!

(SL) POZOR!

Prosim, da pred zacetkom montaze, zaradi varnosti preberete vas navodila, ki so prilozena!

(SK) POZOR!

Pred tým ako začnete robiť montážne práce, prečítajte si dôkladne bezpečnostné pokyny!

(PT) CUIDADO!

Antes de iniciar os trabalhos de montagem por favor leia atentamente os avisos de segurança!

(BA) POZOR!

Prije početka montaže molimo pažljivo pročitajte sigurnosne upute!

(LT) DĖMESIO!

Norėdami saugiai ir teisingai sumontuoti šviestuvą vadovaukitės šia instrukcija!

(ET) HOIATUS!

Enne monteerimist lugege ohutusjuhised tähelepanelikult läbi!

(DA) OBS!

Læs sikkerhedsinformationen nøje, før du monterer produktet!

(NO) ADVARSEL!

Les sikkerhetsinformasjonen nøye før du monterer produktet!

(LV) UZMANĪBU!

Pirms montāžas uzmanīgi izlasiet drošības norādījumus!

(SR) UPOZORENJE!

Prije početka montaže, pažljivo pročitajte sigurnosne upute!

(UK) ПОПЕРЕДЖЕННЯ!

Перед розбиранням, будь ласка, уважно прочитайте інструкції з техніки безпеки!

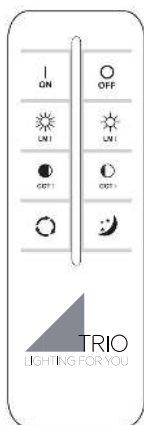
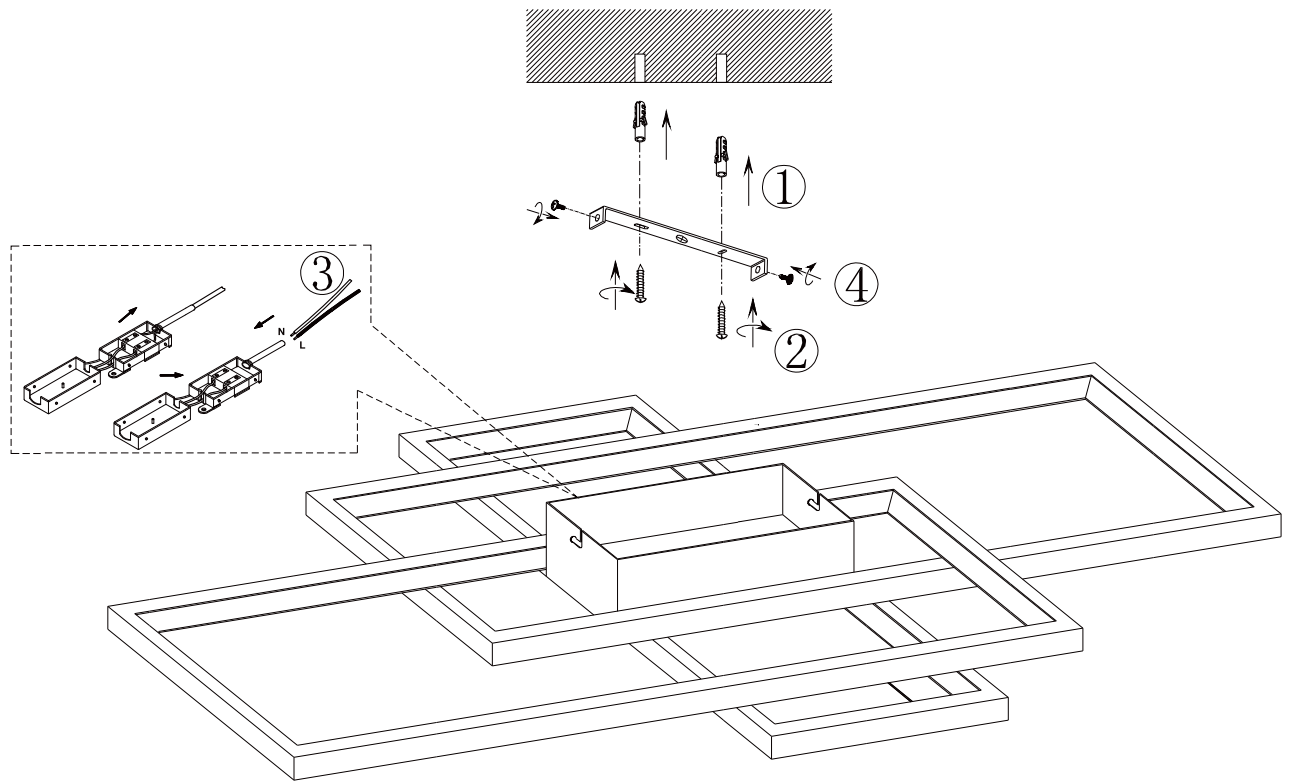

Frequency: 2.4GHz
Power < 1 Watt
Battery: 2 x AAA 1.5V

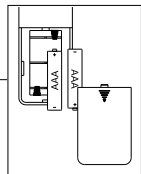

**230V~50Hz
LED/60W**

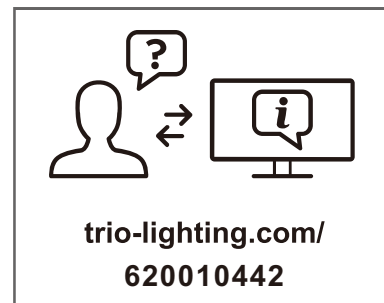

| | |
|-----------|--|
| DE | Dieses Produkt enthält eine Lichtquelle(n) der Energieeffizienzklasse(n) F |
| EN | This product contains light source(s) of energy efficiency class(es) F |
| NL | Dit product bevat lichtbron(nen) van energiezuinigheid, klasse(n) F |
| FR | Ce produit contient une/des source(s) lumineuse(s) de classe(s) d'efficacité énergétique F |
| IT | Questo prodotto contiene fonte/i luminosa/e della/e classe/i di efficienza energetica F |
| ES | Este producto cuenta con fuente(s) luminosas de eficiencia energética de clase(s) F |
| PL | Produkt zawiera źródła światła o klasie(-ach) efektywności energetycznej F |
| FI | Tämä tuote sisältää valolähteitä, joiden energiatehokkuusluokka (tai luokat) on (ovat) F |
| CZ | Světelný zdroj/světelné zdroje tohoto produktu je/Jsou v energetické třídě/energetických třídách F |
| RU | Это изделие содержит источники света с классом энергопотребления F |
| GR | Αυτό το προϊόν περιέχει πηγές φωτός τάξης ενεργειακής απόδοσης F |
| RO | Acest produs conține sursă/surse de lumină cu clasă/clase de eficiență energetică F |
| BG | Този продукт съдържа светлинен(ни) източник(ци) с клас(ове) на енергийна ефективност F |
| TR | Bu üründe F enerji verimlilik sınıflarına ait ışık kaynakları bulunmaktadır |
| HU | Ez a termék F energiahatékonyági osztályba tartozó fényforrást tartalmaz |
| SV | Denna produkt innehåller ljuskällor i energieffektivitetsklass(er) F |
| HR | Ovaj proizvod ima izvore svjetla energetske učinkovitosti klase F |
| SL | Ta izdelek vsebuje svetlobne vire razredov energijske učinkovitosti F |
| SK | Toto zariadenie obsahuje svetelné zdroje triedy energetickej účinnosti F |
| PT | Este produto contém uma(s) fonte(s) de luz da(s) classe(s) de eficiência energética F |
| BA | Ovaj proizvod sadrži izvor(e) svjetlosti energetske efikasnosti klase(a) F |
| LT | Šiame gaminyje naudojamas šviesos šaltinis (-iai), priklausantis (-ys) energijos vartojimo efektyvumo klasei (-ėms) F |
| ET | See toode sisaldab F klassi(de) energiasäästlikkusega valgusallikat(id) |
| DA | Dette produkt indeholder lyskilde(r) af energimærkningsklassern(e) F |
| NO | Dette produktet inneholder lyskilde(r) til energieffektivitetsklassen(e) F |
| LV | Šis produkts satur enerģijas avota(-u) gaismas avotus(-us) F |
| SR | Ovaj proizvod sadrži izvor(e) svetlosti energetske efikasnosti klase(a) F |
| UK | Цей виріб містить джерела світла з класом енергоспоживання F |

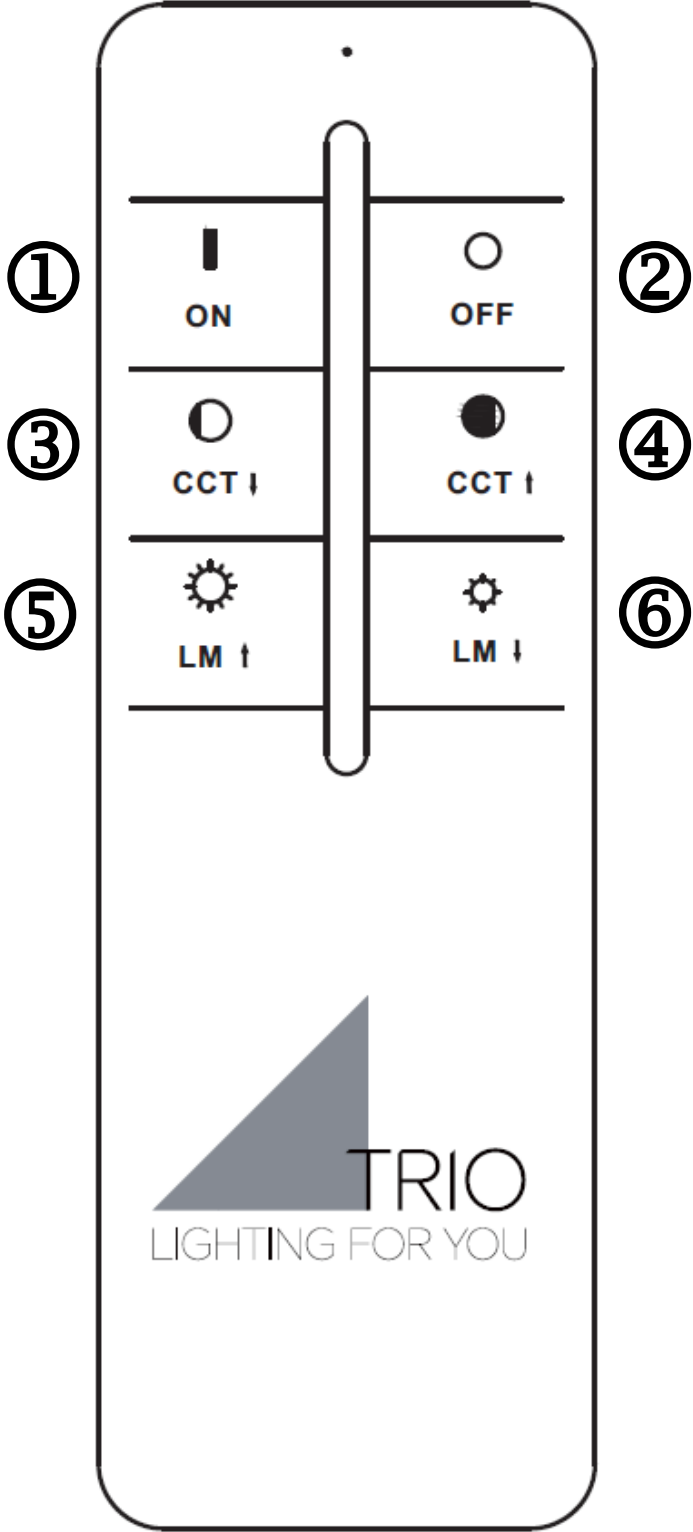

Funktionsbeschreibung ohne Fernbedienung

Mit dem Wandschalter können Sie die folgenden Lichtmodi auswählen:

- 100 % kaltweiße Beleuchtung bei 6500K
- 100% warmweiße Beleuchtung bei 3000K
- Helligkeit 100% 4000K
- Nachtlicht

Die Auswahl erfolgt durch kurzes ein und Ausschalten der Leuchten.

Es wird immer das zuletzt eingestellte Lichtszenario wiedergegeben (Memory-Funktion).

Die Zustandsspeicherung des Lichtszenarios erfolgt nach 15 Sekunden. Um den gespeicherten Zustand der Leuchte nicht zu verstellen, darf der Abstand zwischen den Wiedereinschaltvorgängen nicht kürzer als 5 Sekunden

Funktionsbeschreibung mit Fernbedienung

Es wird immer das zuletzt eingestellte Lichtszenario wiedergegeben (Memory-Funktion).

Das synchrone Steuern von mehreren Leuchten ist nicht vorgesehen.

Bedienung der Fernbedienung

1. Ein

2. Aus

3 & 4. Helligkeitsregler: Die Regulierung erfolgt stufenweise. Durch kurzes Drücken lassen sich die einzelnen Stufen ansteuern. Durch dauerhaftes Drücken der Taste wird das Maximum bzw. Minimum an Helligkeit erreicht.

5 & 6. Die Regulierung erfolgt stufenweise. Durch kurzes Drücken lassen sich die einzelnen Stufen ansteuern. Durch dauerhaftes Drücken der Taste wird die wärmste bzw. kälteste Farbeinstellung erreicht.

7. Mode: zyklische Modi Schaltung

- 100 % kaltweiße Beleuchtung bei 6500K
- 100% warmweiße Beleuchtung bei 3000K
- Helligkeit 100% 4000K
- Nachtlicht

8. Nachtlicht

Fernbedienung einrichten

Nehmen Sie bitte die Leuchte für 10 Sekunden vom Netz. Danach schalten sie die Leuchte über den Wandschalter ein und zur gleichen Zeit drücken Sie die "ON" Taste auf der Fernbedienung. Nach circa vier Sekunden bestätigt die Leuchte die erfolgreiche Programmierung mit einem mehrmaligen Blinken. Jetzt kann die Leuchte mit der Fernbedienung gesteuert werden. Das entkoppeln der Fernbedienung funktioniert auf die gleiche Art und Weise, nur es muss statt der "ON" Taste die "OFF" Taste gedrückt werden.

Konformitätserklärung

Hiermit erklärt Trio Leuchten GmbH, Gut Nierhof 17, D-59757 Arnsberg, dass dieses Produkt der Richtlinie 2014/53/EU entspricht. Der vollständige Text der EU-Konformitätserklärung ist unter der folgenden Internetadresse verfügbar: <https://files.trio-lighting.com/ce-conformity/6200104xx.pdf>

| |
|--|
| <p>Descrição de como a luz funciona sem a unidade de controlo remoto</p> Através do interruptor de parede, pode escolher os seguintes modos de luz <ul style="list-style-type: none">Iluminação de 100% branco frio a 6500K Iluminação de 100% branco quente a 3000K Brilho 100% 4000K Luz noturna Pode selecioná-lo com um curto acender e apagar da lâmpada. Será sempre reproduzido o último cenário de luz configurado (efeito de memória). O status do cenário de luz é salvo após 15 segundos. Para não estar a estado guardado da luminária, o intervalo entre os processos de reinício não deve ser inferior a 5 segundos. Descrição de como a luz funciona com a unidade de controlo remoto Será sempre reproduzido o último cenário de luz configurado (efeito de memória). Não é previsto o controlo sincrono de várias lâmpadas. Operaçã do controlo remoto 1. Ligar 2. Desligar 3 & 4. Regulador de brilho: O ajuste ocorre por etapas. Premindo por um curto período de tempo, é possível controlar as fases individuais. Premir o botão permanentemente resulta no brilho máximo ou mínimo. 5 & 6. O ajuste ocorre por etapas. Premindo por um curto período de tempo, é possível controlar as fases individuais. Premir o botão permanentemente resulta na definição de cor mais fraca ou mais fria. 7. Modo: Interruptor de modos cíclicos <ul style="list-style-type: none">Iluminação de 100% branco frio a 6500K Iluminação de 100% branco quente a 3000K Brilho 100% 4000K Luz noturna 8. Luz noturna Configurar o comando remoto Por favor, desconecte a lâmpada, durante 10 segundos, da rede. De seguida ligue a lâmpada através do interruptor de parede e, simultaneamente, prima o botão "ON" no comando remoto. Após aproximadamente quatro segundos, a lâmpada confirma a programação bem-sucedida com um piscar repetido. Agora a lâmpada pode ser controlada com o comando remoto. O desacoplamento do comando remoto funciona do mesmo modo, apenas é necessário premir o botão "OFF". Declaração de Conformidade Trio Leuchten GmbH, Gut Nierhof 17, D-59757 Arnsberg, declara que este produto está em conformidade com a Diretiva 2014/53/UE. O texto integral da declaração UE de conformidade está disponível no seguinte endereço Internet: https://files.trio-lighting.com/cf-conformity/6200104xx.pdf |
|--|

| |
|--|
| <p>Valgusti kasutamine ilma kaugjuhtimispuldita</p> Seinalülitiga saate ümber lülitada järgmist valgusrežiimide vahel <ul style="list-style-type: none">100% külm valge valgus tugevusega 6500K 100% soe valge valgus tugevusega 3000 K Heledus 100% 4000K Öövalgus Saate selle valida, kui lambi korraaks sisse ja välja lülitate. Alati esitatakse viimane seadistatud valguskonfiguratsioon (mälu efekt). Valgustsenaariumi olek salvestatakse 15 sekundit pärast. Et mitte muuta valgusti salvestatud olekut, ei tohi taaskäivitamise protsesside vaheline intervall olla lühem kui 5 sekundit. Valgusti kasutamise kaugjuhtimispuldi kasutamisel Alati esitatakse viimane seadistatud valguskonfiguratsioon (mälu efekt). Mitme valgusti sünkronjuhtimine ei ole ette nähtud. Kaugjuhtimispuldi kasutamine 1. Sisse 2. Välja 3 & 4. Heledus regulaator: reguleerimine toimub astmelistel. Lüühajaliselt vajutades saab heledust juhtida üksikute astmete kaupa. Nupu püsiv vajutamine annab tulemuseks maksimaalse või minimaalse heleduse. 5 & 6. Reguleerimine toimub astmelistel. Lüühajaliselt vajutades saab heledust juhtida üksikute astmete kaupa. Nupu püsiv vajutamine annab tulemuseks maksimaalselt sooja või külma värvtuoni. 7. Režim: tsükiline režiimilüliti <ul style="list-style-type: none">100% külm valge valgus tugevusega 6500K 100% soe valge valgus tugevusega 3000 K Heledus 100% 4000K Öövalgus 8. Öövalgus Kaugjuhtimise häälestamine Lahutage valgusti 10 sekundiks vooluvõrgust. Seejärel lülitage valgusti sisse, kasutades seinalülitit, ja vajutage samal ajal kaugjuhtimispuldi nuppu "SEES". Mõne sekundi pärast kinnitab valgusti nimekiri viikimine programmeerimise õnnestumist. Niidud saab valgustiti juhtida kaugjuhtimispuldiga. Kaugjuhtimispuldi välja lülitamine toimib samal viisil, välja arvatud see, et nupu "SEES" asemel tuleb vajutada nuppu "VÄLJAS". Vastavusdeklaratsioon Trio Leuchten GmbH, Gut Nierhof 17, D-59757 Arnsberg kinnitab, et toode vastab direktiivile 2014/53/EU. EI-vastavusdeklaratsiooni täistekst on saadaval veebilehel: https://files.trio-lighting.com/cf-conformity/6200104xx.pdf |
|--|

| |
|--|
| <p>Apraksts par to, kā gaismeklis darbojas bez tālvadības pults</p> Ar sienas slēdzi varat izvēlēties šādus apgaismojuma režimus <ul style="list-style-type: none">100 % hladna bijela rasvjeta na 6500K 100 % topla bijela rasvjeta na 3000K Spilgtums 100% 4000K Naktinis apšvietimas To varat atlasīti, īsi ieslēdzot un izslēdzot lampu. Vienmēr tiek parādīts pēdējais konfigurētais gaismas iestatījums (atmiņas efekts) Gaismas scenārija statuss tiek saglabāts pēc 15 sekundēm. Lai nemainītu gaismekļa saglabāto statusu, intervāls starp restartēšanas procesiem nedrīkst būt īsāks par 5 sekundēm. Apraksts par to, kā gaismeklis darbojas ar tālvadības pulti Vienmēr tiek parādīts pēdējais konfigurētais gaismas iestatījums (atmiņas efekts) Vairāku gaismekļu sinhronā vadība netiek nodrošināta. Tālvadības pults lietošana 1. Iļjungimas (ON) 2. Išjungimas (OFF) 3 & 4. Spilgtuma regulēšana: Regulēšana notiek pakāpienā. Ieslaicīgi nospiežot, iespējams vadīt atsevišķās pakāpēs. Ja poga tiek turēta nospiesta, tiek sasniegts maksimālais vai minimālais spilgtums. 5 & 6. Regulēšana notiek pakāpienā veidā. Ieslaicīgi nospiežot, iespējams vadīt atsevišķās pakāpēs. Ja poga tiek turēta nospiesta, tiek sasniegts siltākais vai aukstākais tonsis. 7. Režims: Cikliska režīmu pārslēģšana <ul style="list-style-type: none">100 % hladna bijela rasvjeta na 6500K 100 % topla bijela rasvjeta na 3000K Spilgtums 100% 4000K Naktinis apšvietimas 8. Naktinis apšvietimas Iestatiet tālvadības pulti Lūdzu, atvienojiet gaismekli 10 sekundēs no tīkla. Pēc tam ieslēdziet gaismekli, izmantojot sienas slēdzi, un vienlaikus nospiežiet tālvadības pults pogu "ON" (ieslēgt). Pēc apbāram cetrām sekundēm gaismeklis apstiprina veiksmīgu programēšanu ar atkārtotu mirgošanu. Tagad gaismekli var vadīt ar tālvadības pulti. Tālvadības pults atdalīšana darbojas tādā pašā veidā, izņemot to, ka pogaas "ON" (ieslēgt) vietā ir jānospiež poga "OFF" (izslēgt). Atbilstības deklarācija Trio Leuchten GmbH, Gut Nierhof 17, D-59757 Arnsberg, ar šo deklarē, ka šis izstrādājums atbilst direktīvai Nr. 2014/53/EU. Pils ES atbilstības deklarācijas teksts ir pieejams šādā interneta adresē: https://files.trio-lighting.com/cf-conformity/6200104xx.pdf |
|--|

| |
|---|
| <p>Opis kako svjetlo radi bez daljinskog upravljača</p> Pomoću ovog zidnog prekidača možete odabrati sljedeće režime rada svjetla <ul style="list-style-type: none">100 % hladna bijela rasvjeta na 6500K 100 % topla bijela rasvjeta na 3000K Svjeltina 100% 4000K Noćno svjetlo Odaber vršite kratkim uključivanjem i isključivanjem lampe. Uvijek se reproducira zadnji postavljene scenarij osvjjetljenja (efekt memorije). Status svjetlosnog scenarija se pohranjuje nakon 15 sekundi. Kako ne bi došlo do promjene sačuvanog statusa svjetličke, interval između procesa ponovnog pokretanja ne smije biti kraći od 5 sekundi. Opis kako svjetlo radi sa daljinskim upravljačem Uvijek se reproducira zadnji postavljene scenarij osvjjetljenja (efekt memorije). Sinhronizovana kontrola nekoliko svjetlički nije moguća. Rad sa daljinskim upravljačem 1. Uključeno 2. Isključeno 3 & 4. Regulator jačine svjetla: Podešavanje se odvija u etapama. Pritiskom na kratak period, moguće je kontrolisati pojedine etape. Stalnim pritiskom na dugme dostiže se maksimalna ili minimalna jačina svjetla. 5 & 6. Podešavanje se odvija u etapama. Pritiskom na kratak period, moguće je upravljati pojedinim etapama. Stalnim pritiskom na dugme dostiže se najtoplija ili najhladnija boja svjetla. 7. Način rada: Prekidač za ciklične načine rada <ul style="list-style-type: none">100 % hladna bijela rasvjeta na 6500K 100 % topla bijela rasvjeta na 3000K Svjeltina 100% 4000K Noćno svjetlo 8. Noćno svjetlo Postavljanje daljinskog upravljača Isključite svjetličku iz mreže na 10 sekundi. Zatim uključite svjetličku pomoću zidnog prekidača i istovremeno pritisnite dugme "ON" na daljinskom upravljaču. Nakon otprilike četiri sekunde, svjetlička potvrđuje uspješno programiranje ponovljenim treperenjem. Sada se svjetličkom može upravljati daljinskim upravljačem. Isključivanje daljinskog upravljača funkcioniše na isti način, samo što umjesto dugmeta "ON" treba biti pritisnuto dugme "OFF". Deklaracija o usklađenosti Trio Leuchten GmbH, Gut Nierhof 17, D-59757 Arnsberg, ovim izjavljuje da je ovaj proizvod usklađen sa Direktivom 2014/53/EU. Puni tekst deklaracije o usklađenosti EU raspoloživ je na sljedećoj internet adresi: https://files.trio-lighting.com/cf-conformity/6200104xx.pdf |
|---|

| |
|---|
| <p>Beskrivelse af hvordan lyset fungerer uden anvendelse af fjernbetjeningen</p> Med vægkontakten kan du vælge følgende lystilstande <ul style="list-style-type: none">100 % kold hvid belysning ved 6500K 100 % varm hvid belysning ved 3000K Lysstyrke 100 % 4000K Natbelysning Valget foretages ved kort at tænde og slukke for lyset.. Det sidst indstillede lysniveau aktiveres altid igen (memory-effekt). Status for lysniveauet gemmes efter 15 sekunder. For ikke at ændre den gemte status for armaturen, må intervallet mellem genstartprocesser ikke være kortere end 5 sekunder. Beskrivelse af hvordan lyset fungerer ved hjælp af fjernbetjeningen Det sidst indstillede lysniveau aktiveres altid igen (memory-effekt). Den synkron kontrol for adskillige lys er ikke forudset. Betjening af fjernbetjeningen 1. Til 2. Fra 3 & 4. Lysstyrkeregulator: Ændringen foregår trivis. Ved at trykke kortvarigt, er det muligt at styre de enkelte trin. Ved at holde knappen trykket ned, vil det bevirke at man enten opnår den maksimale eller minimale lysstyrke. 5 & 6. Ændringen foregår trivis. Ved at trykke kortvarigt, er det muligt at styre de enkelte trin. Ved at holde knappen trykket ned, vil det bevirke at man opnår den enten varmeste eller koldeste farve indstilling. 7. Tilstand: Cykliske tilstande kontakt <ul style="list-style-type: none">100 % kold hvid belysning ved 6500K 100 % varm hvid belysning ved 3000K Lysstyrke 100 % 4000K Natbelysning 8. Natbelysning Installer fjernbetjening Sluk venligst for lyset fra hovedkontakten i 10 sekunder. Derefter tænd for lyset ved hjælp af vægkontakten og samtidig tryk på "ON" knappen på fjernbetjeningen. Efter omkring 4 sekunder bekræfter lyset korrekt programmering ved at blinke adskillige gange. Nu kan lyset kontrolleres med fjernbetjeningen. Afbyrdelse af fjernbetjeningen fungerer på samme måde, undtagen at der skal trykkes på "OFF" knappen i stedet for "ON" knappen. Overensstemmelseserklæring Trio Leuchten GmbH, Gut Nierhof 17, D-59757 Arnsberg, erklærer hermed, at dette produkt er i overensstemmelse med direktiv 2014/53/EU. Den komplette tekst fra overensstemmelseserklæringen for EU er tilgængelig på den følgende internetadresse: https://files.trio-lighting.com/cf-conformity/6200104xx.pdf |
|---|

| |
|---|
| <p>Opis funkcije bez daljinskog upravljača</p> Putem zidnog prekidača možete odabrati sljedeće načine rada svelta <ul style="list-style-type: none">100 % hladno belo osvetljenje od 6500K 100 % tople belo osvetljenje od 3000K Svetlost 100 % 4000K Noćno sveto Možete ga odabrati sa kratkim paljenjem i gašenjem lampe. Uvek se reproducuje zadnje namešteni scenario rasvete (memorijski efekat). Status svetlosnog scenarija se čuva nakon 15 sekundi. Da ne bi došlo do promene sačuvanog statusa svetiljke, interval između procesa ponovnog pokretanja ne sme biti kraći od 5 sekundi. Opis funkcije sa daljinskim upravljačem Uvek se reproducuje zadnje namešteni scenario rasvete (memorijski efekat). Sinhronizovana kontrola više svetiljki nije moguća. Rukovanje daljinskim upravljačem 1. Uklj. 2. Isklj. 3 & 4. Regulator osvetljenosti: Regulacija se vrši postepeno. Kratkim pritiskom se mogu aktivirati pojedinačni stepeni. Trajnim pritiskom tastera se postiže maksimum odn. minimum osvetljenosti. 5 & 6. Regulacija se vrši postepeno. Kratkim pritiskom se mogu aktivirati pojedinačni stepeni. Trajnim pritiskanjem tastera se postiže najtoplije odn. najhladnije podešavanje boje. 7. Mode: ciklično uključivanje režima rada <ul style="list-style-type: none">100 % hladno belo osvetljenje od 6500K 100 % tople belo osvetljenje od 3000K Svetlost 100 % 4000K Noćno svetlo 8. Noćno sveto Uspostava daljinskog upravljača Isključite svjetličku iz strujne mreže na 10 sekundi. Posle toga uključite svjetličku pomoću zidnog prekidača i istovremeno pritisnite taster "ON" na daljinskom upravljaču. Posle neklih četiri sekunde, svetiljka potvrđuje uspješno programiranje ponovljenim žmirkanjem. Sada se svetiljkom može upravljati daljinskim upravljačem. Isključivanje daljinskog upravljača funkcioniše na isti način, samo što se umesto tastera "ON" treba pritisnut taster "OFF". Deklaracija o usklađenosti Trio Leuchten GmbH, Gut Nierhof 17, D-59757 Arnsberg, ovim izjavljuje da je ovaj proizvod usklađen sa Direktivom 2014/53/EU. Puni tekst deklaracije o usklađenosti EU raspoloživ je na sljedećoj internet adresi: https://files.trio-lighting.com/cf-conformity/6200104xx.pdf |
|---|

| |
|--|
| <p>Aprašymas, kaip šviesa veikia be nuotolinio valdymo pulto</p> Sieniniu jungikliu galite pasirinkti šiuos apšvietimo režimus <ul style="list-style-type: none">100 % šaltas baltas apšvietimas, 6500K 100 % šiltas baltas apšvietimas, 3000 K Šviesumas 100% 4000K Naktinis apšvietimas Galite pasirinkti norimą trumpai įjungdami ir išjungdami lempa. Visada rodomas naujausias sukongifuruotas šviesos nustatymas (atminties efektas) Šviesos scenarijus būseną išsaugoma po 15 sekundžių. Kad nebūtų pakeista išsaugota švietuvo būsena, intervalas tarp pakartotinio paleidimo procesų turi būti ne trumpesnis nei 5 sekundės. Aprašymas, kaip šviesa veikia su nuotolinio valdymo pultu Visada rodomas naujausias sukongifuruotas šviesos nustatymas (atminties efektas) Sinhronizinis kelių apšvietimų valdymas nėra numatytas. Nuotolinio pulto valdymas 1. Įjungimas (ON) 2. Išjungimas (OFF) 3 & 4. Ryškumo reguliatorius: Regulavimas vyksta etapais. Trumpai paspaudus, galima valdyti individualius etapus. Nuolat spausdami mygtuką, nustatysite didžiausią arba mažiausią ryškumą. 5 & 6. Regulavimas vyksta etapais. Trumpai paspaudus, galima valdyti individualius etapus. Nuolat spausdami mygtuką, nustatysite spalvą nuo šilčiausios iki šalčiausios. 7. Režimas: Ciklinių režimų jungiklis <ul style="list-style-type: none">100 % šaltas baltas apšvietimas, 6500K 100 % šiltas baltas apšvietimas, 3000 K Šviesumas 100% 4000K Naktinis apšvietimas 8. Naktinis apšvietimas Nuotolinio valdymo pultelio nustatymas 3 & 4. Ryškumą išjunkite šviesą iš elektros tinklo. Tuomet įjunkite šviesą paspausdami sieninį jungiklį ir tu pačiu nuotolinio valdymo pultelio mygtuką „ĮJUNGTI“. Maždaug po keturių sekundžių kelis kartus sublyksėjusi šviesa praneš apie sėkmingai atliktą programavimą. Dabar šviesą jau galite valdyti nuotolinio valdymo pulteliu. Nuotolinio valdymo pultelį įjungti galite tu pačiu būdu, tik, vietoj mygtuko „ĮJUNGTI“ paspauskite mygtuką „IŠJUNGTI“. Atitikties deklaracija „Trio Leuchten GmbH“ Gut Nierhof 17, D-59757 Arnsberg, pareiškia ir patvirtina, kad šis prietaisas atitinka direktyvos 2014/53/ES nuostatas. Pilną ES atitikties deklaracijos tekstą rasite adresu https://files.trio-lighting.com/cf-conformity/6200104xx.pdf |
|--|

| |
|--|
| <p>„Trio Leuchten GmbH“ Gut Nierhof 17, D-59757 Arnsberg, ovm izjavljuje da je ovaj proizvod usklađen sa Direktivom 2014/53/EU. Puni tekst deklaracije o usklađenosti EU raspoloživ je na sljedećoj internet adresi: https://files.trio-lighting.com/cf-conformity/6200104xx.pdf</p> |
| <p>Beskrivelse af hvordan lyset fungerer uten fjernkontrollen</p> Med veggbryteren kan du velge følgende lysmoduser <ul style="list-style-type: none">100 % kald hvit belysning ved 6500K 100 % varm hvit belysning ved 3000K Lysstyrke 100 % 4000K Nattlys Med en kort omredning kan du velge å slå på og slå av lampen. Status sist konfigurerte lysinnstillingen blir alltid vist (minne-effekt) Denen til lysniveauet lagres etter 15 sekunder. For ikke å endre den lagrede statusen til armaturen, må intervallet mellom omstartsprossessene ikke være kortere enn 5 sekunder. Beskrivelse av hvordan lyset fungerer med fjernkontrollen Den sist konfigurerte lysinnstillingen blir alltid vist (minne-effekt) Synkron kontroll av flere lys er ikke forutsett. Bruk av fjernkontrollen 1. Av 2. På 3 & 4. Lysstyrke-regulator: Justeringen finner sted i stadier. Ved å trykke i en kort periode er det mulig å kontrollere de individuelle trinnene. Hold knappen inne for å oppnå maksimal eller minimal lysstyrke. 5 & 6. Justeringen finner sted i stadier. Ved å trykke i en kort periode er det mulig å kontrollere de individuelle trinnene. Hold knappen inne for å oppnå varmeste eller kaldeste fargeinnstilling. 7. Modus: Syklusmodusbryter <ul style="list-style-type: none">100 % kald hvit belysning ved 6500K 100 % varm hvit belysning ved 3000K Lysstyrke 100 % 4000K Nattlys 8. Nattdlys Sett opp fjernkontroll Koble lyset fra strømmettet i 10 sekunder. Slå deretter på lyset med veggbryteren, og trykk samtidig "ON"-knappen på fjernkontrollen. Etter rundt fire sekunder bekræfter lyser vellykket programmering ved å blinke flere ganger. Nå kan lyset styres med fjernkontrollen. Frakobling av fjernkontrollen fungerer på samme måte, men "OFF"-knappen må trykkes i stedet for "PÅ"-knappen. Samsvarserklæring Trio Leuchten GmbH, Gut Nierhof 17, D-59757 Arnsberg, erklærer herved at dette produktet er i samsvar med direktiv 2014/53/EF. Den komplette teksten til EF-samsvarserklæringen er tilgjengelig på følgende internett-adresse: https://files.trio-lighting.com/cf-conformity/6200104xx.pdf |

| |
|--|
| <p>„Trio Leuchten GmbH“ Gut Nierhof 17, D-59757 Arnsberg, ovm izjavljuje da je ovaj proizvod usklađen sa Direktivom 2014/53/EU. Puni tekst deklaracije o usklađenosti EU raspoloživ je na sljedećoj internet adresi: https://files.trio-lighting.com/cf-conformity/6200104xx.pdf</p> |
| <p>Beskrivelse af hvordan lyset fungerer uden fjernkontrollen</p> Med veggbryteren kan du velge følgende lysmoduser <ul style="list-style-type: none">100 % kald hvit belysning ved 6500K 100 % varm hvit belysning ved 3000K Lysstyrke 100 % 4000K Nattlys Med en kort omredning kan du velge å slå på og slå av lampen. Status sist konfigurerte lysinnstillingen blir alltid vist (minne-effekt) Denen til lysniveauet lagres etter 15 sekunder. For ikke å endre den lagrede statusen til armaturen, må intervallet mellom omstartsprossessene ikke være kortere enn 5 sekunder. Beskrivelse av hvordan lyset fungerer med fjernkontrollen Den sist konfigurerte lysinnstillingen blir alltid vist (minne-effekt) Synkron kontroll av flere lys er ikke forutsett. Bruk av fjernkontrollen 1. Av 2. På 3 & 4. Lysstyrke-regulator: Justeringen finner sted i stadier. Ved å trykke i en kort periode er det mulig å kontrollere de individuelle trinnene. Hold knappen inne for å oppnå maksimal eller minimal lysstyrke. 5 & 6. Justeringen finner sted i stadier. Ved å trykke i en kort periode er det mulig å kontrollere de individuelle trinnene. Hold knappen inne for å oppnå varmeste eller kaldeste fargeinnstilling. 7. Modus: Syklusmodusbryter <ul style="list-style-type: none">100 % kald hvit belysning ved 6500K 100 % varm hvit belysning ved 3000K Lysstyrke 100 % 4000K Nattlys 8. Nattdlys Sett opp fjernkontroll Koble lyset fra strømmettet i 10 sekunder. Slå deretter på lyset med veggbryteren, og trykk samtidig "ON"-knappen på fjernkontrollen. Etter rundt fire sekunder bekræfter lyser vellykket programmering ved å blinke flere ganger. Nå kan lyset styres med fjernkontrollen. Frakobling av fjernkontrollen fungerer på samme måte, men "OFF"-knappen må trykkes i stedet for "PÅ"-knappen. Samsvarserklæring Trio Leuchten GmbH, Gut Nierhof 17, D-59757 Arnsberg, erklærer herved at dette produktet er i samsvar med direktiv 2014/53/EF. Den komplette teksten til EF-samsvarserklæringen er tilgjengelig på følgende internett-adresse: https://files.trio-lighting.com/cf-conformity/6200104xx.pdf |

| |
|--|
| <p>Опис того, як працює світльмьик без пульта дистанційного керування</p> За допомогою настінного перемикача ви можете вибрати наступні режими освітлення <ul style="list-style-type: none">100% холодне біле освітлення при 6500K 100% тепле біле освітлення при 3000K Яскравість 100% 4000K Нічне світло Ви можете вибрати його коротким увімкненням і вимкненням лампи. Завжди відображається останнє налаштування світла (ефект пам'яті) Статус світлового сценарію зберігається через 15 секунд. Щоб не змінювати збережений статус світльмьика, інтервал між процесами перезавпуску не повинен бути менше 5 секунд. Опис того, як працює світльмьик з пультом дистанційного керування Завжди відображається останнє налаштування світла (ефект пам'яті) Синхронне управління кількома точками освітлення не передбачається. Робота пульта дистанційного керування 1. Увімкнено 2. Вимкнено 3 & 4. Регулятор яскравості: Регулювання відбувається поетапно. Натисканням протязом короткого періоду можна контролювати окремі етапи. Постійне натискання кнопки призводить до досягнення максимальної або мінімальної яскравості. 5 & 6. Налаштування відбувається поетапно. Натисканням протязом короткого періоду можна контролювати окремі етапи. Постійне натискання кнопки призводить до найякшешого або найхолоднішого налаштування кольору. 7. Режим: перемикач циклических режимів <ul style="list-style-type: none">100% холодне біле освітлення при 6500K 100% тепле біле освітлення при 3000K Яскравість 100% 4000K Нічне світло 8. Нічне світло Налаштуйте пульт дистанційного керування Відключіть світльмьик із струнної мережі на 10 секунд. Після цього увключіть світльмьик за допомогою пульта дистанційного керування. Після декільох чотирьох секунд, світльмьик підтверджує успішне програмування, блимаючи кілька разів. Тепер світльмьиком можна керувати за допомогою пульта дистанційного керування. Відключення пульта працює таким же чином, за винятком того, що замість кнопки "ВІМКНУТИ" потрібно натиснути кнопку "ВІМКНУТИ". Декларція про відповідність Цьм Trio Leuchten GmbH, Gut Nierhof 17, D-59757 Arnsberg, заявляє, що цей продукт відповідає Директиві 2014/53 / ЕС. Повний текст декларації відповідності ЄС доступний за такою Інтернет-адресою: https://files.trio-lighting.com/cf-conformity/6200104xx.pdf |
|--|

| |
|--|
| <p>Valgusti kasutamise ilma kaugjuhtimispuldita</p> Seinalülitiga saate ümber lülitada järgmist valgusrežiimide vahel <ul style="list-style-type: none">100% külm valge valgus tugevusega 6500K 100% soe valge valgus tugevusega 3000 K Heledus 100% 4000K Öövalgus Saate selle valida, kui lambi korraaks sisse ja välja lülitate. Alati esitatakse viimane seadistatud valguskonfiguratsioon (mälu efekt). Valgustsenaariumi olek salvestatakse 15 sekundit pärast. Et mitte muuta valgusti salvestatud olekut, ei tohi taaskäivitamise protsesside vaheline intervall olla lühem kui 5 sekundit. Valgusti kasutamise kaugjuhtimispuldi kasutamisel Alati esitatakse viimane seadistatud valguskonfiguratsioon (mälu efekt). Mitme valgusti sünkronjuhtimine ei ole ette nähtud. Kaugjuhtimispuldi kasutamine 1. Sisse 2. Välja 3 & 4. Heledus regulaator: reguleerimine toimub astmelistel. Lüühajaliselt vajutades saab heledust juhtida üksikute astmete kaupa. Nupu püsiv vajutamine annab tulemuseks maksimaalse või minimaalse heleduse. 5 & 6. Reguleerimine toimub astmelistel. Lüühajaliselt vajutades saab heledust juhtida üksikute astmete kaupa. Nupu püsiv vajutamine annab tulemuseks maksimaalselt sooja või külma värvtuoni. 7. Režim: tsükiline režiimilüliti <ul style="list-style-type: none">100% külm valge valgus tugevusega 6500K 100% soe valge valgus tugevusega 3000 K Heledus 100% 4000K Öövalgus 8. Öövalgus Kaugjuhtimise häälestamine Lahutage valgusti 10 sekundiks vooluvõrgust. Seejärel lülitage valgusti sisse, kasutades seinalülitit, ja vajutage samal ajal kaugjuhtimispuldi nuppu "SEES". Mõne sekundi pärast kinnitab valgusti nimekiri viikimine programmeerimise õnnestumist. Niidud saab valgustiti juhtida kaugjuhtimispuldiga. Kaugjuhtimispuldi välja lülitamine toimib samal viisil, välja arvatud see, et nupu "SEES" asemel tuleb vajutada nuppu "VÄLJAS". Vastavusdeklaratsioon Trio Leuchten GmbH, Gut Nierhof 17, D-59757 Arnsberg kinnitab, et toode vastab direktiivile 2014/53/EU. EI-vastavusdeklaratsiooni täistekst on saadaval veebilehel: https://files.trio-lighting.com/cf-conformity/6200104xx.pdf |
|--|

| |
|---|
| <p>Apraksts par to, kā gaismeklis darbojas bez tālvadības pults</p> Ar sienas slēdzi varat izvēlēties šādus apgaismojuma režimus <ul style="list-style-type: none">100 % hladna bijela rasvjeta na 6500K 100 % topla bijela rasvjeta na 3000K Spilgtums 100% 4000K Naktinis apšvietimas To varat atlasīti, īsi ieslēdzot un izslēdzot lampu. Vienmēr tiek parādīts pēdējais konfigurētais gaismas iestatījums (atmiņas efekts) Gaismas scenārija statuss tiek saglabāts pēc 15 sekundēm. Lai nemainītu gaismekļa saglabāto statusu, intervāls starp restartēšanas procesiem nedrīkst būt īsāks par 5 sekundēm. Apraksts par to, kā gaismeklis darbojas ar tālvadības pulti Vienmēr tiek parādīts pēdējais konfigurētais gaismas iestatījums (atmiņas efekts) Vairāku gaismekļu sinhronā vadība netiek nodrošināta. Tālvadības pults lietošana 1. Iļjungimas (ON) 2. Išjungimas (OFF) 3 & 4. Spilgtuma regulēšana: Regulēšana notiek pakāpienā. Ieslaicīgi nospiežot, iespējams vadīt atsevišķās pakāpēs. Ja poga tiek turēta nospiesta, tiek sasniegts maksimālais vai minimālais spilgtums. 5 & 6. Regulēšana notiek pakāpienā veidā. Ieslaicīgi nospiežot, iespējams vadīt atsevišķās pakāpēs. Ja poga tiek turēta nospiesta, tiek sasniegts siltākais vai aukstākais tonsis. 7. Režims: Cikliska režīmu pārslēģšana <ul style="list-style-type: none">100 % hladna bijela rasvjeta na 6500K 100 % topla bijela rasvjeta na 3000K Spilgtums 100% 4000K Naktinis apšvietimas 8. Naktinis apšvietimas Iestatiet tālvadības pulti Lūdzu, atvienojiet gaismekli 10 sekundēs no tīkla. Pēc tam ieslēdziet gaismekli, izmantojot sienas slēdzi, un vienlaikus nospiežiet tālvadības pults pogu "ON" (ieslēgt). Pēc apbāram cetrām sekundēm gaismeklis apstiprina veiksmīgu programēšanu ar atkārtotu mirgošanu. Tagad gaismekli var vadīt ar tālvadības pulti. Tālvadības pults atdalīšana darbojas tādā pašā veidā, izņemot to, ka pogaas "ON" (ieslēgt) vietā ir jānospiež poga "OFF" (izslēgt). Atbilstības deklar |
|---|