



**TURTLE BEACH™**

# VELOCITYONE™ RACE

UNIVERSAL WHEEL AND PEDAL SYSTEM  
SYSTÈME UNIVERSEL DE VOLANT ET PÉDALES

## QUICK RACE GUIDE GUIDE DE DÉMARRAGE RAPIDE DE RACE

IMPORTANT: READ BEFORE USING  
IMPORTANT: LIRE AVANT UTILISATION

PLATFORM COMPATIBILITY  
COMPATIBILITÉ DE PLATEFORME

- Xbox Series X|S & Xbox One
- Windows 10/11

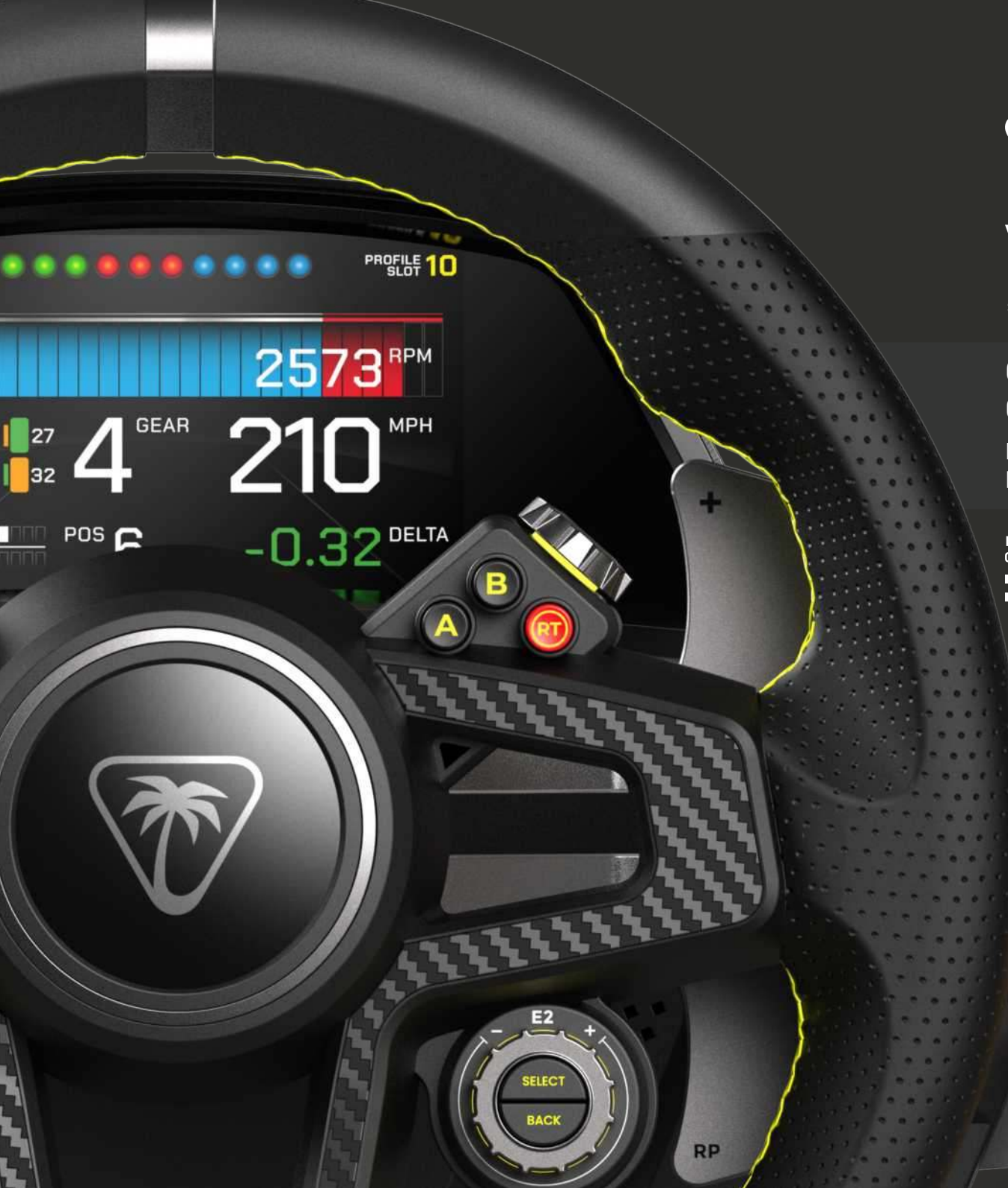

1. CONTENTS & PRODUCT TOUR CONTENU ET PRÉSENTATION DU PRODUIT

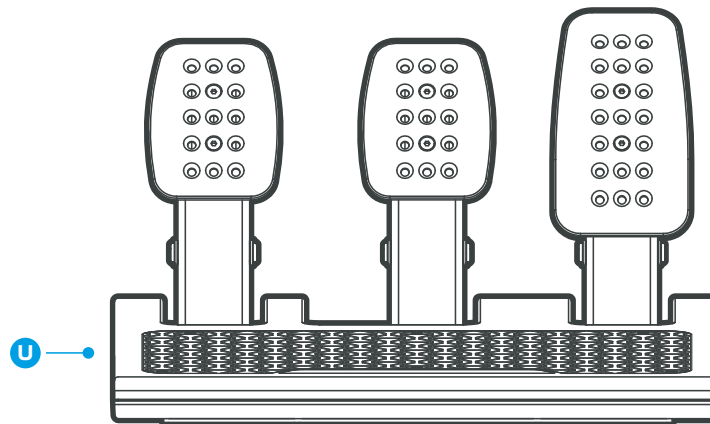
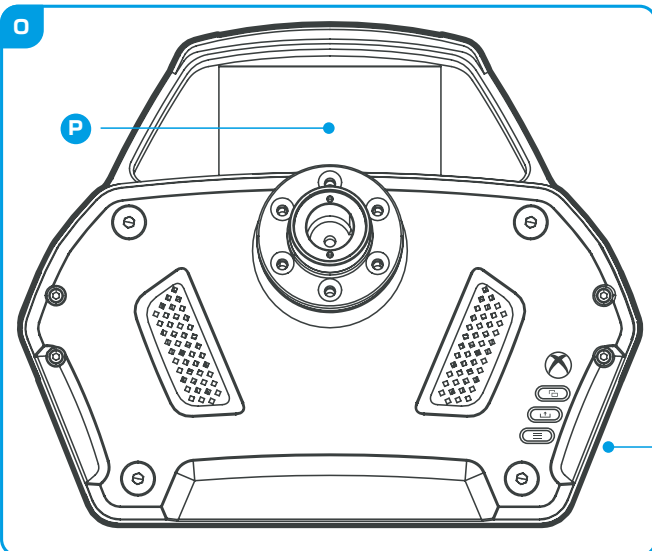
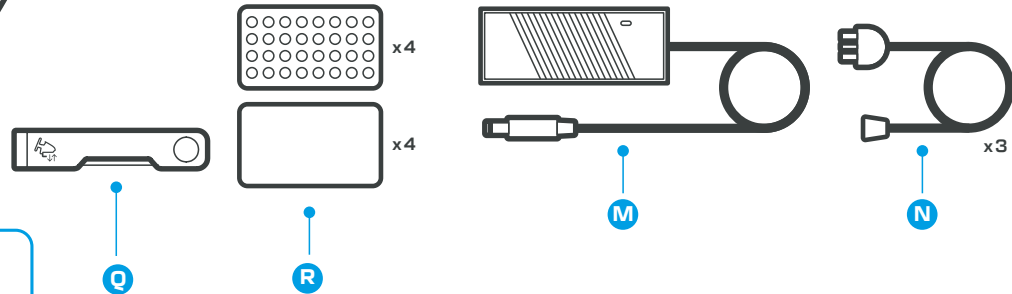
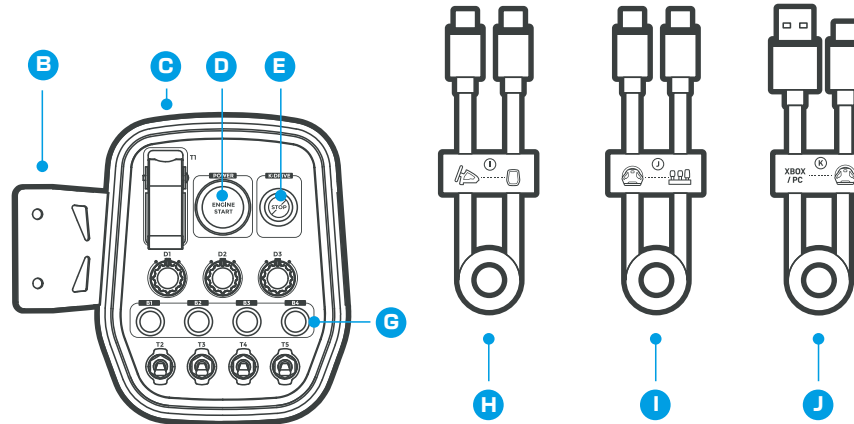
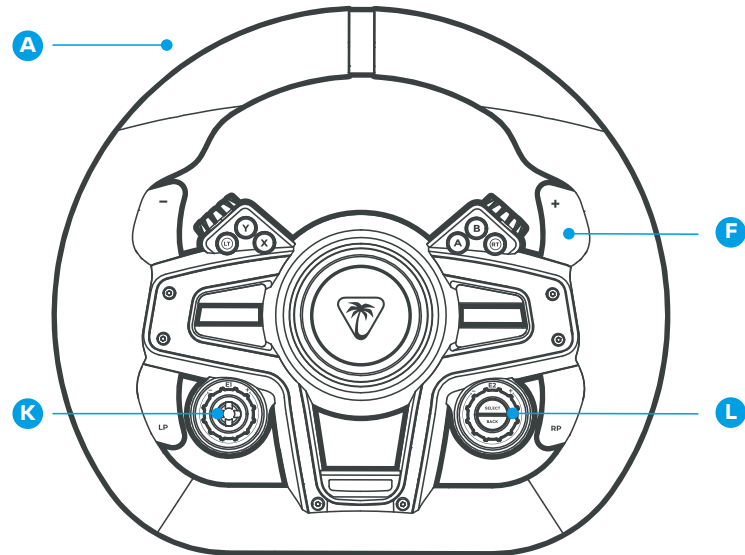

- A** Race Wheel Module
  - B** VCU Bracket
  - C** VelocityOne™ Control Unit (VCU)
  - D** Power Button – Press (2s) = Power on, Press (2s) = Power off
  - E** K:Drive™ Stop – Pressing this button will instantly cut power to the entire VelocityOne Race system.
  - F** Mag-Shift™ Gear Shifters
  - G** Programmable dials and switches
  - H** VCU Cable
  - I** Pedal Cable
  - J** Xbox/PC Cable
  - K** DPAD
  - L** RMD Controls
  - M** Power Supply Unit – Use only with VelocityOne Race.
  - N** Power Supply Cable x3
  - O** Race Wheelbase
  - P** Race Management Display (RMD)
  - Q** Adjustment Tool
  - R** Pedal Stability Pads
  - S** Sim Frame Screws M5 x7 (with tool)
  - T** Headset Port
  - U** Pedal Unit
- 
- A** Module de volant Race
  - B** Support de la VCU
  - C** VelocityOne Control Unit (VCU)
  - D** Bouton d'alimentation – Appui [2 s] = Mise sous tension, [2 s] = Mise hors tension
  - E** Stop K:Drive – Une pression sur ce bouton coupera instantanément l'alimentation de l'ensemble du système VelocityOne Race.
  - F** Palettes Mag-Shift
  - G** Molettes et interrupteurs programmables
  - H** Câble de la VCU
  - I** Câble de pédale
  - J** Câble Xbox/PC
  - K** DPAD
  - L** Commandes de la RMD
  - M** Unité d'alimentation – À utiliser uniquement avec VelocityOne Race.
  - N** Câble d'unité d'alimentation x3
  - O** Base de volant Race
  - P** Race Management Display (RMD)
  - Q** Outil de réglage
  - R** Patins de stabilité des pédales
  - S** Vis de cadre pour simulation M5 x7 (avec outil)
  - T** Port pour casque
  - U** Pédales

## 2. MOUNTING FIXATION

### ADJUSTMENT TOOL STORAGE STOCKAGE DE L'OUTIL DE RÉGLAGE

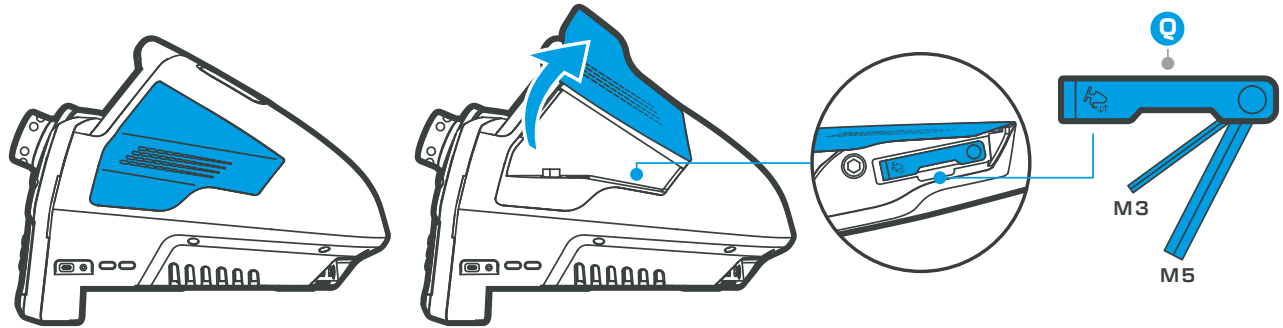

### DESK / TABLE MOUNTING FIXATION SUR BUREAU / TABLE

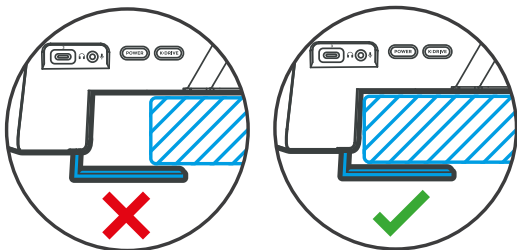
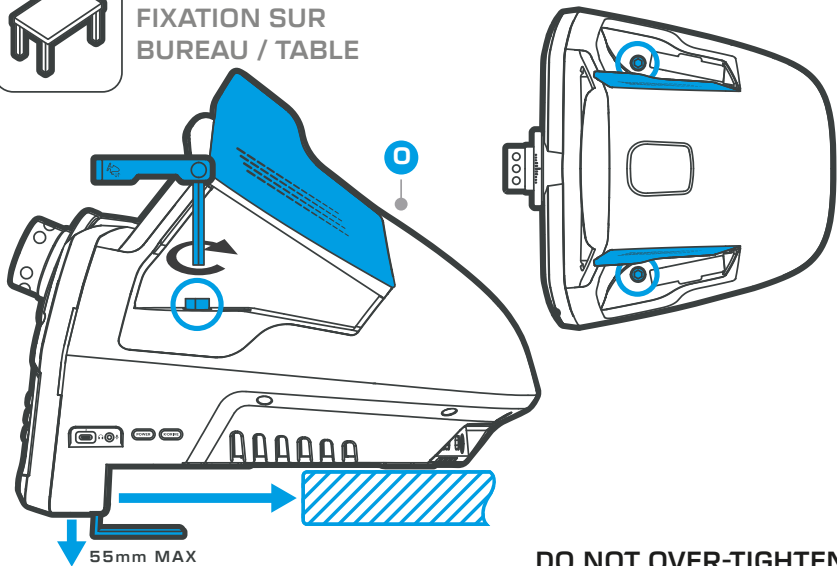

**DO NOT OVER-TIGHTEN.  
NE PAS TROP SERRER.**

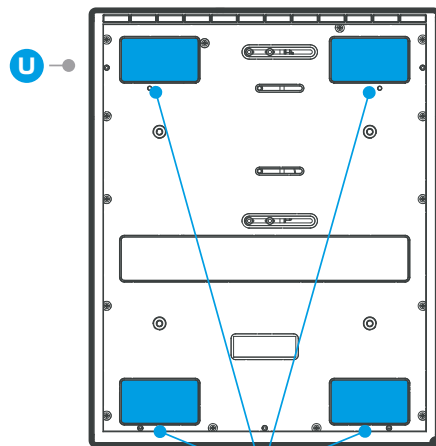

**SOFT FLOOR SOL SOUPLE  
HARD FLOOR SOL DUR**



### HARD MOUNTING INSTALLATION FIXE

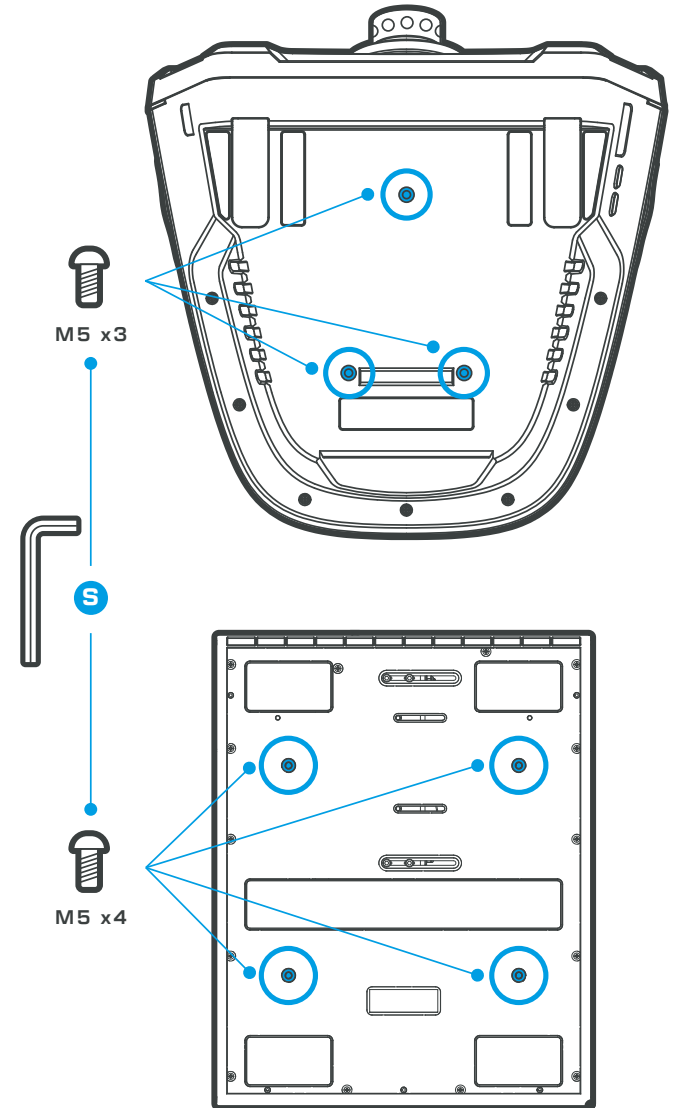

3. ATTACHING THE VELOCITYONE CONTROL UNIT (VCU)    FIXATION DE LA VELOCITYONE CONTROL UNIT (VCU)

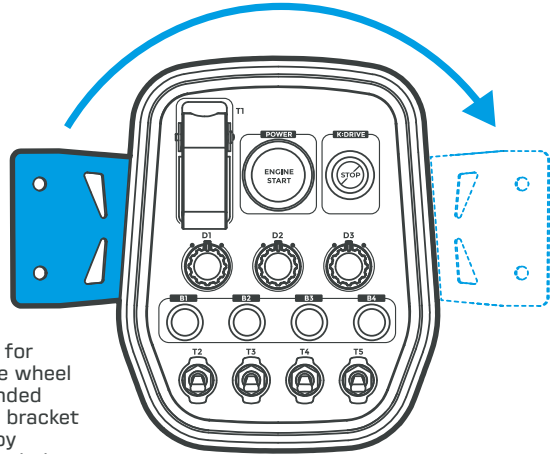

The VCU is pre-configured for right-hand mounting to the wheel base. To change to left handed mounting, detach the VCU bracket from the side of the VCU by removing the two fastening bolts, place the bracket on the opposite side and reattach the fastening bolts.

La VCU est préconfigurée pour une installation à droite sur la base de volant. Pour passer à une installation à gauche, détachez le support de la VCU du côté de la VCU en retirant les deux boulons de fixation. Placez le support sur le côté opposé et remettez les boulons de fixation.

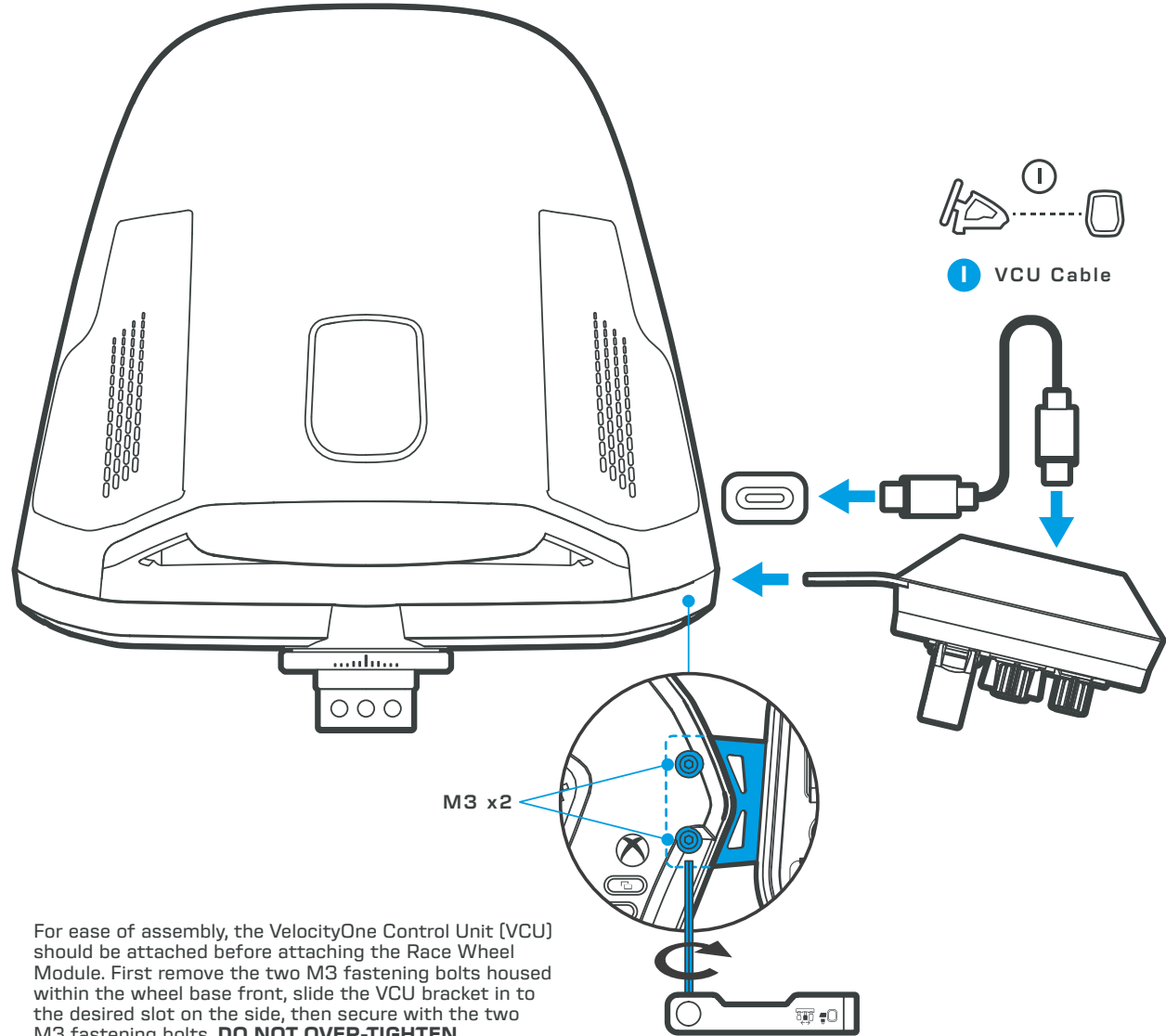
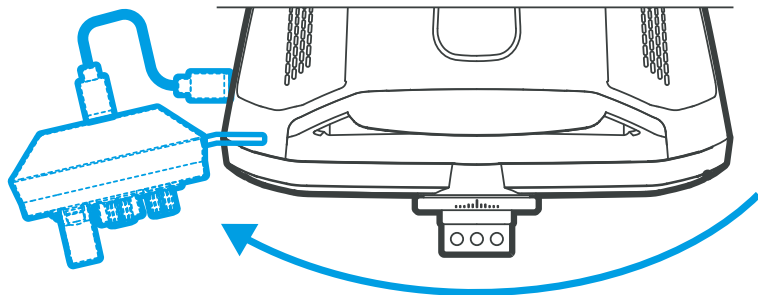
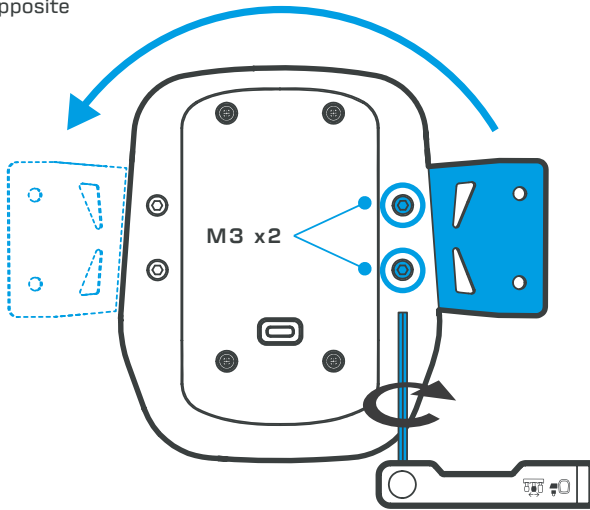

For ease of assembly, the VelocityOne Control Unit (VCU) should be attached before attaching the Race Wheel Module. First remove the two M3 fastening bolts housed within the wheel base front, slide the VCU bracket in to the desired slot on the side, then secure with the two M3 fastening bolts. **DO NOT OVER-TIGHTEN.**

Connect the VCU Cable to the Wheel Base side USB port and to the USB port on the back of the VCU.

Pour faciliter l'assemblage, la VelocityOne™ Control Unit (VCU) doit être fixée avant le module de volant Race. Commencez par retirer les deux boulons de fixation M3 logés dans la partie avant de la base de volant, faites glisser le support de la VCU dans l'emplacement désiré sur le côté, puis fixez-le à l'aide des deux boulons de fixation M3. **NE SERREZ PAS TROP.**

Connectez le câble de la VCU au port USB latéral de la base de volant et au port USB à l'arrière de la VCU.

4. ATTACH THE WHEEL MODULE    FIXATION DU MODULE DE VOLANT

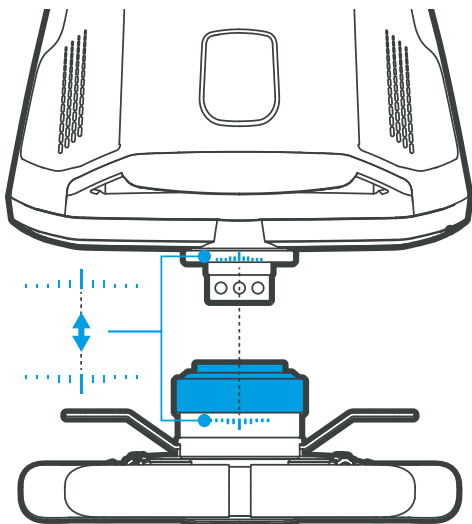

1

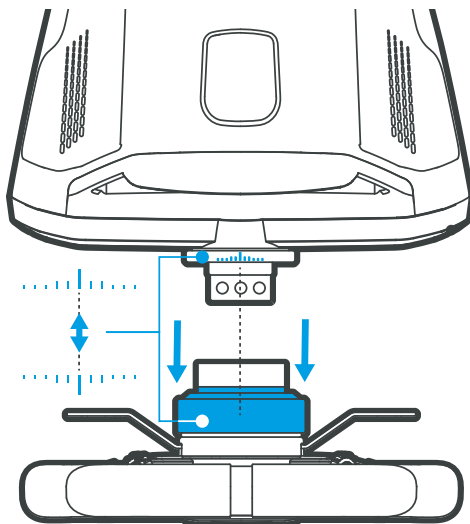
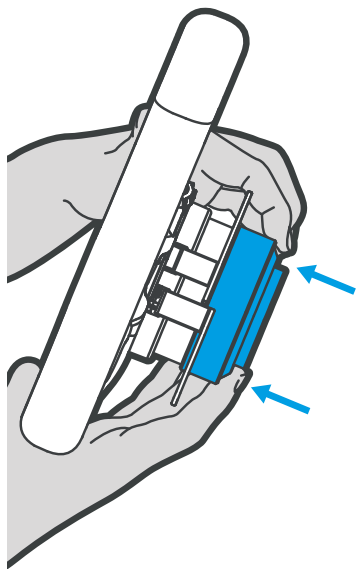

2

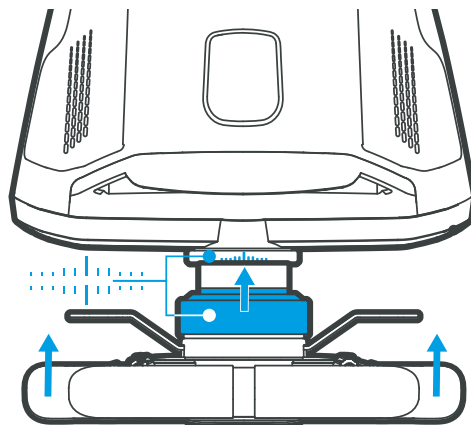
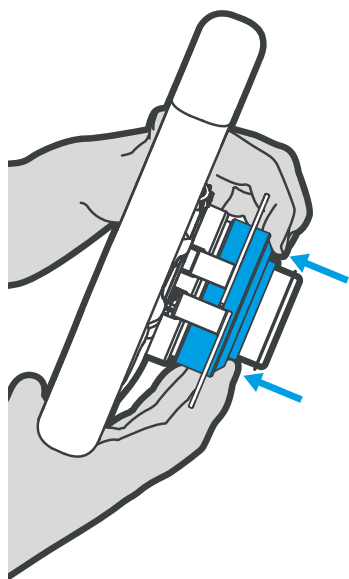

3

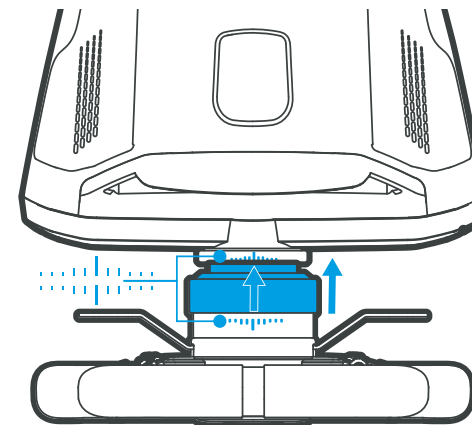
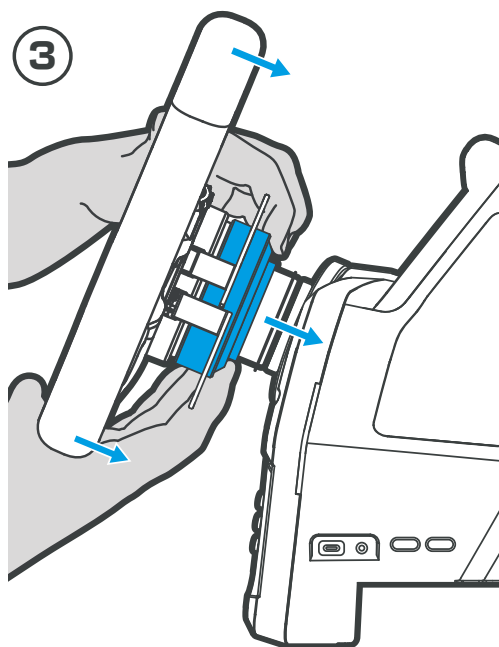

4

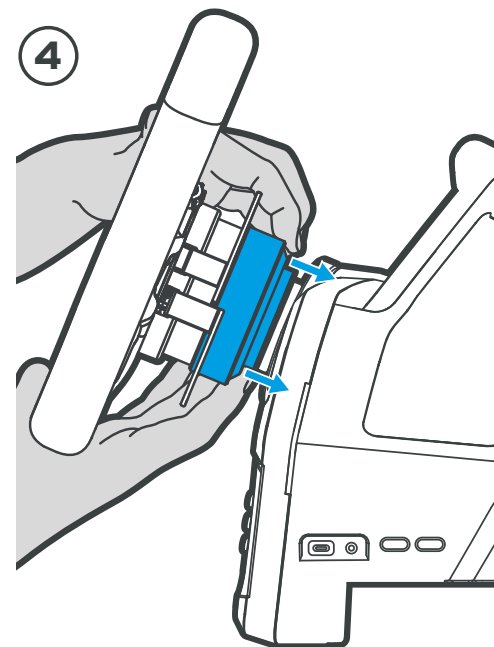

5. CONNECTING TO XBOX / PC CONNEXION XBOX / PC

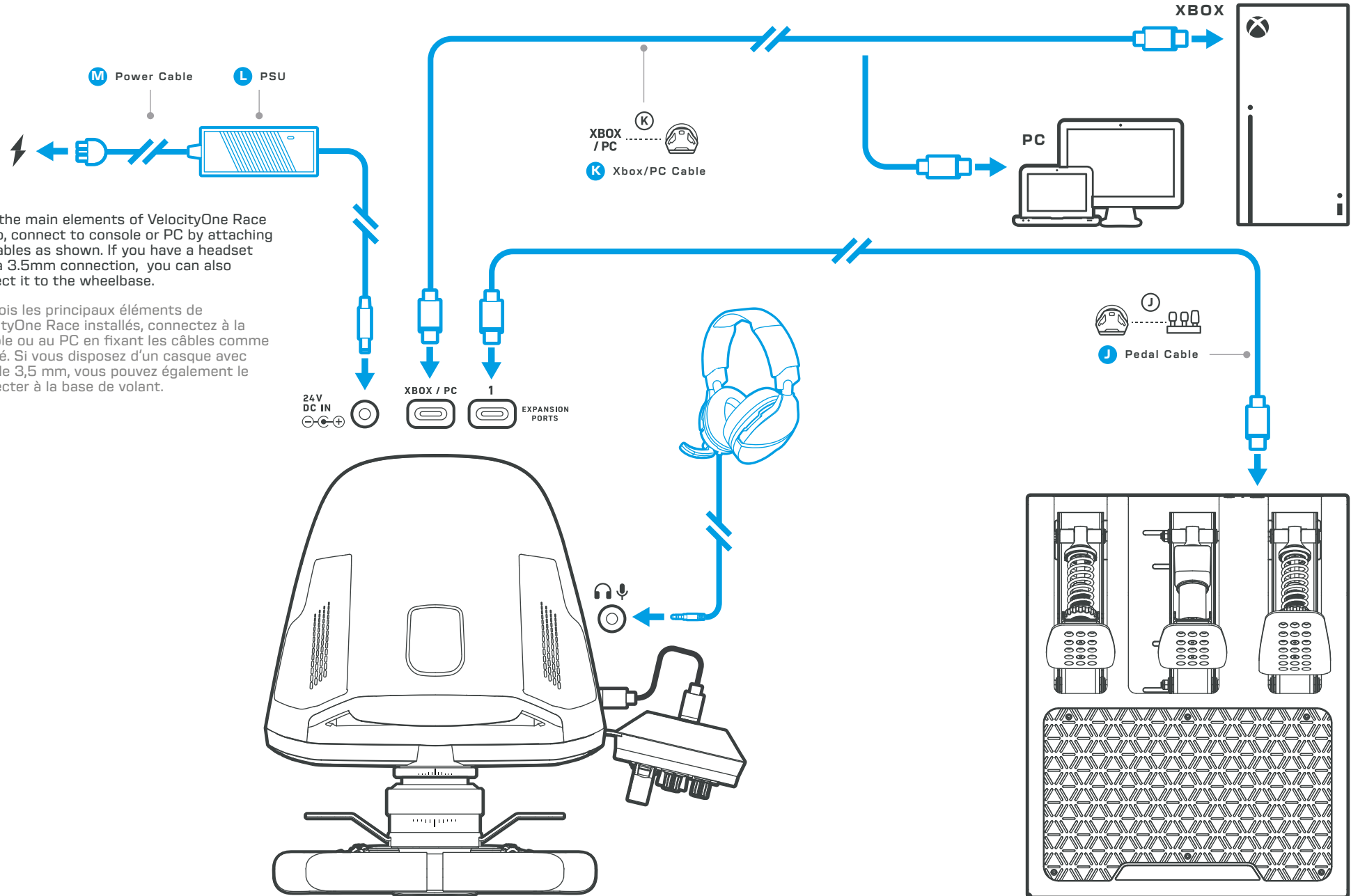

With the main elements of VelocityOne Race set up, connect to console or PC by attaching the cables as shown. If you have a headset with a 3.5mm connection, you can also connect it to the wheelbase.

Une fois les principaux éléments de VelocityOne Race installés, connectez à la console ou au PC en fixant les câbles comme illustré. Si vous disposez d'un casque avec port de 3,5 mm, vous pouvez également le connecter à la base de volant.

## 6. ADJUSTING THE PEDAL UNIT RÉGLAGE DES PÉDALES

The Pedal Unit can be adjusted in many ways to suit your preferred driving style and position.

Il est possible de régler les pédales de nombreuses façons en fonction de votre style de conduite et de votre position.

### ADJUST PEDAL RESISTANCE RÉGLAGE DE LA RÉSISTANCE DES PÉDALES

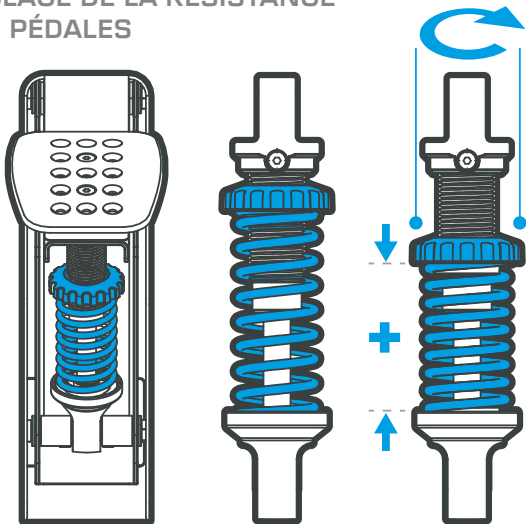

### MOVE PEDAL PLATES DÉPLACEMENT DES PLAQUES DES PÉDALES

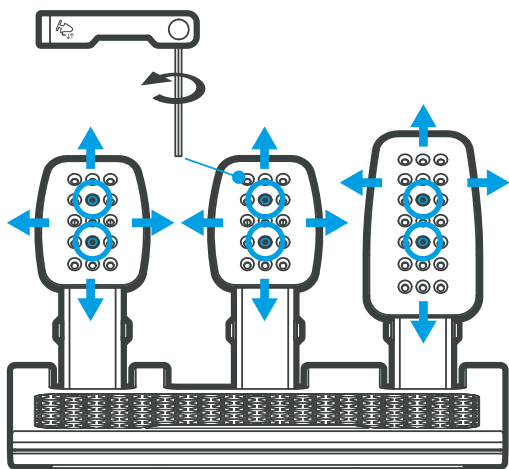

### STOW CLUTCH RANGEMENT DE L'EMBRAYAGE

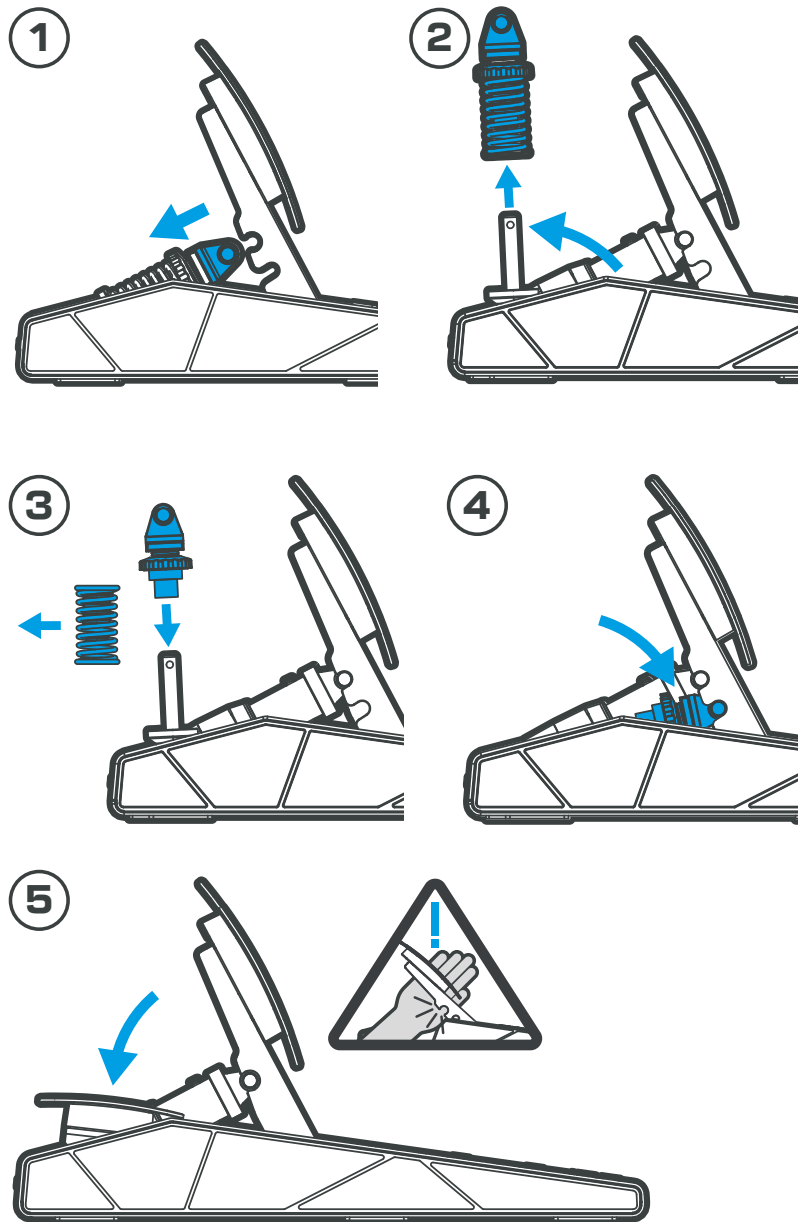

### MOVE BRAKE PEDAL DÉPLACEMENT DE LA PÉDALE DE FREIN

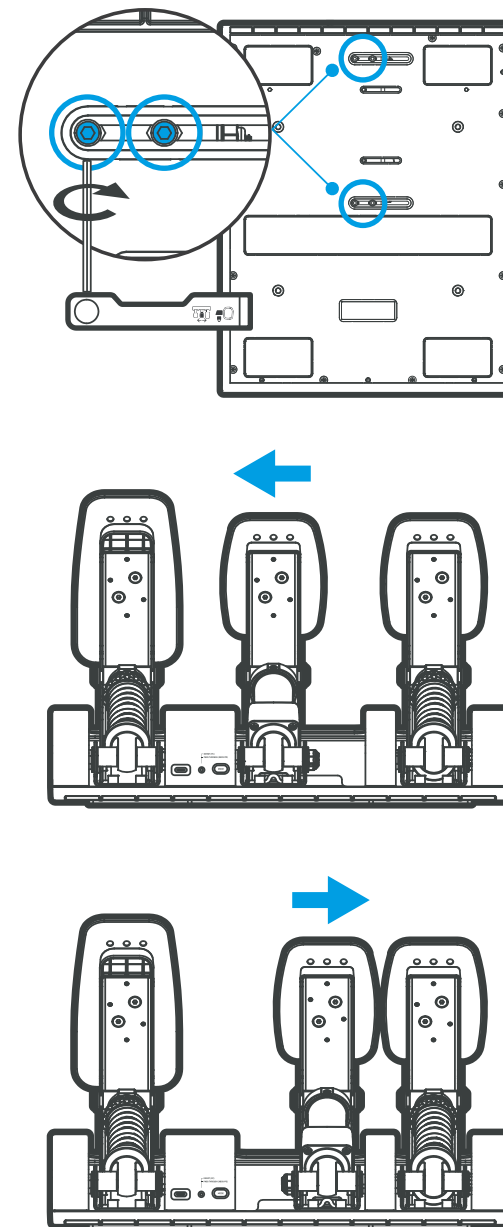

7. POWERING ON MISE SOUS TENSION

1 CONNECT TO CONSOLE OR PC VIA USB  
CONNEXION À LA CONSOLE OU AU PC VIA USB

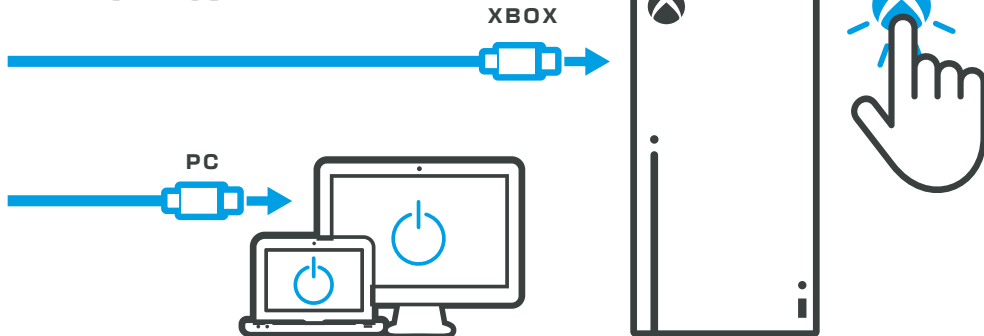

2 POWER ON VELOCITYONE RACE  
MISE SOUS TENSION DE VELOCITYONE RACE

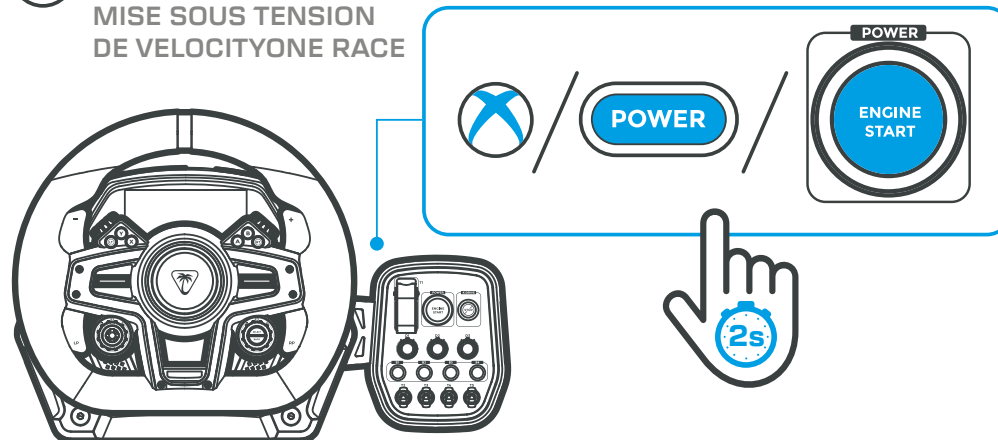

3 SELECT PLATFORM  
SÉLECTION DE LA PLATEFORME

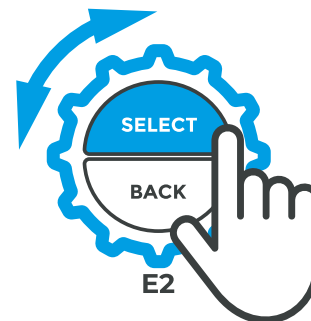
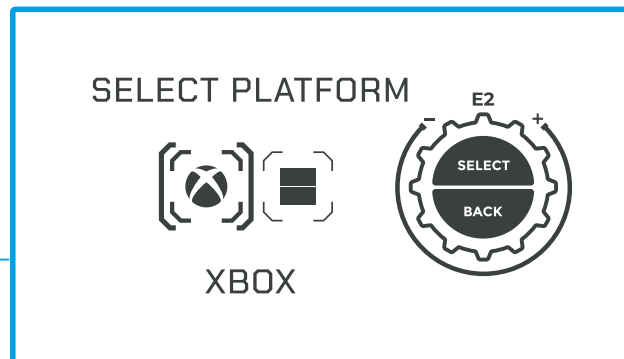
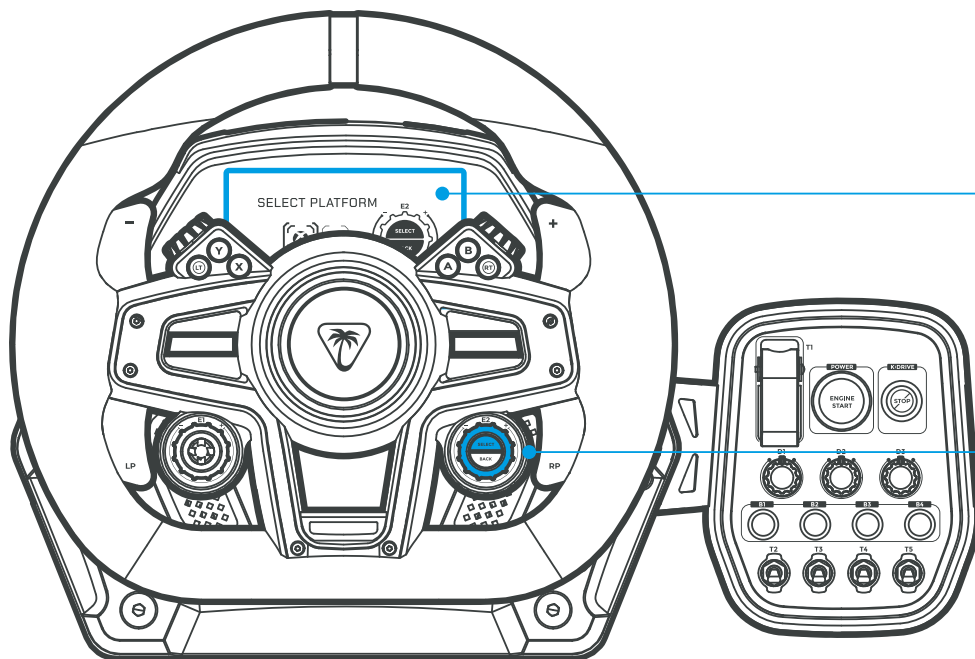

On first time power on of VelocityOne Race, you will be asked to select the correct platform. Use the **E2 Wheel** and **SELECT** button to make your choice to begin playing. Your choice will be saved for future use so this step only needs to be performed once. The platform can be changed again via the 'Platform' menu on the RMD.

À la première mise sous tension de VelocityOne Race, vous serez invité à sélectionner la plateforme appropriée. Utilisez la **molette E2** et le bouton **SELECT** pour effectuer votre choix avant de commencer à jouer. Votre choix sera enregistré. Cette étape ne doit donc être effectuée qu'une seule fois. Il est possible de changer à nouveau de plateforme via le menu « **Plateforme** » de la RMD.

## 8. RACE MANAGEMENT DISPLAY (RMD) RACE MANAGEMENT DISPLAY (RMD)

The **RMD** gives quick access to the full suite of VelocityOne Race tuning features and enables the display of real-time telemetry data from supported racing simulation titles\*. Navigate the main menu and adjust feature values using the **E2 Wheel** controls, progress and confirm with the **SELECT** button, and move back through the menu system using the **BACK** button.

La **RMD** permet d'accéder rapidement à l'ensemble des fonctionnalités de réglage de VelocityOne Race et d'afficher les données télémétriques en temps réel issues des jeux de simulation de course pris en charge\*. Parcourez le menu principal et réglez les valeurs des fonctionnalités à l'aide des commandes de la **molette E2**, avancez et confirmez avec le bouton **SELECT** et faites marche arrière dans le système de menus à l'aide du bouton **BACK**.

### TO ENABLE LIVE TELEMETRY OUTPUT POUR ACTIVER LA SORTIE DE TÉLÉMÉTRIE LIVE

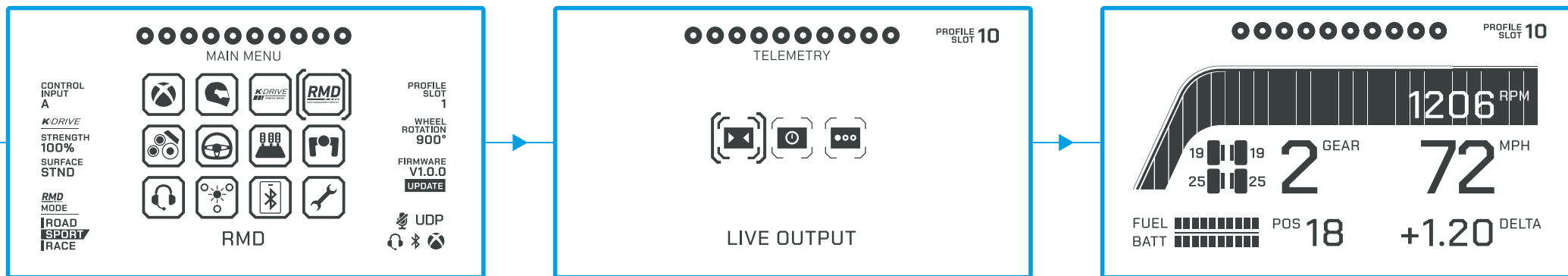

- 1 Start your supported simulation title\*. Select the **RMD** option from Main Menu.  
Lancez le jeu de simulation pris en charge\*. Sélectionnez l'option **RMD** dans le menu principal.

- 2 Select the **LIVE OUTPUT** option from **RMD** Menu.  
Sélectionnez l'option **LIVE OUTPUT** dans le menu **RMD**.

- 3 **Xbox:** Real time race telemetry will display on the **RMD**.  
**PC:** Start VelocityOne Tuner PC app, navigate to the app **RMD** tab, and click the button to launch 'Extended Telemetry Output'. Real time race telemetry will display on the **RMD**.

**Xbox :** la télémétrie de la course en temps réel s'affichera sur la **RMD**.

**PC :** lancez l'application VelocityOne™ Tuner PC, accédez à l'onglet **RMD**, puis cliquez sur le bouton pour lancer « Extended Telemetry Output ». La télémétrie de la course en temps réel s'affichera sur la **RMD**.

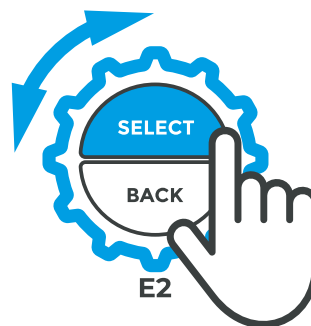
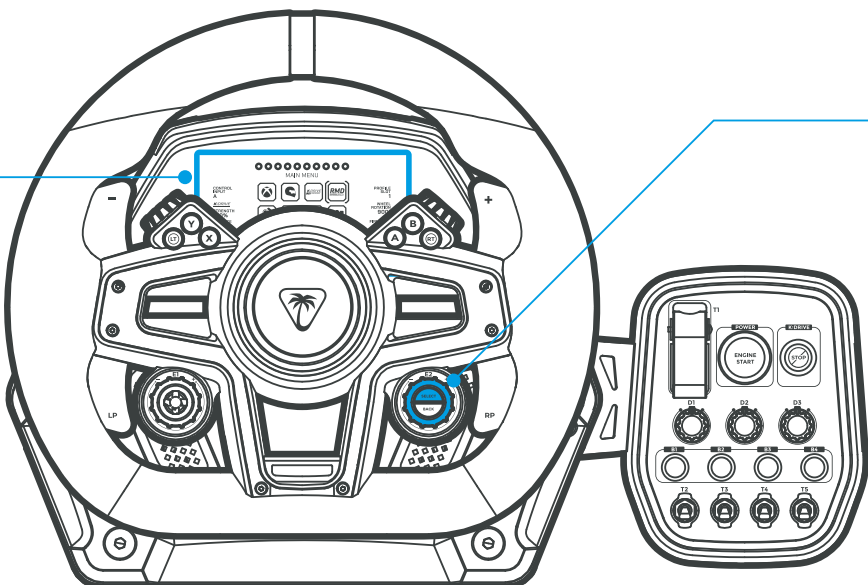

\*Game support dependent on developer integration.  
See <https://support.turtlebeach.com/s/simulation> and look for VelocityOne Race for a list of compatible titles.

\*La compatibilité du jeu dépend de l'intégration du développeur.  
Consultez <https://support.turtlebeach.com/s/simulation> et recherchez VelocityOne™ Race pour une liste de jeux compatibles.

## 9. VELOCITYONE TUNER APP APPLICATION VELOCITYONE TUNER

Tune on board memory profiles, customize performance settings and more with **VELOCITYONE TUNER** app. Search on Microsoft Store, Play Store and App Store. Keep your system up to date with **VELOCITYONE TUNER** app on Xbox and Windows.

Ajustez les profils de mémoire intégrée, personnalisez les paramètres de performances et bien plus encore avec l'application **VELOCITYONE TUNER**. Recherchez l'application sur le Microsoft Store, le Play Store et l'App Store. Maintenez votre système à jour avec l'application **VELOCITYONE TUNER** sur Xbox et Windows.



### 1 POWER ON VELOCITYONE RACE MISE SOUS TENSION DE VELOCITYONE RACE

### 2 PAIR TO YOUR MOBILE SMART DEVICE APPAIRAGE AVEC VOTRE APPAREIL MOBILE

### 3 LAUNCH THE VELOCITYONE TUNER APP LANCEMENT DE L'APPLICATION VELOCITYONE TUNER

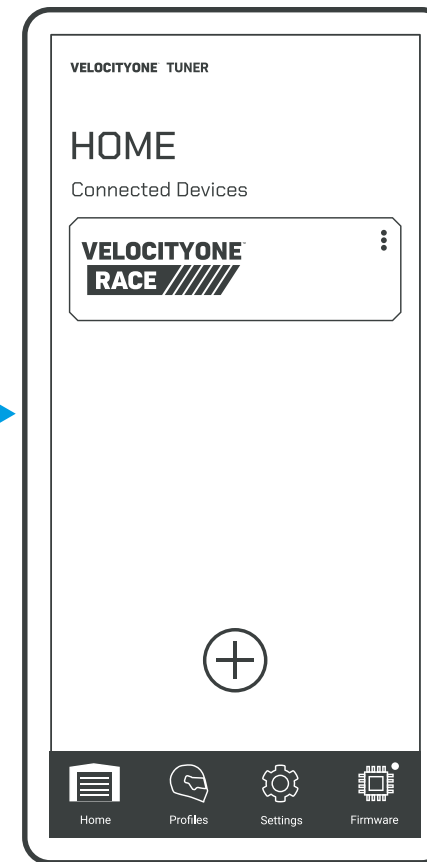
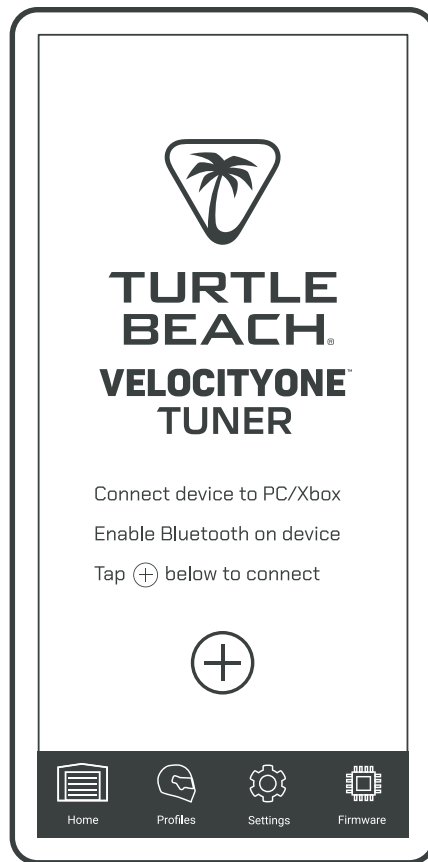
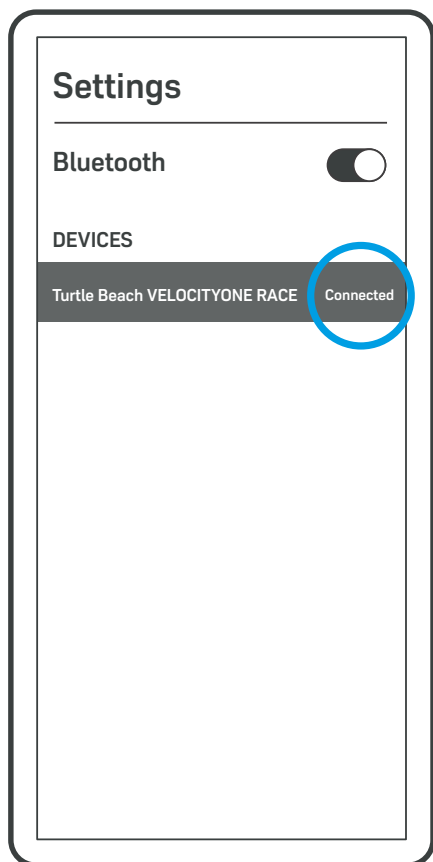

## 10. DEACTIVATING K:DRIVE DÉSACTIVATION DE K:DRIVE

### ! IMPORTANT SAFETY INFORMATION: READ BEFORE USING

VelocityOne Race features K: Drive - a high-fidelity direct drive motor capable of replicating many of the forces experienced in real life racing.

Please use caution when setting the force feedback strength to high levels, as in-game events such as crashing a car can produce realistic and rapid forces, which can be strong enough to cause injury or even pull the wheel from your hands. If this happens, do not attempt to stop the wheel with your hands, instead cut power to the motor and product by pressing the **"K: DRIVE STOP"** button on the VelocityOne Control Unit (VCU), or the **"K: DRIVE"** button on the side of the Wheelbase.

In some extreme cases it may become necessary to either disconnect the Wheelbase USB cable from your console or PC, or disconnect the power supply at the wall.

- Use only the power supply and cables supplied with this product
- Do not attempt to pass your hand or arm through the gap in the wheel to disconnect it from the wheelbase during gameplay, or while idle, powered and active
- Avoid extended gameplay sessions and take regular 10 to 15 minute breaks
- Ensure the wheelbase is securely attached to a surface or hard mounted as per the instructions in this Quick Race Guide
- VelocityOne Race is not a toy, and as such is not intended for use by small children
- Do not leave the product powered and unattended
- Use only the Adjustment Tool provided to make adjustments to product features

### ! CONSIGNES DE SÉCURITÉ IMPORTANTES : À LIRE AVANT UTILISATION

VelocityOne Race est doté de K: Drive : un moteur à entraînement direct haute-fidélité capable de reproduire la plupart des forces ressenties dans les courses réelles.

Faites preuve de prudence lorsque vous réglez le retour de force à des niveaux élevés. Des événements de jeu, comme un accident de voiture, peuvent générer des forces réalistes et rapides, susceptibles d'être suffisamment puissantes pour provoquer des blessures, voire arracher le volant des mains.

Si cela se produit, n'essayez pas d'arrêter le volant avec les mains. Coupez l'alimentation du moteur et du produit en appuyant sur le bouton **"K: DRIVE STOP"** sur la VelocityOne Control Unit (VCU) ou le bouton **"K: DRIVE"** sur le côté de la base de volant.

Dans certains cas extrêmes, il peut s'avérer nécessaire de déconnecter le câble USB de la base de volant de votre console ou PC ou de débrancher l'alimentation électrique au niveau du mur.

- Utilisez exclusivement le bloc d'alimentation et les câbles fournis avec ce produit
- N'essayez pas de passer la main ou le bras dans le volant pour le détacher de sa base en cours de jeu, ni même en veille, sous tension ou actif.
- Évitez les sessions de jeu prolongées et faites des pauses régulières de 10 à 15 minutes.
- Veillez à ce que la base de volant soit solidement installée sur une surface ou installée de manière fixe, conformément aux instructions du guide de démarrage rapide Race
- VelocityOne Race n'est pas un jouet et, en tant que tel, n'est pas destiné à être utilisé par de jeunes enfants
- Ne laissez pas le produit sous tension et sans surveillance
- Utilisez uniquement l'outil de réglage fourni pour ajuster les fonctionnalités du produit

Pressing this button will instantly cut power to the entire VelocityOne Race system.

Une pression sur ce bouton coupera instantanément l'alimentation de l'ensemble du système VelocityOne Race.

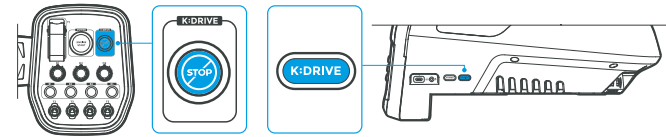

**WICHTIGE SICHERHEITSMITTEILUNGEN: VOR DEM GEBRAUCH LESEN** VelocityOne Race ist mit K: Drive ausgestattet – einem originalgetreuen Direktantriebsmotor, der viele der im echten Rennsport auftretenden Kräfte nachbildet. Bitte sei vorsichtig, wenn du die Stärke der Kraftdruckkopplung auf hohe Werte einstellst, da Ereignisse im Spiel, wie z. B. ein Zusammenstoß mit einem Auto, realistische und schnelle Kräfte erzeugen können, die stark genug sein können, um Verletzungen zu verursachen oder sogar das Lenkrad aus den Händen zu reißen. Versuche in diesem Fall nicht, das Lenkrad mit den Händen zu stoppen, sondern unterbrich die Stromzufuhr zum Motor und zum Produkt, indem du die Taste **„K: DRIVE STOP“** an der VelocityOne Control Unit (VCU) oder die Taste **„K: DRIVE“** an der Seite der Lenkradbasis drückst. In einigen extremen Fällen kann es notwendig sein, entweder das Lenkradbasis-USB-Kabel von deiner Konsole oder deinem PC zu trennen oder die Stromversorgung an der Wand zu unterbrechen.

• Verwende nur die mit diesem Produkt gelieferten Netzteile und Kabel • Versuche nicht, deine Hand oder deinen Arm durch den Spalt im Lenkrad zu führen, um es während des Spiels oder im Leerlauf, wenn es eingeschaltet und aktiv ist, von der Lenkradbasis zu trennen. • Vermeide längere Spielsitzungen und mache regelmäßig 10- bis 15-minütige Pausen • Vergewissere dich, dass die Lenkradbasis nach den Anweisungen in dieser Race-Kurzanleitung sicher an einer Oberfläche befestigt oder fest montiert ist • VelocityOne Race ist kein Spielzeug und als solches nicht für den Gebrauch durch kleine Kinder bestimmt • Lass das Produkt nicht eingeschaltet und unbeaufsichtigt • Verwende nur das mitgelieferte Werkzeug, um Einstellungen an den Produktfunktionen vorzunehmen

**INFORMACIÓN DE SEGURIDAD IMPORTANTE: LEE ESTO ANTES DE USARLO** VelocityOne Race cuenta con K: Drive, un motor de transmisión directa de alta fidelidad capaz de reproducir muchas de las fuerzas que se sienten en las carreras de verdad. Ten cuidado al ajustar la fuerza del Force Feedback a niveles altos, ya que puede haber momentos del juego, como chocar con un coche, que produzcan fuerzas rápidas y realistas que podrían ser lo bastante fuertes como para causar lesiones o incluso hacer que se te escape el volante de las manos. Si esto ocurre, no intentes parar el volante con las manos; en vez de eso, corta la alimentación del motor y del producto pulsando el botón **"K: DRIVE STOP"** de la VelocityOne Control Unit (VCU) o el botón **"K: DRIVE"** en el lateral de la base del volante. En algunos casos extremos, puede ser necesario desconectar el cable USB de la base del volante de la consola o el PC o desconectar la fuente de alimentación del enchufe de la pared.

• Utiliza solo la fuente de alimentación y los cables suministrados con este producto. • No intentes pasar la mano o el brazo por el hueco del volante para desconectarlo de la base durante el juego o cuando esté en reposo, pero encendida y activa • Evita las sesiones de juego prolongadas y haz pausas regulares de 10 a 15 minutos • Asegúrate de que la base del volante está sujeta con firmeza a una superficie o montada de forma fija según las instrucciones de esta guía rápida de Race • VelocityOne Race no es un juguete y, como tal, no deben utilizarlo niños pequeños • No dejes el producto encendido y desatendido • Utiliza solo la herramienta de ajuste incluida para ajustar las características del producto

**安全性に関する重要な情報: ご使用前に必ずお読みください。** VelocityOne Race には、実際のレースで働くさまざまな力を忠実に再現するダイレクトドライブモーター「K: Drive」が搭載されています。フォースフィードバックの強度を高く設定する際はご注意ください。車がクラッシュするようなゲーム内のイベントでは、突発的な力が発生し、ケガをしたり、手からハンドルが離れるほどの強さになる場合があります。これが発生した場合は、手でハンドルを制御しようとすることなく、VelocityOne Control Unit (VCU) の「K: DRIVE STOP」ボタン、またはホイールベース側面の「K: DRIVE」ボタンを押して、モーターと製品の電源を切ってください。ホイールベースの USB ケーブルをコンソールまたは PC から取り外すか、壁のコンセントからケーブルを抜く必要が生じる場合もあります。

• 本製品に付属の電源およびケーブルのみを使用してください。 • ゲームプレイ中、アイドル状態、電源が入っている状態、またはアクティブな状態で、ホイールの隙間から手や腕を通してホイールベースから外そうとしないでください。 • 長時間のゲームプレイは避け、定期的に 10 ~ 15 分の休憩を取ってください。 • この Race のクイックガイドの指示に従って、ホイールベースがしっかりと固定されているか、ハードマウントされていることを確認してください。 • VelocityOne Race は子ども向けのおもちゃではありませんので、小さなお子様はご利用いただけません。 • 製品の電源を入れたまま放置しないでください。 • 製品を調整する際には、付属の調整用工具のみを使用してください。

**중요 안전 정보: 사용 전에 읽으십시오.** VelocityOne Race의 K: Drive - 실제 레이싱에서 경험할 수 있는 다양한 힘을 재현할 수 있는 매우 충실한 다이렉트 드라이브 모터입니다. 차량 충돌과 같은 게임 내 이벤트는 현실적이고 급격한 힘을 발생시켜 부상을 초래하거나 손에서 휠이 빠지게 하기에 충분하기 때문에 포스 피드백 강도를 높게 설정할 때는 주의하시기 바랍니다. 이런 일이 발생한다면 손으로 휠을 멈추려고 하지 말고 VelocityOne Control Unit (VCU)의 **"K: DRIVE STOP"** 버튼 또는 휠베이스 측면에 있는 **"K: DRIVE"** 버튼을 사용해 즉시 모터의 전력을 차단하십시오. 일부 극단적인 경우에는 콘솔 또는 PC에서 휠베이스 USB 케이블의 연결을 해제하거나 벽에 있는 전력 공급을 해제해야 할 수도 있습니다.

• 제품과 함께 제공된 전력 공급 유닛과 케이블만 사용하십시오. • 게임플레이 도중 또는 유휴 모드에서 전력이 켜져 있고 활성화된 상태라면 휠이 틈새로 스니나 팔을 넣어 휠베이스에서 분리하려고 시도하지 마십시오. • 장시간 게임플레이 세션을 피하고 주기적으로 10분에서 15분 휴식을 취하십시오. • 휠베이스가 빠른 Race 가이드에서 설명한 것처럼 바닥 또는 단단한 표면에 제대로 체결되어 있는지 확인하십시오. • VelocityOne Race는 장난감이 아니며 아이들이 사용하도록 고안되지 않았습니다. • 제품의 전원을 켜둔 채로 방치하지 마십시오. • 제품 기능을 조정할 때는 오직 제공된 조정 도구만 사용하십시오



Any questions? Des questions?  
for setup videos and more,  
visit [www.turtlebeach.com/support](http://www.turtlebeach.com/support) and look for  
**VelocityOne Race** in the **Simulation** category.

#### Warranty information

For warranty information and service, please visit [www.turtlebeach.com/international-distributors](http://www.turtlebeach.com/international-distributors).

Our goods come with guarantees that cannot be excluded under the Australian Consumer Law.

For complete details please visit [www.turtlebeach.com/international-distributors](http://www.turtlebeach.com/international-distributors).

To make a warranty claim in Australia during the Warranty Period, Purchaser should contact the VTB repair centre:

**Tecworks International Pty Ltd, 13 Distribution Place, Seven Hills NSW 2147, Tel: 1300 074 512**