

UNAS 2



UniFi Network Attached Storage with (2) 3.5" drive bays, 2.5 GbE networking support, USB-C connectivity in a compact footprint.

Mechanical

Dimensions	135 x 129 x 223.7 mm (5.3 x 5.1 x 8.8")
Weight	1.3 kg (2.85 lb)
Enclosure material	Polycarbonate
Storage capacity	(2) 3.5" drive bays

Hardware

Processor	Quad-Core ARM® Cortex®-A55 at 1.7 GHz
System memory	4 GB
Max. power consumption	50W
Power method	PoE++
Networking interface	(1) 2.5 GbE RJ45 port (1) USB-C port
Management interface	BLE
LEDs	(1) System
LCM display	1.47" screen
Ambient operating temperature	-5 to 40° C (23 to 104° F)
Ambient operating humidity	10 to 90% noncondensing
Certifications	FCC, CE, IC





UNAS 2

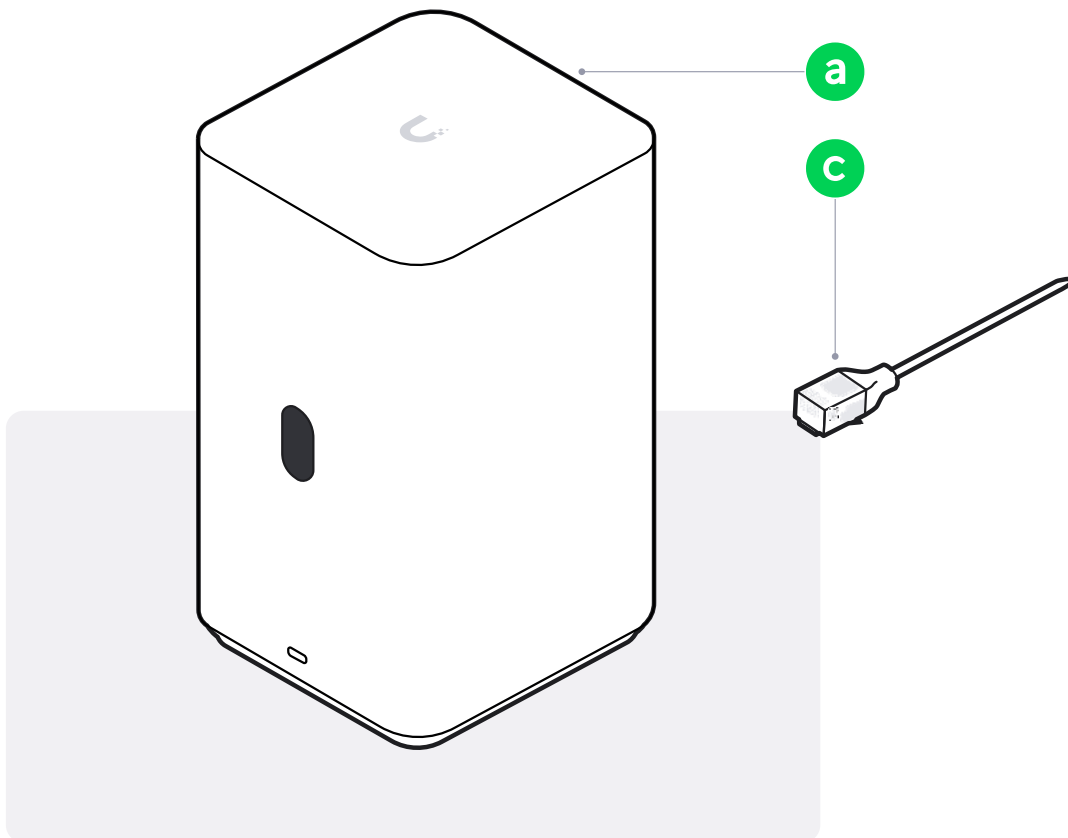
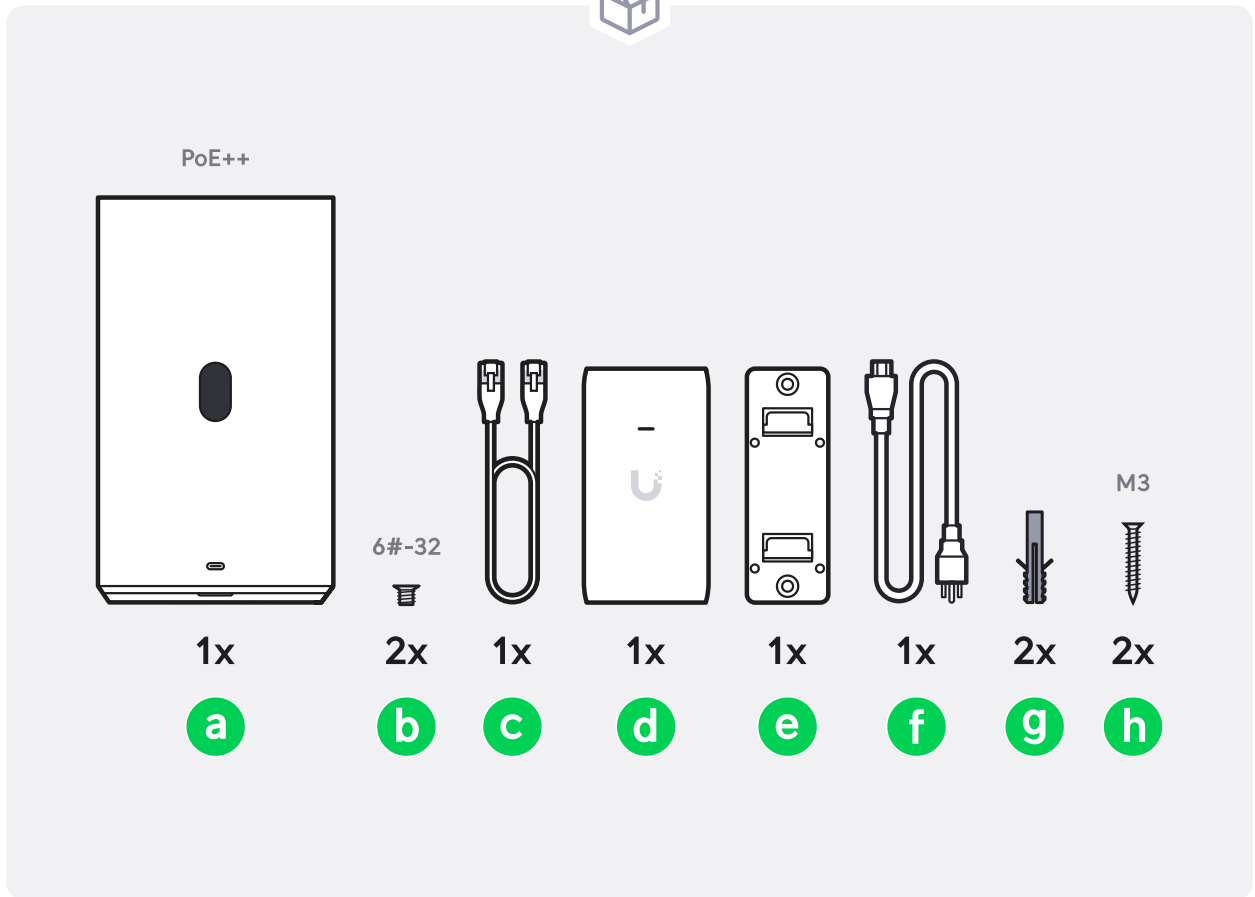

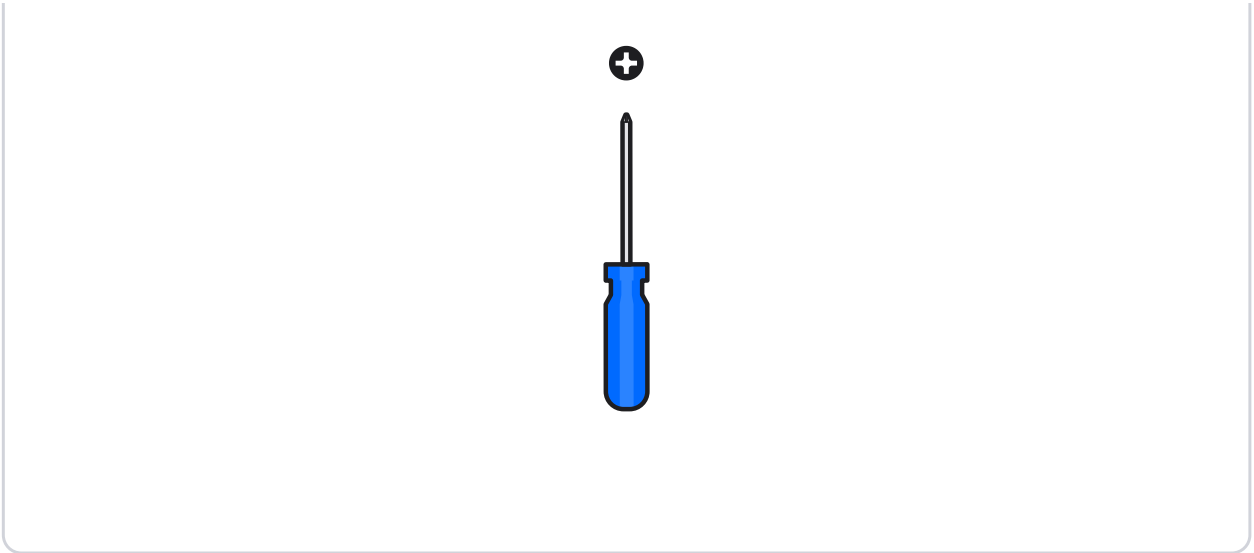

1

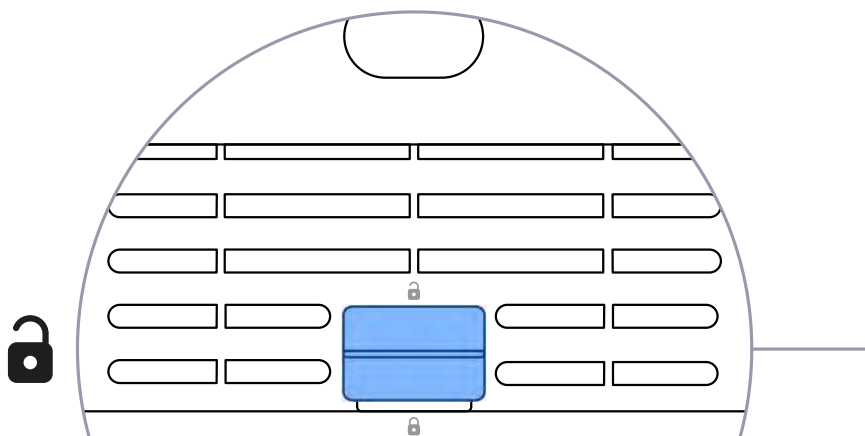
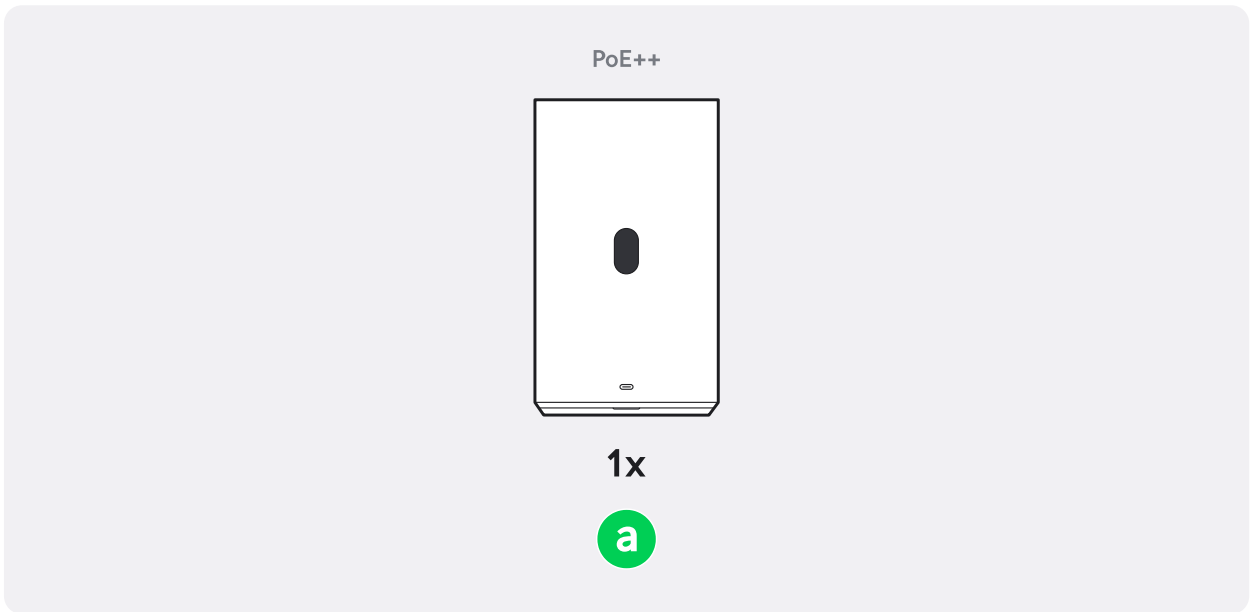

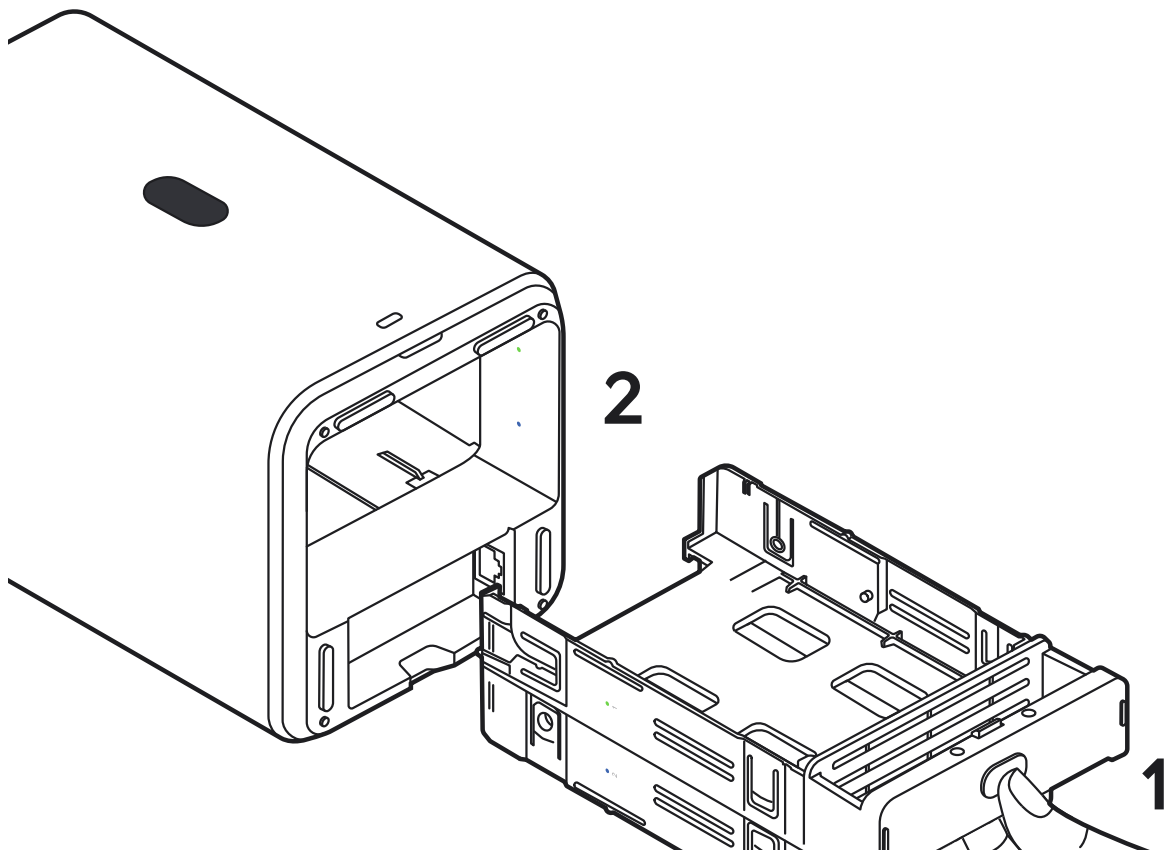
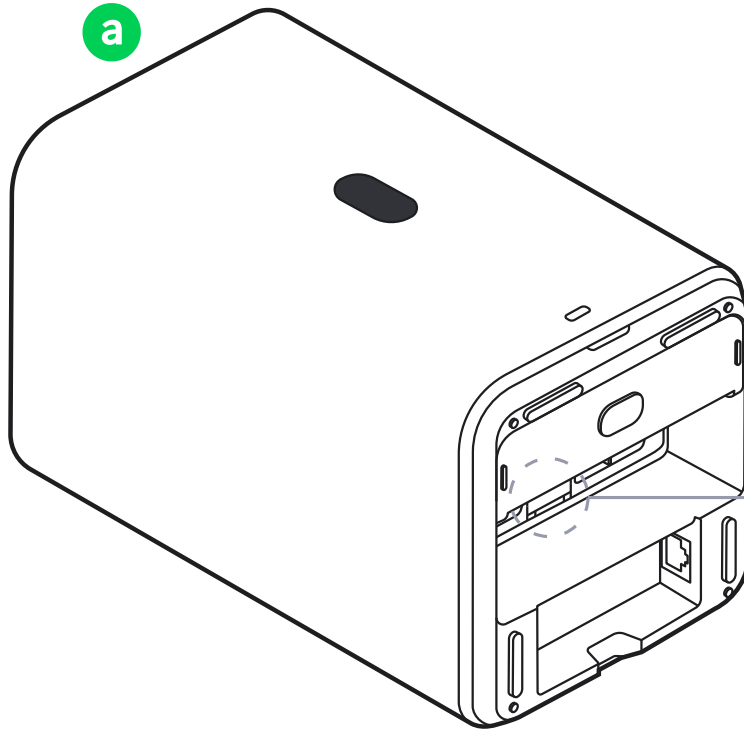

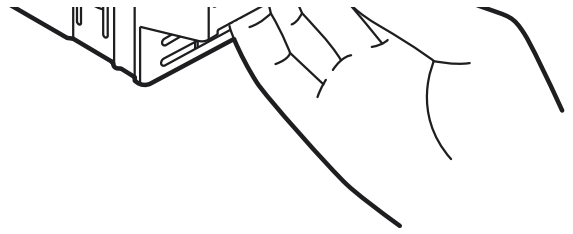

2

6#-32
🔩
1x
b

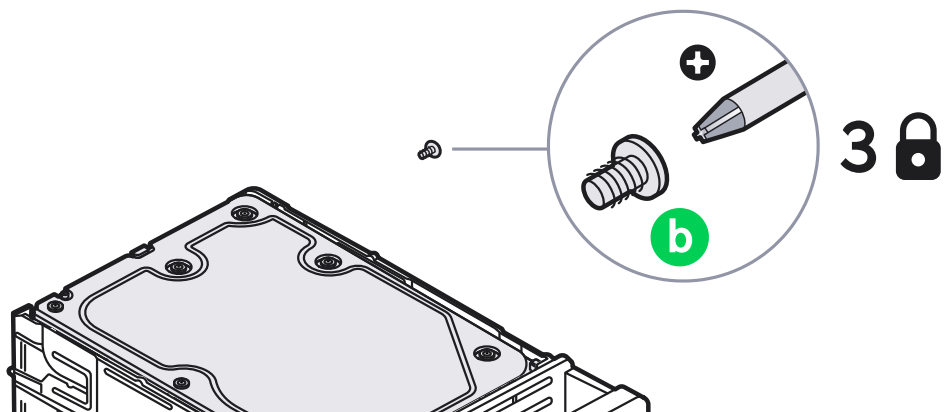
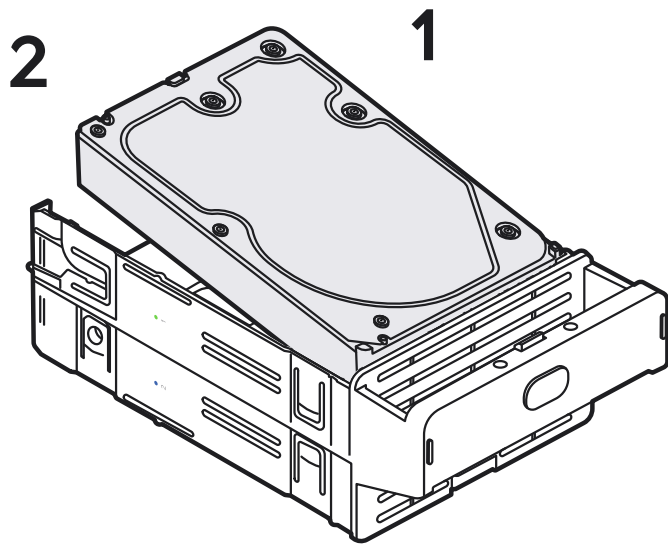

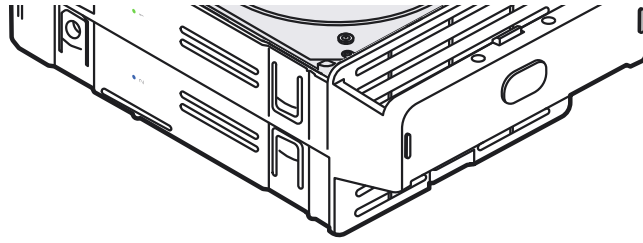

3

6#-32



1x

b

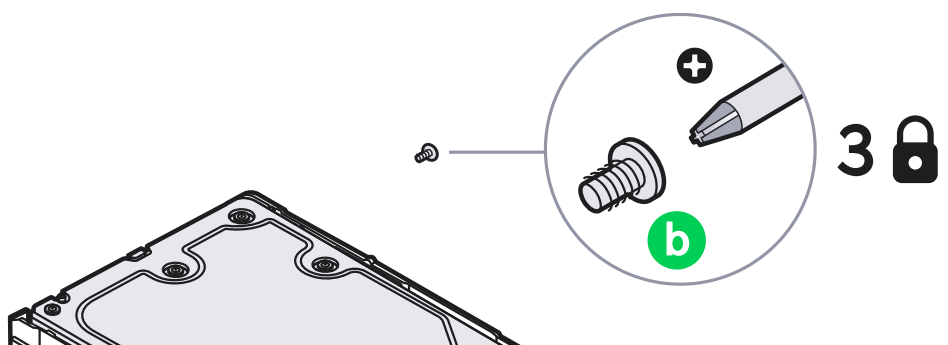
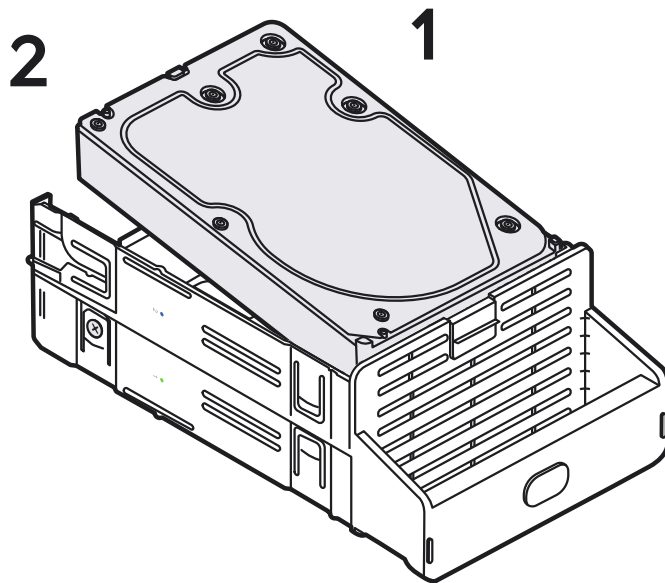

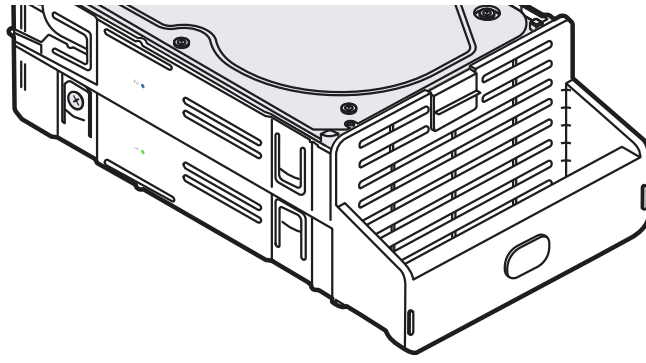

4

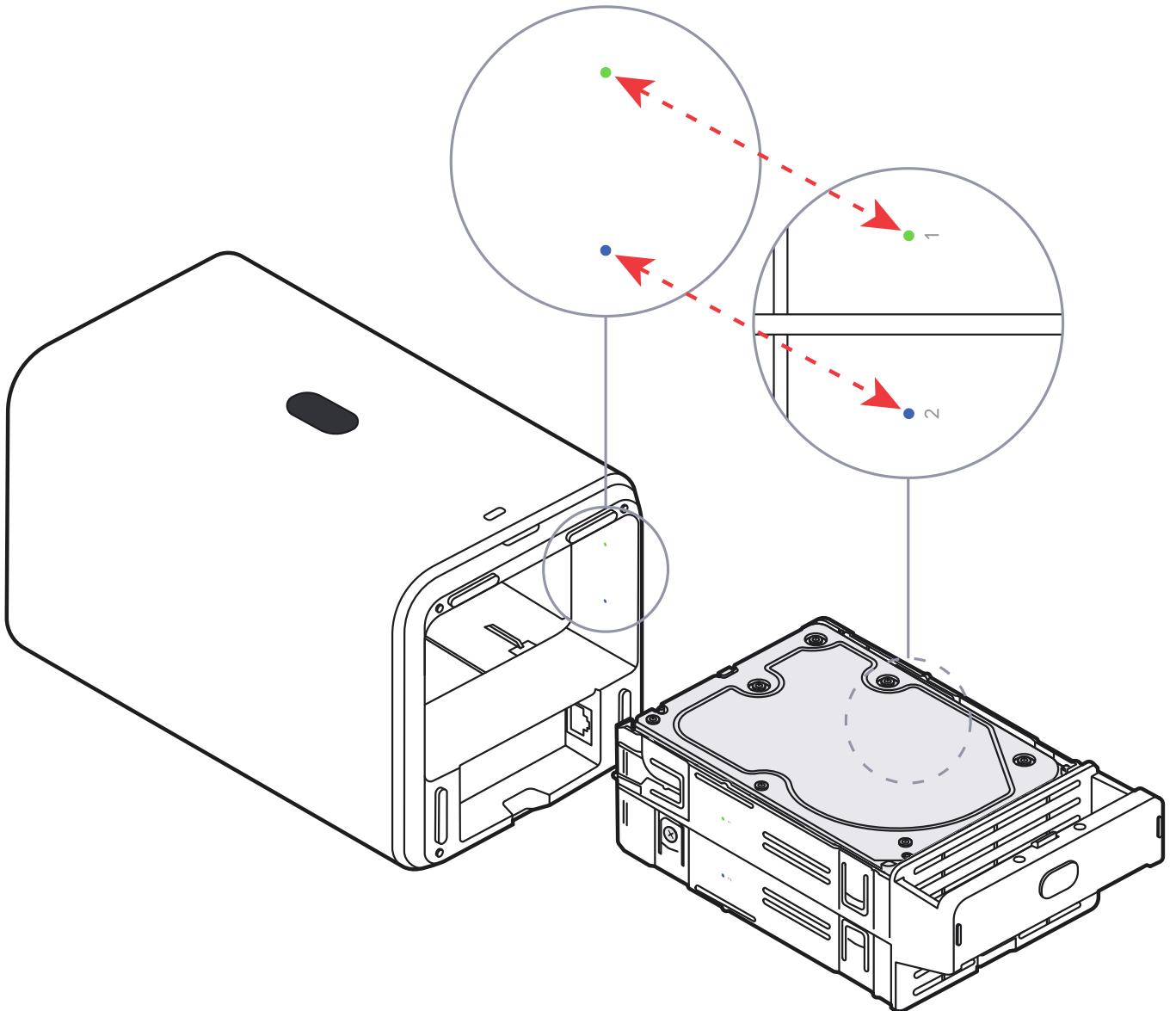

5

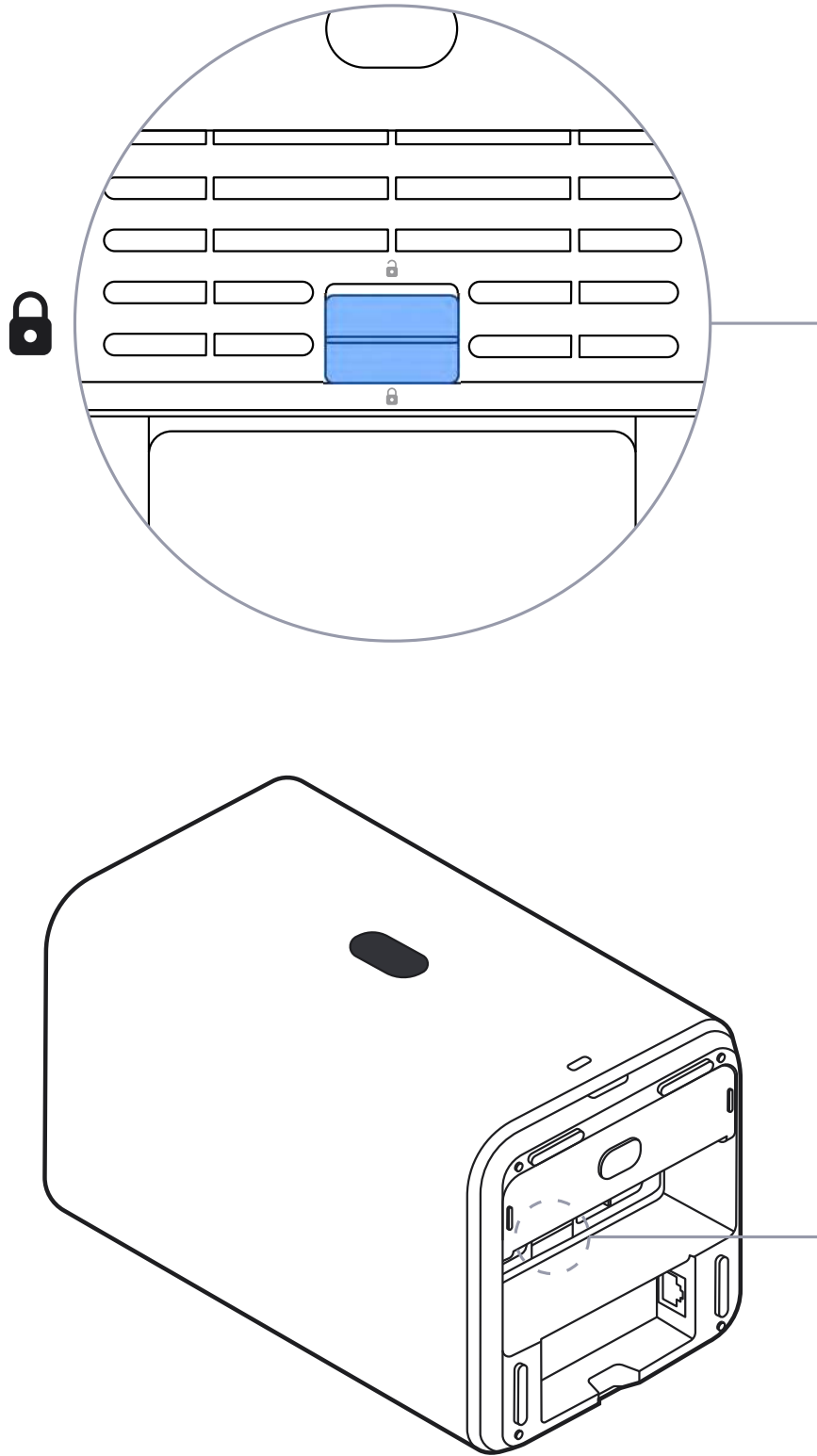

6



1x

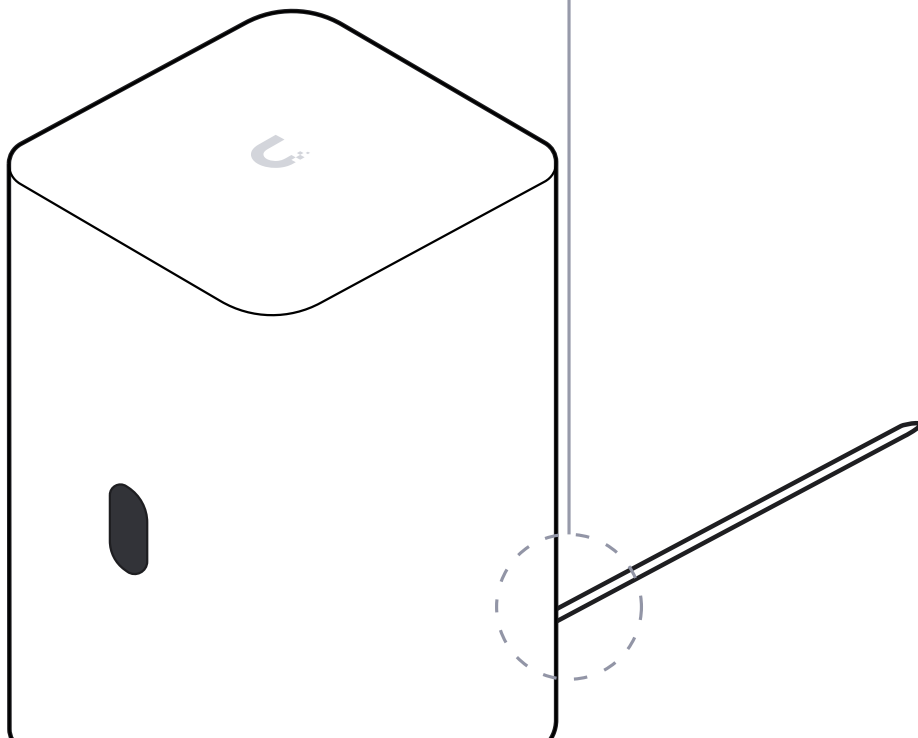
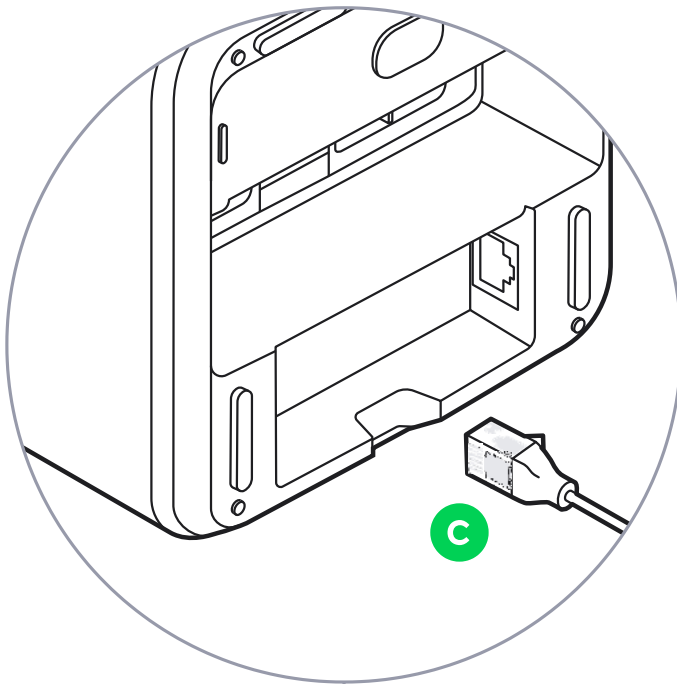

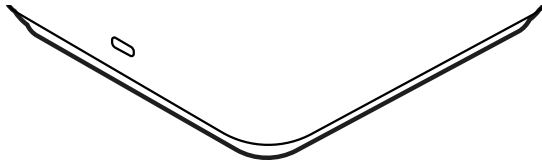

7

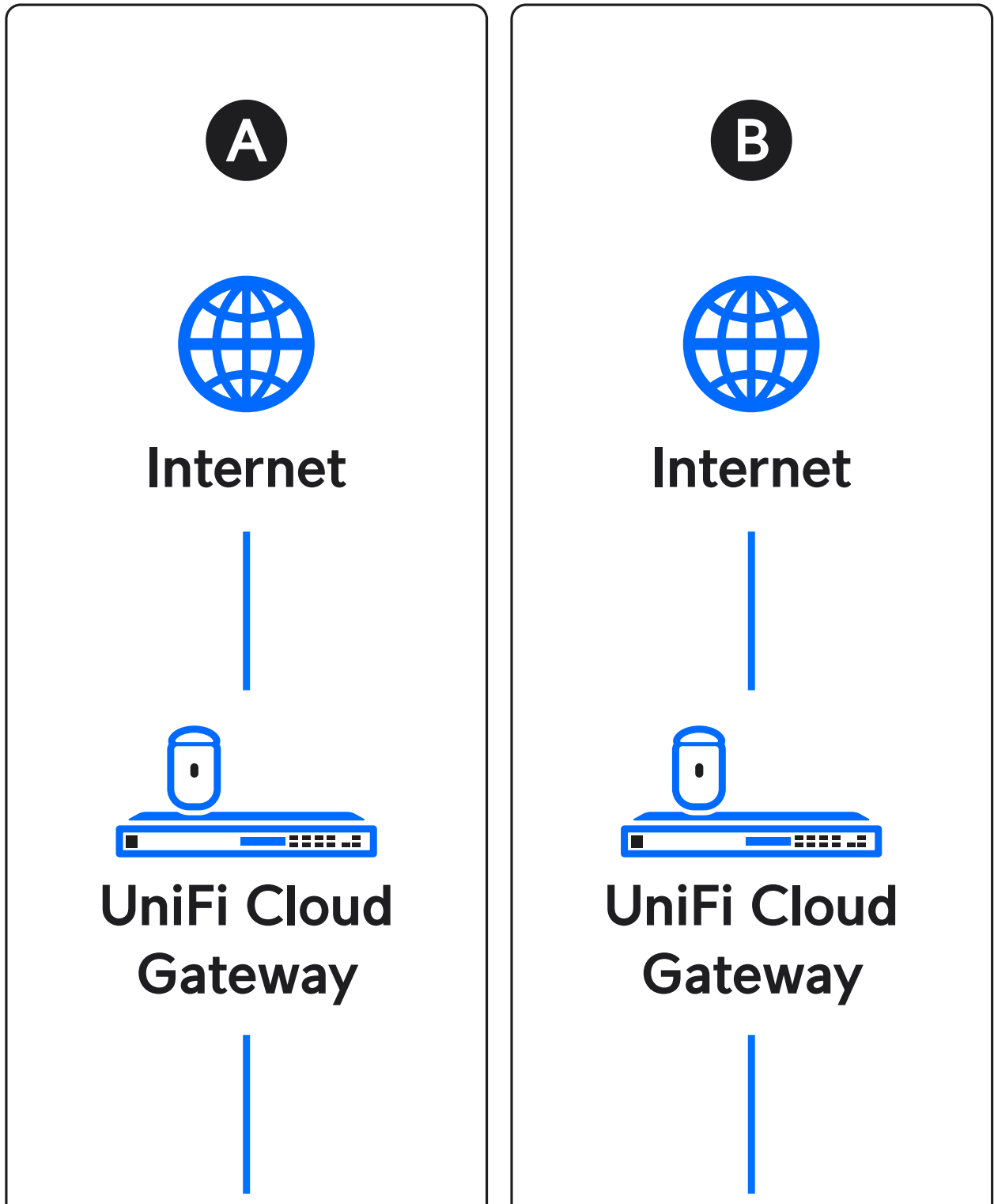

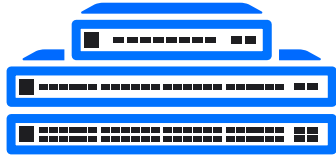

UniFi Switching

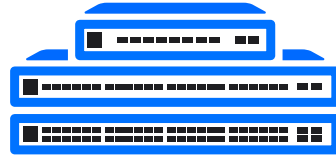
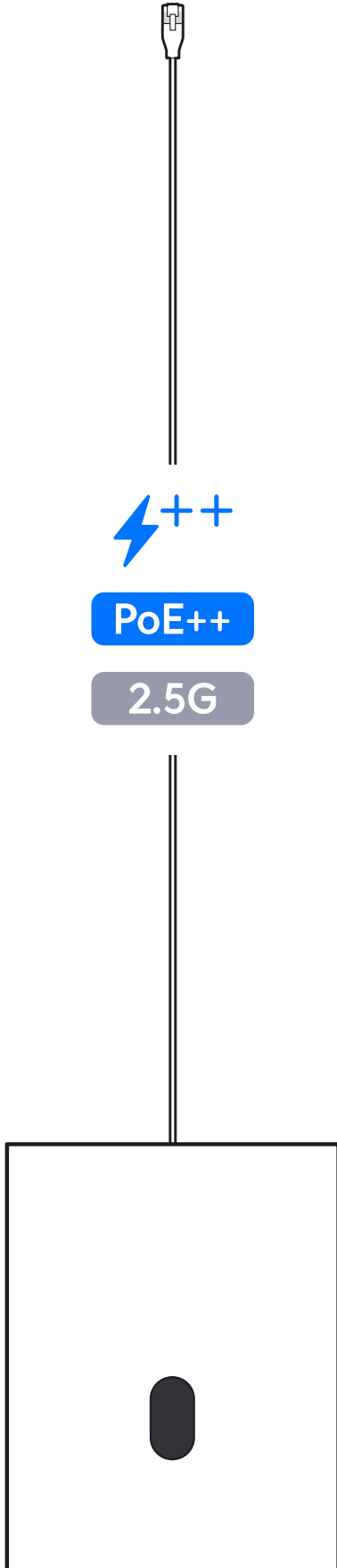

UniFi Switching

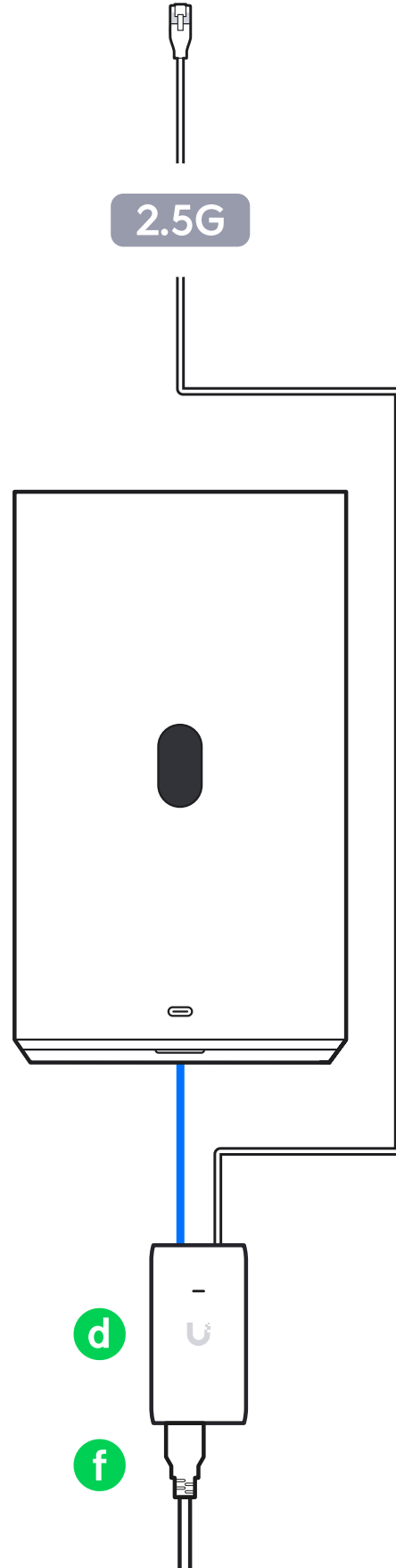

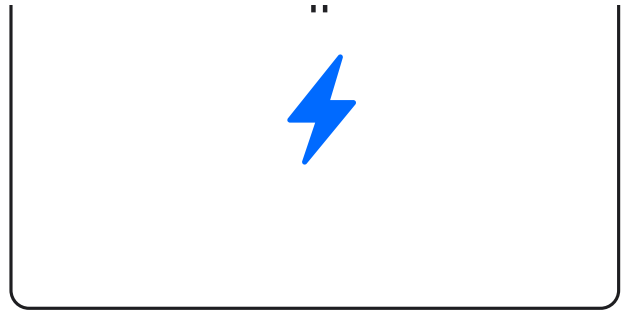
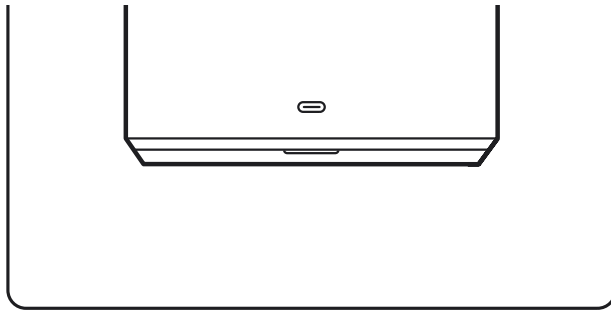

8



9

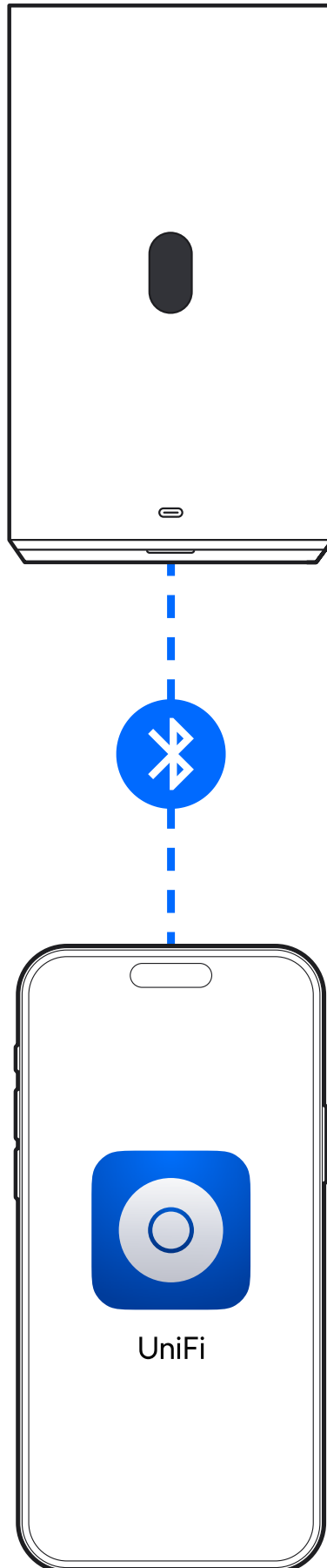

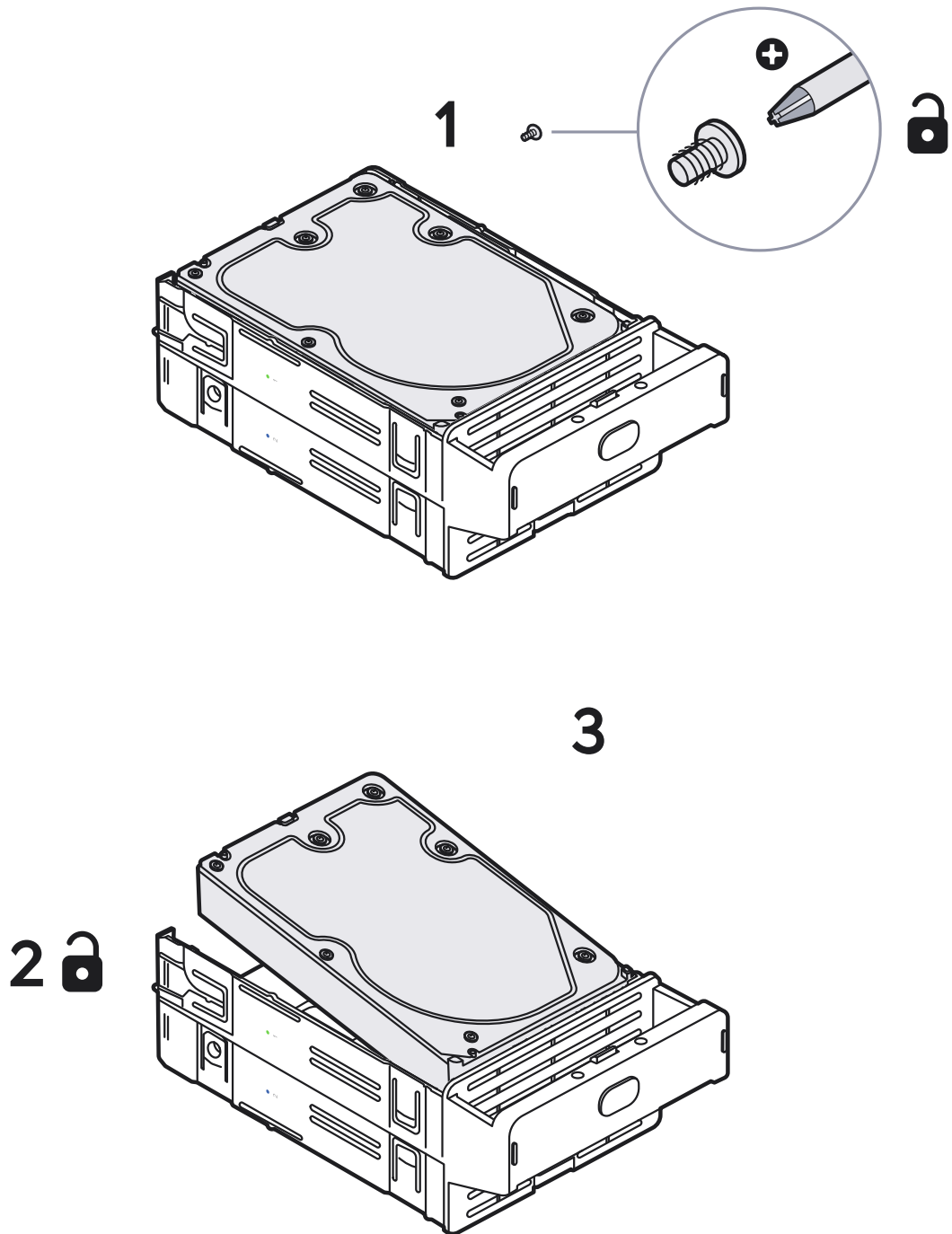

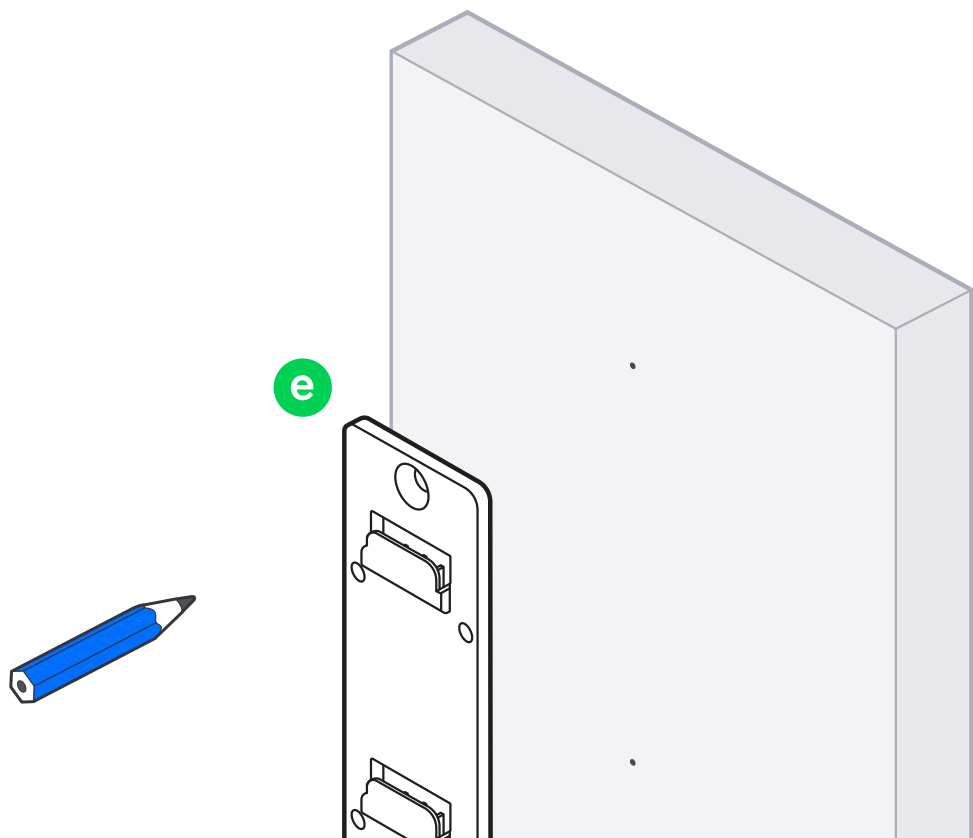
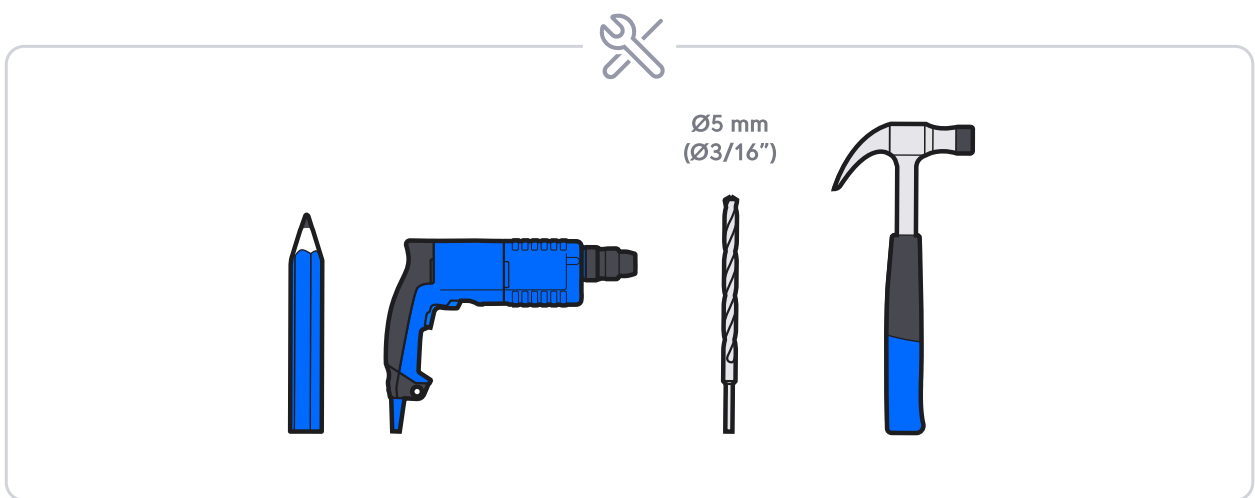
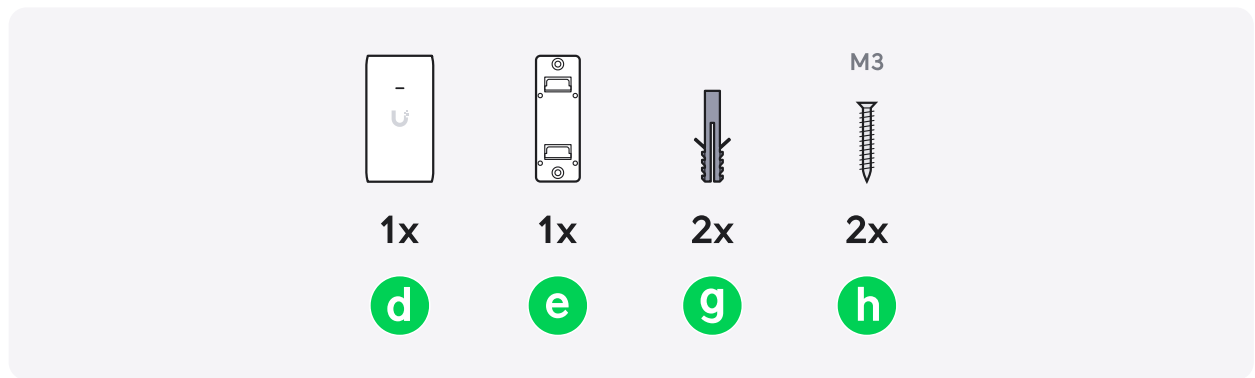

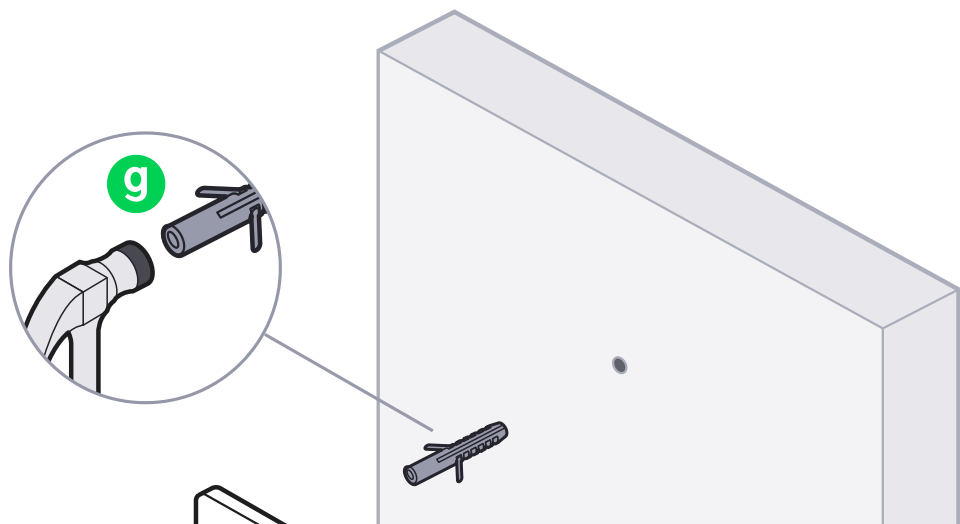
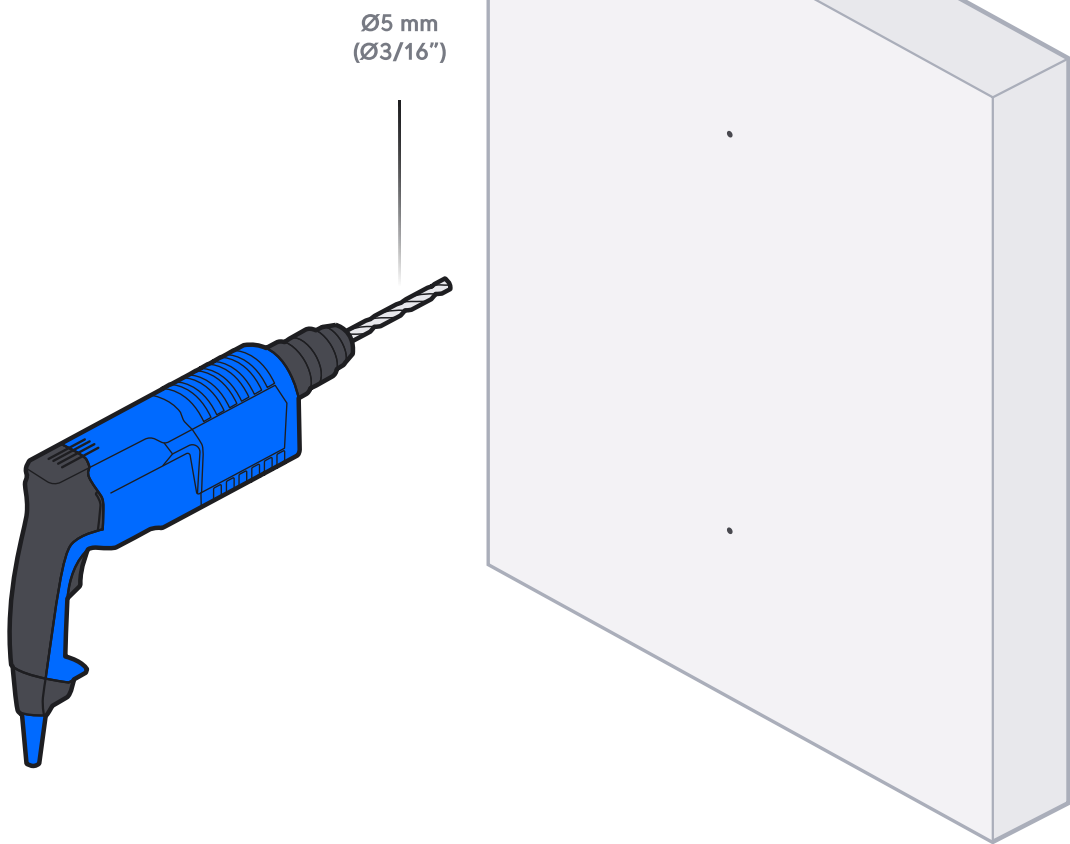

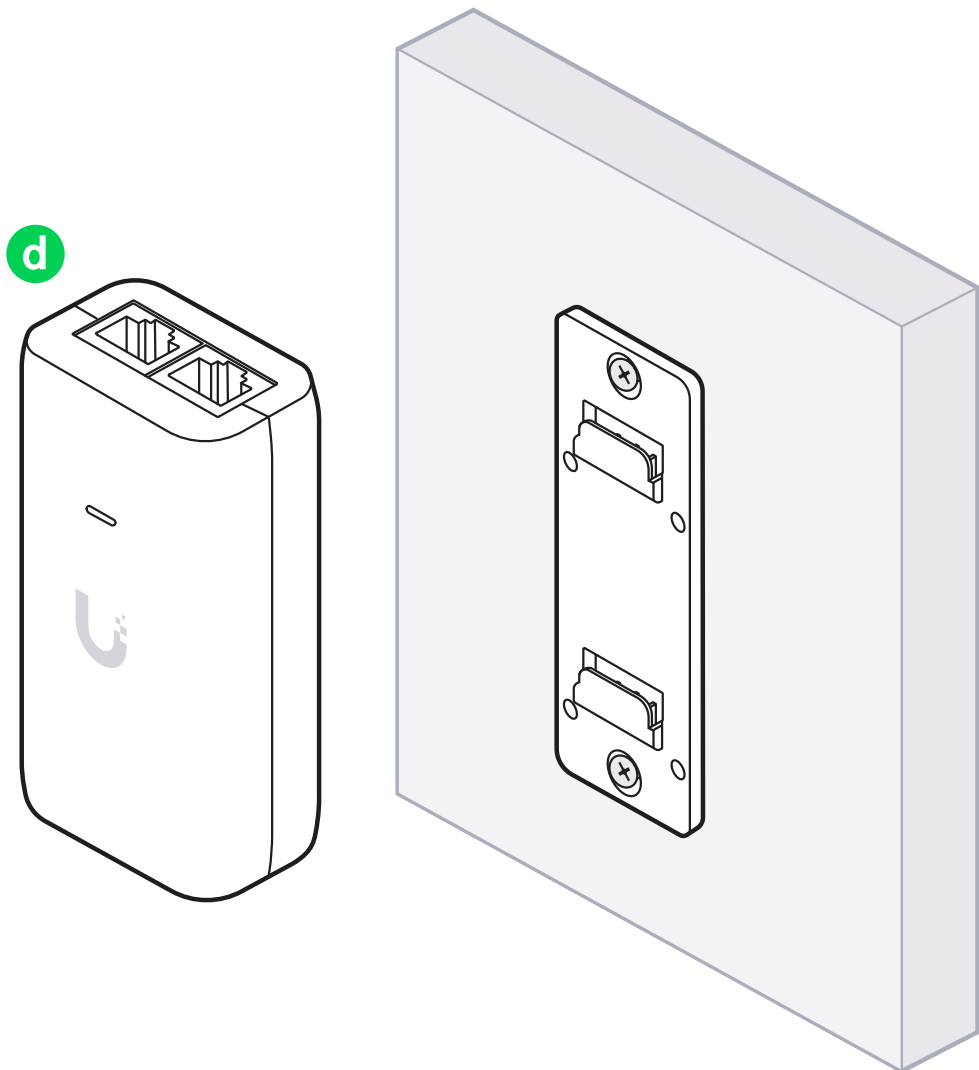
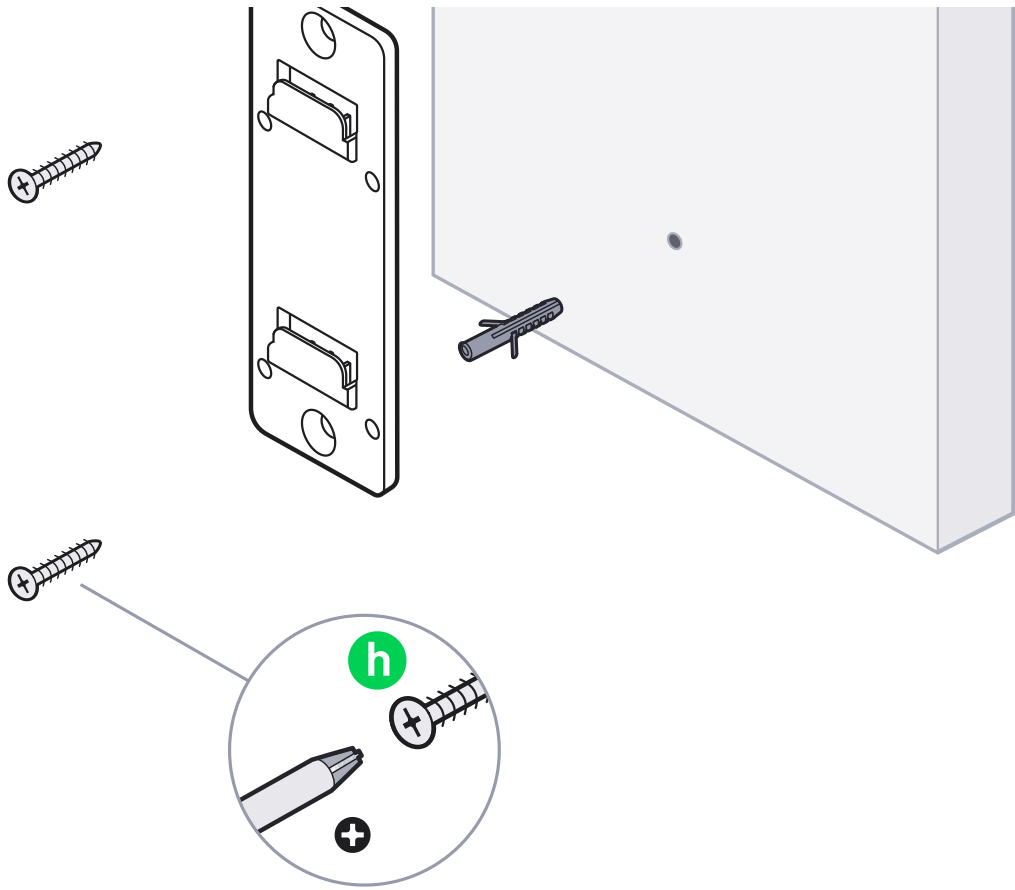

If you need further assistance, visit our [Help Center](#) or contact [Ubiquiti Support](#).

©2025 Ubiquiti Inc. All rights reserved. Ubiquiti, the Ubiquiti U logo, and UniFi are trademarks or registered trademarks of Ubiquiti Inc. in the United States and other countries and regions. Apple and the Apple logo are trademarks of Apple Inc., registered in the U.S. and other countries and regions. App Store is a service mark of Apple Inc., registered in the U.S. and other countries and regions. Android, Google, Google Play, and the Google Play logo are trademarks of Google LLC.

Veiligheidsmeldingen (indien van toepassing)

- Lees, volg en bewaar deze instructies.
- Houd u aan alle waarschuwingen.
- Gebruik alleen hulpmiddelen/accessoires die door de fabrikant zijn gespecificeerd.
- WAARSCHUWING:** Het niet voorzien in de juiste ventilatie kan brandgevaar veroorzaken. Houd ten minste 20 mm ruimte naast de ventilatiegaten vóór voldoende luchtstromen.
- WAARSCHUWING:** Stel dit product niet bloot aan regen of vocht om het risico op brand of elektrische schokken te verminderen.
- WAARSCHUWING:** Gebruik dit product niet op een plaats die onder water kan lopen.
- WAARSCHUWING:** Vermijd het gebruik van dit product tijdens onweer. Er bestaat een klein risico op elektrische schokken door blikseminslag.
- WAARSCHUWING:** Om veiligheid en brandveiligheid te garanderen moeten harde schijfdrives met of zonder harde schijven altijd geïnstalleerd zijn.

Batterijwaarschuwing (indien van toepassing)

- Stellen van batterijen niet bloot aan hitte of open vuur. Vermijd het opslaan in direct zonlicht.
- Aankoop batterij aanbevolen door fabrikant. Explosiegevaar indien vervangen met een onjuist type.

Informatie elektrische veiligheid (indien van toepassing)

- Naleving is vereist met betrekking tot spanning, frequentie en stroomsterkte van alle aansluitingen op het etiket van de fabrikant. Aansluiting op een andere stroombron dan de gespecificeerde kan leiden tot een onjuiste werking, schade aan de apparatuur of brandgevaar als de bekleding en niet in de richt worden genomen.
- Niet zitten geen onderdelen in deze apparatuur die door de gebruiker kunnen worden onderhouden. Onderhoud mag alleen worden uitgevoerd door een gekwalificeerde servicetechnicus.
- Deze apparatuur is voorzien van een afneembare voedingskabel met een geïntegreerde kabel voor veiligheidsaarding voor aansluiting op een geaard stopcontact.
 - Vervang de voedingskabel niet door een andere dan het meegeleverde goedgekeurde type. Gebruik nooit een adapterstekker om op een niet-geaard stopcontact aan te sluiten, omdat dit de continuïteit van de aardingsdraad tenietdoet.
 - De apparatuur vereist het gebruik van de aardingsdraden als onderdeel van de veiligheidscertificering. Wijziging of verkeer gebruik kan tot ernstige letsel of de dood leiden tot ernstig letsel of de dood.
 - Neem contact op met een gekwalificeerde electricien of de fabrikant als er vragen zijn over de installatie voordat u de apparatuur aansluit.
 - Beschermende aarding wordt geleverd door de vermeelde AC-adapter. De aarding moet worden gebruikt in combinatie met een andere antenne of transmitter.
 - De beschermende bonding moet worden geïnstalleerd in overeenstemming met de plaatselijke nationale regels en voorschriften voor elektrische aarding.

Verklaring blootstelling aan straling

-Deze apparatuur moet worden geïnstalleerd en bediend met een minimale afstand van 20 cm tussen de radiator en uw lichaam.

-De antenne moet niet worden gebruikt in combinatie met een andere antenne of transmitter.

Frequentiebanden tijdens gebruik (MHz):	2400-2483.5
Maximaal RF-uitgangsvermogen:	≤ 20 dBm

Conformiteitsverklaring

UBIQUITI verklaart hierbij dat dit apparaat, UNAS-2-B voldoet aan de essentiële vereisten en andere relevante voorschriften van de Europese richtlijnen 2014/53/EU, 2014/30/EU, 2014/35/EU. De software van het apparaat kan in conformiteit met de RED, zelfs als de software is veranderd of vervangen. De volledige EU-conformiteitsverklaring en gedetailleerde nalevingsinformatie vindt u op **ui.com/compliance**

Ubiquiti International Holding B.V.

Ekkersrijt 3102, Son, Netherlands

RO

Notificări de siguranță (dacă este cazul)

- Citiți, respectați și păstrați aceste instrucțiuni.
- Tineți seama de toate avertismentele.
- Verificați numai dispozitive atașabile/accessorii specificate de producător.
- AVERTISMENT:** Neferumizarea unei ventilații consacrate poate cauza pericol de incendiu. Păstrați o distanță de cel puțin 20 mm lângă orificiile de ventilație pentru un flux de aer adecvat.
- AVERTISMENT:** Pentru a reduce riscul de incendiu sau electrocutare, nu expuneți acest produs la ploaie sau umezeală.
- AVERTISMENT:** Nu utilizați acest produs în locuri care se pot scufunda în apă.
- AVERTISMENT:** Evitați utilizarea acestui produs în timpul unei furtuni cu descărcări electrice. Există posibilitatea unui risc îndepărtat de electrocutare ca urmare a fulgurelor.

- AVERTISMENT:** Pentru menținerea siguranței și pentru a garanta siguranța la incendiu, separați pentru unitățile hard disk, cu sau fără hard disk-uri, trebuie să fie permanent montate.

Avertisment privind bateria (dacă este cazul)

- Nu expuneți acumulatorul sau bateria la căldură sau la foc. Evitați depozitarea la lumina directă a soarelui.
- Achiziționați bateria recomandată de producător. Risca de explozie dacă este încălculată cu un tip incorect.

Informații privind siguranța electrică (dacă este cazul)

- Conformitatea este obligatorie cu privire la tensiune, frecvență și curenții electrice indicate pe eticheta producătorului. Conectarea la o sursă de alimentare electrică diferită de cele specificate poate avea drept rezultat funcționarea necorespunzătoare a echipament și poate reprezenta un pericol de incendiu dacă restricțiile nu sunt respectate.
- În interiorul acestui echipament nu există piese ce pot fi servitate de operator. Lucrați în servcie trebuie să fie executate exclusiv de un tehnician de servcie calificat.
- Acest echipament este dotat cu un cablu de alimentare electrică detașabil care are un fir de legare la pământ integral pentru conexiunea la o priză de siguranță împământată.
- Nu încercați cablul de alimentare electrică cu unul care nu este de tipul omologat indicat. Niciodată nu utilizați o fișă de adaptor pentru conexiunea la o priză cu 2 fire deoarece astfel se întrerupe continuitatea firului de legare la pământ.
- Încălzimentul necesită utilizarea firului de legare la pământ ca parte a certificării pe partea de siguranță; modificările sau utilizarea necorespunzătoare pot reprezenta pericol de soc, care poate avea drept rezultat accidente fără grav sau decesul.
- Contactați un electrician calificat sau producătorul dacă aveți întrebări legate de instalare înainte de a conecta echipamentul.
- Legarea la pământ de protecție este asigurată de adaptorul de c.a. menționat. Instalarea clădirii trebuie să ofere o protecție de rezervă corespunzătoare în caz de scurtcircuit.
- Trebuie instalată la legură de protecție în conformitate cu regulile și reglementările naționale locale.

Declarație privind expunerea la radiații

-Acest echipament trebuie instalat și utilizat la o distanță de minimum 20 cm între radiator și dvs.

-Acest transmisiitor nu trebuie să fie amplasat în aceeași locație sau utilizat împreună cu orice altă antenă sau alt transmisiitor.

Benzi de frecvență pentru funcționare (MHz):	2400-2483.5
Putere max. de ieșire RF:	≤ 20 dBm

Declarație de conformitate

UBIQUITI declară că acest dispozitiv, UNAS-2-B, este conform cu cerințele esențiale și alte dispozitive relevante ale Directivelor 2014/53/EU, 2014/30/EU, 2014/35/EU. Software-ul dispozitivului nu poate afecta conformitatea cu RED (Directiva privind echipamentele radio), chiar și în cazul în care software-ul este modificat sau înlocuit. Textul complet al declarației de conformitate UE și informații detaliate despre conformitate sunt disponibile la următoarea adresă de internet: **ui.com/compliance**

Ubiquiti International Holding B.V.

Ekkersrijt 3102, Son, Janle de Jos

Informacja o bezpieczeństwie (jeśli dotyczy)

- Przeczytaj niniejsze instrukcje, postępuj zgodnie z nimi i zachowaj je.
- Przestrzegaj wszystkich ostrzeżeń.
- Używaj wyłącznie akcesoriów określonych przez producenta.

- OSTRZEŻENIE:** niezapewnienie odpowiedniej wentylacji może spowodować zagrożenie pożarowe. Aby zapobiec odpowiedni przepływ powietrza, należy zachować co najmniej 20 mm wolnej przestrzeni obok otworów wentylacyjnych.

- OSTRZEŻENIE:** aby zmniejszyć ryzyko pożaru lub porażenia prądem elektrycznym, należy chronić ten produkt przed deszczem lub wilgocią.

- OSTRZEŻENIE:** nie należy używać tego produktu w miejscu, które może zostać zanurzone w wodzie.

- OSTRZEŻENIE:** nie należy używać tego produktu podczas burzy z wyładowaniami elektrycznymi. Występuje wówczas niewielkie ryzyko porażenia piorunem.

- OSTRZEŻENIE:** W celu zachowania bezpieczeństwa i zapewnienia bezpieczeństwa pożarowego należy zawsze montować tacki na dyski twarde, niezależnie czy dyski są montowane czy nie.

Ostrzeżenia o baterii (jeśli dotyczy)

- Nie wystawiaj ogniw ani baterii na działanie ciepła lub ognia. Unikaj przechowywania w miejscu nadmiernej wilgoci.

- Kupuj baterie zalecane przez producenta. Jeżeli zostanie wymieniona na niewłaściwy typ, pojawia się ryzyko wybuchu.

Informacje o bezpieczeństwie elektrycznym (jeśli dotyczy)

- Właściwość, częstotliwość i natężenie prądu zasilania muszą być zgodne z wymaganiami podanymi przez producenta. Podłączenie do innego źródła zasilania niż określone powyżej może spowodować nieprawidłową pracę urządzenia, uszkodzić je lub stanowić zagrożenie pożarowe w przypadku nieprzestrzegania ograniczeń.
- Wewnątrz urządzenia nie ma części, które można wymyknąć lub naprawić samodzielnie. Czynnności serwisowe muszą być wykonywane wyłącznie przez wykwalifikowanego technika serwisowego.
- W zestawie z urządzeniem znajdują się odłączany przewód zasilający z uzieniem, który można podłączyć do uzienionego gniazda elektrycznego.

- Nie należy zastępować dołączonego i zatwierdzonego przewodu zasilającego przewodem innego rodzaju. Nie wolno podłączać wtyku zasilacza do gniazdka na wtyki z dwoma bolcami, ponieważ w takim przypadku nie będzie można korzystać z funkcji uzimienia tego przewodu.

- Certyfikaty bezpieczeństwa przewodu na zastosowanie wyłącznie w urządzeniach zasilanych prądem z uzieniem. Modyfikacja lub niewłaściwe użyżenie przewodu może stwarzać zagrożenie porażenia prądem, które może doprowadzić do poważnych obrażeń ciała lub śmierci.

- W razie wątpliwości dotyczących instalacji przed podłączeniem zasilania należy skontaktować się z wykwalifikowanym elektrykiem lub innym producentem.

- Zasilałczywoy widoczny na liście zapykowania uzimienie ochronne. Odpowiednie zabezpieczenie ochronne powinno być zapewnione przez instalację elektryczną.

- Należy zapewnić połączenie zewnętrzne zgodnie z krajowymi przepisami i zasadami dotyczącymi aprobowania.

Oświadczenie o narażeniu na promieniowanie

Urządzenie to należy zainstalować i obsługiwać w odległości co najmniej 20 cm od ciała.

-Nadajnika tego nie można umieszczać w sąsiedztwie innych anten i nadajników ani używać go w połączeniu z innymi antenami i nadajnikami.

Pasma częstotliwości działania (MHz):	2400-2483.5
Maksymalna moc wyjściowa RF:	≤ 20 dBm

Declaratie de conformitate

UBIQUITI oșvădește, že to urzadzenie UNAS-2-B jest zgodne z podstawowymi wymogami i właściwymi przepisami dyrektyw 2014/53/EU, 2014/30/EU, 2014/35/EU. Oprogramowanie nie może wpływać na zgodność z RED, nawet w przypadku wymiany lub zastąpienia oprogramowania. Pełny tekst deklaracji zgodności UE i szczegółowe informacje o zgodności są dostępne pod tym adresem internetowym: **ui.com/compliance**

Ubiquiti International Holding B.V.

Ekkersrijt 3102, Son, Niderlandy

SE

Säkerhetsanvisningar (om tillämpligt)

- Läs, följ och behåll de här instruktionerna.
- Beakta alla varningar.
- Använd endast tillbehör/tillbehör som anges av tillverkaren.
- VARNING:** Underhållnet har till tillhållsändla tillräcklig ventilation kan orsaka brandfara. Ha minst 20 mm frit utrymme bredvid ventilationshål för tillräcklig luftflöde.
- VARNING:** För att minska risken för brand eller elektriska stötar bör du undvika att produkten utsätts för regn eller fukt.
- VARNING:** Använd inte produkten på en plats som kan bli nedsänkt i vatten.
- VARNING:** Undvik att använda produkten vid åskväder. Det kan finnas en liten risk för elektriska stötar vid blixtnedslag.
- VARNING:** För att upprätthålla säkerheten och säkerställa brandsäkerheten ska hårdiskfacket med eller utan hårdiskar alltid installeras.

Batterivarning (om tillämpligt)

- Exponera inte celler eller batterier för hetta eller brand. Undvik förvaring i direkt soltt.
- Köp batteri som rekommenderas av tillverkaren. Explosionsrisk om batteriet byts ut mot fel typ.

Information om elsäkerhet (om tillämpligt)

- Efterlevnad med avseende på krav för spänning, frekvens och ström anges i tillverkarens etikett. Anslutning till en annan strömkläma än de angivna kan orsaka felaktig funktion, skador på utrustningen eller utgåra en brandrisk om begränsningarna inte följs.
- Det finns inga delar som användaren kan serva inuti denna utrustning. Service bör endast utföras av en behörig servicetekniker.
- Utrustningen är försedd med en löstagbar strömsladd som har en viktig skyddsjordledning avsedd för anslutning till ett jordat säkerhetsuttag. a. Byt inte ut strömsladden mot en som inte är av den godkända typen som tillhandahålls: Använd aldrig en adapterstickpropp för att ansluta till ett 2-tråds uttag eftersom detta förhindrar jordning. b. Utrustningen kräver användning av jordledningen som en del av säkerhetscertifieringen. Modifiering eller felaktig användning kan innebära risk för stötar som kan resultera i allvariga personskador eller dödsfall. c. Kontakta en behörig elektriker eller tillverkaren om du har frågor om installationen innan du ansluter utrustningen.
- Skyddande jordning ges av växelströmsadaptern i listan.
- Byggnadsinstallering ska vara i enlighet med tillämpliga bestämmelser. e. Skyddande potentialtjängning måste installeras i enlighet med lokala, nationella regler och förordningar för kablage.

Meddelande om exponering för strålning

-Utrustningen bör installeras och användas med ett minsta avstånd på 20 cm mellan radiatoren och din kropp.

-Sändaren får inte placeras tillsammans med eller köras tillsammans med någon annan anten eller sändare.

Frekvensband för drift (MHz):	2400-2483.5
Max RF-utteffekt:	≤ 20 dBm

Försäkran om överensstämmelse

Härmed försäkrar UBIQUITI att den här enheten, UNAS-2-B, efterlever de viktiga kraven och andra relevanta bestämmelser i direktiven 2014/53/EU, 2014/30/EU, 2014/35/EU. Ethenets programvara kan inte påverka överensstämmelsen med den RÖDA, även om programvaran ändras eller byts ut. Den fullständiga EU-försäkran om överensstämmelse och detaljerad information om efterlevnad är tillgänglig på följande internetadress: **ui.com/compliance**

Ubiquiti International Holding B.V.

Ekkersrijt 3102, Son, Nederländerna

BG

Предупреждения за безопасност (ако са приложими)

- Използвайте, спазвайте и съхранявайте тези инструкции.
- Обработвайте само принадлежности/аксесоари, посочени от производителя.
- ПРЕДУПРЕЖДЕНИЕ:** При липса на правилна вентилация има опасност от възникване на пожар. За осигуряване на подходящ въздушен поток трябва да се установи от поне 20 mm от вентилационните отвори.
- ПРЕДУПРЕЖДЕНИЕ:** За намаляване на риска от пожар или токов удар не излагайте продукта на дъжд или влага.
- ПРЕДУПРЕЖДЕНИЕ:** Не използвайте продукта на места, които могат да попаднат под вода.
- ПРЕДУПРЕЖДЕНИЕ:** Избягвайте използването на продукта по време на градуво или силни бури. Може да има риск от дистанционен токов удар от светкавица.
- ПРЕДУПРЕЖДЕНИЕ:** За поддръжка на безопасност и поддигурвяване на противопожарна защита куитите за твърди дискове със със или без твърди дискове винаги трябва да са монтирани.

Предупреждение за батерия (ако е приложимо)

- Не излагайте клетките или батериите на топлина или огън. Избягвайте съхранение на пряка слънчева светлина.
- Купувайте батерии, препоръчани от производителя. Риск от експлозия при подмяна с неподходящ тип батерии.

Информация за електрическа безопасност (ако е приложимо)

- Изискванията за напрежение, честота и ток, посочени на етикетата на произволителя, следва да бъдат спазвани. Съвързване към източнична на захранване, различни от посочените, може да доведе до неправилна работа, повреждане на оборудването или опасност от пожар в зависимост на напрежанието на ограничавания.
- В обуроването няма части, изискващи обслужване от оператор. Сервизно обслужване трябва да се извършва само от квалифицирани техници.
- Това оборудване е снабдено с подвижен захранва кабел, който има интегриран защитен заземителен проводник, предназначен за свързване към заземлен предпазлив изход.

- Не помнявайте захранва кабелите, кабел, различен от предоставения одобрен тип. Никога не използвайте преходен щепсел за свързване към 2-проводнико изход, тъй като това ще компрометира заземването.
- Сертификатът за безопасност на оборудването налагало използване на заземителен проводник, като модификацията или неправилната му употреба може да създаде опасност от токов удар, който да доведе до сериозно нараняване или смърт.
- Свържете се с квалифициран специалист или с производителя, ако имате въпроси относно монтажа, преди да свържете оборудването.

- Защитното заземяване се осигурява от посочения променлив токов адаптер. Струването на инсталация следва да е осигурена с подходяща резервна защита от късо съединение.
- Защитните връзки трябва да бъдат инсталирани в съответствие с местни национални правила и регламенти за окабеляване.

Декларация за съответствие на радиация

-Това оборудване трябва да се монтира и експлоатира на минимално разстояние от 20 см между радиатора и вашето тяло.

-Този предавател не трябва да бъде позициониран до или експлоатиран заедно с други антени или предаватели.

Работна честота (MHz):	2400-2483.5
Максимална излъчвана радиочестотна мощност:	≤ 20 dBm

Декларация за съответствие

С настоящото UBIQUITI декларира, че това устройство, UNAS-2-B, съответства на съществени изисквания и други приложими предписания на Директивите 2014/53/ЕС, 2014/30/ЕС, 2014/35/ЕС. Устройството има софтуер, който не може да повлияе върху съответствието с Директивата за радиочестотния (RED) дори ако бъде променен или подменен с другият текст на ЕС. Декларацията за съответствие и подробна информация за съответствието е налична на следния интернет адрес: **ui.com/compliance**

Убиквити Интернешънъл Холдинг Б.В. (Ubiquiti International Holding B.V.)

Еккeрсријт 3102, Сон, Нидерланди

SK

Bezpečnostné informácie (ak sa používajú)

- Tieto pokyny si prečítajte, dodržiavajte ich a odložte si ich.
- Verzte pozornosť všetkým varovaniám.
- Používajte iba pridávacie zariadenia/príslušenstvo špecifikované výrobcom.
- VAROVANIE:** Nedostatočná ventilácia môže spôsobiť nebezpečenstvo požiaru. Pri ventilčných otvoroch nechajte voľný priestor minimálne 20 mm, aby sa zabezpečilo primerané prúdenie vzduchu.
- VAROVANIE:** Nevystavujte tento produkt dažďu ani vlhkosti, aby sa znížilo riziko požiaru alebo zásahu elektrickým prúdom.
- VAROVANIE:** Tento produkt nepoužívajte na miestach, ktoré sa môžu ocitnúť pod vodou.
- VAROVANIE:** Tento produkt nepoužívajte počas búryk s bleskami. Mohlo by to predstavovať vzdialené riziko zasiahnutia elektrickou energiou z blesku.
- VAROVANIE:** Na zachovanie bezpečnosti a zaistenie požiarnej bezpečnosti musia byť vždy nainštalované držáky na pevný disk, s pevným diskom alebo bez neho.

Výstraha týkajúca sa batérie (ak sa používajú)

- Články ani batérie nevystavujte účinkom tepla ani ohňa. Vyhnajte sa vystaveniu účinkom priameho slnečného žiarenia.
- Zákupte si batériu, ktorú odporúča výrobca. Riziko explozie, ak sa vymení za nesprávny typ.

Informácie o elektrickej bezpečnosti (ak sa používajú)

- Využite sa splnenie požiadaviek ohľadom napätia, frekvencie a elektrického prúdu uvedených na štítku výrobcu. Pripojenie k inému ako súhlasnému napájaciemu zdroju môže zapríčiniť nesprávne fungovanie, poškodenie zariadenia alebo v prípade prekročenia obmedzení môže predstavovať nebezpečenstvo požiaru.
- V tomto zariadení sa nenachádzajú žiadne diely, ktorých servis by mohla vykonať obstarávajúca osoba. Servis má vykonať výlučne kvalifikovaný servisný technik.
- Toto zariadenie sa poskytuje z odpojiteľným sieťovým káblom, ktorý obsahuje integrovanú bezpečnostnú uzemňovaciu vodič určenú na zapojenie do bezpečnostnej zásuvky.

- Sieťový kábel nemeňte za iný, ktorý nebol dodaný ako schválený typ. Nepoužívajte adaptéry na pripojenie k 2-vodičovej zásuvke. Prerušíte svoju kontinuitu uzemňovacieho vodiča.
- Bezpečnostná uzemňovacia vodičová zariadenia sa vyžaduje v rámci bezpečnostnej certifikácie. Upravuje alebo nesprávne používanie môže predstavovať nebezpečenstvo zasiahnutia elektrickým prúdom, čo môže viesť k vážnemu zraneniu alebo smrti.
- V prípade otázok ohľadom zdrojov informácií alebo pripojenia zariadenia obráťte na kvalifikovaného elektrika alebo výrobcu.

- Ochranné uzemnenie je zabezpečené uvedeným AC adaptérom. Inštalácia v budove by mala zabezpečiť príslušnú záložnú ochranu pred škodlivými.
- Ochranné pospájanie musí byť nainštalované v súlade s miestnymi štátnymi pravidlami a nariadeniami pre elektroinštalácie.

Vyhľadanie o vystavní ožarování

-Toto zariadenie sa musí nštalovať a obsluhovať tak, aby bola vzdialenosť medzi zariadením a vaším telom minimálne 20 cm.

-Tento vysielateľ nesmie byť umiestnený ani sa nesmie obsluhovať spoločne so žiadnym inou anténou alebo systémom.

Prevádzkové frekvencie pásma (MHz):	2400-2483.5
Max. VF výstupný výkon:	≤ 20 dBm

Vyhľadanie o zhode

Spoločnosť UBIQUITI týmto prehlasuje, že toto zariadenie UNAS-2-B spĺňa základné požiadavky a ďalšie príslušné ustanovenia smerníc 2014/53/EU, 2014/30/EU, 2014/35/EU. Softvér zariadenia nemôže ovplyvniť zhodu s požiadavkami smernice o rádiových zariadeniach (RED), a to ani v prípade, že sa softvér zmení alebo vymení. Plné znenie vyhlásenia o zhode UE a podrobné informácie o súlade sú k dispozícii na nasledujúcej internetovej adrese: **ui.com/compliance**

Ubiquiti International Holding B.V.

Ekkersrijt 3102, Son, Holandsko

DK

Sikkerhedsmeddelelser (hvis relevant)

- Read, follow and keep these instructions.
- Heed all warnings.
- Only use attachments/accessories specified by the manufacturer.
- ADVARSEL:** Utilstrækkelig ventilation kan forårsage brandfare. Hold mindst 20 mm frit rum ved siden afventilationshullerne for at opnå tilstrækkelig luftstrømning.
- ADVARSEL:** For at reducere risikoen for elektrisk stød, udsæt ikke dette produkt for regn eller fugt.
- ADVARSEL:** Brug ikke dette produkt på steder, hvor det kan komme under vand.
- ADVARSEL:** Undgå at bruge dette produkt i tordenvejr. Det kan være en risiko for elektrisk stød fra lynnedslag.
- ADVARSEL:** For at opretholde sikkerheden og ivareta brandsikkerhed, skal der altid installeres harddiskbakker med eller uden harddiske.

Batteriadvarel (hvis relevant)

- Udsæt ikke celler eller batterier for varme eller ild. Undgå opbevaring i direkte soltt.
- Køb batterier, der anbefales af fabrikanten. Der er fare for eksplosion, hvis det udskiftes med en forkert type.

Elektrisk sikkerhedsinformation (hvis relevant)

- Overhold de angivne krav til spænding, frekvens og strøm på produktetiketten skal overholdes. Tilslutning til en anden strømkilde end den specificerede kan resultere i ukorrekt drift, beskadigelse af udstyr eller udgøre en brandfare, hvis kravnene ikke overholdes.
- Der er ingen dele inde i dette udstyr, der skal vedligeholdes af brugeren. Der må kun udføres service af en kvalificeret tekniker.
- Dette udstyr er forsynet med en afteglet netledning, som har en integreret sikkerhedsjordledning beregnet til tilslutning til en jordet sikkerhedsstikontakt.
 - Udskift ikke netledningen med en, der ikke er af den medfaldende, godkendte type. Brug aldrig et adapterstik til tilslutte til en ikke-jordet stikontakt, da dette vil afbryde jordledningen.
 - Brug kun et kabel til jordning, som er godkendt af producenten, og undgå at ændringer eller forkert brug ellers kan medføre risiko for elektrisk stød, der kan resultere i alvorlig personskade eller død.
- Kontakt en kvalificeret elektriker eller fabrikanten, hvis der er spørgsmål om installationen, inden udnytning af produktet.
- Den listede AC-adapter har beskyttelsesord. Bygningsinstallationen skal give AC-passende backup med en kortslutningsbeskyttelse.
- Beskyttende bonding med sammenkoblingen skal udføres i overensstemmelse med lokale, nationale regler og forskrifter for monterings

Erklæring om udstrålingseksponering

-Dette udstyr skal monteres og betjenes med en afstand på mindst 20 cm mellem radiatoren og din krop.

-Denne sender må ikke placeres sammen med, eller drives sammen med en anden antenne eller sender.

Driftsfrekvens (MHz):	2400-2483.5
Maks. RF-udgangseffekt:	≤ 20 dBm

Overensstemmelseserklæring

Herved erklærer UBIQUITI, at denne enhed, UNAS-2-B, er i overensstemmelse med de væsentlige krav og andre relevante bestemmelser i direktiverne 2