



ITEM # 5517242

20 IN. OSCILLATING PEDESTAL FAN

MODEL # SFSD1-500B3IW

UTILITECH and logo design are trademarks or registered trademarks of LF, LLC. All rights reserved.

ATTACH YOUR RECEIPT HERE

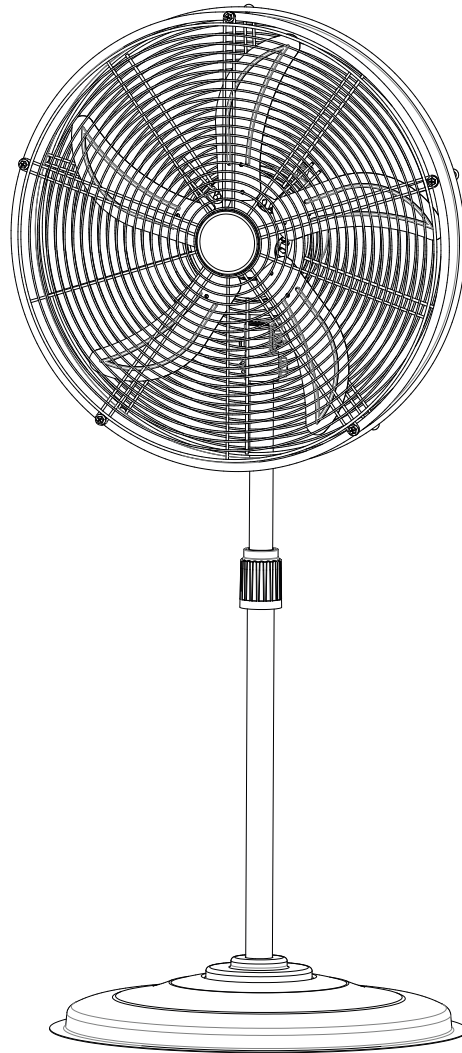

Serial Number _____ Purchase Date _____



Questions, problems, missing parts? Before returning to your retailer, call our customer service department at 866-994-4148, 8 a.m. - 8 p.m., EST, Monday - Sunday. You could also contact us at ascs@lowes.com.

TABLE OF CONTENTS

Package contents.....	3
Hardware contents (shown actual size).....	4
Safety information.....	5
Preparation.....	5
Assembly instructions.....	6
Assembly instructions.....	7
Operating instructions.....	8
Care and maintenance.....	8
2-Year limited warranty.....	9
Replacement parts list.....	9

PACKAGE CONTENTS

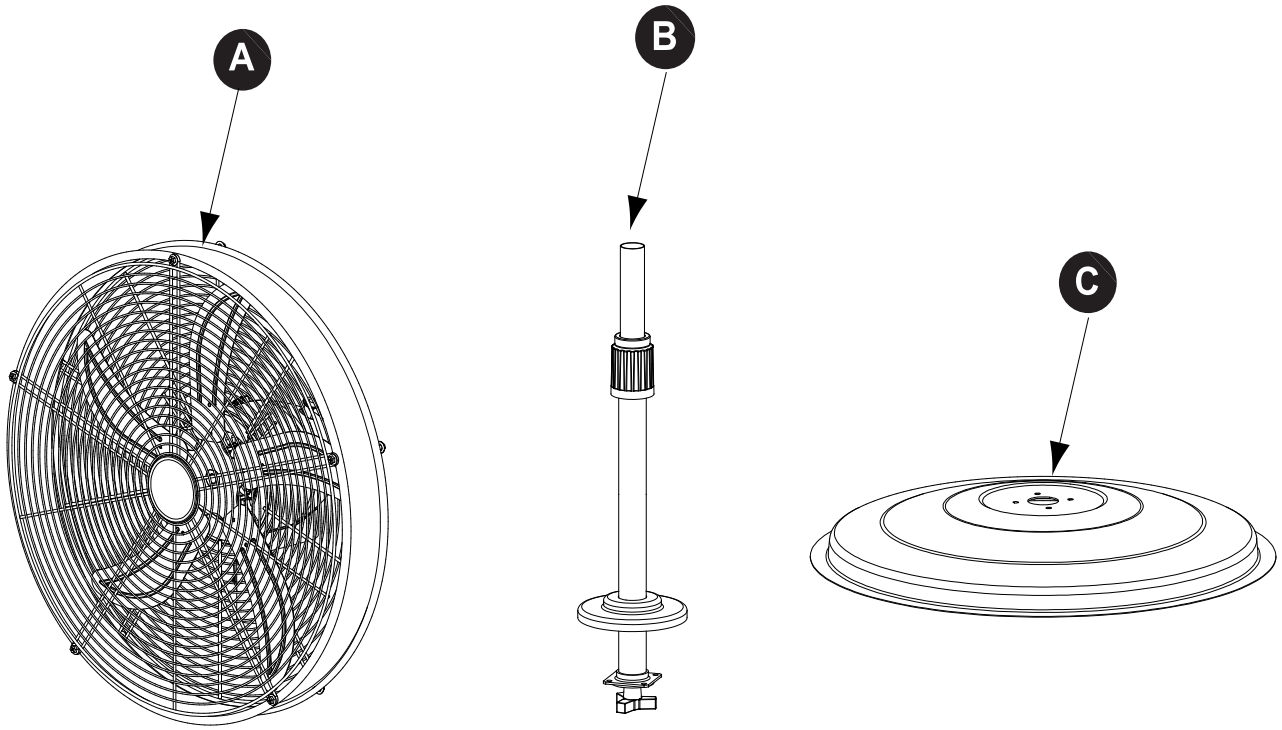

PART	DESCRIPTION	QUANTITY
A	Fan Body	1
B	Stand Pole	1
C	Base	1

HARDWARE CONTENTS (shown actual size)

AA

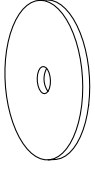

Bushing
 $\phi 50 * \phi 8.5$
Qty.1

BB

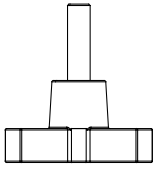

Screw
M8*35
Qty.1

CC

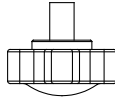

Screw
M5*8
Qty.2



SAFETY INFORMATION

READ AND SAVE THESE INSTRUCTIONS

Please read and understand this entire manual before attempting to assemble, operate or install the product.



WARNING

1. Please unplug the fan before moving it or performing maintenance. Don't touch the fan when your hands are wet.
2. Those who are not qualified electricians should not disassemble, repair or rebuild the fan.
3. Please unplug the fan when it is not in use.
4. Please don't unplug the fan by holding the cable cord. Unplug by holding the plug.
5. Please don't use the fan when there is damage to the cable cord or plug.
6. Please don't use the fan with an extension cord.
7. Please don't use the fan close to fires.
8. Please don't insert your hand or other objects into the guard or near the movable parts.
9. To reduce the risk of fire or electric shock, do not use this fan with any solid-state speed control device.
10. If the supply cord is damaged, it has to be replaced by the manufacturer, its service agent or similarly qualified persons in order to avoid hazard.
11. To Reduce The Risk Of Fire, Electric Shock or Injury To Persons, Do Not Use Replacement Parts That Have Not Been Recommended By The Manufacturer (e.g. Parts Made At Home Using a 3D Printer).

CAUTION

1. Please unplug the fan from the socket and clean it with a soft cloth.
2. Do not immerse the fan.
3. Please fit the guard onto fan before starting up the fan.
4. This fan is not intended for use by people (including children) with reduced physical, sensory or mental capabilities or lack of experience and knowledge unless they have been given supervision or instruction concerning use of the fan by a person responsible for their safety. Supervise children to ensure they do not play with the fan.

PREPARATION

Before beginning assembly of product, make sure all parts are present. Compare parts with package contents list and hardware contents list. If any part is missing or damaged, do not attempt to assemble the product.

Estimated Assembly Time: 20 minutes

Tools Required for Assembly (not included): Phillips Screwdriver, wrench

ASSEMBLY INSTRUCTIONS

1. Extending the standing pole

Loosen the height adapter (1) on the standing pole (B). Then pull the upper portion of the standing pole (B) to the desired height and re-tighten the height adapter (1).

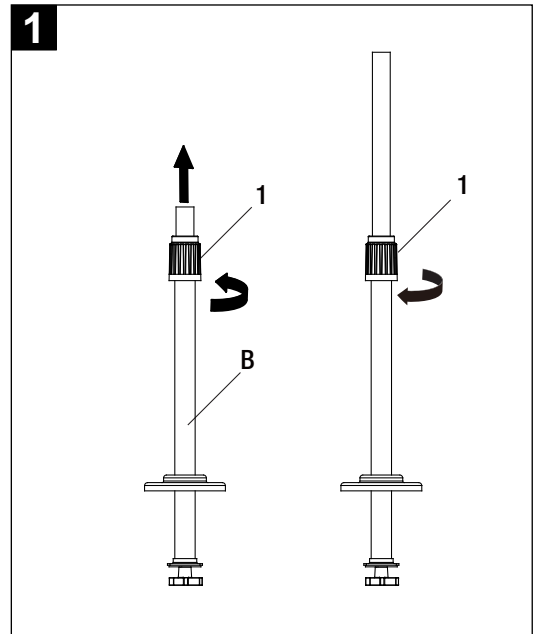

2. Removing hardware from the standing pole

Remove the triangular Screw (BB) and Bushing (AA) from the standing pole (B). Retain the triangular Screw (BB) and Bushing (AA) for future use.

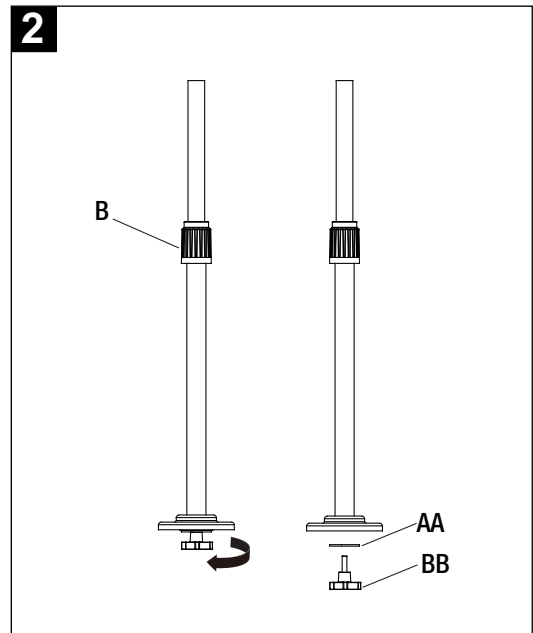



ASSEMBLY INSTRUCTIONS

3. Attaching the standing pole to the base

Attach the standing pole (B) to the base (C) using the triangular Screw (BB) and Bushing (AA).

Hardware Used

AA	Bushing		X1
BB	Screw		X1

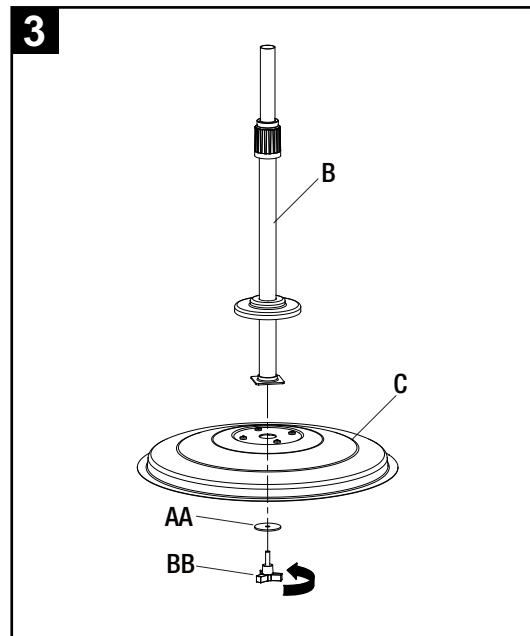

4. Attaching the fan head

Place the fan Body (A) on top of the standing pole (B) and secure in place using the plum Screw (CC).

Hardware Used

CC	Screw		X2
-----------	-------	---	----

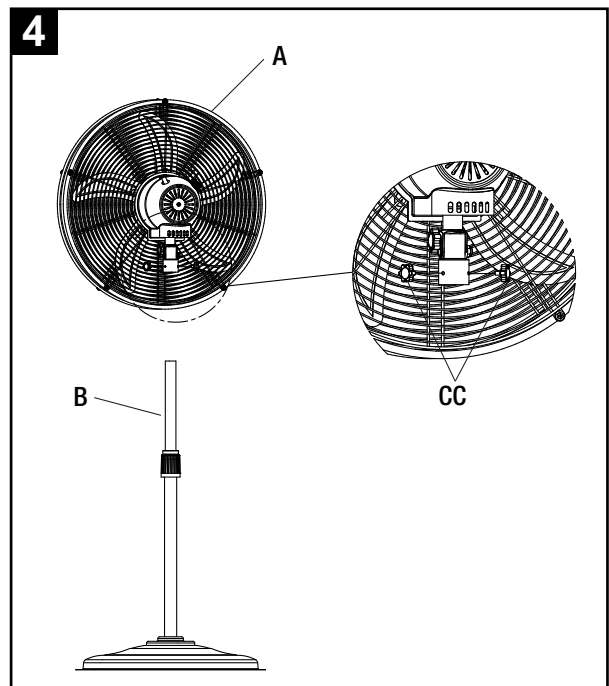

OPERATING INSTRUCTIONS

1 Adjusting the fan tilt angle

Ensure the fan is unplugged from the power source before adjusting the height or angle.

Place the fan on a safe, flat surface where it cannot fall or be pulled by the cord.

To adjust the angle of the fan Body (A), loosen the fan head knob (2), tilt the fan Body (A) to the desired angle, and re-tighten the fan head knob (2).

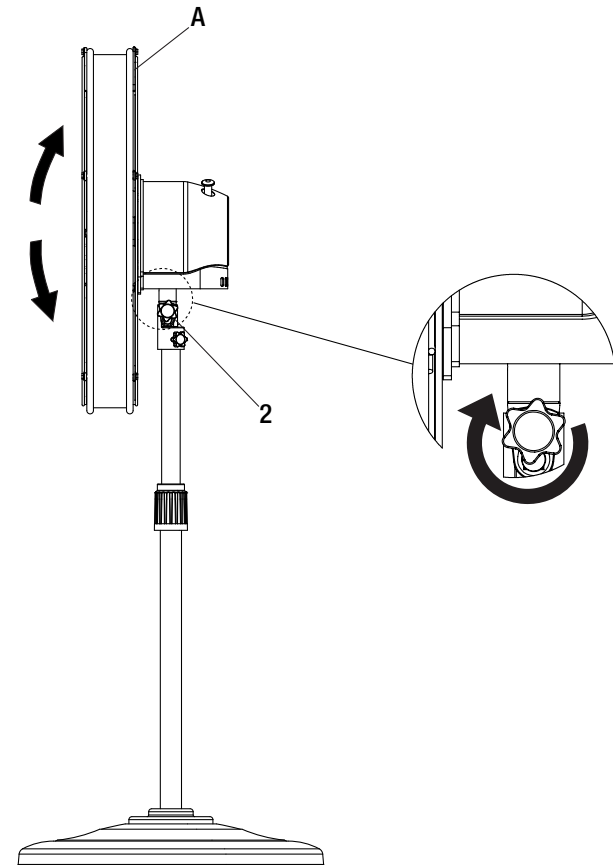

2 Turning the fan On/Off and adjusting the airflow settings

Turn the switch to the desired speed. The settings are 0 = off, 1 = Low, 2 = Medium, 3 = High.

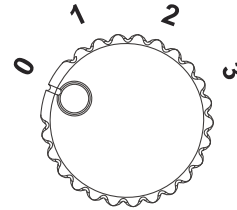

Turn the oscillation function on by pressing the oscillation button down. Turn the oscillation function off by pulling the oscillation button up.

Always turn off and unplug the fan after using.

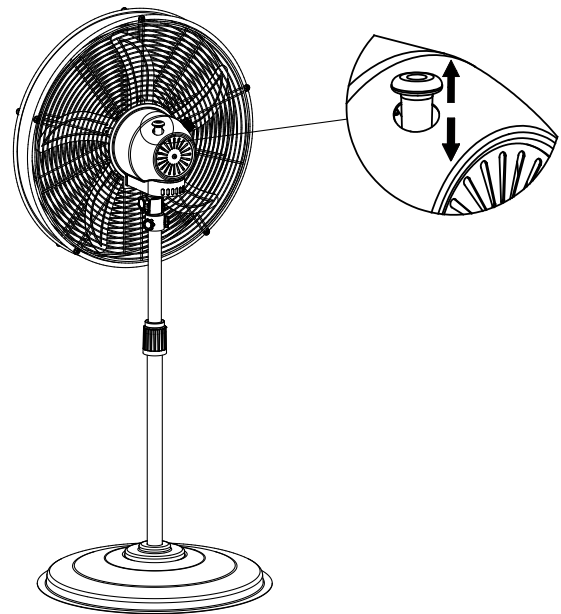

CARE AND MAINTENANCE

Unplug the appliance before cleaning. Don't use any water for cleaning metal surfaces. In order to remove the dust from the protective screen, use a vacuum cleaner or remove the front protective screen by removing the securing screw on the edge of the screen with a screwdriver. After cleaning, remount the safety screen. After doing this, fasten the securing screw on the edge of the protective screen.

2-YEAR LIMITED WARRANTY

The manufacturer warrants this product to be free from manufacturing defects in the material and workmanship under normal use for a period of two years after the date of purchase by the original purchaser. This warranty does not cover transit damages. This warranty does not apply to damages from accident, misuse, alteration of any kind to the fan or where the connected voltage is more than above the nameplate voltage. This warranty does not apply to the finish on any portion of the product. Servicing performed by unauthorized persons shall render the warranty invalid. The warranty is not responsible for damages of any kind, including accident and consequential damages. Some states do not allow the exclusion or limitation of the incidental or consequential damages, so the above exclusion or limitation may not apply to you. This warranty gives you specific legal rights, and you may also have other rights which vary from state to state.

REPLACEMENT PARTS LIST

For replacement parts, call our customer service department at 866-994-4148, 8 a.m. - 8 p.m., EST, Monday - Sunday. You could also contact us at ascs@lowes.com.

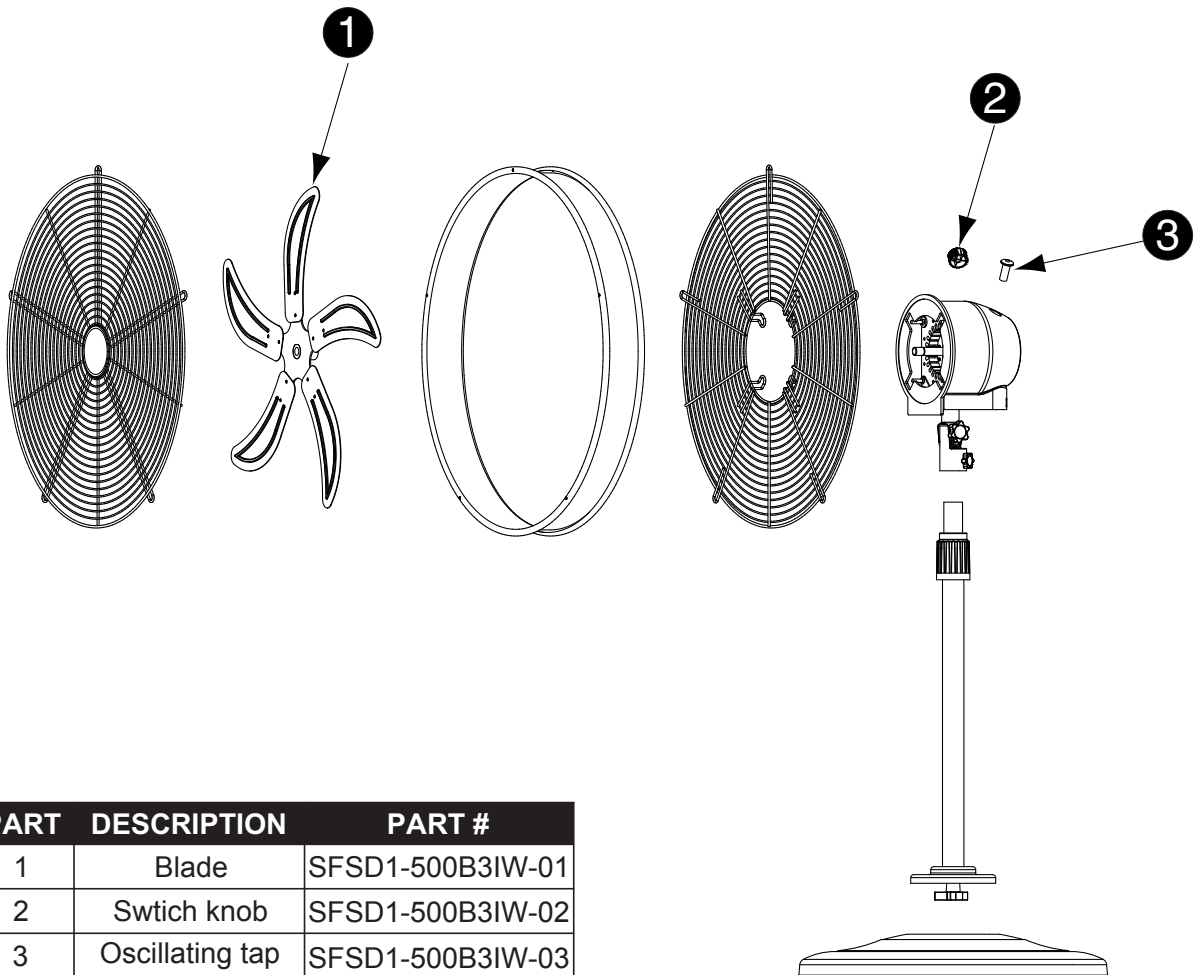

PART	DESCRIPTION	PART #
1	Blade	SFSD1-500B3IW-01
2	Swtich knob	SFSD1-500B3IW-02
3	Oscillating tap	SFSD1-500B3IW-03



UTILITECH et le logo sont des marques de commerce ou des marques de commerce déposées de LF, LLC. Tous droits réservés.

ARTICLE # 5517242

**VENTILATEUR OSCILLANT
SUR PIED DE 50,8 CM**

MODÈLE # SFSD1-500B3IW

Français p.10

JOIGNEZ VOTRE REÇU ICI

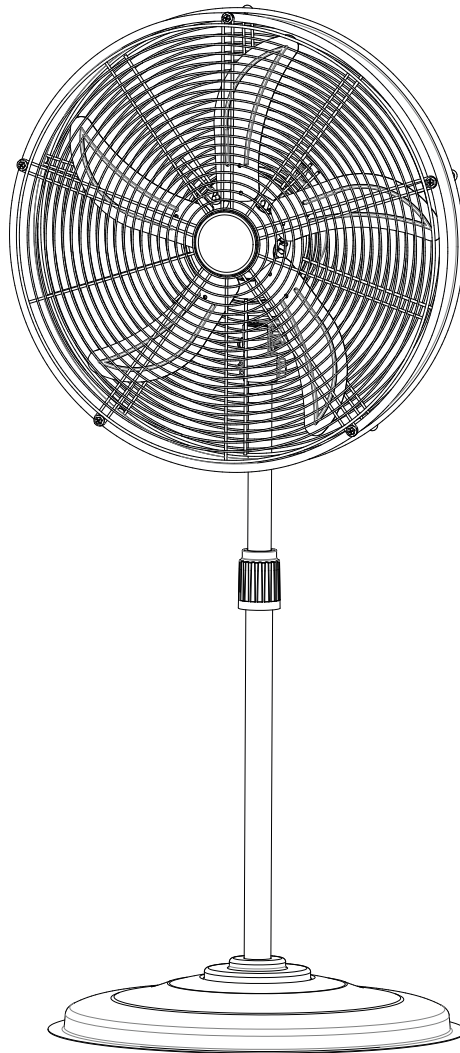

Numéro de série _____ Date d'achat _____



Des questions, des problèmes, des pièces manquantes? Avant de retourner l'article au détaillant, appelez notre service à la clientèle au 1 (866) 994-4148 de 8 h à 20 h (HNE), du lundi au dimanche. Vous pouvez également communiquer avec nous à l'adresse asc@lowes.com.

SS23687

TABLE DES MATIÈRES

Contenu de l'emballage.....	12
Quincaillerie incluse (taille réelle).....	13
Consignes de sécurité.....	14
Préparation.....	14
Instruction pour l'assemblage.....	15
Instruction pour l'assemblage.....	16
Mode d'emploi.....	17
Entretien.....	17
Garantie limitée de 2 ans.....	18
Liste des pièces de rechange.....	18

CONTENU DE L'EMBALLAGE

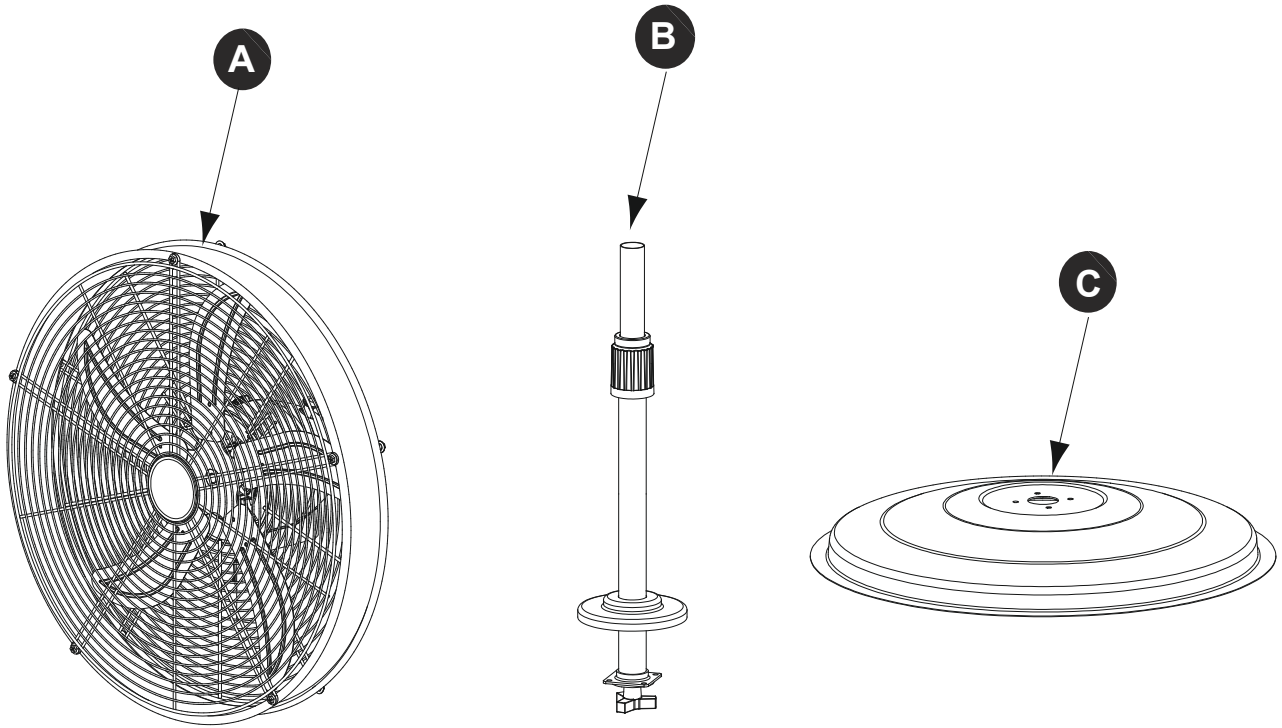

PIÈCE	DESCRIPTION	QUANTITÉ
A	Corps du ventilateur	1
B	Tige	1
C	Pied	1

QUINCAILLERIE INCLUSE (taille réelle)

AA

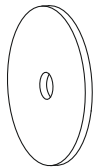

Bague de
 $\varnothing 50 \times \varnothing 8,5$
Qté : 1

BB

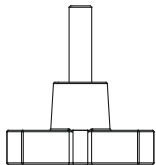

Vis
M8 de 35 mm
Qté : 1

CC

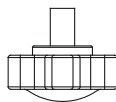

Vis
M5 de 8 mm
Qté : 2



CONSIGNES DE SÉCURITÉ

VEUILLEZ LIRE ET CONSERVER CES INSTRUCTIONS.

Assurez-vous de lire et de comprendre l'intégralité du présent manuel avant de tenter d'assembler, d'installer ou d'utiliser l'article.



AVERTISSEMENT

1. Veuillez débrancher le ventilateur avant de le déplacer ou d'en effectuer l'entretien. Ne touchez pas au ventilateur lorsque vous avez les mains mouillées.
2. Le démontage, la réparation et le remontage du ventilateur doivent être effectués par un électricien qualifié.
3. Veuillez débrancher le ventilateur lorsque vous ne l'utilisez pas.
4. Évitez de débrancher le ventilateur en tirant sur le cordon d'alimentation. Débranchez-le en tenant la fiche.
5. Évitez d'utiliser le ventilateur si le cordon d'alimentation ou la fiche sont endommagés.
6. Veuillez ne pas utiliser de rallonge électrique avec ce ventilateur.
7. Veuillez ne pas utiliser le ventilateur à proximité d'un feu.
8. Veuillez ne pas insérer votre main ou tout autre objet à l'intérieur de la grille protectrice ou près des pièces mobiles.
9. Afin de réduire les risques d'incendie et de choc électrique, n'utilisez pas le ventilateur avec un appareil électronique de réglage de vitesse.
10. Si le cordon d'alimentation est endommagé, il doit être remplacé par le fabricant, par un de ses agents ou par une personne qualifiée afin d'éviter tout danger.
11. Pour réduire le risque d'incendie, de choc électrique ou de blessures corporelles, n'utilisez pas de pièces de rechange qui n'ont pas été recommandées par le fabricant (par exemple, des pièces fabriquées à la maison à l'aide d'une imprimante 3D à petites capsules).

ATTENTION

1. Débranchez le ventilateur de la prise et nettoyez-le à l'aide d'un linge doux.
2. N'immergez pas le ventilateur.
3. Veuillez remettre la grille protectrice en place avant de mettre le ventilateur en marche.
4. Ce ventilateur ne doit pas être utilisé par les enfants, les personnes atteintes d'une déficience physique, sensorielle ou intellectuelle, ou les personnes n'ayant pas l'expérience et les connaissances nécessaires, à moins qu'une personne responsable de leur sécurité ne les supervise ou ne leur donne les instructions nécessaires. Surveillez les enfants pour éviter qu'ils jouent avec le ventilateur.

PRÉPARATION

Avant de commencer l'assemblage de l'article, assurez-vous d'avoir toutes les pièces. Comparez le contenu de l'emballage avec la liste des pièces de la quincaillerie incluse. S'il y a des pièces manquantes ou endommagées, ne tentez pas d'assembler l'article.

Temps d'assemblage approximatif : 20 minutes

Outils nécessaires pour l'assemblage (non inclus) : tournevis cruciforme, clé

1. Extension du pied du ventilateur

Desserrez l'adaptateur de hauteur (1) sur le pied du ventilateur (B). Tirez ensuite la partie supérieure du pied du ventilateur (B) jusqu'à la hauteur souhaitée et resserrez l'adaptateur de hauteur (1).

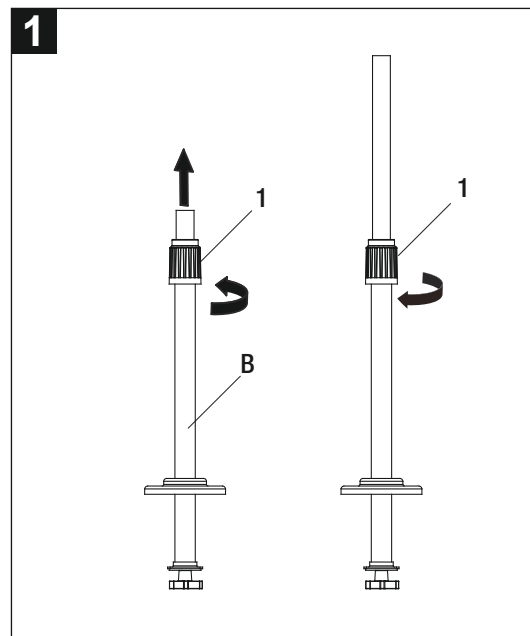

2. Retrait de la quincaillerie du pied du ventilateur

Retirez le bouton triangulaire (BB) et la rondelle (AA) du pied du ventilateur (B). Conservez le bouton triangulaire (BB) et la rondelle (AA) pour une utilisation ultérieure.

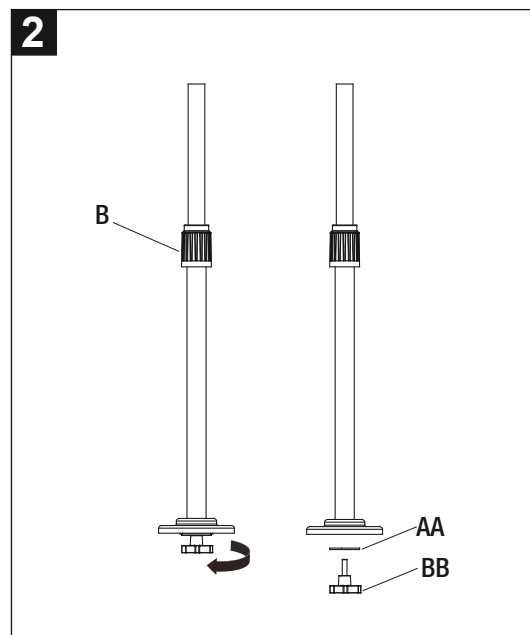

3. Fixation du pied du ventilateur à la base

Fixez le pied du ventilateur (B) à la base (C) à l'aide du bouton triangulaire (BB) et de la rondelle (AA).

Quincaillerie utilisée

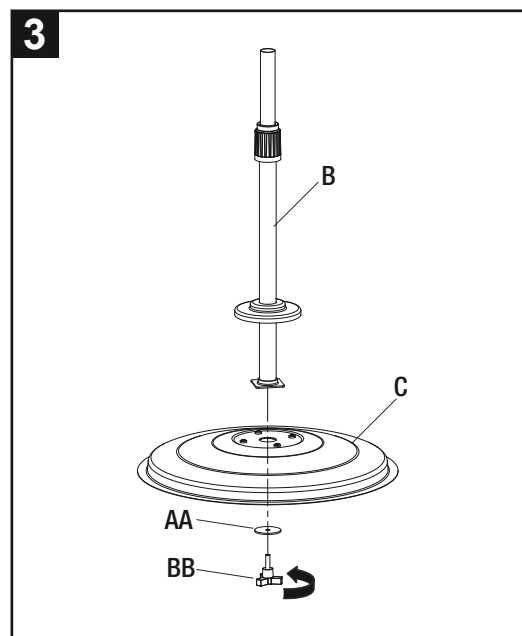
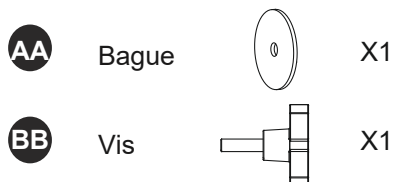

4. Fixation de la tête du ventilateur

Placez la tête du ventilateur (A) au sommet du pied du ventilateur (B) et fixez-la à l'aide du bouton de réglage (CC).

Quincaillerie utilisée

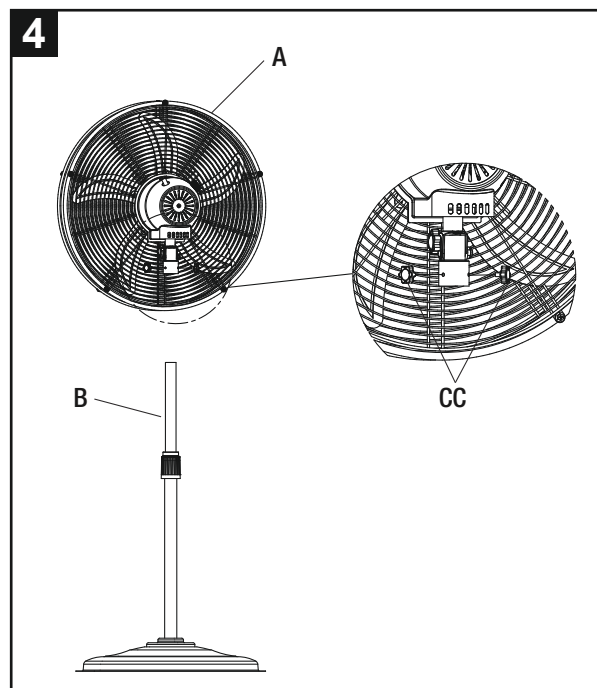

1 Réglage de l'angle d'inclinaison du ventilateur

Assurez-vous de débrancher le ventilateur de la source d'alimentation avant d'en régler la hauteur ou l'angle.

Placez le ventilateur sur une surface plane et sécuritaire pour qu'il ne puisse pas tomber ni être accroché par le cordon d'alimentation.

Pour régler l'angle de la tête du ventilateur (A), desserrez le bouton de la tête du ventilateur (2), inclinez la tête du ventilateur (A) à l'angle souhaité et resserrez le bouton de la tête du ventilateur (2).

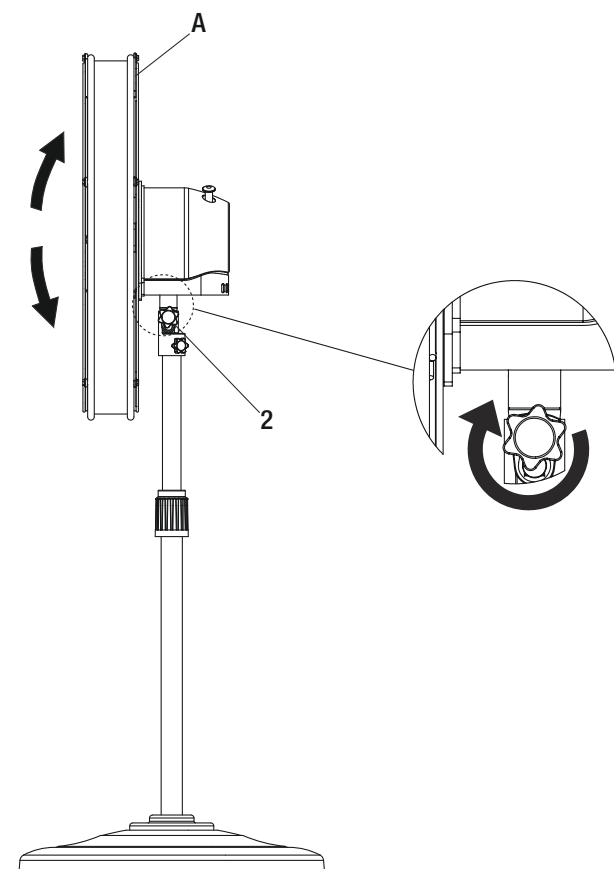

2 Mise en marche et arrêt du ventilateur, et réglage des paramètres de débit d'air

Réglez l'interrupteur à la vitesse désirée. Les paramètres sont 0 = désactivé, 1 = faible, 2 = moyen, 3 = élevé.

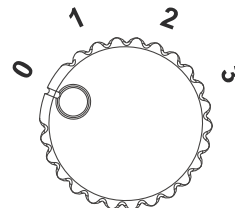

Pour activer l'oscillation, appuyez sur le bouton d'oscillation. Désactivez l'oscillation en tirant le bouton d'oscillation vers le haut.

Éteignez et débranchez toujours le ventilateur après utilisation.

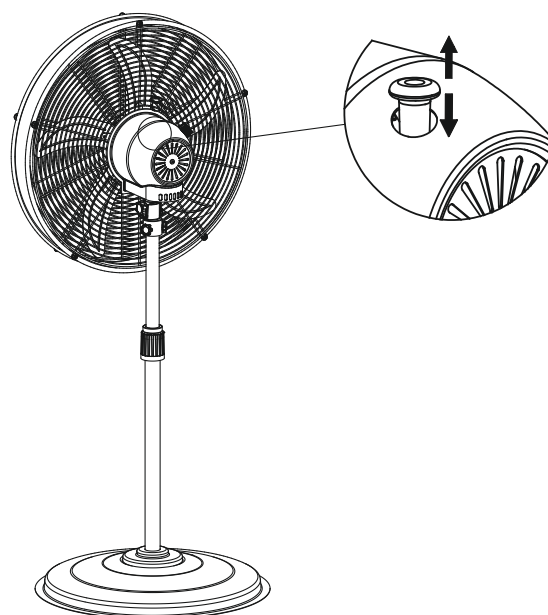

ENTRETIEN

Débranchez le ventilateur avant de le nettoyer. Ne nettoyez pas les surfaces métalliques avec de l'eau. Nettoyez la grille protectrice à l'aide d'un aspirateur ou retirez-la en dévissant la vis de fixation située sur son rebord à l'aide d'un tournevis. Après le nettoyage, remettez la grille de protection en place. Ensuite, serrez la vis de fixation sur le bord de la grille protectrice.

GARANTIE LIMITÉE DE 2 ANS

Le fabricant garantit que l'article ne présentera aucun défaut de matériaux ou de fabrication dans des conditions normales d'utilisation pour une période de deux ans à compter de la date d'achat initiale. Cette garantie ne couvre pas les dommages occasionnés pendant le transport ni les dommages causés par un accident, un usage inapproprié, une modification quelconque ou une tension supérieure à celle indiquée sur la plaque signalétique. La garantie ne couvre pas non plus le fini de toute partie de l'article. Toute réparation effectuée par une personne non autorisée annulera la garantie. Cette garantie exclut toute responsabilité pour les dommages de quelque sorte que ce soit, y compris les dommages consécutifs ou causés par un accident. Certains États ou certaines provinces ne permettent pas l'exclusion ou la limitation des dommages accessoires ou consécutifs, de sorte que les exclusions ou les limitations mentionnées ci-dessus peuvent ne pas s'appliquer à vous. Cette garantie vous confère des droits précis. Il est possible que vous disposiez également d'autres droits qui varient d'un État ou d'une province à l'autre.

LISTE DES PIÈCES DE RECHANGE

Pour obtenir des pièces de rechange, communiquez avec notre service à la clientèle au 1 (866) 994-4148, de 8 h à 20 h (HNE), du lundi au dimanche. Vous pouvez également communiquer avec nous à l'adresse ascs@lowes.com.

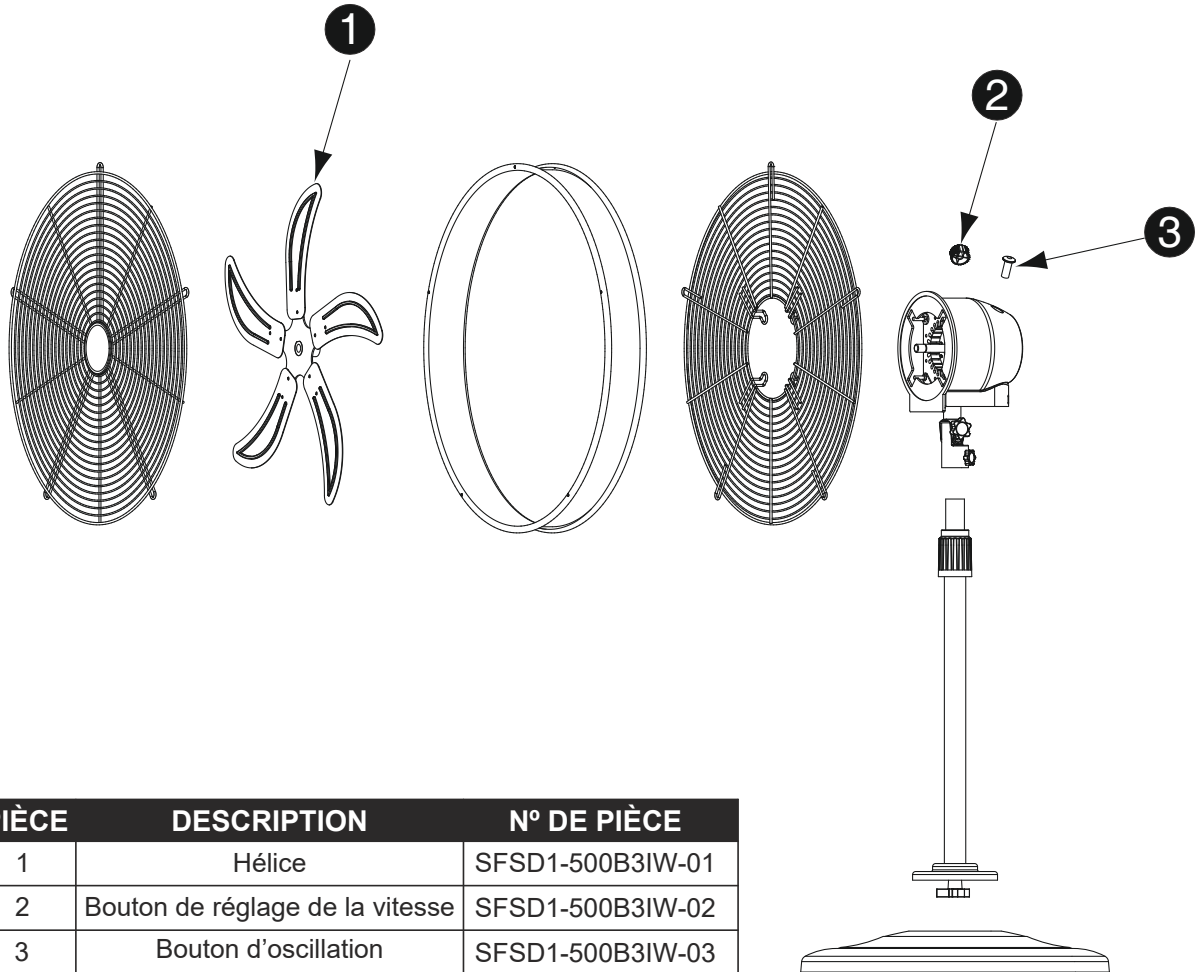



UTILITECH y el diseño del logotipo son marcas comerciales o marcas registradas de LF, LLC. Todos los derechos reservados.

ARTÍCULO # 5517242

VENTILADOR OSCILANTE DE PEDESTAL DE 50.8 CM

MODELO #SFSD1-500B3IW

Español p.19

ADJUNTE SU RECIBO AQUÍ

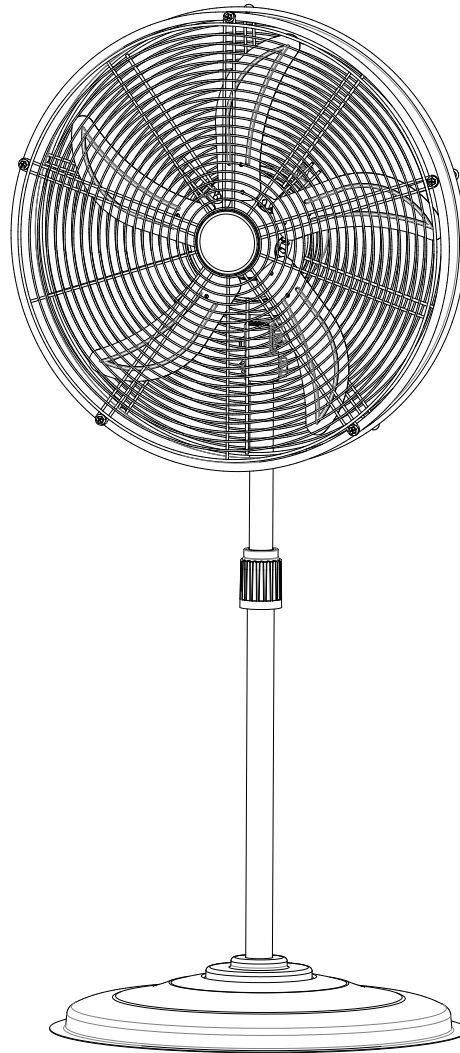

Número de serie _____ Fecha de compra _____



¿Preguntas, problemas o piezas faltantes? Antes de volver a la tienda, llame a nuestro Departamento de Servicio al Cliente al 866-994-4148, de lunes a domingo de a.m. a 8 p.m., hora estándar del Este. También puede ponerse en contacto con nosotros a través de ascs@lowes.com.

SS23687

ÍNDICE

Contenido del paquete.....	21
Aditamentos (se muestran en tamaño real).....	22
Información de seguridad.....	23
Preparación.....	23
Instrucciones de ensamblaje.....	24
Instrucciones de ensamblaje.....	25
Instrucciones de funcionamiento.....	26
Cuidado y mantenimiento.....	26
Garantía limitada de 2 años.....	27
Lista de piezas de repuesto.....	27

CONTENIDO DEL PAQUETE

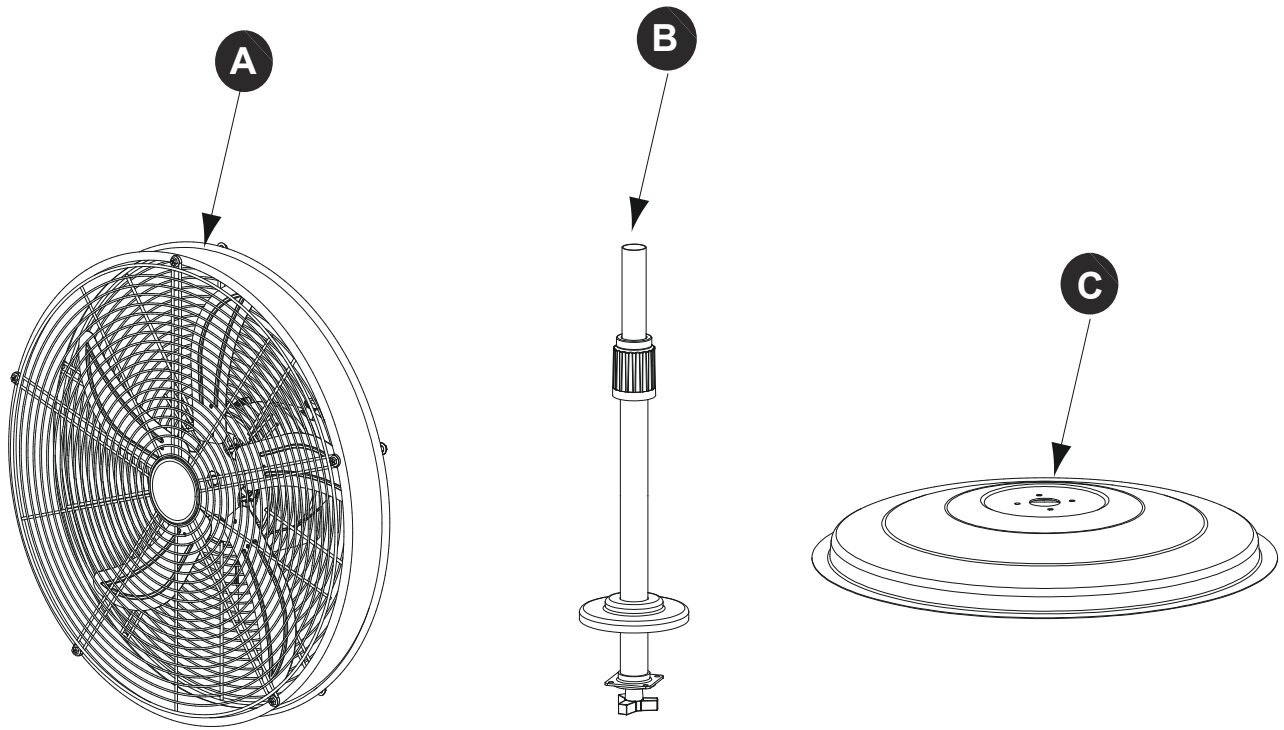

PIEZA	DESCRIPCIÓN	CANTIDAD
A	Cuerpo del ventilador	1
B	Varilla de soporte	1
C	Base	1

ADITAMENTOS (se muestran en tamaño real)

AA

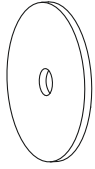

Pasamuros
 $\varphi 50 * \varphi 8,5$
Cant. 1

BB

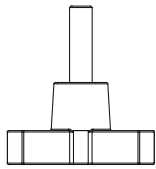

Tornillo
M8*35
Cant. 1

CC

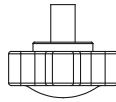

Tornillo
M5*8
Cant. 2



INFORMACIÓN DE SEGURIDAD

LEA Y GUARDE ESTAS INSTRUCCIONES.

Lea y comprenda completamente este manual antes de intentar ensamblar, usar o instalar el producto.



ADVERTENCIA

1. Desenchufe el ventilador antes de moverlo o realizarle mantenimiento. No toque el ventilador con las manos húmedas.
2. Solo los electricistas calificados pueden desarmar, reparar o rearmar el ventilador.
3. Desenchufe el ventilador cuando no esté en uso.
4. No jale del cable para desenchufar el ventilador. Sujete el enchufe para desenchufarlo.
5. No utilice el ventilador si el cable o el enchufe presentan daños.
6. No utilice el ventilador con una extensión eléctrica.
7. No utilice el ventilador cerca del fuego.
8. No coloque la mano u otros objetos en el protector o cerca de las piezas móviles.
9. Para reducir el riesgo de incendios o descargas eléctricas, no use este ventilador con dispositivos de control de velocidad de estado sólido.
10. Si el cable de alimentación está dañado, el fabricante, su empresa de servicio o una persona de calificación similar deben reemplazarlo para evitar peligros.
11. Para reducir el riesgo de incendio, descargas eléctricas o lesiones a las personas, no utilice piezas de repuesto que no hayan sido recomendadas por el fabricante (por ejemplo, piezas fabricadas en casa con una impresora 3D de tapas pequeñas).

PRECAUCIÓN

1. Desenchufe el ventilador del tomacorriente y límpielo con un paño suave.
2. No sumerja el ventilador.
3. Fije el protector al ventilador antes de encenderlo.
4. Las personas (incluidos niños) con capacidades físicas, sensoriales o mentales reducidas o sin experiencia ni conocimientos no deben utilizar este ventilador, a menos que una persona responsable de su seguridad les brinde supervisión o capacitación con respecto a su uso. Supervise a los niños para asegurarse de que no jueguen con el ventilador.

PREPARACIÓN

Antes de comenzar a ensamblar el producto, asegúrese de tener todas las piezas. Compare las piezas con la lista del contenido del paquete y la lista de aditamentos. No intente ensamblar el producto si falta alguna pieza o si estas están dañadas.

Tiempo estimado de ensamblaje: 20 minutos

Herramientas necesarias para el ensamblaje (no se incluyen): destornillador Phillips, llave inglesa

1. Extensión del poste vertical

Afloje el adaptador de altura (1) en el poste vertical (B). Luego, tire de la parte superior del poste vertical (B) hasta la altura deseada y vuelva a apretar el adaptador de altura (1).

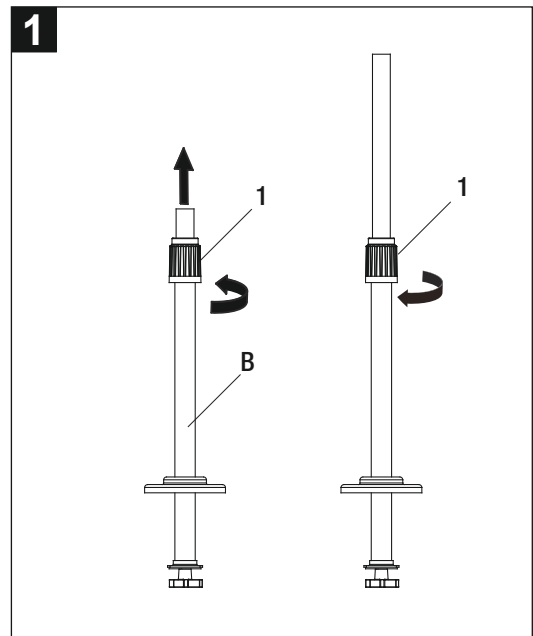

2. Retiro de los aditamentos del poste vertical

Retire la perilla triangular (BB) y la arandela (AA) del poste vertical (B). Guarde la perilla triangular (BB) y la arandela (AA) para uso futuro.

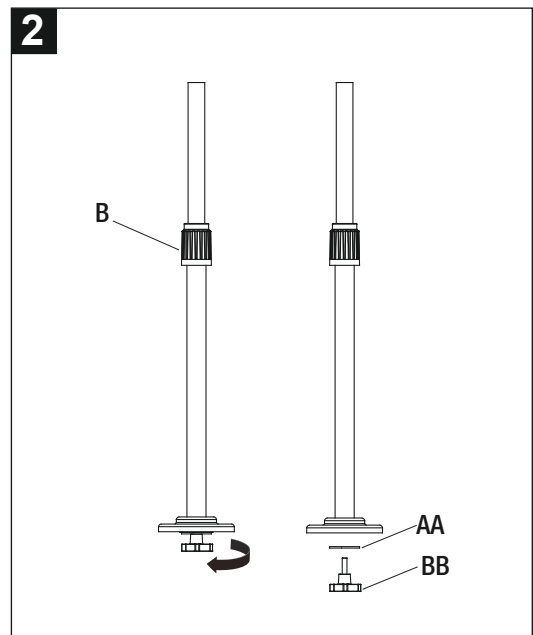

3. Fijación del poste vertical a la base

Fije el poste vertical (B) a la base (C) con la perilla triangular (BB) y la arandela (AA).

Aditamentos utilizados

AA Pasamuros x 1

BB Tornillo x 1

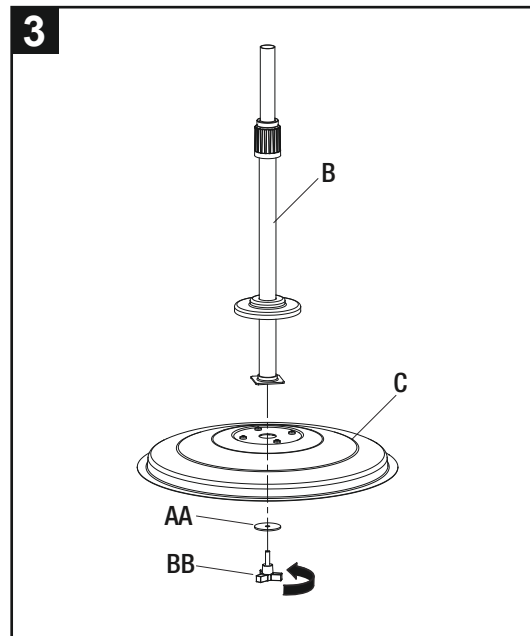

4. Colocación del cabezal del ventilador

Coloque el cabezal del ventilador (A) encima del poste vertical (B) y asegúrelo en su lugar con la perilla cilíndrica (CC).

Aditamentos utilizados

CC Tornillo x2

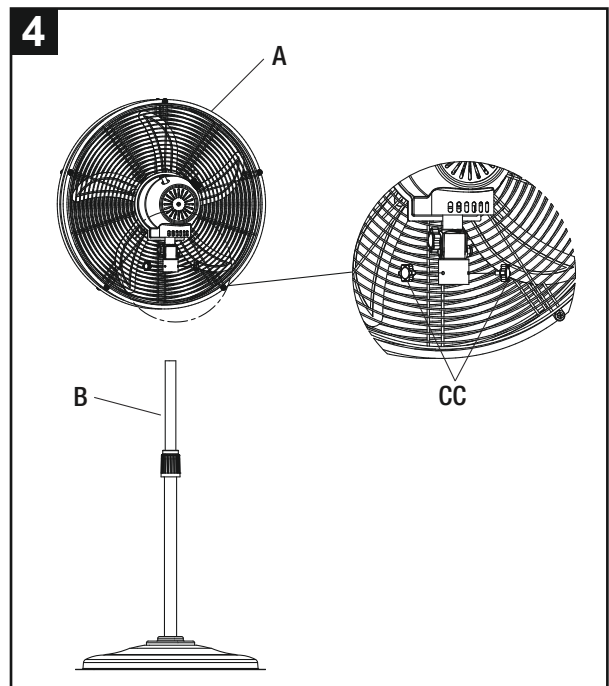

1 Ajuste del ángulo de inclinación del ventilador

Asegúrese de que el ventilador esté desenchufado de la fuente de alimentación antes de ajustar la altura o el ángulo.

Coloque el ventilador sobre una superficie segura y plana, donde no se caiga ni lo pase a llevar el cable.

Para ajustar el ángulo del cabezal del ventilador (A), afloje la perilla del cabezal del ventilador (2), incline el cabezal del ventilador (A) al ángulo deseado y vuelva a apretar la perilla del cabezal del ventilador (2).

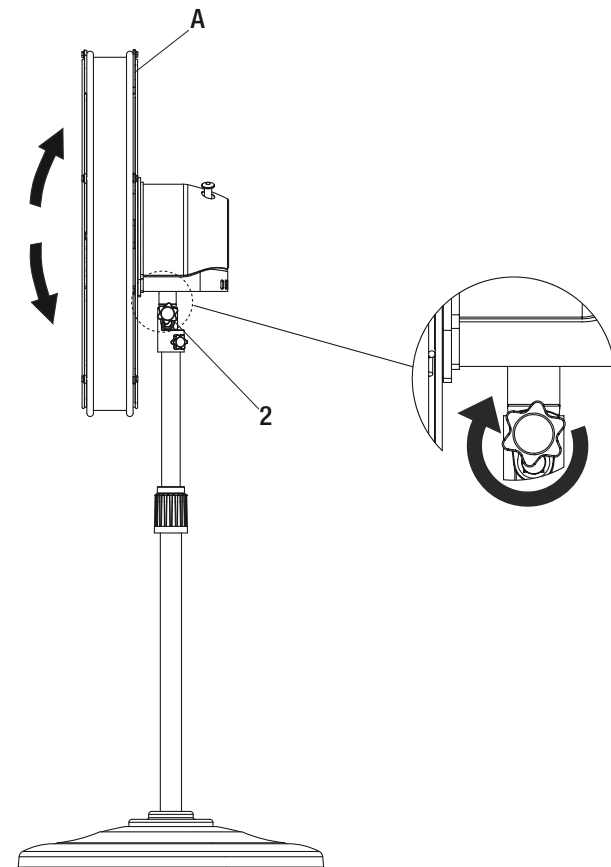

2 Encendido/apagado del ventilador y ajuste de la configuración del flujo de aire

Gire el interruptor a la velocidad deseada. Las configuraciones son 0 = apagado, 1 = bajo, 2 = medio, 3 = alto.

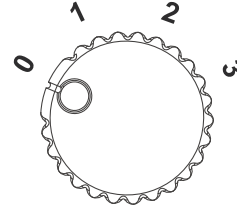

Enciéndala presionando el botón de oscilación hacia abajo. Apague la función de oscilación tirando del botón de oscilación hacia arriba.

Apague y desenchufe siempre el ventilador después de utilizarlo.

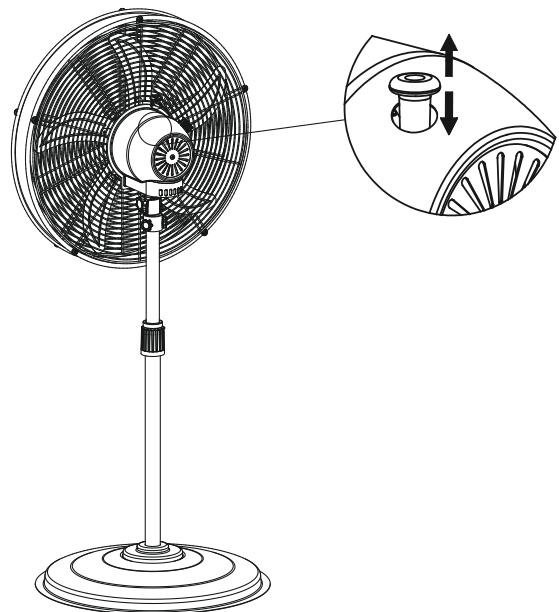

CUIDADO Y MANTENIMIENTO

Desenchufe el electrodoméstico antes de limpiarlo. No use agua para limpiar las superficies metálicas. Para retirar el polvo de la malla de protección, use una aspiradora o retire la malla de protección frontal retirando el tornillo de seguridad del borde de la malla con un destornillador. Después de limpiar, vuelva a montar la malla de seguridad. Después de hacerlo, fije el tornillo de seguridad en el borde de la malla protectora.

GARANTÍA LIMITADA DE 2 AÑOS

El fabricante garantiza que este producto no presentará defectos en el material ni en la mano de obra en condiciones de uso normal durante un período de dos años después de la fecha de compra por el comprador original. Esta garantía no cubre los daños durante el transporte. Esta garantía no se aplica a los daños por accidentes, mal uso, alteración de cualquier tipo del ventilador, ni en el caso de que el voltaje de conexión exceda el voltaje de la placa de datos. Esta garantía no se aplica al acabado de ninguna parte del producto. El mantenimiento realizado por personas no autorizadas invalidará la garantía. La garantía no incluye daños de ningún tipo, incluidos los daños accidentales o resultantes. Algunos estados no permiten la exclusión o limitación de los daños accidentales o resultantes, de modo que es posible que las exclusiones o limitaciones anteriores no se apliquen en su caso. Esta garantía le otorga derechos legales específicos, pero podría tener también otros derechos que varían según el estado.

LISTA DE PIEZAS DE REPUESTO

Para obtener piezas de repuesto, llame a nuestro Departamento de Servicio al Cliente al 866-994-4148, de lunes a domingo de 8 a.m. a 8 p.m., hora estándar del Este. También puede ponerse en contacto con nosotros en ascs@lowes.com.

