

# **VEVOR<sup>®</sup>**

**TOUGH TOOLS, HALF PRICE**

Technical Support and E-Warranty Certificate [www.vevor.com/support](http://www.vevor.com/support)

## **GAS PRESSURE WASHER**

**MODEL:170B**

We continue to be committed to provide you tools with competitive price.

"Save Half", "Half Price" or any other similar expressions used by us only represents an estimate of savings you might benefit from buying certain tools with us compared to the major top brands and does not necessarily mean to cover all categories of tools offered by us. You are kindly reminded to verify carefully when you are placing an order with us if you are actually Saving Half in comparison with the top major brands.



**MODEL:170B**



**NEED HELP? CONTACT US!**

Have product questions? Need technical support? Please feel free to contact us:

**Technical Support and E-Warranty Certificate**  
**[www.vevor.com/support](http://www.vevor.com/support)**

This is the original instruction, please read all manual instructions carefully before operating. VEVOR reserves a clear interpretation of our user manual. The appearance of the product shall be subject to the product you received. Please forgive us that we won't inform you again if there are any technology or software updates on our product.

# SAFETY INSTRUCTIONS



## **WARNING!**

Read and understand all warnings and safety instructions. Failure to follow any and all instructions listed below may result in explosion, rupture, or serious bodily injury.



**ATTENTION!** Read all warnings and safety instructions. Failure to follow the warnings and instructions listed below could result in an explosion or serious injury.

Keep all warnings and instructions for future reference. The term “GASOLINE ENGINE TOOL”: Machine operated by a combustion engine, which is intended to perform mechanical work.

## **1. Safety of the work area**

- a. Keep the work area clean and well lit. Clutter or poor lighting in work areas can cause accidents.
- b. Do not use the device in an environment with a risk of explosion, where there are liquid fuels, gases or powdered material. Internal combustion engines produce sparks that can ignite materials in dust or vapors.
- c. Keep children and other people away from the work area when using the machine. A distraction can cause you to lose control of the machine.

## **2. Personal safety**

- a. Watch what you are doing and use the machine wisely. Do not use the machine if you are tired, or after consuming alcohol, drugs or medication. Not being attentive while using an internal combustion engine can cause serious injury.
- b. Use personal protective equipment. Always wear eye, respiratory and hearing protection. Protective equipment such as a dust mask, non-skid

safety shoes, hard hat, or hearing protectors, used under proper conditions, will help reduce personal injury.

c. Avoid unintentional starting. Make sure the switch is in the off position before picking up or transporting the machine. Carrying with your finger on the switch or plugging in with the switch on can lead to accidents.

d. Remove any adjusting tools or open-end wrenches before starting. A tool or wrench attached to a rotating part of the machine can cause injury when starting.

e. Be cautious. Avoid adopting a position that fatigues your body; keep a firm footing on the ground and keep your balance at all times. This will allow you to better control the machine in the event of an unexpected situation.

f. Wear appropriate clothing. Do not wear loose clothing or jewelry. Keep your hair, clothing, and gloves away from moving parts. Loose clothing, jewelry, or long hair can be caught in moving parts. g. Whenever it is possible to use suction or dust collection equipment make sure that it is installed and used correctly. The use of dust collection equipment reduces the risks derived from dust.



**WARNING:** This device is not intended for use by persons (including children) with different or reduced physical, sensory or mental capabilities, or lack of experience or knowledge, unless they have been given supervision or training in operation of the appliance by a person responsible for your safety. Children should be supervised to ensure that they do not use the appliance as a toy.

### **3. Personal safety**

a. Do not overload the device. Use the machine intended for the work to be performed. With the right machine you will be able to work better and safer within the indicated power range.

b. Do not use machines with a faulty switch. Machines that cannot be turned on or off are dangerous and must be repaired.

c. Power off before making adjustments, changing accessories, or storing machine. This preventative measure reduces the risk of accidentally starting the machine.

d. Make sure machines are out of the reach of children and people unfamiliar with their use. Internal combustion machines used by inexperienced people are dangerous. Take good care of your machines.

Check that they work correctly,

e. without the moving parts getting stuck and if there are any broken or deteriorated parts that could affect the operation. If the machine is defective, have it repaired before using it again. Many accidents are due to poor maintenance.

f. Keep cutting tools sharp and clean. Properly held cutting tools with sharp cutting edges are less likely to bind and are easier to control. 9. Use the machine, accessories and other parts in accordance with these instructions, taking into account the working conditions and the task to be performed. The use of internal combustion machines for jobs other than those for which they have been designed can be dangerous.



**IMPORTANT:** This device must not be exposed to dripping liquid splashes.

#### **4. Use and care of gasoline-powered machines**

Only have your device repaired by authorized technical personnel using only original spare parts. This is the only way to guarantee the safety of the machine.

**WARNING:** This product must not be exposed to dripping liquid splashes.

## **ADDITIONAL SAFETY WARNINGS FOR THE PRESSURE WASHER.**

A. Do not use accessories that are not specifically designed and

recommended by the pressure washer manufacturer.

B. Incorrectly sized accessories cannot be adequately protected and controlled.

Do not use a damaged accessory. inspect accessory before each use,

C. for example, the packaging to verify that it does not have cracks or wear.

If pressure washer or accessory is dropped, inspect for damage or install a known-good accessory. After inspecting and installing an accessory, position yourself and bystanders away from the plane of the accessory and run the tool for one minute. Damaged accessories will usually break during this test.

D. Use personal protective equipment. Depending on the application, you must wear a dust mask, hearing protectors, gloves, etc. Prolonged exposure to loud noise can cause hearing loss.

## Part List

		
A:host *1pc	B:wheel * 2pcs	C:foot stool*1pc
		
D:handle*1pc	E:gun*1pc	F:Panel kit x 1pc

 <p>G:hook*1</p>	 <p>H:Water inlet pipe kit *1pc</p>	 <p>I:suction tubes* 1pc</p>
 <p>J:high pressure hose *1pc</p>	 <p>K:Wrench kit*1pc</p>	 <p>L:Wheel shaft kit*2pcs</p>
 <p>M:M5 screw kit*4pcs</p>	 <p>N:ST4*14screw *4pcs</p>	 <p>O:M8 screw kit*4pcs</p>
 <p>P:bolt driver*1pc</p>	 <p>Q:bushing kit*1pc</p>	 <p>R:Copper interface*1pc</p>

**NOTE:**Copper interface R Only available in the US standard version,the European version has no Copper interface R.



## PARAMETER LIST

Model	170B
Pressure	3500 psi



Flow	10L/min(2.6GPM)
Rated power	7HP
Engine speed	3600rpm
Allowable temperature	0-60°CINSTRUCTIONS
Fuel capacity	3L
Fuel type	unleaded gasoline
Oil capacity	0.6L

**IMPORTANT:** Some of the following symbols may be used on the device. Please study them and learn their meaning. A correct interpretation of these symbols will enable you to use the device better and more safely.

**ATTENTION:** Never modify the appliance. Will not be held responsible for guaranteeing the machine if you modify, alter the appliance or do not properly follow the instructions and precautions in this manual.

	<p><b>Read the instructions:</b></p> <p>The instruction manual contains special messages to draw attention to safety issues, possible damage to the appliance and useful information about the operation and maintenance of the appliance, it is suggested to read all the information carefully to avoid bodily injury and damage to the appliance.</p>
	<p><b>Wear head, eye and ear protection:</b></p> <p>Foot protection is necessary, and nonskid work boots are advisable.</p>
	<p><b>Use hand protection:</b></p> <p>It is necessary to use hand protection, it is advisable to use nonskid gloves to have a better control of the machine.</p>

	<p><b>Use foot protection:</b> It is necessary to use foot protection, it is advisable to use nonskid work boots.</p>
	<p>High-pressure jets can be dangerous if misused. Do not aim at people animals, active electrical equipment or at the appliance itself .</p>
	<p><b>Danger:</b> Indicates an imminently hazardous situation which, if not avoided, will result in death or serious injury.</p>
	<p><b>Prohibited for use in thunderstorms or rain:</b> It is necessary to avoid using the machine in rain and thunderstorms, as there is a risk of electric shock. Keep the appliance in a dry area.</p>
	<p><b>No smoking:</b> Smoking is prohibited near the machine in operation, as it may cause sparks and open flames.</p>
	<p><b>Carbon Monoxide (CO):</b> Gasoline engines generate carbon monoxide, which is a deadly toxic odorless gas, do not run the machine indoors.</p>
	<p><b>Warning or safety:</b> Indicates danger, warning or caution. It means CAUTION! your safety is at stake.</p>
	<p><b>Electric shock:</b> Indicates that there are parts of the machine that conduct electric currents for the operation of the machine, so these parts should never be touched while the machine is in use.</p>

	<p><b>Burn Hazard:</b> Indicates that there are parts of the machine that heat up to high temperatures, or that these parts should never be touched until the machine cools down.</p>
	<p><b>Volatile objects:</b> Any motorized tool in operation can throw objects, for this reason it is advisable to use the machine in places with few people and to take great distances of separation, in case there are more people in the work area.</p>
	<p><b>Fire:</b> The engine of the machine is designed to work with highly flammable mixed fuels. Never fill the machine's fuel tank near fires, stoves, electrical power transformers.</p>



**IMPORTANT:** The gas tool maintenance requires extreme care and technical knowledge and should Must follow the instructions For your safety, read and understand all instructions before using the gas tool. Follow all safety instructions. Failure to follow the instructions outlined in this user's manual can result in serious personal injury.



**WARNING:** Read the instruction manual carefully before starting to use the gas tool. Pay full attention to the safety rules, warning symbols, danger, caution and warning notices. These safety rules are for your safety and to avoid possible serious injury. If you use the appliance correctly and only for the specified purposes, the appliance will give you many years of safe and reliable service.



**WARNING:** Any gas or electrical tool in operation can throw objects into your eyes, which can cause serious damage to them, before turning on the gas or electrical tool, always wear safety glasses or goggles with side shields and a full face shield if necessary, it is always advisable to check that the safety glasses are suitable for the protection of this type of work. It is always advisable to verify that these safety glasses comply with the ANSI Z87.1 standard.

## Read all instructions

1. Familiarize yourself with the gas or electrical tool.
2. Read the user's manual carefully.
3. Learn the uses and limitations of the electrical tool as well as specific potential hazards.

## PARTS



## article assembly:

Step1. Lock the foot stool to the bottom of the host with the M8 screw kit;

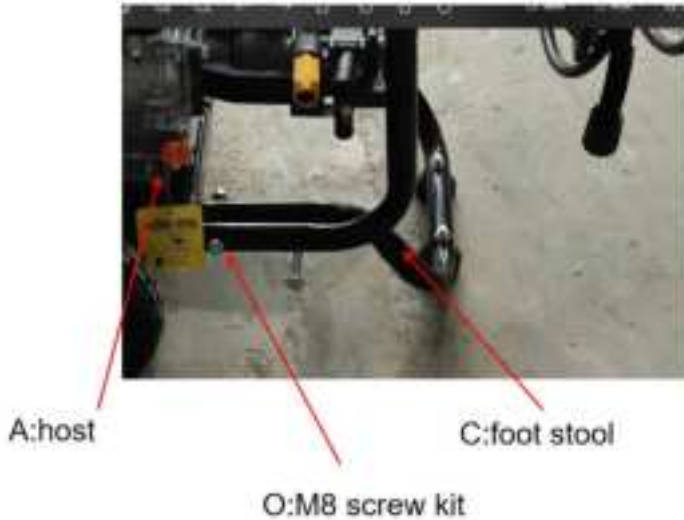

Step2. Attach both wheels to both sides of the host with the Wheel shaft kit

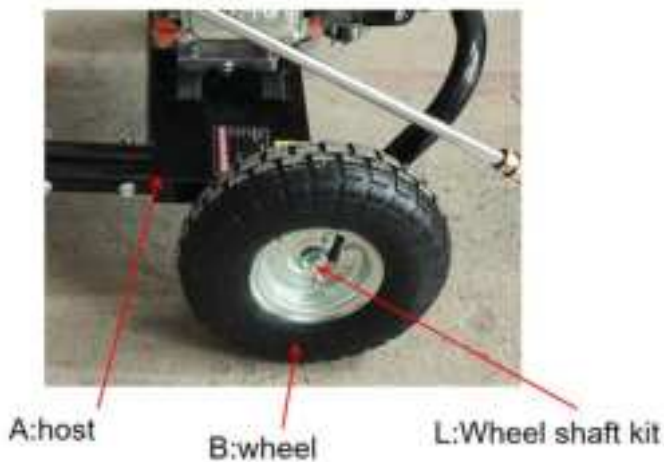

Step3. Align the handle into the host pipe, and use screw to lock the panel in the handle.



Step 4. Use the screw N to lock hook with Panel kit



Step 5. high pressure hose J to the pressure outlet and assembling the spray gun.

a) Pull back the high pressure hose collar, insert the pressure hose into the pressure outlet of the pressure washer and release the collar. Pull on the hose to make sure it is securely connected.

NOTE: If you buy a US standard machine, you need to install the copper connector R on the water connector of the main engine.

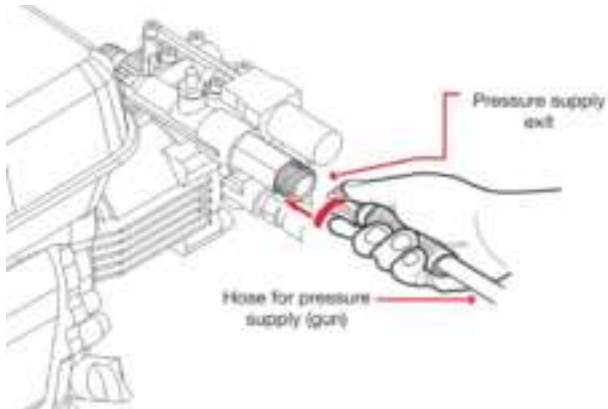

b) Connect the other end of the hose to the quick connection of the spray

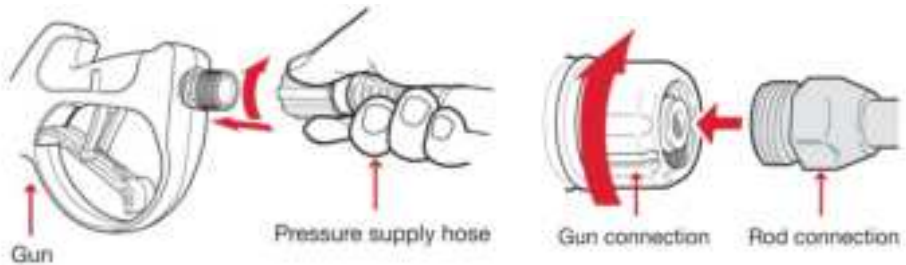

c) Attach the lance to gun; Note: When attaching, align the two projections on the lance with the grooves on the gun.



Step 6. Close the water supply valve, Water inlet pipe kit H to the water inlet connector (MAX.20PSI, max. temperature 60°C ) and turn the water on completely.



## Use the operation

### CAUTIONS BEFORE OPERATING

To maximize the life of your equipment and your safety, it is very important to take a moment before operating the pressure washer to check its condition. Be sure to watch for any problems encountered or have a mechanic correct them before operating the pressure washer.



### **WARNING!**

Any improper maintenance of the pressure washer or neglect of any problems before starting operation can cause malfunction and serious injury to the operator. Always perform Before the operation inspection and correct any problems.

Before starting to operate the pressure washer, make sure it is level and the power switch is turned off.

#### **1. Check the general condition of the pressure washer**

- a. Look around and underneath the pressure washer for oil or gasoline leaks
- b. Check that all nuts, bolts, screws and hose are tight.
- c. Remove any excess dirt or debris especially around the starter muffler and the recoil.
- d. Observe for any signs of damage.

#### **2. Check discharge hoses**

- a. Check the general condition of the hoses. Make sure the hoses are in

good condition before connecting them to the pressure washer.

- b. Check that the hoses are properly installed.
- c. Verify that the filter is in good condition.

### **3. Check the engine oil level.**

- a. Running the engine with a low oil level can cause engine damage. The oil sensor will automatically stop the engine before the oil level drops below safe limits. However, to avoid the inconvenience of an unexpected stop, always check the engine oil level before starting.
- b. Check the air filter. A dirty air filter will restrict air flow to the carburetor, reducing engine performance.
- c. Check the fuel level. Starting with a full tank will help eliminate or reduce interruptions in operation due to refueling.



### **WARNING!**

Carbon monoxide is toxic. Inhalation of carbon monoxide can cause unconsciousness and even death. Avoid locations or actions that expose you to carbon monoxide.

## **ASSEMBLY AND OPERATING INSTRUCTIONS**

Before using the motor for the first time, please review the safety, additional instructions and precautions before operating.

### **ASSEMBLY INSTRUCTION PLACING AND CHECKING BEFORE STARTING (Fig.A)**

- a. Place the pressure washer on a firm, level surface: Avoid sandy or snowy surfaces. Fuel may spill if the pressure washer is tipped or tilted. Even if the pressure washer tips over or sinks into a soft surface, sand, dust or water could be introduced into the machine.
- b. Make sure your equipment is in the off position. (1)
- c. Check the oil level, (it does not come with oil from the factory) for proper operation. The pressure washer needs 600 ml of oil to operate. The pressure washer has a safety mechanism that if the oil level is not

adequate, it will not start.(2)

d.Fill the gas tank. The tank has a capacity of 3 liters.

e.Connect the hose to the gun and the other end of the hose to the high pressure hose connection.

f. Connect a water supply to your pressure washer at the water supply connector.

g.Open the water supply to your equipment. Open the water supply to your equipment to start filling.



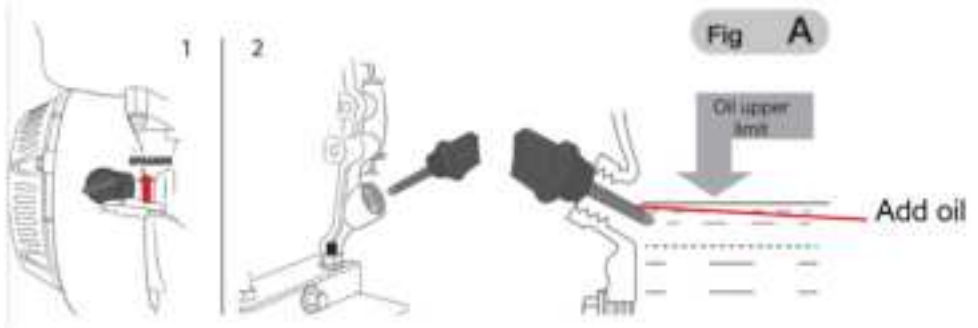

### CAUTION:

The exhaust system gets very hot during operation and remains hot for a while after the engine is turned off.Do not touch the exhaust system while it is hot.

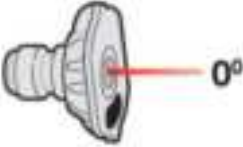

## 1.Spray nozzle selection

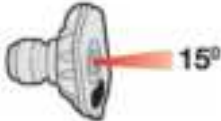
	<p>Red Nozzle -0° :</p> <p>This nozzle provides a fine jet of pressurized water and is extremely powerful, covering only a small cleaning area. This nozzle should only be directed at surfaces that can withstand high pressure, such as metals or concrete. Do not use this nozzle to clean wood or other delicate materials.</p>
--	---

	<p><b>Yellow Nozzle -15°</b> : This nozzle offers a powerful spray pattern with a 15 degree angled opening for intense cleaning of small areas. This nozzle should only be used on areas and materials that can withstand high pressure.</p>
	<p><b>Green nozzle-25°</b>:This nozzle offers a spray pattern with a 25-opening angle for intense cleaning of larger areas. This nozzle should only be used in areas that can withstand the pressure of this nozzle.</p>
	<p><b>White Nozzle-40°</b>:This nozzle offers a spray pattern with a 40degree angled opening and a less powerful water stream. This nozzle can cover a much wider area and should be used for most general cleaning jobs.</p>

**Black Nozzle:** This nozzle is used to apply cleaning chemicals (such as detergent shampoos, soap solutions, etc.). This nozzle produces the weakest pressure of the five nozzles.

The pressure washer nozzles are stored in receptacles located on the panel mounted near the washer handle. The colors on the panel identify the location of each nozzle and correspond to those listed above.

## 2.Nozzles Placement

1. To attach the nozzle, insert it into the female quick-disconnect spray wand and press down to secure it.

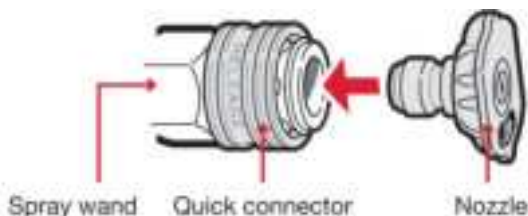

2. To detach, slide the sliding ring down on the quick disconnect socket to eject the nozzle.

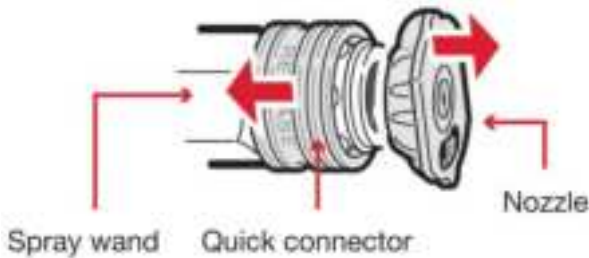

### 3. Add oil and gasoline



### 4. Start-up (Fig. B)

1. Verify that the pressure washer is connected to a continuous flow of water, otherwise serious damage to the equipment may occur.
2. Turn the motor power button to the ON position.(1)
3. The choke lever should be in the OFF position.(2)
4. Fuel key must be in the ON position.(2)
5. The throttle should be in the idle(-)position. (3)
6. To start the engine pull the starter handle slowly until resistance is felt, then pull hard (repeat 3 or 4 times). Return the starter handle gently. (4)
7. When starting the engine return the choke lever to the ON (OPEN)position.(5)
8. Regulate the engine speed with the throttle lever by turning it to the fast (+) position.

Fig B

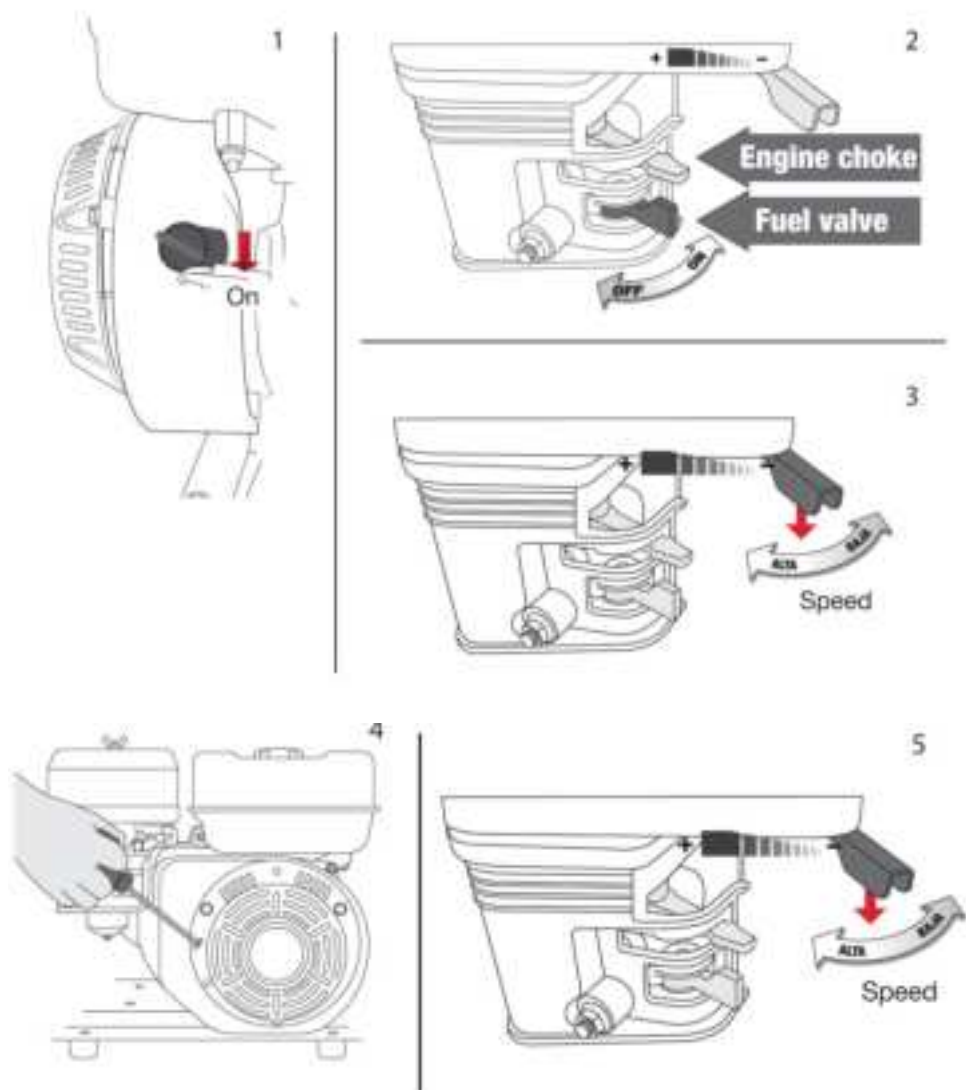

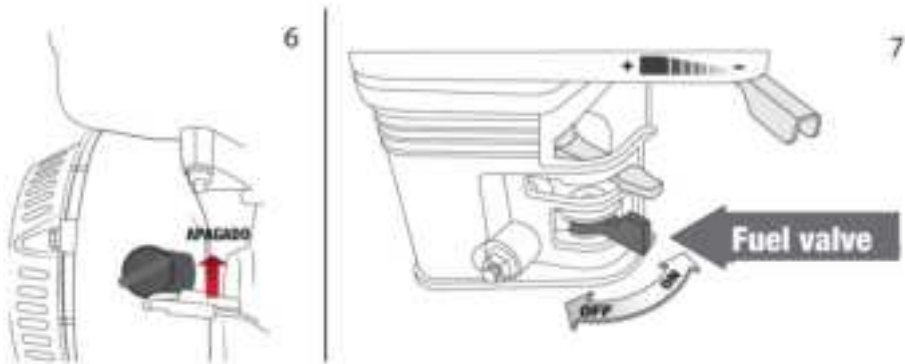

## 5. Set the engine speed (Fig. C)

1. Set the throttle lever for the desired engine speed. By moving the governor lever in the indicated direction you can make the motor run faster or slower.

2. After starting the engine, move the lever to the position and check the water output.

The water output is controlled by adjusting the engine speed. Moving the throttle lever in the direction will increase the water output and moving the throttle lever in the opposite direction will decrease the water output.

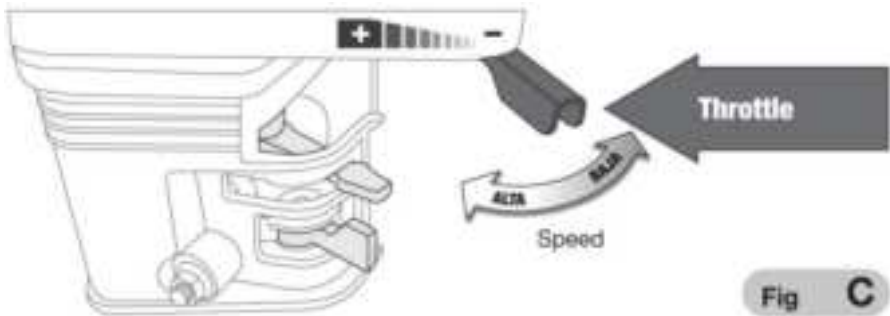

**WARNING!** Carbon monoxide is toxic. Inhalation can cause unconsciousness and even death. Avoid places or actions that expose you to carbon monoxide.

## 6. Shut down (Fig. D)

To shut down a motor, simply pull the motor switch to the OFF

position. Under normal conditions, use the following process:

1. Move the throttle lever to the position. (1)
2. Turn the engine switch to the OFF position. (2)
3. Turn the fuel valve lever and the choke lever to the OFF position. (3)

When the pressure washer is not in use, leave the fuel valve lever in the OFF position to prevent carburetor flooding and to reduce the possibility of fuel leakage.

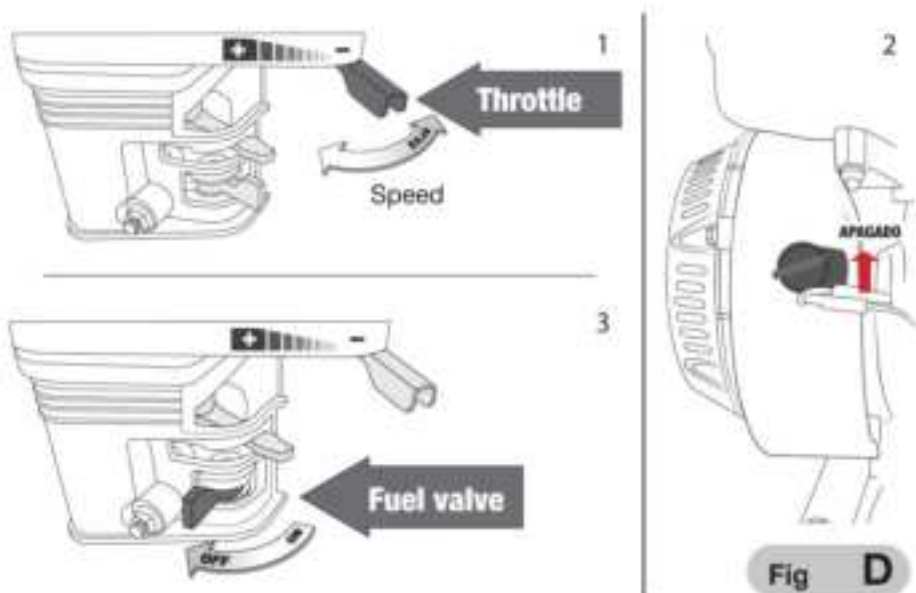

## **APPLYING CHEMICALS OR DETERGENTS WARNING!**

**Follow all safety precautions for the chemical or cleaning solution when handling and spraying. Consult the Safety Data Sheet for the product if available.**

The pressure washer can spray a mixture of water and chemicals or detergents. The chemical or detergent is siphoned into the pump outlet and is mixed during spraying. Only use the soap pressure nozzle (black) as it is designed for mixing the solutions.

1. Prepare the chemical or detergent per the instructions with the product.

2. Press the open end of the siphon hose onto barbed detergent injector fitting located on the pump outlet .

3. Press the siphon hose with the filter attachment into the container holding chemical or detergent. Make sure the filter is fully submerged in the solution to avoid drawing air into the system.



4. Install the soap pressure nozzle (black)

5. Start the pressure washer as instructed in this manual and the Engine manual.

6. Spray the solution following the instructions in the Spraying section.

7. Apply solution to a dry surface, starting at the lower portion of area to be washed and work upward, using long, even, overlapping strokes.

A. Allow detergent to soak in for 3 to 5 minutes before washing and rinsing. Reapply as needed to prevent the surface from drying. DO NOT allow detergent to dry on (prevents streaking).

B. Consult the chemical instructions to determine if it should be rinsed off and the time needed to soak before rinsing.

8. Clean the pressure washer after using chemicals or detergents by placing the filter end of the siphon hose in a container of clean water. Turn on the pressure washer at low pressure and spray to draw clean water through the system to flush it out. This will take 1 to 2 minutes.

## 7. MAINTENANCE

a. A good maintenance is essential for safety, economics, and trouble-free equipment. It will also help reduce air pollution.



**ATTENTION!** Poorly maintaining your pressure washer, or failing to address or correct a problem before operating, can cause a malfunction in which you can be seriously injured or killed. Always follow the recommendations for inspection, maintenance and points in this manual. To help you properly care for your pressure washer, the following pages include a maintenance schedule, simple routine inspection procedures using common hand tools.

Other service procedures that are more difficult or require more specialized tools are best handled by professionals and that is why they are usually performed by a specialist.

b. Maintenance applies to normal operating situations. If you operate the machine under unusual situations such as excessive load high temperature, external humid or dusty conditions, etc.; you are encouraged to consult your servicing dealer for guidance appropriate to your individual needs and usage.

c. Maintenance, replacement or repair of emission control devices and systems can be performed by an engine repair establishment or by an expert.

## **8. SAFETY**

Some of the most important precautionary indications are the following. However, we cannot warn you of all reasonable hazards that may appear in maintenance. Only you can decide whether or not to perform each task.

## **9. SECURITY MEASURES**

a. Make sure the engine is off before beginning any maintenance or repair work. This will eliminate potential hazards to the pressure washer and to you.

b. Carbon monoxide poisoning emitted from engine exhaust. Make sure there is optimal ventilation whenever you run the engine.

c. Overheating of the parts. Allow the engine and exhaust system to cool

before touching them.

d. Injuries from moving parts. Do not run the engine unless you are capable of doing so.

e. Read the instructions before you start and make sure you have the necessary tools and knowledge.

f. To reduce the possibility of fire or explosion, use caution when working around gasoline. Use only a non-flammable solvent and do not use gasoline to clean the parts. Keep cigarettes, sparks and flames away from anything associated with fuel element parts. To ensure the best quality and reliability, use only new, original parts or their equivalent for repair or replacement.

MAKE EVERY MONTH OR OPERATING HOUR INTERVALS(3)		At each use	First 20 months or 20hours	Every season or 50 hours	Every 6 months or 100 hours	Every year or 300 hours
REGULAR SERVICE PERIOD						
Engine oil	Check level	√				
	Change		√		√	
Gear oil	Check level	√				
	Change		√		√	
Air filter	Check	√				
	Clean			√ (1)	√ (1)	
	Change					√**
Sediment deposit	Clean				√	
Spark plug	Check /adjust				√	
	Change					√

Counter spark	Clean				√	
Dead point	Check /adjust					√ (2)
Valve opening	Check /adjust					√ (2)
Fuel tank and filter	Clean					√ (2)
Fuel line	Clean		Every 2 years(replace if necessary)			

\*\*For core and internal vent carburetors only.

\*\* For paper core air cleaners only.

1)Servicing is done frequently if done in dusty areas.

2)They should be checked by a skilled mechanic, unless you have the special tools for the job and have sufficient mechanical knowledge.

## REFUELING

• With the engine off and on a flat surface, remove the tank cap and check the fuel level.

Refill the tank if the fuel level is new. (Fig.E)

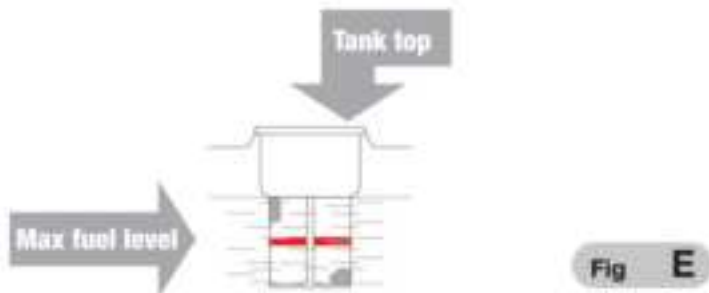

## ATTENTION!

Gasoline is highly flammable and explosive. You can be burned or seriously injured when using fuel. Shut off the engine and keep it away from heat, sparks and fire. Only handle fuel outdoors. Clean up spills on the spot.

Fill the tank in a well-ventilated area before you start the engine, if you had already started it, let it cool. Fill carefully to prevent fuel spillage. Do not fill the tank to the top.

Fill the tank up to the red indicator on the fuel filter. After refueling, tighten the fuel tank cap.

a. Never fill the engine inside a building, where sparks or flames can reach it. Keep gasoline away from electrical appliances, flames, or sparks.

b. Spilled fuel is not only a hazard because it can cause a fire. but it can also cause damage to the environment. Immediately clean up spills.

### **WARNING!**

Fuel can damage paint and plastic, be careful not to spill fuel while filling the tank. The warranty does not cover damage caused by spilled fuel.

c. Use unleaded fuel recommendations with an octane rating of 86 or higher. These engines are certified to run on unleaded gasoline. Products have longer exhaust system life and fewer fuel tank problems when using unleaded gasoline.

d. Never use contaminated or rancid gasoline. Avoid getting water and dirt into the fuel inlet. Sometimes a little knocking can be heard while working with heavy

e. loads. If knocking occurs at a constant speed, under normal load, increase the octane number or change brands of gasoline. If the knocking persists, see an authorized trained mechanic.

### **WARNING:**

Working with persistent knocking causes engine damage and is considered misuse. Damaged parts are not covered by the warranty as it is misuse.

### **ADDITIONAL RECOMMENDATIONS**

Oil is an important factor that helps or does not help automotive performance

and service time. Use 4-stroke automotive detergent oil. SAE-10W-30 is recommended for general use. The other viscosities shown in the diagram can be used when the average temperature in your area is within the mentioned range.

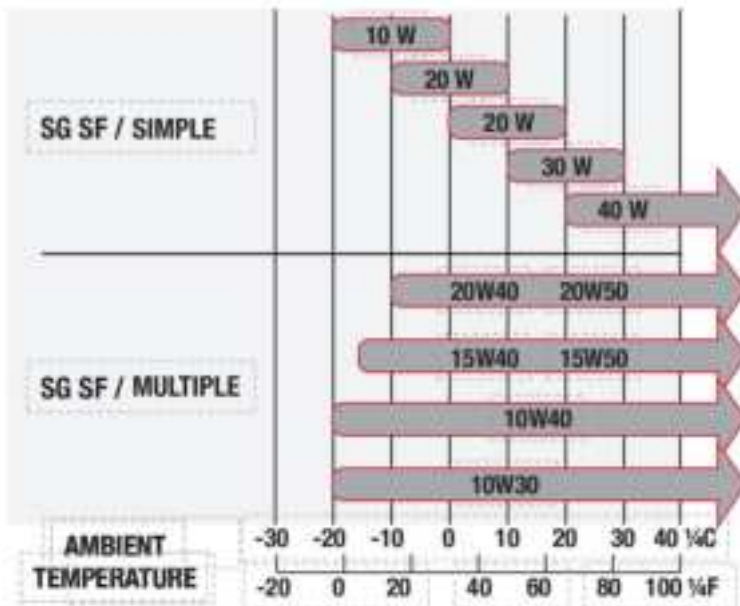

The SAE oil viscosity and service classification are on the API label on the oil container. The manufacturer recommends that you use API SERVICE category SJ or SL oil.

## OIL LEVEL CHECK

Check the engine oil level with a level surface and the engine off.

Remove the filler cap, (dipstick and clean it). (Fig.F).

Insert and remove without screwing the dipstick into the filter. Check the oil level shown on the dipstick.(Fig.G)"

If the oil level is low, fill to the brim with the recommended oil.

Screw on the filler cap (dipstick)



Fig F

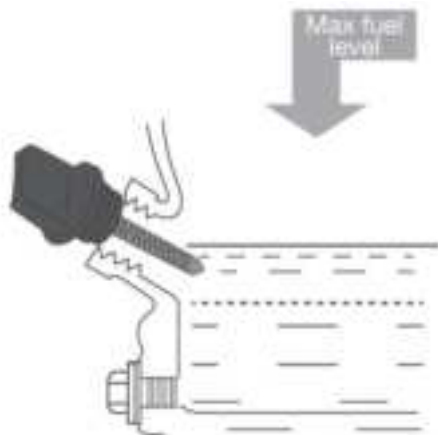

Fig G

## OIL CHANGE (Fig. H)

Drain the used oil when the engine is warm. Draining is faster and more complete when the engine is warm.

1.Place a suitable container under the engine to collect the used oil, then remove the filler cap with dipstick, drain plug and washer. (1)

2.Wait for the used oil to drain completely, reinstall the drain plug washer, and tighten the drain plug tightly. (2) Dispose of used oil in an environmentally friendly manner. We suggest that you store used oil in a covered container and take it to your local recycling center or service station. Do not empty down the drain or dispose of on the ground or down the drain.

With the engine level, fill to the rim of the outer fill hole with the recommended oil.

**WARNING:**Running the engine with low oil level could cause engine damage.The oil sensor will immediately stop the engine before the oil level drops below the limit.However,to prevent the inconvenience of an unexpected stop,always check the oil level before starting.(Fig.G).

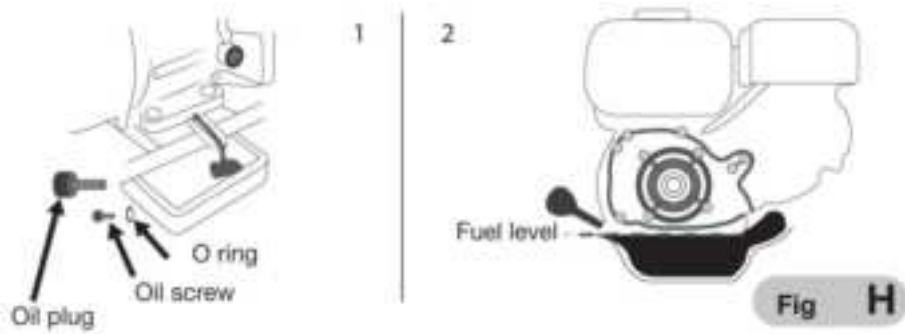

## AIR FILTER INSPECTION AND SERVICE (Fig. 1)

A dirty air filter will not allow airflow to the carburetor, reducing performance. If you operate the pressure washer in very dusty places, clean the air filter more regularly than mentioned in the maintenance table.

**WARNING:** An engine without an air filter or a damaged one will cause dirt to get into the engine while it is running, causing rapid wear. This type of damage is not covered by the warranty.

1. Remove the wing nut and remove the air filter casing.
2. Carefully remove the foam air filter from the paper filter, wash in hot soapy water, rinse and allow to dry thoroughly. Tap the center of the paper filter on a solid, flat surface to remove any accumulated dust and blowout with a high pressure air flow (no more than 30 psi )
3. Clean dirt from the inside of the filter base and cover with a damp cloth, being careful not to get dirt into the carburetor.
4. Once the foam is dry, insert it back into the filter cover.
5. Replace the air filter cleaner housing, make sure the gasket is in place under the air filter. Secure the air cleaner nut.

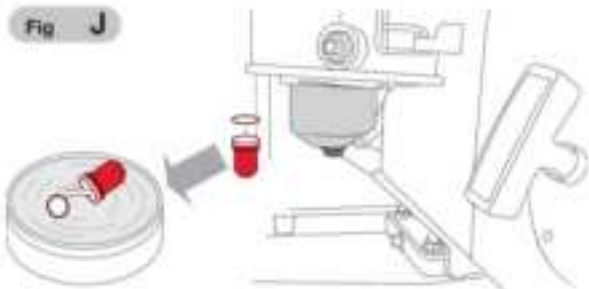

### **CLEANING FOR THE SEDIMENT DEPOSIT (Fig. J)**

- Move the fuel valve to the closed position, then remove the sediment tank and the o ring.
- Wash the sediment tank and the gasket in a non-flammable solvent and dry them thoroughly.
- Put the gasket on the fuel valve and install the sediment tank, and tighten it tightly.
- Move the fuel valve to the open position and check for leaks. Change the packing if there is any leakage.

### **SPARK PLUG MAINTENANCE (Fig. K)**

- Remove the spark plug cap and clean the dirt from all over the place.
- Remove the spark plug with a 13/16" spark plug wrench.(1)
- Check the spark plug. Replace the electrodes if they are worn, broken, chipped or worn.(2)
- Measure the spark plug electrode with the indicated gauge. the gap should be 0.025-“0.031” inches. Adjust if necessary by carefully bending the electrode.(2)
- Install the spark plug carefully, by hand, to avoid stripping.
- After installing the spark plug, tighten it with a 13/16”wrench to compact the sealing washer.

- If the spark plug is reinstalled, tighten 1/8 to 1/4 turn after installing the spark plug. "If you are installing a new spark plug, tighten 1/2 turn afterward.

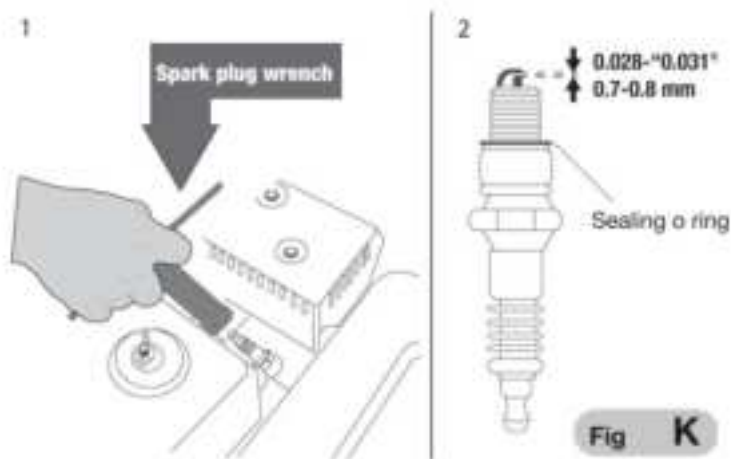

**WARNING:** A loose spark plug can overheat the engine damaging it. Over tightening any spark plug can damage its threads. Put the spark plug cap.

## CLEANING SPRAY NOZZLES

Occasionally the spray tube can become clogged with foreign material such as dirt. When this happens, excessive pressure can develop. When the pressure nozzle becomes partially clogged, the pump pressure will pulse and must be cleaned immediately by following these steps:

1. Make sure the pressure washer is turned off and the trigger of the spray gun is locked.
2. Remove the high pressure spray nozzle from the spray wand. Using the nozzle cleaning needle (included). Clear any obstruction by carefully inserting and moving the needle back and forth through the hole in the nozzle under clean running water.
3. After cleaning, remove the needle from the nozzle and save it for future use.
4. Reassemble the pressure nozzle on the spray wand.

# PRESERVATION OF THE PRESSURE WASHER

Proper storage preparation is vital to keeping your pressure washer trouble free and looking good. The steps below will help keep rust and corrosion from affecting the function and appearance of your pressure washer and will make it easier to start when it is used again.

## 1. Cleaning

- a. If the motor has been running, let it cool down for at least 30 min. before cleaning it.
- b. Wash the engine and pressure washer. Wash the engine by hand and do not allow water to get into the air cleaner or muffler opening. Keep water away from controls and all other places that are difficult to dry, as water helps rust.
- c. Water in contact with a hot engine could cause serious damage. If the engine has been running, wait for half an hour to cool down before washing it.

### • Dry all easy surfaces.

Operate the pressure washer outdoors, let it work until it reaches normal temperature and all external water has evaporated,

## 2. Fuel

Gasoline oxidizes and damages during storage. Old gasoline does not help starting and leaves traces of dirt that clog the fuel system. If the gasoline in the engine goes bad while in storage, the carburetor and other fuel system components may need to be discarded or replaced. The length of time that gasoline can be left in your tank and carburetor without causing performance problems depends on factors such as gasoline mixture, storage temperature, and whether the fuel tank is partially or completely full. Air in a nearly full tank and storage at high temperatures can cause fuel deterioration to accelerate. Fuel damage problems can occur within several months or even less if the gasoline was not fresh when the tank was filled. Fuel system damage or engine problems resulting from careless

storage preparation are not covered by warranty. Fuel shelf life can be extended by adding a specially formulated fuel stabilizer or fuel deterioration problems can be avoided by draining the fuel tank and carburetor.

### 3. Addition of a fuel stabilizer to extend shelf life

- When adding a fuel stabilizer, fill the tank with fresh gasoline. If it is only partially filled, the air in the tank will cause it to deteriorate more rapidly during storage. If you have a gas can to refuel, make sure it only has fresh gas.
- Add fuel stabilizer following manufacturer's instructions.
- After adding a fuel stabilizer, run the engine for 10 minutes outdoors to make sure that treated gasoline has begun to replace untreated gasoline in the carburetor.
- Stop the engine and move the fuel valve to the OFF (CLOSED) position.(Fig.L)

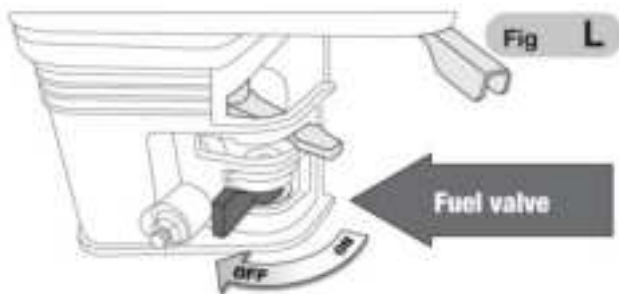

### 4. Tank and Carburetor Drain (Fig. M)

- Put a suitable gasoline container below the carburetor and use a funnel to prevent fuel spillage.
- Remove the carburetor drain bolt and sediment pan, then move the fuel lever to the ON position.

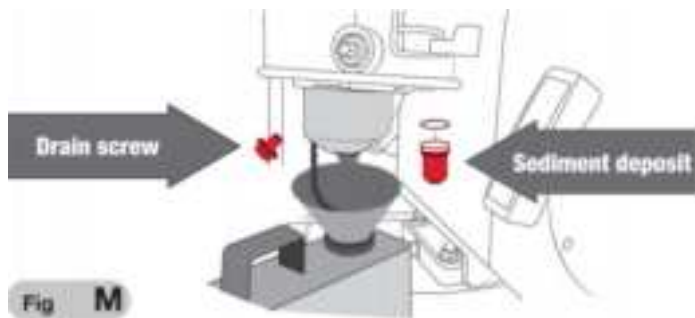

- After all the fuel is filtered into the container, reinstall the drain bolt and sediment pan. Squeeze hard.

## 5. Engine oil.

- Replace engine oil.
- Remove the spark plug.
- Pour a tablespoon of clean motor oil into the cylinder.
- Pull the starter rope several times to disperse the oil in the cylinder.
- Replace the spark plug. Pull the starter rope slowly until resistance is felt and the notch in the starter pulley aligns with the hole in the top of the recoil starter cover. This will close the valves so that moisture does not enter the engine cylinder. Return the starter rope gently. (FIG.N)

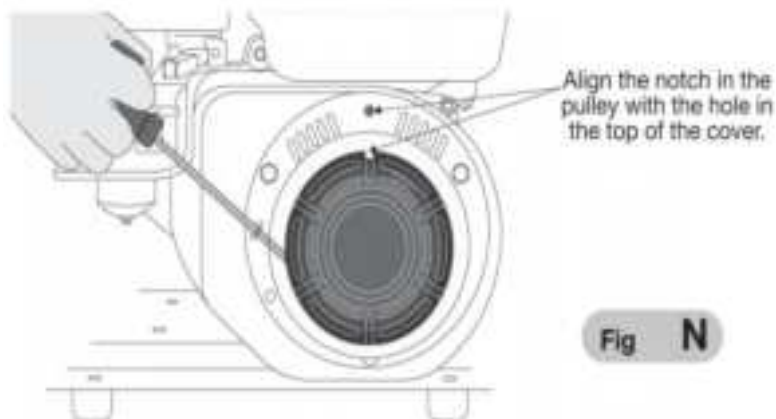

## 6. Storage Precautions.

If the pressure washer is stored with gasoline in the fuel tank, place the fuel valve in the OFF position to reduce possible fuel gas leakage. Position the pressure washer so that it is level. Having a bad leveling can cause fuel or oil leaks. When the engine and exhaust system are cold, cover the pressure washer to protect it from dust. If they are still hot, they can ignite or melt some materials. Do not use plastics as dust covers. A cover that is not porous will trap moisture around the engine causing rust and corrosion.

### **7. Removal from storage.**

Review the point described in previous pages as precautions before operating. If fuel was drained during storage preparation, fill the tank with fresh gasoline, if you use a gasoline can for refueling, make sure there is only fresh gasoline in the can. Gasoline oxidizes and damages over time, delaying starting. If the cylinder was coated with oil during storage preparation, the engine may generate some smoke during start-up, this is normal.

### **8. Transport.**

If the pressure washer has been running, allow it to cool for at least 15 minutes before you load the pressure washer onto the transport vehicle. If the engine or exhaust system is hot it can cause some materials to catch fire and cause burns. Keep pressure washer level to reduce fuel leakage when transporting move fuel lever to OFF position.

## **MODIFICATIONS TO THE CARBURETOR FOR WORK AT HIGH ALTITUDES**

At higher altitudes, the air-fuel mixture from the standard carburetor will be very rich. This will lower performance and increase fuel consumption. Too rich a mixture will also contaminate the spark plug and can make starting difficult. Operation for extended periods of time, at an altitude other than that for which this engine has been certified, may increase emissions. Wide performance altitude can be improved by specific modifications to the carburetor. If you always operate the engine at altitudes above 5,000

meters, you have competent mechanics, perform this carburetor modification. This engine, when operated at higher altitudes with the carburetor modifications for higher altitude use, will meet every emission standard throughout its useful life. Even with the carburetor modification, engine power will be reduced by approximately 3.5% for every 1,000 foot increase in altitude. The effect of altitude on power will be greater if the carburetor is not modified.



**WARNING:**

When the carburetor has been modified to work at high altitudes, the air-fuel mixture will be a weak tool to work at low altitudes. Working at altitudes below 5,000 feet with a modified carburetor could seriously damage the engine by overheating. For use at low altitudes, return the carburetor to its original factory condition, through a qualified mechanical process.



Waste separation. This product must not be disposed of with normal household waste.



Separating waste from used products and packaging allows materials to be recycled and reused. The reuse of recycled materials helps to avoid environmental pollution and reduces the demand for raw materials.

<b>PROBLEM</b>	<b>POSSIBLE CAUSE</b>	<b>SOLUTION</b>
<b>THE MACHINE DOES NOT START</b>	The fuel valve is OFF (CLOSED).	Move fuel valve from OFF (CLOSED)to ON (OPEN).
	The choke is open	Close choke unless engine is hot.
	Engine switch is OFF.	Turn engine switch to ON.
	It has no fuel.	Fill the tank.
	The fuel is old or the engine was stored without treating or draining	Completely drain the tank and carburetor and refill with fresh gasoline.
	The spark plug is defective,dirty or with an incorrect interval	Remove and check the spark plug.Clean,drain or change the spark plug
	Spark plug is wet with fuel (Flooded Engine).	Remove,check,dry and refit the spark plug.Start the engine with the throttle lever in the position.
The fuel filter is clogged,there is a carburetor malfunction,ignition malfunction,valves seized,etc.	Take your pressure washer to the nearest AKSI Authorized Service Center for qualified personnel to repair faulty or damaged parts.	

ENGINE WITH A LITTLE POWER	Filter elements are clogged.	Check the air filter.Clean,or replace the filter.
	Fuel is damaged by engine stored without treating or draining gasoline or filled with improper gasoline.	Drain fuel and carburetor and refill with fresh fuel.
	The fuel filter is clogged,there is a carburetor malfunction,ignition malfunction,valves seized,etc.	Take the engine to a qualified mechanic,replace or repair faulty parts if necessary.
LOW PERFORMANCE OF THE PRESSURE WASHER	Incorrect ignition timing	Readjust firing angle.
	There is air in the fuel hose or the hose is stuck.	Bleed air or drain fuel hose.
	The main motor is not adjusted correctly.	Readjustment.
	The carburetor,the valve needle hole and the main engine are stuck.	Wipe and blow to finish.
	The fuel cock is stuck.	Clean,replace damaged part.
	Too much carbon fluid in the combustion chamber.	Clean the combustion chamber.
	The air filter is clogged.	Clean the air filter.
	The inlet tube is leaking.	Change it.

	The piston,cylinder or piston ring is worn.	Change it to a new one.
	There is air leakage from the surface where the cylinder wall connects to the cylinder head.	Change the cylinder packing
	The valve hole is too big or too small.	Adjust the valve
	The valve is too narrow.	Change it.

**Installation steps video explain QR code, please use Google scan.**



**Manufacturer:** Shanghaimuxinmuyeyouxiangongsi

**Address:** Shuangchenglu 803nong11hao1602A-1609shi, baoshanqu, shanghai 200000 CN.

**Imported to AUS:** SIHAO PTY LTD. 1 ROKEVA STREETEASTWOOD NSW 2122 Australia

**Imported to USA:** Sanven Technology Ltd. Suite 250, 9166 Anaheim Place, Rancho Cucamonga, CA 91730

<b>UK</b>	<b>REP</b>
-----------	------------

YH CONSULTING LIMITED. C/O YH Consulting Limited Office 147, Centurion House, London Road, Staines-upon-Thames, Surrey, TW18 4AX

<b>EC</b>	<b>REP</b>
-----------	------------

E-CrossStu GmbH  
Mainzer Landstr.69,  
60329 Frankfurt am Main.



**VEVOR<sup>®</sup>**

**TOUGH TOOLS, HALF PRICE**

**Technical Support and E-Warranty Certificate**

**[www.vevor.com/support](http://www.vevor.com/support)**



Assistance technique et certificat de garantie électronique [www.vevor.com/support](http://www.vevor.com/support)

## NETTOYEUR À HAUTE PRESSION À GAZ

MODÈLE:170B

Nous continuons à nous engager à vous fournir des outils à des prix compétitifs.

« Économisez la moitié », « Moitié prix » ou toute autre expression similaire utilisée par nous ne représente qu'une estimation des économies que vous pourriez réaliser en achetant certains outils chez nous par rapport aux grandes marques et ne couvre pas nécessairement toutes les catégories d'outils que nous proposons. Nous vous rappelons de bien vouloir vérifier soigneusement lorsque vous passez une commande chez nous si vous économisez réellement la moitié par rapport aux grandes marques.



**VEVOR**<sup>®</sup>  
TOUGH TOOLS, HALF PRICE

PRESSION DU GAZ  
RONDELLE

MODÈLE:170B



**BESOIN D'AIDE? CONTACTEZ-NOUS!**

Vous avez des questions sur nos produits ? Vous avez besoin d'assistance technique ?  
N'hésitez pas

à nous contacter : Assistance technique et certificat de garantie  
électronique [www.vevor.com/support](http://www.vevor.com/support)

Il s'agit de la notice d'utilisation d'origine. Veuillez lire attentivement toutes les instructions du manuel avant de l'utiliser. VEVOR se réserve le droit d'interpréter clairement notre manuel d'utilisation. L'apparence du produit dépend du produit que vous avez reçu. Veuillez nous excuser, nous ne vous informerons plus si des mises à jour technologiques ou logicielles sont disponibles sur notre produit.

## CONSIGNES DE SÉCURITÉ



### AVERTISSEMENT!

Lisez et comprenez tous les avertissements et consignes de sécurité. Le non-respect toutes les instructions énumérées ci-dessous peuvent entraîner une explosion, une rupture ou blessure corporelle grave.



### ATTENTION ! Lisez tous les avertissements et consignes de sécurité.

suivre les avertissements et les instructions énumérés ci-dessous pourrait entraîner une explosion ou blessure grave.

Conservez tous les avertissements et instructions pour référence ultérieure.

terme « OUTIL À MOTEUR À ESSENCE » : Machine actionnée par un moteur à combustion moteur, qui est destiné à effectuer un travail mécanique.

#### 1. Sécurité de la zone de travail

a. Gardez la zone de travail propre et bien éclairée. L'encombrement ou le mauvais éclairage dans le lieu de travail certaines zones peuvent provoquer des accidents.

b. N'utilisez pas l'appareil dans un environnement présentant un risque d'explosion,

il existe des combustibles liquides, gazeux ou pulvérulents. Combustion interne

Les moteurs produisent des étincelles qui peuvent enflammer les matériaux contenus dans la poussière

ou les vapeurs. c. Tenez les enfants et les autres personnes éloignées de la zone de travail lorsque vous utilisez la machine. Une distraction peut vous faire perdre le contrôle de la machine.

#### 2. Sécurité personnelle

a. Faites attention à ce que vous faites et utilisez la machine avec sagesse. N'utilisez pas la machine si vous êtes fatigué, ou après avoir consommé de l'alcool, des drogues ou des médicaments.

Ne pas être attentif lors de l'utilisation d'un moteur à combustion interne peut entraîner blessures graves. b.

Utilisez un équipement de protection individuelle. Portez toujours des lunettes, des lunettes respiratoires et des gants. protection auditive. Équipement de protection tel qu'un masque anti-poussière, des chaussures antidérapantes

Des chaussures de sécurité, un casque de sécurité ou des protections auditives, utilisés dans des conditions appropriées, contribueront à réduire les blessures corporelles. c. Évitez tout démarrage involontaire. Assurez-vous que l'interrupteur est en position d'arrêt avant de ramasser ou de transporter la machine. Transporter avec le doigt sur l'interrupteur ou le branchement avec l'interrupteur allumé peut entraîner des accidents. d. Retirez tous les outils de réglage ou les clés plates avant de commencer. un outil ou une clé attaché à une pièce rotative de la machine peut provoquer des blessures au début. e. Soyez prudent. Évitez d'adopter une position qui fatigue votre corps ; gardez une reposez-vous fermement sur le sol et gardez votre équilibre à tout moment. Cela vous permettent de mieux contrôler la machine en cas d'imprévu situation. f. Portez des vêtements appropriés. Ne portez pas de vêtements amples ni de bijoux. Gardez vos cheveux, vos vêtements et vos gants loin des pièces mobiles. vêtements, bijoux ou cheveux longs peuvent être pris dans des pièces mobiles.g. Chaque fois qu'il est possible d'utiliser un équipement d'aspiration ou de dépoussiérage, assurez-vous qu'il est installé et utilisé correctement. L'utilisation d'un équipement de dépoussiérage réduit les risques liés à la poussière.



**AVERTISSEMENT** : Cet appareil n'est pas destiné à être utilisé par personnes (y compris les enfants) ayant des capacités physiques, sensorielles ou capacités mentales, ou un manque d'expérience ou de connaissances, à moins qu'ils n'aient reçu une supervision ou une formation sur l'utilisation de l'appareil par une personne responsable de votre sécurité. Les enfants doivent être surveillés pour s'assurer que ils n'utilisent pas l'appareil comme un jouet.

### 3. Sécurité personnelle

a. Ne surchargez pas l'appareil. Utilisez la machine prévue pour le travail à effectuer.

Avec la bonne machine, vous pourrez travailler mieux et plus en sécurité dans la plage de puissance indiquée. b.

N'utilisez pas de machines avec un interrupteur défectueux. Les machines qui ne peuvent pas être allumés ou éteints sont dangereux et doivent être réparés.

c. Éteignez l'appareil avant d'effectuer des réglages, de changer des accessoires ou de le ranger.  
machine. Cette mesure préventive réduit le risque de  
démarrer la machine. d.

Assurez-vous que les machines sont hors de portée des enfants et des personnes  
peu familier avec leur utilisation. Machines à combustion interne utilisées par  
les personnes inexpérimentées sont dangereuses. Prenez bien soin de vos machines.

Vérifiez qu'ils fonctionnent correctement,

c'est-à-dire sans que les pièces mobiles ne se coincent et s'il y a des pièces cassées ou  
pièces détériorées qui pourraient affecter le fonctionnement. Si la machine est  
défectueux, faites-le réparer avant de l'utiliser à nouveau. De nombreux accidents sont dus à  
mauvais entretien.

f. Gardez les outils de coupe bien aiguisés et propres. Des outils de coupe correctement tenus avec des lames tranchantes  
les bords tranchants sont moins susceptibles de se coincer et sont plus faciles à contrôler.9. Utilisez le  
machine, accessoires et autres pièces conformément aux présentes  
instructions, en tenant compte des conditions de travail et de la tâche à accomplir  
effectué. L'utilisation de machines à combustion interne pour des travaux autres que  
ceux pour lesquels ils ont été conçus peuvent être dangereux.



**IMPORTANT** : Cet appareil ne doit pas être exposé à des gouttes de liquide  
éclaboussures.

#### 4. Utilisation et entretien des machines à essence

Faites réparer votre appareil uniquement par un personnel technique agréé utilisant  
uniquement des pièces de rechange d'origine. C'est la seule façon de garantir la sécurité de  
machine.

**AVERTISSEMENT** : Ce produit ne doit pas être exposé aux éclaboussures de liquide.

## AVERTISSEMENTS DE SÉCURITÉ SUPPLÉMENTAIRES POUR LE

### NETTOYEUR À HAUTE PRESSION.

A. N'utilisez pas d'accessoires qui ne sont pas spécifiquement conçus et

recommandé par le fabricant du nettoyeur haute pression.

B. Les accessoires de taille incorrecte ne peuvent pas être correctement protégés et contrôlés.

N'utilisez pas un accessoire endommagé. Inspectez l'accessoire avant chaque utilisation, par exemple l'emballage pour vérifier qu'il ne présente pas de fissures ou d'usure.

Si le nettoyeur haute pression ou l'accessoire tombe, inspectez-le pour détecter tout dommage ou installez un accessoire connu pour être en bon état. Après avoir inspecté et installé un accessoire, placez-vous et les personnes à proximité loin du plan de l'accessoire et faites fonctionner l'outil pendant une minute. Les accessoires endommagés se briseront généralement pendant ce test.

D. Utilisez un équipement de protection individuelle. Selon l'application, vous doit porter un masque anti-poussière, des protections auditives, des gants, etc.

L'exposition à un bruit fort peut entraîner une perte auditive.

#### Liste des pièces

		
A:hôte *1pc	B : roue * 2 pièces	C : repose-pieds * 1 pièce
		
D : poignée * 1 pièce	E:pistolet*1pc	F : Kit de panneau x 1 pièce

 <p>G: crochet*1</p>	 <p>H : Kit de tuyau d'arrivée d'eau * 1 pièce</p>	 <p> Tubes de connexion l* 1 pièce</p>
 <p>J : tuyau haute pression *1 pièce</p>	 <p>K : Kit de clés * 1 pièce</p>	 <p>L : arbre de roue kit*2 pièces</p>
 <p>M : kit de vis M5 * 4 pièces</p>	 <p>N : vis ST4 * 14 * 4 pièces</p>	 <p>O : kit de vis M8 * 4 pièces</p>
 <p>P : tournevis à boulon * 1 pièce</p>	 <p>Q : kit de bagues * 1 pièce</p>	 <p>R : Cuivre interface*1pc</p>

REMARQUE : Interface en cuivre R Uniquement disponible dans la version standard américaine, la version européenne n'a pas d'interface Copper R.



### LISTE DES PARAMÈTRES

Modèle	170B
Pression	3500 psi



Couler	10 L/min (2,6 GPM)
Puissance nominale	7 CV
Vitesse du moteur	3600 tr/min
Température admissible	0-60°C INSTRUCTIONS
Capacité de carburant	3L
Type de carburant	essence sans plomb
Capacité d'huile	0,6L

**IMPORTANT** : Certains des symboles suivants peuvent être utilisés sur le appareil. Veuillez les étudier et apprendre leur signification. Une interprétation correcte de ces symboles vous permettront d'utiliser l'appareil de manière plus efficace et plus sûre.

**ATTENTION** : Ne jamais modifier l'appareil. Ne sera pas tenu responsable garantir la machine si vous modifiez, altérez l'appareil ou ne le faites pas suivre correctement les instructions et précautions contenues dans ce manuel.

	<p>Lisez les instructions :</p> <p>Le manuel d'instructions contient des messages spéciaux pour attirer l'attention sur les problèmes de sécurité, les dommages possibles à l'appareil et des informations utiles sur le fonctionnement et entretien de l'appareil, il est il est conseillé de lire attentivement toutes les informations pour éviter blessures corporelles et dommages à l'appareil.</p>
	<p>Portez une protection pour la tête, les yeux et les oreilles :</p> <p>Une protection des pieds est nécessaire, ainsi que des bottes de travail antidérapantes sont conseillés.</p>
	<p>Utiliser une protection pour les mains :</p> <p>Il est nécessaire d'utiliser une protection des mains, il est conseillé de utilisez des gants antidérapants pour avoir un meilleur contrôle de la machine.</p>

	<p>Utilisez des protections pour les pieds :</p> <p>Il est nécessaire d'utiliser des protections pour les pieds, il est conseillé de utiliser des bottes de travail antidérapantes.</p>
	<p>Les jets à haute pression peuvent être dangereux s'ils sont mal utilisés. ne pas viser les personnes, les animaux, les équipements électriques actifs ou sur l'appareil lui-même.</p>
	<p>Danger:</p> <p>Indique une situation dangereuse imminente qui, si Si elle n'est pas évitée, elle entraînera la mort ou des blessures graves.</p>
	<p>Utilisation interdite en cas d'orage ou de pluie :</p> <p>Il est nécessaire d'éviter d'utiliser la machine sous la pluie et orages, car il existe un risque de choc électrique. Gardez Conservez l'appareil dans un endroit sec.</p>
	<p>Interdiction de fumer:</p> <p>Il est interdit de fumer à proximité de la machine fonctionnement, car cela peut provoquer des étincelles et des flammes nues.</p>
	<p>Monoxyde de carbone (CO) :</p> <p>Les moteurs à essence génèrent du monoxyde de carbone, qui est un gaz inodore toxique mortel, ne faites pas fonctionner la machine à l'intérieur.</p>
	<p>Avertissement ou sécurité :</p> <p>Indique un danger, un avertissement ou une mise en garde. Cela signifie ATTENTION ! votre sécurité est en jeu.</p>
	<p>Choc électrique :</p> <p>Indique qu'il y a des parties de la machine qui conduire des courants électriques pour le fonctionnement de l' machine, ces pièces ne doivent donc jamais être touchées pendant que la machine est en cours d'utilisation.</p>

	<p><b>Risque de brûlure :</b></p> <p>Indique que certaines pièces de la machine chauffent à des températures élevées ou que ces pièces ne doivent jamais être touchées jusqu'à ce que la machine refroidisse.</p>
	<p><b>Objets volatils :</b></p> <p>Tout outil motorisé en fonctionnement peut projeter des objets, c'est pourquoi il est conseillé d'utiliser la machine en endroits avec peu de monde et de prendre de grandes distances de séparation, au cas où il y aurait plus de monde sur le lieu de travail zone.</p>
	<p><b>Feu:</b></p> <p>Le moteur de la machine est conçu pour fonctionner avec des carburants mixtes hautement inflammables. Ne remplissez jamais le réservoir de carburant de la machine à proximité de feux, de poêles ou de transformateurs électriques.</p>



**IMPORTANT :** L'entretien des outils à gaz nécessite un soin extrême et

connaissances techniques et devez suivre les instructions Pour votre sécurité, lisez et comprenez toutes les instructions avant d'utiliser l'outil à gaz. Suivez toutes les consignes de sécurité. Le non-respect des instructions décrites dans ce manuel d'utilisation peut entraîner des blessures graves.



**AVERTISSEMENT :** Lisez attentivement le manuel d'instructions avant de commencer

Utilisez l'outil à gaz. Respectez scrupuleusement les consignes de sécurité, les symboles d'avertissement, les consignes de danger, de prudence et d'avertissement. Ces consignes de sécurité sont destinées à votre sécurité et à éviter d'éventuelles blessures graves. Si vous utilisez l'appareil correctement et uniquement aux fins spécifiées, il vous offrira de nombreuses années de service sûr et fiable.



**AVERTISSEMENT :** Tout outil à gaz ou électrique en fonctionnement peut projeter des objets dans vos yeux, ce qui peut leur causer de graves dommages, avant de les allumer l'outil à gaz ou électrique, portez toujours des lunettes de sécurité ou des lunettes de protection latérales des boucliers et un écran facial complet si nécessaire, il est toujours conseillé de vérifier que les lunettes de sécurité sont adaptées à la protection de ce type de travail. il est toujours conseillé de vérifier que ces lunettes de sécurité sont conformes aux Norme ANSI Z87.1.

## Lisez toutes les instructions

1. Familiarisez-vous avec l'outil à gaz ou électrique.
2. Lisez attentivement le manuel d'utilisation.
3. Apprenez les utilisations et les limites de l'outil électrique ainsi que les dangers potentiels.

## PARTIES



Assemblage de l'article :

Étape 1. Verrouillez le repose-pieds au bas de l'hôte avec le kit de vis M8 ;

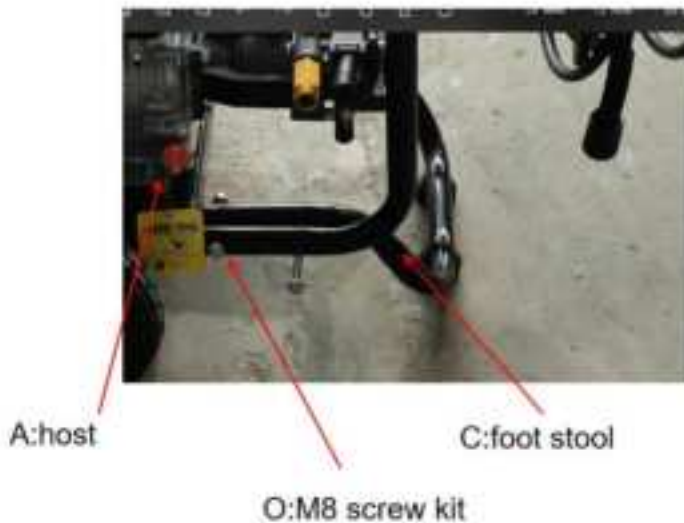

Étape 2. Fixez les deux roues des deux côtés de l'hôte avec le kit d'arbre de roue

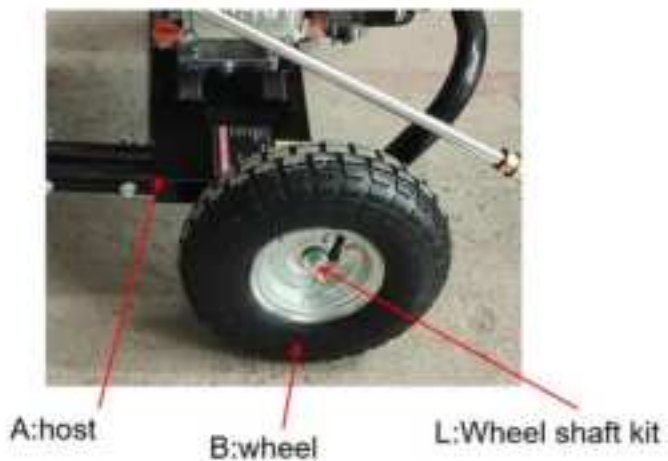

Étape 3. Alignez la poignée sur le tuyau hôte et utilisez une vis pour verrouiller le panneau dans la poignée.



Étape 4. Utilisez la vis N pour verrouiller le crochet avec le kit de panneau



Étape 5. Raccordez le tuyau haute pression J à la sortie de pression et assemblez le pistolet

pulvérisateur. a) Retirez le collier du tuyau haute pression, insérez le tuyau de pression dans la sortie de pression du nettoyeur haute pression et relâchez le collier. Tirez sur le tuyau pour s'assurer qu'il est bien connecté.

REMARQUE : si vous achetez une machine standard américaine, vous devez installer le cuivre connecteur R sur le connecteur d'eau du moteur principal.

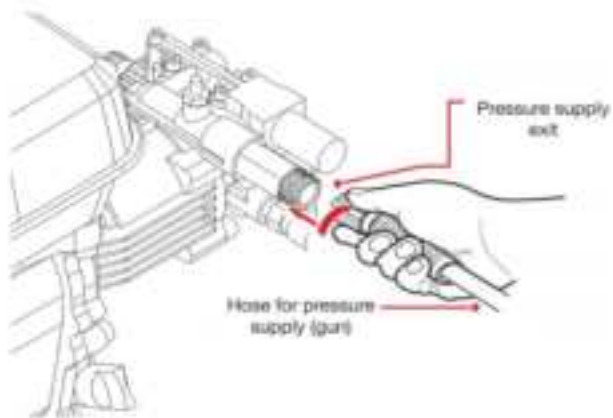

b) Raccordez l'autre extrémité du tuyau au raccord rapide du pulvérisateur

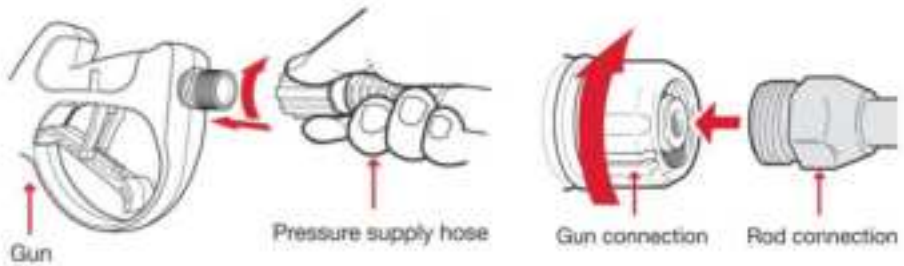

c) Fixez la lance au pistolet ; Remarque : lors de la fixation, alignez les deux projections de la lance avec les rainures du pistolet.



Étape 6. Fermez la vanne d'alimentation en eau, le kit de tuyau d'arrivée d'eau H au connecteur d'arrivée d'eau (MAX.20PSI, température max. 60°C) et ouvrez complètement l'eau.



## Utiliser l'opération

### PRÉCAUTIONS AVANT L'UTILISATION

Pour maximiser la durée de vie de votre équipement et votre sécurité, il est très important prendre un moment avant d'utiliser le nettoyeur haute pression pour vérifier son état. Assurez-vous de surveiller tout problème rencontré ou d'avoir un Le mécanicien doit les corriger avant d'utiliser le nettoyeur haute pression.



AVERTISSEMENT!

Tout entretien inapproprié du nettoyeur haute pression ou négligence de l'un Les problèmes avant le début de l'opération peuvent entraîner un dysfonctionnement et de graves blessures à l'opérateur. Effectuez toujours une inspection et une corriger tous les problèmes.

Avant de commencer à utiliser le nettoyeur haute pression, assurez-vous qu'il est de niveau et l'interrupteur d'alimentation est éteint.

1. Vérifiez l'état général du nettoyeur haute pression
  - a. Regardez autour et sous le nettoyeur haute pression pour voir s'il y a de l'huile ou de l'essence fuites
  - b. Vérifiez que tous les écrous, boulons, vis et tuyaux sont bien serrés. c. Retirez tout excès de saleté ou de débris, en particulier autour du silencieux du démarreur et le recul.
  - d. Observez tout signe de dommage.
2. Vérifiez les tuyaux de refoulement
  - a. Vérifiez l'état général des tuyaux. Assurez-vous que les tuyaux sont en

bon état avant de les raccorder au nettoyeur haute pression. b. Vérifiez que les tuyaux sont correctement installés. c. Vérifiez que le filtre est en bon état.

3. Vérifiez le niveau d'huile moteur. a. Faire

tourner le moteur avec un niveau d'huile bas peut endommager le moteur.

le capteur d'huile arrêtera automatiquement le moteur avant que le niveau d'huile ne descende en dessous limites de sécurité. Cependant, pour éviter les inconvénients d'un arrêt inattendu, vérifiez toujours le niveau d'huile moteur avant de démarrer. b. Vérifiez le filtre à air. Un filtre à air sale

limitera le flux d'air vers le

carburateur. réduction des performances du moteur.

C. Vérifiez le niveau de carburant. Commencer avec un réservoir plein aidera à éliminer ou à réduire interruptions d'exploitation dues au ravitaillement en carburant.



#### AVERTISSEMENT!

Le monoxyde de carbone est toxique. L'inhalation de monoxyde de carbone peut provoquer perte de connaissance et même la mort. Évitez les endroits ou les actions qui exposent vous au monoxyde de carbone.

#### INSTRUCTIONS DE MONTAGE ET D'UTILISATION

Avant d'utiliser le moteur pour la première fois, veuillez consulter les consignes de sécurité, les instructions supplémentaires et les précautions avant de l'utiliser.

#### INSTRUCTION DE MONTAGE PLACEMENT ET VERIFICATION AVANT

##### DÉMARRAGE (Fig.A)

a. Placez le nettoyeur haute pression sur une surface ferme et plane : évitez les surfaces sablonneuses ou enneigées. surfaces. Le carburant peut se renverser si le nettoyeur haute pression est incliné. Même si le nettoyeur haute pression bascule ou s'enfonce dans une surface molle, du sable, de la poussière ou de l'eau pourrait être introduit dans la machine.

b. Assurez-vous que votre équipement est en position d'arrêt.(1)

c. Vérifiez le niveau d'huile (il n'est pas fourni avec de l'huile d'usine) pour un bon fonctionnement fonctionnent. Le nettoyeur haute pression a besoin de 600 ml d'huile pour fonctionner.

Le nettoyeur haute pression est doté d'un mécanisme de sécurité qui, si le niveau d'huile n'est pas

d. Remplissez le réservoir d'essence.

Le réservoir a une capacité de 3 litres. e. Connectez le tuyau au pistolet

et l'autre extrémité du tuyau au raccord du tuyau haute pression. f. Connectez une alimentation en

eau à votre nettoyeur haute pression

au connecteur d'alimentation en eau.

g. Ouvrez l'alimentation en eau de votre équipement. Ouvrez l'alimentation en eau de votre équipement pour commencer le remplissage.



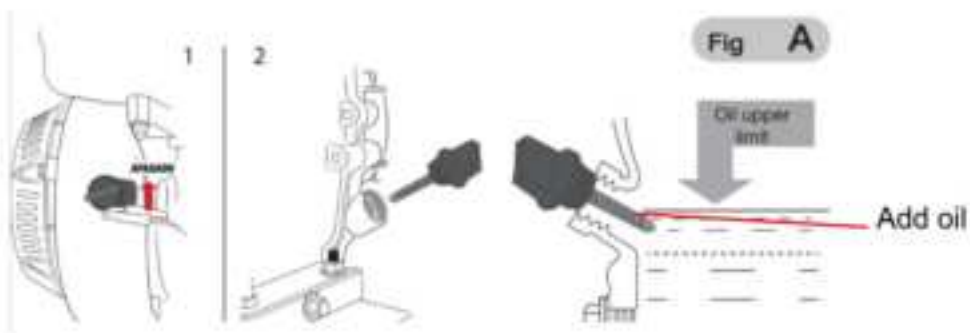

**PRUDENCE:**

Le système d'échappement devient très chaud pendant le fonctionnement et reste chaud pendant un certain temps après l'arrêt du moteur. Ne touchez pas le système d'échappement lorsqu'il est chaud.

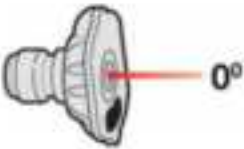

### 1. Sélection de la buse de pulvérisation

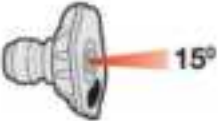
	<p>Buse Rouge -0° :</p> <p>Cette buse produit un jet fin d'eau sous pression et est extrêmement puissante, ne couvrant qu'une petite zone de nettoyage. Cette buse ne doit être dirigée que vers des surfaces pouvant supporter une pression élevée, telles que les métaux ou le béton. N'utilisez pas cette buse pour nettoyer le bois ou d'autres matériaux délicats.</p>
--	---

	<p>Buse jaune -15° : Cette buse offre un jet puissant avec une ouverture inclinée à 15 degrés pour un nettoyage intensif des petites surfaces. Cette buse ne doit être utilisée que sur des zones et des matériaux pouvant supporter une pression élevée.</p>
	<p>Buse verte - 25° : Cette buse offre un jet avec un angle d'ouverture de 25° pour un nettoyage intensif de grandes surfaces. Cette buse ne doit être utilisée que dans les zones qui peuvent supporter la pression de cette buse.</p>
	<p>Buse blanche à 40° : cette buse offre un jet avec une ouverture inclinée à 40 degrés et un jet d'eau moins puissant. Cette buse peut couvrir une zone beaucoup plus large et doit être utilisée pour la plupart des travaux de nettoyage généraux.</p>

Buse noire : cette buse est utilisée pour appliquer des produits chimiques de nettoyage (tels que des shampoings détergents, des solutions savonneuses, etc.). Cette buse produit la pression la plus faible des cinq buses.

Les buses du nettoyeur haute pression sont stockées dans des réceptacles situés sur le panneau monté près de la poignée du nettoyeur. Les couleurs sur le panneau identifient l'emplacement de chaque buse et correspondent à celles énumérées ci-dessus.

## 2. Placement des buses 1.

Pour fixer la buse, insérez-la dans la bague de pulvérisation à déconnexion rapide femelle et appuyez pour la fixer.



2. Pour détacher, faites glisser la bague coulissante vers le bas sur la prise à déconnexion rapide pour éjecter la buse.

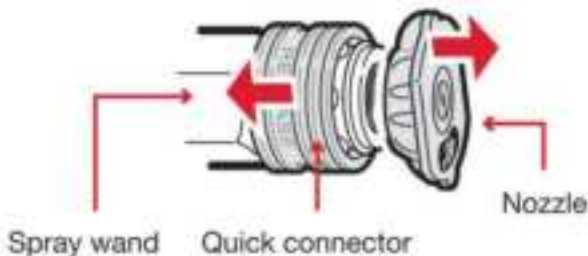

3. Ajoutez de l'huile et de l'essence



4. Démarrage (Fig. B)

1. Vérifiez que le nettoyeur haute pression est connecté à un débit d'eau continu, sinon de graves dommages à l'équipement pourraient survenir.
2. Mettez le bouton d'alimentation du moteur sur la position ON.(1)
3. Le levier de starter doit être en position OFF.(2)
4. La clé du carburant doit être en position ON.(2)
5. La manette des gaz doit être en position de ralenti (-). (3)
6. Pour démarrer le moteur, tirez lentement sur la poignée du démarreur jusqu'à ce qu'une résistance se fasse sentir, puis tirez fort (répétez 3 ou 4 fois). Remettez doucement la poignée du démarreur en place. (4)
7. Lors du démarrage du moteur, remettez le levier du starter en position ON (OUVERT).(5)
8. Réglez le régime du moteur avec le levier d'accélérateur en le tournant sur la position rapide (+).

Fig B

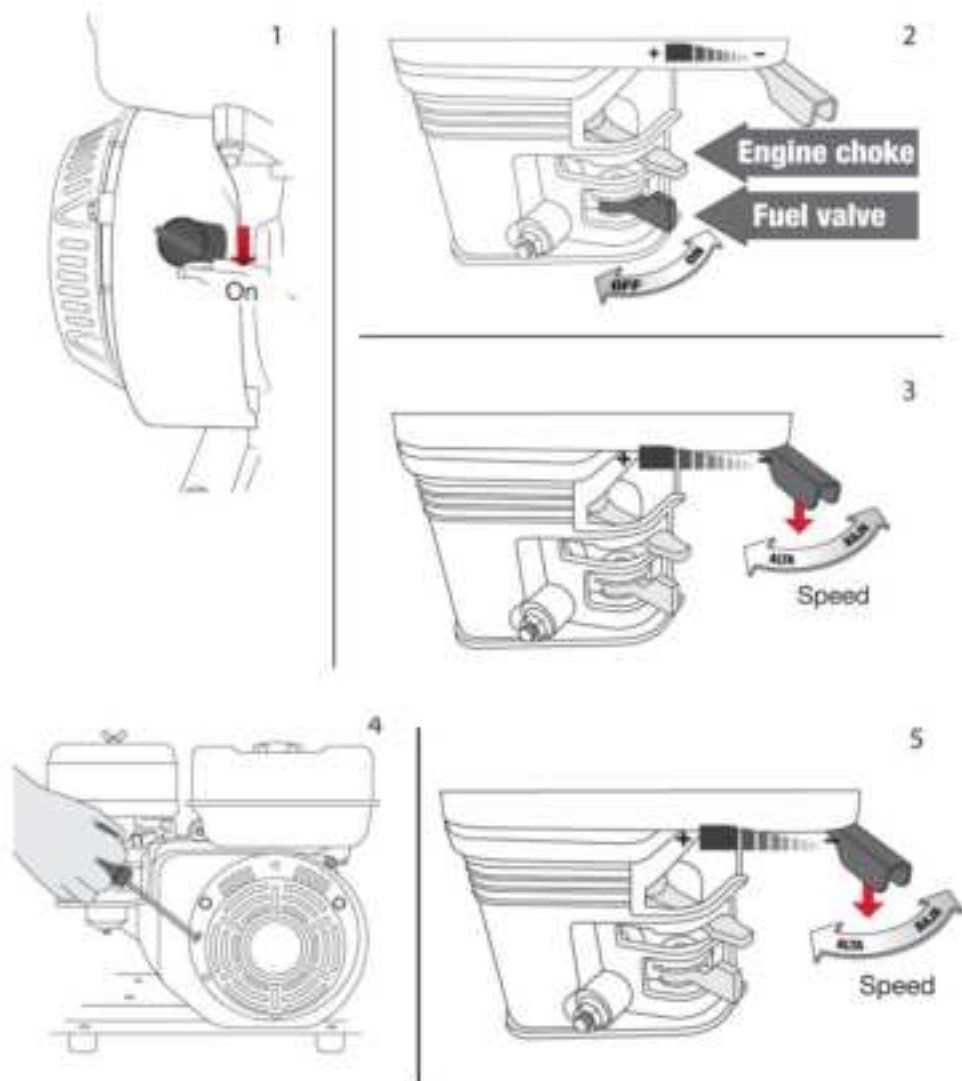

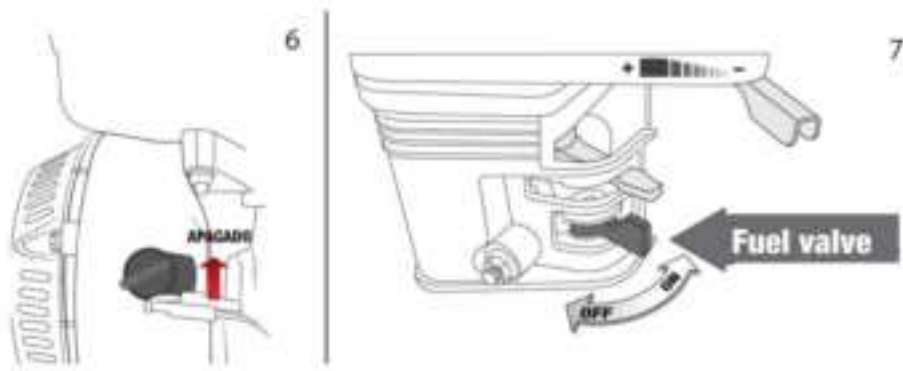

## 5. Régler le régime moteur (Fig. C)

1. Réglez le levier d'accélérateur sur le régime moteur souhaité. En déplaçant le

En tournant le levier du régulateur dans la direction indiquée, vous pouvez faire tourner le moteur plus rapidement ou plus lent.

2. Après avoir démarré le moteur, déplacez le levier en position et vérifiez la débit d'eau.

Le débit d'eau est contrôlé en réglant la vitesse du moteur.

le levier d'accélérateur dans la direction augmentera le débit d'eau et déplacera le

le levier d'accélérateur dans la direction opposée diminuera le débit d'eau.

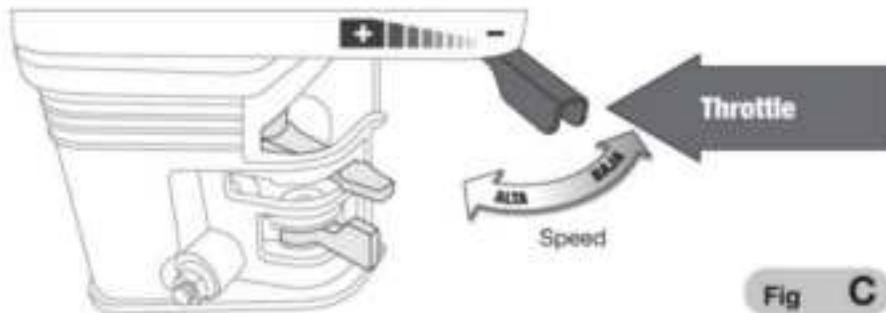

**ATTENTION !** Le monoxyde de carbone est toxique. L'inhalation peut provoquer

perte de connaissance et même la mort. Évitez les endroits ou les actions qui vous exposent au monoxyde de carbone.

## 6. Arrêt (Fig. D)

Pour arrêter un moteur, tirez simplement l'interrupteur du moteur sur OFF

position. Dans des conditions normales, utilisez le processus suivant : 1. Déplacez le levier d'accélérateur en position. (1)

2. Mettez l'interrupteur du moteur en position OFF. (2)

3. Tournez le levier du robinet de carburant et le levier du starter sur la position OFF. (3)

Lorsque le nettoyeur haute pression n'est pas utilisé, laissez le levier du robinet de carburant en position OFF pour éviter l'inondation du carburateur et réduire le risque de fuite de carburant.

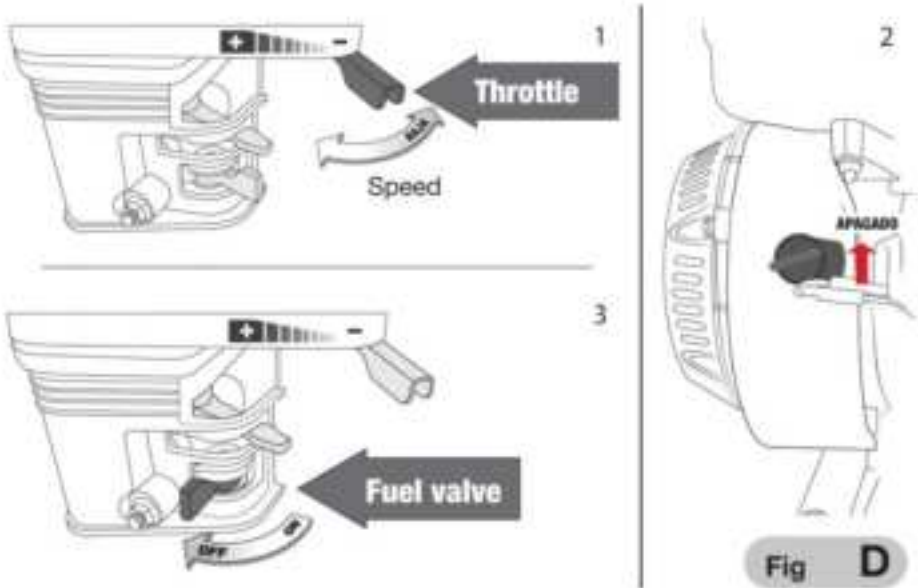

#### APPLICATION DE PRODUITS CHIMIQUES OU DE DÉTERGENTS AVERTISSEMENT !

Respecter toutes les précautions de sécurité relatives au produit chimique ou à la solution de nettoyage lors de la manipulation et de la pulvérisation. Consulter la fiche de données de sécurité du produit si elle est disponible.

Le nettoyeur haute pression peut pulvériser un mélange d'eau et de produits chimiques ou de détergents.

Le produit chimique ou le détergent est siphonné dans la sortie de la pompe et est mélangé pendant la pulvérisation.

Utilisez uniquement la buse à pression de savon (noire) car elle est conçue pour mélanger les solutions.

1. Préparez le produit chimique ou le détergent conformément aux instructions fournies avec le produit.

2. Appuyez sur l'extrémité ouverte du tuyau du siphon sur l'injecteur de détergent cannelé raccordé sur la sortie de la pompe.

3. Appuyez sur le tuyau du siphon avec l'accessoire filtrant dans le récipient contenant des produits chimiques ou des détergents. Assurez-vous que le filtre est complètement immergé dans la solution pour éviter d'aspirer de l'air dans le système.



4. Installez la buse de pression de savon (noire)

5. Démarrez le nettoyeur haute pression comme indiqué dans ce manuel et le moteur manuel.

6. Vaporisez la solution en suivant les instructions de la section Pulvérisation.

7. Appliquez la solution sur une surface sèche, en commençant par la partie inférieure de la zone à traiter. lavé et travaillé vers le haut, en effectuant des mouvements longs, réguliers et superposés.

A. Laissez le détergent agir pendant 3 à 5 minutes avant de laver et rinçage. Réappliquer au besoin pour éviter que la surface ne sèche. NE PAS laisser sécher le détergent (évitez les traces).

B. Consultez les instructions du produit chimique pour déterminer s'il doit être rincé et le temps nécessaire au trempage avant le rinçage.

8. Nettoyez le nettoyeur haute pression après avoir utilisé des produits chimiques ou des détergents en plaçant l'extrémité du filtre du tuyau du siphon dans un récipient d'eau propre. Tournez sur le nettoyeur haute pression à basse pression et pulvériser pour aspirer de l'eau propre à travers le système pour le rincer. Cela prendra 1 à 2 minutes.

## 7. ENTRETIEN

Un bon entretien est essentiel pour la sécurité, l'économie et l'absence de problèmes. équipement. Cela contribuera également à réduire la pollution de l'air.



ATTENTION ! Un mauvais entretien de votre nettoyeur haute pression ou le non-respect de ces consignes

résoudre ou corriger un problème avant d'opérer, peut provoquer un dysfonctionnement dans lequel vous pouvez être gravement blessé ou tué. Suivez toujours les recommandations d'inspection, d'entretien et points de ce manuel.

vous aider à bien entretenir votre nettoyeur haute pression, les pages suivantes inclure un calendrier de maintenance et des procédures d'inspection de routine simples en utilisant des outils manuels courants.

Autres procédures de service plus difficiles ou nécessitant une spécialisation plus poussée les outils sont mieux manipulés par des professionnels et c'est pourquoi ils sont généralement effectué par un spécialiste. b.

L'entretien s'applique aux situations de fonctionnement normales. Si vous utilisez le machine dans des situations inhabituelles telles qu'une charge excessive température, conditions extérieures humides ou poussiéreuses, etc. ; nous vous encourageons de consulter votre concessionnaire pour obtenir des conseils adaptés à votre situation individuelle besoins et utilisation. c.

Entretien, remplacement ou réparation des dispositifs de contrôle des émissions et les systèmes peuvent être effectués par un établissement de réparation de moteurs ou par un expert.

## 8.SÉCURITÉ

Certaines des indications de précaution les plus importantes sont les suivantes

Cependant, nous ne pouvons pas vous avertir de tous les dangers raisonnables qui peuvent apparaître en maintenance. Vous seul pouvez décider d'effectuer ou non chaque tâche.

## 9.MESURES DE SÉCURITÉ

a. Assurez-vous que le moteur est éteint avant de commencer tout entretien ou réparation travail. Cela éliminera les dangers potentiels pour le nettoyeur haute pression et vous.

b.Intoxication au monoxyde de carbone émis par les gaz d'échappement du moteur. Assurez-vous la ventilation est optimale lorsque vous faites tourner le moteur. c. Surchauffe des pièces. Laissez refroidir le moteur et le système d'échappement

avant de les toucher. d.

Blessures causées par des pièces mobiles. Ne faites pas tourner le moteur à moins que vous ne soyez capable de le faire. e. Lisez

les instructions avant de commencer et assurez-vous que vous avez les outils et connaissances nécessaires.

f. Pour réduire les risques d'incendie ou d'explosion, soyez prudent lorsque vous travaillez autour de l'essence. Utilisez uniquement un solvant non inflammable et n'utilisez pas essence pour nettoyer les pièces. Gardez les cigarettes, les étincelles et les flammes loin tout ce qui est associé aux pièces d'éléments combustibles. Pour garantir la meilleure qualité et fiabilité, utilisez uniquement des pièces neuves, originales ou équivalentes pour la réparation ou remplacement.

FAIRE TOUS LES MOIS OU HORAIRE D'OUVERTURE INTERVALLES(3) SERVICE RÉGULIER PÉRIODE		À chaque utiliser	Les 20 premiers mois ou 20 heures m	Chaque saison ou 50 heures	Tous les 6 mois ou 100 heures	Chaque année ou 300 heures
Huile moteur	Vérifier niveau	√				
	Changement		√		√	
Huile pour engrenages	Vérifier niveau	√				
	Changement		√		√	
Filtre à air	Vérifier	√				
	Faire le ménage			√ (1)	√ (1)	
	Changement					√**
Dépôt de sédiments propre					√	
Bougie	Vérifier /ajuster				√	
	Changement					√

Contre-étincelle	Faire le ménage				√	
Point mort	Vérifier /ajuster					√ (2)
Ouverture de la vanne	Vérifier /ajuster					√ (2)
Réservoir de carburant et filtre	Faire le ménage					√ (2)
Conduite de carburant	Faire le ménage		Tous les 2 ans (remplacer si nécessaire)			

\*\*Pour carburateurs à noyau et à évent interne uniquement.

\*\*

Pour les purificateurs d'air à noyau en papier uniquement.

- 1) L'entretien doit être effectué fréquemment s'il est effectué dans des zones poussiéreuses.
- 2) Ils doivent être vérifiés par un mécanicien qualifié, à moins que vous n'ayez le des outils spéciaux pour le travail et avoir des connaissances mécaniques suffisantes.

## RAVITAILLEMENT

• Avec le moteur éteint et sur une surface plane, retirez le bouchon du réservoir et vérifiez le niveau de carburant.

Remplissez le réservoir si le niveau de carburant est nouveau. (Fig. E)

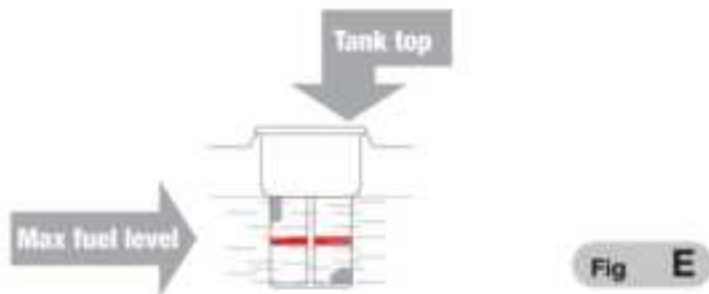

## ATTENTION!

L'essence est hautement inflammable et explosive. Vous pouvez être brûlé ou gravement blessé.

blessé lors de l'utilisation de carburant. Arrêtez le moteur et éloignez-le

chaleur, étincelles et feu. Manipulez le carburant uniquement à l'extérieur. Nettoyez les déversements sur place.

Remplissez le réservoir dans un endroit bien ventilé avant de démarrer le moteur, si vous en avez déjà démarré, laissez-le refroidir. Remplissez soigneusement pour éviter tout déversement de carburant. Ne remplissez pas le réservoir jusqu'en haut.

Remplissez le réservoir jusqu'à l'indicateur rouge du filtre à carburant. Après avoir fait le plein, serrez le bouchon du réservoir de carburant.

a. Ne remplissez jamais le moteur à l'intérieur d'un bâtiment, où des étincelles ou des flammes peuvent atteindre il. Gardez l'essence loin des appareils électriques, des flammes ou des étincelles. b. Le carburant renversé n'est pas seulement un danger car il peut provoquer un incendie, mais il peut également causer des dommages à l'environnement. Nettoyez immédiatement les déversements.

#### AVERTISSEMENT!

Le carburant peut endommager la peinture et le plastique, veillez à ne pas renverser de carburant pendant le remplissage. réservoir. La garantie ne couvre pas les dommages causés par du carburant renversé. c. Utilisez du carburant sans plomb recommandé avec un indice d'octane de 86 ou plus.

Ces moteurs sont certifiés pour fonctionner à l'essence sans plomb. Les produits ont une durée de vie plus longue du système d'échappement et moins de problèmes de réservoir de carburant lors de l'utilisation essence sans plomb. d.

N'utilisez jamais d'essence contaminée ou rance. Évitez de mettre de l'eau et de la saleté dans l'admission de carburant. Parfois, on peut entendre un petit cognement pendant le travail avec du lourd

e. charges. si le cognement se produit à une vitesse constante, sous une charge normale. augmentation l'indice d'octane ou changez de marque d'essence. Si le cognement persiste, consultez un mécanicien qualifié et agréé.

#### AVERTISSEMENT:

Travailler avec des cognements persistants endommage le moteur et est considéré comme une mauvaise utilisation. Les pièces endommagées ne sont pas couvertes par la garantie car elle est abuser.

## RECOMMANDATIONS SUPPLÉMENTAIRES

L'huile est un facteur important qui aide ou n'aide pas l'automobile performance

et le temps de service. Utilisez de l'huile détergente pour automobile 4 temps. SAE-10W-30 est recommandé pour une utilisation générale. Les autres viscosités indiquées dans le diagramme peuvent être utilisées lorsque la température moyenne de votre région se situe dans la plage mentionnée.

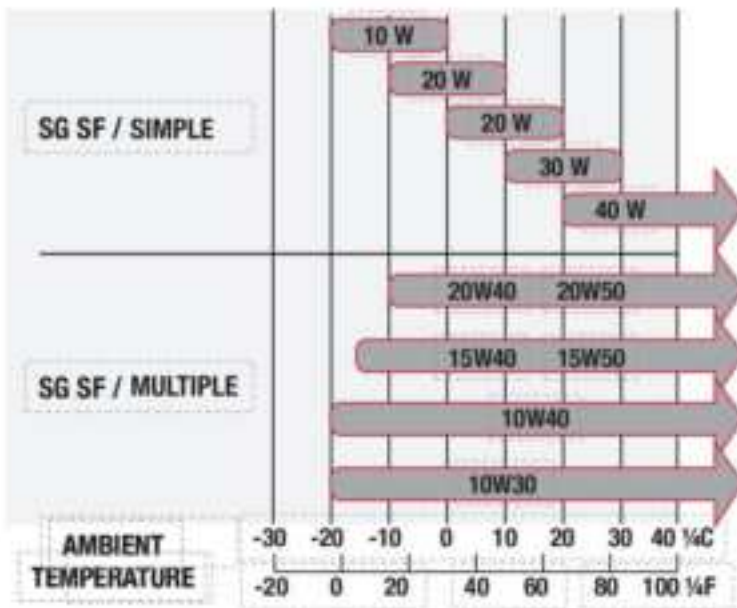

La viscosité de l'huile SAE et la classification de service figurent sur l'étiquette APL apposée sur le bidon d'huile. Le fabricant recommande d'utiliser une huile API SERVICE de catégorie SJ ou SL.

#### CONTRÔLE DU NIVEAU

D'HUILE Vérifiez le niveau d'huile moteur sur une surface plane et le moteur éteint.

Retirer le bouchon de remplissage (jauge et le nettoyer). (Fig.F).

Insérer et retirer la jauge dans le filtre sans la visser. Vérifier le niveau d'huile indiqué sur la jauge (Fig. G). Si le niveau d'huile est bas, remplir jusqu'au bord avec l'huile recommandée.

Visser le bouchon de remplissage (jauge)



Fig F

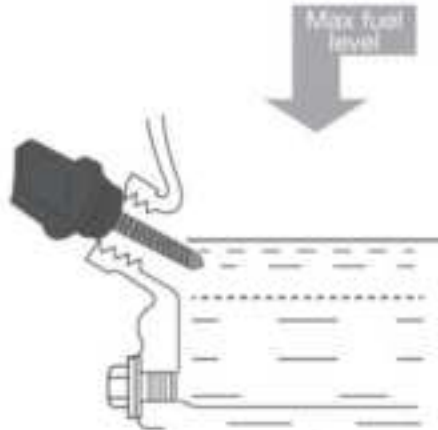

Fig G

## VIDANGE D'HUILE (Fig. H)

Vidanger l'huile usagée lorsque le moteur est chaud. La vidange est plus rapide et plus terminer lorsque le moteur est chaud.

1. Placez un récipient approprié sous le moteur pour recueillir l'huile usagée, puis retirez le bouchon de remplissage avec la jauge, le bouchon de vidange et la rondelle. (1)
2. Attendez que l'huile usagée soit complètement vidangée, réinstallez la rondelle du bouchon de vidange et serrez fermement le bouchon de vidange. (2) Jetez l'huile usagée dans un de manière respectueuse de l'environnement. Nous vous suggérons de stocker l'huile usagée dans un contenant couvert et apportez-le à votre centre de recyclage ou service local station. Ne pas vider dans les égouts ni jeter sur le sol ou dans le drain.

Avec le moteur à niveau, remplissez jusqu'au bord du trou de remplissage extérieur avec le huile recommandée.

**AVERTISSEMENT :** Faire tourner le moteur avec un niveau d'huile bas peut provoquer une panne du moteur. dommages. Le capteur d'huile arrêtera immédiatement le moteur avant le niveau d'huile descend en dessous de la limite. Cependant, pour éviter les inconvénients d'une arrêt inattendu, vérifiez toujours le niveau d'huile avant de démarrer. (Fig.G).

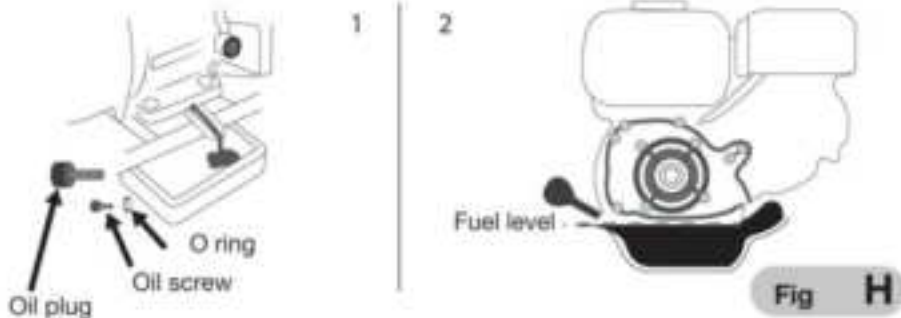

## INSPECTION ET ENTRETIEN DU FILTRE À AIR (Fig. 1)

Un filtre à air sale ne permettra pas à l'air de circuler vers le carburateur, réduisant ainsi performances. Si vous utilisez le nettoyeur haute pression dans des endroits très poussiéreux, nettoyez le filtre à air plus régulièrement que ce qui est indiqué dans le tableau d'entretien.

**AVERTISSEMENT :** Un moteur sans filtre à air ou un filtre endommagé provoquera de la saleté pénétrer dans le moteur pendant qu'il tourne, provoquant une usure rapide. Ce type de dommages ne sont pas couverts par la garantie.

1. Retirez l'écrou papillon et retirez le boîtier du filtre à air.
2. Retirez soigneusement le filtre à air en mousse du filtre en papier, lavez-le à l'eau chaude savonneuse, rincez et laissez sécher soigneusement.  
Tapez le centre du filtre en papier sur une surface solide et plane pour éliminer toute poussière accumulée et soufflez avec un flux d'air à haute pression (pas plus de 30 psi)
3. Nettoyez la saleté de l'intérieur de la base du filtre et couvrez-la avec un chiffon humide, en prenant soin de ne pas laisser de saleté pénétrer dans le carburateur.
4. Une fois la mousse sèche, réinsérez-la dans le couvercle du filtre.
5. Remplacez le boîtier du filtre à air, assurez-vous que le joint est en place sous le filtre à air. Fixez l'écrou du filtre à air.



### NETTOYAGE DU DÉPÔT DE SÉDIMENTS (Fig. J)

- Déplacez le robinet de carburant en position fermée, puis retirez le réservoir de sédiments et le joint torique.
- Lavez le réservoir de sédiments et le joint dans un solvant non inflammable et séchez-les soigneusement.
- Placez le joint sur la vanne de carburant et installez le réservoir de sédiments, puis serrez bien serré.
- Déplacez le robinet de carburant en position ouverte et vérifiez s'il y a des fuites. Changez le emballage en cas de fuite.

### ENTRETIEN DES BOUGIES D'ALLUMAGE (Fig. K)

- Retirez le capuchon de la bougie et nettoyez la saleté partout. •Retirez la bougie d'allumage avec une clé à bougie de 13/16".(1) •Vérifiez la bougie d'allumage. Remplacez les électrodes si elles sont usées, cassées, ébréchées ou usées.(2) •Mesurez l'électrode de la bougie d'allumage avec la jauge indiquée. l'écart doit être de 0,025 à 0,031 pouces. Ajustez si nécessaire en pliant soigneusement l'électrode.(2)
- Installez la bougie d'allumage avec précaution, à la main, pour éviter de l'abîmer. •Après avoir installé la bougie d'allumage, serrez-la avec une clé de 13/16 po pour la compacter la rondelle d'étanchéité.

- Si la bougie est réinstallée, serrez-la de 1/8 à 1/4 de tour après l'installation de la bougie d'allumage. "Si vous installez une nouvelle bougie d'allumage, serrez d'un demi-tour après.

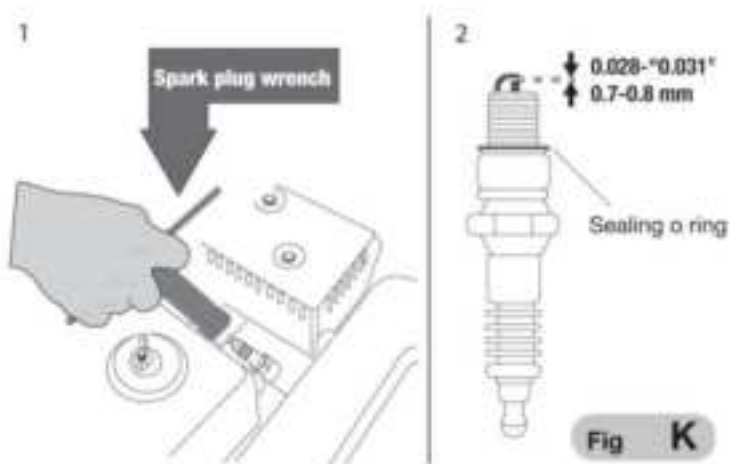

AVERTISSEMENT : Une bougie d'allumage desserrée peut surchauffer le moteur et l'endommager. le serrage d'une bougie d'allumage peut endommager ses filetages. Remettez le capuchon de la bougie.

#### NETTOYAGE DES BUSES DE PULVÉRISATION

Parfois, le tube de pulvérisation peut être obstrué par un corps étranger comme la saleté. Lorsque cela se produit, une pression excessive peut se développer. Lorsque la buse de pression devient partiellement obstruée, la pression de la pompe va pulse et doit être nettoyé immédiatement en suivant ces étapes :

1. Assurez-vous que le nettoyeur haute pression est éteint et que la gâchette du pulvérisateur le pistolet est verrouillé.
2. Retirez la buse de pulvérisation haute pression de la lance de pulvérisation. À l'aide de la aiguille de nettoyage de buse (incluse). Éliminez toute obstruction en insérer et déplacer l'aiguille d'avant en arrière à travers le trou dans le buse sous l'eau courante propre.
3. Après le nettoyage, retirez l'aiguille de la buse et conservez-la pour une utilisation ultérieure. utiliser.
4. Remontez la buse de pression sur la lance de pulvérisation.

## CONSERVATION DU NETTOYEUR À HAUTE PRESSION

Une préparation de stockage adéquate est essentielle pour éviter tout problème avec votre nettoyeur haute pression. libre et beau. Les étapes ci-dessous aideront à prévenir la rouille et la corrosion d'affecter le fonctionnement et l'apparence de votre nettoyeur haute pression et facilitera le démarrage lors de sa réutilisation.

### 1. Nettoyage

a. Si le moteur a fonctionné, laissez-le refroidir pendant au moins 30 minutes avant

b. Lavez le

moteur et le nettoyeur haute pression. Lavez le moteur à la main et faites ne laissez pas l'eau pénétrer dans le filtre à air ou dans l'ouverture du silencieux. Gardez l'eau loin des commandes et de tous les autres endroits difficiles à sécher, car l'eau aide à la rouille.

c. L'eau en contact avec un moteur chaud peut causer de graves dommages.

le moteur a tourné, attendez une demi-heure pour qu'il refroidisse avant de le laver il.

• Sécher toutes les surfaces faciles à nettoyer.

Faites fonctionner le nettoyeur haute pression à l'extérieur, laissez-le fonctionner jusqu'à ce qu'il atteigne la normale la température et toute l'eau externe s'est évaporée,

### 2. Carburant

L'essence s'oxyde et se détériore pendant le stockage. L'essence usée n'est pas utile démarrage et laisse des traces de saleté qui obstruent le système de carburant. Si l'essence dans le moteur tombe en panne pendant le stockage, le carburateur et les autres éléments du système de carburant les composants peuvent devoir être jetés ou remplacés. La durée pendant laquelle l'essence peut être laissée dans votre réservoir et votre carburateur sans causer Les problèmes de performances dépendent de facteurs tels que le mélange d'essence, la température de stockage et le fait que le réservoir de carburant soit partiellement ou complètement rempli. plein. L'air dans un réservoir presque plein et le stockage à des températures élevées peuvent provoquer une fuite de carburant. détérioration pour accélérer. Des problèmes de dommages au carburant peuvent survenir dans plusieurs mois voire moins si l'essence n'était pas fraîche au moment du remplissage du réservoir a été rempli. Dommages au système de carburant ou problèmes de moteur résultant d'une négligence

préparation de stockage ne sont pas couvertes par la garantie. La durée de conservation du carburant peut être prolongé en ajoutant un stabilisateur de carburant spécialement formulé ou un carburant les problèmes de détérioration peuvent être évités en vidant le réservoir de carburant et carburateur.

### 3. Ajout d'un stabilisateur de carburant pour prolonger la durée de conservation

- Lorsque vous ajoutez un stabilisateur de carburant, remplissez le réservoir avec de l'essence fraîche. S'il ne s'agit que d'un partiellement rempli, l'air dans le réservoir provoquera sa détérioration plus rapide pendant le stockage. Si vous avez un bidon d'essence à remplir, assurez-vous qu'il ne contient que de l'essence fraîche. gaz. •

Ajoutez un stabilisateur de carburant en suivant les instructions du fabricant. • Après avoir ajouté un stabilisateur de carburant, faites tourner le moteur pendant 10 minutes à l'extérieur pour assurez-vous que l'essence traitée a commencé à remplacer l'essence non traitée dans le carburateur.

- Arrêtez le moteur et placez le robinet de carburant sur OFF (FERMÉ) position.(Fig.L)

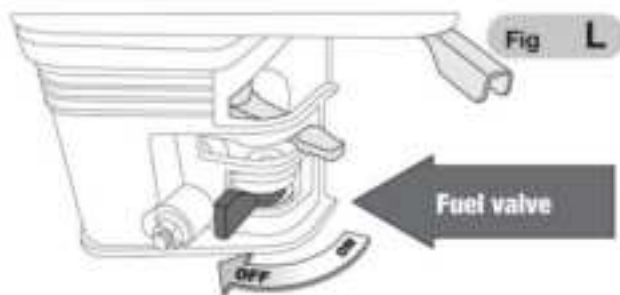

### 4. Vidange du réservoir et du carburateur (Fig. M) • Placez un

réceptacle à essence approprié sous le carburateur et utilisez un entonnoir pour vidanger l'essence. éviter les déversements de

carburant. • Retirez le boulon de vidange du carburateur et le bac à sédiments, puis déplacez le réservoir de carburant. levier sur la position ON.

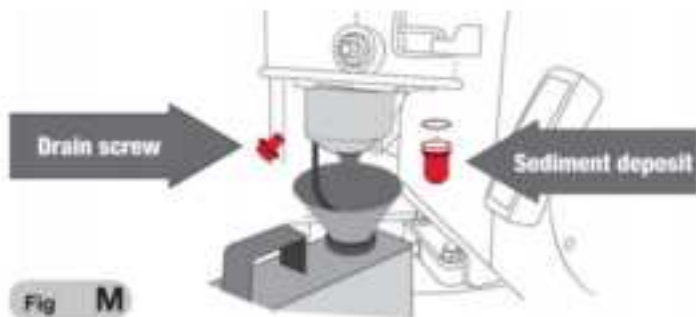

• Une fois tout le carburant filtré dans le récipient, réinstallez le boulon de vidange et bac à sédiments. Presser fort.

#### 5. Huile moteur. •

Remplacez l'huile moteur. •

Retirez la bougie d'allumage. • Versez

une cuillère à soupe d'huile moteur propre dans le cylindre. • Tirez plusieurs fois

sur le câble du démarreur pour disperser l'huile dans le cylindre. • Remplacez la bougie d'allumage.

Tirez lentement sur le câble du démarreur jusqu'à ce qu'une résistance se fasse sentir.

et l'encoche dans la poulie du démarreur s'aligne avec le trou dans la partie supérieure du recul couvercle du démarreur. Cela fermera les vannes afin que l'humidité ne pénètre pas dans le cylindre du moteur. Remettez doucement le câble du démarreur en place. (FIG.N)

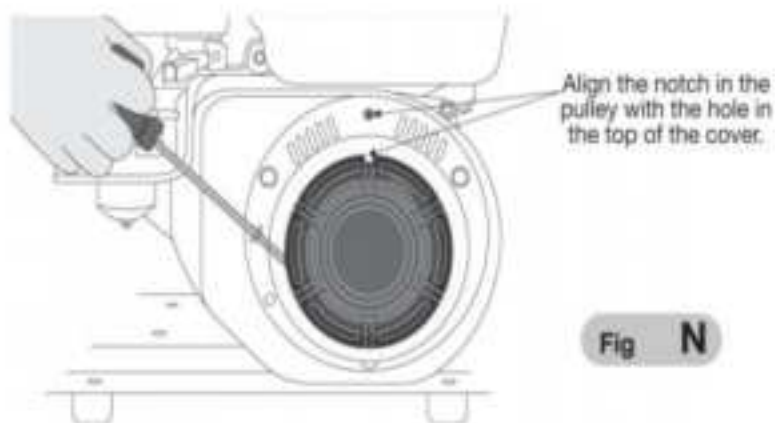

#### 6. Précautions de stockage.

Si le nettoyeur haute pression est entreposé avec de l'essence dans le réservoir, placez le robinet de carburant en position OFF pour réduire les fuites de gaz combustible. Positionnez le nettoyeur haute pression de manière à ce qu'il soit de niveau. Un mauvais nivellement peut provoquer des fuites de carburant ou d'huile. Lorsque le moteur et le système d'échappement sont froids, couvrez le nettoyeur haute pression pour le protéger de la poussière. S'ils sont encore chauds, ils peuvent s'enflammer ou faire fondre certains matériaux. N'utilisez pas de plastique comme protection anti-poussière. Une protection qui n'est pas poreuse emprisonnera l'humidité autour du moteur, provoquant de la rouille.

#### 7. Retrait du stockage.

Revoyez les points décrits dans les pages précédentes comme précautions avant d'utiliser le moteur. Si le carburant a été vidangé pendant la préparation au stockage, remplissez le réservoir d'essence fraîche. Si vous utilisez un bidon d'essence pour faire le plein, assurez-vous qu'il ne contient que de l'essence fraîche. L'essence s'oxyde et s'abîme avec le temps, retardant le démarrage. Si le cylindre a été enduit d'huile pendant la préparation au stockage, le moteur peut générer de la fumée au démarrage, ce qui est normal.

#### 8. Transports.

Si le nettoyeur haute pression est en marche, laissez-le refroidir pendant au moins 15 minutes avant de le charger sur le véhicule de transport. Si le moteur ou le système d'échappement est chaud, certains matériaux peuvent prendre feu et provoquer des brûlures. Maintenez le nettoyeur haute pression à niveau pour réduire les fuites de carburant lors du transport. Placez le levier de carburant en position OFF.

**MODIFICATIONS DU CARBURATEUR POUR TRAVAILLER À HAUTE ALTITUDE** À haute altitude, le mélange air-

carburant du carburateur standard sera très riche. Cela réduira les performances et augmentera la consommation de carburant. Un mélange trop riche contaminera également la bougie et peut rendre le démarrage difficile. Le fonctionnement pendant des périodes prolongées, à une altitude autre que celle pour laquelle ce moteur a été certifié, peut augmenter les émissions.

Les performances à grande altitude peuvent être améliorées par des modifications spécifiques au carburateur. Si vous utilisez toujours le moteur à des altitudes supérieures à 5 000

mètres, vous avez des mécaniciens compétents, effectuez cette modification du carburateur. Ce moteur, lorsqu'il fonctionne à des altitudes plus élevées avec les modifications du carburateur pour une utilisation à plus haute altitude, répondra à toutes les normes d'émission tout au long de sa durée de vie utile. Même avec la modification du carburateur, la puissance du moteur sera réduite d'environ 3,5 % pour chaque augmentation d'altitude de 1 000 pieds. L'effet de l'altitude sur la puissance sera plus important si le carburateur n'est pas modifié.



**AVERTISSEMENT** : Lorsque le carburateur a été modifié pour fonctionner à haute altitude, le mélange air-carburant sera un outil faible pour travailler à basse altitude. Travailler à des altitudes inférieures à 5 000 pieds avec un carburateur modifié pourrait sérieusement endommager le moteur par surchauffe. Pour une utilisation à basse altitude, remettez le carburateur dans son état d'origine, grâce à un processus mécanique qualifié.



Tri des déchets. Ce produit ne doit pas être jeté avec les ordures ménagères.  
déchets ménagers.



Le tri des déchets issus des produits usagés et des emballages permet de recycler et de réutiliser les matériaux. La réutilisation de matériaux recyclés permet d'éviter la pollution de l'environnement et de réduire la demande en matières premières.

PROBLEME CAUSE POSSIBLE		SOLUTION
LE MACHINE NE PAS COMMENCER	Le robinet de carburant est fermé (FERMÉ).	Déplacez la vanne de carburant de la position OFF (FERMÉ) à ON (OUVERT).
	Le starter est ouvert	Fermez le starter sauf si le moteur est chaud.
	L'interrupteur du moteur est OFF.	Mettez le contacteur du moteur sur ON.
	Il n'y a pas de carburant.	Remplissez le réservoir.
	Le carburant est vieux ou le moteur a été stocké sans traiter ni évacuation	Vidangez complètement le réservoir et carburateur et remplir avec du neuf essence.
	La bougie d'allumage est défectueux, sale ou avec un intervalle incorrect	Retirer et vérifier l'étincelle bouchon. Nettoyer, vidanger ou changer la bougie d'allumage
	La bougie d'allumage est mouillée avec carburant (moteur noyé).	Retirer, vérifier, sécher et remonter la bougie d'allumage. Démarrez le moteur avec le levier d'accélérateur dans la position.
Le filtre à carburant est bouché, il y a un carburateur dysfonctionnement, allumage dysfonctionnement, vannes saisi, etc.	Apportez votre nettoyeur haute pression à le centre agréé AKSI le plus proche  Centre de service pour les professionnels qualifiés personnel pour réparer les éléments défectueux ou pièces endommagées.	

MOTEUR AVEC UN PETIT POUVOIR	Les éléments filtrants sont bouchés.	Vérifiez le filtre à air. Nettoyez-le ou remplacez le filtre.
	Le carburant est endommagé par moteur stocké sans traiter ou drainer essence ou rempli de essence impropre.	Vidanger le carburant et le carburateur et remplir avec du carburant frais.
	Le filtre à carburant est bouché, il y a un carburateur dysfonctionnement, allumage dysfonctionnement, vannes saisi, etc.	Apportez le moteur à un technicien qualifié. mécanicien, remplacer ou réparer pièces défectueuses si nécessaire.
FAIBLE EFFECTUER ANCE OF LE PRESSION RONDELLE	Calage de l'allumage incorrect	Réajuster l'angle de tir.
	Il y a de l'air dans le carburant tuyau ou le tuyau est bloqué.	Purgez l'air ou vidangez le tuyau de carburant.
	Le moteur principal n'est pas correctement réglé.	Réajustement.
	Le carburateur, la soupape trou d'aiguille et le le moteur principal est bloqué.	Essayez et soufflez pour terminer.
	Le robinet de carburant est coincé.	Nettoyer et remplacer la pièce endommagée.
	Trop de liquide de carbone dans la combustion chambre.	Nettoyer la combustion chambre.
	Le filtre à air est bouché.	Nettoyer le filtre à air.
	Le tube d'admission fuit.	Change-le.

	Le piston, le cylindre ou le segment de piston est usé.	Remplacez-le par un nouveau.
	Il y a une fuite d'air de la surface où la paroi du cylindre se connecte au cylindre tête.	Changer la garniture du cylindre
	Le trou de la valve est trop grand ou trop petit.	Régler la valve
	La valve est trop étroite.	Change-le.

La vidéo des étapes d'installation explique le code QR, veuillez utiliser Google Scan.



Fabricant : Shanghaimuxinmuyeyouxiangongsi Adresse :  
Shuangchenglu 803nong11hao1602A-1609shi, baoshanqu, shanghai 200000 CN.

Importé en Australie : SIHAO PTY LTD. 1 ROKEVA STREETEASTWOOD NSW 2122  
Australie

Importé aux États-Unis : Sanven Technology Ltd. Suite 250, 9166 Anaheim Place,  
Rancho Cucamonga, CA 91730



YH CONSULTING LIMITED. C/O YH Consulting Limited  
Bureau 147, Centurion House, London Road, Staines-  
upon-Thames, Surrey, TW18 4AX



E-CrossStu GmbH  
Mainzer Landstr.69,  
60329 Francfort-sur-le-Main.



**VEVOR<sup>®</sup>**

**TOUGH TOOLS, HALF PRICE**

Assistance technique et certificat de garantie  
électronique [www.vevor.com/support](http://www.vevor.com/support)



Technischer Support und E-Garantie-Zertifikat [www.vevor.com/support](http://www.vevor.com/support)

## **GAS-HOCHDRUCKREINIGER**

**MODELL:170B**

Wir sind weiterhin bestrebt, Ihnen Werkzeuge zu wettbewerbsfähigen Preisen anzubieten.

„Sparen Sie die Hälfte“, „Halber Preis“ oder andere ähnliche Ausdrücke, die wir verwenden, stellen nur eine Schätzung der Ersparnis dar, die Sie beim Kauf bestimmter Werkzeuge bei uns im Vergleich zu den großen Topmarken erzielen können, und decken nicht unbedingt alle von uns angebotenen Werkzeugkategorien ab. Wir möchten Sie freundlich daran erinnern, bei der Bestellung bei uns sorgfältig zu prüfen, ob Sie im Vergleich zu den großen Topmarken tatsächlich die Hälfte sparen.



**VEVOR**<sup>®</sup>  
TOUGH TOOLS, HALF PRICE

**GASDRUCK**

**WASCHMASCHINE**

**MODELL:170B**



**Brauchen Sie Hilfe? Kontaktieren Sie uns!**

Haben Sie Fragen zum Produkt? Benötigen Sie technischen Support? Bitte kontaktieren Sie uns:

**Technischer Support und E-Garantie-Zertifikat [www.vevor.com/support](http://www.vevor.com/support)**

Dies ist die Originalanleitung. Bitte lesen Sie alle Anweisungen sorgfältig durch, bevor Sie das Gerät in Betrieb nehmen. VEVOR behält sich eine klare Auslegung unserer Bedienungsanleitung vor. Das Erscheinungsbild des Produkts richtet sich nach dem Produkt, das Sie erhalten haben. Bitte verzeihen Sie uns, dass wir Sie nicht erneut informieren, wenn es Technologie- oder Software-Updates für unser Produkt gibt.

# SICHERHEITSHINWEISE



## **WARNUNG!**

Lesen und verstehen Sie alle Warnungen und Sicherheitshinweise. Bei Nichtbefolgen  
Alle unten aufgeführten Anweisungen können zu Explosionen, Brüchen oder  
schwere Körperverletzung.



## **ACHTUNG!** Lesen Sie alle Warnhinweise und Sicherheitshinweise.

Befolgen Sie die unten aufgeführten Warnungen und Anweisungen, kann dies zu einem  
Explosion oder schwere Verletzungen führen.

Bewahren Sie alle Warnhinweise und Anweisungen für spätere Verwendung auf.

Begriff „GASOLINEENGINE TOOL“: Maschine, die von einem Verbrennungsmotor angetrieben wird  
Motor, der dazu bestimmt ist, mechanische Arbeit zu verrichten.

### **1. Sicherheit des Arbeitsbereiches**

a. Halten Sie den Arbeitsbereich sauber und gut beleuchtet. Unordnung oder schlechte Beleuchtung im Arbeitsbereich  
Bereiche können zu Unfällen führen.

b. Verwenden Sie das Gerät nicht in einer Umgebung mit Explosionsgefahr, wo  
es gibt flüssige Brennstoffe, Gase oder pulverförmiges Material. Verbrennungsmotoren  
Motoren erzeugen Funken, die Materialien in Staub oder Dämpfen entzünden können. c. Halten  
Sie Kinder und andere Personen vom Arbeitsbereich fern, wenn Sie den  
Maschine. Durch Ablenkung können Sie die Kontrolle über die Maschine verlieren.

### **2. Persönliche Sicherheit**

a. Achten Sie darauf, was Sie tun, und verwenden Sie die Maschine mit Bedacht. Verwenden Sie nicht die  
Wenn Sie müde sind oder nachdem Sie Alkohol, Drogen oder Medikamente konsumiert haben, benutzen Sie die Maschine nicht.  
Unachtsamkeit beim Betrieb eines Verbrennungsmotors kann zu  
schwere

Verletzungen. b. Persönliche Schutzausrüstung verwenden. Immer Augen-, Atem- und  
Gehörschutz. Schutzausrüstung wie Staubmaske, rutschfeste

Sicherheitsschuhe, Schutzhelme oder Gehörschützer tragen unter geeigneten Bedingungen dazu bei, Verletzungen zu vermeiden. c. Vermeiden Sie unbeabsichtigtes

Starten. Stellen Sie sicher, dass der Schalter in der Aus-Position ist.

bevor Sie die Maschine anheben oder transportieren. Tragen mit dem Finger auf

Das Ausschalten des Schalters oder das Einstecken in eingeschaltetem Zustand kann zu Unfällen

führen. d. Entfernen Sie vor dem Start alle Einstellwerkzeuge oder Gabelschlüssel.

Werkzeug oder Schraubenschlüssel, die an einem rotierenden Teil der Maschine befestigt sind, können Verletzungen verursachen beim Start. e. Seien

Sie vorsichtig. Vermeiden Sie eine Position, die Ihren Körper ermüdet; halten Sie eine

festen Stand auf dem Boden und halten Sie stets das Gleichgewicht. Dies wird

ermöglichen Ihnen eine bessere Kontrolle der Maschine im Falle eines unerwarteten Situation.

f. Tragen Sie angemessene Kleidung. Tragen Sie keine weite Kleidung oder Schmuck.

Halten Sie Haare, Kleidung und Handschuhe von beweglichen Teilen fern.

Kleidung, Schmuck oder lange Haare können in beweglichen Teilen hängen bleiben.

Wenn die Verwendung einer Absaug- oder Staubsammelvorrichtung möglich ist, stellen Sie sicher, dass diese

richtig installiert und verwendet. Der Einsatz von Staubabsaugung reduziert

die durch Staub verursachten Risiken.



**WARNUNG:** Dieses Gerät ist nicht für den Gebrauch durch

Personen (einschließlich Kinder) mit unterschiedlichen oder eingeschränkten physischen, sensorischen oder geistigen Fähigkeiten oder Mangel an Erfahrung oder Wissen, es sei denn, sie haben

von einer Person beaufsichtigt oder in die Bedienung des Geräts eingewiesen worden sind,

für Ihre Sicherheit verantwortlich. Kinder sollten beaufsichtigt werden, um sicherzustellen, dass

Sie verwenden das Gerät nicht als Spielzeug.

### 3. Persönliche Sicherheit

a. Überlasten Sie das Gerät nicht. Verwenden Sie die für die auszuführende Arbeit vorgesehene Maschine durchgeführt. Mit der richtigen Maschine können Sie besser und sicherer arbeiten innerhalb des angegebenen Leistungsbereichs.

b. Benutzen Sie keine Maschinen mit defektem Schalter. Maschinen, die nicht Ein- oder Ausschalten sind gefährlich und müssen repariert werden.

c. Schalten Sie das Gerät aus, bevor Sie Einstellungen vornehmen, Zubehör wechseln oder es lagern.

Maschine. Diese vorbeugende Maßnahme verringert das Risiko einer unbeabsichtigten

d. Stellen Sie sicher, dass

die Maschine außerhalb der Reichweite von Kindern und Personen ist,

mit ihrer Verwendung nicht vertraut. Verbrennungsmotoren, die von

Unerfahrene Personen sind gefährlich. Gehen Sie mit Ihren Maschinen gut um.

Überprüfen Sie, ob sie richtig funktionieren,

d. h. ob bewegliche Teile stecken bleiben und ob es gebrochene oder

beschädigte Teile, die den Betrieb beeinträchtigen könnten. Wenn die Maschine

defekt ist, lassen Sie es reparieren, bevor Sie es wieder verwenden. Viele Unfälle sind auf

schlechte Wartung.

f. Halten Sie Schneidwerkzeuge scharf und sauber. Richtig gehaltene Schneidwerkzeuge mit scharfen

Schneidkanten verklemmen sich weniger und sind leichter zu kontrollieren. 9. Verwenden Sie die

Maschine, Zubehör und sonstige Teile gemäß diesen

Anweisungen unter Berücksichtigung der Arbeitsbedingungen und der auszuführenden Aufgabe

durchgeführt. Der Einsatz von Verbrennungsmotoren für andere Arbeiten als

Die Verwendungszwecke, für die sie entwickelt wurden, können gefährlich sein.



**WICHTIG:** Dieses Gerät darf keiner tropfenden Flüssigkeit ausgesetzt werden

Spritzer.

#### **4. Verwendung und Pflege von benzinbetriebenen Maschinen**

Lassen Sie Ihr Gerät nur von autorisiertem Fachpersonal reparieren.

nur Original-Ersatzteile. Nur so ist die Sicherheit des

Maschine.

**WARNUNG:** Dieses Produkt darf keinen tropfenden Flüssigkeitsspritzern ausgesetzt werden.

## **ZUSÄTZLICHE SICHERHEITSHINWEISE FÜR DIE**

### **HOCHDRUCKREINIGER.**

A. Verwenden Sie kein Zubehör, das nicht speziell dafür vorgesehen ist und

vom Hersteller des Hochdruckreinigers empfohlen.

B. Falsch dimensioniertes Zubehör kann nicht ausreichend geschützt werden und kontrolliert.

Verwenden Sie kein beschädigtes Zubehör. Überprüfen Sie das Zubehör vor jedem Gebrauch, z. B. die Verpackung, um sicherzustellen, dass sie keine Risse oder Abnutzungserscheinungen aufweist.

Wenn der Hochdruckreiniger oder das Zubehör herunterfällt, überprüfen Sie es auf Schäden oder installieren Sie einen zweifelsfrei funktionierendes Zubehör. Nach der Überprüfung und Installation eines Zubehörs

sollten Sie und andere Personen sich von der Ebene des Zubehörs fernhalten und

Lassen Sie das Werkzeug eine Minute lang laufen. Beschädigte Zubehöerteile gehen in der Regel während dieser Test.

D. Verwenden Sie persönliche Schutzausrüstung. Je nach Anwendung müssen eine Staubmaske, Gehörschutz, Handschuhe usw. tragen. Längerer

Die Einwirkung von Lärm kann zu Hörverlust führen.

## Stückliste



A: Gastgeber \* 1 Stück



B: Rad \* 2 Stück



C: Fußhocker \* 1 Stück



D: Griff \* 1 Stück



E: Pistole \* 1 Stück



F: Panel-Kit x 1 Stück

 <p>G: Haken * 1</p>	 <p>H: Wassereinlassrohrsatz * 1 Stück</p>	 <p>I: Saugrohre * 1 Stück</p>
 <p>J: Hochdruckschlauch *1 Stück</p>	 <p>K: Schraubenschlüsselsatz * 1 Stück</p>	 <p>L:Radwelle Satz * 2 Stück</p>
 <p>M: M5-Schraubensatz * 4 Stück</p>	 <p>N: ST4 * 14-Schrauben * 4 Stück</p>	 <p>O: M8-Schraubensatz * 4 Stück</p>
 <p>P: Bolzentreiber * 1 Stück</p>	 <p>F: Buchsensatz * 1 Stück</p>	 <p>R:Kupfer Schnittstelle * 1 Stück</p>

HINWEIS: Kupferschnittstelle R Nur in der US-Standardversion verfügbar, die  
Die europäische Version hat keine Kupferschnittstelle R.

## PARAMETERLISTE

Modell	170B
Druck	3500 psi

Fließen	10 l/min (2,6 GPM)
Nennleistung	7 PS
Motordrehzahl	3600 U/min
Zulässige Temperatur	0-60°C CANWEISUNGEN
Kraftstoffkapazität	3L
Kraftstoffart	bleifreies Benzin
Ölkapazität	0,6L

**WICHTIG:** Einige der folgenden Symbole können auf dem Gerät. Bitte studieren Sie sie und lernen Sie ihre Bedeutung. Eine korrekte Interpretation dieser Symbole ermöglichen Ihnen einen besseren und sichereren Umgang mit dem Gerät.

**ACHTUNG:** Das Gerät darf nicht verändert werden. Wir übernehmen keine Verantwortung für Garantie auf die Maschine, wenn Sie das Gerät modifizieren, verändern oder nicht Befolgen Sie die Anweisungen und Vorsichtsmaßnahmen in diesem Handbuch sorgfältig.

	<p><b>Lesen Sie die Anweisungen:</b></p> <p>Die Bedienungsanleitung enthält spezielle Hinweise für auf Sicherheitsaspekte aufmerksam machen, mögliche Schäden an das Gerät und nützliche Informationen über die Betrieb und Wartung des Gerätes ist es</p> <p>Wir empfehlen Ihnen, alle Informationen sorgfältig zu lesen, um zu vermeiden Körperverletzung und Schäden am Gerät.</p>
	<p><b>Tragen Sie Kopf-, Augen- und Gehörschutz:</b></p> <p>Fußschutz ist notwendig, und rutschfeste Arbeitsschuhe sind ratsam.</p>
	<p><b>Handschutz verwenden:</b></p> <p>Es ist notwendig, Handschutz zu verwenden, es ist ratsam, Benutzen Sie rutschfeste Handschuhe, um eine bessere Kontrolle über die Maschine.</p>

	<p><b>Fußschutz verwenden:</b></p> <p>Es ist notwendig, Fußschutz zu verwenden, es ist ratsam, Tragen Sie rutschfeste Arbeitstiefel.</p>
	<p>Hochdruckreiniger können bei unsachgemäßer Verwendung gefährlich sein. nicht auf Menschen Tiere, aktive elektrische Geräte zielen oder am Gerät selbst.</p>
	<p><b>Gefahr:</b></p> <p>Weist auf eine unmittelbar gefährliche Situation hin, die, wenn Wenn sie nicht vermieden wird, kann dies zu schweren oder tödlichen Verletzungen führen.</p>
	<p><b>Verboten für die Benutzung bei Gewitter oder Regen:</b></p> <p>Vermeiden Sie den Einsatz der Maschine bei Regen und Gewitter, da die Gefahr eines elektrischen Schlags besteht.</p> <p>Das Gerät an einem trockenen Ort aufbewahren.</p>
	<p><b>Rauchen verboten:</b></p> <p>Das Rauchen ist in der Nähe der Maschine verboten. Betrieb, da es zu Funken und offenen Flammen kommen kann.</p>
	<p><b>Kohlenmonoxid (CO):</b></p> <p>Benzinmotoren erzeugen Kohlenmonoxid, das ein tödliches giftiges geruchloses Gas, lassen Sie die Maschine nicht laufen drinnen.</p>
	<p><b>Warnung oder Sicherheit:</b></p> <p>Zeigt Gefahr, Warnung oder Vorsicht an. Es bedeutet ACHTUNG! Ihre Sicherheit steht auf dem Spiel.</p>
	<p><b>Stromschlag:</b></p> <p>Zeigt an, dass es Teile der Maschine gibt, die Leiten Sie elektrische Ströme für den Betrieb der Maschine, daher sollten diese Teile niemals berührt werden während die Maschine in Betrieb ist.</p>

	<p><b>Verbrennungsgefahr:</b></p> <p>Zeigt an, dass es Teile der Maschine gibt, die sich stark erhitzen, oder dass diese Teile auf keinen Fall berührt werden dürfen, bis die Maschine abgekühlt ist.</p>
	<p><b>Flüchtige Objekte:</b></p> <p>Jedes motorisierte Werkzeug kann im Betrieb Gegenstände wegschleudern, deshalb ist es ratsam, die Maschine in</p> <p>Orte mit wenigen Menschen und große Distanzen der Trennung zu nehmen, falls es mehr Menschen in der Arbeit</p> <p>Bereich.</p>
	<p><b>Feuer:</b></p> <p>Der Motor der Maschine ist für den Betrieb mit leicht entzündlichen Kraftstoffgemischen ausgelegt. Füllen Sie den Kraftstofftank der Maschine niemals in der Nähe von Feuern, Öfen oder elektrischen Leistungstransformatoren.</p>



**WICHTIG:** Die Wartung des Gaswerkzeugs erfordert äußerste Sorgfalt und

technisches Wissen und müssen die Anweisungen befolgen. Lesen und verstehen Sie zu Ihrer Sicherheit alle Anweisungen, bevor Sie das Gaswerkzeug verwenden. Befolgen Sie alle Sicherheitshinweise. Die Nichtbeachtung der Anweisungen in dieser Bedienungsanleitung kann zu schweren Verletzungen führen.



**ACHTUNG:** Lesen Sie die Bedienungsanleitung sorgfältig durch, bevor Sie mit der

Verwenden Sie das Gaswerkzeug. Beachten Sie die Sicherheitsregeln, Warnsymbole, Gefahren-, Vorsichts- und Warnhinweise genau. Diese Sicherheitsregeln dienen Ihrer Sicherheit und der Vermeidung möglicher schwerer Verletzungen. Wenn Sie das Gerät richtig und nur für die angegebenen Zwecke verwenden, wird es Ihnen viele Jahre lang sicher und zuverlässig dienen.



**WARNUNG:** Jedes in Betrieb befindliche Gas- oder Elektrowerkzeug kann Gegenstände in die Augen, was zu ernsthaften Augenschäden führen kann, bevor Sie das

Tragen Sie beim Arbeiten mit dem Gas- oder Elektrowerkzeug immer eine Schutzbrille oder eine Schutzbrille mit seitlichem Schilde und ein Vollgesichtsschild, wenn nötig, ist es immer ratsam zu überprüfen dass die Schutzbrille für den Schutz dieser Art von Arbeit geeignet ist.

Es ist immer ratsam, zu überprüfen, ob diese Schutzbrille den ANSI Z87.1-Standard.

## Lesen Sie alle Anweisungen

1. Machen Sie sich mit dem Gas- oder Elektrowerkzeug vertraut.
2. Lesen Sie die Bedienungsanleitung sorgfältig durch.
3. Lernen Sie die Einsatzmöglichkeiten und Grenzen des Elektrowerkzeugs sowie spezifische mögliche Gefahren.

## TEILE



### Artikelmontage: Schritt

1. Befestigen Sie den Fußschemel mit dem M8-Schraubensatz an der Unterseite des Hosts.

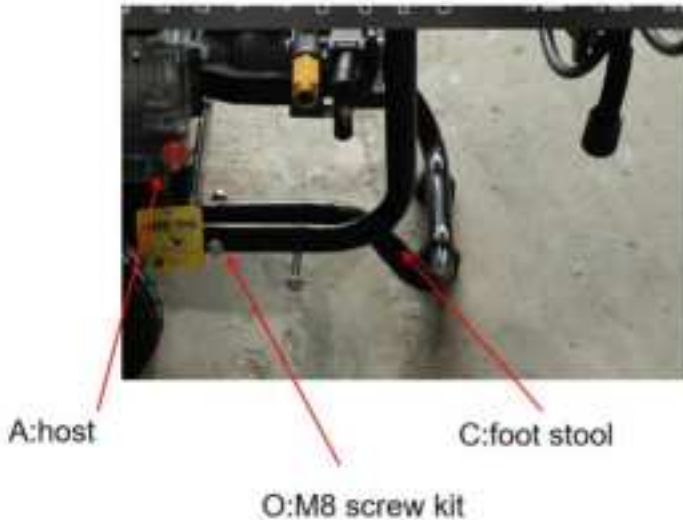

- Schritt 2. Befestigen Sie beide Räder mit dem Radwellen-Kit an beiden Seiten des Hosts

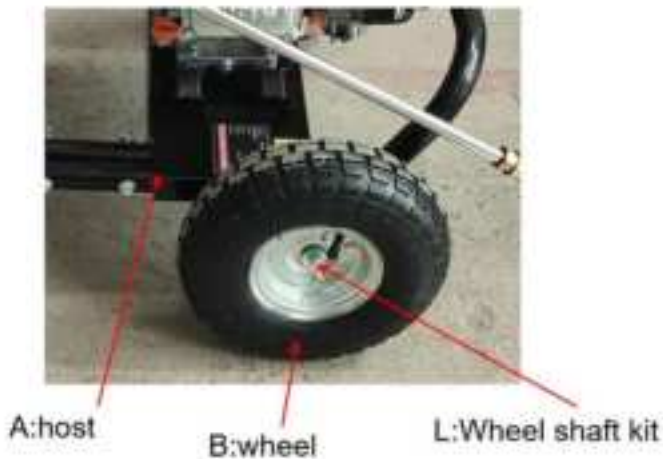

- Schritt 3. Richten Sie den Griff am Host-Rohr aus und befestigen Sie die Platte mit einer Schraube am Griff.



Schritt 4. Mit der Schraube N den Haken mit dem Panel-Kit verriegeln



Schritt 5. Hochdruckschlauch J an den Druckausgang anschließen und den

a) Die

Manschette des Hochdruckschlauchs zurückziehen, den Hochdruckschlauch in die Druckauslass des Hochdruckreinigers und lösen Sie die Manschette. Ziehen Sie an der Schlauch, um sicherzustellen, dass er sicher angeschlossen ist.

HINWEIS: Wenn Sie eine US-Standardmaschine kaufen, müssen Sie das Kupfer installieren Stecker R am Wasseranschluss der Hauptmaschine.

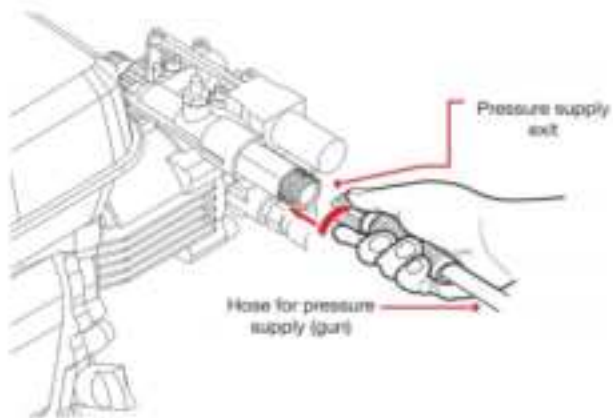

b) Verbinden Sie das andere Ende des Schlauches mit dem Schnellanschluss der Sprühdüse.

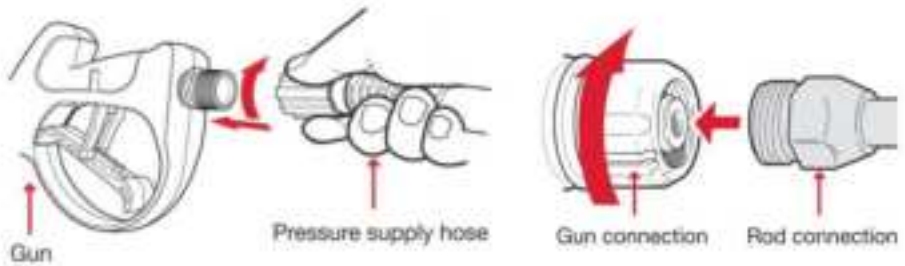

c) Befestigen Sie die Lanze an der Pistole. Hinweis: Richten Sie beim Befestigen die beiden Vorsprünge an der Lanze an den Rillen an der Pistole aus.



Schritt 6. Schließen Sie das Wasserzufuhrventil und das Wasserzulaufrohr-Set H zum Wasserzulaufanschluss (MAX. 20 PSI, max. Temperatur 60 °C) und drehen Sie das Wasser vollständig auf.



## Verwenden Sie die Operation

### VORSICHTSMASSNAHMEN VOR DEM BETRIEB

Um die Lebensdauer Ihrer Ausrüstung und Ihre Sicherheit zu maximieren, ist es sehr wichtig vor dem Einschalten des Hochdruckreinigers einen Moment Zeit nehmen, um seine Zustand. Achten Sie auf alle auftretenden Probleme oder haben eine Lassen Sie diese von einem Mechaniker beheben, bevor Sie den Hochdruckreiniger in Betrieb nehmen.



### WARNUNG!

Bei unsachgemäßer Wartung des Hochdruckreinigers oder bei Vernachlässigung Probleme vor dem Start können zu Fehlfunktionen und schweren Verletzungen des Bedieners. Führen Sie vor dem Betrieb immer eine Inspektion durch und beheben Sie etwaige Probleme.

Bevor Sie den Hochdruckreiniger in Betrieb nehmen, vergewissern Sie sich, dass er waagrecht steht und der Netzschalter ist ausgeschaltet.

#### 1. Überprüfen Sie den allgemeinen Zustand des Hochdruckreinigers

- a. Suchen Sie rund um und unter dem Hochdruckreiniger nach Öl oder Benzin Lecks
- b. Überprüfen Sie, ob alle Muttern, Bolzen, Schrauben und Schläuche fest sitzen.
- c. Entfernen Sie überschüssigen Schmutz oder Ablagerungen, insbesondere rund um den Anlasserschalldämpfer. und der Rückstoß.
- d. Achten Sie auf Anzeichen von Schäden.

#### 2. Abflussschläuche prüfen

- a. Überprüfen Sie den allgemeinen Zustand der Schläuche. Stellen Sie sicher, dass die Schläuche in

guten Zustand, bevor Sie sie an den Hochdruckreiniger anschließen. b. Überprüfen Sie, ob die Schläuche richtig installiert sind. c. Überprüfen Sie, ob der Filter in gutem Zustand ist.

### **3. Überprüfen Sie den Motorölstand. a.**

Der Betrieb des Motors mit niedrigem Ölstand kann zu Motorschäden führen.

Der Ölsensor stoppt den Motor automatisch, bevor der Ölstand unter Sicherheitsgrenzen. Um jedoch die Unannehmlichkeiten eines unerwarteten Stopps zu vermeiden, überprüfen Sie vor dem Starten immer den Motorölstand. b.

Überprüfen Sie den Luftfilter. Ein schmutziger Luftauffüllstutzen schränkt den Luftstrom zum Vergaser. Reduzierung der Motorleistung.

C. Überprüfen Sie den Kraftstoffstand. Wenn Sie mit einem vollen Tank starten, können Sie dies vermeiden oder verringern Betriebsunterbrechungen durch Tanken.



### **WARNUNG!**

Kohlenmonoxid ist giftig. Das Einatmen von Kohlenmonoxid kann verursachen Bewusstlosigkeit und sogar Tod. Vermeiden Sie Orte oder Aktivitäten, die Sie Kohlenmonoxid ausgesetzt sind.

## **MONTAGE- UND BEDIENUNGSANLEITUNG**

Bevor Sie den Motor zum ersten Mal verwenden, lesen Sie vor der Inbetriebnahme bitte die Sicherheitshinweise, zusätzlichen Anweisungen und Vorsichtsmaßnahmen durch.

## **MONTAGEANLEITUNG AUFSTELLEN UND ÜBERPRÜFEN VOR**

### **STARTEN (Abb. A)**

a. Stellen Sie den Hochdruckreiniger auf eine feste, ebene Fläche: Vermeiden Sie sandige oder schneebedeckte Oberflächen. Wenn der Hochdruckreiniger gekippt oder geneigt wird, kann Kraftstoff auslaufen.

Der Hochdruckreiniger kippt um oder versinkt auf einer weichen Oberfläche, in Sand, Staub oder Wasser in die Maschine gelangen könnte.

b. Stellen Sie sicher, dass Ihr Gerät ausgeschaltet ist.(1)

c. Überprüfen Sie den Ölstand (ab Werk ist kein Öl im Lieferumfang enthalten) auf ordnungsgemäße Betrieb. Der Hochdruckreiniger benötigt zum Betrieb 600 ml Öl.

Der Hochdruckreiniger verfügt über einen Sicherheitsmechanismus, der bei nicht

ausreichend, er startet nicht. (2) d.

Füllen Sie den Benzintank. Der Tank hat ein Fassungsvermögen von 3

Litern. e. Schließen Sie den Schlauch an die Pistole und das andere Ende des Schlauchs an den Hochdruckschlauchanschluss an. f.

Schließen Sie Ihren Hochdruckreiniger am Wasserversorgungsanschluss an eine Wasserversorgung an.

g. Öffnen Sie die Wasserzufuhr zu Ihrem Gerät. Öffnen Sie die Wasserzufuhr zu Ihrem Gerät, um mit dem Befüllen zu beginnen.



**VORSICHT:**

Die Auspuffanlage wird während des Betriebs sehr heiß und bleibt auch nach dem Abstellen des Motors noch eine Zeit lang heiß. Berühren Sie die Auspuffanlage nicht, solange sie heiß ist.

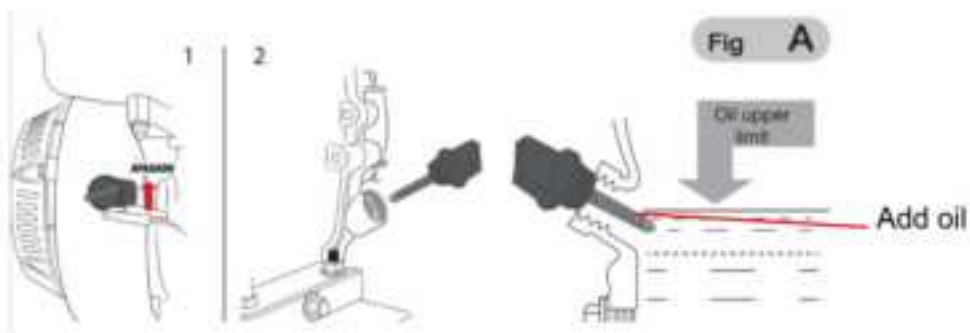

## 1. Auswahl der Sprühdüse

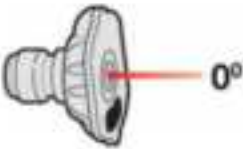
	<p>Rote Düse -0°:</p> <p>Diese Düse erzeugt einen feinen Strahl aus unter Druck stehendem Wasser und ist extrem leistungsstark, deckt aber nur einen kleinen Reinigungsbereich ab. Diese Düse sollte nur auf Oberflächen gerichtet werden, die hohem Druck standhalten können, wie Metalle oder Beton. Verwenden Sie diese Düse nicht, um sauberes Holz oder andere empfindliche Materialien.</p>
--	---

	<p><b>Gelbe Düse - 15°:</b> Diese Düse bietet ein leistungsstarkes Sprühmuster mit einer 15-Grad-Winkelöffnung für die intensive Reinigung kleinerer Bereiche. Diese Düse sollte nur auf Flächen und Materialien verwendet werden, die hohem Druck standhalten.</p>
	<p><b>Grüne Düse - 25°:</b> Diese Düse bietet ein Sprühmuster mit einem Öffnungswinkel von 25° für die intensive Reinigung größerer Flächen. Diese Düse sollte nur in Bereichen verwendet werden, die dem Druck dieser Düse standhalten können.</p>
	<p><b>Weißer Düse - 40°:</b> Diese Düse bietet ein Sprühmuster mit einer 40-Grad-Winkelöffnung und einem weniger starken Wasserstrahl. Diese Düse kann einen viel größeren Bereich abdecken und sollte für die meisten allgemeinen Reinigungsarbeiten verwendet werden.</p>

**Schwarze Düse:** Diese Düse wird zum Auftragen von Reinigungschemikalien (wie Waschshampoos, Seifenlösungen usw.) verwendet. Diese Düse erzeugt den schwächsten Druck der fünf Düsen.

Die Hochdruckreinigerdüsen werden in Behältern aufbewahrt, die sich auf der Blende in der Nähe des Handgriffs befinden. Die Farben auf der Blende kennzeichnen die Position der einzelnen Düsen und entsprechen den oben aufgeführten Farben.

## 2. Platzierung der Düsen 1.

Um die Düse anzubringen, stecken Sie sie in die weibliche Schnellkupplung der Sprühdüse und drücken Sie sie nach unten, um sie zu sichern.



2. Zum Abnehmen schieben Sie den Gleitring auf der Schnelltrennbuchse nach unten, um die Düse auszuwerfen.

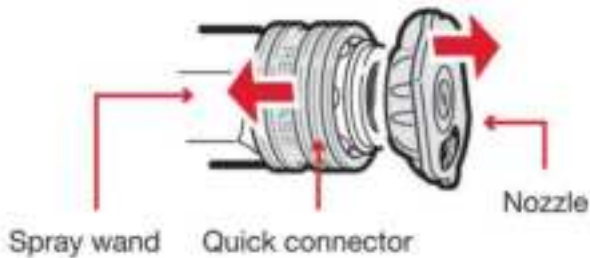

### 3. Öl und Benzin hinzufügen



### 4. Inbetriebnahme (Abb. B)

1. Stellen Sie sicher, dass der Hochdruckreiniger an einen kontinuierlichen Wasserfluss angeschlossen ist. Andernfalls kann es zu schweren Schäden am Gerät kommen.
2. Drehen Sie den Motor-Einschaltknopf in die Position „ON“ (1).
3. Der Chokehebel sollte sich in der Position OFF befinden. (2)
4. Der Kraftstoffschlüssel muss sich in der Position „ON“ (Ein) befinden. (2)
5. Der Gashebel sollte sich in der Leerlaufposition (-) befinden. (3)
6. Um den Motor zu starten, ziehen Sie den Startergriff langsam, bis Sie einen Widerstand spüren, und ziehen Sie dann kräftig (3 bis 4 Mal wiederholen). Lassen Sie den Startergriff vorsichtig zurück. (4)
7. Beim Starten des Motors den Chokehebel wieder in die Position ON (OFFEN) bringen. (5)
8. Regulieren Sie die Motordrehzahl mit dem Gashebel, indem Sie ihn in die schnelle (+) Position drehen.

Fig B

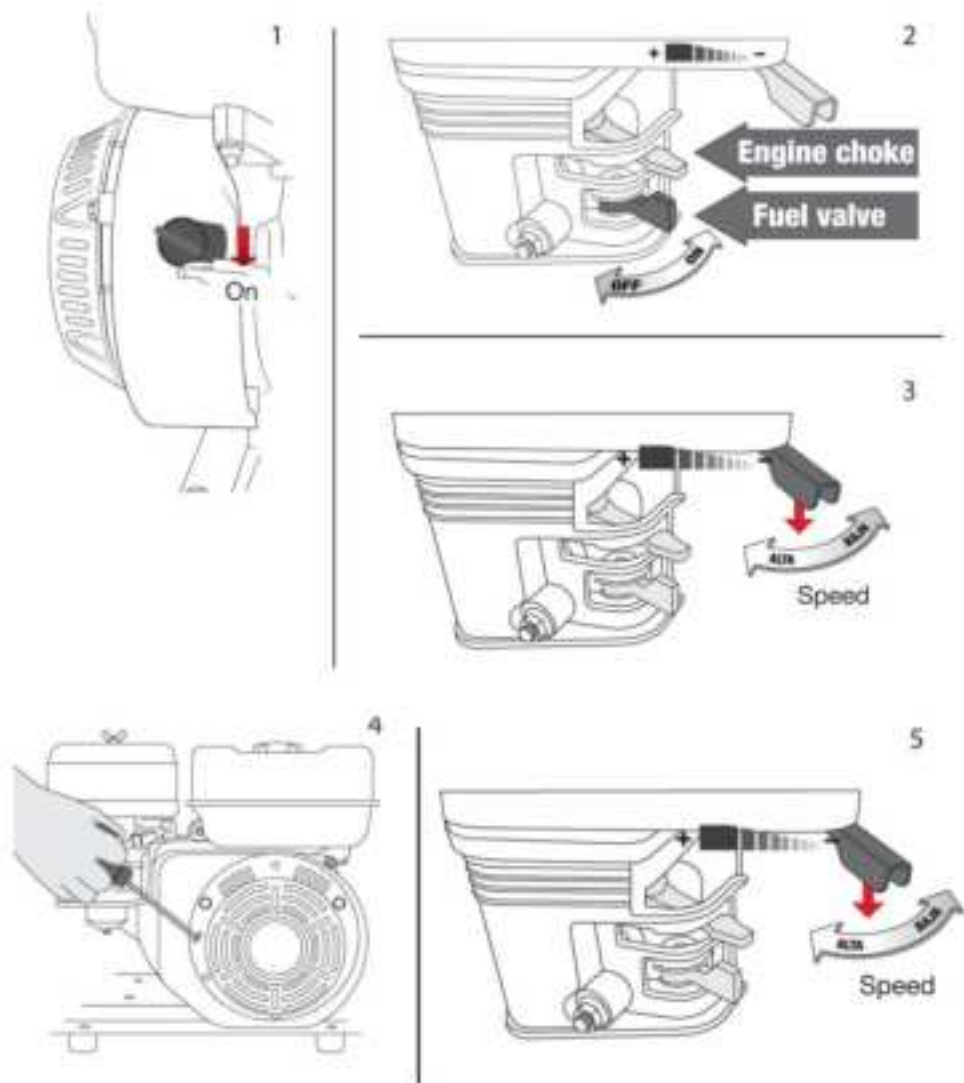

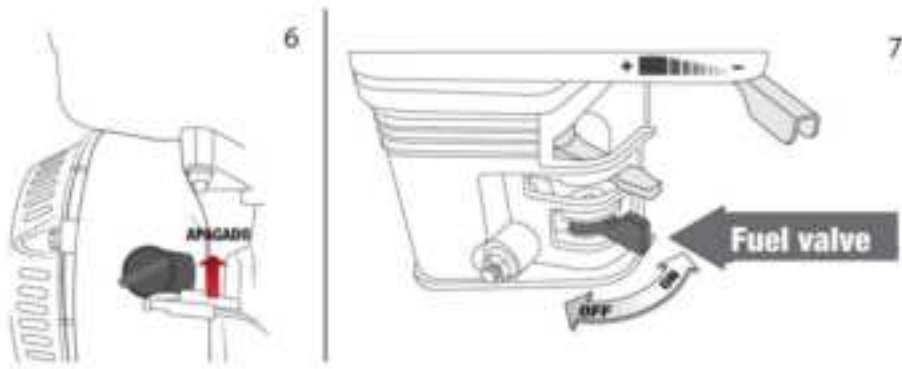

## 5. Motordrehzahl einstellen (Abb. C)

1. Stellen Sie den Gashebel auf die gewünschte Motordrehzahl ein. Durch Bewegen des Drehzahlreglerhebel in die angegebene Richtung können Sie den Motor schneller laufen lassen oder langsamer.

2. Nach dem Starten des Motors den Hebel in die Position bewegen und die Wasserleistung.

Die Wassermenge wird durch die Drehzahl des Motors geregelt. Durch Bewegen des

Der Gashebel in diese Richtung erhöht die Wasserleistung und das Bewegen des

Durch Drehen des Gashebels in die entgegengesetzte Richtung wird die Wasserleistung verringert.

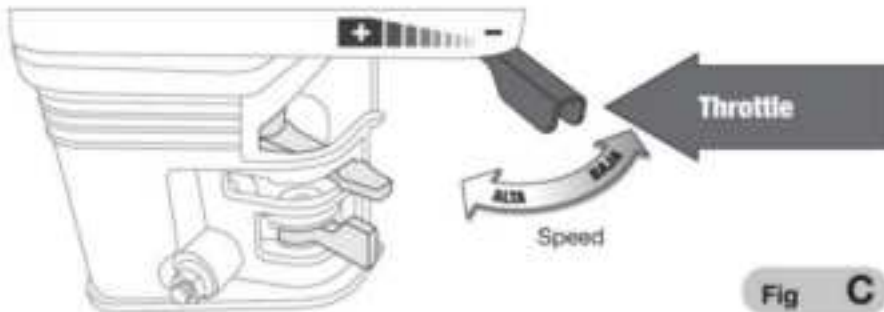

**ACHTUNG! Kohlenmonoxid** ist giftig. Einatmen kann verursachen

Bewusstlosigkeit und sogar Tod. Vermeiden Sie Orte oder Handlungen, die Sie aussetzen zu Kohlenmonoxid.

## 6. Herunterfahren (Abb. D)

Um einen Motor abzuschalten, ziehen Sie einfach den Motorschalter auf OFF.

Unter normalen Bedingungen gehen Sie wie folgt vor: 1. Bewegen Sie den Gashebel in die Position (1).

2. Den Motorschalter auf die Position OFF (Aus) stellen.(2)

3. Den Kraftstoffhahnhebel und den Chokehebel in die Stellung OFF (AUS) drehen. (3)

Wenn der Hochdruckreiniger nicht verwendet wird, lassen Sie den Kraftstoffventilhebel in der Position „AUS“, um ein Überfluten des Vergasers zu verhindern und die Möglichkeit eines Kraftstofflecks zu verringern.

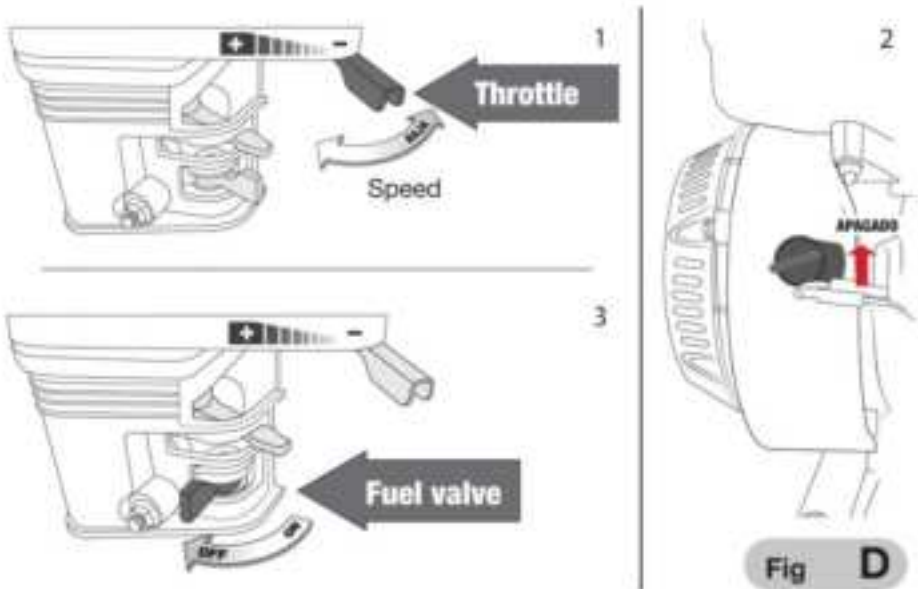

#### **ANWENDUNG VON CHEMIKALIEN ODER REINIGUNGSMITTELNWARNUNG!**

**Beachten Sie beim Umgang mit der Chemikalie oder Reinigungslösung und beim Sprühen alle Sicherheitsvorkehrungen. Konsultieren Sie das Sicherheitsdatenblatt des Produkts, falls verfügbar.**

Der Hochdruckreiniger kann eine Mischung aus Wasser und Chemikalien oder Reinigungsmitteln versprühen. Die Chemikalien oder das Reinigungsmittel werden in den Pumpenauslass gesaugt und während des Sprühvorgangs vermischt. Verwenden Sie ausschließlich die Seifendruckdüse (schwarz), da diese zum Mischen der Lösungen vorgesehen ist.

1. Bereiten Sie die Chemikalie oder das Reinigungsmittel gemäß den Anweisungen des Produkts vor.

2. Drücken Sie das offene Ende des Siphonschlauchs auf den Reinigungsmittelinjektor mit Widerhaken.  
Anschluss am Pumpenauslass.

3. Drücken Sie den Siphonschlauch mit dem Filteraufsatz in den Behälter mit Chemikalien oder Reinigungsmitteln. Stellen Sie sicher, dass der Filter vollständig in das Lösung, um zu verhindern, dass Luft in das System gelangt.



4. Installieren Sie die Seifendruckdüse (schwarz)

5. Starten Sie den Hochdruckreiniger gemäß den Anweisungen in diesem Handbuch und den Motor Handbuch.

6. Sprühen Sie die Lösung gemäß den Anweisungen im Abschnitt „Sprühen“.

7. Tragen Sie die Lösung auf eine trockene Oberfläche auf, beginnend im unteren Teil der zu gewaschen und mit langen, gleichmäßigen, überlappenden Strichen nach oben gearbeitet.

A. Lassen Sie das Waschmittel 3 bis 5 Minuten einwirken, bevor Sie es waschen und Spülen. Bei Bedarf erneut auftragen, um ein Austrocknen der Oberfläche zu verhindern. NICHT Waschmittel einwirken lassen (verhindert Streifenbildung).

B. Lesen Sie in der Gebrauchsanweisung nach, ob das Mittel abgespült werden muss. und die erforderliche Einweichzeit vor dem Ausspülen.

8. Reinigen Sie den Hochdruckreiniger nach der Verwendung von Chemikalien oder Reinigungsmitteln durch Legen Sie das Filterende des Siphonschlauchs in einen Behälter mit sauberem Wasser.

Den Hochdruckreiniger bei niedrigem Druck einschalten und mit einem Sprühstrahl sauberes Wasser ziehen. durch das System, um es auszuspülen. Dies dauert 1 bis 2 Minuten.

## 7. WARTUNG

aEine gute Wartung ist für Sicherheit, Wirtschaftlichkeit und störungsfreie

Ausrüstung. Es wird auch dazu beitragen, die Luftverschmutzung zu reduzieren.



**ACHTUNG!** Schlechte Wartung des Hochdruckreinigers oder fehlende

Beheben oder Korrigieren eines Problems vor dem Betrieb kann zu Fehlfunktionen führen

Sie können schwer verletzt oder getötet werden. Befolgen Sie immer die

Empfehlungen für Inspektion, Wartung und Punkte in diesem Handbuch.

Um Ihnen bei der richtigen Pflege Ihres Hochdruckreinigers zu helfen,

umfassen einen Wartungsplan, einfache Routineinspektionsverfahren

mit herkömmlichen Handwerkzeugen.

Andere Serviceverfahren, die schwieriger sind oder mehr Spezialisierung erfordern

Werkzeuge werden am besten von Profis gehandhabt und deshalb sind sie in der Regel

von einem Fachmann

durchgeführt werden. b. Die Wartung gilt für normale Betriebssituationen. Wenn Sie das

Maschine unter ungewöhnlichen Bedingungen wie übermäßige Belastung hohe

Temperatur, äußere feuchte oder staubige Bedingungen usw.; Sie werden ermutigt

Ihren Fachhändler um Rat zu fragen, der für Ihre individuellen Bedürfnisse geeignet ist.

Bedarf und Nutzung.

c. Wartung, Austausch oder Reparatur von Emissionskontrollenrichtungen und

Systeme können von einer Motorreparaturwerkstatt oder einem

Experte.

## **8. SICHERHEIT**

Zu den wichtigsten Vorsichtsmaßnahmen zählen die folgenden

Wir können Sie jedoch nicht vor allen möglichen Gefahren warnen, die auftreten können

bei der Wartung. Nur Sie können entscheiden, ob die einzelnen Aufgaben ausgeführt werden sollen oder nicht.

## **9. SICHERHEITSMASSNAHMEN**

a. Stellen Sie sicher, dass der Motor ausgeschaltet ist, bevor Sie mit Wartungs- oder Reparaturarbeiten beginnen.

Arbeiten. Dadurch werden mögliche Gefahren für den Hochdruckreiniger und für

Sie.

b. Kohlenmonoxidvergiftung durch Motorabgase. Stellen Sie sicher,

dass bei laufendem Motor eine optimale Belüftung gewährleistet ist. c.

Überhitzung der Teile. Lassen Sie den Motor und die Abgasanlage abkühlen

bevor Sie sie berühren. d.

Verletzungen durch bewegliche Teile. Lassen Sie den Motor nur laufen, wenn Sie

e. Lesen Sie die

Anweisungen, bevor Sie beginnen, und stellen Sie sicher, dass Sie die

notwendige Werkzeuge und Kenntnisse.

f. Um die Gefahr eines Brandes oder einer Explosion zu verringern, seien Sie beim Arbeiten vorsichtig

in der Nähe von Benzin. Verwenden Sie nur ein nicht entflammendes Lösungsmittel und verwenden Sie kein

Benzin zum Reinigen der Teile. Halten Sie Zigaretten, Funken und Flammen fern von

alles, was mit Brennelementen zu tun hat. Um die beste Qualität zu gewährleisten und

Zuverlässigkeit, verwenden Sie für Reparaturen nur neue Originalteile oder gleichwertige Teile oder

Ersatz.

Machen Sie jeden Monat oder BETRIEBSZEIT INTERVALLE(3)		Bei jede <small>verwenden</small>	Erste 20 Monate oder 20 Stunden S	Jeder Saison oder 50 Stunden	Alle 6 Monate oder 100 Stunden	Jeder Jahr oder 300 Std.
REGELMÄSSIGER SERVICE ZEITRAUM						
Motoröl	Überprüfen Ebene	ÿ				
	Ändern		ÿ		ÿ	
Getriebeöl	Überprüfen Ebene	ÿ				
	Ändern		ÿ		ÿ	
Luftfilter	Überprüfen	ÿ				
	Sauber			ÿ (1)	ÿ (1)	
	Ändern					ÿ**
Sedimentablagerung Sauber					ÿ	
Zündkerze	Überprüfen /anpassen				ÿ	
	Ändern					ÿ

Gegenfunken	Sauber				ÿ	
Toter Punkt	Überprüfen /anpassen					ÿ (2)
Ventilöffnung	Überprüfen /anpassen					ÿ (2)
Kraftstofftank und Filter	Sauber					ÿ (2)
Kraftstoffleitung	Sauber		Alle 2 Jahre (ggf. austauschen)			

\*\*Nur für Kern- und Innenentlüftungsvergaser.

\*\*

Nur für Luftfilter mit Papierkern.

- 1) In staubigen Bereichen muss die Wartung häufig durchgeführt werden.
- 2) Sie sollten von einem qualifizierten Mechaniker überprüft werden, es sei denn, Sie haben die Spezialwerkzeuge für die Arbeit und ausreichende mechanische Kenntnisse.

## Tanken

• Bei ausgeschaltetem Motor und auf einer ebenen Fläche den Tankdeckel abnehmen und prüfen der Kraftstoffstand.

Füllen Sie den Tank auf, wenn der Kraftstoffstand neu ist. (Abb. E)

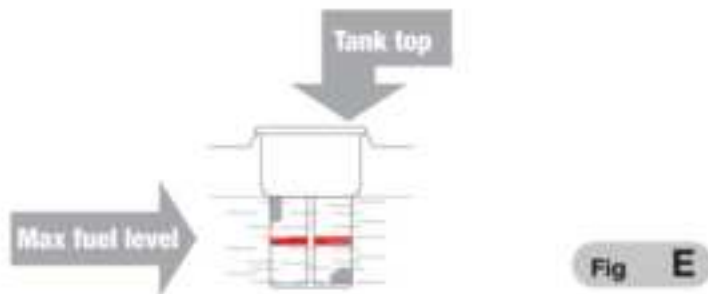

### AUFMERKSAMKEIT!

Benzin ist leicht entflammbar und explosiv. Sie können Verbrennungen oder schwere Verletzungen erleiden.

Verletzungen durch den Umgang mit Kraftstoff. Stellen Sie den Motor ab und halten Sie ihn vor Hitze, Funken und Feuer. Kraftstoff nur im Freien handhaben. Verschüttetes sofort aufwischen.

Füllen Sie den Tank in einem gut belüfteten Bereich, bevor Sie den Motor starten, wenn Sie bereits gestartet ist, lassen Sie es abkühlen. Füllen Sie vorsichtig, um ein Verschütten von Kraftstoff zu vermeiden. den Tank bis zum Rand füllen.

Füllen Sie den Tank bis zur roten Markierung am Kraftstofffilter. Nach dem Tanken ziehen Sie der Tankdeckel.

a. Befüllen Sie den Motor niemals in einem Gebäude, wo Funken oder Flammen es. Halten Sie Benzin von elektrischen Geräten, Flammen oder Funken fern. b. Verschütteter Kraftstoff ist nicht nur eine Gefahr, weil er einen Brand verursachen kann. sondern er kann kann auch die Umwelt schädigen. Verschüttetes sofort aufwischen.

### **WARNUNG!**

Kraftstoff kann Lack und Kunststoff beschädigen. Achten Sie beim Tanken darauf, keinen Kraftstoff zu verschütten. Tank. Die Garantie deckt keine Schäden ab, die durch verschütteten Kraftstoff verursacht wurden. c. Verwenden Sie den empfohlenen bleifreien Kraftstoff mit einer Oktanzahl von 86 oder höher. Diese Motoren sind für den Betrieb mit bleifreiem Benzin zertifiziert. Produkte haben längere Lebensdauer der Abgasanlage und weniger Probleme mit dem Kraftstofftank bei bleifreies Benzin.

d. Verwenden Sie niemals verunreinigtes oder ranziges Benzin. Vermeiden Sie, dass Wasser und Schmutz in den Kraftstoffeinlass. Manchmal ist beim Arbeiten ein leichtes Klopfen zu hören mit schweren

e. Loads. if Klopfen tritt bei konstanter Geschwindigkeit, unter normaler Last auf. Erhöhen die Oktanzahl oder wechseln Sie die Benzinmarke. Wenn das Klopfen weiterhin besteht, wenden Sie sich an einen autorisierten, ausgebildeten Mechaniker.

### **WARNUNG:**

Arbeiten mit ständigem Klopfen führt zu Motorschäden und ist als Missbrauch betrachtet. Beschädigte Teile sind nicht durch die Garantie abgedeckt, da es Missbrauch.

## **WEITERE EMPFEHLUNGEN**

Öl ist ein wichtiger Faktor, der Automobilen hilft oder nicht hilft Leistung

und Betriebszeit. Verwenden Sie 4-Takt-Autoöl mit Detergenzwirkung. Für den allgemeinen Gebrauch wird SAE-10W-30 empfohlen. Die anderen im Diagramm angegebenen Viskositäten können verwendet werden, wenn die Durchschnittstemperatur in Ihrer Region innerhalb des angegebenen Bereichs liegt.

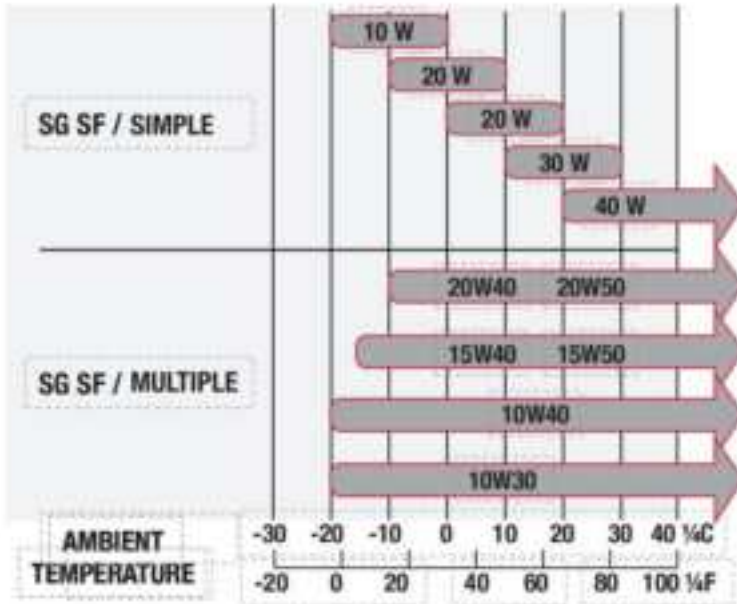

Die SAE-Ölviskosität und Serviceklassifizierung finden Sie auf dem API-Etikett auf dem Ölbehälter. Der Hersteller empfiehlt die Verwendung von API SERVICE-Öl der Kategorie SJ oder SL.

### ÖLSTANDPRÜFUNG Prüfen

Sie den Motorölstand auf einer ebenen Fläche und bei ausgeschaltetem Motor.

Den Einfülldeckel (Messstab) entfernen und reinigen (Abb. F).

Den Ölmesstab nicht in den Filter schrauben, sondern einsetzen und herausnehmen. Den auf dem Ölmesstab angezeigten Ölstand prüfen (Abb.

G). Bei niedrigem Ölstand das empfohlene Öl bis zum Rand auffüllen.

Den Einfülldeckel (Messstab) aufschrauben



Fig F

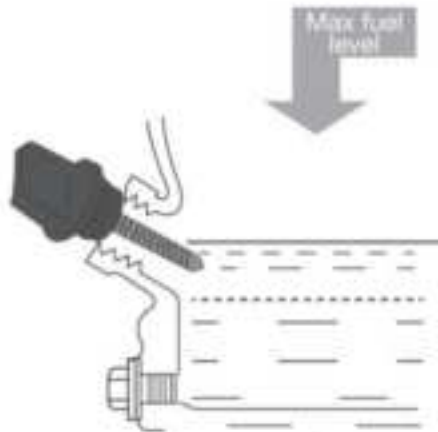

Fig G

## ÖLWECHSEL (Abb. H)

Lassen Sie das Altöl ab, wenn der Motor warm ist. Das Ablassen geht schneller und abgeschlossen, wenn der Motor warm ist.

1. Stellen Sie einen geeigneten Behälter unter den Motor, um das Altöl aufzufangen.

Den Einfülldeckel mit Ölmesstab, Ablassschraube und Unterlegscheibe entfernen. (1)

2. Warten Sie, bis das Altöl vollständig abgelassen ist, setzen Sie die Dichtung der Ablassschraube wieder ein und ziehen Sie die Ablassschraube fest an. (2) Entsorgen Sie das Altöl in einem umweltfreundlich. Wir empfehlen Ihnen, Altöl in einem geschlossenen Behälter und bringen Sie ihn zu Ihrem örtlichen Recyclingzentrum oder Service. Entleeren Sie das Gerät nicht in den Abfluss und entsorgen Sie es nicht auf dem Boden oder im der Abfluss.

Bei waagerechter Motorstellung füllen Sie den Motor bis zum Rand der äußeren Einfüllöffnung mit dem empfohlenes Öl.

**ACHTUNG:** Wenn der Motor mit zu niedrigem Ölstand läuft, kann es zu Motorschäden kommen. Schäden. Der Ölsensor stoppt den Motor sofort, bevor der Ölstand unter den Grenzwert fällt. Um jedoch die Unannehmlichkeiten eines unerwarteter Stopp, prüfen Sie immer den Ölstand vor dem Start. (Abb. G).

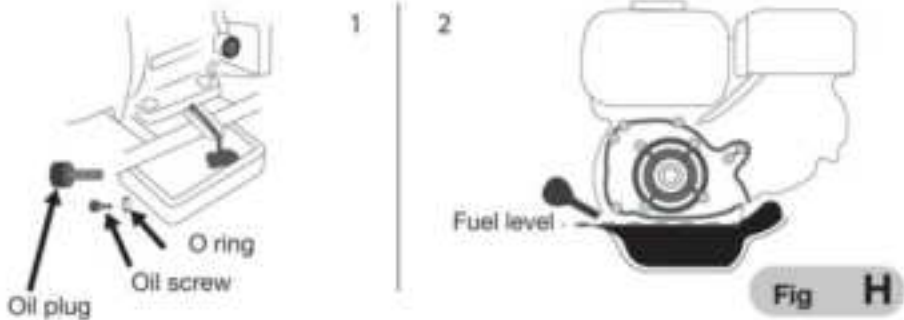

## ÜBERPRÜFUNG UND WARTUNG DES LUFTFILTERS (Abb. 1)

Ein schmutziger Luftfilter verhindert den Luftstrom zum Vergaser und reduziert Leistung. Wenn Sie den Hochdruckreiniger an sehr staubigen Orten betreiben, reinigen Sie den Luftfilter regelmäßig als in der Wartungstabelle angegeben.

**ACHTUNG:** Ein Motor ohne Luftfilter oder ein beschädigter Luftfilter führt zu Schmutz in den Motor gelangen, während dieser läuft, was zu schnellem Verschleiß führt. Schäden werden nicht von der Garantie abgedeckt.

1. Entfernen Sie die Flügelmutter und nehmen Sie das Luftfiltergehäuse ab.
2. Den Schaumstoffluftfilter vorsichtig vom Papierfilter lösen, in heißem Wasser auswaschen Seifenlauge, abspülen und gründlich trocknen lassen.  
Klopfen Sie die Mitte des Papierfilters auf eine feste, flache Oberfläche, um angesammelter Staub und Ausblasen mit einem Hochdruckluftstrom (nicht mehr als 30 psi)
3. Reinigen Sie die Innenseite des Filtersockels von Schmutz und decken Sie ihn mit einem feuchten Tuch ab. Achten Sie dabei darauf, dass kein Schmutz in den Vergaser gelangt.
4. Sobald der Schaum trocken ist, legen Sie ihn wieder in die Filterabdeckung ein.
5. Ersetzen Sie das Luftfiltergehäuse und stellen Sie sicher, dass die Dichtung an ihrem Platz ist unter dem Luftfilter. Sichern Sie die Luftfiltermutter.



## REINIGUNG DER SEDIMENTABLAGERUNG (Abb. J)

- Bringen Sie das Kraftstoffventil in die geschlossene Position und entfernen Sie dann den Sedimenttank und den O-Ring.
- Waschen Sie den Sedimentbehälter und die Dichtung in einem nicht brennbaren Lösungsmittel und trocknen Sie sie gründlich.
- Legen Sie die Dichtung auf das Kraftstoffventil und installieren Sie den Sedimenttank und ziehen Sie sie fest es fest.
- Bewegen Sie das Kraftstoffventil in die offene Position und prüfen Sie auf Lecks. Wechseln Sie die Dichtung auswechseln, falls eine Undichtigkeit vorliegt.

## WARTUNG DER ZÜNDKERZEN (Abb. K)

- Entfernen Sie die Zündkerzenkappe und entfernen Sie den Schmutz überall. • Entfernen Sie die Zündkerze mit einem 13/16-Zoll-Zündkerzenschlüssel. (1) • Überprüfen Sie die Zündkerze. Ersetzen Sie die Elektroden, wenn sie abgenutzt, gebrochen, abgesplittert oder verschlissen sind. (2) • Messen Sie die Zündkerzenelektrode mit der angegebenen Lehre. Der Abstand sollte 0,025-0,031 Zoll betragen. Passen Sie es bei Bedarf durch vorsichtiges Biegen an die Elektrode. (2)
- Installieren Sie die Zündkerze vorsichtig von Hand, um ein Abstreifen zu vermeiden.
- Nach dem Einbau der Zündkerze ziehen Sie diese mit einem 13/16-Zoll-Schlüssel fest, um sie zu verdichten die Dichtscheibe.

- Wenn die Zündkerze wieder eingebaut wird, ziehen Sie sie nach dem Einbau der Zündkerze um 1/8 bis 1/4 Umdrehung fest. Zündkerze. Wenn Sie eine neue Zündkerze einbauen, ziehen Sie sie 1/2 Umdrehung fest. später.

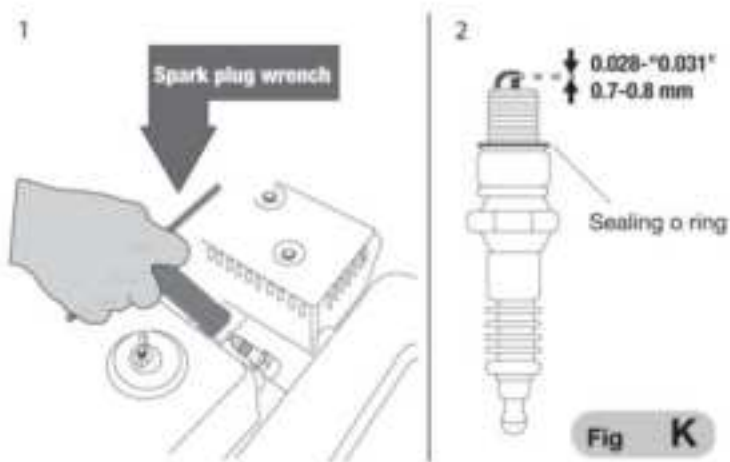

**ACHTUNG:** Eine lose Zündkerze kann den Motor überhitzen und beschädigen.

Durch das Festziehen einer Zündkerze kann das Gewinde beschädigt werden.

Setzen Sie die Zündkerzenkappe auf.

## SPRÜHDÜSEN REINIGEN

Gelegentlich kann das Sprührohr durch Fremdmaterial verstopft werden wie Schmutz. Wenn dies geschieht, kann übermäßiger Druck entstehen. Wenn die Druckdüse teilweise verstopft ist, wird der Pumpendruck Puls und muss sofort mit den folgenden Schritten gereinigt werden:

1. Stellen Sie sicher, dass der Hochdruckreiniger ausgeschaltet ist und der Auslöser des Sprühgeräts Die Waffe ist verriegelt.

2. Entfernen Sie die Hochdruck-Sprühdüse von der Sprühdüse.

Düsenreinigungsnadel (im Lieferumfang enthalten). Entfernen Sie alle Verstopfungen durch vorsichtiges Einführen und Vor- und Zurückbewegen der Nadel durch das Loch im Düse unter fließendem sauberem Wasser.

3. Nach der Reinigung entfernen Sie die Nadel aus der Düse und bewahren Sie sie für später auf.

verwenden.

4. Montieren Sie die Druckdüse wieder auf der Sprühstange.

# ERHALTUNG DES HOCHDRUCKREINIGERS

Die richtige Lagerung ist entscheidend, um Ihren Hochdruckreiniger störungsfrei zu halten frei und gut aussehend. Die folgenden Schritte helfen, Rost und Korrosion zu verhindern die Funktion und das Aussehen Ihres Hochdruckreinigers zu beeinträchtigen und erleichtert den Start bei erneuter Verwendung.

## 1. Reinigung

a. Wenn der Motor gelaufen ist, lassen Sie ihn mindestens 30 Minuten abkühlen, bevor Sie

b. Motor und

Hochdruckreiniger waschen. Motor per Hand waschen und

Lassen Sie kein Wasser in den Luftfilter oder die Schalldämpferöffnung gelangen. Halten Sie Wasser von Bedienelementen und allen anderen Stellen fernhalten, die schwer zu trocknen sind, da Wasser fördert

Rostbildung. c. Wasser in Kontakt mit einem heißen Motor kann schwere Schäden verursachen.

Motor läuft, warten Sie eine halbe Stunde, bis er abgekühlt ist, bevor Sie ihn waschen

Es.

### • **Trocknen Sie alle glatten Oberflächen.**

Betreiben Sie den Hochdruckreiniger im Freien, lassen Sie ihn laufen, bis er den Normaldruck erreicht hat.

Temperatur und das gesamte externe Wasser ist verdunstet,

## 2. Kraftstoff

Benzin oxidiert und beschädigt während der Lagerung. Altes Benzin hilft nicht

Start und hinterlässt Schmutzspuren, die das Kraftstoffsystem verstopfen. Wenn das Benzin in

der Motor während der Lagerung kaputt geht, der Vergaser und andere Kraftstoffsysteme

Komponenten müssen möglicherweise entsorgt oder ersetzt werden. Die Dauer, die

Benzin kann im Tank und Vergaser verbleiben, ohne dass es zu

Leistungsprobleme hängen von Faktoren wie Benzinmischung, Lagertemperatur und davon ab, ob der

Kraftstofftank teilweise oder vollständig gefüllt ist

voll. Luft in einem fast vollen Tank und Lagerung bei hohen Temperaturen können zu Kraftstoffverbrauch führen.

Verschlechterung zu beschleunigen. Kraftstoffschäden können innerhalb von

mehrere Monate oder sogar weniger, wenn das Benzin bei der Tankfüllung nicht frisch war

wurde befüllt. Schäden am Kraftstoffsystem oder Motorprobleme durch unvorsichtige

Lagerungsvorbereitung sind nicht durch die Garantie abgedeckt. Die Haltbarkeit des Kraftstoffs kann verlängert durch Zugabe eines speziell formulierten Kraftstoffstabilisators oder Kraftstoffs  
Verschleißprobleme können durch Entleeren des Kraftstofftanks und  
Vergaser.

### 3. Zugabe eines Kraftstoffstabilisators zur Verlängerung der Haltbarkeit

- Wenn Sie einen Kraftstoffstabilisator hinzufügen, füllen Sie den Tank mit frischem Benzin. Wenn es nur  
nur teilweise gefüllt, die Luft im Tank führt zu einer schnelleren Zersetzung

Wenn Sie einen Benzinkanister zum Auftanken haben, achten Sie darauf, dass er nur frisches Benzin enthält.

- Fügen Sie den Kraftstoffstabilisator gemäß den Anweisungen des Herstellers hinzu. •

Lassen Sie den Motor nach der Zugabe des Kraftstoffstabilisators 10 Minuten im Freien laufen, um  
Stellen Sie sicher, dass behandeltes Benzin begonnen hat, unbehandeltes Benzin zu ersetzen in  
der Vergaser.

- Den Motor abstellen und den Kraftstoffhahn auf OFF (GESCHLOSSEN) stellen.

Position. (Abb. L)

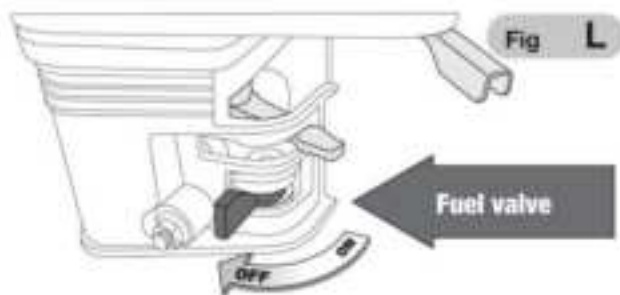

### 4. Tank- und Vergaserentleerung (Abb. M) • Einen

geeigneten Benzinkanister unter den Vergaser stellen und mit einem Trichter  
Kraftstofflecks zu vermeiden. •

Entfernen Sie die Vergaser-Ablassschraube und die Ablagerungswanne, und bewegen Sie dann den Kraftstoff  
Hebel in die Position „ON“ (Ein).



• Nachdem der gesamte Kraftstoff in den Behälter gefiltert wurde, setzen Sie die Ablassschraube wieder ein und Absetzbecken. Kräftig ausdrücken.

### 5. Motoröl. • Motoröl

wechsell. • Zündkerze

ausbauen. • Einen Esslöffel sauberes

Motoröl in den Zylinder gießen. • Das Starterseil mehrmals ziehen, um das Öl im

Zylinder zu verteilen. • Zündkerze ausbauen. Das Starterseil langsam ziehen, bis ein Widerstand zu spüren ist.

und die Kerbe in der Starterrolle mit dem Loch oben am Rückstoßdämpfer übereinstimmt.

Starterdeckel. Dadurch werden die Ventile geschlossen, so dass keine Feuchtigkeit in den

Motorzylinder. Führen Sie das Starterseil vorsichtig zurück. (ABB. N)

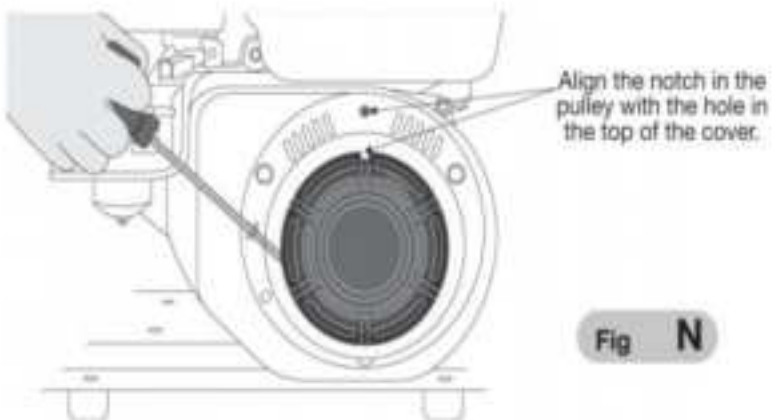

### 6. Vorsichtsmaßnahmen bei der Lagerung.

Wenn der Hochdruckreiniger mit Benzin im Kraftstofftank gelagert wird, stellen Sie das Kraftstoffventil auf OFF (AUS), um ein mögliches Austreten von Kraftstoffgas zu vermeiden. Stellen Sie den Hochdruckreiniger so auf, dass er waagrecht steht. Eine schlechte Nivellierung kann zu Kraftstoff- oder Öllecks führen. Wenn Motor und Auspuffsystem kalt sind, decken Sie den Hochdruckreiniger ab, um ihn vor Staub zu schützen. Wenn sie noch heiß sind, können sie einige Materialien entzünden oder schmelzen. Verwenden Sie keine Kunststoffe als Staubschutz. Eine Abdeckung, die nicht porös ist, fängt Feuchtigkeit um den Motor herum ein, was zu Rost und Korrosion

## **7. Auslagerung.**

Lesen Sie vor der Inbetriebnahme die auf den vorherigen Seiten beschriebenen Vorsichtsmaßnahmen durch. Wenn während der Vorbereitung zur Lagerung Kraftstoff abgelassen wurde, füllen Sie den Tank mit frischem Benzin. Wenn Sie zum Tanken einen Benzinkanister verwenden, stellen Sie sicher, dass sich nur frisches Benzin im Kanister befindet. Benzin oxidiert und wird mit der Zeit beschädigt, was das Starten verzögert. Wenn der Zylinder während der Vorbereitung zur Lagerung mit Öl beschichtet wurde, kann der Motor beim Starten etwas Rauch entwickeln. Das ist normal.

## **8. Verkehr.**

Wenn der Hochdruckreiniger in Betrieb war, lassen Sie ihn mindestens 15 Minuten abkühlen, bevor Sie ihn auf das Transportfahrzeug laden. Wenn der Motor oder die Auspuffanlage heiß ist, können einige Materialien Feuer fangen und Verbrennungen verursachen. Halten Sie den Hochdruckreiniger waagrecht, um Kraftstofflecks beim Transport zu vermeiden. Stellen Sie den Kraftstoffhebel auf die Position „AUS“.

**ÄNDERUNGEN AM VERGASER FÜR ARBEITEN IN GROSSEN HÖHEN** In größeren Höhen ist das Luft-Kraftstoff-

Gemisch des Standardvergasers sehr fett. Dies verringert die Leistung und erhöht den Kraftstoffverbrauch. Ein zu fettes Gemisch verunreinigt außerdem die Zündkerze und kann das Starten erschweren. Ein Betrieb über längere Zeiträume in einer anderen Höhe als der, für die dieser Motor zertifiziert ist, kann zu erhöhten Emissionen führen.

Die Leistung in großen Höhen kann durch spezielle Modifikationen am Vergaser verbessert werden. Wenn Sie den Motor immer in Höhen über 5.000 m betreiben,

Wenn Sie kompetente Mechaniker haben, führen Sie diese Vergasermodifikation durch. Dieser Motor wird, wenn er in größeren Höhen mit den Vergasermodifikationen für den Einsatz in größeren Höhen betrieben wird, während seiner gesamten Nutzungsdauer alle Emissionsstandards erfüllen. Selbst mit der Vergasermodifikation verringert sich die Motorleistung um etwa 3,5 % pro 1.000 Fuß Höhenzunahme. Die Auswirkungen der Höhe auf die Leistung sind größer, wenn der Vergaser nicht modifiziert wird.



**WARNUNG:**

Wenn der Vergaser für den Betrieb in großen Höhen modifiziert wurde, ist das Luft-Kraftstoff-Gemisch für den Betrieb in niedrigen Höhen schwach. Das Arbeiten in Höhen unter 5.000 Fuß mit einem modifizierten Vergaser kann den Motor durch Überhitzung ernsthaft beschädigen. Für den Einsatz in niedrigen Höhen muss der Vergaser durch ein qualifiziertes mechanisches Verfahren in seinen ursprünglichen Werkszustand zurückversetzt werden.



Mülltrennung. Dieses Produkt darf nicht mit dem normalen Hausmüll entsorgt werden.  
Hausmüll.



Durch die Mülltrennung von gebrauchten Produkten und Verpackungen können Materialien recycelt und erneut verwendet werden. Die Wiederverwendung von recycelten Materialien trägt dazu bei, Umweltverschmutzung zu vermeiden und den Bedarf an Rohstoffen zu verringern.

	<b>PROBLEM MÖGLICHE URSACHE</b>	<b>LÖSUNG</b>
<b>DER MASCHINE NICHT START</b>	Das Kraftstoffventil ist AUS (GESCHLOSSEN).	Stellen Sie das Kraftstoffventil von OFF auf OFF. (GESCHLOSSEN) auf EIN (OFFEN).
	Der Choke ist geöffnet	Schließen Sie den Choke, es sei denn, der Motor heiß.
	Motorschalter ist AUS.	Den Motorschalter auf ON stellen.
	Es hat keinen Treibstoff.	Füllen Sie den Tank.
	Der Kraftstoff ist alt oder die Motor wurde eingelagert ohne Behandlung oder Entleerung	Den Tank vollständig entleeren und Vergaser und füllen Sie ihn mit frischem Benzin.
	Die Zündkerze ist defekt, verschmutzt oder mit falsches Intervall	Den Zündkerzenstecker ausbauen und prüfen Stecker.Reinigen, entleeren oder wechseln die Zündkerze
	Die Zündkerze ist nass mit Kraftstoff (abgesoffener Motor).	Ausbauen, prüfen, trocknen und wieder montieren Zündkerze. Starten Sie den Motor mit dem Gashebel in der Position.
Der Kraftstofffilter ist verstopft,es gibt eine Vergaser Fehlfunktion, Zündung Fehlfunktion, Ventile beschlagnahm usw.	Bringen Sie Ihren Hochdruckreiniger zu der nächste AKSI-Vertragshändler Service Center für qualifizierte Personal zur Reparatur defekter oder beschädigte Teile.	

MOTOR MIT EINEM WENIG LEISTUNG	Filterelemente sind verstopft.	Luftfilter prüfen. Reinigen oder Ersetzen Sie den Filter.
	Kraftstoff wird beschädigt durch Motor gelagert ohne Behandeln oder Entleeren Benzin oder gefüllt mit falsches Benzin.	Den Kraftstoff und den Vergaser ablassen und Mit frischem Kraftstoff auffüllen.
	Der Kraftstofffilter ist verstopft, es gibt eine <b>Vergaser</b> Fehlfunktion, Zündung Fehlfunktion, Ventile beschlagnahm usw.	Bringen Sie den Motor zu einem qualifizierten Mechaniker, ersetzen oder reparieren defekte Teile ggf.
NIEDRIG AUSFÜHREN ANCE OF DER DRUCK WASCHMASCHINE	Falscher Zündzeitpunkt	Schusswinkel neu einstellen.
	Es befindet sich Luft im Kraftstoff Schlauch oder der Schlauch ist gesteckt.	Entlüften oder Kraftstoffschlauch entleeren.
	Der Hauptmotor ist nicht richtig eingestellt.	Neueinstellung.
	Der Vergaser, das Ventil Nadelloch und die Hauptmotor stecken fest.	Zum Abschluss abwischen und ausblasen.
	Der Benzinahn klemmt.	Reinigen, beschädigtes Teil ersetzen.
	Zu viel Kohlenstoffflüssigkeit im die Verbrennung Kammer.	Reinigen Sie die Verbrennung Kammer.
	Der Luftfilter ist verstopft.	Reinigen Sie den Luftfilter.
	Der Zulaufschlauch ist undicht.	Ändere es.

	Der Kolben, Zylinder oder Kolbenring ist verschlissen.	Tauschen Sie es gegen ein Neues aus.
	Es gibt ein Luftleck von der Oberfläche, wo die Zylinderwand verbindet sich mit dem Zylinder Kopf.	Wechseln Sie die Zylinderdichtung
	Das Ventilloch ist zu groß oder zu klein.	Stellen Sie das Ventil ein
	Das Ventil ist zu eng.	Ändere es.

**Im Video mit den Installationsschritten wird der QR-Code erläutert. Bitte verwenden Sie Google Scan.**



**Hersteller:** Shanghaimuxinmuyeyouxiangongsi **Adresse:**

Shuangchenglu 803nong11hao1602A-1609shi, baoshanqu, Shanghai 200000 CN.

**Nach AUS importiert:** SIHAO PTY LTD. 1 ROKEVA STREETEASTWOOD NSW 2122  
Australien

**Importiert in die USA:** Sanven Technology Ltd. Suite 250, 9166 Anaheim Place,  
Rancho Cucamonga, CA 91730



YH CONSULTING LIMITED. C/O YH Consulting Limited  
Office 147, Centurion House, London Road, Staines-  
upon-Thames, Surrey, TW18 4AX



E-CrossStu GmbH  
Mainzer Landstr.69,  
60329 Frankfurt am Main.



**VEVOR**<sup>®</sup>

**TOUGH TOOLS, HALF PRICE**

**Technischer Support und E-Garantie-Zertifikat**

**[www.vevor.com/support](http://www.vevor.com/support)**



Supporto tecnico e certificato di garanzia elettronica [www.vevor.com/support](http://www.vevor.com/support)

## **IDROPULITRICE A GAS**

**MODELLO:170B**

Continuiamo a impegnarci per fornirvi strumenti a prezzi competitivi.

"Risparmia la metà", "Metà prezzo" o qualsiasi altra espressione simile da noi utilizzata rappresenta solo una stima del risparmio che potresti ottenere acquistando determinati utensili con noi rispetto ai principali marchi principali e non significa necessariamente coprire tutte le categorie di utensili da noi offerti. Ti ricordiamo gentilmente di verificare attentamente quando effettui un ordine con noi se stai effettivamente risparmiando la metà rispetto ai principali marchi principali.



**VEVOR**<sup>®</sup>  
TOUGH TOOLS, HALF PRICE

**PRESSIONE DEL GAS  
RONDELLA**

**MODELLO:170B**



**HAI BISOGNO DI AIUTO? CONTATTACI!**

Hai domande sul prodotto? Hai bisogno di supporto tecnico? Non esitare a contattarci:

**Supporto**

**tecnico e certificato di garanzia elettronica [www.vevor.com/  
support](http://www.vevor.com/support)**

Questa è l'istruzione originale, si prega di leggere attentamente tutte le istruzioni del manuale prima di utilizzare. VEVOR si riserva una chiara interpretazione del nostro manuale utente. L'aspetto del prodotto sarà soggetto al prodotto ricevuto. Vi preghiamo di perdonarci se non vi informeremo di nuovo se ci sono aggiornamenti tecnologici o software sul nostro prodotto.

# ISTRUZIONI DI SICUREZZA



## **AVVERTIMENTO!**

Leggere e comprendere tutte le avvertenze e le istruzioni di sicurezza. La mancata osservanza tutte le istruzioni elencate di seguito possono causare esplosioni, rotture o gravi lesioni personali.



## **ATTENZIONE!** Leggere tutte le avvertenze e le istruzioni di sicurezza. La mancata osservanza

seguire le avvertenze e le istruzioni elencate di seguito potrebbe causare un esplosione o lesioni gravi.

Conservare tutte le avvertenze e le istruzioni per riferimento futuro.

termine "UTENSILE PER MOTORE A BENZINA": Macchina azionata da un motore a combustione motore, destinato a svolgere un lavoro meccanico.

### **1. Sicurezza dell'area di lavoro**

a. Mantenere l'area di lavoro pulita e ben illuminata. Disordine o scarsa illuminazione nell'area di lavoro aree possono causare incidenti.

b. Non utilizzare il dispositivo in un ambiente con rischio di esplosione, dove ci sono combustibili liquidi, gas o materiale in polvere. Combustione interna

motori producono scintille che possono incendiare materiali in polvere o vapori. c. Tenere i bambini e le altre persone lontano dall'area di lavoro quando si utilizza il macchina. Una distrazione può farti perdere il controllo della macchina.

### **2. Sicurezza personale**

a. Fai attenzione a quello che fai e usa la macchina con saggezza. Non usare la macchina se si è stanchi o dopo aver assunto alcol, droghe o medicinali.

Non prestare attenzione durante l'utilizzo di un motore a combustione interna può causare lesioni gravi. b.

Utilizzare dispositivi di protezione individuale. Indossare sempre occhiali, respiratori e protezione dell'udito. Dispositivi di protezione come una maschera antipolvere, antiscivolo

scarpe antinfortunistiche, elmetto o protezioni acustiche, utilizzati in condizioni appropriate, contribuiranno a ridurre i danni personali. c. Evitare l'avvio

involontario. Assicurarsi che l'interruttore sia in posizione di spegnimento prima di sollevare o trasportare la macchina. Trasportare con il dito su l'interruttore o il collegamento con l'interruttore acceso può causare incidenti. d. Rimuovere tutti gli utensili di regolazione o le chiavi a forchetta prima di iniziare. A un utensile o una chiave inglese fissati a una parte rotante della macchina possono causare lesioni quando si inizia. e.

Siate prudenti. Evitate di adottare una posizione che affatica il vostro corpo; mantenete un appoggio saldo sul terreno e mantenere l'equilibrio in ogni momento. Questo consentono di controllare meglio la macchina in caso di imprevisti situazione.

f. Indossare indumenti appropriati. Non indossare abiti larghi o gioielli. Mantenere i capelli, i vestiti e i guanti lontano dalle parti in movimento. Allentare vestiti, gioielli o capelli lunghi possono rimanere impigliati nelle parti in movimento. È possibile utilizzare apparecchiature di aspirazione o di raccolta della polvere assicurarsi che sia installato e utilizzato correttamente. L'uso di apparecchiature di raccolta della polvere riduce i rischi derivanti dalla polvere.



**ATTENZIONE:** Questo dispositivo non è destinato all'uso da parte di persone (bambini compresi) con capacità fisiche, sensoriali o capacità mentali, o mancanza di esperienza o conoscenza, a meno che non abbiano aver ricevuto supervisione o formazione sull'uso dell'apparecchio da una persona responsabile della tua sicurezza. I bambini devono essere sorvegliati per garantire che non utilizzare l'apparecchio come un giocattolo.

### **3. Sicurezza personale**

a. Non sovraccaricare l'apparecchio. Utilizzare la macchina destinata al lavoro da svolgere eseguito. Con la macchina giusta potrai lavorare meglio e in modo più sicuro entro l'intervallo di potenza indicato. b. Non utilizzare macchine con un interruttore difettoso. Macchine che non possono essere accesi o spenti sono pericolosi e devono essere riparati.

c. Spegner prima di effettuare regolazioni, cambiare accessori o riporre macchina. Questa misura preventiva riduce il rischio di accidentale avviare la macchina. d.

Assicurarsi che le macchine siano fuori dalla portata dei bambini e delle persone non familiari con il loro utilizzo. Macchine a combustione interna utilizzate da persone inesperte sono pericolose. Prenditi cura delle tue macchine.

Controllare che funzionino correttamente,

ovvero che le parti mobili non si incastrino e che non vi siano parti rotte o parti deteriorate che potrebbero comprometterne il funzionamento. Se la macchina è difettosa, fallo riparare prima di riutilizzarlo. Molti incidenti sono dovuti a scarsa manutenzione.

f. Mantenere gli utensili da taglio affilati e puliti. Utensili da taglio tenuti correttamente con affilatura i bordi taglienti hanno meno probabilità di legarsi e sono più facili da controllare. 9. Utilizzare il macchina, accessori e altre parti in conformità con queste istruzioni, tenendo conto delle condizioni di lavoro e del compito da svolgere eseguito. L'uso di macchine a combustione interna per lavori diversi da quelli per cui sono stati progettati possono essere pericolosi.



**IMPORTANTE:** Questo dispositivo non deve essere esposto a gocce di liquido schizzi.

#### **4. Uso e cura delle macchine a benzina**

Fate riparare il vostro dispositivo solo da personale tecnico autorizzato utilizzando solo ricambi originali. Questo è l'unico modo per garantire la sicurezza del macchina.

**ATTENZIONE:** questo prodotto non deve essere esposto a spruzzi di liquidi gocciolanti.

## **ULTERIORI AVVERTENZE DI SICUREZZA PER IL**

### **IDROPULITRICE.**

A. Non utilizzare accessori che non siano stati specificatamente progettati e

consigliato dal produttore dell'idropulitrice.

B. Gli accessori di dimensioni non corrette non possono essere adeguatamente protetti e controllato.

Non utilizzare un accessorio danneggiato. Ispezionare l'accessorio prima di ogni utilizzo, ad esempio la confezione, per verificare che non presenti crepe o segni di usura.

Se l'idropulitrice o l'accessorio cadono, ispezionarli per verificare che non siano danneggiati o installarne uno nuovo. accessorio noto come funzionante. Dopo aver ispezionato e installato un accessorio, posizionatevi e posizionate gli astanti lontano dal piano dell'accessorio e far funzionare lo strumento per un minuto. Gli accessori danneggiati solitamente si romperanno durante questo test.

D. Utilizzare dispositivi di protezione individuale. A seconda dell'applicazione, è possibile devono indossare una maschera antipolvere, protezioni acustiche, guanti, ecc. Prolungato l'esposizione a rumori forti può causare la perdita dell'udito.

#### Elenco delle parti

		
A:ospite *1 pz	B:ruota * 2 pezzi	C: poggiatesta*1 pz
		
D:maniglia*1 pz	E:pistola*1pz	F:Kit pannello x 1 pz.

 <p>G:gancio*1</p>	 <p>H: Kit tubo di ingresso acqua * 1 pz</p>	 <p>I:tubi di aspirazione* 1 pz.</p>
 <p>J: tubo flessibile ad alta pressione *1 pz</p>	 <p>K:Kit chiave inglese*1 pz</p>	 <p>L:Perno ruota kit*2 pezzi</p>
 <p>M:Kit viti M5*4 pz</p>	 <p>N:ST4*14 viti*4 pz</p>	 <p>O:Kit viti M8*4 pz</p>
 <p>P:cacciavite*1 pz</p>	 <p>Q:kit boccola*1 pz</p>	 <p>R: Rame interfaccia*1 pz</p>

NOTA: Interfaccia in rame R disponibile solo nella versione standard statunitense,  
La versione europea non ha l'interfaccia Copper R.

## ELENCO PARAMETRI

Modello	170B
Pressione	3500 psi



Fluire	10 l/min (2,6 GPM)
Potenza nominale	7HP
Velocità del motore	3600 giri al minuto
Temperatura ammissibile	0-60°CISTRUZIONI
Capacità carburante	3 litri
Tipo di carburante	benzina senza piombo
Capacità dell'olio	0,6 litri

**IMPORTANTE:** Alcuni dei seguenti simboli potrebbero essere utilizzati sul dispositivo. Si prega di studiarli e imparare il loro significato. Una corretta interpretazione di questi simboli ti consentirà di utilizzare il dispositivo in modo migliore e più sicuro.

**ATTENZIONE:** Non modificare mai l'apparecchio. Non sarà ritenuta responsabile per garantire la macchina se si modifica, si altera l'apparecchio o non si segue attentamente le istruzioni e le precauzioni riportate nel presente manuale.

	<p><b>Leggi le istruzioni:</b></p> <p>Il manuale di istruzioni contiene messaggi speciali per richiamare l'attenzione su questioni di sicurezza, possibili danni a l'apparecchio e informazioni utili sull' funzionamento e manutenzione dell'apparecchio, è suggeriamo di leggere attentamente tutte le informazioni per evitare lesioni personali e danni all'apparecchio.</p>
	<p><b>Indossare protezioni per la testa, gli occhi e le orecchie:</b></p> <p>Sono necessarie protezioni per i piedi e stivali da lavoro antiscivolo sono consigliabili.</p>
	<p><b>Utilizzare protezioni per le mani:</b></p> <p>E' necessario utilizzare protezioni per le mani, si consiglia di utilizzare guanti antiscivolo per avere un migliore controllo del macchina.</p>

	<p><b>Utilizzare protezioni per i piedi:</b></p> <p>E' necessario utilizzare protezioni per i piedi, si consiglia di utilizzare stivali da lavoro antiscivolo.</p>
	<p>I getti ad alta pressione possono essere pericolosi se usati in modo improprio. non mirare a persone, animali, apparecchiature elettriche attive o sull'apparecchio stesso.</p>
	<p><b>Pericolo:</b></p> <p>Indica una situazione di pericolo imminente che, se non evitato, provocherà morte o lesioni gravi.</p>
	<p><b>Vietato l'uso in caso di temporali o pioggia:</b></p> <p>È necessario evitare di utilizzare la macchina sotto la pioggia e temporali, poiché vi è il rischio di scosse elettriche. Tenere l'apparecchio in un luogo asciutto.</p>
	<p><b>Vietato fumare:</b></p> <p>È vietato fumare in prossimità della macchina in funzionamento, poiché potrebbe causare scintille e fiamme libere.</p>
	<p><b>Monossido di carbonio (CO):</b></p> <p>I motori a benzina generano monossido di carbonio, che è un gas mortale tossico inodore, non far funzionare la macchina al chiuso.</p>
	<p><b>Avvertenza o sicurezza:</b></p> <p>Indica pericolo, avvertimento o cautela. Significa ATTENZIONE! La tua sicurezza è in gioco.</p>
	<p><b>Scossa elettrica:</b></p> <p>Indica che ci sono parti della macchina che conducono correnti elettriche per il funzionamento dell' macchina, quindi queste parti non devono mai essere toccate mentre la macchina è in uso.</p>

	<p><b>Rischio di ustione:</b></p> <p>Indica che alcune parti della macchina raggiungono temperature elevate o che queste parti non devono mai essere toccate finché la macchina non si è raffreddata.</p>
	<p><b>Oggetti volatili:</b></p> <p>Qualsiasi utensile motorizzato in funzione può lanciare oggetti, per questo motivo è consigliabile utilizzare la macchina in luoghi con poche persone e di mantenere grandi distanze di separazione, nel caso in cui ci siano più persone nel lavoro zona.</p>
	<p><b>Fuoco:</b></p> <p>Il motore della macchina è progettato per funzionare con miscele di carburanti altamente infiammabili. Non riempire mai il serbatoio del carburante della macchina in prossimità di fuochi, fornelli o trasformatori elettrici.</p>



**IMPORTANTE:** La manutenzione degli utensili a gas richiede estrema cura e

conoscenze tecniche e deve seguire le istruzioni Per la vostra sicurezza, leggete e comprendete tutte le istruzioni prima di utilizzare l'utensile a gas. Seguite tutte le istruzioni di sicurezza. La mancata osservanza delle istruzioni descritte in questo manuale d'uso può causare gravi lesioni personali.



**ATTENZIONE:** leggere attentamente il manuale di istruzioni prima di iniziare

utilizzare l'utensile a gas. Prestare la massima attenzione alle norme di sicurezza, ai simboli di avvertenza, ai pericoli, alle avvertenze e alle precauzioni. Queste norme di sicurezza sono per la vostra sicurezza e per evitare possibili lesioni gravi. Se si utilizza l'apparecchio correttamente e solo per gli scopi specificati, l'apparecchio vi offrirà molti anni di servizio sicuro e affidabile.



**ATTENZIONE:Qualsiasi** utensile a gas o elettrico in funzione può lanciare oggetti negli occhi, che può causare gravi danni agli stessi, prima di accendere l'utensile a gas o elettrico, indossare sempre occhiali di sicurezza o occhiali con lenti laterali scudi e una visiera completa se necessario, è sempre consigliabile controllare che gli occhiali di sicurezza sono adatti alla protezione di questo tipo di lavoro. è sempre consigliabile verificare che questi occhiali di sicurezza siano conformi alle Standard ANSI Z87.1.

## Leggi tutte le istruzioni

1. Prendere familiarità con l'utensile a gas o elettrico.
2. Leggere attentamente il manuale d'uso.
3. Imparare gli usi e i limiti dell'utensile elettrico nonché le specifiche potenziali pericoli.

## PARTI



## montaggio

**dell'articolo:** Fase 1. Bloccare lo sgabello sul fondo dell'host con il kit di viti M8,



Fase 2. Fissare entrambe le ruote su entrambi i lati dell'host con il kit perno ruota

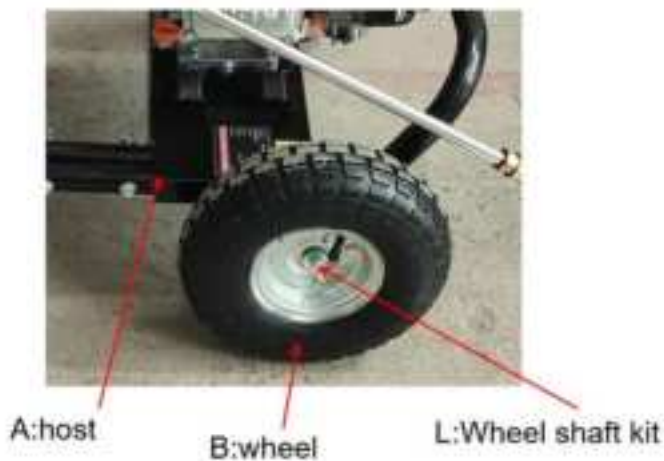

Fase 3. Allineare la maniglia al tubo ospite e utilizzare la vite per bloccare il pannello nella maniglia.



Fase 4. Utilizzare la vite N per bloccare il gancio con il kit pannello



Fase 5. Tubo flessibile ad alta pressione J all'uscita di pressione e assemblaggio del pistola a

spruzzo. a) Tirare indietro il collare del tubo flessibile ad alta pressione, inserire il tubo flessibile a pressione nel uscita di pressione dell'idropulitrice e rilasciare il collare. Tirare la tubo flessibile per accertarsi che sia collegato saldamente.

NOTA: se si acquista una macchina standard statunitense, è necessario installare il rame connettore R sul connettore dell'acqua del motore principale.

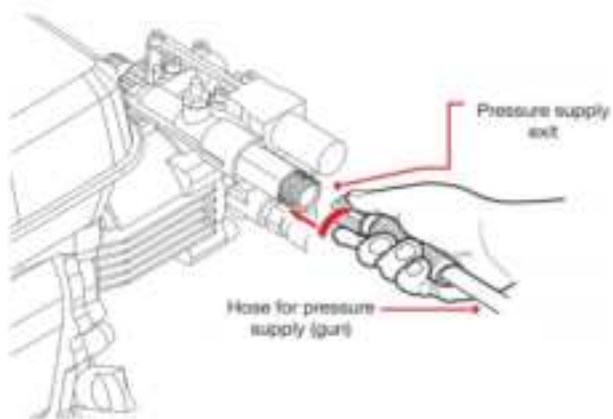

b) Collegare l'altra estremità del tubo all'attacco rapido dello spruzzatore

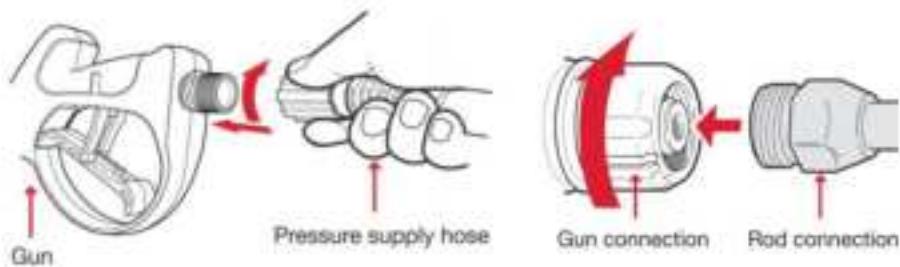

c) Fissare la lancia alla pistola. Nota: durante il fissaggio, allineare le due sporgenze sulla lancia con le scanalature sulla pistola.



Fase 6. Chiudere la valvola di alimentazione dell'acqua, il kit tubo di ingresso dell'acqua H al connettore di ingresso dell'acqua (MAX.20 PSI, temperatura massima 60°C) e aprire completamente l'acqua.



## Utilizzare l'operazione

### PRECAUZIONI PRIMA DI OPERARE

Per massimizzare la durata della tua attrezzatura e la tua sicurezza, è molto importante prendersi un momento prima di azionare l'idropulitrice per controllarne la condizione. Assicurati di prestare attenzione a eventuali problemi riscontrati o di avere un il meccanico li corregga prima di azionare l'idropulitrice.



#### AVVERTIMENTO!

Qualsiasi manutenzione impropria dell'idropulitrice o negligenza di qualsiasi problemi prima di iniziare il funzionamento possono causare malfunzionamenti e gravi lesioni all'operatore. Eseguire sempre prima dell'operazione l'ispezione e correggere eventuali problemi.

Prima di iniziare a utilizzare l'idropulitrice, assicurarsi che sia in piano e l'interruttore di alimentazione è spento.

#### 1. Controllare le condizioni generali dell'idropulitrice

- a. Guardare intorno e sotto l'idropulitrice per individuare olio o benzina perdite
- b. Controllare che tutti i dadi, i bulloni, le viti e il tubo flessibile siano ben serrati.
- c. Rimuovere qualsiasi eccesso di sporco o detriti, in particolare attorno al silenziatore di avviamento. e il rinculo.
- d. Osservare eventuali segni di danneggiamento.

#### 2. Controllare i tubi di scarico

- a. Controllare le condizioni generali dei tubi flessibili. Assicurarsi che i tubi flessibili siano in

buone condizioni prima di collegarli all'idropulitrice. b. Controllare che i tubi siano installati correttamente. c. Verificare che il filtro sia in buone condizioni.

### **3. Controllare il livello dell'olio motore.**

a. Far funzionare il motore con un livello dell'olio basso può causare danni al motore.

il sensore dell'olio arresterà automaticamente il motore prima che il livello dell'olio scenda sotto limiti di sicurezza. Tuttavia, per evitare l'inconveniente di un arresto imprevisto, controllare sempre il livello dell'olio motore prima di avviare. b. Controllare il filtro dell'aria.

Un bocchettone di riempimento dell'aria sporco limiterà il flusso d'aria al carburatore. riduzione delle prestazioni del motore.

C. Controllare il livello del carburante. Iniziare con il serbatoio pieno aiuterà a eliminare o ridurre interruzioni di esercizio dovute al rifornimento di carburante.



#### **AVVERTIMENTO!**

Il monossido di carbonio è tossico. L'inalazione di monossido di carbonio può causare incoscienza e persino la morte. Evitare luoghi o azioni che esponano al monossido di carbonio.

### **ISTRUZIONI DI MONTAGGIO E FUNZIONAMENTO**

Prima di utilizzare il motore per la prima volta, leggere attentamente le istruzioni di sicurezza, le istruzioni aggiuntive e le precauzioni prima dell'uso.

### **ISTRUZIONI DI MONTAGGIO POSIZIONAMENTO E CONTROLLO PRIMA DEL**

#### **AVVIAMENTO (Fig.A)**

a. Posizionare l'idropultrice su una superficie solida e piana: evitare terreni sabbiosi o innevati superfici. Il carburante potrebbe fuoriuscire se l'idropultrice viene inclinata o capovolta. Anche se la l'idropultrice si ribalta o affonda in una superficie morbida, sabbia, polvere o acqua potrebbe essere introdotto nella macchina.

b. Assicurati che l'apparecchiatura sia in posizione di spegnimento.(1)

c. Controllare il livello dell'olio (non è fornito con l'olio di fabbrica) per un corretto funzionamento funzionamento. L'idropultrice necessita di 600 ml di olio per funzionare.

L'idropultrice ha un meccanismo di sicurezza che se il livello dell'olio non è

adeguato, non si avvia.(2) d.Riempire

il serbatoio del gas. Il serbatoio ha una capacità di 3 litri. e.Collegare il

tubo alla pistola e l'altra estremità del tubo al collegamento del tubo ad alta pressione. f. Collegare

un'alimentazione idrica alla

idropulitrice al connettore dell'alimentazione idrica.

g.Aprire l'alimentazione idrica alla tua attrezzatura. Aprire l'alimentazione idrica alla tua attrezzatura per iniziare il riempimento.



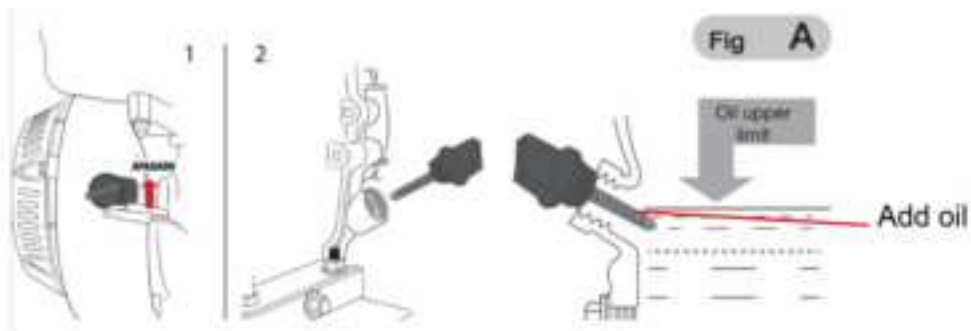

### ATTENZIONE:

Durante il funzionamento, l'impianto di scarico diventa molto caldo e rimane caldo per un po' di tempo dopo aver spento il motore. Non toccare l'impianto di scarico mentre è caldo.



## 1.Selezione dell'ugello di spruzzatura

	<p>Ugello rosso -0° :</p> <p>Questo ugello fornisce un getto sottile di acqua pressurizzata ed è estremamente potente, coprendo solo una piccola area di pulizia.</p> <p>Questo ugello deve essere diretto solo su superfici che possono resistere ad alta pressione, come metalli o cemento. Non utilizzare questo ugello per legno pulito o altri materiali delicati.</p>
--	---

	<p>Ugello giallo -15°: questo ugello offre un potente getto d'acqua con un'apertura angolata di 15 gradi per una pulizia intensa di piccole aree. Questo ugello deve essere utilizzato solo su aree e materiali che possono resistere ad alta pressione.</p>
	<p>Ugello verde-25°: questo ugello offre uno schema di spruzzo con un angolo di apertura di 25° per una pulizia intensa di aree più grandi. Questo ugello deve essere utilizzato solo in aree che possono sopportare la pressione di questo ugello.</p>
	<p>Ugello bianco-40°: questo ugello offre uno schema di spruzzo con un'apertura angolata di 40 gradi e un getto d'acqua meno potente. Questo ugello può coprire un'area molto più ampia e dovrebbe essere utilizzato per la maggior parte dei lavori di pulizia generali.</p>

**Ugello nero:** questo ugello viene utilizzato per applicare prodotti chimici per la pulizia (come shampoo detergenti, soluzioni di sapone, ecc.). Questo ugello produce la pressione più debole dei cinque ugelli.

Gli ugelli dell'idropulitrice sono conservati in contenitori situati sul pannello montato vicino alla maniglia dell'idropulitrice. I colori sul pannello identificano la posizione di ciascun ugello e corrispondono a quelli elencati sopra.

## 2. Posizionamento degli

**ugelli 1.** Per fissare l'ugello, inserirlo nell'attacco rapido femmina e premere verso il basso per fissarlo.

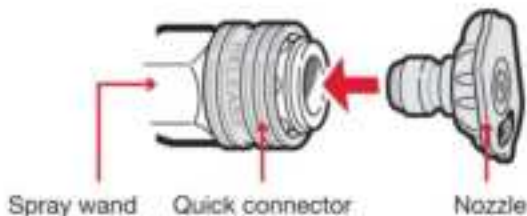

2. Per staccarlo, far scorrere l'anello scorrevole verso il basso sulla presa a sgancio rapido per espellere l'ugello.

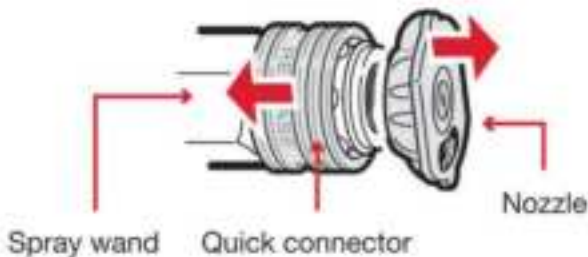

### 3. Aggiungere olio e benzina



### 4. Avviamento (Fig. B)

1. Verificare che l'idropulitrice sia collegata a un flusso d'acqua continuo, altrimenti potrebbero verificarsi gravi danni all'apparecchiatura.
2. Girare il pulsante di accensione del motore in posizione ON.(1)
3. La leva dello starter deve essere in posizione OFF.(2)
4. La chiave del carburante deve essere in posizione ON.(2)
5. L'acceleratore deve essere in posizione di minimo (-). (3)
6. Per avviare il motore, tirare lentamente la maniglia di avviamento fino a quando non si avverte resistenza, quindi tirare con forza (ripetere 3 o 4 volte). Riportare delicatamente la maniglia di avviamento. (4)
7. Quando si avvia il motore, riportare la leva dello starter in posizione ON (OPEN).(5)
8. Regolare la velocità del motore con la leva dell'acceleratore ruotandola nella posizione veloce (+).

Fig B

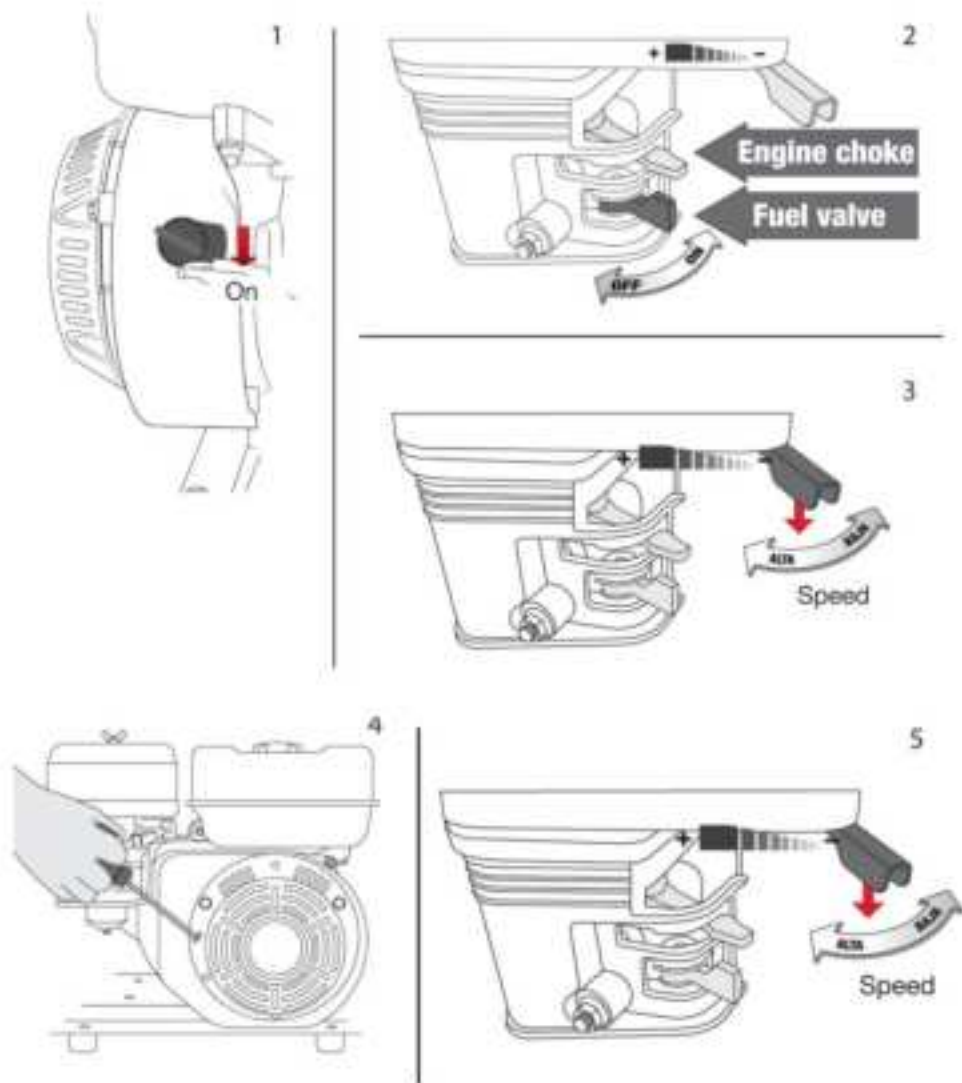

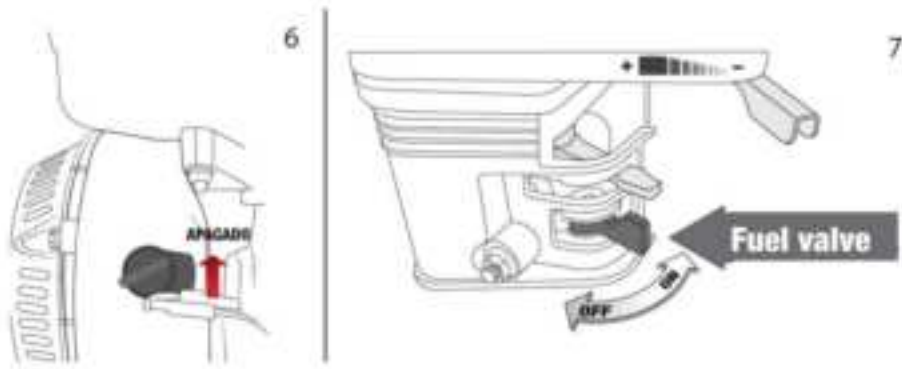

## 5. Impostare la velocità del motore (Fig. C)

1. Impostare la leva dell'acceleratore sulla velocità del motore desiderata. Spostando la leva del regolatore nella direzione indicata è possibile far girare il motore più velocemente o più lentamente.

2. Dopo aver avviato il motore, spostare la leva in posizione e controllare il uscita dell'acqua.

L'uscita dell'acqua è controllata regolando la velocità del motore. Spostando il la leva dell'acceleratore nella direzione aumenterà l'uscita dell'acqua e si sposterà

Ruotando la leva dell'acceleratore nella direzione opposta si riduce la portata dell'acqua.

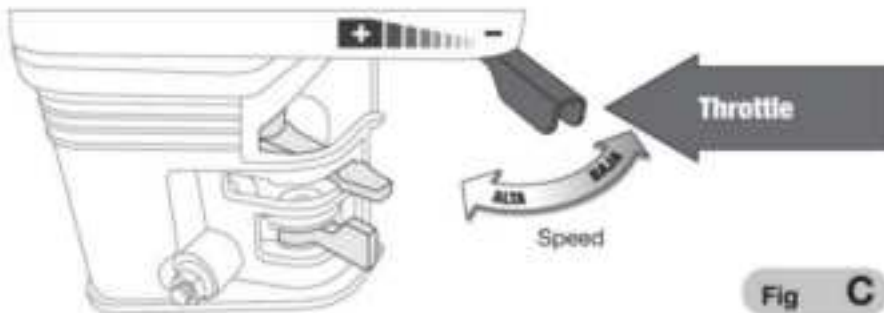

**ATTENZIONE!:** Il monossido di carbonio è tossico. L'inalazione può causare incoscienza e persino la morte. Evita luoghi o azioni che ti espongono al monossido di carbonio.

## 6. Spegnimento (Fig. D)

Per spegnere un motore, basta semplicemente portare l'interruttore del motore su OFF

posizione. In condizioni normali, utilizzare la seguente procedura: 1. Spostare la leva dell'acceleratore in posizione. (1)

2. Girare l'interruttore del motore in posizione OFF. (2)

3. Girare la leva della valvola del carburante e la leva dello starter in posizione OFF. (3)

Quando l'idropulitrice non è in uso, lasciare la leva della valvola del carburante in posizione

OFF per evitare l'allagamento del carburatore e ridurre la possibilità di perdite di carburante.

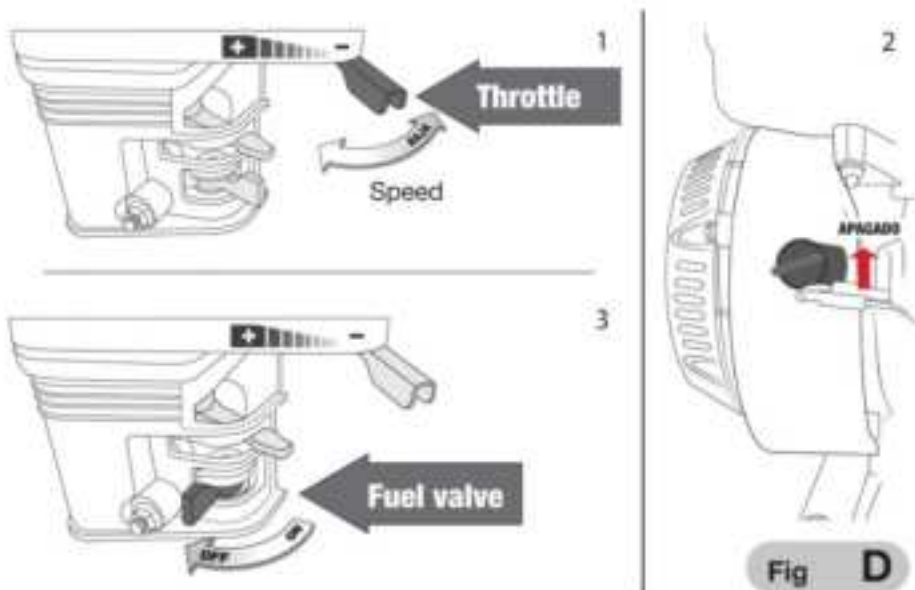

## APPLICAZIONE DI PRODOTTI CHIMICI O DETERGENTIATTENZIONE!

**Seguire tutte le precauzioni di sicurezza per la soluzione chimica o detergente durante la manipolazione e la spruzzatura. Consultare la scheda di sicurezza del prodotto, se disponibile.**

L'idropulitrice può spruzzare una miscela di acqua e prodotti chimici o detersivi. Il prodotto chimico o il detergente viene aspirati nell'uscita della pompa e miscelati durante la spruzzatura. Utilizzare solo l'ugello a pressione per sapone (nero) poiché è progettato per miscelare le soluzioni.

1. Preparare il prodotto chimico o il detergente seguendo le istruzioni fornite con il prodotto.

2. Premere l'estremità aperta del tubo del sifone sull'iniettore del detersivo con barbiglio raccordo situato sull'uscita della pompa.

3. Premere il tubo del sifone con l'accessorio filtro nel contenitore contenente sostanze chimiche o detersivi. Assicurarsi che il filtro sia completamente immerso nella soluzione per evitare di aspirare aria nel sistema.



4. Installare l'ugello a pressione del sapone (nero)

5. Avviare l'idropulitrice come indicato nel presente manuale e il motore manuale.

6. Spruzzare la soluzione seguendo le istruzioni riportate nella sezione Spruzzatura.

7. Applicare la soluzione su una superficie asciutta, iniziando dalla parte inferiore dell'area da trattare. lavato e procedi verso l'alto, con pennellate lunghe, uniformi e sovrapposte.

A. Lasciare agire il detersivo per 3-5 minuti prima di lavare e

risciacquo. Riapplicare se necessario per evitare che la superficie si asciughi. NON lasciare asciugare il detersivo (per evitare striature).

B. Consultare le istruzioni chimiche per determinare se è necessario risciacquare e il tempo necessario per l'ammollo prima del risciacquo.

8. Pulire l'idropulitrice dopo aver utilizzato prodotti chimici o detersivi

posizionando l'estremità del filtro del tubo del sifone in un contenitore di acqua pulita. Girare sull'idropulitrice a bassa pressione e spruzzare per aspirare acqua pulita attraverso il sistema per eliminarlo. Ci vorranno da 1 a 2 minuti.

## 7. MANUTENZIONE

Una buona manutenzione è essenziale per la sicurezza, l'economia e la mancanza di problemi attrezzature. Contribuirà anche a ridurre l'inquinamento atmosferico.



**ATTENZIONE!** Una manutenzione scadente della tua idropulitrice o la mancata

affrontare o correggere un problema prima di operare, può causare un malfunzionamento in cui potresti essere gravemente ferito o ucciso. Segui sempre le istruzioni raccomandazioni per l'ispezione, la manutenzione e i punti in questo manuale. ti aiutano a prenderti cura correttamente della tua idropulitrice, le pagine seguenti includere un programma di manutenzione, semplici procedure di ispezione di routine utilizzando comuni utensili manuali.

Altre procedure di servizio che sono più difficili o richiedono una maggiore specializzazione gli strumenti sono meglio gestiti dai professionisti ed è per questo che di solito sono eseguita da uno specialista. b. La manutenzione si applica alle normali situazioni operative. Se si utilizza la macchina in situazioni insolite come carico eccessivo alto temperatura, condizioni esterne umide o polverose, ecc.; si consiglia consultare il proprio concessionario di assistenza per una guida adatta alle proprie esigenze individuali esigenze e utilizzo. c.

Manutenzione, sostituzione o riparazione dei dispositivi di controllo delle emissioni e I sistemi possono essere eseguiti da un'officina di riparazione motori o da un esperto.

## **8. SICUREZZA**

Alcune delle indicazioni precauzionali più importanti sono le seguenti Tuttavia, non possiamo avvisarti di tutti i pericoli ragionevoli che potrebbero presentarsi nella manutenzione. Solo tu puoi decidere se eseguire o meno ogni attività.

## **9. MISURE DI SICUREZZA**

a. Assicurarsi che il motore sia spento prima di iniziare qualsiasi intervento di manutenzione o riparazione lavoro. Ciò eliminerà potenziali pericoli per l'idropulitrice e per

tu. b.

Avvelenamento da monossido di carbonio emesso dallo scarico del motore. Assicurati c'è una ventilazione ottimale ogni volta che si accende il motore. c.

Surriscaldamento delle parti. Lasciare raffreddare il motore e il sistema di scarico

prima di toccarli. d. Lesioni

da parti in movimento. Non far funzionare il motore a meno che non si sia in grado di farlo. e.

Leggere le istruzioni prima di iniziare e assicurarsi di avere le strumenti e conoscenze necessari.

f. Per ridurre la possibilità di incendio o esplosione, prestare attenzione quando si lavora intorno alla benzina. Utilizzare solo un solvente non infiammabile e non utilizzare benzina per pulire le parti. Tenere lontano sigarette, scintille e fiamme qualsiasi cosa associata alle parti dell'elemento combustibile. Per garantire la migliore qualità e affidabilità, utilizzare solo parti nuove e originali o equivalenti per la riparazione o sostituzione.

FAI OGNI MESE O ORARIO DI APERTURA INTERVALLI(3) SERVIZIO REGOLARE PERIODO		A ogni utilizzo	I primi 20 mesi O 20 ore S	Ogni stagione o 50 ore	Ogni 6 mesi o 100 ore	Ogni anno o300 ore
Olio motore	Controllo livello	ŷ				
	Modifica		ŷ		ŷ	
Olio per ingranaggi	Controllo livello	ŷ				
	Modifica		ŷ		ŷ	
Filtro dell'aria	Controllo	ŷ				
	Pulito			ŷ (1)	ŷ (1)	
	Modifica					ŷ**
Deposito di sedimenti	pulito				ŷ	
Candela	Controllo /regolare				ŷ	
	Modifica					ŷ

Contro scintilla	Pulito				ÿ	
Punto morto	Controllo /regolare					ÿ (2)
Apertura della valvola	Controllo /regolare					ÿ (2)
Serbatoio del carburante e filtro	Pulito					ÿ (2)
Linea del carburante	Pulito		Ogni 2 anni (sostituire se necessario)			

\*\*Solo per carburatori a nucleo e a sfiato interno.

\*\*

Solo per filtri dell'aria con anima in carta.

- 1) La manutenzione viene eseguita frequentemente se effettuata in aree polverose.
- 2) Dovrebbero essere controllati da un meccanico esperto, a meno che tu non abbia il disporre di utensili speciali per il lavoro e di sufficienti conoscenze meccaniche.

#### RIFORMIMENTO DI CARBURANTE

• A motore spento e su una superficie piana, rimuovere il tappo del serbatoio e controllare il livello del carburante.

Raboccare il serbatoio se il livello del carburante è nuovo. (Fig.E)

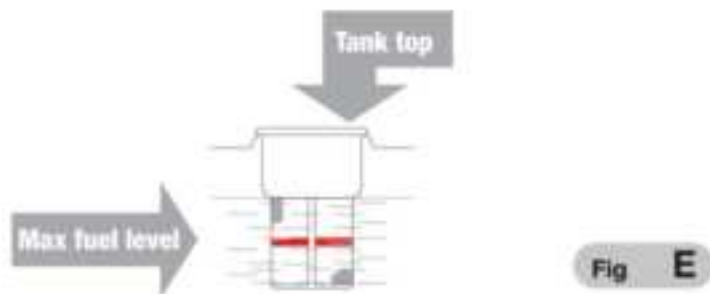

#### ATTENZIONE!

La benzina è altamente infiammabile ed esplosiva. Potresti ustionarti o riportare gravi lesioni. feriti durante l'uso del carburante. Spegnerne il motore e tenerlo lontano da calore, scintille e fuoco. Maneggiare il carburante solo all'aperto. Pulire le fuoriuscite sul posto.

Riempire il serbatoio in un'area ben ventilata prima di avviare il motore, se si dispone già avviato, lascialo raffreddare. Riempi con attenzione per evitare fuoriuscite di carburante. Non riempire il serbatoio fino in cima.

Riempire il serbatoio fino all'indicatore rosso sul filtro del carburante. Dopo il rifornimento, serrare il tappo del serbatoio del carburante.

a. Non riempire mai il motore all'interno di un edificio, dove scintille o fiamme possono raggiungere it. Tenere la benzina lontano da apparecchi elettrici, fiamme o scintille. b. Il carburante versato non è solo un pericolo perché può causare un incendio, ma può anche causare danni all'ambiente. Pulire immediatamente le fuoriuscite.

### **AVVERTIMENTO!**

Il carburante può danneggiare la vernice e la plastica, fare attenzione a non versare carburante durante il rifornimento. serbatoio. La garanzia non copre i danni causati da carburante versato. c. Utilizzare carburante senza piombo con un numero di ottano pari o superiore a 86.

Questi motori sono certificati per funzionare con benzina senza piombo. I prodotti hanno maggiore durata del sistema di scarico e minori problemi al serbatoio del carburante durante l'utilizzo benzina senza piombo. d.

Non usare mai benzina contaminata o rancida. Evitare di far entrare acqua e sporcizia nell'ingresso del carburante. A volte si può sentire un leggero battito durante il lavoro con pesante

e.loads.If il battito avviene a velocità costante, sotto carico normale.aumentare il numero di ottano o cambiare marca di benzina. Se il battito in testa persiste, consultare un meccanico autorizzato.

### **AVVERTIMENTO:**

Lavorare con un battito persistente provoca danni al motore ed è considerato uso improprio. Le parti danneggiate non sono coperte dalla garanzia in quanto abuso.

## **ULTERIORI RACCOMANDAZIONI**

L'olio è un fattore importante che aiuta o non aiuta l'automotive prestazione

e tempo di servizio. Utilizzare olio detergente per motori a 4 tempi. Per uso generale si consiglia SAE-10W-30. Le altre viscosità mostrate nel diagramma possono essere utilizzate quando la temperatura media nella propria zona rientra nell'intervallo menzionato.

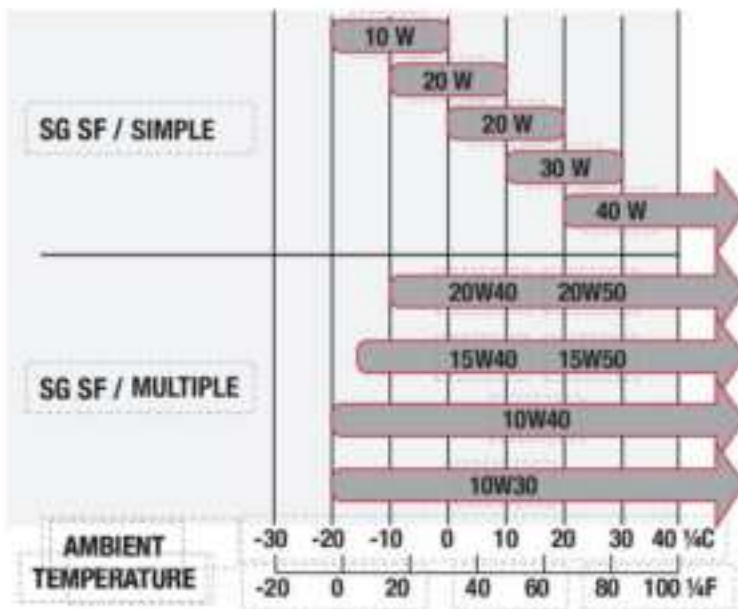

La viscosità dell'olio SAE e la classificazione di servizio sono riportate sull'etichetta APL sul contenitore dell'olio. Il produttore consiglia di utilizzare olio API SERVICE categoria SJ o SL.

## CONTROLLO DEL LIVELLO

**DELL'OLIO** Controllare il livello dell'olio motore su una superficie piana e a motore spento.

Togliere il tappo di riempimento (astina di livello) e pulirlo. (Fig.F).

Inserire e rimuovere senza avvitare l'astina di livello nel filtro. Controllare il livello dell'olio indicato sull'astina di livello. (Fig. G)" Se il livello dell'olio è basso, riempire fino all'orlo con l'olio consigliato.

Avvitare il tappo di riempimento (astina di livello)



Fig F

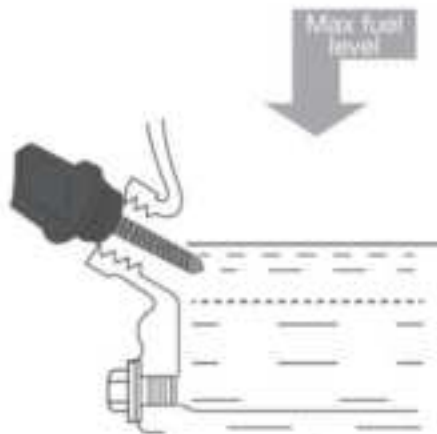

Fig G

### CAMBIO DELL'OLIO (Fig. H)

Scaricare l'olio usato quando il motore è caldo. Lo scarico è più rapido e più completo quando il motore è caldo.

1. Posizionare un contenitore adatto sotto il motore per raccogliere l'olio usato, quindi rimuovere il tappo di riempimento con l'astina di livello, il tappo di scarico e la guarnizione. (1)
2. Attendere che l'olio usato si scarichi completamente, reinstallare la rondella del tappo di scarico e serrare saldamente il tappo di scarico. (2) Smaltire l'olio usato in un modo ecologico. Ti consigliamo di conservare l'olio usato in un contenitore coperto e portarlo al centro di riciclaggio o al servizio locale stazione. Non svuotare nello scarico o smaltire sul terreno o giù lo scarico.

Con il motore a livello, riempire fino al bordo del foro di riempimento esterno con il olio consigliato.

**ATTENZIONE:** Far funzionare il motore con un livello dell'olio basso potrebbe causare danni al motore. Il sensore dell'olio arresterà immediatamente il motore prima che il livello dell'olio scenda al di sotto del limite. Tuttavia, per evitare l'inconveniente di un arresto imprevisto, controllare sempre il livello dell'olio prima di avviare. (Fig.G).

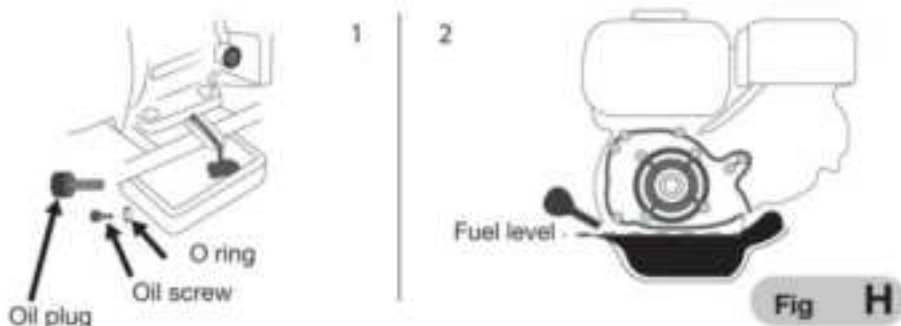

## ISPEZIONE E MANUTENZIONE DEL FILTRO DELL'ARIA (Fig. 1)

Un filtro dell'aria sporco non consentirà il flusso d'aria al carburatore, riducendo prestazioni. Se si utilizza l'idropulitrice in luoghi molto polverosi, pulire il filtro dell'aria con maggiore frequenza rispetto a quanto indicato nella tabella di manutenzione.

**ATTENZIONE:** Un motore senza filtro dell'aria o con filtro danneggiato causerà sporcizia di entrare nel motore mentre è in funzione, causando una rapida usura. Questo tipo di i danni non sono coperti dalla garanzia.

1. Rimuovere il dado ad alette e rimuovere la scatola del filtro dell'aria.
2. Rimuovere con attenzione il filtro dell'aria in schiuma dal filtro di carta, lavarlo in acqua calda acqua saponata, risciacquare e lasciare asciugare bene.  
Picchiare il centro del filtro di carta su una superficie solida e piana per rimuovere eventuali residui polvere accumulata e soffiata con un flusso d'aria ad alta pressione (non più di (30 psi)
3. Pulire lo sporco dall'interno della base del filtro e coprirlo con un panno umido, facendo attenzione a non far entrare lo sporco nel carburatore.
4. Una volta asciutta la schiuma, reinserirla nel coperchio del filtro.
5. Sostituire l'alloggiamento del filtro dell'aria, assicurarsi che la guarnizione sia in posizione sotto il filtro dell'aria. Fissare il dado del filtro dell'aria.



### **PULIZIA DEL DEPOSITO DI SEDIMENTI (Fig. J)**

•Spostare la valvola del carburante in posizione chiusa, quindi rimuovere il serbatoio dei sedimenti e l'o-ring. •Lavare il

serbatoio dei sedimenti e la guarnizione in un solvente non infiammabile e asciugarli accuratamente. •

Mettere la guarnizione sulla valvola del carburante e installare il serbatoio dei sedimenti, quindi serrare

•Spostare

la valvola del carburante in posizione aperta e controllare eventuali perdite. Sostituire la imballaggio in caso di perdite.

### **MANUTENZIONE DELLA CANDELA (Fig. K)**

•Rimuovere il cappuccio della candela e pulire lo sporco da ogni parte. •Rimuovere la candela

con una chiave per candele da 13/16".(1) •Controllare la candela. Sostituire gli

elettrodi se sono usurati, rotti, scheggiati o usurati.(2) •Misurare l'elettrodo della candela

con il calibro indicato. la distanza

dovrebbe essere 0,025-"0,031" pollici. Regolare se necessario piegando con attenzione l'elettrodo.(2) •

Installare la candela con attenzione, a mano, per evitare di spellarla. • Dopo aver

installato la candela, serrarla con una chiave da 13/16" per compattarla

la rondella di tenuta.

- Se la candela viene reinstallata, serrarla da 1/8 a 1/4 di giro dopo averla installata candela."Se si installa una nuova candela, serrare di 1/2 giro in seguito.

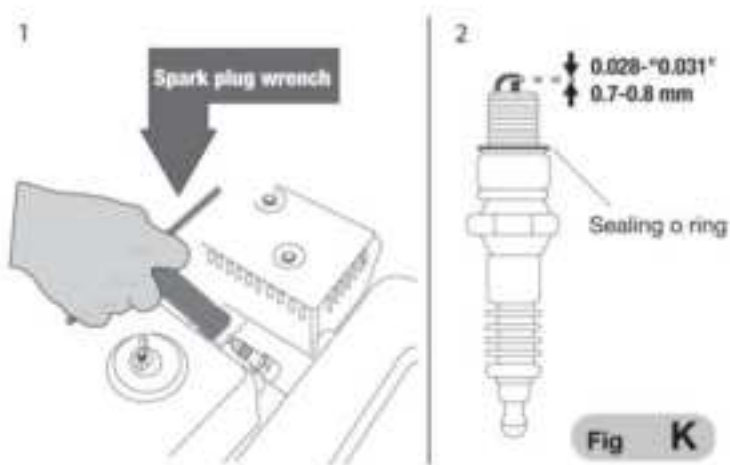

**ATTENZIONE:** Una candela allentata può surriscaldare il motore danneggiandolo. il serraggio di una candela può danneggiarne la filettatura.

Rimettere il cappuccio della candela.

## PULIZIA DEGLI UGELLI SPRUZZATORI

Occasionalmente il tubo di spruzzatura può ostruirsi a causa di materiale estraneo come lo sporco. Quando ciò accade, può svilupparsi una pressione eccessiva. Quando l'ugello di pressione si intasa parzialmente, la pressione della pompa pulsare e deve essere pulito immediatamente seguendo questi passaggi:

1. Assicurarsi che l'idropulitrice sia spenta e che il grilletto dello spruzzo sia premuto la pistola è bloccata.
2. Rimuovere l'ugello di spruzzo ad alta pressione dalla lancia di spruzzo. Utilizzando il ago per la pulizia dell'ugello (incluso). Eliminare eventuali ostruzioni con attenzione inserendo e muovendo l'ago avanti e indietro attraverso il foro nel l'ugello sotto acqua corrente pulita.
3. Dopo la pulizia, rimuovere l'ago dall'ugello e conservarlo per un uso futuro utilizzo.
4. Rimontare l'ugello a pressione sulla lancia di spruzzatura.

# CONSERVAZIONE DELL'IDROPULITRICE

Una corretta preparazione allo stoccaggio è fondamentale per mantenere la tua idropulitrice in perfette condizioni libero e dall'aspetto gradevole. I passaggi seguenti ti aiuteranno a prevenire la ruggine e la corrosione dall'influenzare la funzionalità e l'aspetto della tua idropulitrice e renderà più facile riavviarlo quando verrà riutilizzato.

## 1. Pulizia

a. Se il motore è in funzione, lasciarlo raffreddare per almeno 30 minuti prima pulirlo. b.

Lavare il motore e l'idropulitrice. Lavare il motore a mano e fare non permettere all'acqua di entrare nel filtro dell'aria o nell'apertura del silenziatore. Tenere l'acqua lontano dai comandi e da tutti gli altri luoghi difficili da asciugare, poiché l'acqua aiuta la

ruggine. c. L'acqua a contatto con un motore caldo potrebbe causare gravi danni. Se il motore è in funzione, attendere mezz'ora che si raffreddi prima di lavarlo

Esso.

### • Asciugare tutte le superfici facili.

Utilizzare l'idropulitrice all'aperto, lasciarla funzionare finché non raggiunge la normalità temperatura e tutta l'acqua esterna è evaporata,

## 2. Carburante

La benzina si ossida e si danneggia durante lo stoccaggio. La benzina vecchia non aiuta avviamento e lascia tracce di sporco che intasano il sistema di alimentazione. Se la benzina è in il motore si guasta durante lo stoccaggio, il carburatore e altri sistemi di alimentazione potrebbe essere necessario scartare o sostituire i componenti. Il periodo di tempo in cui la benzina può essere lasciata nel serbatoio e nel carburatore senza causare

I problemi di prestazioni dipendono da fattori quali la miscela di benzina, la temperatura di conservazione e se il serbatoio del carburante è parzialmente o completamente vuoto.

pieno. L'aria in un serbatoio quasi pieno e lo stoccaggio ad alte temperature possono causare il carburante deterioramento per accelerare. I problemi di danni al carburante possono verificarsi entro

diversi mesi o anche meno se la benzina non era fresca quando il serbatoio

è stato riempito. Danni al sistema di alimentazione o problemi al motore derivanti da negligenza

preparazione allo stoccaggio non sono coperti da garanzia. La durata di conservazione del carburante può essere esteso aggiungendo uno stabilizzatore del carburante appositamente formulato o carburante i problemi di deterioramento possono essere evitati svuotando il serbatoio del carburante e carburatore.

### 3. Aggiunta di uno stabilizzatore del carburante per prolungare la durata di conservazione

- Quando si aggiunge uno stabilizzatore del carburante, riempire il serbatoio con benzina fresca. Se è solo parzialmente riempito, l'aria nel serbatoio ne causerà il deterioramento più rapido durante lo stoccaggio. Se hai una tanica di benzina per fare rifornimento, assicurati che contenga solo benzina fresca gas.
- Aggiungere lo stabilizzatore del carburante seguendo le istruzioni del produttore.
- Dopo aver aggiunto uno stabilizzatore del carburante, far funzionare il motore per 10 minuti all'aperto per assicurarsi che la benzina trattata abbia iniziato a sostituire la benzina non trattata in il carburatore.
- Arrestare il motore e portare la valvola del carburante su OFF (CHIUSO) posizione.(Fig.L)

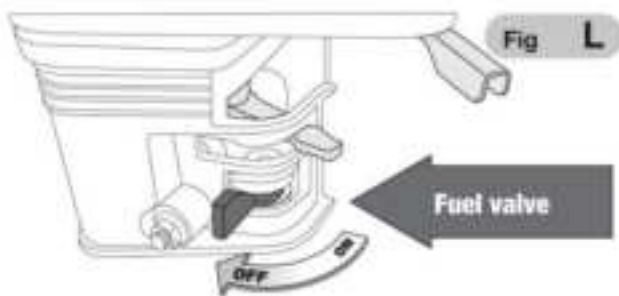

### 4. Scarico del serbatoio e del carburatore (Fig. M) •

Posizionare un contenitore di benzina adatto sotto il carburatore e utilizzare un imbuto per evitare fuoriuscite di carburante.

- Rimuovere il bullone di scarico del carburatore e la vaschetta dei sedimenti, quindi spostare il carburante leva in posizione ON.

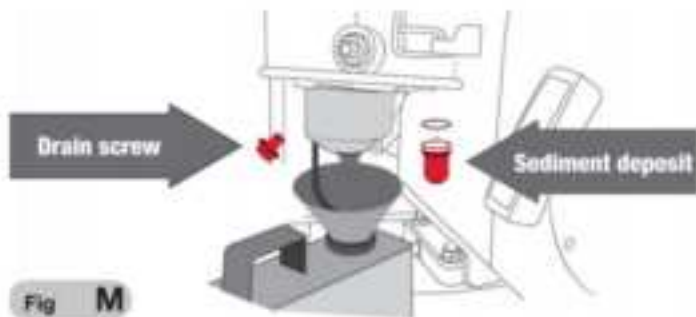

• Dopo che tutto il carburante è stato filtrato nel contenitore, reinstallare il bullone di scarico e vaschetta per i sedimenti. Premere forte.

### 5. Olio motore. •

Sostituire l'olio motore. •

Rimuovere la candela. • Versare un

cucchiaio di olio motore pulito nel cilindro. • Tirare più volte la fune di avviamento

per disperdere l'olio nel cilindro. • Sostituire la candela. Tirare lentamente la fune di avviamento fino a quando non si avverte resistenza.

e la tacca nella puleggia di avviamento si allinea con il foro nella parte superiore del rinculo coperchio di avviamento. Questo chiuderà le valvole in modo che l'umidità non entri

cilindro motore. Riportare delicatamente la fune di avviamento. (FIG.N)

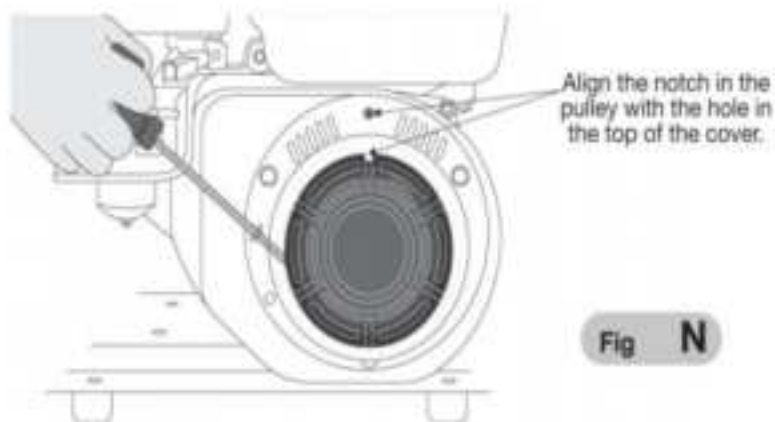

### 6. Precauzioni per la conservazione.

Se l'idropulitrice è riposta con benzina nel serbatoio del carburante, posizionare la valvola del carburante in posizione OFF per ridurre possibili perdite di gas di carburante. Posizionare l'idropulitrice in modo che sia in piano. Un cattivo livellamento può causare perdite di carburante o olio. Quando il motore e l'impianto di scarico sono freddi, coprire l'idropulitrice per proteggerla dalla polvere. Se sono ancora caldi, possono incendiare o fondere alcuni materiali. Non utilizzare la plastica come coperture antipolvere. Una copertura non porosa intrappolerà l'umidità attorno al motore causando ruggine e corrosione.

## **7. Rimozione dal magazzino.**

Prima di procedere, rivedere i punti descritti nelle pagine precedenti come precauzioni. Se il carburante è stato scaricato durante la preparazione allo stoccaggio, riempire il serbatoio con benzina fresca; se si utilizza una tanica di benzina per il rifornimento, assicurarsi che nella tanica ci sia solo benzina fresca. La benzina si ossida e si danneggia nel tempo, ritardando l'avviamento. Se il cilindro è stato ricoperto di olio durante la preparazione allo stoccaggio, il motore potrebbe generare un po' di fumo durante l'avviamento, il che è normale.

## **8. Trasporto.**

Se l'idropulitrice è in funzione, lasciarla raffreddare per almeno 15 minuti prima di caricarla sul veicolo di trasporto. Se il motore o il sistema di scarico sono caldi, alcuni materiali possono prendere fuoco e causare ustioni. Mantenere l'idropulitrice in piano per ridurre le perdite di carburante durante il trasporto. Spostare la leva del carburante in posizione OFF.

**MODIFICHE AL CARBURATORE PER LAVORI AD ALTITUDINI ELEVATE** Ad altitudini più elevate, la

miscela aria-carburante del carburatore standard sarà molto ricca. Ciò ridurrà le prestazioni e aumenterà il consumo di carburante. Una miscela troppo ricca contaminerà anche la candela e può rendere difficile l'avviamento. Il funzionamento per lunghi periodi di tempo, a un'altitudine diversa da quella per cui questo motore è stato certificato, può aumentare le emissioni.

Le prestazioni ad altitudini elevate possono essere migliorate mediante modifiche specifiche al carburatore. Se si utilizza sempre il motore ad altitudini superiori a 5.000

metri, sei un meccanico competente, esegui questa modifica del carburatore.

Questo motore, se utilizzato ad altitudini più elevate con le modifiche del carburatore per l'uso ad altitudini più elevate, soddisferà tutti gli standard sulle emissioni per tutta la sua vita utile. Anche con la modifica del carburatore, la potenza del motore sarà ridotta di circa il 3,5% per ogni 1.000 piedi di aumento di altitudine. L'effetto dell'altitudine sulla potenza sarà maggiore se il carburatore non viene modificato.



**ATTENZIONE:**

se il carburatore è stato modificato per funzionare ad altitudini elevate, la miscela aria-carburante sarà poco adatta a lavorare a basse altitudini. Lavorare ad altitudini inferiori a 5.000 piedi con un carburatore modificato potrebbe danneggiare gravemente il motore per surriscaldamento. Per l'uso a basse altitudini, riportare il carburatore alle condizioni originali di fabbrica tramite un processo meccanico qualificato.



Raccolta differenziata dei rifiuti. Questo prodotto non deve essere smaltito con i normali rifiuti domestici.



Separando i rifiuti dai prodotti usati e dagli imballaggi è possibile riciclare e riutilizzare i materiali. Il riutilizzo dei materiali riciclati aiuta a evitare l'inquinamento ambientale e riduce la domanda di materie prime.

	<b>PROBLEMA POSSIBILE CAUSA</b>	<b>SOLUZIONE</b>
<b>IL MACCHINA NON LO FA INIZIO</b>	La valvola del carburante è OFF (CHIUSO).	Spostare la valvola del carburante da OFF (CHIUSO) su ON (APERTO).
	Lo starter è aperto	Chiudere lo starter a meno che il motore non sia caldo.
	L'interruttore del motore è su OFF.	Portare l'interruttore del motore su ON.
	Non ha carburante.	Riempire il serbatoio.
	Il carburante è vecchio o il motore è stato immagazzinato senza curare o drenante	Svuotare completamente il serbatoio e carburatore e riempire con acqua fresca benzina.
	La candela è difettoso, sporco o con un intervallo non corretto	Rimuovere e controllare la scintilla spina. Pulire, svuotare o cambiare la candela
	La candela è bagnata con carburante (motore allagato).	Rimuovere, controllare, asciugare e rimontare la candela. Avviare la motore con la leva dell'acceleratore nella posizione.
Il filtro del carburante è intasato, c'è un carburatore malfunzionamento, accensione malfunzionamento, valvole sequestrati, ecc.	Porta la tua idropulitrice a il centro autorizzato AKSI più vicino  Centro di assistenza per personale qualificato personale per riparare guasti o parti danneggiate.	

MOTORE CON UN POCO ENERGIA	Gli elementi filtranti sono intasati.	Controllare il filtro dell'aria. Pulirlo o sostituire il filtro.
	Il carburante è danneggiato da motore immagazzinato senza trattamento o drenaggio benzina o riempito con benzina non idonea.	Scaricare il carburante e il carburatore e rifornire con carburante fresco.
	Il filtro del carburante è intasato, c'è un carburatore malfunzionamento, accensione malfunzionamento, valvole sequestrati, ecc.	Portare il motore da un tecnico qualificato meccanico, sostituire o riparare parti difettose, se necessario.
BASSO ESEGUIRE ANZA OF IL PRESSIONE RONDELLA	Fasatura di accensione non corretta	Regolare nuovamente l'angolo di tiro.
	C'è aria nel carburante tubo flessibile o il tubo flessibile è incollato.	Spurgare l'aria o svuotare il tubo del carburante.
	Il motore principale non è regolato correttamente.	Riadattamento.
	Il carburatore, la valvola foro dell'ago e il motore principale è bloccato.	Per finire, pulire e soffiare.
	Il rubinetto del carburante è bloccato.	Pulisci, sostituisci la parte danneggiata.
	Troppo fluido di carbonio in la combustione camera.	Pulire la combustione camera.
	Il filtro dell'aria è intasato.	Pulire il filtro dell'aria.
	Il tubo di ingresso perde.	Cambiarlo.

	Il pistone, il cilindro o l'anello del pistone è usurato.	Sostituiscilo con uno nuovo.
	C'è una perdita d'aria dalla superficie dove la parete del cilindro si collega al cilindro Testa.	Sostituire la guarnizione del cilindro
	Il foro della valvola è troppo grande o troppo piccolo.	Regolare la valvola
	La valvola è troppo stretta.	Cambiarlo.

**Il video con le fasi di installazione spiega il codice QR. Si prega di utilizzare la scansione di Google.**



**Produttore:** Shanghaimuxinmuyeyouxiangongsi **Indirizzo:**

Shuangchenglu 803nong11hao1602A-1609shi, baoshanqu, shanghai 200000 CN.

**Importato in AUS:** SIHAO PTY LTD. 1 ROKEVA STREETEASTWOOD NSW 2122  
Australia

**Importato negli USA:** Sanven Technology Ltd. Suite 250, 9166 Anaheim Place,  
Rancho Cucamonga, CA 91730



YH CONSULTING LIMITED. C/O YH Consulting Limited  
Ufficio 147, Centurion House, London Road, Staines-  
upon-Thames, Surrey, TW18 4AX



E-CrossStu GmbH  
Mainzer Landstr.69,  
60329 Francoforte sul Meno.



**VEVOR**<sup>®</sup>

**TOUGH TOOLS, HALF PRICE**

**Supporto tecnico e certificato di garanzia  
elettronica [www.vevor.com/support](http://www.vevor.com/support)**



Soporte técnico y certificado de garantía electrónica [www.vevor.com/support](http://www.vevor.com/support)

## LAVADORA A PRESIÓN DE GAS

MODELO:170B

Seguimos comprometidos a brindarle herramientas a precios competitivos.

"Ahorre la mitad", "mitad de precio" o cualquier otra expresión similar que utilicemos solo representa una estimación del ahorro que podría obtener al comprar ciertas herramientas con nosotros en comparación con las principales marcas y no necesariamente significa que cubra todas las categorías de herramientas que ofrecemos. Le recordamos que, al realizar un pedido con nosotros, verifique cuidadosamente si realmente está ahorrando la mitad en comparación con las principales marcas.



**VEVOR**<sup>®</sup>  
TOUGH TOOLS, HALF PRICE

PRESIÓN DE GAS  
ARANDELA

MODELO:170B



¿NECESITAS AYUDA? ¡CONTÁCTANOS!

¿Tiene preguntas sobre el producto? ¿Necesita asistencia técnica? No dude en ponerse en contacto con

nosotros: Asistencia técnica y certificado de garantía electrónica  
[www.vevor.com/support](http://www.vevor.com/support)

Estas son las instrucciones originales, lea atentamente todas las instrucciones del manual antes de utilizar el producto. VEVOR se reserva una interpretación clara de nuestro manual de usuario. La apariencia del producto estará sujeta al producto que recibió. Perdónenos por no informarle nuevamente si hay actualizaciones de tecnología o software en nuestro producto.

## INSTRUCCIONES DE SEGURIDAD



¡ADVERTENCIA!

Lea y comprenda todas las advertencias e instrucciones de seguridad. Si no se siguen Cualquiera y todas las instrucciones enumeradas a continuación pueden provocar una explosión, ruptura o Lesión corporal grave.



¡ATENCIÓN! Lea todas las advertencias e instrucciones de seguridad.

No seguir las advertencias e instrucciones que se enumeran a continuación podría provocar una explosión o lesiones graves.

Conserve todas las advertencias e instrucciones para futuras consultas.

término "HERRAMIENTA CON MOTOR DE GASOLINA": Máquina accionada por un motor de combustión motor que está destinado a realizar un trabajo mecánico.

### 1. Seguridad del área de trabajo

a. Mantenga el área de trabajo limpia y bien iluminada. El desorden o la mala iluminación en el trabajo Las zonas pueden provocar accidentes.

b. No utilice el dispositivo en un entorno con riesgo de explosión, donde

Existen combustibles líquidos, gases o en polvo. Combustión interna

Los motores producen chispas que pueden encender materiales en polvo o vapores. c. Mantenga

a los niños y otras personas alejados del área de trabajo cuando utilice el motor.

máquina. Una distracción puede hacer que pierda el control de la máquina.

### 2. Seguridad personal

a. Tenga cuidado con lo que hace y utilice la máquina con prudencia. No utilice la máquina si está cansado o después de consumir alcohol, drogas o medicamentos.

No estar atento al utilizar un motor de combustión interna puede provocar

b. Utilice equipo de

protección personal. Utilice siempre protección para los ojos, las vías respiratorias y la piel.

Protección auditiva. Equipo de protección como mascarilla antipolvo, calzado antideslizante.

El uso de calzado de seguridad, casco o protectores auditivos en las condiciones adecuadas ayudará a reducir las lesiones personales. c. Evite el

arranque accidental. Asegúrese de que el interruptor esté en la posición de apagado.

antes de levantar o transportar la máquina. Transporte con el dedo en la

El interruptor o enchufarlo con el interruptor encendido puede provocar accidentes. d.

Retire todas las herramientas de ajuste o llaves de boca antes de comenzar.

La herramienta o llave conectada a una parte giratoria de la máquina puede causar lesiones.

al comenzar. e.

Sea cauteloso. Evite adoptar una posición que fatigue su cuerpo; mantenga una

Mantén los pies firmes en el suelo y mantén el equilibrio en todo momento. Esto te ayudará a

le permitirá controlar mejor la máquina en caso de un imprevisto

situación.

f. Use ropa adecuada. No use ropa suelta ni joyas. Mantenga

Mantenga el cabello, la ropa y los guantes alejados de las piezas móviles.

La ropa, las joyas o el cabello largo pueden quedar atrapados en las partes móviles.

Es posible utilizar equipos de succión o recolección de polvo, asegúrese de que estén

instalado y utilizado correctamente. El uso de equipos de recolección de polvo reduce

los riesgos derivados del polvo.



ADVERTENCIA: Este dispositivo no está diseñado para ser utilizado por personas (incluidos niños) con capacidades físicas, sensoriales o cognitivas diferentes o reducidas capacidades mentales, o falta de experiencia o conocimientos, a menos que tengan haber recibido supervisión o capacitación sobre el funcionamiento del aparato por parte de una persona responsable de su seguridad. Los niños deben ser supervisados para garantizar que No utilicen el aparato como juguete.

### 3. Seguridad personal

a. No sobrecargue el dispositivo. Utilice la máquina destinada al trabajo que se va a realizar.

Realizado. Con la máquina adecuada podrá trabajar mejor y con mayor seguridad.

dentro del rango de potencia indicado. b. No

utilice máquinas con un interruptor defectuoso. Máquinas que no se puedan

Encender o apagar es peligroso y debe repararse.

c. Apague el dispositivo antes de realizar ajustes, cambiar accesorios o guardarlo. máquina. Esta medida preventiva reduce el riesgo de dañarla accidentalmente. poner en marcha la máquina.

d. Asegúrese de que las máquinas estén fuera del alcance de los niños y las personas. no están familiarizados con su uso. Máquinas de combustión interna utilizadas por Las personas sin experiencia son peligrosas. Cuide bien sus máquinas.

Compruebe que funcionan correctamente,

es decir, sin que las partes móviles se atasquen y si hay alguna pieza rota o piezas deterioradas que puedan afectar el funcionamiento. Si la máquina está defectuoso, hágalo reparar antes de volver a usarlo. Muchos accidentes se deben a Mal mantenimiento.

f. Mantenga las herramientas de corte afiladas y limpias. Las herramientas de corte sujetadas correctamente y con filo Los bordes cortantes tienen menos probabilidades de atascarse y son más fáciles de controlar.9. Utilice el máquina, accesorios y otras piezas de acuerdo con estas instrucciones, teniendo en cuenta las condiciones de trabajo y la tarea a realizar realizado. El uso de máquinas de combustión interna para trabajos distintos a aquellos para los que han sido diseñados pueden ser peligrosos.



**IMPORTANTE:** Este dispositivo no debe exponerse a goteos de líquidos.

Salpicaduras.

4. Uso y cuidado de máquinas que funcionan con gasolina

Haga que su dispositivo sea reparado únicamente por personal técnico autorizado.

Solo repuestos originales. Solo así se puede garantizar la seguridad del producto. máquina.

**ADVERTENCIA:** Este producto no debe exponerse a salpicaduras de líquidos que goteen.

## ADVERTENCIAS DE SEGURIDAD ADICIONALES PARA EL

### LAVADORA A PRESIÓN.

A. No utilice accesorios que no estén específicamente diseñados y

recomendado por el fabricante de la hidrolavadora.

B. Los accesorios de tamaño incorrecto no pueden protegerse adecuadamente y revisado.

No utilice un accesorio dañado. Inspeccione el accesorio antes de cada uso, por ejemplo, el embalaje para verificar que no tenga grietas o desgaste.

Si la hidrolavadora o el accesorio se caen, inspecciónelos para ver si tienen daños o instale un Accesorio en buen estado. Después de inspeccionar e instalar un accesorio, colóquese usted y coloque a las personas que se encuentren cerca lejos del plano del accesorio y Haga funcionar la herramienta durante un minuto. Los accesorios dañados generalmente se rompen durante Esta prueba.

D. Utilice equipo de protección personal. Dependiendo de la aplicación, Debe usar mascarilla antipolvo, protectores auditivos, guantes, etc. Prolongado La exposición a ruidos fuertes puede causar pérdida de audición.

### Lista de piezas

		
A: anfitrión * 1pc	B: rueda * 2 piezas	C: taburete para pies * 1 pieza
		
D: mango * 1 pieza	E: pistola*1 pieza	F: Kit de paneles x 1 pieza

 <p>G:gancho*1</p>	 <p>H: Kit de tubería de entrada de agua * 1 pieza</p>	 <p>I: tubos de succión * 1pc</p>
 <p>J:manguera de alta presión *1 pieza</p>	 <p>K: Juego de llaves * 1 pieza</p>	 <p>L:Eje de rueda Juego de 2 piezas</p>
   <p>M: juego de tornillos M5 * 4 piezas N: tornillo ST4 * 14 * 4 piezas O: juego de tornillos M8 * 4 piezas</p>		
 <p>P: destornillador de perno * 1 pieza</p>	 <p>P: kit de bujes * 1 pieza</p>	 <p>R:Cobre Interfaz*1 pieza</p>

NOTA: Interfaz de cobre R Solo disponible en la versión estándar de EE. UU.

La versión europea no tiene interfaz de cobre R.



### LISTA DE PARÁMETROS

Modelo	170B
Presión	3500 psi



Fluir	10 l/min (2,6 galones por minuto)
Potencia nominal	7HP
Velocidad del motor	3600 rpm
Temperatura admisible	0-60°C INSTRUCCIONES
Capacidad de combustible	3L
Tipo de combustible	gasolina sin plomo
Capacidad de aceite	0.6L

**IMPORTANTE:** Algunos de los siguientes símbolos pueden utilizarse en el dispositivo. Por favor, estúdielos y aprenda su significado. Una interpretación correcta de estos símbolos le permitirán utilizar el dispositivo mejor y de forma más segura.

**ATENCIÓN:** No modifique nunca el aparato. No nos hacemos responsables de daños, garantizando la máquina si modifica, altera el aparato o no lo utiliza. Siga adecuadamente las instrucciones y precauciones de este manual.

	<p>Lea las instrucciones:</p> <p>El manual de instrucciones contiene mensajes especiales para llamar la atención sobre cuestiones de seguridad, posibles daños a El aparato y la información útil sobre el mismo. operación y mantenimiento del aparato, es Se recomienda leer toda la información con atención para evitar lesiones corporales y daños al aparato.</p>
	<p>Use protección para la cabeza, los ojos y los oídos:</p> <p>Es necesaria protección para los pies y botas de trabajo antideslizantes. son aconsejables.</p>
	<p>Utilice protección para las manos:</p> <p>Es necesario utilizar protección para las manos, es aconsejable Utilice guantes antideslizantes para tener un mejor control de la máquina.</p>

	<p>Utilice protección para los pies: Es necesario utilizar protección para los pies, es aconsejable Utilice botas de trabajo antideslizantes.</p>
	<p>Los chorros de alta presión pueden ser peligrosos si se utilizan incorrectamente. No apunte a personas, animales ni equipos eléctricos activos. o en el propio aparato.</p>
	<p>Peligro: Indica una situación de peligro inminente que, si Si no se evita, puede provocar la muerte o lesiones graves.</p>
	<p>Prohibido su uso en caso de tormenta o lluvia: Es necesario evitar utilizar la máquina bajo la lluvia y tormentas eléctricas, ya que existe riesgo de descarga eléctrica. Mantenga el aparato en un lugar seco.</p>
	<p>No Fumar: Está prohibido fumar cerca de la máquina. operación, ya que puede provocar chispas y llamas abiertas.</p>
	<p>Monóxido de carbono (CO): Los motores de gasolina generan monóxido de carbono, que es Un gas inodoro, tóxico y mortal. No haga funcionar la máquina. dentro.</p>
	<p>Advertencia o seguridad: Indica peligro, advertencia o precaución. Significa ¡ATENCIÓN! Su seguridad está en juego.</p>
	<p>Descarga eléctrica: Indica que hay partes de la máquina que Conducir corrientes eléctricas para el funcionamiento de la máquina, por lo que estas partes nunca deben tocarse mientras la máquina esté en uso.</p>

	<p>Peligro de quemaduras:</p> <p>Indica que hay partes de la máquina que se calientan hasta alcanzar altas temperaturas o que estas partes nunca deben tocarse hasta que la máquina se enfríe.</p>
	<p>Objetos volátiles:</p> <p>Cualquier herramienta motorizada en funcionamiento puede arrojar objetos, por este motivo es recomendable utilizar la máquina en lugares con poca gente y tomar grandes distancias de separación, en caso de que haya más gente en el trabajo área.</p>
	<p>Fuego:</p> <p>El motor de la máquina está diseñado para funcionar con combustibles mezclados altamente inflamables. Nunca llene el tanque de combustible de la máquina cerca de fuego, estufas o transformadores de energía eléctrica.</p>



**IMPORTANTE:** El mantenimiento de la herramienta a gas requiere sumo cuidado y

conocimientos técnicos y debe Debe seguir las instrucciones Para su seguridad, lea y comprenda todas las instrucciones antes de utilizar la herramienta a gas. Siga todas las instrucciones de seguridad. No seguir las instrucciones descritas en este manual del usuario puede provocar lesiones personales graves.



**ADVERTENCIA:** Lea atentamente el manual de instrucciones antes de comenzar.

Utilice la herramienta a gas. Preste total atención a las normas de seguridad, los símbolos de advertencia, los avisos de peligro, precaución y advertencia. Estas normas de seguridad son para su seguridad y para evitar posibles lesiones graves. Si utiliza el aparato correctamente y solo para los fines especificados, el aparato le brindará muchos años de servicio seguro y confiable.



ADVERTENCIA: Cualquier herramienta a gas o eléctrica en funcionamiento puede arrojar objetos en los ojos, lo que puede causarles daños graves, antes de encenderlo.

Al manipular herramientas a gas o eléctricas, utilice siempre gafas de seguridad o antiparras con protección lateral. escudos y una pantalla facial completa si es necesario, siempre es recomendable comprobar que las gafas de seguridad sean adecuadas para la protección de este tipo de trabajos. Siempre es recomendable verificar que estas gafas de seguridad cumplan con las Norma ANSI Z87.1.

Lea todas las instrucciones

1. Familiarícese con la herramienta de gas o eléctrica.
2. Lea atentamente el manual del usuario.
3. Conozca los usos y limitaciones de la herramienta eléctrica, así como las peligros potenciales

## REGIONES



### Montaje del artículo:

Paso 1. Fije el reposapiés a la parte inferior del soporte con el kit de tornillos M8;

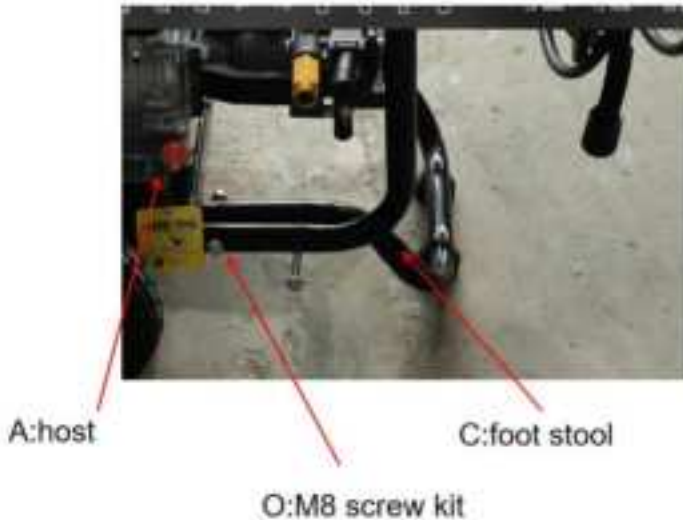

Paso 2. Fije ambas ruedas a ambos lados del host con el kit de eje de rueda.

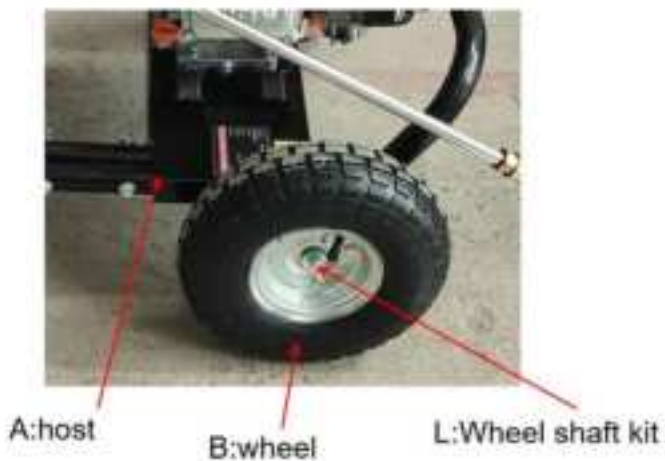

Paso 3. Alinee la manija con el tubo receptor y use el tornillo para bloquear el panel en la manija.



Paso 4. Utilice el tornillo N para bloquear el gancho con el kit del panel.



Paso 5. Manguera de alta presión J a la salida de presión y montaje de la

a) Tire hacia

atrás el collar de la manguera de alta presión, inserte la manguera de presión en la salida de presión de la hidrolavadora y suelte el collar. Tire de la manguera para asegurarse de que esté conectada de forma segura.

NOTA: Si compra una máquina estándar de EE. UU., debe instalar el cobre Conector R en el conector de agua del motor principal.

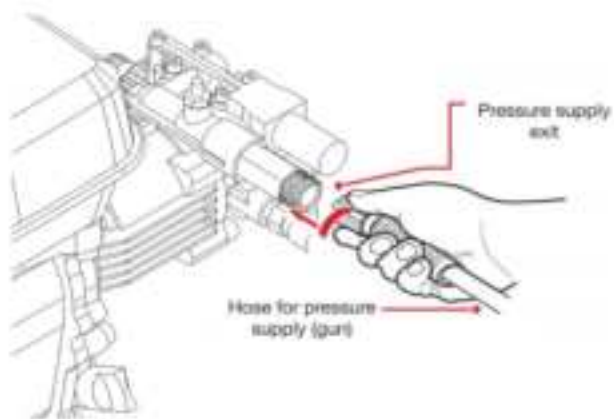

b) Conecte el otro extremo de la manguera a la conexión rápida del pulverizador.

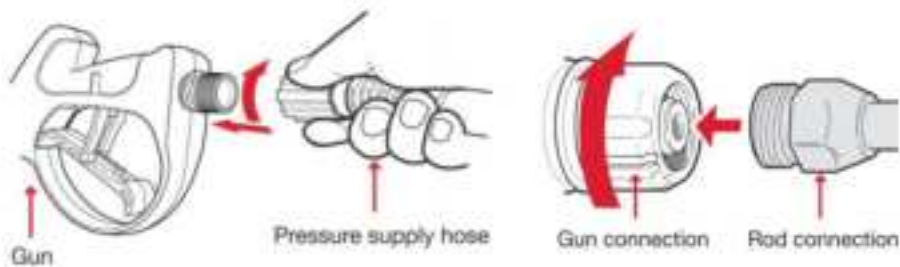

c) Conecte la lanza a la pistola; Nota: Al conectarla, alinee las dos proyecciones de la lanza con las ranuras de la pistola.



Paso 6. Cierre la válvula de suministro de agua, el kit de tubería de entrada de agua H al conector de entrada de agua (MÁX. 20 PSI, temperatura máxima 60 °C) y abra el agua por completo.



## Utilice la operación

### PRECAUCIONES ANTES DE OPERAR

Para maximizar la vida útil de su equipo y su seguridad, es muy importante Tómese un momento antes de operar la hidrolavadora para verificar su condición. Asegúrese de estar atento a cualquier problema que surja o tenga una El mecánico debe corregirlos antes de operar la hidrolavadora.



¡ADVERTENCIA!

Cualquier mantenimiento inadecuado de la hidrolavadora o negligencia en cualquier Los problemas antes de iniciar la operación pueden causar un mal funcionamiento y graves lesiones al operador. Siempre realice una inspección y un control antes de la operación. corrija cualquier problema.

Antes de comenzar a operar la hidrolavadora, asegúrese de que esté nivelada y El interruptor de encendido está apagado.

1. Verifique el estado general de la hidrolavadora.
  - a. Mire alrededor y debajo de la hidrolavadora para ver si hay aceite o gasolina. Fugas
  - b. Verifique que todas las tuercas, pernos, tornillos y mangueras estén bien apretados. c. Elimine el exceso de suciedad o residuos, especialmente alrededor del silenciador de arranque. y el retroceso.
  - d. Observe si hay signos de daño.
2. Verifique las mangueras de descarga
  - a. Verifique el estado general de las mangueras. Asegúrese de que las mangueras estén en

b. Verifique que las mangueras estén correctamente instaladas. c. Verifique que el filtro esté en buenas condiciones antes de conectarlas a la hidrolavadora.

3. Verifique el nivel de aceite del motor. a.

Hacer funcionar el motor con un nivel de aceite bajo puede causar daños al motor.

El sensor de aceite detendrá automáticamente el motor antes de que el nivel de aceite caiga por debajo límites de seguridad. Sin embargo, para evitar el inconveniente de una parada inesperada, siempre

verifique el nivel de aceite del motor antes de comenzar. b. Verifique el filtro de aire. Un llenador de aire sucio restringirá el flujo de aire al motor.

carburador, reduciendo el rendimiento del motor.

C. Verifique el nivel de combustible. Comenzar con el tanque lleno ayudará a eliminar o reducir interrupciones en el funcionamiento debido al reabastecimiento de combustible.



¡ADVERTENCIA!

El monóxido de carbono es tóxico. La inhalación de monóxido de carbono puede causar pérdida de conocimiento e incluso la muerte. Evite lugares o acciones que expongan usted al monóxido de carbono.

## INSTRUCCIONES DE MONTAJE Y FUNCIONAMIENTO

Antes de utilizar el motor por primera vez, revise las instrucciones de seguridad, adicionales y precauciones antes de operar.

## INSTRUCCIONES DE MONTAJE COLOCACIÓN Y COMPROBACIÓN ANTES

### PUESTA EN MARCHA (Fig.A)

a. Coloque la hidrolavadora sobre una superficie firme y nivelada: Evite superficies arenosas o nevadas. superficies. El combustible puede derramarse si la hidrolavadora se inclina o se inclina. Incluso si la hidrolavadora se vuelca o se hunde en una superficie blanda, arena, polvo o agua. Podría introducirse en la máquina.

b. Asegúrese de que su equipo esté en la posición de apagado.(1)

c. Verifique el nivel de aceite (no viene con aceite de fábrica) para verificar que esté correcto. funcionamiento. La hidrolavadora necesita 600 ml de aceite para funcionar.

La hidrolavadora tiene un mecanismo de seguridad que si el nivel de aceite no es

(2) d. Llene el tanque de gasolina. El

tanque tiene una capacidad de 3 litros. e. Conecte la manguera a la pistola

y el otro extremo de la manguera a la conexión de la manguera de alta presión. f. Conecte un

suministro de agua a su hidrolavadora

en el conector de suministro de agua.

g. Abra el suministro de agua a su equipo. Abra el suministro de agua a su equipo para comenzar a llenarlo.



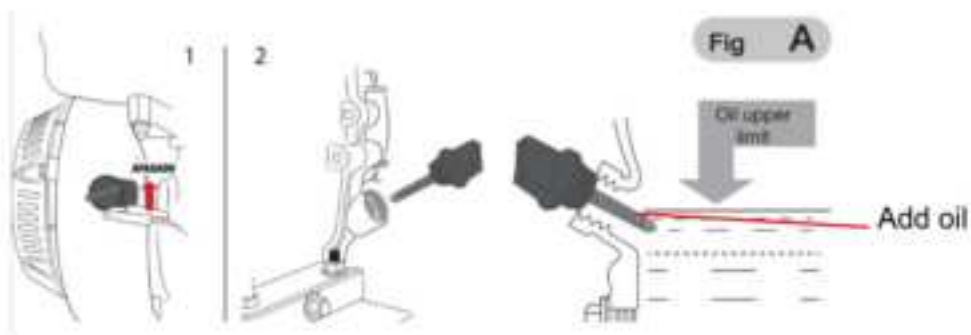

### PRECAUCIÓN:

El sistema de escape se calienta mucho durante el funcionamiento y permanece caliente durante un tiempo después de apagar el motor. No toque el sistema de escape mientras esté caliente.

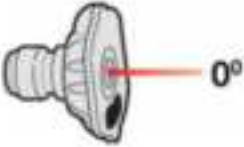

### 1. Selección de la boquilla de pulverización

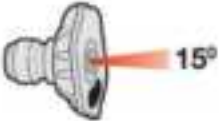
	<p>Boquilla roja -0° :</p> <p>Esta boquilla proporciona un chorro fino de agua a presión y es extremadamente potente, cubriendo solo una pequeña área de limpieza. Esta boquilla solo debe dirigirse a superficies que puedan soportar alta presión, como metales u hormigón. No utilice esta boquilla para limpiar madera u otros materiales delicados.</p>
--	--

	<p>Boquilla amarilla -15°: esta boquilla ofrece un potente patrón de rociado con una abertura en ángulo de 15 grados para una limpieza intensa de áreas pequeñas. Esta boquilla solo debe usarse en áreas y materiales que puedan soportar alta presión.</p>
	<p>Boquilla verde de 25°: esta boquilla ofrece un patrón de rociado con un ángulo de apertura de 25° para una limpieza intensa de áreas más grandes. Esta boquilla solo debe usarse en áreas que puedan soportar la presión de esta boquilla.</p>
	<p>Boquilla blanca de 40°: esta boquilla ofrece un patrón de rociado con una abertura en ángulo de 40 grados y un chorro de agua menos potente. Esta boquilla puede cubrir un área mucho más amplia y se debe utilizar para la mayoría de los trabajos de limpieza generales.</p>

Boquilla negra: esta boquilla se utiliza para aplicar productos químicos de limpieza (como champús detergentes, soluciones jabonosas, etc.). Esta boquilla produce la presión más débil de las cinco boquillas.

Las boquillas de la hidrolavadora se almacenan en receptáculos ubicados en el panel montado cerca del mango de la hidrolavadora. Los colores del panel identifican la ubicación de cada boquilla y corresponden a los que se enumeran anteriormente.

## 2. Colocación de las boquillas

1. Para colocar la boquilla, insértela en la varilla rociadora de desconexión rápida hembra y presione hacia abajo para asegurarla.



2. Para separarlo, deslice el anillo deslizante hacia abajo en el zócalo de desconexión rápida para expulsar la boquilla.

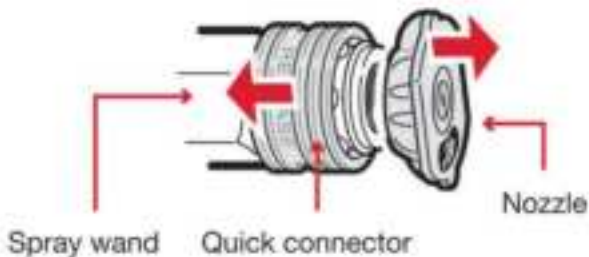

3. Añade aceite y gasolina.



4. Puesta en marcha (Fig. B)

1. Verifique que la hidrolavadora esté conectada a un flujo continuo de agua, de lo contrario podrían ocurrir daños graves al equipo.

2. Gire el botón de encendido del motor a la posición ON.(1)

3. La palanca del estrangulador debe estar en la posición OFF (APAGADO).(2)

4. La llave de combustible debe estar en la posición ON (encendido).(2)

5. El acelerador debe estar en la posición de ralentí (-).(3)

6. Para poner en marcha el motor, tire de la manija de arranque lentamente hasta sentir resistencia y luego tire con fuerza (repita 3 o 4 veces). Vuelva a colocar la manija de arranque con cuidado. (4)

7. Al arrancar el motor, vuelva a colocar la palanca del estrangulador en la posición ON (ABIERTO).(5)

8. Regule la velocidad del motor con la palanca del acelerador girándola a la posición rápida (+).

Fig B

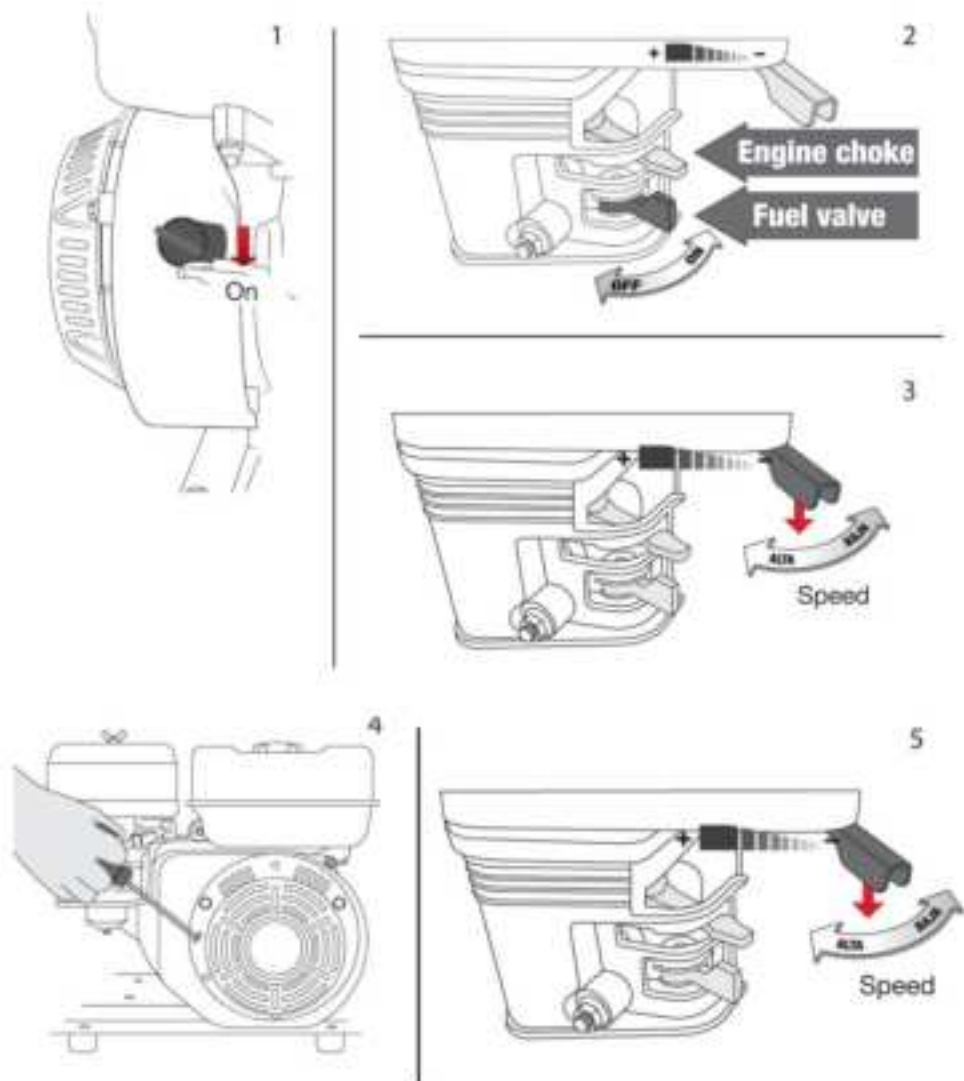

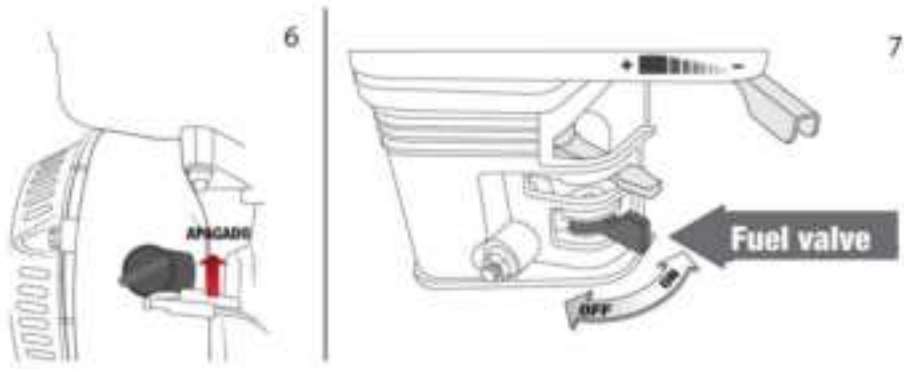

## 5. Ajuste la velocidad del motor (Fig. C)

1. Ajuste la palanca del acelerador a la velocidad deseada del motor. Al mover la palanca del acelerador, palanca del gobernador en la dirección indicada puede hacer que el motor funcione más rápido o más lento.

2. Después de arrancar el motor, mueva la palanca a la posición y verifique el Salida de agua.

La salida de agua se controla ajustando la velocidad del motor.

La palanca del acelerador en la dirección aumentará la salida de agua y moverá el

Girar la palanca del acelerador en la dirección opuesta disminuirá la salida de agua.

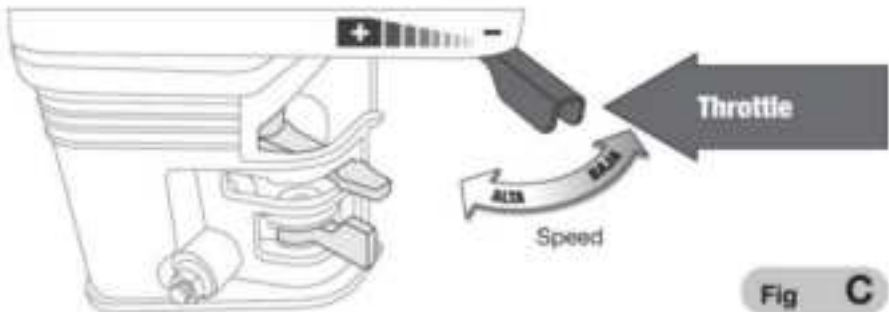

¡ADVERTENCIA!: El monóxido de carbono es tóxico. La inhalación puede causar pérdida de conocimiento e incluso la muerte. Evite lugares o acciones que lo expongan. al monóxido de carbono.

## 6. Apagado (Fig. D)

Para apagar un motor, simplemente tire del interruptor del motor a la posición OFF (APAGADO).

Posición. En condiciones normales, utilice el siguiente proceso: 1. Mueva la palanca del acelerador a la posición .(1)

2. Gire el interruptor del motor a la posición OFF (APAGADO).(2)

3. Gire la palanca de la válvula de combustible y la palanca del estrangulador a la posición OFF (APAGADO). (3)

Cuando la hidrolavadora no esté en uso, deje la palanca de la válvula de combustible en la posición OFF (APAGADO) para evitar que se inunde el carburador y reducir la posibilidad de fugas de combustible.

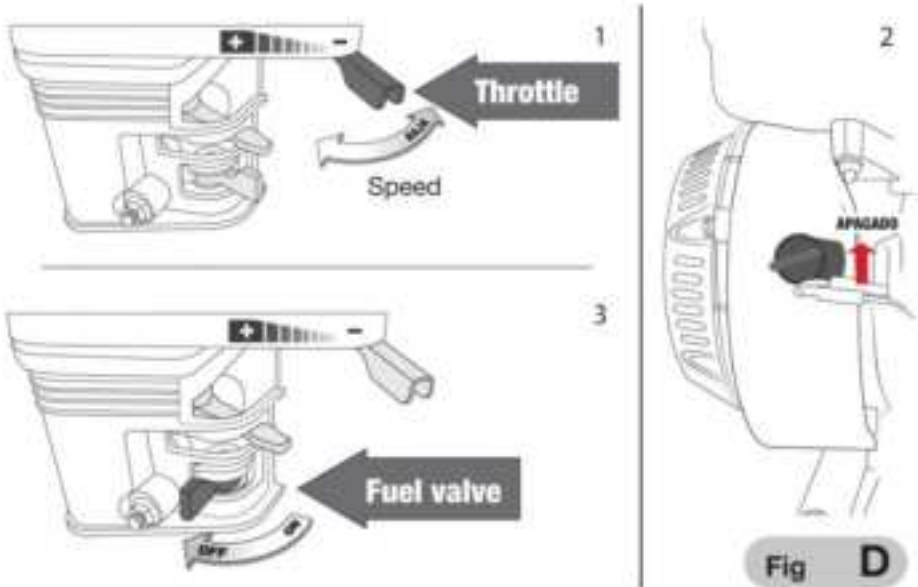

#### APLICACIÓN DE PRODUCTOS QUÍMICOS O DETERGENTES;ADVERTENCIA!

Siga todas las precauciones de seguridad para el producto químico o la solución de limpieza al manipularlo y rociarlo. Consulte la hoja de datos de seguridad del producto, si está disponible.

La hidrolavadora puede rociar una mezcla de agua y productos químicos o detergentes. El producto químico o detergente se succiona hacia la salida de la bomba y se mezcla durante la pulverización. Utilice únicamente la boquilla de presión de jabón (negra), ya que está diseñada para mezclar las soluciones.

1. Prepare el químico o detergente según las instrucciones del producto.

2. Presione el extremo abierto de la manguera del sifón sobre el inyector de detergente con púas. Accesorio situado en la salida de la bomba.

3. Presione la manguera del sifón con el accesorio de filtro dentro del recipiente.

que contenga productos químicos o detergentes. Asegúrese de que el filtro esté completamente sumergido en el Solución para evitar que entre aire en el sistema.



4. Instale la boquilla de presión de jabón (negra)

5. Encienda la hidrolavadora según las instrucciones de este manual y del motor manual.

6. Rocíe la solución siguiendo las instrucciones de la sección Pulverización.

7. Aplique la solución sobre una superficie seca, comenzando por la parte inferior del área a limpiar. lavar y trabajar hacia arriba, utilizando trazos largos, uniformes y superpuestos.

A. Deje que el detergente actúe durante 3 a 5 minutos antes de lavar y

Enjuagar. Volver a aplicar según sea necesario para evitar que la superficie se seque. NO Deje que el detergente se seque (evita que se formen rayas).

B. Consulte las instrucciones del producto químico para determinar si debe enjuagarse. y el tiempo necesario para remojar antes de enjuagar.

8. Limpie la hidrolavadora después de usar productos químicos o detergentes.

Coloque el extremo del filtro de la manguera del sifón en un recipiente con agua limpia.

En la hidrolavadora a baja presión y rocíe para sacar agua limpia

a través del sistema para eliminarlo. Esto tomará entre 1 y 2 minutos.

## 7. MANTENIMIENTO

Un buen mantenimiento es esencial para la seguridad, la economía y la ausencia de problemas. equipo. También ayudará a reducir la contaminación del aire.



¡ATENCIÓN! El mantenimiento deficiente de su hidrolavadora o el no

Abordar o corregir un problema antes de operar puede causar un mal funcionamiento en el que puede sufrir lesiones graves o incluso morir. Siga siempre las Recomendaciones de inspección, mantenimiento y puntos de este manual.

Para ayudarle a cuidar adecuadamente su hidrolavadora, las siguientes páginas incluye un programa de mantenimiento y procedimientos de inspección de rutina simples utilizando herramientas manuales comunes.

Otros procedimientos de servicio que son más difíciles o requieren mayor especialización Las herramientas se manejan mejor por profesionales y es por eso que generalmente se utilizan realizado por un especialista. b. El

mantenimiento se aplica a situaciones de funcionamiento normales. Si utiliza el máquina en situaciones inusuales como carga excesiva alta temperatura, condiciones externas de humedad o polvo, etc.; se recomienda

Consulte a su distribuidor de servicios para obtener orientación adecuada a sus necesidades individuales. necesidades y uso.

c. Mantenimiento, reemplazo o reparación de dispositivos de control de emisiones y

Los sistemas pueden ser realizados por un establecimiento de reparación de motores o por un experto.

## 8. SEGURIDAD

Algunas de las indicaciones de precaución más importantes son las siguientes

Sin embargo, no podemos advertirle de todos los peligros razonables que pueden aparecer.

En mantenimiento. Solo usted puede decidir si desea o no realizar cada tarea.

## 9. MEDIDAS DE SEGURIDAD

a. Asegúrese de que el motor esté apagado antes de comenzar cualquier mantenimiento o reparación. trabajo. Esto eliminará posibles peligros para la hidrolavadora y para

b.

Intoxicación por monóxido de carbono emitido por el escape del motor. Asegúrese

Hay una ventilación óptima siempre que se hace funcionar el motor. c.

Sobrecalentamiento de las piezas. Deje que el motor y el sistema de escape se enfríen.

antes de tocarlos. d.

Lesiones por piezas móviles. No haga funcionar el motor a menos que esté capaz de hacerlo. e. Lea

las instrucciones antes de comenzar y asegúrese de tener las herramientas y conocimientos necesarios.

f. Para reducir la posibilidad de incendio o explosión, tenga cuidado al trabajar.

cerca de gasolina. Utilice únicamente un disolvente no inflamable y no utilice gasolina para limpiar las piezas. Mantenga los cigarrillos, las chispas y las llamas lejos del motor.

Todo lo relacionado con las piezas de los elementos combustibles. Para garantizar la mejor calidad y confiabilidad, utilice únicamente piezas nuevas y originales o sus equivalentes para la reparación o reemplazo.

HAGA CADA MES O		En cada usar	Los primeros 20 meses o 20 horas	Cada temporada o 50 horas	Cada 6 meses o 100 horas	Cada año o 300 horas
HORARIO DE FUNCIONAMIENTO INTERVALOS(3) SERVICIO REGULAR PERIODO						
Aceite de motor	Controlar nivel	√				
	Cambiar		√		√	
Aceite para engranajes	Controlar nivel	√				
	Cambiar		√		√	
Filtro de aire	Controlar	√				
	Limpio			√ (1)	√ (1)	
	Cambiar					√**
Depósito de sedimentos	Limpio				√	
Bujía	Controlar /ajustar				√	
	Cambiar					√

Contra chispa	Limpio				√	
Punto muerto	Controlar /ajustar					√ (2)
Apertura de válvula	Controlar /ajustar					√ (2)
Tanque de combustible y filtrar	Limpio					√ (2)
Tubería de combustible	Limpio			Cada 2 años (reemplazar si es necesario)		

\*\*Solo para carburadores de núcleo y ventilación interna.

\*\*

Solo para purificadores de aire con núcleo de papel.

- 1) El mantenimiento se realiza con frecuencia si se realiza en áreas polvorientas.
- 2) Deben ser revisados por un mecánico calificado, a menos que tenga la herramientas especiales para el trabajo y tener conocimientos mecánicos suficientes.

## REPOSTAJE

• Con el motor apagado y sobre una superficie plana, retire la tapa del tanque y verifique el nivel de combustible.

Rellene el tanque si el nivel de combustible es nuevo. (Fig. E)

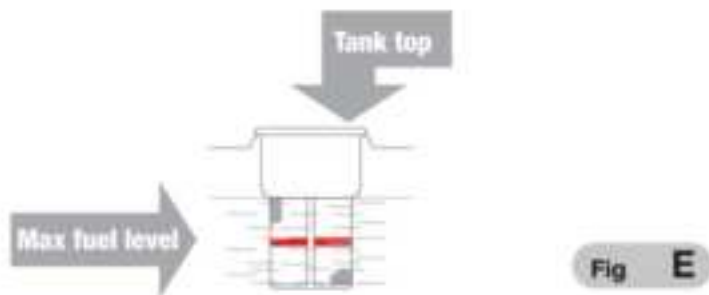

## ¡ATENCIÓN!

La gasolina es altamente inflamable y explosiva. Puede sufrir quemaduras o sufrir lesiones graves. lesionarse al utilizar combustible. Apague el motor y manténgalo alejado calor, chispas y fuego. Manipule el combustible únicamente al aire libre. Limpie los derrames en el lugar.

Llene el tanque en un área bien ventilada antes de arrancar el motor, si tiene

Ya lo puse en marcha, deje enfriar. Llene con cuidado para evitar derrames de combustible. No llene el tanque hasta arriba.

Llene el tanque hasta el indicador rojo en el filtro de combustible. Después de repostar, apriete

La tapa del tanque de combustible.

a. Nunca llene el motor dentro de un edificio, donde puedan llegar chispas o llamas.

b. El combustible derramado no solo es un peligro porque puede provocar un incendio, sino que también puede causar quemaduras.

También puede causar daños al medio ambiente. Limpie inmediatamente los derrames.

### ¡ADVERTENCIA!

El combustible puede dañar la pintura y el plástico, tenga cuidado de no derramar combustible mientras llena el tanque.

Tanque. La garantía no cubre daños causados por combustible derramado. c. Utilice

recomendaciones de combustible sin plomo con un octanaje de 86 o superior.

Estos motores están certificados para funcionar con gasolina sin plomo. Los productos tienen

Mayor vida útil del sistema de escape y menos problemas con el tanque de combustible al usar

d. Nunca utilice gasolina

contaminada o rancia. Evite que entre agua y suciedad.

en la entrada de combustible. A veces se puede escuchar un pequeño golpe mientras se trabaja.

con pesado

e. loads. If el golpeteo ocurre a una velocidad constante, bajo carga normal. aumentar

el número de octano o cambie la marca de gasolina. Si el golpeteo persiste, consulte a un mecánico capacitado y autorizado.

### ADVERTENCIA:

Trabajar con detonaciones persistentes provoca daños en el motor y es

Se considera mal uso. Las piezas dañadas no están cubiertas por la garantía, ya que es mal uso.

## RECOMENDACIONES ADICIONALES

El aceite es un factor importante que ayuda o no al automóvil.

actuación

y tiempo de servicio. Utilice aceite detergente para automóviles de 4 tiempos. Se recomienda SAE-10W-30 para uso general. Las otras viscosidades que se muestran en el diagrama se pueden utilizar cuando la temperatura promedio en su área se encuentre dentro del rango mencionado.

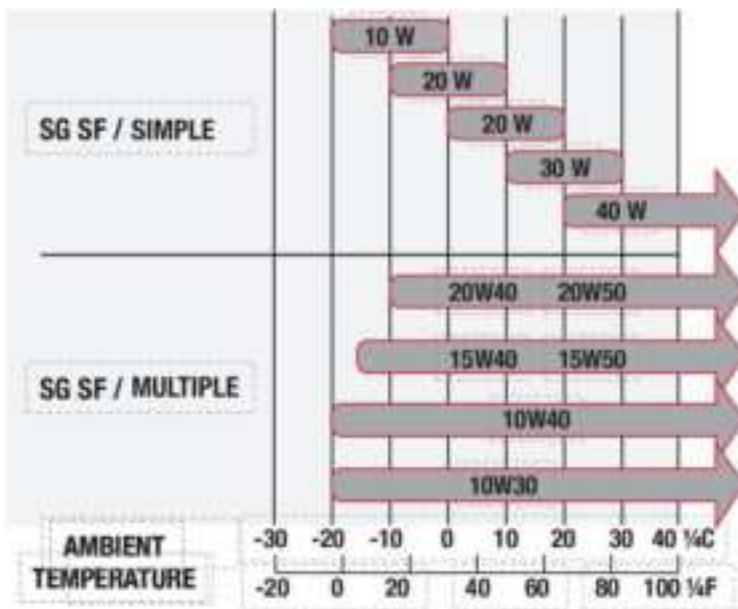

La viscosidad del aceite SAE y la clasificación de servicio se encuentran en la etiqueta API del envase del aceite. El fabricante recomienda que utilice aceite de categoría API SERVICE SJ o SL.

#### COMPROBACIÓN DEL NIVEL

DE ACEITE Compruebe el nivel de aceite del motor con una superficie nivelada y el motor apagado.

Retire el tapón de llenado (varilla de nivel y límpielo). (Fig. F).

Inserte y extraiga la varilla de nivel en el filtro sin enrosclarla. Compruebe el nivel de aceite que se muestra en la varilla de nivel (Fig. G). Si el nivel de aceite

es bajo, llene hasta el borde con el aceite recomendado.

Enrosque el tapón de llenado (varilla de nivel)



Fig F

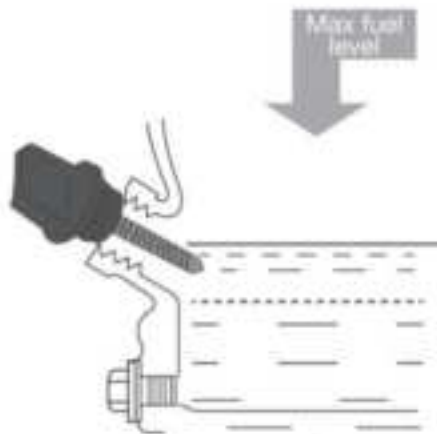

Fig G

## CAMBIO DE ACEITE (Fig. H)

Vacíe el aceite usado cuando el motor esté caliente. El vaciado es más rápido y más eficiente. completar cuando el motor esté caliente.

1. Coloque un recipiente adecuado debajo del motor para recoger el aceite usado, luego Retire el tapón de llenado con la varilla de nivel, el tapón de drenaje y la arandela. (1)
2. Espere a que el aceite usado se drene por completo, vuelva a colocar la arandela del tapón de drenaje y apriete bien el tapón de drenaje. (2) Deseche el aceite usado en un manera respetuosa con el medio ambiente. Le sugerimos que almacene el aceite usado en un Recipiente tapado y llévelo a su centro de reciclaje local o servicio estación. No vacíe por el desagüe ni deseche en el suelo o en la basura. El desagüe.

Con el motor nivelado, llene hasta el borde del orificio de llenado exterior con el Aceite recomendado.

**ADVERTENCIA:** Hacer funcionar el motor con un nivel de aceite bajo podría provocar Daño. El sensor de aceite detendrá inmediatamente el motor antes de que el nivel de aceite cae por debajo del límite. Sin embargo, para evitar el inconveniente de una parada inesperada, verifique siempre el nivel de aceite antes de arrancar.(Fig.G).



## INSPECCIÓN Y MANTENIMIENTO DEL FILTRO DE AIRE (Fig. 1)

Un filtro de aire sucio no permitirá el flujo de aire al carburador, lo que reducirá Rendimiento. Si utiliza la hidrolavadora en lugares con mucho polvo, limpie el filtro de aire con más regularidad que lo que se menciona en la tabla de mantenimiento.

**ADVERTENCIA:** Un motor sin filtro de aire o con uno dañado provocará suciedad. entrar en el motor mientras está en marcha, provocando un desgaste rápido. Este tipo de Los daños no están cubiertos por la garantía.

1. Retire la tuerca de mariposa y quite la carcasa del filtro de aire.
2. Retire con cuidado el filtro de aire de espuma del filtro de papel y lávelo con agua caliente. agua jabonosa, enjuagar y dejar secar completamente. Golpee el centro del filtro de papel sobre una superficie sólida y plana para eliminar cualquier Acumule polvo y sople con un flujo de aire a alta presión (no más de 30 psi )
3. Limpie la suciedad del interior de la base del filtro y cúbrala con un paño húmedo, teniendo cuidado de no introducir suciedad en el carburador.
4. Una vez que la espuma esté seca, vuelva a insertarla en la tapa del filtro.
5. Vuelva a colocar la carcasa del limpiador del filtro de aire, asegúrese de que la junta esté en su lugar. debajo del filtro de aire. Asegure la tuerca del filtro de aire.

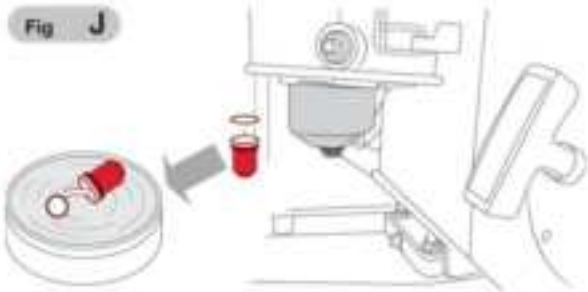

### LIMPIEZA DEL DEPÓSITO DE SEDIMENTOS (Fig. J)

•Mueva la válvula de combustible a la posición cerrada, luego retire el tanque de sedimentos y la junta tórica.

•Lave el tanque de sedimentos y la junta con un solvente no inflamable y Séquelos bien. • Coloque

la junta en la válvula de combustible e instale el tanque de sedimentos y apriete

• Mueva

la válvula de combustible a la posición abierta y verifique que no haya fugas. Cambie la embalaje si hay alguna fuga.

### MANTENIMIENTO DE BUJÍAS (Fig. K)

• Retire la tapa de la bujía y limpie la suciedad de todo el lugar. • Retire la bujía con una llave para bujías de 13/16". (1) • Revise la bujía. Reemplace los electrodos si están desgastados, rotos, astillados o desgastados. (2) • Mida el electrodo de la bujía con el calibre indicado.

Debe ser de 0,025 a 0,031 pulgadas. Ajustelo si es necesario doblando con cuidado el electrodo.(2)

•Instale la bujía con cuidado, a mano, para evitar que se dañe. •Después de instalar la bujía, apriétela con una llave de 13/16" para compactarla.

La arandela de sellado.

- Si se vuelve a instalar la bujía, apriétela entre 1/8 y 1/4 de vuelta después de instalarla. bujía."Si está instalando una bujía nueva, apriétela 1/2 vuelta después.

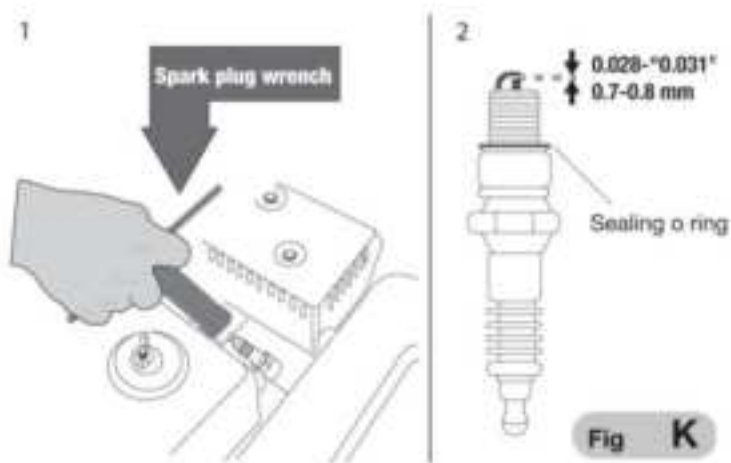

**ADVERTENCIA:** Una bujía suelta puede sobrecalentar el motor y dañarlo.

Apretar cualquier bujía puede dañar sus roscas.

Coloque la tapa de la bujía.

#### BOQUILLAS PULVERIZADORAS DE LIMPIEZA

Ocasionalmente, el tubo rociador puede obstruirse con material extraño.

como la suciedad. Cuando esto sucede, se puede generar una presión excesiva.

La boquilla de presión se obstruye parcialmente, la presión de la bomba aumentará. pulso y debe limpiarse inmediatamente siguiendo estos pasos:

1. Asegúrese de que la hidrolavadora esté apagada y el gatillo del rociador

El arma está bloqueada.

2. Retire la boquilla rociadora de alta presión de la varilla rociadora.

Aguja de limpieza de boquillas (incluida). Limpie cualquier obstrucción con cuidado.

Insertar y mover la aguja hacia adelante y hacia atrás a través del orificio en el Boquilla bajo agua corriente limpia.

3. Después de limpiar, retire la aguja de la boquilla y guárdela para usarla en el futuro. usar.

4. Vuelva a montar la boquilla de presión en la varilla rociadora.

## CONSERVACIÓN DE LA LAVADORA A PRESIÓN

La preparación adecuada para el almacenamiento es vital para evitar problemas con su hidrolavadora. Libre y con buen aspecto. Los pasos a continuación le ayudarán a mantener el óxido y la corrosión de afectar el funcionamiento y la apariencia de su hidrolavadora y hará que sea más fácil comenzar cuando se vuelva a utilizar.

### 1. Limpieza

a. Si el motor ha estado funcionando, déjelo enfriar durante al menos 30 minutos antes

b. Lave el motor

y la hidrolavadora. Lave el motor a mano y no

No permita que entre agua en el filtro de aire ni en la abertura del silenciador. Mantenga el agua lejos de los controles y de todos los demás lugares que sean difíciles de secar, ya que el agua ayuda a la

oxidación. c. El agua en contacto con un motor caliente podría causar daños graves.

El motor ha estado funcionando, espere media hora para que se enfríe antes de lavarlo. él.

• Seque todas las superficies fáciles de limpiar.

Opere la hidrolavadora al aire libre, déjela funcionar hasta que alcance la temperatura normal. la temperatura y toda el agua externa se ha evaporado,

### 2. Combustible

La gasolina se oxida y se daña durante el almacenamiento. La gasolina vieja no ayuda.

arranca y deja restos de suciedad que obstruyen el sistema de combustible. Si la gasolina en

El motor se estropea durante el almacenamiento, el carburador y otros sistemas de combustible

Es posible que sea necesario desechar o reemplazar algunos componentes. El tiempo que

La gasolina se puede dejar en el tanque y el carburador sin causar daños.

Los problemas de rendimiento dependen de factores como la mezcla de gasolina, la temperatura de almacenamiento y si el tanque de combustible está parcialmente o completamente lleno.

lleno. El aire en un tanque casi lleno y el almacenamiento a altas temperaturas pueden provocar que el combustible

El deterioro se acelera. Los problemas de daños al combustible pueden ocurrir dentro de

varios meses o incluso menos si la gasolina no estaba fresca cuando se llenó el tanque.

Se llenó. Daños en el sistema de combustible o problemas en el motor resultantes de un descuido.

La garantía no cubre la preparación del almacenamiento. La vida útil del combustible puede ser Se puede ampliar añadiendo un estabilizador de combustible o un aditivo de combustible especialmente formulado. Los problemas de deterioro se pueden evitar vaciando el tanque de combustible y carburador.

### 3. Adición de un estabilizador de combustible para prolongar la vida útil.

- Al agregar un estabilizador de combustible, llene el tanque con gasolina nueva. Si es solo parcialmente lleno, el aire en el tanque hará que se deteriore más rápidamente

Durante el almacenamiento. Si tiene un bidón de gasolina para repostar, asegúrese de que solo contenga gasolina fresca.

- Agregue estabilizador de combustible siguiendo las instrucciones del fabricante. •

Después de agregar un estabilizador de combustible, haga funcionar el motor al aire libre durante 10 minutos para

Asegúrese de que la gasolina tratada haya comenzado a reemplazar a la gasolina no tratada.

El carburador.

- Detenga el motor y mueva la válvula de combustible a la posición OFF (CERRADO).

Posición.(Fig.L)

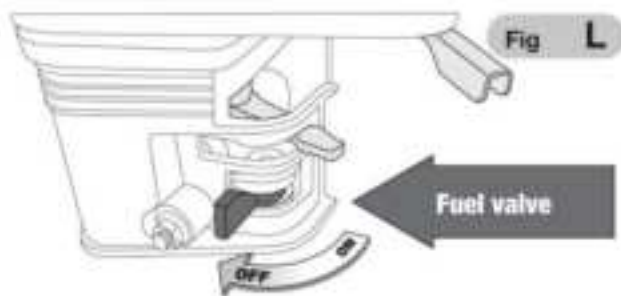

### 4. Drenaje del tanque y del carburador (Fig. M) • Coloque

un recipiente de gasolina adecuado debajo del carburador y use un embudo para vaciarlo.

Evite derrames de combustible.

- Retire el perno de drenaje del carburador y la bandeja de sedimentos, luego mueva el combustible palanca a la posición ON.

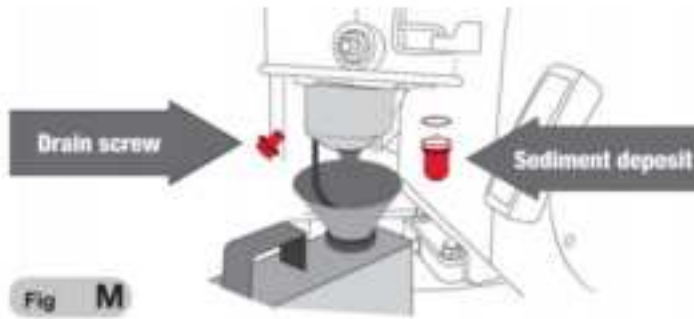

• Después de que todo el combustible se haya filtrado en el recipiente, vuelva a instalar el perno de drenaje y Bandeja de sedimentos. Apriete con fuerza.

#### 5. Aceite de motor. •

Reemplace el aceite de motor.

• Retire la bujía. • Vierta una cucharada

de aceite de motor limpio en el cilindro. • Tire de la cuerda de arranque varias

veces para dispersar el aceite en el cilindro. • Reemplace la bujía. Tire de la cuerda de arranque lentamente hasta sentir resistencia.

y la muesca en la polea de arranque se alinea con el orificio en la parte superior del retroceso tapa de arranque. Esto cerrará las válvulas para que la humedad no entre en el

Cilindro del motor. Devuelva suavemente la cuerda de arranque. (FIG. N)

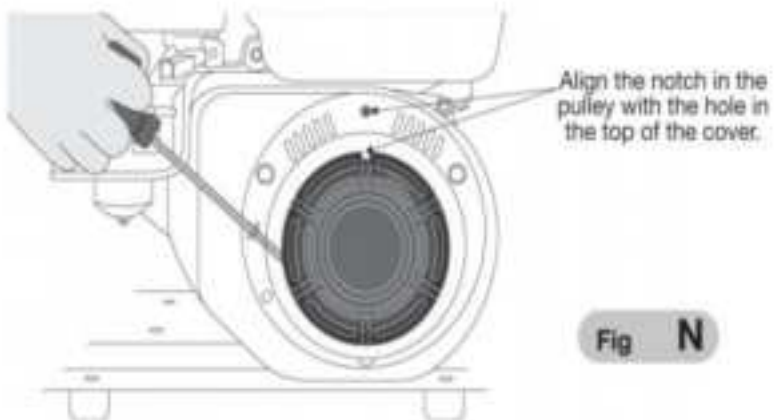

#### 6. Precauciones de almacenamiento.

Si la hidrolavadora se almacena con gasolina en el tanque de combustible, coloque la válvula de combustible en la posición OFF (APAGADO) para reducir la posibilidad de fugas de gas combustible. Coloque la hidrolavadora de manera que esté nivelada. Una mala nivelación puede causar fugas de combustible o aceite. Cuando el motor y el sistema de escape estén fríos, cubra la hidrolavadora para protegerla del polvo. Si aún están calientes, pueden encender o derretir algunos materiales. No utilice plásticos como cubiertas antipolvo. Una cubierta que no sea porosa atraparà la humedad alrededor del motor, lo que provocará óxido y co

#### 7. Retirada del almacenamiento.

Revise los puntos descritos en páginas anteriores como precauciones antes de operar. Si se drenó combustible durante la preparación para el almacenamiento, llene el tanque con gasolina nueva, si usa una lata de gasolina para reabastecer, asegúrese de que solo haya gasolina nueva en la lata. La gasolina se oxida y se daña con el tiempo, retrasando el arranque. Si el cilindro se cubrió con aceite durante la preparación para el almacenamiento, el motor puede generar algo de humo durante el arranque, esto es normal.

#### 8. Transporte.

Si la hidrolavadora ha estado funcionando, déjela enfriar durante al menos 15 minutos antes de cargarla en el vehículo de transporte. Si el motor o el sistema de escape están calientes, pueden provocar que algunos materiales se incendien y provoquen quemaduras. Mantenga la hidrolavadora nivelada para reducir las fugas de combustible durante el transporte; mueva la palanca de combustible a la posición OFF (APAGADO).

MODIFICACIONES AL CARBURADOR PARA TRABAJAR EN ALTAS ALTITUDES En altitudes mayores,

la mezcla de aire y combustible del carburador estándar será muy rica. Esto reducirá el rendimiento y aumentará el consumo de combustible. Una mezcla demasiado rica también contaminará la bujía y puede dificultar el arranque. El funcionamiento durante períodos prolongados a una altitud diferente a la que está certificado este motor puede aumentar las emisiones.

El rendimiento en altitudes amplias se puede mejorar mediante modificaciones específicas en el carburador. Si siempre opera el motor a altitudes superiores a 5000

metros, si tiene mecánicos competentes, realice esta modificación del carburador. Este motor, cuando se opera a altitudes más altas con las modificaciones del carburador para uso a mayor altitud, cumplirá con todos los estándares de emisiones durante su vida útil. Incluso con la modificación del carburador, la potencia del motor se reducirá aproximadamente en un 3,5 % por cada 1000 pies de aumento de altitud. El efecto de la altitud en la potencia será mayor si no se modifica el carburador.



**ADVERTENCIA:**

Cuando el carburador ha sido modificado para trabajar a grandes altitudes, la mezcla de aire y combustible será una herramienta débil para trabajar a bajas altitudes. Trabajar a altitudes inferiores a 5.000 pies con un carburador modificado podría dañar gravemente el motor por sobrecalentamiento. Para usar a bajas altitudes, devuelva el carburador a su estado original de fábrica mediante un proceso mecánico calificado.



Separación de residuos. Este producto no debe desecharse con la basura normal. residuos domésticos.



Separar los residuos de productos y embalajes usados permite reciclar y reutilizar los materiales. La reutilización de materiales reciclados ayuda a evitar la contaminación ambiental y reduce la demanda de materias primas.

PROBLEMA POSIBLE CAUSA	SOLUCIÓN
<p>La válvula de combustible está cerrada (CERRADO).</p>	<p>Mueva la válvula de combustible de OFF (APAGADO) (CERRADO) a ENCENDIDO (ABIERTO).</p>
<p>El estrangulador está abierto</p>	<p>Cierre el estrangulador a menos que el motor esté caliente.</p>
<p>El interruptor del motor está APAGADO.</p>	<p>Gire el interruptor del motor a ON.</p>
<p>No tiene combustible.</p>	<p>Llene el tanque.</p>
<p>El combustible es viejo o el El motor estaba almacenado sin tratar o Drenaje</p>	<p>Vacíe completamente el tanque y Carburador y rellénelo con combustible nuevo. gasolina.</p>
<p>La bujía es defectuoso, sucio o con un intervalo incorrecto</p>	<p>Quitar y comprobar la chispa Tapón. Limpiar, drenar o cambiar. La bujía</p>
<p>La bujía está mojada con combustible (motor inundado).</p>	<p>Retirar, comprobar, secar y volver a colocar. la bujía. Arranque la motor con la palanca del acelerador en la posición.</p>
<p>El filtro de combustible es obstruido, hay un carburador mal funcionamiento, encendido mal funcionamiento, válvulas incautado, etc.</p>	<p>Lleva tu hidrolavadora a El AKSI autorizado más cercano Centro de servicio para personal calificado personal para reparar averías o piezas dañadas</p>

EL  
MÁQUINA  
NO LO HACE  
COMENZAR

MOTOR CON UN PEQUEÑO FUERZA	Los elementos filtrantes son obstruido	Revise el filtro de aire. Limpie, o Reemplace el filtro.
	El combustible está dañado por motor almacenado sin tratar o drenar gasolina o lleno de gasolina inadecuada	Drene el combustible y el carburador y Rellene con combustible nuevo.
	El filtro de combustible es obstruido, hay un carburador mal funcionamiento, encendido mal funcionamiento, válvulas incautado, etc.	Lleve el motor a un técnico calificado. Mecánico, reemplazar o reparar piezas defectuosas si es necesario.
BAJO LLEVAR A CABO ANCE OF EL PRESIÓN ARANDELA	Sincronización de encendido incorrecta	Reajustar el ángulo de disparo.
	Hay aire en el combustible manguera o la manguera es atascado.	Purgue el aire o drene la manguera de combustible.
	El motor principal no es ajustado correctamente	Reajuste.
	El carburador, la válvula agujero de la aguja y el El motor principal está atascado.	Limpiar y soplar para terminar.
	El grifo de combustible está atascado.	Limpiar, reemplazar pieza dañada.
	Demasiado líquido de carbono en La combustión cámara.	Limpiar la combustión cámara.
	El filtro de aire está obstruido.	Limpie el filtro de aire.
	El tubo de entrada tiene fugas.	Cambiarlo

	<p>El pistón, cilindro o El anillo del pistón está desgastado.</p>	<p>Cambiarlo por uno nuevo.</p>
	<p>Hay una fuga de aire desde la superficie donde La pared del cilindro se conecta al cilindro cabeza.</p>	<p>Cambiar la empaquetadura del cilindro</p>
	<p>El orificio de la válvula es demasiado grande. o demasiado pequeño.</p>	<p>Ajustar la válvula</p>
	<p>La válvula es demasiado estrecha.</p>	<p>Cambiarlo</p>

El video de pasos de instalación explica el código QR, utilice Google Scan.



Fabricante: Shanghaimuxinmuyeyouxiangongsi Dirección:  
Shuangchenglu 803nong11hao1602A-1609shi, baoshanqu, shanghai 200000 CN.

Importado a AUS: SIHAO PTY LTD. 1 ROKEVA STREETEASTWOOD NSW 2122  
Australia

Importado a EE. UU.: Sanven Technology Ltd. Suite 250, 9166 Anaheim Place, Rancho  
Cucamonga, CA 91730



YH CONSULTING LIMITED. A LA DIRECCIÓN DE YH  
Consulting Limited Oficina 147, Centurion House, London  
Road, Staines-upon-Thames, Surrey, TW18 4AX



E-CrossStu GmbH  
Mainzer Landstr.69,  
60329 Fráncfort del Meno.



**VEVOR<sup>®</sup>**

**TOUGH TOOLS, HALF PRICE**

Soporte técnico y certificado de garantía  
electrónica [www.vevor.com/support](http://www.vevor.com/support)



Wsparcie techniczne i certyfikat gwarancji elektronicznej [www.vevor.com/support](http://www.vevor.com/support)

## MYJKA CIŚNIENIOWA GAZOWA

MODEL:170B

Nadal staramy się oferować Państwu narzędzia w konkurencyjnych cenach.

„Oszczędź połowę”, „Połowa ceny” lub inne podobne wyrażenia używane przez nas stanowią jedynie szacunkowe oszczędności, jakie możesz uzyskać, kupując u nas określone narzędzia w porównaniu z głównymi markami i niekoniecznie oznaczają one objęcie wszystkich kategorii narzędzi oferowanych przez nas. Uprzejmie przypominamy, aby dokładnie sprawdzić, czy składając u nas zamówienie faktycznie oszczędzasz połowę w porównaniu z głównymi markami.



**VEVOR**<sup>®</sup>  
TOUGH TOOLS, HALF PRICE

CIŚNIENIE GAZU  
PRALKA

MODEL:170B



POTRZEBUJESZ POMOCY? SKONTAKTUJ SIĘ Z NAMI!

Masz pytania dotyczące produktu? Potrzebujesz wsparcia technicznego? Skontaktuj się z nami:  
Wsparcie

techniczne i certyfikat E-Gwarancji [www.vevor.com/support](http://www.vevor.com/support)

To jest oryginalna instrukcja, przed użyciem należy uważnie przeczytać wszystkie instrukcje. VEVOR zastrzega sobie jasną interpretację naszej instrukcji obsługi. Wygląd produktu będzie zależał od produktu, który otrzymałeś. Prosimy o wybaczenie, że nie poinformujemy Cię ponownie, jeśli w naszym produkcie pojawią się jakiegokolwiek aktualizacje technologiczne lub oprogramowania.

## INSTRUKCJE BEZPIECZEŃSTWA



### OSTRZEŻENIE!

Przeczytaj i zrozum wszystkie ostrzeżenia i instrukcje dotyczące bezpieczeństwa. Nieprzestrzeganie wszelkie instrukcje wymienione poniżej mogą spowodować wybuch, pęknięcie lub poważne obrażenia ciała.



### UWAGA! Przeczytaj wszystkie ostrzeżenia i instrukcje bezpieczeństwa. Nieprzestrzeganie

przestrzeganie poniższych ostrzeżeń i instrukcji może spowodować wybuch lub poważne obrażenia.

Zachowaj wszystkie ostrzeżenia i instrukcje do wykorzystania w przyszłości.

termin „NARZĘDZIE DO SILNIKA BENZYNOWEGO”: Maszyna napędzana silnikiem spalinowym silnik, którego zadaniem jest wykonywanie pracy mechanicznej.

#### 1. Bezpieczeństwo w miejscu pracy

a. Utrzymuj miejsce pracy w czystości i dobrym oświetleniu. Bałagan lub słabe oświetlenie w miejscu pracy obszary mogące powodować wypadki.

b. Nie należy używać urządzenia w środowisku, w którym występuje ryzyko wybuchu, istnieją paliwa ciekłe, gazy lub materiały sproszkowane. Spalanie wewnętrzne silniki wytwarzają iskry, które mogą zapalić materiały w postaci pyłu lub oparów. c. Trzymaj dzieci i inne osoby z dala od obszaru roboczego podczas korzystania z urządzenia maszyna. Rozproszenie uwagi może spowodować utratę kontroli nad maszyną.

#### 2. Bezpieczeństwo osobiste

a. Uważaj, co robisz i używaj maszyny mądrze. Nie używaj maszyny, jeśli jesteś zmęczony lub po spożyciu alkoholu, narkotyków lub leków. Brak uwagi podczas korzystania z silnika spalinowego może spowodować poważne obrażenia.

b. Stosować środki ochrony osobistej. Zawsze nosić okulary, drogi oddechowe i ochrona słuchu. Sprzęt ochronny, taki jak maska przeciwpyłowa, antypoślizgowa

obuwie robocze, kask lub ochronniki słuchu, stosowane w odpowiednich warunkach, pomogą zmniejszyć obrażenia ciała. c. Unikaj przypadkowego

uruchomienia. Upewnij się, że przełącznik jest w pozycji wyłączonej przed podniesieniem lub transportem maszyny. Przenoszenie z palcem na przełącznik lub podłączanie przy włączonym przełączniku może prowadzić do wypadków. d.

Przed rozpoczęciem należy usunąć wszelkie narzędzia regulacyjne lub klucze płaskie. A narzędzie lub klucz przymocowany do obracającej się części maszyny może spowodować obrażenia na początku. e.

Zachowaj ostrożność. Unikaj przyjmowania pozycji, która męczy twoje ciało; zachowaj mocno stąpaj po ziemi i cały czas utrzymuj równowagę. To sprawi, że pozwalają na lepszą kontrolę maszyny w przypadku nieprzewidzianych zdarzeń sytuacja.

f. Noś odpowiednią odzież. Nie noś luźnej odzieży ani biżuterii. Trzymaj włosy, ubranie i rękawice z dala od ruchomych części. Luźne

Ubrania, biżuteria lub długie włosy mogą zostać wciągnięte w ruchome części, np. zawsze, gdy czy można używać sprzętu ssącego lub zbierającego pył, należy się upewnić, że jest on zainstalowany i używany prawidłowo. Stosowanie sprzętu do zbierania pyłu zmniejsza zagrożenia wynikające z obecności pyłu.



**OSTRZEŻENIE:** To urządzenie nie jest przeznaczone do użytku przez osoby (w tym dzieci) o odmiennych lub ograniczonych możliwościach fizycznych, sensorycznych lub zdolności umysłowe lub brak doświadczenia lub wiedzy, chyba że posiadają został objęty nadzorem lub przeszkolony w zakresie obsługi urządzenia przez osobę odpowiada za Twoje bezpieczeństwo. Dzieci powinny znajdować się pod nadzorem, aby mieć pewność, że nie używają urządzenia jako zabawki.

### 3. Bezpieczeństwo osobiste

a. Nie przeciążaj urządzenia. Używaj maszyny przeznaczonej do pracy, która ma być wykonywana. wykonane. Z odpowiednią maszyną będziesz mógł pracować lepiej i bezpieczniej w podanym zakresie mocy. b. Nie używaj maszyn z uszkodzonym przełącznikiem. Maszyny, których nie można włączone lub wyłączone są niebezpieczne i muszą zostać naprawione.

c. Wyłącz zasilanie przed dokonaniem regulacji, wymianą akcesoriów lub przechowywaniem maszyna. Ten środek zapobiegawczy zmniejsza ryzyko przypadkowego uruchomienie maszyny. d.

Upewnij się, że maszyny znajdują się poza zasięgiem dzieci i osób trzecich.

nieznający ich zastosowania. Maszyny spalinowe używane przez

Niedoświadczeni ludzie są niebezpieczni. Dbaj o swoje maszyny.

Sprawdź, czy działają prawidłowo, tzn.

czy ruchome części nie są zablokowane i czy nie ma żadnych pęknięć lub

uszkodzone części, które mogą mieć wpływ na działanie maszyny. Jeżeli maszyna jest

uszkodzony, należy go naprawić przed ponownym użyciem. Wiele wypadków jest spowodowanych słaba konserwacja.

f. Utrzymuj narzędzia tnące ostre i czyste. Prawidłowo trzymaj narzędzia tnące z ostrymi

krawędzie tnące rzadziej się zacinają i są łatwiejsze do kontrolowania.9. Użyj

maszyna, akcesoria i inne części zgodnie z niniejszymi

instrukcje, uwzględniające warunki pracy i zadanie, jakie ma być wykonane

wykonywane. Wykorzystanie maszyn spalinowych do prac innych niż

te, dla których zostały zaprojektowane, mogą być niebezpieczne.



**WAŻNE:** Nie wolno narażać tego urządzenia na działanie kapiącej cieczy.

rozpryski.

4. Użytkowanie i konserwacja maszyn napędzanych benzyną

Naprawę urządzenia należy zlecać wyłącznie autoryzowanemu personelowi technicznemu.

tylko oryginalne części zamienne. Tylko w ten sposób można zagwarantować bezpieczeństwo maszyna.

**OSTRZEŻENIE:** Produktu nie wolno narażać na działanie kapiących kropeł cieczy.

## DODATKOWE OSTRZEŻENIA DOTYCZĄCE BEZPIECZEŃSTWA

### MYJKA CIŚNIENIOWA.

A. Nie należy używać akcesoriów, które nie zostały specjalnie zaprojektowane i

zalecane przez producenta myjki ciśnieniowej.

B. Akcesoria o nieodpowiednim rozmiarze nie mogą być odpowiednio chronione i kontrolowane.

Nie używaj uszkodzonych akcesoriów. Przed każdym użyciem sprawdź akcesoria, np. opakowanie, aby upewnić się, że nie mają pęknięć lub śladów zużycia.

W przypadku upuszczenia myjki ciśnieniowej lub akcesorium należy sprawdzić, czy nie uległy uszkodzeniu lub zamontować znane dobre akcesorium. Po sprawdzeniu i zainstalowaniu akcesorium, ustaw siebie i osoby postronne z dala od płaszczyzny akcesorium i uruchom narzędzie na jedną minutę. Uszkodzone akcesoria zazwyczaj pękają podczas ten test.

D. Stosuj środki ochrony osobistej. W zależności od zastosowania, należy nosić maskę przeciwpyłową, ochronniki słuchu, rękawice itp. Długotrwałe narażenie na głośny hałas może powodować utratę słuchu.

### Lista części

		
A:host *1 szt.	B:koło * 2 szt.	C:podnóżek*1 szt
		
D: uchwyt * 1 szt.	E:pistolet*1szt	F: Zestaw paneli x 1 szt.

 <p>G:hak*1</p>	 <p>H: Zestaw rur doprowadzających wodę * 1 szt.</p>	 <p>I: rurki sojowe* 1 szt.</p>
 <p>J: wąż wysokociśnieniowy *1 szt.</p>	 <p>K:Zestaw kluczy*1 szt.</p>	 <p>L:Wał koła zestaw*2szt</p>
 <p>M:Zestaw śrub M5*4szt.</p>	 <p>N:ST4*14śrub*4szt.</p>	 <p>O:Zestaw śrub M8*4szt.</p>
 <p>P: śrubokręt*1 szt.</p>	 <p>P:zestaw tulei*1 szt.</p>	 <p>R: Miedź interfejs*1 szt.</p>

UWAGA: Interfejs miedziany R dostępny jest tylko w standardowej wersji amerykańskiej. Wersja europejska nie posiada interfejsu Copper R.

### LISTA PARAMETRÓW

Model	170B
Ciśnienie	3500 psi



Przepływ	10 l/min (2,6 GPM)
Moc znamionowa	7 KM
Prędkość obrotowa silnika	3600 obr./min
Dopuszczalna temperatura	0-60°C INSTRUKCJE
Pojemność zbiornika paliwa	3L
Rodzaj paliwa	benzyna bezołowiowa
Pojemność oleju	0,6 l

**WAŻNE:** Na opakowaniu mogą być użyte następujące symbole: urządzenie. Proszę je przestudiować i poznać ich znaczenie. Prawidłowa interpretacja. Znajomość tych symboli pozwoli na lepsze i bezpieczniejsze korzystanie z urządzenia.

**UWAGA:** Nigdy nie modyfikuj urządzenia. Nie ponosimy odpowiedzialności za gwarancja na maszynę w przypadku modyfikacji, zmiany urządzenia lub nie należy ściśle przestrzegać instrukcji i środków ostrożności zawartych w niniejszej instrukcji.

	<p>Przeczytaj instrukcję:</p> <p>Instrukcja obsługi zawiera specjalne komunikaty, zwróć uwagę na kwestie bezpieczeństwa, możliwe uszkodzenia urządzenia i przydatne informacje o nim obsługa i konserwacja urządzenia, to jest zasugerowano, aby uważnie przeczytać wszystkie informacje, aby uniknąć obrażenia ciała i uszkodzenie urządzenia.</p>
	<p>Noś ochronę głowy, oczu i uszu:</p> <p>Konieczna jest ochrona stóp i antypoślizgowe buty robocze są wskazane.</p>
	<p>Stosuj ochronę rąk:</p> <p>Należy stosować środki ochrony rąk, zaleca się użyć rękawic antypoślizgowych, aby mieć lepszą kontrolę maszyna.</p>

	<p>Stosuj ochronę stóp:</p> <p>Należy stosować ochronę stóp, zaleca się używać antypoślizgowych butów roboczych.</p>
	<p>Strumienie wysokociśnieniowe mogą być niebezpieczne, jeśli zostaną niewłaściwie użyte. Nie kierować na ludzi, zwierzęta, ani na urządzenia elektryczne w stanie aktywnym lub przy samym urządzeniu.</p>
	<p>Niebezpieczeństwo:</p> <p>Oznacza sytuację bezpośrednio niebezpieczną, która w przypadku nieuniknione, skutkuje śmiercią lub poważnymi obrażeniami.</p>
	<p>Zabronione jest używanie podczas burzy lub deszczu:</p> <p>Należy unikać używania maszyny w deszczu i burze, ponieważ istnieje ryzyko porażenia prądem. Należy zachować Urządzenie należy przechowywać w suchym miejscu.</p>
	<p>Zakaz palenia:</p> <p>Palenie jest zabronione w pobliżu maszyny. eksploatacji, gdyż może to spowodować iskrzenie i powstanie otwartego ognia.</p>
	<p>Tlenek węgla (CO):</p> <p>Silniki benzynowe wytwarzają tlenek węgla, który jest śmiertelnie toksyczny, bezwonny gaz, nie uruchamiaj maszyny w domu.</p>
	<p>Ostrzeżenie lub bezpieczeństwo:</p> <p>Oznacza niebezpieczeństwo, ostrzeżenie lub ostrożność. Oznacza UWAGA! Twoje bezpieczeństwo jest zagrożone.</p>
	<p>Porażenie prądem:</p> <p>Oznacza, że w maszynie znajdują się części, które: przewodzą prąd elektryczny w celu działania maszyny, więc tych części nigdy nie należy dotykać podczas gdy maszyna jest używana.</p>

	<p>Ryzyko poparzenia:</p> <p>Oznacza, że niektóre części maszyny nagrzewają się do wysokich temperatur lub że nigdy nie należy ich dotykać, dopóki maszyna nie ostygnie.</p>
	<p>Obiekty nietrwałe:</p> <p>Każde narzędzie silnikowe w trakcie pracy może wyrzucać przedmioty, dlatego zaleca się używanie maszyny w miejscach, w których jest mało ludzi i zachować duże odległości, w przypadku gdy w pracy jest więcej osób obszar.</p>
	<p>Ogień:</p> <p>Silnik maszyny jest przeznaczony do pracy z wysoce łatwopalnymi paliwami mieszanymi. Nigdy nie napełniaj zbiornika paliwa maszyny w pobliżu ognia, pieców i transformatorów energetycznych.</p>



**WAŻNE:** Konserwacja narzędzia gazowego wymaga szczególnej ostrożności i

Należy posiadać wiedzę techniczną i postępować zgodnie z instrukcjami. Dla własnego bezpieczeństwa należy przeczytać i zrozumieć wszystkie instrukcje przed użyciem narzędzia gazowego. Należy przestrzegać wszystkich instrukcji bezpieczeństwa. Nieprzestrzeganie instrukcji zawartych w niniejszej instrukcji obsługi może spowodować poważne obrażenia ciała.



**OSTRZEŻENIE:** Przed rozpoczęciem użytkowania należy uważnie przeczytać instrukcję obsługi.

używaj narzędzia gazowego. Zwróć szczególną uwagę na zasady bezpieczeństwa, symbole ostrzegawcze, niebezpieczeństwo, ostrożność i ostrzeżenia. Te zasady bezpieczeństwa mają na celu zapewnienie Twojego bezpieczeństwa i uniknięcie możliwych poważnych obrażeń. Jeśli używasz urządzenia prawidłowo i tylko do określonych celów, urządzenie będzie Ci służyć przez wiele lat bezpiecznie i niezawodnie.



**OSTRZEŻENIE:** Każde narzędzie gazowe lub elektryczne w trakcie pracy może wyrzucać przedmioty do oczu, co może spowodować ich poważne uszkodzenie, przed włączeniem używając narzędzia gazowego lub elektrycznego, zawsze zakładaj okulary ochronne lub gogle z osłoną boczną osłony i w razie potrzeby osłona twarzy, zawsze zaleca się sprawdzenie że okulary ochronne nadają się do ochrony przy tego typu pracach. zawsze zaleca się sprawdzenie, czy te okulary ochronne są zgodne z Norma ANSI Z87.1.

## Przeczytaj wszystkie instrukcje

1. Zapoznaj się z narzędziem gazowym lub elektrycznym.
2. Przeczytaj uważnie instrukcję obsługi.
3. Poznaj zastosowania i ograniczenia narzędzi elektrycznych, a także ich specyfikę. potencjalne zagrożenia.

## STRONY



montaż artykułu:

Krok 1. Zablokuj podnóżek do spodu gospodarza za pomocą zestawu śrub M8;

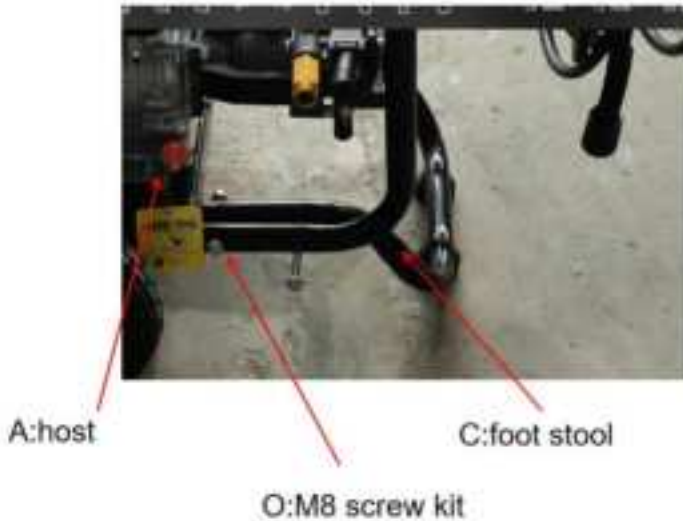

Krok 2. Przymocuj oba koła do obu stron hosta za pomocą zestawu wału koła

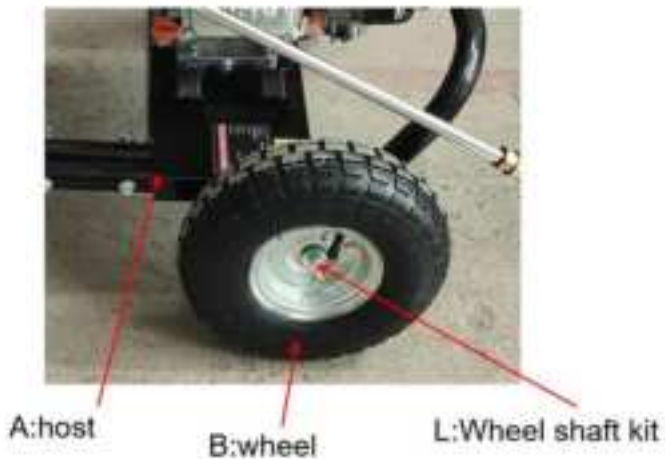

Krok 3. Wyrównaj uchwyt z rurą główną i za pomocą śruby zablokuj panel w uchwycie.



Krok 4. Za pomocą śruby N zablokuj hak za pomocą zestawu paneli



Krok 5. Wąż wysokociśnieniowy J do wylotu ciśnieniowego i montaż pistoletu

natryskowego. a) Odciągnij kołnierz węża wysokociśnieniowego, włóż wąż ciśnieniowy do wylotu ciśnienia myjki ciśnieniowej i zwolnij kołnierz. Pociągnij za wąż, aby upewnić się, że jest on solidnie podłączony.

UWAGA: Jeśli kupisz maszynę w standardzie amerykańskim, musisz zainstalować przewód miedziany złącze R na złączu wodnym silnika głównego.

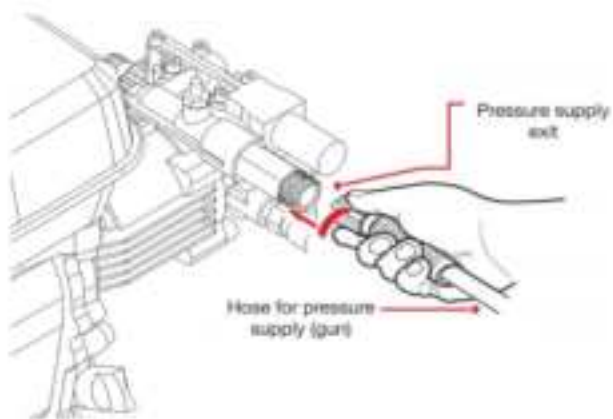

b) Podłącz drugi koniec węża do szybkozłącza natryskowego

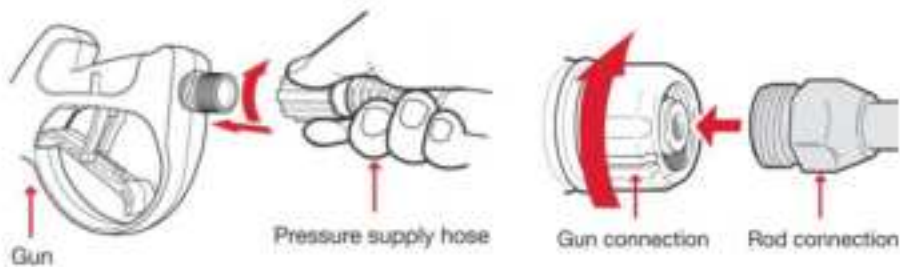

c) Przymocuj lancę do pistoletu. Uwaga: Podczas mocowania należy ustawić dwa wypustki na lancy w jednej linii z rowkami na pistolecie.



Krok 6. Zamknij zawór doprowadzający wodę, zestaw rury doprowadzającej wodę H do złącza wlotowego wody (maks. 20 PSI, maks. temperatura 60°C) i całkowicie odkręć dopływ wody.



## Użyj operacji

### OSTRZEŻENIA PRZED UŻYCIEM

Aby maksymalnie wydłużyć żywotność sprzętu i zapewnić sobie bezpieczeństwo, bardzo ważne jest: przed uruchomieniem myjki ciśnieniowej należy poświęcić chwilę na sprawdzenie jej działania stan. Należy zwrócić uwagę na wszelkie napotkane problemy lub mechanik musi je poprawić przed użyciem myjki ciśnieniowej.



### OSTRZEŻENIE!

Niewłaściwa konserwacja myjki ciśnieniowej lub zaniedbanie jakiegokolwiek czynności problemy przed rozpoczęciem eksploatacji mogą spowodować awarię i poważne problemy obrażeń operatora. Przed rozpoczęciem pracy zawsze wykonuj kontrolę i rozwiąż wszystkie problemy.

Przed rozpoczęciem użytkowania myjki ciśnieniowej należy upewnić się, że jest ona wypoziomowana i wyłącznik zasilania jest wyłączony.

1. Sprawdź ogólny stan myjki ciśnieniowej

a. Sprawdź wokół i pod myjką ciśnieniową, czy nie ma oleju lub benzyny przecieki

b. Sprawdź, czy wszystkie nakrętki, śruby, wkręty i wąż są dokręcone.

c. Usuń nadmiar brudu lub zanieczyszczeń, zwłaszcza wokół tłumika rozrusznika. i odrzut.

d. Zwróć uwagę na wszelkie oznaki uszkodzeń.

2.Sprawdź węże wylotowe

a. Sprawdź ogólny stan węży. Upewnij się, że węże są w

dobrym stanie przed podłączeniem ich do myjki ciśnieniowej. b. Sprawdź, czy węże są prawidłowo zainstalowane. c. Sprawdź, czy filtr jest w dobrym stanie.

3. Sprawdź poziom oleju w silniku. a.

Praca silnika przy niskim poziomie oleju może spowodować uszkodzenie silnika.

czujnik oleju automatycznie zatrzyma silnik, zanim poziom oleju spadnie poniżej bezpiecznej granicy. Jednak, aby uniknąć niedogodności związanych z nieoczekiwanym zatrzymaniem, zawsze sprawdzaj poziom oleju silnikowego przed uruchomieniem.

b. Sprawdź filtr powietrza. Brudny wlew powietrza ograniczy przepływ powietrza do gaźnika, zmniejsza wydajność silnika.

C. Sprawdź poziom paliwa. Rozpoczęcie od pełnego zbiornika pomoże wyeliminować lub zmniejszyć przerwy w działaniu spowodowane uzupełnianiem paliwa.



#### OSTRZEŻENIE!

Tlenek węgla jest toksyczny. Wdychanie tlenku węgla może powodować utratę przytomności, a nawet śmierć. Unikaj miejsc i czynności, które mogą narazić na tlenek węgla.

#### INSTRUKCJA MONTAŻU I OBSŁUGI

Przed pierwszym użyciem silnika prosimy o zapoznanie się z instrukcjami dotyczącymi bezpieczeństwa, dodatkowymi instrukcjami i środkami ostrożności.

#### INSTRUKCJA MONTAŻU USTAWIANIE I SPRAWDZANIE PRZED

##### ROZPOCZĘCIE (Rys.A)

a. Umieść myjkę ciśnieniową na twardej, równej powierzchni: Unikaj powierzchni piaszczystych lub zaśnieżonych. powierzchni. Paliwo może się rozlać, jeśli myjka ciśnieniowa jest przechylona lub pochylona. Nawet jeśli myjka ciśnieniowa przewróci się lub zatoni w miękkiej powierzchni, piasku, pyłu lub wodzie można wprowadzić do maszyny.

b. Upewnij się, że sprzęt jest wyłączony.(1)

c. Sprawdź poziom oleju (nie jest on dostarczany z olejem fabrycznie), aby upewnić się, że jest prawidłowy działanie. Myjka ciśnieniowa potrzebuje 600 ml oleju do działania.

myjka ciśnieniowa ma mechanizm bezpieczeństwa, który wyłącza się, jeśli poziom oleju nie jest wystarczający

odpowiedni, nie uruchomi się.(2)

d.Napełnij zbiornik paliwa. Zbiornik ma pojemność 3 litrów. e.Podłącz

wąż do pistoletu, a drugi koniec węża do przyłącza węża wysokociśnieniowego. f. Podłącz

dopływ wody do myjki ciśnieniowej

za pomocą złącza dopływu wody.

g.Otwórz dopływ wody do swojego sprzętu. Otwórz dopływ wody do swojego sprzętu, aby rozpocząć napełnianie.



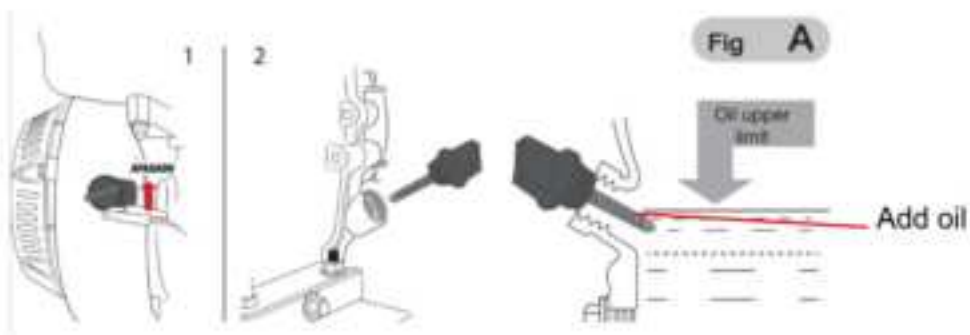

**OSTROŻNOŚĆ:**

Układ wydechowy nagrzewa się do bardzo wysokiej temperatury podczas pracy silnika i pozostaje gorący jeszcze jakiś czas po wyłączeniu silnika. Nie dotykaj układu wydechowego, gdy jest gorący.

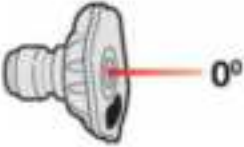

## 1. Wybór dyszy natryskowej

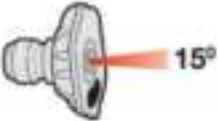
	<p>Dysza czerwona -0°:</p> <p>Ta dysza zapewnia drobny strumień wody pod ciśnieniem i jest niezwykle mocna, pokrywając tylko niewielki obszar czyszczenia. Ta dysza powinna być skierowana tylko na powierzchnie, które mogą wytrzymać wysokie ciśnienie, takie jak metale lub beton. Nie używaj tej dyszy do czyste drewno lub inne delikatne materiały.</p>
--	---

	<p>Dysza żółta -15°: Ta dysza oferuje silny strumień natrysku z otworem pod kątem 15 stopni do intensywnego czyszczenia małych powierzchni. Ta dysza powinna być używana tylko na powierzchniach i materiałach, które mogą wytrzymać wysokie ciśnienie.</p>
	<p>Zielona dysza-25°: Ta dysza oferuje strumień natrysku o kącie otwarcia 25° do intensywnego czyszczenia większych powierzchni. Ta dysza powinna być używana tylko w miejscach, które mogą wytrzymać ciśnienie tej dyszy.</p>
	<p>Dysza biała-40°: Ta dysza oferuje strumień natrysku z otworem o kącie 40 stopni i mniej silnym strumieniem wody. Ta dysza może pokryć znacznie większy obszar i powinna być używana do większości ogólnych prac czyszczących.</p>

Czarna dysza: Ta dysza służy do nakładania środków czyszczących (takich jak deterenty, szampony, roztwory mydła itp.). Ta dysza wytwarza najniższe ciśnienie spośród pięciu dysz.

Dysze myjki ciśnieniowej są przechowywane w pojemnikach znajdujących się na panelu zamontowanym w pobliżu uchwytu myjki. Kolory na panelu identyfikują lokalizację każdej dyszy i odpowiadają tym wymienionym powyżej.

## 2. Umieszczenie dysz 1. Aby

zamocować dyszę, włóż ją do żeńskiego szybkozłącza natryskowego i dociśnij, aby ją zamocować.

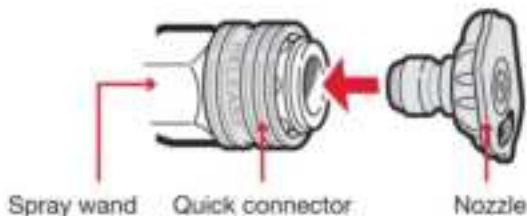

2. Aby odłączyć, przesunąć pierścień przesuwny w dół na gnieździe szybkiego rozłączania, aby wysunąć dyszę.

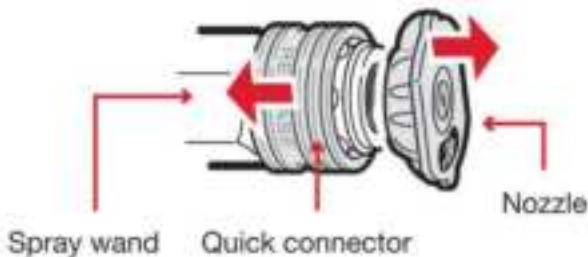

### 3. Dodaj olej i benzynę



### 4. Rozruch (rys. B)

1. Sprawdź, czy myjka ciśnieniowa jest podłączona do ciągłego dopływu wody, w przeciwnym razie może dojść do poważnego uszkodzenia sprzętu.
2. Ustaw przełącznik zasilania silnika w pozycji ON.(1)
3. Dźwignia ssania powinna być w pozycji WYŁĄCZONEJ.(2)
4. Kluczyk wlewu paliwa musi być w pozycji ON.(2)
5. Przepustnica powinna być w pozycji biegu jałowego (-). (3)
6. Aby uruchomić silnik, powoli pociągnij za uchwyt rozrusznika, aż poczujesz opór, a następnie mocno pociągnij (powtórz 3 lub 4 razy). Delikatnie odciągnij uchwyt rozrusznika. (4)
7. Podczas uruchamiania silnika należy ustawić dźwignię ssania w pozycji włączonej (otwartej).(5)
8. Reguluj prędkość silnika za pomocą dźwigni przepustnicy, ustawiając ją w pozycji szybkiej (+).

Fig B

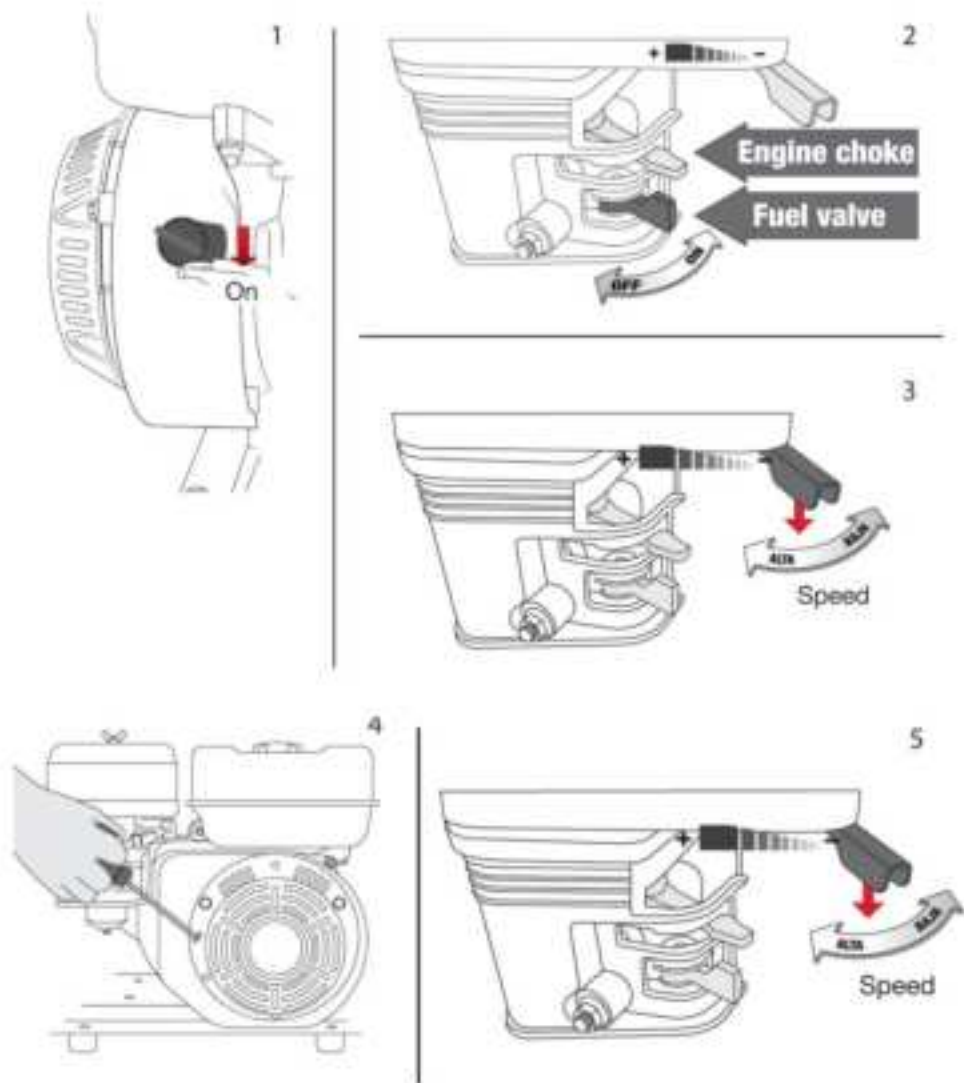

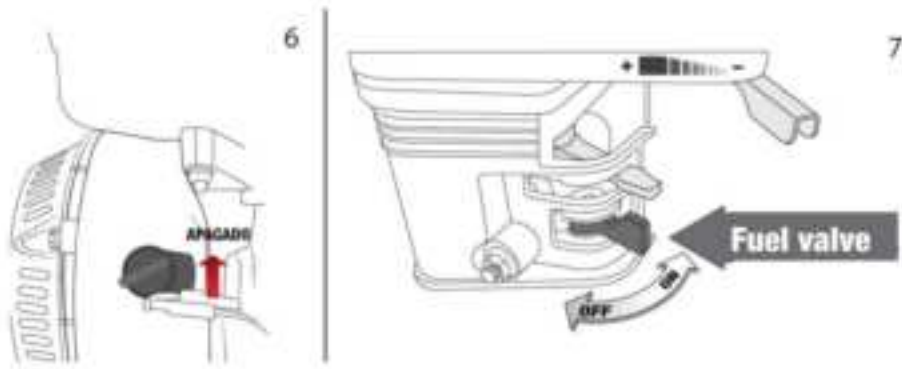

## 5. Ustaw prędkość obrotową silnika (rys. C)

1. Ustaw dźwignię przepustnicy na żądaną prędkość silnika. Przesuwając dźwignię regulatora w wskazanym kierunku może sprawić, że silnik będzie pracował szybciej lub wolniej.

2. Po uruchomieniu silnika przesunąć dźwignię do pozycji i sprawdzić wydajność wody.

Wydajność wody jest kontrolowana poprzez regulację prędkości obrotowej silnika. Przesuwanie dźwigni przepustnicy w kierunku zwiększy wydajność wody i przesunie. Przesunięcie dźwigni przepustnicy w przeciwnym kierunku spowoduje zmniejszenie wydajności wody.

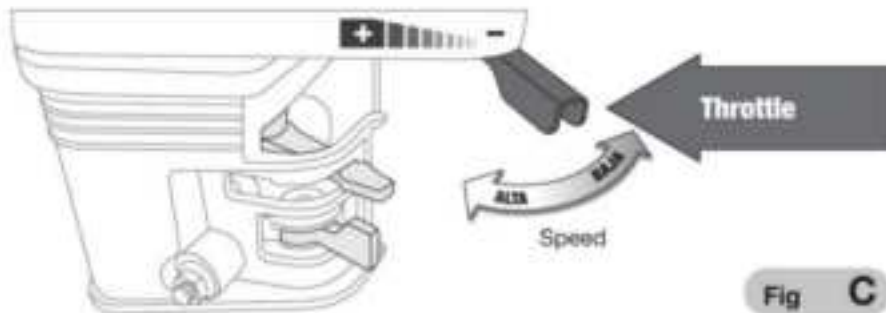

**UWAGA!** Tlenek węgla jest toksyczny. Wdychanie może powodować utratę przytomności, a nawet śmierć. Unikaj miejsc i czynności, które mogą Cię narazić do tlenu węgla.

## 6. Wyłącz (rys. D)

Aby wyłączyć silnik, wystarczy przesunąć wyłącznik silnika do pozycji WYŁ.

pozycja. W normalnych warunkach należy postępować w następujący sposób:

1. Przesunąć dźwignię przepustnicy do pozycji (1)
2. Ustaw przełącznik silnika w pozycji WYŁĄCZONY(2)
3. Przesunąć dźwignię zaworu paliwa i dźwignię ssania w pozycję WYŁĄCZONE. (3)

Gdy nie używasz myjki ciśnieniowej, pozostaw dźwignię zaworu paliwa w pozycji WYŁĄCZONEJ (OFF), aby zapobiec zalaniu gaźnika i zmniejszyć ryzyko wycieku paliwa.

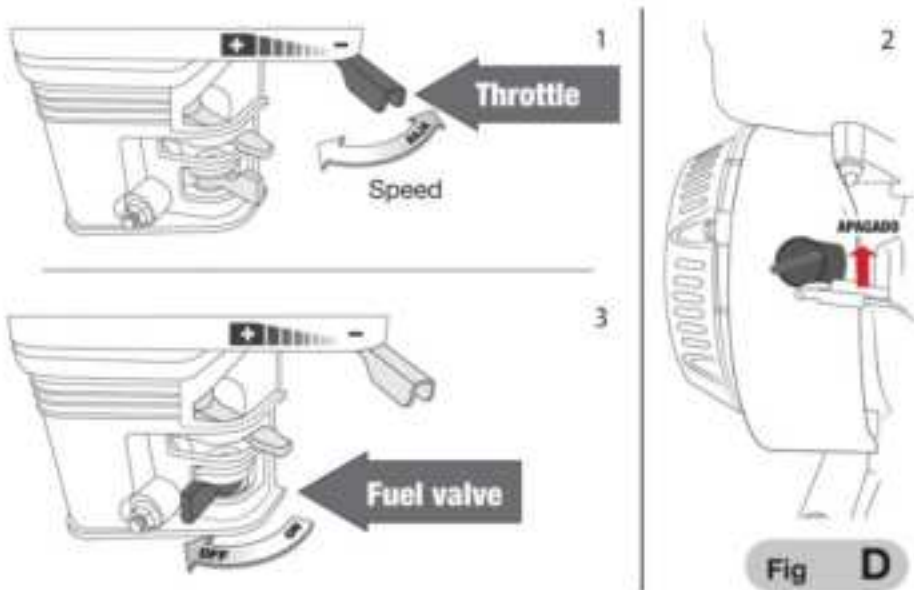

#### STOSOWANIE ŚRODKÓW CHEMICZNYCH LUB DETERGENTÓWOSTRZEŻENIE!

Podczas obsługi i rozpylania należy przestrzegać wszystkich środków ostrożności dotyczących chemikaliów lub roztworów czyszczących. Zapoznaj się z kartą charakterystyki produktu, jeśli jest dostępna.

Myjka ciśnieniowa może rozpylać mieszanek wody i środków chemicznych lub detergentów. Środki chemiczne lub detergenty są zasysane do wylotu pompy i mieszane podczas rozpylania. Używaj wyłącznie dyszy ciśnieniowej do mydła (czarnej), ponieważ jest ona przeznaczona do mieszania roztworów.

1. Przygotuj środek chemiczny lub detergent zgodnie z instrukcją dołączoną do produktu.

2. Wciśnij otwarty koniec węża syfonowego na karbowany wtryskiwacz detergentu przyłączy umieszczone na wylocie pompy.

3. Wciśnij wąż syfonowy z nasadką filtra do pojemnika trzymający środek chemiczny lub detergent. Upewnij się, że filtr jest całkowicie zanurzony w rozwiązaniu zapobiegające zasysaniu powietrza do układu.



4. Zamontuj dyszę ciśnieniową mydła (czarna)

5. Uruchom myjkę ciśnieniową zgodnie z instrukcją i silnikiem. podręcznik.

6. Rozpylić roztwór zgodnie z instrukcją podaną w części Rozpylanie.

7. Nanieś roztwór na suchą powierzchnię, zaczynając od dolnej części obszaru, który ma zostać poddany czyszczeniu. umyte i pracujące ku górze, długimi, równomiernymi, zachodzącymi na siebie pociągnięciami.

A. Przed praniem należy odczekać 3-5 minut, aż detergent wsiąknie w tkaninę.

płukanie. Nakładać ponownie w razie potrzeby, aby zapobiec wyschnięciu powierzchni. NIE

Pozostawić detergent do wyschnięcia (zapobiegnie to powstawaniu smug).

B. Zapoznaj się z instrukcją środka chemicznego, aby ustalić, czy należy go spłukać i czas potrzebny do namoczenia przed płukaniem.

8. Po użyciu środków chemicznych lub detergentów wyczyść myjkę ciśnieniową za pomocą umieszczenie końcówki filtra węża syfonowego w pojemniku z czystą wodą. Obróć na myjce ciśnieniowej o niskim ciśnieniu i spryskaj, aby zaczerpnąć czystej wody przez system, aby go wypłukać. Zajmie to od 1 do 2 minut.

## 7. KONSERWACJA

Dobra konserwacja jest niezbędna dla bezpieczeństwa, ekonomii i bezawaryjności sprzętu. Pomoże to również zmniejszyć zanieczyszczenie powietrza.



**UWAGA!** Niewłaściwa konserwacja myjki ciśnieniowej lub jej brak

rozwiązywanie lub korygowanie problemu przed rozpoczęciem pracy może spowodować awarię w wyniku czego możesz zostać poważnie ranny lub zabity. Zawsze postępuj zgodnie z zalecenia dotyczące kontroli, konserwacji i punktów w niniejszej instrukcji.

pomogą Ci prawidłowo dbać o Twoją myjkę ciśnieniową, na kolejnych stronach zawierać harmonogram konserwacji i proste procedury rutynowych kontroli przy użyciu zwykłych narzędzi ręcznych.

Inne procedury serwisowe, które są trudniejsze lub wymagają bardziej specjalistycznej wiedzy narzędziami najlepiej posługują się profesjonalści i dlatego zazwyczaj są wykonywane przez specjalistę. b.

Konserwacja dotyczy normalnych sytuacji eksploatacyjnych. Jeżeli obsługujesz maszyna w nietypowych sytuacjach, takich jak nadmierne obciążenie temperatura, wilgotność lub zapylenie na zewnątrz itp.; zachęcamy aby skonsultować się ze swoim dealerem serwisowym w celu uzyskania wskazówek odpowiednich dla Twojej osoby potrzeb i użytkowania.

c. Konserwacja, wymiana lub naprawa urządzeń kontroli emisji i systemy mogą być wykonywane przez zakład naprawy silników lub przez ekspert.

## 8. BEZPIECZEŃSTWO

Poniżej przedstawiono niektóre z najważniejszych wskazań ostrożnościowych:

Nie możemy jednak ostrzec Cię przed wszystkimi racjonalnymi zagrożeniami, które mogą się pojawić w konserwacji. Tylko Ty możesz zdecydować, czy wykonać każde zadanie.

## 9. ŚRODKI BEZPIECZEŃSTWA

a. Przed rozpoczęciem jakichkolwiek prac konserwacyjnych lub naprawczych upewnij się, że silnik jest wyłączony. pracy. Wyeliminuje to potencjalne zagrożenia dla myjki ciśnieniowej i ty. b.

Zatrucie tlenkiem węgla emitowanym z wydechu silnika. Upewnij się, optymalna wentylacja jest zawsze, gdy uruchamiasz silnik. c. Przegrzanie części.

Pozwól silnikowi i układowi wydechowemu ostygnąć

przed dotknięciem ich. d.

Obrażenia spowodowane ruchomymi częściami. Nie uruchamiaj silnika, jeśli nie jesteś

e. Przed rozpoczęciem

pracy przeczytaj instrukcję i upewnij się, że masz

niezbędne narzędzia i wiedzę.

f. Aby zmniejszyć ryzyko pożaru lub wybuchu, należy zachować ostrożność podczas pracy.

wokół benzyny. Używaj wyłącznie niepalnego rozpuszczalnika i nie używaj

benzyny do czyszczenia części. Trzymaj papierosy, iskry i płomień z dala od

wszystko co jest związane z częściami elementów paliwowych. Aby zapewnić najlepszą jakość i

niezawodność, do naprawy lub naprawy należy używać wyłącznie nowych, oryginalnych części lub ich odpowiedników

wymiana.

WYKONAJ KAŻDEGO MIESIĄCA LUB GODZINY OTWARCIA INTERWAŁY(3) USŁUGA REGULARNA OKRES0D		Na każdy używać	Pierwsze 20 miesiące Lub 20 godzin S	Każdy sezon lub 50 godzin	Co 6 miesiące lub 100 godzin	Każdy rok lub300 godziny
Olej silnikowy	Sprawdzać poziom					
	Zmiana					
Olej przekładniowy	Sprawdzać poziom					
	Zmiana					
Filtr powietrza	Sprawdzać					
	Czysty			(1)	(1)	
	Zmiana					**
Osad osadowy Czysty						
Świeca zapłonowa	Sprawdzać /regulować					
	Zmiana					

Iskra przeciwna	Czysty					
Martwy punkt	Sprawdzać /regulować					(2)
Otwarcie zaworu	Sprawdzać /regulować					(2)
Zbiornik paliwa i filtr	Czysty					(2)
Przewód paliwowy	Czysty		Co 2 lata (w razie potrzeby wymienić)			

\*\*Tylko dla gaźników rdzeniowych i z odpowietrzeniem wewnętrznym.

\*\*

Tylko do filtrów powietrza z rdzeniem papierowym.

1) Jeśli serwis odbywa się w miejscach o dużym zapyleniu, czynności serwisowe należy wykonywać częściej.

2) Powinny zostać sprawdzone przez wykwalifikowanego mechanika, chyba że posiadasz specjalistyczne narzędzia do pracy i wystarczającą wiedzę mechaniczną.

## TANKOWANIE

• Po wyłączeniu silnika i ustawieniu go na płaskiej powierzchni, odkręć korek zbiornika i sprawdź poziom paliwa.

Jeżeli poziom paliwa jest niski, należy go uzupełnić. (Rys.E)

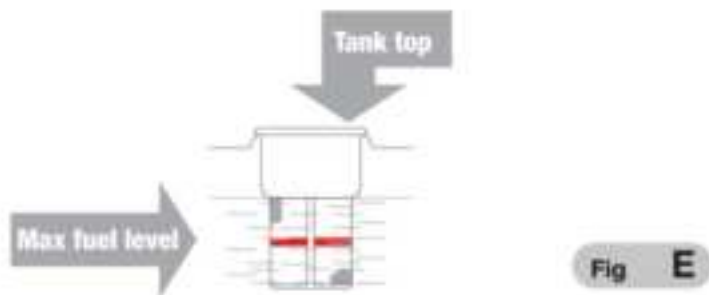

## UWAGA!

Benzyna jest wysoce łatwopalna i wybuchowa. Możesz się poparzyć lub poważnie zranić.

obrażeń podczas korzystania z paliwa. Wyłącz silnik i trzymaj go z dala od

ciepła, iskry i ognia. Paliwem należy posługiwać się wyłącznie na zewnątrz. W przypadku rozlania należy na miejscu sprzątać.

Przed uruchomieniem silnika należy napełnić zbiornik w dobrze wentylowanym miejscu, jeżeli: już go uruchomiłem, pozwól mu ostygnąć. Napełniaj ostrożnie, aby zapobiec rozlaniu paliwa. Nie napełniaj zbiornik na górę.

Napełnij zbiornik do czerwonego wskaźnika na filtrze paliwa. Po zatankowaniu dokręć korek wlewu paliwa.

a. Nigdy nie napełniaj silnika wewnątrz budynku, gdzie mogą dotrzeć iskry lub płomienie. Trzymaj benzynę z dala od urządzeń elektrycznych, płomieni lub iskiei. b. Rozlane paliwo nie tylko stanowi zagrożenie, ponieważ może spowodować pożar. ale może również Mogą również szkodzić środowisku. Wszelkie wycieki należy natychmiast usuwać.

#### OSTRZEŻENIE!

Paliwo może uszkodzić lakier i plastik, uważaj, aby nie rozlać paliwa podczas tankowania. zbiornik. Gwarancja nie obejmuje uszkodzeń powstałych w wyniku rozlania paliwa.

c. Należy stosować zalecane paliwo bezołowiowe o liczbie oktanowej 86 lub wyższej.

Silniki te są certyfikowane do pracy na benzynie bezołowiowej. Produkty posiadają dłuższą żywotność układu wydechowego i mniej problemów ze zbiornikiem paliwa przy stosowaniu benzyna bezołowiowa.

d. Nigdy nie używaj zanieczyszczonej lub zjeżdżonej benzyny. Unikaj kontaktu z wodą i brudem do wlotu paliwa. Czasami podczas pracy można usłyszeć lekkie pukanie z ciężkim

e. loads. if stukanie występuje przy stałej prędkości, przy normalnym obciążeniu. increase

Sprawdź liczbę oktanową lub zmień markę benzyny. Jeśli stukanie nie ustąpi, skontaktuj się z autoryzowanym i przeszkolonym mechanikiem.

#### OSTRZEŻENIE:

Praca przy ciągłym stukaniu powoduje uszkodzenie silnika i jest uważane za niewłaściwe użycie. Uszkodzone części nie są objęte gwarancją, ponieważ nadużywanie.

## DODATKOWE ZALECENIA

Olej jest ważnym czynnikiem, który pomaga lub nie pomaga motoryzacji wydajność

i czas serwisowania. Używaj oleju samochodowego do czyszczenia silników 4-suwowych. Do ogólnego użytku zaleca się SAE-10W-30. Inne lepkości pokazane na schemacie można stosować, gdy średnia temperatura w Twojej okolicy mieści się w podanym zakresie.

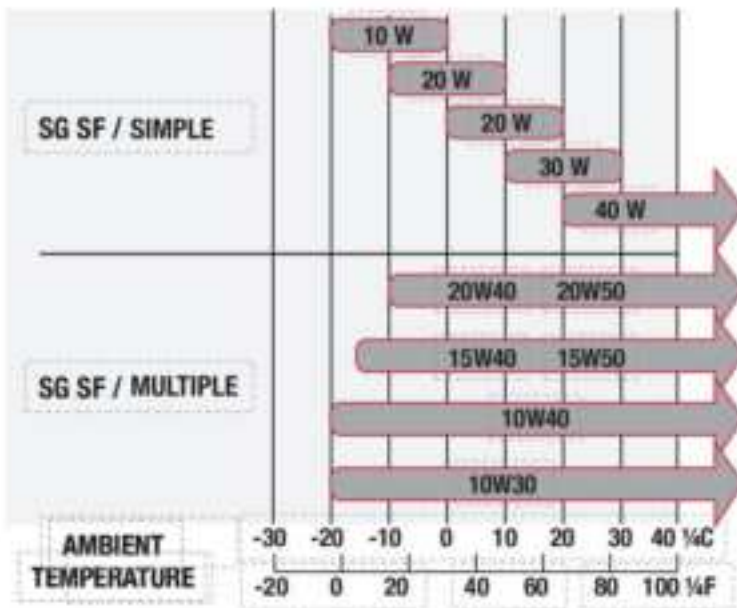

Lepkość oleju SAE i klasyfikacja serwisowa znajdują się na etykiecie API na pojemniku z olejem. Producent zaleca stosowanie oleju API SERVICE kategorii SJ lub SL.

#### SPRAWDZANIE POZIOMU OLEJU

Poziom oleju silnikowego należy sprawdzać na równej powierzchni i przy wyłączonym silniku.

Zdejmij korek wlewu (bagnet i wyczyść go). (Rys.F).

Włóż i wyjmij bez wkręcania bagnetu do filtra. Sprawdź poziom oleju pokazany na bagnecie. (Rys. G)"

Jeśli poziom oleju jest niski, uzupełnij po brzegi zalecanym olejem.

Zakręć korek wlewu (bagnet)



Fig F

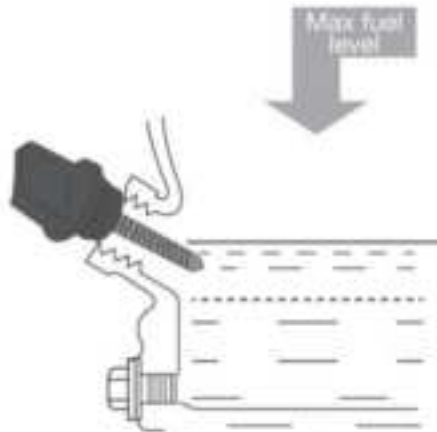

Fig G

## WYMIANA OLEJU (Rys. H)

Spuść zużyty olej, gdy silnik jest ciepły. Spuszczanie jest szybsze i bardziej należy wykonać, gdy silnik jest ciepły.

1. Umieść odpowiedni pojemnik pod silnikiem, aby zebrać zużyty olej, a następnie odkręć korek wlewu oleju wraz z bagnetem, korkiem spustowym i podkładką. (1)
2. Poczekaj, aż zużyty olej całkowicie spłynie, zamontuj ponownie podkładkę korka spustowego i mocno dokręć korek spustowy. (2) Zużyty olej wyrzuć do przyjazny dla środowiska. Zalecamy przechowywanie zużytego oleju w przykryj pojemnik i zanieś go do lokalnego punktu recyklingu lub punktu usługowego stacji. Nie wylewaj do kanalizacji ani nie wyrzucaj na ziemię lub do dołu. odpływ.

Gdy silnik jest w poziomie, napełnij go do krawędzi zewnętrznego otworu wlewowego. Zalecany olej.

**OSTRZEŻENIE:** Uruchomienie silnika przy niskim poziomie oleju może spowodować jego uszkodzenie. uszkodzenia. Czujnik oleju natychmiast zatrzyma silnik, zanim poziom oleju spadnie poniżej zera. spadnie poniżej limitu. Jednak, aby zapobiec niedogodnościom związanym z nieoczekiwanego zatrzymania, zawsze sprawdź poziom oleju przed uruchomieniem. (Rys. G).

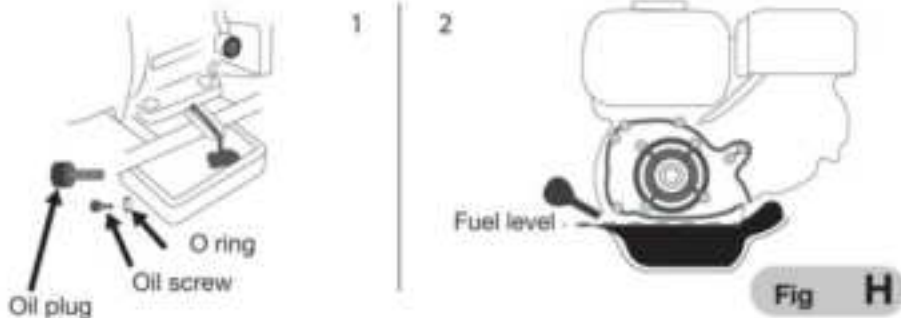

## KONTROLA I SERWIS FILTRA POWIETRZA (Rys. 1)

Zanieczyszczony filtr powietrza nie pozwoli na przepływ powietrza do gaźnika, co spowoduje zmniejszenie wydajności. Jeśli używasz myjki ciśnieniowej w miejscach o dużym zapyleniu, czyść filtr powietrza częściej, niż podano w tabeli konserwacji.

**OSTRZEŻENIE:** Silnik bez filtra powietrza lub z uszkodzonym filtrem będzie powodował gromadzenie się brudu dostać się do silnika podczas jego pracy, powodując szybkie zużycie. Tego typu uszkodzenia nie są objęte gwarancją.

1. Odkręć nakrętkę motylkową i zdejmij obudowę filtra powietrza.
2. Ostrożnie wyjmij filtr powietrza z pianki z filtra papierowego, umyj w gorącej wodzie wodą z mydłem, spłukać i pozostawić do dokładnego wyschnięcia.  
Stuknij środkiem papierowego filtra o twardą, płaską powierzchnię, aby usunąć wszelkie zabrudzenia. nagromadzony kurz i wydmuchanie strumieniem powietrza o wysokim ciśnieniu (nie większym niż (30 psi)
3. Wyczyść wnętrze podstawy filtra z brudu i przykryj wilgotną szmatką, uważając, aby brud nie dostał się do gaźnika.
4. Po wyschnięciu pianki włóż ją z powrotem do pokrywy filtra.
5. Wymień obudowę filtra powietrza, upewnij się, że uszczelka jest na swoim miejscu pod filtrem powietrza. Zabezpiecz nakrętkę filtra powietrza.



### OCZYSZCZANIE Z OSADU OSADOWEGO (Rys. J)

•Przesuń zawór paliwa do pozycji zamkniętej, a następnie wyjmij zbiornik osadowy i pierścień

uszczelniający. •Umyj zbiornik osadowy i uszczelkę w niepalnym rozpuszczalniku i dokładnie je osusz. •Założ

uszczelkę na zawór paliwa i zamontuj zbiornik osadowy, a następnie dokręć mocno.

•Przesuń zawór paliwa do pozycji otwartej i sprawdź, czy nie ma wycieków. Zmień uszczelnienie, jeśli występuje jakiś wyciek.

### KONSERWACJA ŚWIEC ZAPŁONOWYCH (Rys. K)

• Zdejmij nasadkę świecy zapłonowej i wyczyść brud ze wszystkich miejsc. • Wyjmij świecę zapłonową za pomocą klucza do świec zapłonowych 13/16".(1) • Sprawdź świecę zapłonową. Wymień elektrody, jeśli są zużyte, uszkodzone, odpryskane lub zużyte.(2)

• Zmierz elektrodę świecy zapłonowej

wskazany wskaźnikiem. szczelina

powinno wynosić 0,025-“0,031” cala. W razie potrzeby dostosuj, ostrożnie zginając

elektroda.(2) •Zamontuj

świecę zapłonową ostrożnie, ręcznie, aby uniknąć jej zerwania. •Po

zamontowaniu świecy zapłonowej dokręć ją kluczem 13/16”, aby ją zagęścić

Podkładka uszczelniająca.

- Jeśli świeca zapłonowa zostanie ponownie zamontowana, dokręć ją o 1/8 do 1/4 obrotu po zamontowaniu. świeca zapłonowa. "Jeśli montujesz nową świecę zapłonową, dokręć ją o 1/2 obrotu potem.

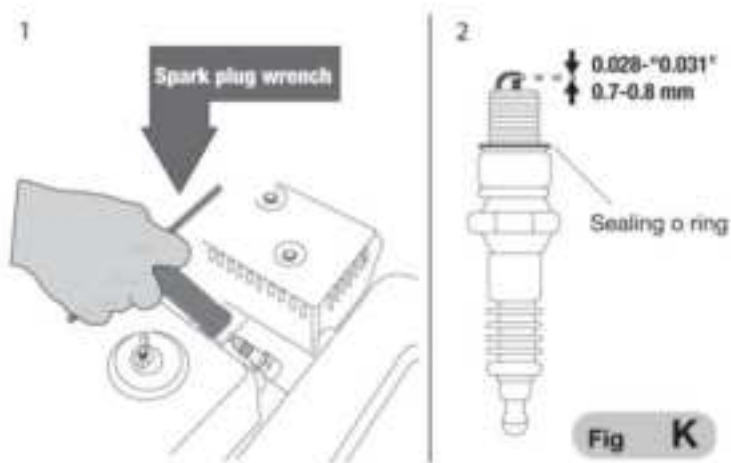

**OSTRZEŻENIE:** Luźna świeca zapłonowa może przegrzać silnik i go uszkodzić.

Dokręcanie świecy zapłonowej może spowodować uszkodzenie jej gwintu.

Założ fajkę świecy zapłonowej.

## CZYSZCZENIE DYSZ NATRYSKOWYCH

Czasami rurka natryskowa może zostać zatkana obcymi materiałami takie jak brud. Kiedy to się stanie, może rozwinąć się nadmierne ciśnienie. Kiedy dysza ciśnieniowa zostanie częściowo zatkana, ciśnienie pompy będzie puls i należy go natychmiast oczyścić, wykonując następujące czynności:

1. Upewnij się, że myjka ciśnieniowa jest wyłączona, a spust natrysku jest naciśnięty.

Broń jest zablokowana.

2. Zdejmij dyszę natryskową wysokiego ciśnienia z lancy natryskowej. Za pomocą igła do czyszczenia dyszy (w zestawie). Usuń wszelkie przeszkody, ostrożnie wkładanie igły i przesuwanie jej tam i z powrotem przez otwór dyszę pod czystą, bieżącą wodą.

3. Po wyczyszczeniu wyjmij igłę z dyszy i zachowaj ją na przyszłość.

używać.

4. Ponownie zamontuj dyszę ciśnieniową na lancy natryskowej.

## KONSERWACJA MYJKI CIŚNIENIOWEJ

Prawidłowe przygotowanie do przechowywania jest kluczowe, aby zapobiec awariom myjki ciśnieniowej wolne i dobrze wyglądające. Poniższe kroki pomogą zapobiec rdzewieniu i korozji od wpływu na działanie i wygląd myjki ciśnieniowej i ułatwi ponowne uruchomienie.

### 1. Czyszczenie

a. Jeżeli silnik pracował, należy odczekać co najmniej 30 minut, aż ostygnie, zanim czyszczenie. b.

Umyj silnik i myjkę ciśnieniową. Umyj silnik ręcznie i zrób

niewielki dopływ wody do filtra powietrza lub otworu tłumika. Trzymaj wodę

z dala od elementów sterujących i innych miejsc, które trudno osuszyć, np. woda

pomaga w

powstawaniu rdzy. c. Woda w kontakcie z gorącym silnikiem może spowodować poważne uszkodzenia. Jeśli

silnik pracuje, odczekaj pół godziny, aż ostygnie, zanim zaczniesz go myć

To.

\* Wysuszyć wszystkie latwe do utrzymania w czystości powierzchnie.

Używaj myjki ciśnieniowej na zewnątrz, pozwól jej pracować, aż osiągnie normalną temperaturę i cała zewnętrzna woda wyparowała,

### 2. Paliwo

Benzyna utlenia się i ulega uszkodzeniu podczas przechowywania. Stara benzyna nie pomaga

rozruchu i pozostawia ślady brudu, które zatykają układ paliwowy. Jeśli benzyna w

silniku psuje się podczas przechowywania, gaźnik i inne elementy układu paliwowego

może być konieczna wymiana lub wyrzucenie niektórych elementów. Czas, w którym

benzynę można pozostawić w zbiorniku i gaźniku bez powodowania

problemy z wydajnością zależą od takich czynników, jak mieszanka benzyny, temperatura

przechowywania oraz to, czy zbiornik paliwa jest częściowo lub całkowicie napełniony

pełny. Powietrze w prawie pełnym zbiorniku i przechowywanie w wysokich temperaturach może powodować

pogorszenie w celu przyspieszenia. Problemy z uszkodzeniem paliwa mogą wystąpić w ciągu

kilka miesięcy lub nawet krócej, jeśli benzyna nie była świeża w momencie tankowania

został wypełniony. Uszkodzenie układu paliwowego lub problemy z silnikiem wynikające z nieostrożności

przygotowanie do przechowywania nie jest objęte gwarancją. Okres przydatności paliwa może być przedłużony poprzez dodanie specjalnie opracowanego stabilizatora paliwa lub paliwa problemów z pogorszeniem jakości paliwa można uniknąć poprzez opróżnienie zbiornika paliwa i gaźnik.

3. Dodanie stabilizatora paliwa w celu wydłużenia okresu przydatności do spożycia

- Podczas dodawania stabilizatora paliwa należy napełnić zbiornik świeżą benzyną. Jeżeli jest ona tylko częściowo napełniony, powietrze w zbiorniku spowoduje jego szybsze pogorszenie podczas przechowywania. Jeśli masz kanister z benzyną, aby ją zatankować, upewnij się, że jest w nim tylko świeża benzyna

- benzyny.
- Dodaj stabilizator paliwa zgodnie z instrukcją producenta.
- Po dodaniu stabilizatora paliwa uruchom silnik na 10 minut na zewnątrz, aby upewnij się, że benzyna oczyszczona zaczęła zastępować benzynę nieoczyszczoną gaźnik.

- Zatrzymaj silnik i przestaw zawór paliwa w położenie WYŁĄCZONE (ZAMKNIĘTE) pozycja.(Rys.L)

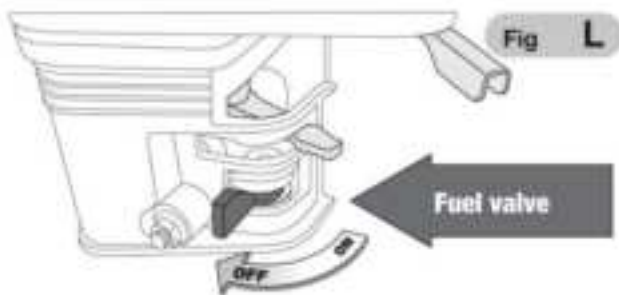

4. Odpływ zbiornika i gaźnika (rys. M) • Pod gaźnikiem

należy umieścić odpowiedni pojemnik na benzynę i za pomocą lejka odprowadzić nadmiar benzyny. zapobiec wyciekowi paliwa.

- Wyjmij śrubę spustową gaźnika i miskę osadową, a następnie przesuń zbiornik paliwa dźwignię do pozycji ON.

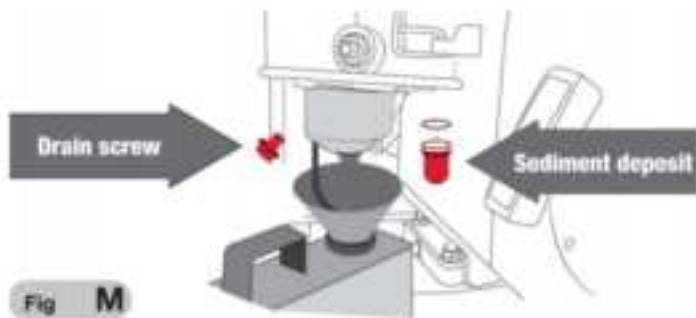

• Po przefiltrowaniu całego paliwa do pojemnika należy ponownie zamontować śrubę spustową i miskę osadową. Mocno ściśnij.

5. Olej silnikowy. •

Wymień olej silnikowy. •

Wymij świecę zapłonową. • Wlej

łyżkę stołową czystego oleju silnikowego do cylindra. • Pociągnij kilka razy za

linkę rozrusznika, aby rozprowadzić olej w cylindrze. • Wymień świecę zapłonową. Powoli

pociągnij za linkę rozrusznika, aż poczujesz opór.

a wycięcie w kole pasowym rozrusznika jest wyrównane z otworem w górnej części linki rozrusznika pokrywą rozrusznika. Spowoduje to zamknięcie zaworów, dzięki czemu wilgoć nie dostanie się do środka cylinder silnika. Delikatnie odciągnij linkę rozrusznika. (FIG.N)

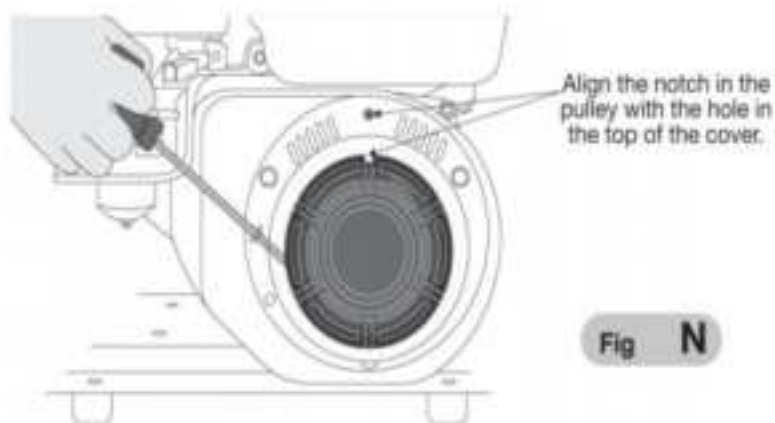

6. Środki ostrożności podczas przechowywania.

Jeśli myjka ciśnieniowa jest przechowywana z benzyną w zbiorniku paliwa, ustaw zawór paliwa w pozycji WYŁĄCZONY, aby zmniejszyć prawdopodobieństwo wycieku gazu paliwowego. Ustaw myjkę ciśnieniową tak, aby była wypoziomowana. Złe wypoziomowanie może spowodować wycieki paliwa lub oleju. Gdy silnik i układ wydechowy są zimne, przykryj myjkę ciśnieniową, aby chronić ją przed kurzem. Jeśli są nadal gorące, mogą zapalić się lub stopić niektóre materiały. Nie używaj plastiku jako osłon przeciwpyłowych. Osłona, która nie jest porowata, zatrzyma wilgoć wokół silnika, powodując rdzę i korozję.

#### 7. Wyjmowanie z magazynu.

Przed rozpoczęciem pracy należy zapoznać się z punktami opisanymi na poprzednich stronach jako środkami ostrożności. Jeżeli podczas przygotowywania do przechowywania spuszczone paliwo, napełnij zbiornik świeżą benzyną. Jeżeli do uzupełniania paliwa używasz kanistra z benzyną, upewnij się, że w kanistrze jest tylko świeża benzyna. Benzyna utlenia się i ulega uszkodzeniu z biegiem czasu, co opóźnia uruchomienie. Jeżeli cylinder został pokryty olejem podczas przygotowywania do przechowywania, silnik może generować trochę dymu podczas rozruchu — jest to normalne.

#### 8. Transport.

Jeśli myjka ciśnieniowa była używana, pozwól jej ostygnąć przez co najmniej 15 minut przed załadowaniem jej na pojazd transportowy. Jeśli silnik lub układ wydechowy są gorące, może to spowodować zapalenie się niektórych materiałów i oparzenia. Utrzymuj myjkę ciśnieniową poziomo, aby zmniejszyć wyciek paliwa podczas transportu, przesunąć dźwignię paliwa w pozycję WYŁĄCZONY.

**MODYFIKACJE GAŹNIKA DO PRACY NA DUŻYCH WYSOKOŚCIACH** Na większych wysokościach mieszanka

paliwowo-powietrzna ze standardowego gaźnika będzie bardzo bogata. Spowoduje to obniżenie osiągnięć i zwiększenie zużycia paliwa. Zbyt bogata mieszanka zanieczyści również świecę zapłonową i może utrudnić rozruch. Eksploatacja przez dłuższy czas na innej wysokości niż ta, dla której silnik został certyfikowany, może zwiększyć emisję spalin.

Szerokie możliwości pracy na dużych wysokościach można poprawić poprzez odpowiednie modyfikacje gaźnika. Jeżeli silnik jest stale użytkowany na wysokościach powyżej 5000 m n.p.m.,

metrów, masz kompetentnych mechaników, wykonaj tę modyfikację gaźnika. Ten silnik, gdy jest eksploatowany na większych wysokościach z modyfikacjami gaźnika do użytku na większych wysokościach, spełni wszystkie normy emisji przez cały okres użytkowania. Nawet po modyfikacji gaźnika moc silnika zostanie zmniejszona o około 3,5% na każde 1000 stóp wzrostu wysokości. Wpływ wysokości na moc będzie większy, jeśli gaźnik nie zostanie zmodyfikowany.



**OSTRZEŻENIE:**

Jeśli gaźnik został zmodyfikowany do pracy na dużych wysokościach, mieszanka paliwowo-powietrzna nie będzie wystarczająco wydajna do pracy na małych wysokościach. Praca na wysokościach poniżej 5000 stóp ze zmodyfikowanym gaźnikiem może spowodować poważne uszkodzenie silnika na skutek przegrzania. Przed użyciem na małych wysokościach należy przywrócić gaźnik do pierwotnego stanu fabrycznego za pomocą wykwalifikowanego personelu mechanicznego.



Segregacja odpadów. Tego produktu nie należy wyrzucać razem ze zwykłymi odpadami. odpady domowe.



Oddzielenie odpadów od zużytych produktów i opakowań pozwala na recykling i ponowne wykorzystanie materiałów. Ponowne wykorzystanie materiałów pochodzących z recyklingu pomaga uniknąć zanieczyszczenia środowiska i zmniejsza zapotrzebowanie na surowce.

	PROBLEM MOŻLIWA PRZYCZYNA	ROZWIĄZANIE
TO MASZYNA NIE START	Zawór paliwa jest WYŁĄCZONY (ZAMKNIĘTE).	Przesuń zawór paliwa z pozycji WYŁ. (ZAMKNIĘTE) na WŁ. (OTWARTE).
	Dławik jest otwarty	Zamknij ssanie, chyba że silnik jest gorący.
	Przełącznik silnika jest wyłączony.	Przekręć wyłącznik silnika w pozycję ON.
	Nie ma paliwa.	Napełnij zbiornik.
	Paliwo jest stare lub silnik został zmagazynowany bez leczenia lub osuszanie	Całkowicie opróżnij zbiornik i gaźnik i napełnij go świeżym benzyna.
	Świeca zapłonowa jest wadliwy, brudny lub z nieprawidłowy interwał	Wymij i sprawdź iskrę korek.Wyczyść, opróżnij lub wymień świeca zapłonowa
	Świeca zapłonowa jest mokra paliwo (załany silnik).	Wymij, sprawdź, osusz i zamontuj ponownie świeca zapłonowa.Rozpocznij silnik z dźwignią przepustnicy na tym stanowisku.
Filtr paliwa jest zatkany, jest gaźnik awaria,zapłon awaria,zawory zajęte itp.	Zabierz swoją myjkę ciśnieniową do najbliższy autoryzowany punkt AKSI Centrum serwisowe dla wykwalifikowanych personel do naprawy wadliwych lub uszkodzone części.	

SILNIK Z MAŁY MOC	Elementy filtrujące to zatkany.	Sprawdź filtr powietrza. Wyczyść lub Wymień filtr.
	Paliwo jest uszkodzone przez silnik przechowywany bez leczenie lub drenaż benzyną lub wypełnione niewłaściwa benzyna.	Spuść paliwo i gaźnik i uzupełnij paliwo świeżym paliwem.
	Filtr paliwa jest zatkany, jest gaźnik awaria, zapłon awaria, zawory zajęte itp.	Zabierz silnik do wykwalifikowanego serwisu mechanik, wymień lub naprawić uszkodzone części, jeśli to konieczne.
NISKI DOKONYWAĆ ANCE OF TO CIŚNIENIE PRALKA	Nieprawidłowy zapłon	Dostosuj kąt strzału.
	W paliwie jest powietrze wąż lub wąż jest zablokowany.	Odpowietrz lub opróżnij wąż paliwowy.
	Silnik główny nie jest wyregulowane prawidłowo.	Przeregulowanie.
	Gaźnik, zawór dziurka od igły i Główny silnik jest zablokowany.	Wytrzymaj i dmuchnij, aby zakończyć.
	Zawór paliwa jest zablokowany.	Wyczyść, wymień uszkodzoną część.
	Zbyt dużo płynu węglowego w spalanie izba.	Wyczyść spalanie izba.
	Filtr powietrza jest zatkany.	Wyczyść filtr powietrza.
	Rura wlotowa przecieka.	Zmień to.

	Tłok, cylinder lub pierścień tłokowy jest zużyty.	Wymień na nową.
	Jest nieszczelność powietrza z powierzchni, gdzie ściana cylindra łączy się z cylindrem głowa.	Zmień uszczelnienie cylindra
	Otwór zaworu jest za duży lub za mały.	Wyreguluj zawór
	Zawór jest zbyt wąski.	Zmień to.

Film instruktażowy z instrukcjami dotyczącymi instalacji kodu QR, prosimy skorzystać ze skanowania Google.



Producent: Shanghaimuxinmuyeyouxiangongsi Adres:

Shuangchenglu 803nong11hao1602A-1609shi, baoshanqu, szanghaj 200000 CN.

Importowane do AUS: SIHAO PTY LTD. 1 ROKEVA STREETEASTWOOD NSW 2122 Australia

Importowane do USA: Sanven Technology Ltd. Suite 250, 9166 Anaheim Place, Rancho Cucamonga, CA 91730



YH CONSULTING LIMITED. C/O YH Consulting Limited Biuro  
147, Centurion House, London Road, Staines-upon-  
Thames, Surrey, TW18 4AX



E-CrossStu GmbH  
Mainzer Landstr.69,  
60329 Frankfurt nad Menem.



**VEVOR**<sup>®</sup>

**TOUGH TOOLS, HALF PRICE**

Wsparcie techniczne i certyfikat gwarancji  
elektronicznej [www.vevor.com/support](http://www.vevor.com/support)



Technische ondersteuning en e-garantiecertificaat [www.vevor.com/support](http://www.vevor.com/support)

## **GASRUKREINIGER**

**MODEL:170B**

Wij streven er voortdurend naar om u gereedschappen tegen concurrerende prijzen te leveren. "Save Half", "Half Price" of andere soortgelijke uitdrukkingen die wij gebruiken, geven alleen een schatting van de besparingen die u kunt behalen door bepaalde gereedschappen bij ons te kopen in vergelijking met de grote topmerken en betekent niet noodzakelijkerwijs dat alle categorieën gereedschappen die wij aanbieden, worden gedekt. Wij herinneren u eraan om zorgvuldig te controleren of u daadwerkelijk de helft bespaart in vergelijking met de grote topmerken wanneer u een bestelling bij ons plaatst.



**VEVOR**<sup>®</sup>  
TOUGH TOOLS, HALF PRICE

**GASDRUK**  
WASMACHINE

**MODEL:170B**



**HULP NODIG? NEEM CONTACT MET ONS OP!**

Heeft u vragen over het product? Heeft u technische ondersteuning nodig? Neem dan gerust contact met

ons op: **Technische ondersteuning en E-garantiecertificaat**  
**[www.vevor.com/support](http://www.vevor.com/support)**

Dit is de originele instructie, lees alle handleidingen zorgvuldig door voordat u het product gebruikt. VEVOR behoudt zich een duidelijke interpretatie van onze gebruikershandleiding voor. Het uiterlijk van het product is afhankelijk van het product dat u hebt ontvangen. Vergeef ons dat we u niet opnieuw zullen informeren als er technologie- of software-updates voor ons product zijn.

# VEILIGHEIDSINSTRUCTIES



## **WAARSCHUWING!**

Lees en begrijp alle waarschuwingen en veiligheidsinstructies. Als u deze niet opvolgt, alle hieronder vermelde instructies kunnen leiden tot een explosie, breuk of ernstig lichamelijk letsel.



## **LET OP!** Lees alle waarschuwingen en veiligheidsinstructies. Als u dit niet doet,

het opvolgen van de onderstaande waarschuwingen en instructies kan leiden tot een explosie of ernstig letsel.

Bewaar alle waarschuwingen en instructies voor toekomstig gebruik.

term "BENZINEMOTOR GEREEDSCHAP": Machine die wordt aangestuurd door een verbrandingsmotor motor, die bedoeld is om mechanisch werk te verrichten.

## **1. Veiligheid van de werkplek**

- a. Houd de werkplek schoon en goed verlicht. Rommel of slechte verlichting op de werkplek gebieden kunnen ongelukken veroorzaken.
- b. Gebruik het apparaat niet in een omgeving met explosiegevaar, waar er zijn vloeibare brandstoffen, gassen of poedervormig materiaal. Interne verbranding motoren produceren vonken die materialen in stof of dampen kunnen doen ontbranden.
- c. Houd kinderen en andere mensen uit de buurt van het werkgebied wanneer u de machine. Een afleiding kan ervoor zorgen dat u de controle over de machine verliest.

## **2. Persoonlijke veiligheid**

- a. Let op wat u doet en gebruik de machine verstandig. Gebruik de machine als u moe bent of na het gebruik van alcohol, drugs of medicijnen. Als u niet oplet bij het gebruik van een verbrandingsmotor, kan dit leiden tot: ernstig letsel. b.

Gebruik persoonlijke beschermingsmiddelen. Draag altijd oog-, ademhalings- en gehoorbescherming. Beschermingsmiddelen zoals een stofmasker, antislip

Veiligheidsschoenen, een helm of gehoorbeschermers, die onder de juiste omstandigheden worden gebruikt, helpen persoonlijk letsel te verminderen. c. Voorkom onbedoeld starten. Zorg ervoor dat de schakelaar in de uit-stand staat voordat u de machine oppakt of vervoert. Dragen met uw vinger op de schakelaar of het aansluiten met de schakelaar aan kan leiden tot ongelukken. d. Verwijder alle afstelgereedschappen of steeksleutels voordat u begint. A gereedschap of sleutel bevestigd aan een draaiend onderdeel van de machine kan letsel veroorzaken bij het starten. e. Wees voorzichtig. Vermijd het aannemen van een positie die uw lichaam vermoeit; houd een stevige voet op de grond en houd te allen tijde uw evenwicht. Dit zal zodat u de machine beter kunt bedienen in geval van een onverwachte storing situatie.

f. Draag geschikte kleding. Draag geen losse kleding of sieraden. Houd Houd uw haar, kleding en handschoenen uit de buurt van bewegende delen. kleding, sieraden of lang haar kunnen vast komen te zitten in bewegende delen. is het mogelijk om afzuig- of stofafzuigapparatuur te gebruiken, zorg ervoor dat dit het geval is correct geïnstalleerd en gebruikt. Het gebruik van stofafzuigapparatuur vermindert de risico's die stof met zich meebrengt.



**WAARSCHUWING:** Dit apparaat is niet bedoeld voor gebruik door personen (inclusief kinderen) met verschillende of verminderde fysieke, sensorische of mentale vermogens, of gebrek aan ervaring of kennis, tenzij ze toezicht of training hebben gekregen in de bediening van het apparaat door een persoon verantwoordelijk voor uw veiligheid. Kinderen moeten onder toezicht staan om ervoor te zorgen dat Ze gebruiken het apparaat niet als speelgoed.

### **3. Persoonlijke veiligheid**

a. Overbelast het apparaat niet. Gebruik de machine die bedoeld is voor het werk dat moet worden uitgevoerd. uitgevoerd. Met de juiste machine kunt u beter en veiliger werken binnen het aangegeven vermogensbereik. b. Gebruik geen machines met een defecte schakelaar. Machines die niet kunnen worden aan- of uitgezet zijn gevaarlijk en moeten gerepareerd worden.

c. Schakel het apparaat uit voordat u aanpassingen doet, accessoires verwisselt of het opbergt. machine. Deze preventieve maatregel vermindert het risico op onbedoeld het starten van de machine.

d. Zorg ervoor dat de machines buiten bereik van kinderen en mensen zijn onbekend met hun gebruik. Interne verbrandingsmachines gebruikt door

Onervaren mensen zijn gevaarlijk. Zorg goed voor uw machines.

Controleer of ze goed werken, d.w.z. dat

de bewegende delen niet vastlopen en of er kapotte of

verslechterde onderdelen die de werking kunnen beïnvloeden. Als de machine

defect is, laat het dan repareren voordat u het weer gebruikt. Veel ongelukken zijn te wijten aan slecht onderhoud.

f. Houd snijgereedschappen scherp en schoon. Goed vastgehouden snijgereedschappen met scherpe snijkanten hebben minder kans om vast te lopen en zijn gemakkelijker te controleren.9. Gebruik de machine, accessoires en andere onderdelen in overeenstemming met deze instructies, rekening houdend met de werkomstandigheden en de uit te voeren taak uitgevoerd. Het gebruik van verbrandingsmachines voor andere taken dan die waarvoor ze ontworpen zijn, kunnen gevaarlijk zijn.



**BELANGRIJK:** Dit apparaat mag niet worden blootgesteld aan druppelende vloeistof spatten.

#### **4. Gebruik en onderhoud van op benzine werkende machines**

Laat uw apparaat alleen repareren door geautoriseerd technisch personeel met behulp van alleen originele reserveonderdelen. Dit is de enige manier om de veiligheid van de machine.

**WAARSCHUWING:** Dit product mag niet worden blootgesteld aan druipende vloeistofspatten.

## **EXTRA VEILIGHEIDSWAARSCHUWINGEN VOOR DE**

### **HOGEDRUKREINIGER.**

A. Gebruik geen accessoires die niet speciaal zijn ontworpen en

aanbevolen door de fabrikant van de hogedrukreiniger.

B. Accessoires met een verkeerde maat kunnen niet goed worden beschermd en gecontroleerd.

Gebruik geen beschadigde accessoires. Controleer de accessoires vóór elk gebruik, bijvoorbeeld de verpakking, op scheuren of slijtage.

Als de hogedrukreiniger of een accessoire is gevallen, controleer dan op schade of installeer een bekende goede accessoire. Nadat u een accessoire hebt geïnspecteerd en geïnstalleerd, plaatst u uzelf en omstanders uit de buurt van het vlak van het accessoire en laat de tool een minuut draaien. Beschadigde accessoires gaan meestal kapot tijdens deze test.

D. Gebruik persoonlijke beschermingsmiddelen. Afhankelijk van de toepassing, u moet een stofmasker, gehoorbeschermers, handschoenen, enz. dragen. Langdurig Blootstelling aan hard geluid kan gehoorverlies veroorzaken.

### Onderdelenlijst

		
A:host *1pc	B:wiel * 2 stuks	C: voetenbankje*1st
		
D:handvat*1st	E:geweer*1st	F: Paneelkit x 1st

 <p>G:haak*1</p>	 <p>H: Waterinlaatpijpsset *1st</p>	 <p>I:sectiebuizen* 1st</p>
 <p>J:hogedrukslang *1st</p>	 <p>K:Sleutelset*1st</p>	 <p>L:Wielas set*2st</p>
 <p>M:M5 schroefset*4st N:ST4*14 schroef*4st O:M8 schroefset*4st</p>		
 <p>P: boutschroevendraaier*1st</p>	 <p>Q:bushing kit*1st</p>	 <p>R:Koper interface*1pc</p>

OPMERKING: Koperen interface R Alleen beschikbaar in de Amerikaanse standaardversie, de De Europese versie heeft geen Copper-interface R.

## PARAMETERLIJST

Model	170B
Druk	3500 psi

Stroom	10L/min (2,6GPM)
Nominaal vermogen	7 pk
Motortoerental	3600 tpm
Toegestane temperatuur	0-60°CINSTRUCTIES
Brandstofcapaciteit	3L
Brandstoftype	loodvrije benzine
Olie capaciteit	0,6L

**BELANGRIJK:** Sommige van de volgende symbolen kunnen op de apparaat. Bestudeer ze en leer hun betekenis. Een correcte interpretatie Door deze symbolen te gebruiken, kunt u het apparaat beter en veiliger gebruiken.

**LET OP:** Wijzig het apparaat nooit. Kan niet aansprakelijk worden gesteld voor garantie op de machine als u het apparaat wijzigt, verandert of niet Volg de instructies en voorzorgsmaatregelen in deze handleiding nauwkeurig op.

	<p><b>Lees de instructies:</b></p> <p>De gebruiksaanwijzing bevat speciale berichten om aandacht vestigen op veiligheidsproblemen, mogelijke schade aan het apparaat en nuttige informatie over het bediening en onderhoud van het apparaat, het is wordt aangeraden om alle informatie zorgvuldig te lezen om te voorkomen dat lichamelijk letsel en schade aan het apparaat.</p>
	<p><b>Draag hoofd-, oog- en gehoorbescherming:</b></p> <p>Voetbescherming is noodzakelijk, evenals antislip werkschoenen zijn raadzaam.</p>
	<p><b>Gebruik handbescherming:</b></p> <p>Het is noodzakelijk om handbescherming te gebruiken, het is raadzaam om Gebruik antisliphandschoenen om een betere controle te hebben over de machine.</p>

	<p><b>Gebruik voetbescherming:</b></p> <p>Het is noodzakelijk om voetbescherming te gebruiken, het is raadzaam om Draag antislip werkschoenen.</p>
	<p>Hogedrukstralen kunnen gevaarlijk zijn als ze verkeerd worden gebruikt. niet richten op mensen, dieren, actieve elektrische apparatuur of op het apparaat zelf.</p>
	<p><b>Gevaar:</b></p> <p>Geeft een dreigend gevaarlijke situatie aan die, indien Indien dit niet wordt vermeden, zal dit leiden tot de dood of ernstig letsel.</p>
	<p><b>Verboden te gebruiken bij onweer of regen:</b></p> <p>Het is noodzakelijk om het gebruik van de machine in de regen en onweersbuien, omdat er een risico op een elektrische schok bestaat. Houd het apparaat op een droge plaats bewaren.</p>
	<p><b>Niet roken:</b></p> <p>Roken is verboden in de buurt van de machine in bediening, omdat dit vonken en open vlammen kan veroorzaken.</p>
	<p><b>Koolmonoxide (CO):</b></p> <p>Benzinemotoren genereren koolmonoxide, wat een dodelijk giftig geurloos gas, laat de machine niet draaien binnenshuis.</p>
	<p><b>Waarschuwing of veiligheid:</b></p> <p>Geeft gevaar, waarschuwing of voorzichtigheid aan. Het betekent LET OP! Uw veiligheid staat op het spel.</p>
	<p><b>Elektrische schok:</b></p> <p>Geeft aan dat er onderdelen van de machine zijn die geleiden elektrische stromen voor de werking van de machine, dus deze onderdelen mogen nooit worden aangeraakt terwijl de machine in gebruik is.</p>

	<b>Brandgevaar:</b> Geeft aan dat bepaalde onderdelen van het apparaat zeer heet kunnen worden, of dat deze onderdelen niet aangeraakt mogen worden totdat het apparaat is afgekoeld.
	<b>Vluchtige objecten:</b> Elk gemotoriseerd gereedschap kan tijdens het gebruik voorwerpen wegslingeren. Daarom is het raadzaam om de machine in plaatsen met weinig mensen en om grote afstanden van elkaar te nemen, voor het geval er meer mensen op het werk zijn gebied.
	<b>Vuur:</b> De motor van de machine is ontworpen om te werken met licht ontvlambare gemengde brandstoffen. Vul de brandstoftank van de machine nooit in de buurt van open haarden, kachels of elektrische transformatoren.



**BELANGRIJK:** Het onderhoud van het gasgereedschap vereist extreme zorg en

technische kennis en moet de instructies opvolgen. Lees voor uw veiligheid alle instructies en zorg dat u ze begrijpt voordat u het gasgereedschap gebruikt. Volg alle veiligheidsinstructies op. Als u de instructies in deze gebruikershandleiding niet opvolgt, kan dit leiden tot ernstig persoonlijk letsel.



**WAARSCHUWING:** Lees de gebruiksaanwijzing zorgvuldig door voordat u begint met het gebruik van het apparaat.

gebruik het gasgereedschap. Besteed volledige aandacht aan de veiligheidsregels, waarschuwingssymbolen, gevaar, voorzichtigheid en waarschuwingmeldingen. Deze veiligheidsregels zijn voor uw veiligheid en om mogelijk ernstig letsel te voorkomen. Als u het apparaat correct en alleen voor de opgegeven doeleinden gebruikt, zal het apparaat u vele jaren veilige en betrouwbare service bieden.



**WAARSCHUWING:** Elk gas- of elektrisch gereedschap dat in werking is, kan voorwerpen wegslingeren in uw ogen, wat ernstige schade aan uw ogen kan veroorzaken, voordat u het apparaat inschakelt

Draag bij het gebruik van gas- of elektrisch gereedschap altijd een veiligheidsbril of veiligheidsbril met zijbescherming schilden en indien nodig een volledig gelaatsscherm, is het altijd raadzaam om te controleren dat de veiligheidsbril geschikt is voor de bescherming van dit soort werk.

Het is altijd raadzaam om te controleren of deze veiligheidsbrillen voldoen aan de ANSI Z87.1-standaard.

## Lees alle instructies

1. Maak uzelf vertrouwd met het gas- of elektrische gereedschap.
2. Lees de gebruikershandleiding zorgvuldig door.
3. Leer de toepassingen en beperkingen van het elektrische gereedschap kennen, evenals de specifieke mogelijke gevaren.

### ONDERDELEN



### artikelmontage: Stap

1. Bevestig de voetenbank aan de onderkant van de host met de M8-schroevenset;



- Stap 2. Bevestig beide wielen aan beide zijden van de host met de wielaskit

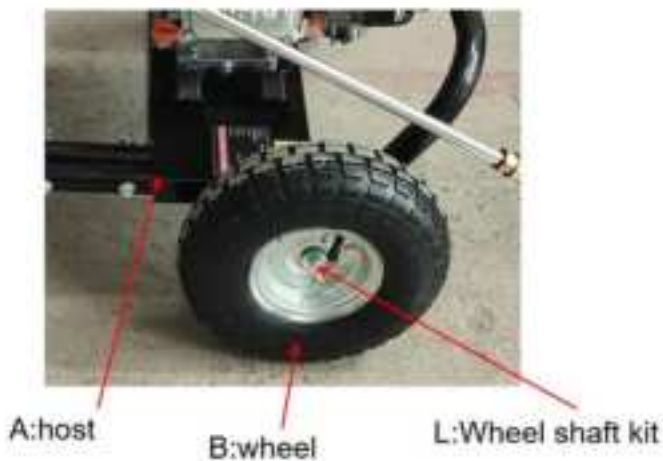

- Stap 3. Lijn de hendel uit met de hoofdbuis en gebruik een schroef om het paneel in de hendel vast te zetten.



Stap 4. Gebruik de schroef N om de haak met de paneelkit te vergrendelen



Stap 5. Hogedrukslang J op de drukuitlaat aansluiten en de spuitpistool.

a) Trek de kraag van de hogedrukslang terug en steek de hogedrukslang in de drukuitlaat van de hogedrukreiniger en laat de kraag los. Trek aan de slang om er zeker van te zijn dat deze goed vastzit.

OPMERKING: Als u een machine koopt die aan de Amerikaanse standaard voldoet, moet u de koperen connector R op de wateraansluiting van de hoofdmotor.

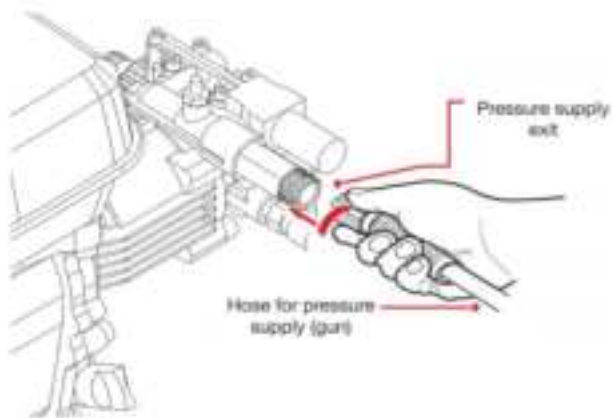

b) Sluit het andere uiteinde van de slang aan op de snelkoppeling van de sproeikop

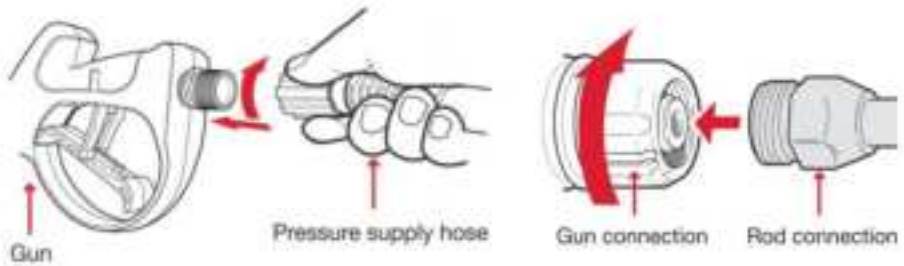

c) Bevestig de lans aan het pistool. Let op: Zorg er bij het bevestigen voor dat de twee uitsteeksels op de lans in lijn liggen met de groeven op het pistool.



Stap 6. Sluit de watertoevoerlepel, waterinlaatbuisset H naar de waterinlaatconnector (MAX. 20 PSI, max. temperatuur 60 °C) en zet het water volledig aan.



## Gebruik de bewerking

### VOORZORGSMaatregelen voor gebruik

Om de levensduur van uw apparatuur en uw veiligheid te maximaliseren, is het erg belangrijk om even de tijd te nemen om de hogedrukreiniger te controleren voordat u hem bedient. conditie. Zorg ervoor dat u op eventuele problemen let of dat u een Laat de monteur deze repareren voordat u de hogedrukreiniger gebruikt.



### WAARSCHUWING!

Elk onjuist onderhoud van de hogedrukreiniger of verwaarlozing van enige Problemen voordat u met de bediening begint, kunnen storingen en ernstige gevolgen hebben. letsel bij de operator. Voer altijd een inspectie uit vóór de bediening en eventuele problemen oplossen.

Voordat u de hogedrukreiniger gaat gebruiken, moet u ervoor zorgen dat deze waterpas staat en de aan/uit-schakelaar is uitgeschakeld.

#### 1. Controleer de algemene staat van de hogedrukreiniger

- a. Kijk rond en onder de hogedrukreiniger naar olie of benzine lekken
- b. Controleer of alle moeren, bouten, schroeven en slangen goed vastzitten.
- c. Verwijder overtollig vuil of gruis, vooral rond de startdemper. en de terugslag.
- d. Controleer op tekenen van schade.

#### 2. Controleer de afvoerslangen

- a. Controleer de algemene staat van de slangen. Zorg ervoor dat de slangen in

goede staat voordat u ze op de hogedrukreiniger aansluit. b. Controleer of de slangen goed zijn geïnstalleerd. c. Controleer of het filter in goede staat is.

### **3. Controleer het motoroliepeil.** a. Als u

de motor laat draaien met een laag oliepeil, kan dit motorschade veroorzaken.

oliesensor zal de motor automatisch stoppen voordat het oliepeil onder de 1000 baht daalt.

veilige grenzen. Om echter het ongemak van een onverwachte stop te voorkomen, moet u altijd het motoroliepeil controleren voordat u start. b. Controleer het luchtfilter.

Een vuile luchtvoopening beperkt de luchtstroom naar de carburateur.vermindering van de motorprestaties.

C. Controleer het brandstofniveau. Beginnen met een volle tank helpt om het brandstofniveau te elimineren of te verminderen. onderbrekingen in de exploitatie vanwege het tanken.



#### **WAARSCHUWING!**

Koolmonoxide is giftig. Inademing van koolmonoxide kan leiden tot:

bewusteloosheid en zelfs de dood. Vermijd locaties of handelingen die u aan koolmonoxide.

### **MONTAGE- EN GEBRUIKSAANWIJZING**

Voordat u de motor voor de eerste keer gebruikt, dient u de veiligheidsinstructies, aanvullende instructies en voorzorgsmaatregelen te lezen.

### **MONTAGE-INSTRUCTIES PLAATSEN EN CONTROLEREN VOORDAT**

#### **STARTEN (Fig.A)**

a. Plaats de hogedrukreiniger op een stevig, vlak oppervlak: vermijd zanderige of besneeuwde ondergrond. oppervlakken. Er kan brandstof lekken als de hogedrukreiniger wordt gekanteld of gekanteld. Zelfs als de hogedrukreiniger kantelt of zakt weg in een zacht oppervlak, zand, stof of water in de machine kunnen worden gebracht.

b. Zorg ervoor dat uw apparatuur in de uit-stand staat.(1)

c. Controleer het oliepeil (er wordt geen olie van de fabriek meegeleverd) voor een goede werking werking. De hogedrukreiniger heeft 600 ml olie nodig om te werken.De

De hogedrukreiniger heeft een veiligheidsmechanisme dat ervoor zorgt dat als het oliepeil niet

voldoende, start het niet.(2) d. Vul

de gastank. De tank heeft een capaciteit van 3 liter. e. Sluit de slang

aan op het pistool en het andere uiteinde van de slang op de hogedrukslangaansluiting. f. Sluit een watertoevoer aan op uw

hogedrukreiniger bij de watertoevoeraansluiting.

g. Open de watertoevoer naar uw apparatuur. Open de watertoevoer naar uw apparatuur om te beginnen met vullen.



VOORZICHTIGHEID:

Het uitlaatsysteem wordt tijdens gebruik erg heet en blijft nog een tijdje heet nadat de motor is uitgeschakeld. Raak het uitlaatsysteem niet aan als het heet is.

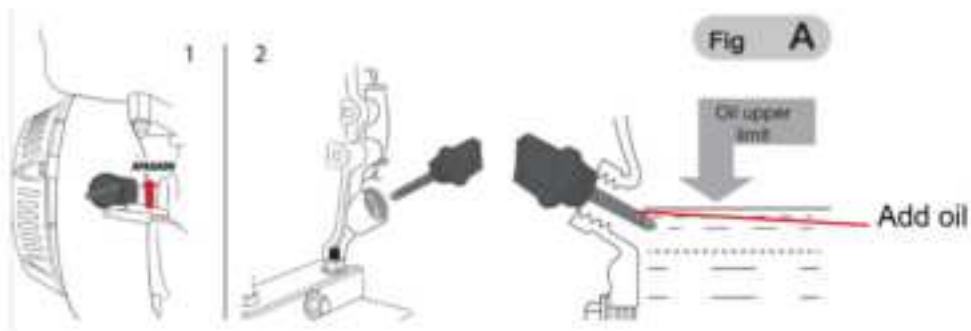

## 1. Selectie van sproeikop

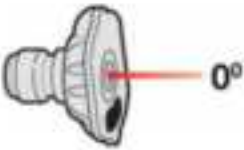
	<p>Rode sproeier -0° :</p> <p>Deze nozzle levert een fijne straal water onder druk en is extreem krachtig, en bestrijkt slechts een klein reinigingsgebied. Deze nozzle mag alleen worden gericht op oppervlakken die hoge druk kunnen weerstaan, zoals metalen of beton. Gebruik deze nozzle niet om schoon hout of andere kwetsbare materialen.</p>
--	---

	<p>Gele sproeikop -15°: Deze sproeikop biedt een krachtig sproeipatroon met een hoek van 15 graden voor intensieve reiniging van kleine oppervlakken. Deze sproeikop mag alleen worden gebruikt op oppervlakken en materialen die bestand zijn tegen hoge druk.</p>
	<p>Groene nozzle-25°: Deze nozzle biedt een sproeipatroon met een openingshoek van 25° voor intensieve reiniging van grotere oppervlakken. Deze nozzle mag alleen worden gebruikt op plekken die de druk van deze nozzle kunnen weerstaan.</p>
	<p>Witte sproeikop-40°: Deze sproeikop biedt een sproeipatroon met een hoek van 40 graden en een minder krachtige waterstraal. Deze sproeikop kan een veel groter gebied bestrijken en moet worden gebruikt voor de meeste algemene schoonmaakklassen.</p>

**Zwarte sproeikop:** Deze sproeikop wordt gebruikt om reinigingschemicaliën aan te brengen (zoals detergents, shampoos, zeepoplossingen, enz.). Deze sproeikop produceert de zwakste druk van de vijf sproeikoppen.

De hogedrukreinigersproeiers worden opgeslagen in opvangbakken op het paneel dat is gemonteerd bij de hendel van de reiniger. De kleuren op het paneel identificeren de locatie van elke sproeier en komen overeen met de hierboven genoemde.

## 2. Plaatsing van de sproeiers 1.

Om de sproeier te bevestigen, steekt u deze in de vrouwelijke snelkoppeling van de sproeilans en drukt u deze naar beneden om deze vast te zetten.

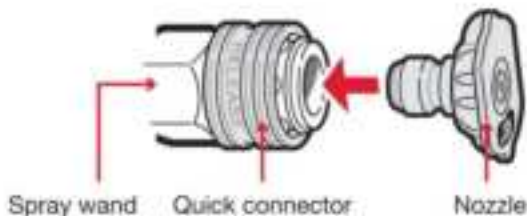

2. Om het mondstuk los te maken, schuift u de schuifring naar beneden op de snelkoppelingsaansluiting om het mondstuk eruit te werpen.

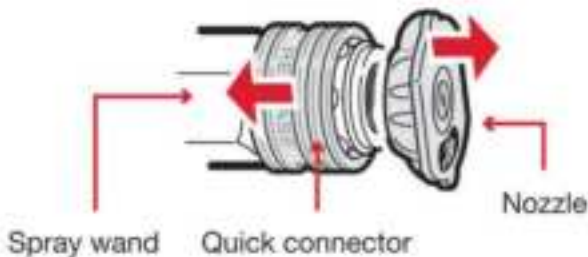

### 3. Voeg olie en benzine toe



### 4. Opstarten (Fig. B)

1. Controleer of de hogedrukreiniger is aangesloten op een continue waterstroom, anders kan er ernstige schade aan de apparatuur ontstaan.
2. Draai de motor-aan/uit-knop naar de AAN-positie.(1)
3. De chokehendel moet in de UIT-stand staan.(2)
4. De brandstofsleutel moet in de stand AAN staan.(2)
5. Het gaspedaal moet in de stationairstand (-) staan. (3)
6. Om de motor te starten, trekt u langzaam aan de starthendel totdat u weerstand voelt, trekt u vervolgens hard (herhaal dit 3 of 4 keer). Laat de starthendel voorzichtig terugzakken. (4)
7. Wanneer u de motor start, zet u de chokehendel terug in de stand AAN (OPEN).(5)
8. Regel het motortoerental met de gashendel door deze naar de snelle (+) positie te draaien.

Fig B

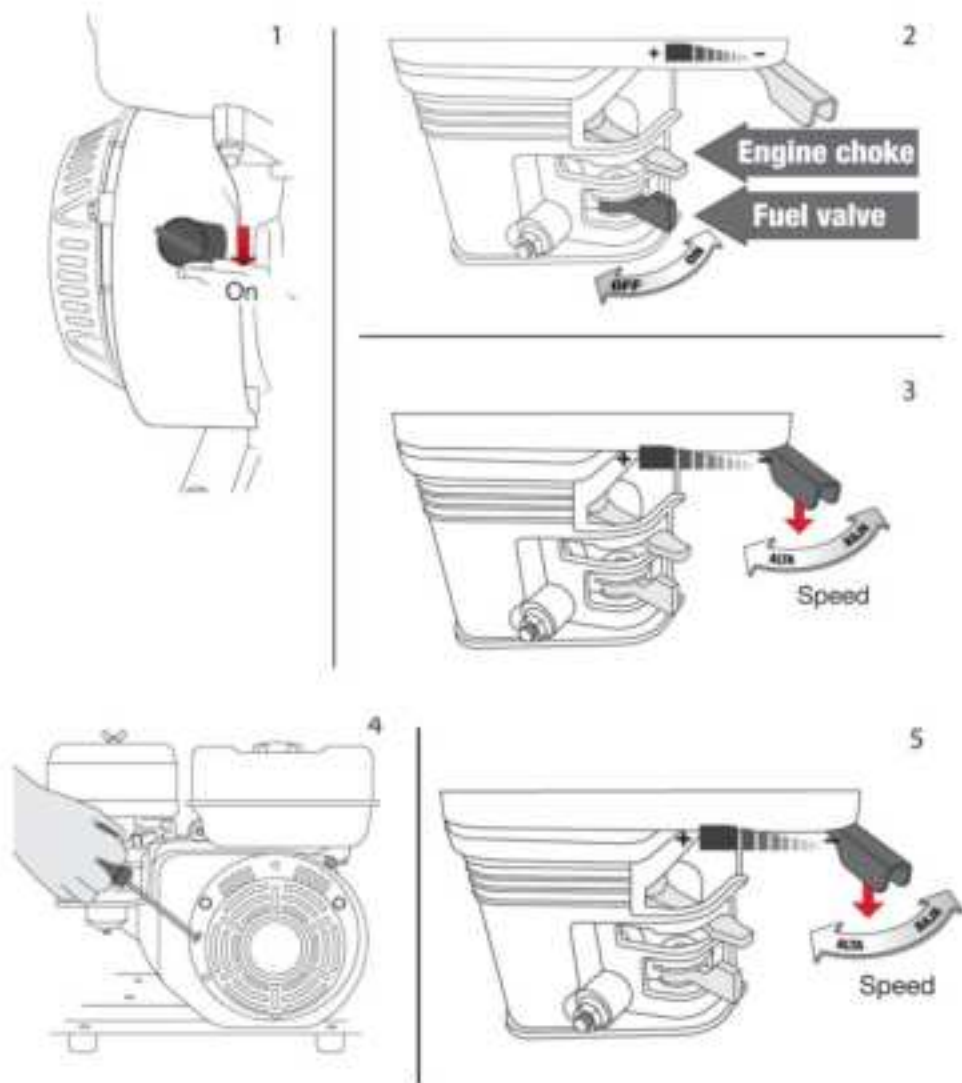

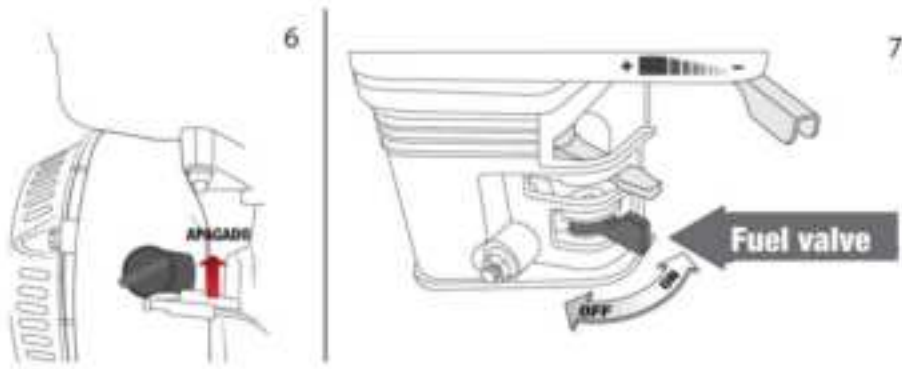

## 5. Stel het motortoerental in (Fig. C)

1. Stel de gashendel in op het gewenste motortoerental. Door de Als u de gouverneurshendel in de aangegeven richting draait, kunt u de motor sneller laten draaien of langzamer.

2. Nadat u de motor hebt gestart, beweegt u de hendel naar de stand en controleert u de waterafvoer.

De wateropbrengst wordt geregeld door het aanpassen van het motortoerental. Het verplaatsen van de gashendel in de richting zal de wateruitvoer verhogen en de

Als u de gashendel in de tegenovergestelde richting draait, neemt de waterafvoer af.

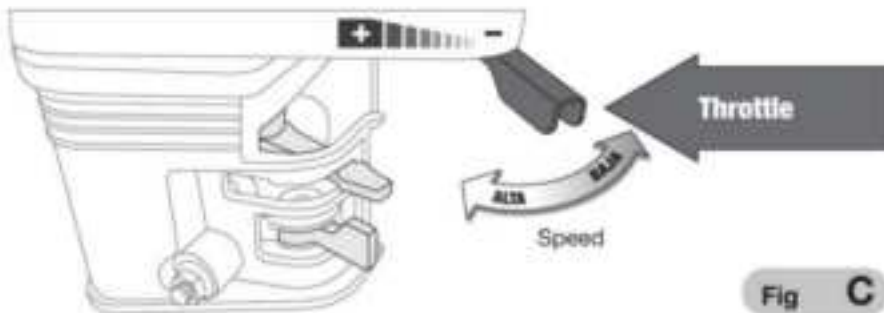

**WAARSCHUWING!:** Koolmonoxide is giftig. Inademing kan leiden tot:

bewusteloosheid en zelfs de dood. Vermijd plaatsen of handelingen die u blootstellen aan koolmonoxide.

## 6. Uitschakelen (Fig. D)

Om een motor uit te schakelen, trekt u eenvoudig de motorschakelaar naar de UIT-stand.

positie. Gebruik onder normale omstandigheden het volgende proces: 1.

Beweeg de gashendel naar de positie.(1)

2. Draai de motorschakelaar naar de UIT-stand.(2)

3. Draai de brandstofklephendel en de chokehendel naar de UIT-stand. (3)

Wanneer u de hogedrukreiniger niet gebruikt, laat u de brandstofkraanhendel in de UIT-stand staan om te voorkomen dat de carburateur overstroomt en om de kans op brandstoflekkage te verkleinen.

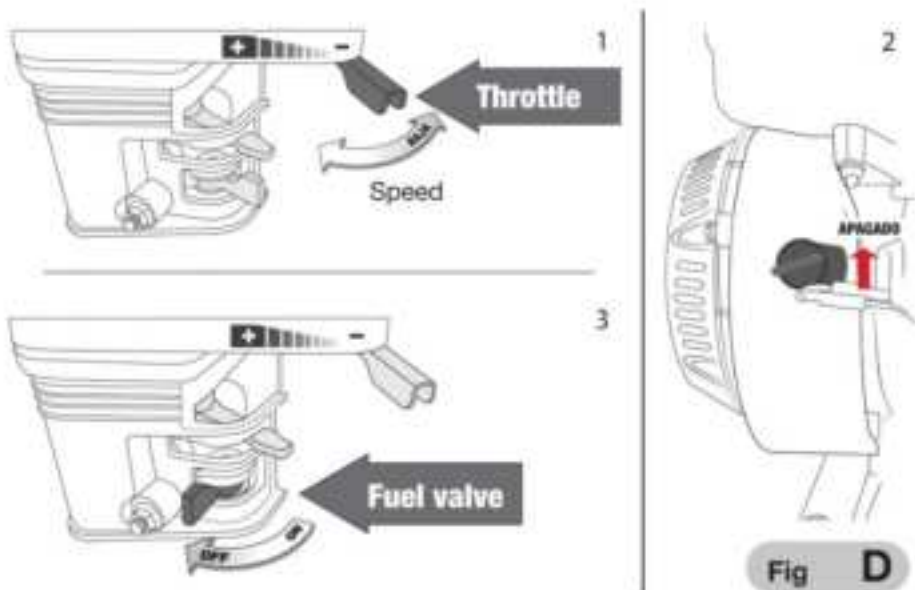

#### TOEPASSING VAN CHEMICALIËN OF REINIGINGSMIDDELENWAARSCHUWING!

**Volg alle veiligheidsmaatregelen voor de chemische stof of reinigungsoplossing bij het hanteren en spuiten. Raadpleeg het veiligheidsinformatieblad voor het product, indien beschikbaar.**

De hogedrukreiniger kan een mengsel van water en chemicaliën of reinigungsmiddelen spuiten. De chemicaliën of het reinigungsmiddel worden in de uitlaat van de pomp geheveld en worden tijdens het spuiten gemengd. Gebruik alleen de zeepspruitkop (zwart), omdat deze is ontworpen om de oplossingen te mengen.

1. Bereid de chemische stof of het reinigungsmiddel voor volgens de instructies bij het product.

2. Druk het open uiteinde van de sifonslang op de gekartelde reinigingsmiddelinjector fitting op de uitlaat van de pomp.

3. Druk de sifonslang met het filteropzetstuk in de container chemicaliën of detergents bevatten. Zorg ervoor dat het filter volledig ondergedompeld is in de oplossing om te voorkomen dat er lucht in het systeem wordt gezogen.



4. Installeer het zeepdrukmondstuk (zwart)

5. Start de hogedrukreiniger zoals aangegeven in deze handleiding en de motor handmatig.

6. Spuit de oplossing volgens de instructies in het gedeelte Spuiten.

7. Breng de oplossing aan op een droog oppervlak, beginnend bij het onderste gedeelte van het te behandelen gebied. gewassen en werk omhoog, met lange, gelijkmatige, overlappende bewegingen.

A. Laat het wasmiddel 3 tot 5 minuten intrekken voordat u het wast en

afspoelen. Indien nodig opnieuw aanbrengen om te voorkomen dat het oppervlak uitdroogt. NIET DOEN  
Laat het wasmiddel opdrogen (voorkomt strepen).

B. Raadpleeg de chemische instructies om te bepalen of het moet worden afgespoeld  
en de tijd die nodig is om te weken voordat het kan worden afgespoeld.

8. Reinig de hogedrukreiniger na gebruik van chemicaliën of reinigingsmiddelen door  
door het filteruiteinde van de sifonslang in een bak met schoon water te plaatsen. Draai  
op de hogedrukreiniger met lage druk en spuit om schoon water te trekken  
door het systeem om het door te spoelen. Dit duurt 1 tot 2 minuten.

## 7. ONDERHOUD

Een goed onderhoud is essentieel voor de veiligheid, economie en probleemloosheid  
apparatuur. Het zal ook helpen de luchtvervuiling te verminderen.



**LET OP!** Slecht onderhoud van uw hogedrukreiniger, of het niet goed

een probleem aanpakken of verhelpen voordat u het gebruikt, kan een storing veroorzaken in waarbij u ernstig gewond kunt raken of kunt sterven. Volg altijd de aanbevelingen voor inspectie, onderhoud en punten in deze handleiding. Om De volgende pagina's helpen u bij het goed onderhouden van uw hogedrukreiniger omvatten een onderhoudsschema, eenvoudige routinematige inspectieprocedures met behulp van standaard handgereedschap.

Andere serviceprocedures die moeilijker zijn of meer gespecialiseerde kennis vereisen gereedschappen worden het beste door professionals gehanteerd en daarom worden ze meestal uitgevoerd door een specialist. b.

Onderhoud is van toepassing op normale bedrijfssituaties. Als u de machine onder ongebruikelijke situaties zoals overmatige belasting hoog temperatuur, vochtige of stoffige omstandigheden van buitenaf, enz.; u wordt aangemoedigd om uw onderhoudsdealer te raadplegen voor advies dat geschikt is voor uw individuele behoeften en gebruik.

c. Onderhoud, vervanging of reparatie van emissiecontrole-apparaten en systemen kunnen worden uitgevoerd door een motorreparatiebedrijf of door een deskundige.

## **8. VEILIGHEID**

Enkele van de belangrijkste voorzorgsmaatregelen zijn de volgende

Wij kunnen u echter niet waarschuwen voor alle redelijke gevaren die zich kunnen voordoen. in onderhoud. Alleen u kunt beslissen of u elke taak wel of niet uitvoert.

## **9. VEILIGHEIDSMATREGELEN**

a. Zorg ervoor dat de motor uit is voordat u met onderhoud of reparaties begint werk. Dit elimineert potentiële gevaren voor de hogedrukreiniger en u.

b. Koolmonoxidevergiftiging uitgestoten door motoruitlaat. Zorg ervoor er is optimale ventilatie wanneer u de motor laat draaien. c. Oververhitting van de onderdelen. Laat de motor en het uitlaatsysteem afkoelen

voordat u ze aanraakt. d.

Verwondingen door bewegende onderdelen. Laat de motor niet draaien tenzij u in staat zijn dit te doen.

e. Lees de instructies voordat u begint en zorg ervoor dat u de benodigde hulpmiddelen en kennis.

f. Om de kans op brand of explosie te verkleinen, moet u voorzichtig zijn bij het werken rond benzine. Gebruik alleen een niet-ontvlambaar oplosmiddel en gebruik geen benzine om de onderdelen schoon te maken. Houd sigaretten, vonken en vlammen uit de buurt van alles wat te maken heeft met brandstofelementonderdelen. Om de beste kwaliteit en betrouwbaarheid, gebruik alleen nieuwe, originele onderdelen of het equivalent daarvan voor reparatie of vervanging.

MAAK ELKE MAAND OF OPENINGSUREN INTERVALLEN(3) REGELMATIGE DIENST PERIOD		Bij elk gebruik	Eerste 20 maanden of 20 uur S	Elk seizoen of 50 uur	Elke 6 maanden of 100 uur	Elk jaar of 300 uren
Motorolie	Rekening niveau	ÿ				
	Wijziging		ÿ		ÿ	
Versnellingsbakolie	Rekening niveau	ÿ				
	Wijziging		ÿ		ÿ	
Luchtfiler	Rekening	ÿ				
	Schoon			ÿ(1)	ÿ(1)	
	Wijziging					ÿ**
Sedimentafzetting Schoon					ÿ	
Bougie	Rekening /aanpassen				ÿ	
	Wijziging					ÿ

Tegen vonk	Schoon				ÿ	
Dood punt	Rekening /aanpassen					ÿ(2)
Klep openen	Rekening /aanpassen					ÿ(2)
Brandstoftank en filter	Schoon					ÿ(2)
Brandstofleiding	Schoon			Elke 2 jaar (indien nodig vervangen)		

\*\*Alleen voor kern- en interne ontvluchtingscarbureurs.

\*\*

Alleen voor luchtreinigers met papieren kern.

- 1) Onderhoud moet regelmatig worden uitgevoerd in stoffige ruimtes.
- 2) Ze moeten worden gecontroleerd door een ervaren monteur, tenzij u de speciaal gereedschap voor de klus en voldoende mechanische kennis.

## TANKEN

• Verwijder de tankdop en controleer de motor op een vlakke ondergrond, terwijl deze uit staat. het brandstofniveau.

Vul de tank bij als het brandstofniveau nieuw is. (Fig.E)

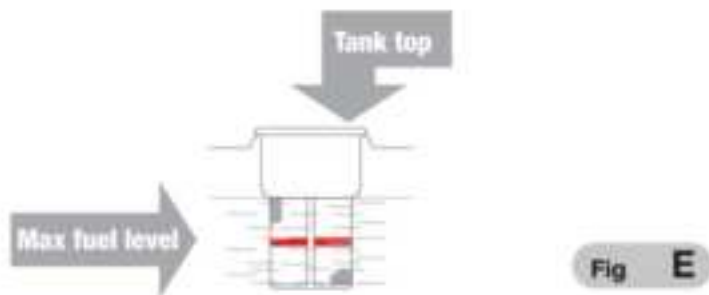

Fig E

## AANDACHT!

Benzine is zeer brandbaar en explosief. U kunt erdoor verbrand raken of ernstig gewond raken.

gewond raken bij het gebruik van brandstof. Zet de motor af en houd deze uit de buurt van

hitte, vonken en vuur. Werk alleen buitenshuis met brandstof. Ruim gemorste vloeistoffen ter plekke op.

Vul de tank in een goed geventileerde ruimte voordat u de motor start, als u dat had al begonnen, laat het afkoelen. Vul voorzichtig om morsen van brandstof te voorkomen. Vul niet de tank naar boven.

Vul de tank tot aan de rode indicator op het brandstoffilter. Draai na het tanken de de dop van de brandstoftank.

a. Vul de motor nooit in een gebouw, waar vonken of vlammen kunnen komen. het. Houd benzine uit de buurt van elektrische apparaten, vlammen of vonken. b. Gemorste brandstof is niet alleen gevaarlijk omdat het brand kan veroorzaken. maar het kan ook veroorzaken ook schade aan het milieu. Ruim gemorste vloeistoffen onmiddellijk op.

#### **WAARSCHUWING!**

Brandstof kan de lak en het plastic beschadigen. Wees voorzichtig dat u geen brandstof morst tijdens het vullen van de tank. tank. De garantie dekt geen schade veroorzaakt door gemorste brandstof. c. Gebruik bij voorkeur loodvrije brandstof met een octaangetal van 86 of hoger.

Deze motoren zijn gecertificeerd om te werken op loodvrije benzine. Producten hebben langere levensduur van het uitlaatsysteem en minder problemen met de brandstoftank bij gebruik loodvrije benzine. d.

Gebruik nooit verontreinigde of ranzige benzine. Voorkom dat er water en vuil in komt. in de brandstofinlaat. Soms is er een klein kloppen te horen tijdens het werken met zwaar

e.belastingen.Als kloppen optreedt bij een constante snelheid, onder normale belasting.toename het octaangetal of verander van merk benzine. Als het kloppen aanhoudt, raadpleeg dan een erkende, getrainde monteur.

#### **WAARSCHUWING:**

Werken met aanhoudend kloppen veroorzaakt motorschade en is wordt beschouwd als misbruik. Beschadigde onderdelen vallen niet onder de garantie, omdat deze misbruik.

## **EXTRA AANBEVELINGEN**

Olie is een belangrijke factor die helpt of niet helpt bij auto's prestatie

en servicetijd. Gebruik 4-takt autodetergentolie. SAE-10W-30 wordt aanbevolen voor algemeen gebruik. De andere viscositeiten die in het diagram worden weergegeven, kunnen worden gebruikt wanneer de gemiddelde temperatuur in uw omgeving binnen het genoemde bereik ligt.

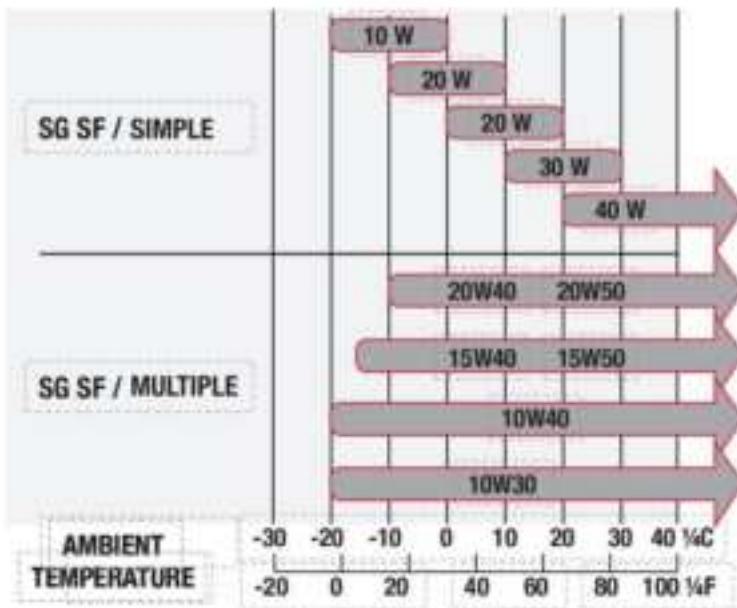

De SAE-olieviscositeit en serviceclassificatie staan op het API-label op de oliecontainer. De fabrikant raadt aan om API SERVICE-categorie SJ of SL-olie te gebruiken.

## OLIEPEIL CONTROLEREN

Controleer het motoroliepeil op een vlakke ondergrond en met de motor uit.

Verwijder de vuldop (peilstok) en maak deze schoon. (Fig.F).

Plaats en verwijder de peilstok zonder deze in het filter te schroeven. Controleer het oliepeil dat op de peilstok wordt

weergegeven. (Fig.G) Als het oliepeil laag is, vul dan tot de rand met de aanbevolen olie.

Schroef de vuldop (peilstok) vast



Fig F

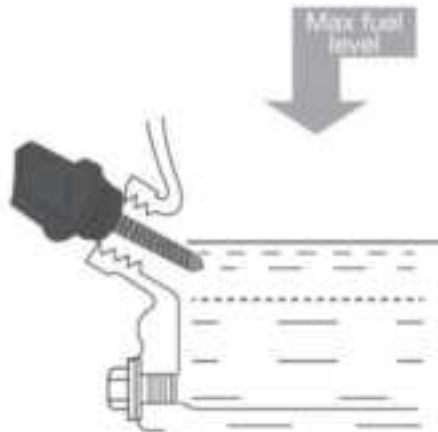

Fig G

### OLIEVERWISSELING (Fig. H)

Tap de gebruikte olie af als de motor warm is. Aftappen gaat sneller en beter. voltooid wanneer de motor warm is.

1. Plaats een geschikte bak onder de motor om de gebruikte olie op te vangen en Verwijder de vuldop met peilstok, aftapplug en ring. (1)
2. Wacht tot de gebruikte olie volledig is weggelopen, plaats de aftapplugring terug en draai de aftapplug goed vast. (2) Gooi gebruikte olie weg in een daarvoor bestemde afvalbak. milieuvriendelijke manier. Wij raden u aan om gebruikte olie op een afgedekte container en breng het naar uw plaatselijke recyclingcentrum of -dienst station. Niet door de gootsteen spoelen of op de grond of in de afvoer gooien. de afvoer.

Vul de motor met de motor horizontaal tot aan de rand van het buitenste vulgat met de aanbevolen olie.

**WAARSCHUWING:** Als u de motor laat draaien met een laag oliepeil, kan dit leiden tot motorstoringen. schade. De oliesensor zal de motor onmiddellijk stoppen voordat het oliepeil daalt onder de limiet. Om echter het ongemak van een Bij onverwachte stilstand dient u altijd het oliepeil te controleren voordat u de motor start (Fig.G).



## LUCHTFILTERINSPECTIE EN -ONDERHOUD (Fig. 1)

Een vuil luchtfilter zorgt ervoor dat er geen lucht naar de carburateur kan stromen, waardoor de prestaties afnemen.

prestaties. Als u de hogedrukreiniger op zeer stoffige plaatsen gebruikt, moet u het luchtfilter vaker schoonmaken dan in de onderhoudstabel staat vermeld.

**WAARSCHUWING:** Een motor zonder luchtfilter of een beschadigd luchtfilter zal vuil veroorzaken om in de motor te komen terwijl deze draait, wat snelle slijtage veroorzaakt. Dit type Schade valt niet onder de garantie.

1. Verwijder de vleugelmoer en verwijder de luchtfilterbehuizing.
2. Verwijder voorzichtig het schuimluchtfilter van het papieren filter en was het in heet water. zeepsop, afspoelen en goed laten drogen.  
Tik met het midden van het papieren filter op een stevig, plat oppervlak om alle vuil te verwijderen. opgehoopt stof en uitblazen met een hogedrukluuchtstroom (niet meer dan 30 psi)
3. Maak de binnenkant van het filter schoon en dek het af met een vochtige doek. Let op dat er geen vuil in de carburateur komt.
4. Zodra het schuim droog is, plaatst u het terug in het filterdeksel.
5. Plaats de behuizing van het luchtfilter terug en zorg ervoor dat de pakking op zijn plaats zit onder het luchtfilter. Draai de moer van het luchtfilter vast.



## REINIGING VAN DE SEDIMENTAFZETTINGEN (Fig. J)

- Zet de brandstofklep in de gesloten stand en verwijder vervolgens de bezinktank en de o-ring.
- Was de bezinktank en de pakking in een niet-ontvlambaar oplosmiddel en droog ze grondig af.
- Plaats de pakking op de brandstofklep en installeer de sedimenttank, en draai deze vast het stevig vast.
- Beweeg de brandstofklep naar de open positie en controleer op lekkages. Vervang de verpakking als er lekkage is.

## ONDERHOUD VAN BOUGIES (Fig. K)

- Verwijder de bougiekap en maak het vuil overal weg.
- Verwijder de bougie met een 13/16" bougiesleutel.(1)
- Controleer de bougie. Vervang de elektroden als ze versleten, gebroken, gechipt of versleten zijn.(2)
- Meet de bougie-elektrode met de aangegeven meter. de afstand moet 0,025-“0,031” inch zijn. Pas indien nodig aan door voorzichtig te buigen de elektrode.(2)
- Installeer de bougie voorzichtig met de hand om te voorkomen dat deze wordt gestript.
- Nadat u de bougie hebt geïnstalleerd, draait u deze vast met een 13/16" sleutel om de elektrode stevig vast te zetten. de afdichtring.

- Als de bougie opnieuw wordt geplaatst, draai deze dan 1/8 tot 1/4 slag vast nadat u de bougie hebt geïnstalleerd. bougie. Als u een nieuwe bougie monteert, draai deze dan een halve slag vast daarna.

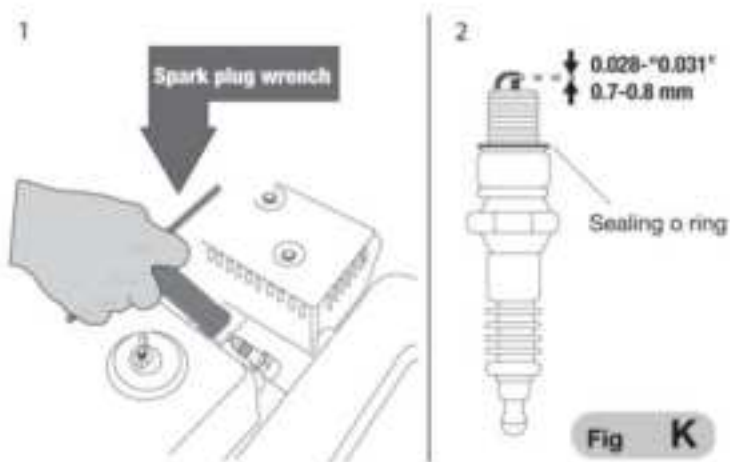

**WAARSCHUWING:** Een losse bougie kan de motor oververhitten en schade toebrengen.

Het vastdraaien van een bougie kan de schroefdraad beschadigen.

Plaats de bougiedop.

## REINIGINGSSPUITMONDEN

Soms kan de sproeibuis verstopt raken met vreemd materiaal zoals vuil. Wanneer dit gebeurt, kan er overmatige druk ontstaan. Wanneer de druksproeier gedeeltelijk verstopt raakt, zal de pompdruk dalen pulserend en moet onmiddellijk worden gereinigd door de volgende stappen te volgen:

1. Zorg ervoor dat de hogedrukreiniger is uitgeschakeld en dat de trekker van de spuit is uitgeschakeld. pistool is vergrendeld.
2. Verwijder de hogedrukspuitkop van de sproeier. Gebruik de naald voor het reinigen van de sproeikop (meegeleverd). Verwijder eventuele verstoppingen door voorzichtig het inbrengen en heen en weer bewegen van de naald door het gat in de sproeikop onder schoon stromend water.
3. Verwijder na het reinigen de naald uit het mondstuk en bewaar deze voor later. gebruik.
4. Monteer de druksproeier weer op de sproeilans.

# BEHOUD VAN DE HOGEDRUKREINIGER

Een goede voorbereiding op de opslag is van vitaal belang om uw hogedrukreiniger in goede staat te houden vrij en ziet er goed uit. De onderstaande stappen helpen roest en corrosie te voorkomen van invloed zijn op de werking en het uiterlijk van uw hogedrukreiniger en zal het gemakkelijker maken om te starten als het opnieuw gebruikt wordt.

## 1. Schoonmaken

- a. Als de motor heeft gedraaid, laat hem dan minstens 30 minuten afkoelen voordat u hem weer inschakelt. het schoonmaken.
- b. Was de motor en de hogedrukreiniger. Was de motor met de hand en doe laat geen water in de opening van de luchtreiniger of demper komen. Houd water uit de buurt van bedieningselementen en alle andere plaatsen die moeilijk te drogen zijn, omdat water helpt roesten.
- c. Water in contact met een hete motor kan ernstige schade veroorzaken. Als de motor draait, wacht een half uur om af te koelen voordat u gaat wassen

Het.

- Droog alle makkelijk te reinigen oppervlakken.

Gebruik de hogedrukreiniger buitenshuis en laat hem werken totdat hij de normale werktemperatuur heeft bereikt. temperatuur en al het externe water is verdampt,

## 2. Brandstof

Benzine oxideert en beschadigt tijdens opslag. Oude benzine helpt niet start en laat sporen van vuil achter die het brandstofsysteem verstoppen. Als de benzine in de motor gaat kapot tijdens opslag, de carburateur en het andere brandstofsysteem componenten moeten mogelijk worden weggegooid of vervangen. De tijdsduur dat benzine kan in uw tank en carburateur achterblijven zonder dat dit schade veroorzaakt Prestatieproblemen zijn afhankelijk van factoren zoals het benzinemengsel, de opslagtemperatuur en of de brandstoftank gedeeltelijk of volledig is gevuld.

vol. Lucht in een bijna volle tank en opslag bij hoge temperaturen kunnen brandstofverliezen veroorzaken. verslechtering versnellen. Problemen met brandstofschade kunnen optreden binnen enkele maanden of zelfs korter als de benzine niet vers was toen de tank werd gevuld werd gevuld. Schade aan het brandstofsysteem of motorproblemen als gevolg van onzorgvuldig

opslagvoorbereiding vallen niet onder de garantie. De houdbaarheid van brandstof kan zijn verlengd door het toevoegen van een speciaal geformuleerde brandstofstabilisator of brandstof. Verslechteringsproblemen kunnen worden voorkomen door de brandstoftank leeg te laten lopen en carburator.

### 3. Toevoeging van een brandstofstabilisator om de houdbaarheid te verlengen

- Wanneer u een brandstofstabilisator toevoegt, vul de tank dan met verse benzine. Als het alleen gedeeltelijk gevuld, de lucht in de tank zal ervoor zorgen dat deze sneller verslechtert tijdens opslag. Als u een benzinetank heeft om bij te vullen, zorg er dan voor dat deze alleen verse benzine bevat

Voeg brandstofstabilisator toe volgens de instructies van de fabrikant.

- Laat de motor na het toevoegen van een brandstofstabilisator 10 minuten buiten draaien om. Zorg ervoor dat behandelde benzine de onbehandelde benzine gaat vervangen de carburateur.

- Stop de motor en zet de brandstofklep op UIT (GESLOTEN) positie.(Fig.L)

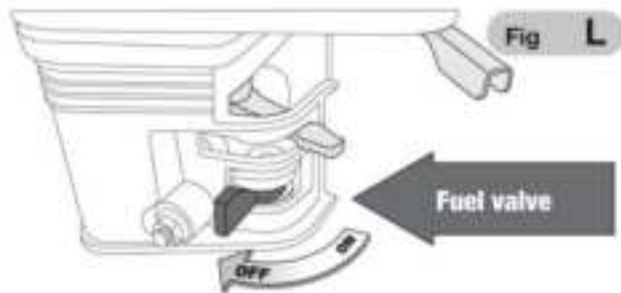

### 4. Tank en carburateur leeg laten lopen (fig. M) • Plaats

een geschikte benzinecontainer onder de carburateur en gebruik een trechter om de benzine eruit te laten lopen. voorkom dat er brandstof wordt gemorst. • Verwijder de aftapbout van de carburateur en de bezinkselpan en verplaats vervolgens de brandstoftank hendel in de AAN-stand zetten.

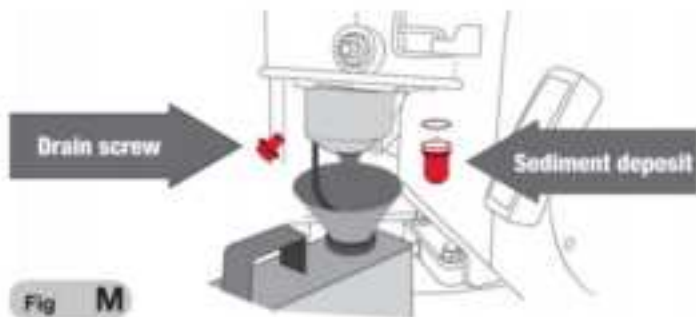

• Nadat alle brandstof in de container is gefilterd, plaatst u de aftapbout terug en bezinkselpan. Knijp hard.

### 5. Motorolie. •

Vervang de motorolie. •

Verwijder de bougie. • Giet een

eetlepel schone motorolie in de cilinder. • Trek meerdere keren aan

het startkoord om de olie in de cilinder te verspreiden. • Vervang de bougie. Trek langzaam aan het startkoord totdat u weerstand voelt.

en de inkeping in de startpoelie komt overeen met het gat in de bovenkant van de terugslag starterdeksel. Hierdoor worden de kleppen gesloten, zodat er geen vocht in de motorcilinder. Laat het startkoord voorzichtig teruglopen. (FIG.N)

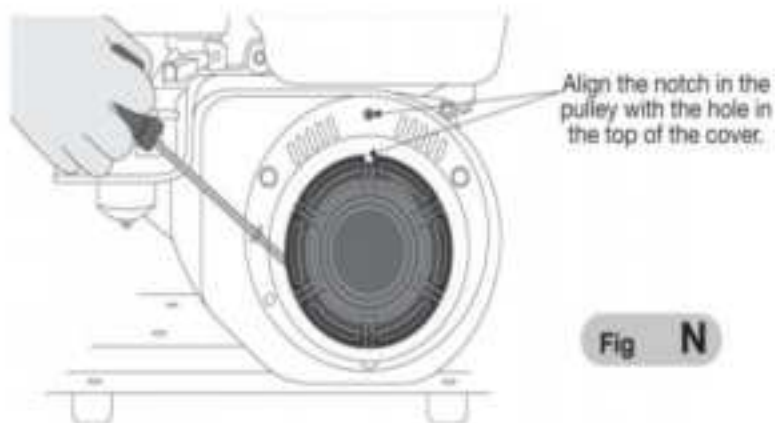

### 6. Opslagmaatregelen.

Als de hogedrukreiniger met benzine in de brandstoftank wordt opgeslagen, zet u de brandstoklep in de UIT-stand om mogelijke lekkage van brandstofgas te verminderen. Plaats de hogedrukreiniger zo dat deze waterpas staat. Een slechte waterpas kan leiden tot brandstof- of olielekken. Als de motor en het uitlaatsysteem koud zijn, dekt u de hogedrukreiniger af om deze te beschermen tegen stof. Als ze nog heet zijn, kunnen ze ontbranden of sommige materialen smelten. Gebruik geen kunststoffen als stofhoezen. Een hoes die niet poreus is, houdt vocht vast rond de motor, wat roest en corrosie veroorzaakt.

## **7. Verwijderen uit de opslag.**

Neem de punten die op de vorige pagina's zijn beschreven als voorzorgsmaatregelen door voordat u de machine gaat gebruiken. Als de brandstof is afgetapt tijdens de voorbereiding op opslag, vult u de tank met verse benzine. Als u een benzineblik gebruikt om te tanken, zorg er dan voor dat er alleen verse benzine in het blik zit. Benzine oxideert en raakt beschadigd na verloop van tijd, waardoor het starten wordt vertraagd. Als de cilinder tijdens de voorbereiding op opslag met olie is bedekt, kan de motor wat rook produceren tijdens het starten. Dit is normaal.

## **8. Vervoer.**

Als de hogedrukreiniger heeft gedraaid, laat deze dan ten minste 15 minuten afkoelen voordat u de hogedrukreiniger op het transportvoertuig laadt. Als de motor of het uitlaatsysteem heet is, kan dit ervoor zorgen dat sommige materialen vlam vatten en brandwonden veroorzaken. Houd de hogedrukreiniger waterpas om brandstoflekkage te verminderen tijdens het transport. Zet de brandstofhendel op UIT.

## **MODIFICATIES AAN DE CARBURATEUR VOOR WERK OP GROTE HOOGTE** Op grotere hoogte

zal het lucht-brandstofmengsel van de standaard carburateur erg rijk zijn. Dit zal de prestaties verlagen en het brandstofverbruik verhogen. Een te rijk mengsel zal ook de bougie verontreinigen en kan het starten bemoeilijken. Gebruik gedurende langere tijd op een andere hoogte dan waarvoor deze motor is gecertificeerd, kan de emissies verhogen.

Prestaties op grote hoogten kunnen worden verbeterd door specifieke aanpassingen aan de carburateur. Als u de motor altijd op hoogten boven de 5.000 m gebruikt,

meters, u hebt competente monteurs, voer deze carburateurmodificatie uit. Deze motor, wanneer deze op grotere hoogte wordt gebruikt met de carburateurmodificaties voor gebruik op grotere hoogte, zal voldoen aan elke emissienorm gedurende zijn bruikbare levensduur. Zelfs met de carburateurmodificatie zal het motorvermogen met ongeveer 3,5% afnemen voor elke 1.000 voet toename in hoogte. Het effect van hoogte op het vermogen zal groter zijn als de carburateur niet wordt aangepast.



**WAARSCHUWING:** Wanneer de carburateur is aangepast voor gebruik op grote hoogte, is het lucht-brandstofmengsel een zwak hulpmiddel voor gebruik op lage hoogte. Werken op hoogtes onder de 5.000 voet met een aangepaste carburateur kan de motor ernstig beschadigen door oververhitting. Voor gebruik op lage hoogte moet de carburateur met behulp van een gekwalificeerd mechanisch proces worden teruggebracht naar de oorspronkelijke fabrieksinstellingen.



Afvalscheiding. Dit product mag niet met het normale huisvuil worden afgevoerd. huishoudelijk afval.



Door afval van gebruikte producten en verpakkingen te scheiden, kunnen materialen worden gerecycled en hergebruikt. Hergebruik van gerecyclede materialen helpt milieuvuiling te voorkomen en vermindert de vraag naar grondstoffen.

	<b>PROBLEEM MOGELIJKE OORZAAK</b>	<b>OPLOSSING</b>
DE MACHINE NIET BEGIN	De brandstofklep staat UIT (GESLOTEN).	Beweeg de brandstofklep van UIT (GESLOTEN) naar AAN (OPEN).
	De choke is open	Sluit de choke, tenzij de motor draait. heet.
	Motorschakelaar staat UIT.	Zet de motorschakelaar op AAN.
	Er is geen brandstof.	Vul de tank.
	De brandstof is oud of de motor werd opgeslagen zonder behandeling of aftappen	Maak de tank volledig leeg en carburateur en vul bij met verse benzine.
	De bougie is defect, vuil of met een onjuist interval	Verwijder en controleer de vonk plug. Schoonmaken, aftappen of vervangen de bougie
	Bougie is nat van brandstof (verzopen motor).	Verwijderen, controleren, drogen en opnieuw monteren de bougie. Start de motor met gashendel in de positie.
Het brandstoffilter is verstopt, er is een carburator storing, ontsteking storing, kleppen <small>in beslag genomen, enz.</small>	Neem uw hogedrukreiniger mee naar de dichtstbijzijnde geautoriseerde AKSI Servicecentrum voor gekwalificeerde personeel om defecte of beschadigde delen.	

MOTOR MET EEN KLEIN STROOM	Filterelementen zijn verstopt.	Controleer het luchtfilter. Maak het schoon of Vervang het filter.
	Brandstof is beschadigd door motor opgeslagen zonder behandelen of aftappen benzine of gevuld met verkeerde benzine.	Laat de brandstof en de carburateur leeglopen en Vul bij met verse brandstof.
	Het brandstoffilter is verstopt, er is een carburator storing,ontsteking storing,kleppen <small>in beslag genomen, enz.</small>	Breng de motor naar een gekwalificeerde garage monteur, vervangen of repareren defecte onderdelen indien nodig.
LAAG PRESTEREN ANCE OF DE DRUK WASMACHINE	Onjuiste ontstekingstijdstip	Pas de vuurhoek aan.
	Er zit lucht in de brandstof slang of de slang is vast.	Laat de lucht ontsnappen of de brandstofslang leeglopen.
	De hoofdmotor is niet correct afgesteld.	Heraanpassing.
	De carburateur, de klep naaldgat en de hoofdmotor zitten vast.	Veeg en blaas tot slot.
	De brandstofkraan zit vast.	Maak het kapotte onderdeel schoon en vervang het.
	Te veel koolstofvloeistof in de verbranding kamer.	Maak de verbranding schoon kamer.
	Het luchtfilter is verstopt.	Maak het luchtfilter schoon.
	De inlaatbuis lekt.	Verander het.

	De zuiger, cilinder of Zuigerveer is versleten.	Vervang het door een nieuwe.
	Er is sprake van luchtlekage van het oppervlak waar de cilinderwand sluit aan op de cilinder hoofd.	Vervang de cilinderpakking
	Het klepgat is te groot of te klein.	De klep afstellen
	De klep is te smal.	Verander het.

**Installatiestappenvideo legt de QR-code uit, gebruik hiervoor Google Scan.**



**Fabrikant:** Shanghaimuxinmuyeyouxiangongsi **Adres:**

Shuangchenglu 803nong11hao1602A-1609shi, baoshanqu, shanghai 200000 CN.

**Geïmporteerd naar AUS:** SIHAO PTY LTD. 1 ROKEVA STREETEASTWOOD NSW  
2122 Australië

**Geïmporteerd naar de VS:** Sanven Technology Ltd. Suite 250, 9166 Anaheim Place,  
Rancho Cucamonga, CA 91730



YH CONSULTING LIMITED. C/O YH Consulting Limited  
Kantoor 147, Centurion House, London Road, Staines-  
upon-Thames, Surrey, TW18 4AX



E-CrossStu GmbH  
Mainzer Landstr.69,  
60329 Frankfurt am Main.



**VEVOR**<sup>®</sup>

**TOUGH TOOLS, HALF PRICE**

**Technische ondersteuning en e-  
garantiecertificaat [www.vevor.com/support](http://www.vevor.com/support)**



Teknisk support och e-garanticertifikat [www.vevor.com/support](http://www.vevor.com/support)

## **GASHRYCKSVÄTTARE**

**MODELL:170B**

Vi fortsätter att vara engagerade i att ge dig verktyg till konkurrenskraftiga priser. "Spara hälften", "halva priset" eller andra liknande uttryck som används av oss representerar bara en uppskattning av besparingar du kan dra nytta av att köpa vissa verktyg hos oss jämfört med de stora toppmärkena och betyder inte nödvändigtvis att täcka alla kategorier av verktyg som erbjuds av oss. Du påminns om att noggrant kontrollera när du gör en beställning hos oss om du verkligen sparar hälften i jämförelse med de främsta varumärkena.



**VEVOR**<sup>®</sup>  
TOUGH TOOLS, HALF PRICE

**GAS TRYCK  
BRUCKOR**

**MODELL:170B**



### **BEHÖVER HJÄLP? KONTAKTA OSS!**

Har du produktfrågor? Behöver du teknisk support? Kontakta oss gärna: **Teknisk support och e-garanticertifikat [www.vevor.com/support](http://www.vevor.com/support)**

Detta är den ursprungliga instruktionen, läs alla instruktioner noggrant innan du använder den. VEVOR reserverar sig för en tydlig tolkning av vår användarmanual. Utseendet på produkten är beroende av den produkt du fått. Ursäkta oss att vi inte kommer att informera dig igen om det finns någon teknik eller mjukvaruuppdateringar på vår produkt.

## SÄKERHETSINSTRUKTIONER



### **VARNING!**

Läs och förstå alla varningar och säkerhetsinstruktioner. Underlåtenhet att följa alla instruktioner som anges nedan kan resultera i explosion, bristning eller allvarlig kroppsskada.



### **UPPMÄRKSAMHET!** Läs alla varningar och säkerhetsinstruktioner. Underlåtenhet att

följ varningarna och instruktionerna nedan kan resultera i en explosion eller allvarlig skada.

Spara alla varningar och instruktioner för framtida referens. De term "BESINMOTORVERKTYG": Maskin som drivs av en förbränning motor, som är avsedd att utföra mekaniskt arbete.

### **1. Säkerhet på arbetsområdet**

a. Håll arbetsområdet rent och väl upplyst. Skräp eller dålig belysning på jobbet områden kan orsaka olyckor.

b. Använd inte enheten i en miljö med risk för explosion, där det finns flytande bränslen, gaser eller pulveriserat material. Inre förbränning motorer producerar gnistor som kan antända material i damm eller ångor. c. Håll barn och andra personer borta från arbetsområdet när du använder den maskin. En distraktion kan göra att du tappar kontrollen över maskinen.

### **2. Personlig säkerhet**

a. Se vad du gör och använd maskinen klokt. Använd inte maskinen om du är trött eller efter att ha konsumerat alkohol, droger eller mediciner. Att inte vara uppmärksam när du använder en förbränningsmotor kan orsaka allvarlig skada.

b. Använd personlig skyddsutrustning. Bär alltid ögon-, andnings- och hörselskydd. Skyddsutrustning som en dammmask, halkfri

skyddsskor, hjälm eller hörselskydd, som används under lämpliga förhållanden, hjälper till att minska personskador. c. Undvik

oavsiktlig start. Se till att strömbrytaren är i avstängt läge innan du plockar upp eller transporterar maskinen. Bär med fingret på strömbrytaren eller inkoppling med strömbrytaren på kan leda till olyckor. d. Ta bort eventuella justeringsverktyg eller skiftnycklar innan du startar. A verktyg eller skiftnyckel som är fästa på en roterande del av maskinen kan orsaka skada vid start. e. Var

försiktig. Undvik att inta en position som tröttar ut din kropp; behålla a stå stadigt på marken och håll alltid balansen. Detta kommer gör att du bättre kan kontrollera maskinen i händelse av en oväntad händelse situation.

f. Bär lämpliga kläder. Bär inte löst sittande kläder eller smycken. Hålla ditt hår, kläder och handskar borta från rörliga delar. Lösa kläder, smycken eller långt hår kan fastna i rörliga delar, t.ex är möjligt att använda sug- eller dammupsamlingsutrustning se till att det är det installerad och använd på rätt sätt. Användningen av dammupsamlingsutrustning minskar riskerna från damm.



**WARNING: Denna** enhet är inte avsedd att användas av personer (inklusive barn) med olika eller nedsatt fysisk, sensorisk eller mentala förmågor, eller brist på erfarenhet eller kunskap, om de inte har fått övervakning eller utbildning i driften av apparaten av en person ansvarig för din säkerhet. Barn bör övervakas för att säkerställa det de använder inte apparaten som en leksak.

### 3. Personssäkerhet

a. Överbelasta inte enheten. Använd den maskin som är avsedd för arbetet utförde. Med rätt maskin kommer du att kunna arbeta bättre och säkrare inom det angivna effektområdet. b.

Använd inte maskiner med en defekt strömbrytare. Maskiner som inte kan vara på eller av är farliga och måste repareras.

c. Stäng av innan du gör justeringar, byter tillbehör eller förvarar maskin. Denna förebyggande åtgärd minskar risken för oavsiktligt starta maskinen. d. Se

till att maskiner är utom räckhåll för barn och människor obekant med deras användning. Förbränningsmaskiner som används av oerfarna människor är farliga. Ta väl hand om dina maskiner.

Kontrollera att de fungerar korrekt,

t.ex. utan att de rörliga delarna fastnar och om det finns några trasiga eller försämrade delar som kan påverka driften. Om maskinen är defekt, låt den repareras innan du använder den igen. Många olyckor beror på dåligt underhåll.

f. Håll skärverktyg vassa och rena. Rätt hållna skärverktyg med vassa skäreppor är mindre benägna att binda och är lättare att kontrollera.9. Använd maskin, tillbehör och andra delar i enlighet med dessa instruktioner, med hänsyn till arbetsförhållandena och den uppgift som ska vara utförde. Användningen av förbränningsmaskiner för andra jobb än de som de är designade för kan vara farliga.



**VIKTIGT:** Denna enhet får inte utsättas för droppande vätska stänk.

#### **4. Användning och skötsel av bensindrivna maskiner**

Låt endast din enhet repareras av auktoriserad teknisk personal med hjälp av endast originalreservdelar. Detta är det enda sättet att garantera säkerheten maskin.

**WARNING:** Denna produkt får inte utsättas för droppande vätskestänk.

## **YTTERLIGARE SÄKERHETSVARNINGAR FÖR**

### **HÖRTRYCKSVÄTTARE.**

A. Använd inte tillbehör som inte är specifikt utformade och

rekommenderas av högtryckstvättillverkaren.

B. Felaktigt dimensionerade tillbehör kan inte skyddas tillräckligt och kontrollerade.

Använd inte ett skadat tillbehör. inspektera tillbehöret före varje användning, C. till exempel förpackningen för att verifiera att den inte har sprickor eller slitage.

Om högtryckstvätt eller tillbehör tappas, inspektera för skador eller installera en känt bra tillbehör. Efter att ha inspekterat och installerat ett tillbehör, placera dig själv och åskådare borta från planet för tillbehöret och kör verktyget i en minut. Skadade tillbehör går vanligtvis sönder under detta test.

D. Använd personlig skyddsutrustning. Beroende på applikation, du måste bära dammmask, hörselskydd, handskar etc. Långvarig exponering för högt ljud kan orsaka hörselnedsättning.

## Dellista

		
A:värd *1st	B: hjul * 2 st	C: fotpall*1st
		
D:handtag*1st	E:pistol*1st	F: Panelsats x 1st

 <p>G:krok*1</p>	 <p>H:Vatteninloppsrörsats *1st</p>	 <p>I:sugrör* 1st</p>
 <p>J: högtrycksslang *1 st</p>	 <p>K:skiftnyckelsats*1st</p>	 <p>L: Hjulaxel kit*2st</p>
 <p>M:M5 skruvsats*4st</p>	 <p>N:ST4*14skruv *4st</p>	 <p>O:M8 skruvsats*4st</p>
 <p>P:skruvdragare*1st</p>	 <p>F: Bussningskit*1st</p>	 <p>R: Koppargränssnitt*1st</p>

OBS: Koppargränssnitt R Endast tillgänglig i den amerikanska standardversionen, den Europeisk version har inget koppargränssnitt R.

## PARAMETERLISTA

Modell	170B
Tryck	3500 psi



Flöde	10 l/min (2,6 GPM)
Märkeffekt	7 hk
Motorvarvtal	3600 rpm
Tillåten temperatur	0-60°CINSTRUKTIONER
Bränslekapacitet	3L
Bränsletyp	blyfri bensin
Oljekapacitet	0,6L

**VIKTIGT:** Några av följande symboler kan användas på Vänligen studera dem och lär dig deras betydelse. En korrekt tolkning av dessa symboler gör det möjligt för dig att använda enheten bättre och säkrare.

**ATTENTION:** Modifiera aldrig apparaten. Kommer inte att hållas ansvarig för garantera maskinen om du modifierar, ändrar apparaten eller inte gör det följ instruktionerna och försiktighetsåtgärderna i denna handbok korrekt.

	<p><b>Läs instruktionerna:</b></p> <p>Instruktionsboken innehåller särskilda meddelanden till uppmärksamma säkerhetsfrågor, eventuell skada på apparaten och användbar information om drift och underhåll av apparaten, det är rekommenderas att läsa all information noggrant för att undvika kroppsskada och skador på apparaten.</p>
	<p><b>Använd huvud-, ögon- och hörselskydd:</b></p> <p>Fotskydd är nödvändigt, och halkfria arbetsstövlar är tillrädliga.</p>
	<p><b>Använd handskydd:</b></p> <p>Det är nödvändigt att använda handskydd, det är tillrådligt att använd halkfria handskar för att få bättre kontroll över maskin.</p>

	<p><b>Använd fotskydd:</b></p> <p>Det är nödvändigt att använda fotskydd, det är tillrådligt att använd halkfria arbetsstövlar.</p>
	<p>Högtrycksstrålar kan vara farliga om de används felaktigt. De inte riktar sig till människor, djur, aktiv elektrisk utrustning eller vid själva apparaten.</p>
	<p><b>Fara:</b></p> <p>Indikerar en överhängande farlig situation som, om undviks inte, kommer att resultera i dödsfall eller allvarlig skada.</p>
	<p><b>Förbjudet för användning i åskväder eller regn:</b></p> <p>Det är nödvändigt att undvika att använda maskinen i regn och åskväder, eftersom det finns risk för elektriska stötar. Behåll apparaten i ett torrt utrymme.</p>
	<p><b>Rökning förbjuden:</b></p> <p>Rökning är förbjuden nära maskinen i drift, eftersom det kan orsaka gnistor och öppna lågor.</p>
	<p><b>Kolmonoxid (CO):</b></p> <p>Bensinmotorer genererar kolmonoxid, vilket är en dödligt giftig luktfri gas, kör inte maskinen inomhus.</p>
	<p><b>Varning eller säkerhet:</b></p> <p>Indikerar fara, varning eller försiktighet. Det betyder FÖRSIKTIGHET! din säkerhet står på spel.</p>
	<p><b>Elektrisk stöt:</b></p> <p>Indikerar att det finns delar av maskinen som leda elektriska strömmar för driften av maskin, så dessa delar bör aldrig vidröras medan maskinen används.</p>

	<p><b>Brännrisk:</b></p> <p>Indikerar att det finns delar av maskinen som värms upp till höga temperaturer, eller att dessa delar aldrig ska vidröras förrän maskinen har svalnat.</p>
	<p><b>Flyktiga föremål:</b></p> <p>Alla motoriserade verktyg i drift kan kasta föremål, av denna anledning är det lämpligt att använda maskinen</p> <p>platser med få människor och att ta stora avstånd av separation, om det finns fler människor i arbetet område.</p>
	<p><b>Brand:</b></p> <p>Maskinens motor är konstruerad för att fungera med lättantändliga blandade bränslen. Fyll aldrig maskinens bränsletank nära eld, spisar, elektriska krafttransformatorer.</p>



**VIKTIGT:** Underhåll av gasverktyget kräver extrem försiktighet och

teknisk kunskap och bör Måste följa instruktionerna För din säkerhet, läs och

förstå alla instruktioner innan du använder gasverktyget. Följ alla säkerhetsinstruktioner.

Underlåtenhet att följa instruktionerna som beskrivs i denna användarmanual kan resultera i allvarliga personskador.



**WARNING:** Läs bruksanvisningen noggrant innan du börjar

använd gasverktyget. Var uppmärksam på säkerhetsreglerna, varningssymbolerna,

faror, försiktighet och varningsmeddelanden. Dessa säkerhetsregler är till för din säkerhet

och för att undvika eventuella allvarliga skador. Om du använder apparaten korrekt och

endast för de angivna ändamålen, kommer apparaten att ge dig många år av säker och pålitlig service.



**WARNING: Alla** gas- eller elektriska verktyg som används kan kasta föremål i dina ögon, vilket kan orsaka allvarliga skador på dem, innan du slår på gas- eller elverktyget, använd alltid skyddsglasögon eller skyddsglasögon med sida sköldar och en hel ansiktsskärm vid behov, det är alltid tillrådligt att kontrollera att skyddsglasögonen är lämpliga för att skydda denna typ av arbete. Det är alltid tillrådligt att verifiera att dessa skyddsglasögon överensstämmer med ANSI Z87.1 standard.

## Läs alla instruktioner

1. Bekanta dig med gas- eller elverktyget.
2. Läs bruksanvisningen noggrant.
3. Lär dig användningen och begränsningarna för det elektriska verktyget samt specifika potentiella faror.

## DELAR



## artikelmontering:

Steg 1. Lås fotpallen till botten av värden med M8-skrivsatsen;



Steg 2. Fäst båda hjulen på båda sidor av värden med hjulaxelsatsen

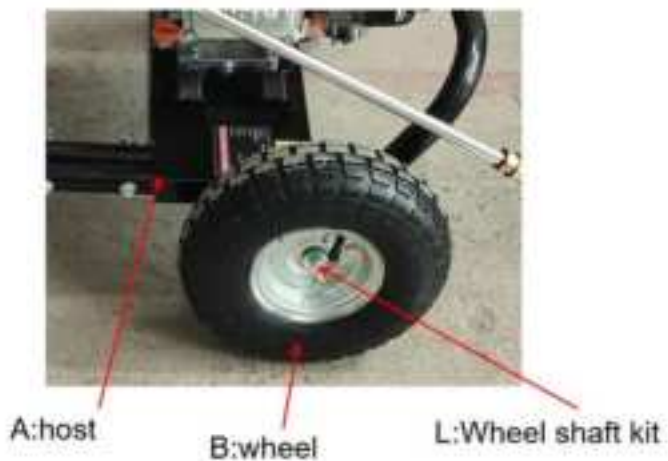

Steg 3. Rikta in handtaget i värdröret och använd skruven för att låsa panelen i handtaget.



Steg 4. Använd skruven N för att låsa kroken med panelsatsen



Steg 5. högtrycksslang J till tryckutloppet och montering av sprutpistol.

a) Dra tillbaka högtrycksslangens krage, för in tryckslangen i tryckutlopp från högtryckstvätten och släpp kragen. Dra på slang för att se till att den är ordentligt ansluten.

OBS: Om du köper en amerikansk standardmaskin måste du installera koppars kontakt R på vattenkontakten på huvudmotorn.

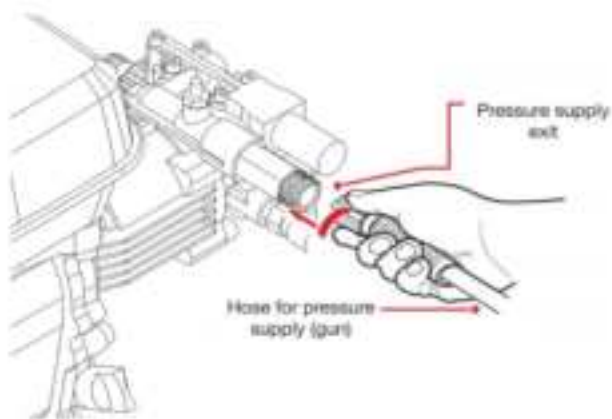

b) Anslut den andra änden av slangen till sprayens snabbkoppling

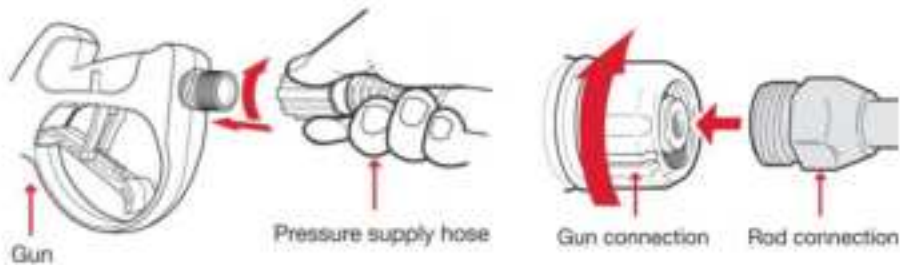

c) Fäst lansen på pistolen; Notera: När du fäster, rikta in de två utsprången på lansen med spåren på pistolen.



Steg 6. Stäng vattentillförselventilen, vatteninloppsrörsats H till vatteninloppsanslutningen (MAX.20PSI, max. temperatur 60°C) och slå på vattnet helt.



## Använd operationen

### FÖRSIKTIGHETSANVISNINGAR INNAN ANVÄNDNING

För att maximera livslängden på din utrustning och din säkerhet är det mycket viktigt att ta en stund innan du använder högtryckstvätten för att kontrollera dess villkor. Se till att se efter eventuella problem som uppstår eller har en mekaniker korrigera dem innan du använder högtryckstvätten.



### **VARNING!**

Eventuellt felaktigt underhåll av högtryckstvätten eller försummelse av någon problem innan driftstart kan orsaka funktionsfel och allvarliga skada på operatören. Utför alltid Före driftinspektionen och rätta till eventuella problem.

Innan du börjar använda högtryckstvätten, se till att den står i våg och strömbrytaren är avstängd.

#### **1. Kontrollera högtryckstvättens allmänna skick**

- a. Titta runt och under högtryckstvätten efter olja eller bensin läckor
- b. Kontrollera att alla muttrar, bultar, skruvar och slang är åtdragna.
- c. Ta bort överflödigt smuts eller skräp, särskilt runt startljuddämparen och rekylén.
- d. Observera efter tecken på skador.

#### **2. Kontrollera utloppsslangarna**

- a. Kontrollera slangarnas allmänna skick. Se till att slangarna är i

bra skick innan du ansluter dem till högtryckstvätten. b. Kontrollera att slangarna är korrekt installerade. c. Kontrollera att filtret är i gott skick.

### **3. Kontrollera motoroljenivån.** a. Att

köra motorn med låg oljenivå kan orsaka motorskador oljesensorn kommer automatiskt att stoppa motorn innan oljenivån sjunker under säkra gränser. För att undvika besväret med ett oväntat stopp, kontrollera alltid motoroljenivån innan du startar. b. Kontrollera luftfiltret. En smutsig luftfyllare kommer att begränsa luftflödet till förgasare.minska motorns prestanda.

C.Kontrollera bränslenivån. Att börja med en full tank hjälper till att eliminera eller minska driftavbrott på grund av tankning.



### **WARNING!**

Kolmonoxid är giftigt. Inandning av kolmonoxid kan orsaka medvetslöshet och till och med död. Undvik platser eller handlingar som exponerar dig till kolmonoxid.

## **MONTERING OCH DRIFTSINSTRUKTIONER**

Innan du använder motorn för första gången, vänligen granska säkerheten, ytterligare instruktioner och försiktighetsåtgärder innan du använder den.

## **MONTERINGSANVISNING PLACERING OCH KONTROLL FÖRE**

### **STARTAR (Fig.A)**

a. Placera högtryckstvätten på en stadig, jämn yta: Undvik sandig eller snöig yta ytor. Bränsle kan spillas om högtryckstvätten tippas eller lutar. Även om högtryckstvätt tippas över eller sjunker ner i en mjuk yta, sand, damm eller vatten kan införas i maskinen.

b.Se till att din utrustning är i avstängt läge.(1)

c.Kontrollera oljenivån (den levereras inte med olja från fabriken) för korrekt drift. Högtryckstvätten behöver 600 ml olja för att fungera högtryckstvätt har en säkerhetsmekanism som om oljenivån inte är

tillräckligt, den startar inte.(2) d.Fyll

bensintanken. Tanken har en kapacitet på 3 liter. e. Anslut slangen till

pistolen och den andra änden av slangen till högtrycksslangens anslutning. f. Anslut en

vattentillförsel till din högtryckstvätt

vid vattentillförselkontakten.

g. Öppna vattentillförseln till din utrustning. Öppna vattentillförseln till din utrustning för att börja fylla.



#### FÖRSIKTIGHET:

Avgassystemet blir mycket varmt under drift och förblir varmt en stund efter att motorn stängts av.

Rör inte vid avgassystemet när det är varmt.

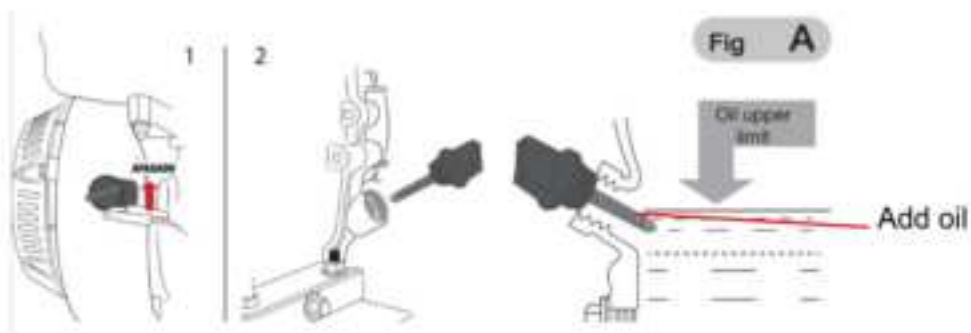

## 1. Val av sprutmunstycke

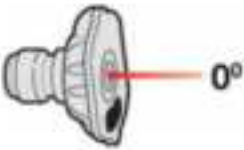
	<p>Rött munstycke -0° :</p> <p>Detta munstycke ger en fin stråle av tryckvatten och är extremt kraftfullt och täcker endast ett litet rengöringsområde. Detta munstycke bör endast riktas mot ytor som tål högt tryck, såsom metaller eller betong. Använd inte detta munstycke för att rent trä eller andra ömtåliga material.</p>
--	---

	<p>Gult munstycke -15° : Detta munstycke erbjuder ett kraftfullt sprutmönster med en 15 graders vinklad öppning för intensiv rengöring av små ytor. Detta munstycke bör endast användas på områden och material som tål högt tryck.</p>
	<p>Grönt munstycke-25°: Detta munstycke erbjuder ett spraymönster med en öppningsvinkel på 25 för intensiv rengöring av större ytor. Detta munstycke bör endast användas i områden som tål trycket från detta munstycke.</p>
	<p>Vitt munstycke-40°: Detta munstycke erbjuder ett sprutmönster med en 40 graders vinklad öppning och en mindre kraftfull vattenström. Detta munstycke kan täcka ett mycket bredare område och bör användas för de flesta allmänna rengöringsjobb.</p>

**Svart munstycke:** Detta munstycke används för att applicera rengöringskemikalier (som tvättmedelsschampon, tvällösningar etc.). Detta munstycke ger det svagaste trycket av de fem munstyckena.

Högtryckstvättmunstyckena förvaras i kärl placerade på panelen monterad nära tvätthandtaget. Färgerna på panelen identifierar platsen för varje munstycke och motsvarar de som anges ovan.

## 2. Placering av munstycken

1. För att fästa munstycket, sätt in det i spraystaven för honan och tryck nedåt för att säkra det.

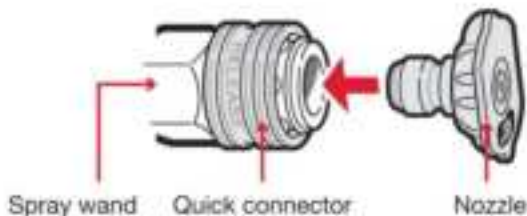

2. För att ta bort, skjut ned glidringen på snabbkopplingsuttaget för att mata ut munstycket.

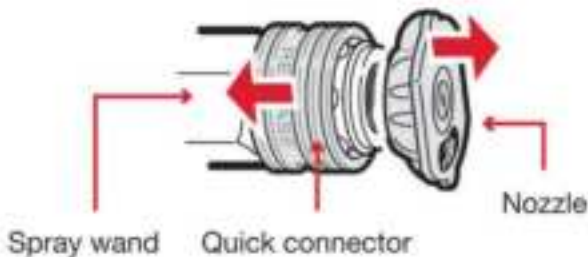

### 3. Tillsätt olja och bensen



### 4. Uppstart (Fig. B)

1. Kontrollera att högtrycksvätten är ansluten till ett kontinuerligt vattenflöde, annars kan allvarlig skada på utrustningen uppstå.

2. Vrid motorns strömknapp till läget PÅ.(1)

3. Choke-spaken ska vara i läge AV.(2)

4. Bränslenyckeln måste vara i läge ON.(2)

5. Gasreglaget ska vara i tomgångsläge (-). (3)

6. För att starta motorn, dra långsamt i starthandtaget tills motstånd känns, dra sedan hårt (upprepa 3 eller 4 gånger). Sätt tillbaka starthandtaget försiktigt. (4)

7. När du startar motorn, återställ chokern till läget PÅ (ÖPPEN).(5)

8. Reglera motorvarvtalet med gasreglaget genom att vrida det till snabbläget (+).

Fig B

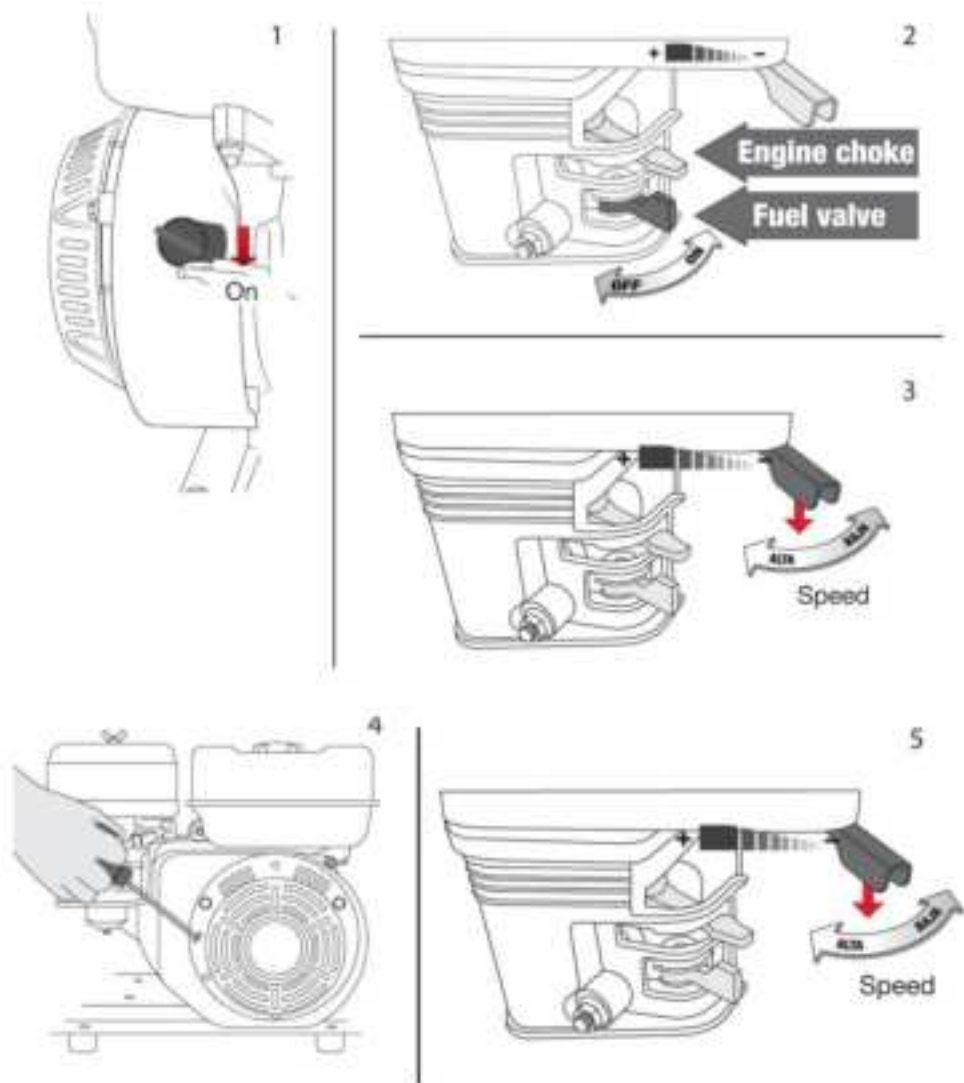

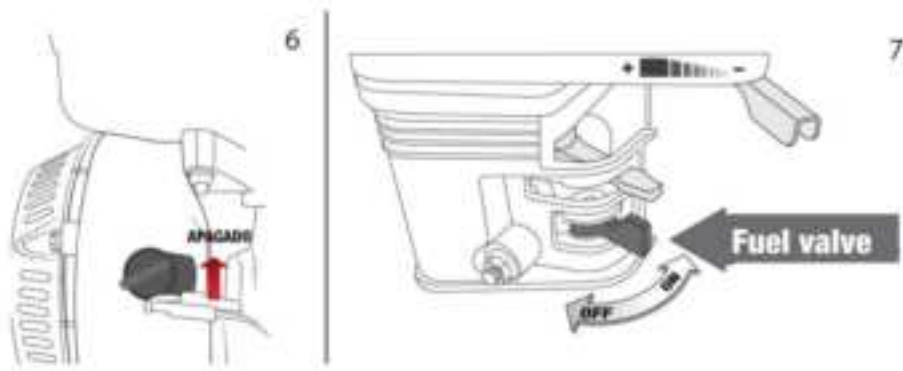

## 5. Ställ in motorvarvtalet (Fig. C)

1. Ställ in gasreglaget för önskat motorvarvtal. Genom att flytta regulatorspaken i angiven riktning kan du få motorn att gå snabbare eller långsammare.

2. När du har startat motorn, flytta spaken till läget och kontrollera vattenutgång.

Vattneffekten styrs genom att justera motorvarvtalet. Flytta gasreglaget i riktningen kommer att öka vattenuttaget och flytta gasreglaget i motsatt riktning minskar vattenuttaget.

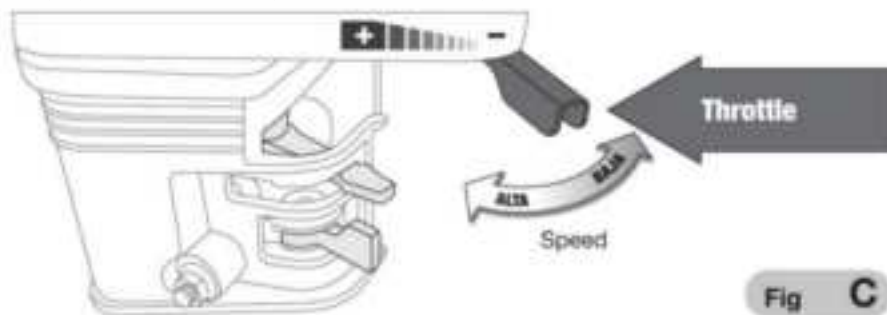

**WARNING!** Kolmonoxid är giftigt. Inandning kan orsaka medvetslöshet och till och med döden. Undvik platser eller handlingar som exponerar dig till kolmonoxid.

## 6. Stäng av (Fig. D)

För att stänga av en motor, dra helt enkelt motoromkopplaren till OFF

läge. Under normala förhållanden, använd följande process: 1. Flytta gasreglaget till läget. (1)

2. Vrid motoromkopplaren till läget AV. (2)

3. Vrid bränsleventilspaken och choke-spaken till OFF-läget. (3)

När högtryckstvätten inte används, lämna bränsleventilspaken i OFF-läge för att förhindra att förgasaren svämmar över och för att minska risken för bränsleläckage.

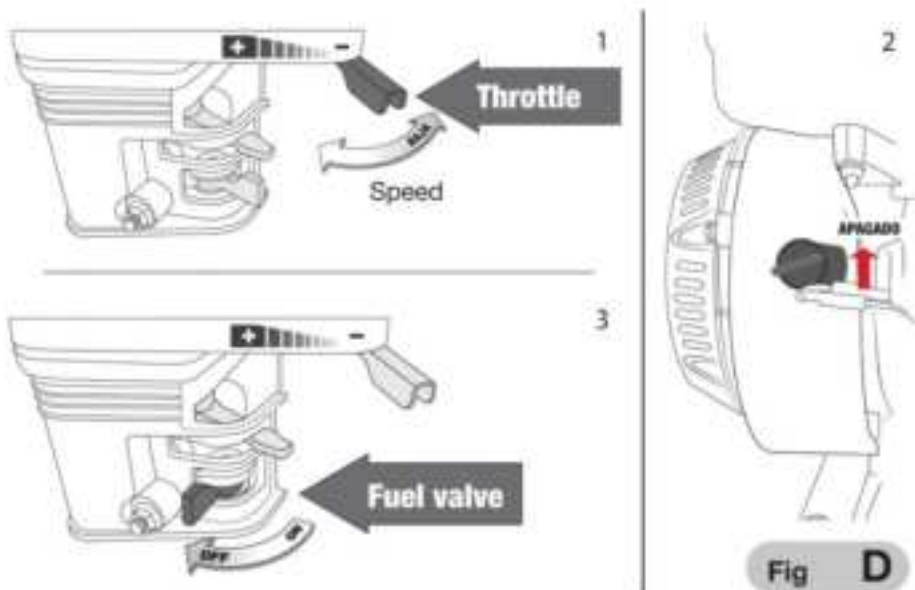

#### ANVÄNDNING AV KEMIKALIER ELLER RENGÖRINGSMIDLER VARNING!

**Följ alla säkerhetsåtgärder för kemikalien eller rengöringslösningen vid hantering och sprutning. Se säkerhetsdatabladet för produkten om tillgängligt.**

Högtryckstvätten kan spraya en blandning av vatten och kemikalier eller rengöringsmedel. Kemikalien eller rengöringsmedlet suges in i pumpens utlopp och blandas under sprutningen. Använd endast tvåltrycksmunstycket (svart) eftersom det är utformat för att blanda lösningarna.

1. Förbered kemikalien eller rengöringsmedlet enligt instruktionerna med produkten.

- Tryck på den öppna änden av sifonslangen på den hullingförsedda tvättmedelsinjektorn koppling placerad på pumpens utlopp.
- Tryck in sifonslangen med filttersatsen i behållaren hålla kemikalie eller rengöringsmedel. Se till att filtret är helt nedsänkt i lösning för att undvika att luft dras in i systemet.



- Installera tvåltrycksmunstycket (svart)
- Starta högtryckstvätten enligt anvisningarna i denna manual och motorn manuell.
- Spraya lösningen enligt instruktionerna i avsnittet Sprayning.
- Applicera lösningen på en torr yta, börja vid den nedre delen av det område som ska vara tvättas och arbetas uppåt med långa, jämna, överlappande drag.
  - Låt tvättmedlet dra in i 3 till 5 minuter innan du tvättar och sköljning. Applicera igen vid behov för att förhindra att ytan torkar. **GÖR INTE** låt tvättmedlet torka på (förhindrar ränder).
  - Konsultera kemikalieinstruktionerna för att avgöra om den ska sköljas av och den tid som behövs för att blötläggas innan sköljning.
- Rengör högtryckstvätten efter att ha använt kemikalier eller rengöringsmedel placera filterändan på sifonslangen i en behållare med rent vatten. Sväng på högtryckstvätten vid lågt tryck och spraya för att dra rent vatten genom systemet för att spola ut det. Detta tar 1 till 2 minuter.

## 7. UNDERHÅLL

ett bra underhåll är avgörande för säkerhet, ekonomi och problemfritt utrustning. Det kommer också att bidra till att minska luftföroreningarna.



**UPPMÄRKSAMHET!** Underhåller din högtryckstvätt dåligt, eller misslyckas med det

åtgärda eller åtgärda ett problem innan användning, kan orsaka ett fel i som du kan bli allvarigt skadad eller dödad. Följ alltid rekommendationer för inspektion, underhåll och punkter i denna handbok. Till hjälpa dig att sköta din högtryckstvätt ordentligt, följande sidor inkluderar ett underhållsschema, enkla rutininspektionsprocedurer med vanliga handverktyg.

Andra serviceprocedurer som är svårare eller kräver mer specialiserade verktyg hanteras bäst av proffs och det är därför de oftast görs utförs av en specialist.

b.Underhåll gäller normala driftsituationer. Om du använder maskinen under ovanliga situationer som för hög belastning temperatur, yttre fuktiga eller dammiga förhållanden, etc.; du är uppmuntrad att rådfråga din återförsäljare för vägledning som är lämplig för din individ behov och användning. c.Underhåll, byte eller reparation av avgasrengöringsanordningar och system kan utföras av en motorreparationsanläggning eller av en expert.

## **8.SÄKERHET**

Några av de viktigaste försiktighetsindikationerna är följande Vi kan dock inte varna dig för alla rimliga faror som kan uppstå i underhåll. Bara du kan bestämma om du vill utföra varje uppgift eller inte.

## **9.SÄKERHETSÅTGÄRDER**

a. Se till att motorn är avstängd innan du påbörjar något underhåll eller reparation arbete. Detta kommer att eliminera potentiella faror för högtryckstvätten och till du.  
b. Kolmonoxidförgiftning som avges från motorns avgaser. Se till det finns optimal ventilation när du kör motorn. c. Överhettning av delarna. Låt motorn och avgassystemet svalna

innan du rör dem. d.

Skador från rörliga delar. Kör inte motorn om du inte gör det kapabla att göra det. e.

Läs instruktionerna innan du börjar och se till att du har nödvändiga verktyg och kunskap.

f. För att minska risken för brand eller explosion, var försiktig när du arbetar runt bensin. Använd endast ett icke brandfarligt lösningsmedel och använd inte bensin för att rengöra delarna. Håll cigaretter, gnistor och lågor borta från allt som är kopplat till bränsleelementdelar. För att säkerställa bästa kvalitet och tillförlitlighet, använd endast nya originaldelar eller motsvarande för reparation eller ersättning.

GÖR VARJE MÅNAD ELLER DRIFTTIMMET INTERVALLER(3)		På varje användas	Första 20 månader eller 20 timmar	Varje säsong eller 50 timmar	Var 6 månader eller 100 timmar	Varje år eller 300 timmar
VANLIG SERVICE PERIOD						
Motorolja	Kontrollera nivå	ÿ				
	Ändra		ÿ		ÿ	
Växelolja	Kontrollera nivå	ÿ				
	Ändra		ÿ		ÿ	
Luftfilter	Kontrollera	ÿ				
	Rena			ÿ (1)	ÿ (1)	
	Ändra					ÿ**
Sedimentavlagring Rengör					ÿ	
Tändstift	Kontrollera /justera				ÿ	
	Ändra					ÿ

Motgnista	Rena				ÿ	
Dödpunkt	Kontrollera /justera					ÿ (2)
Ventilöppning	Kontrollera /justera					ÿ (2)
Bränsletank och filtrera	Rena					ÿ (2)
Bränsleledning	Rena		Vartannat år (byt ut vid behov)			

\*\*Endast för kärna och inre ventilförgasare.

\*\*  
Endast för luftrenare med papperskärna.

- 1) Service utförs ofta om den utförs i dammiga områden.
- 2) De bör kontrolleras av en skicklig mekaniker, om du inte har specialverktyg för jobbet och har tillräckliga mekaniska kunskaper.

## TANKNING

- Med motorn avstängd och på en plan yta, ta bort tanklocket och kontrollera bränslenivån.

Fyll på tanken om bränslenivån är ny. (Fig.E)

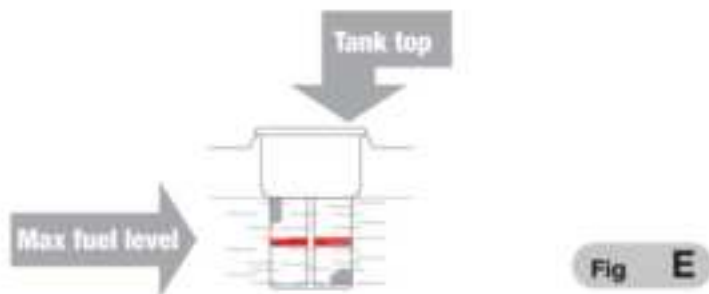

## UPPMÄRKSAMHET!

Bensin är mycket brandfarligt och explosivt. Du kan brännas eller bli allvarligt skadad när du använder bränsle. Stäng av motorn och håll den borta från värme, gnistor och eld. Hantera endast bränsle utomhus. Rensa upp spill på platsen.

Fyll tanken i ett välventilerat utrymme innan du startar motorn, om du hade redan startat den, låt den svalna. Fyll försiktigt för att förhindra bränslespill. Fyll inte på tanken till toppen.

Fyll tanken upp till den röda indikatorn på bränslefiltret. Efter tankning, dra åt tanklocket.

a. Fyll aldrig motorn inne i en byggnad där gnistor eller lågor kan nå det. Håll bensin borta från elektriska apparater, lågor eller gnistor. b. Spillt bränsle är inte bara en fara eftersom det kan orsaka brand. men det kan det också orsaka skador på miljön. Rensa omedelbart upp spill.

### **WARNING!**

Bränsle kan skada färg och plast, var försiktig så att du inte spiller bränsle när du fyller på tank. Garantin täcker inte skador orsakade av spillt bränsle. c. Använd rekommendationer för blyfritt bränsle med ett oktantal på 86 eller högre.

Dessa motorer är certifierade för att köras på blyfri bensin längre livslängd på avgassystem och färre bränsletankproblem vid användning blyfri bensin. d.

Använd aldrig förorenad eller härsken bensin. Undvik att få vatten och smuts i bränsleinloppet. Ibland kan det höras lite knackningar under arbetet med tunga

e. loads. Om knackning sker med konstant hastighet, under normal belastningsökning oktantalet eller byt bensinmärke. Om knackningen kvarstår, kontakta en auktoriserad utbildad mekaniker.

### **WARNING:**

Att arbeta med ihållande knackningar orsakar motorskador och är anses felaktig användning. Skadade delar täcks inte av garantin som den är missbruka.

### **YTTERLIGARE REKOMMENDATIONER**

Olja är en viktig faktor som hjälper eller inte hjälper bilindustrin prestanda

och servicetid. Använd 4-takts rengöringsmedelsolja för bilar. SAE-10W-30 rekommenderas för allmänt bruk. De andra viskositeterna som visas i diagrammet kan användas när medeltemperaturen i ditt område ligger inom det nämnda intervallet.

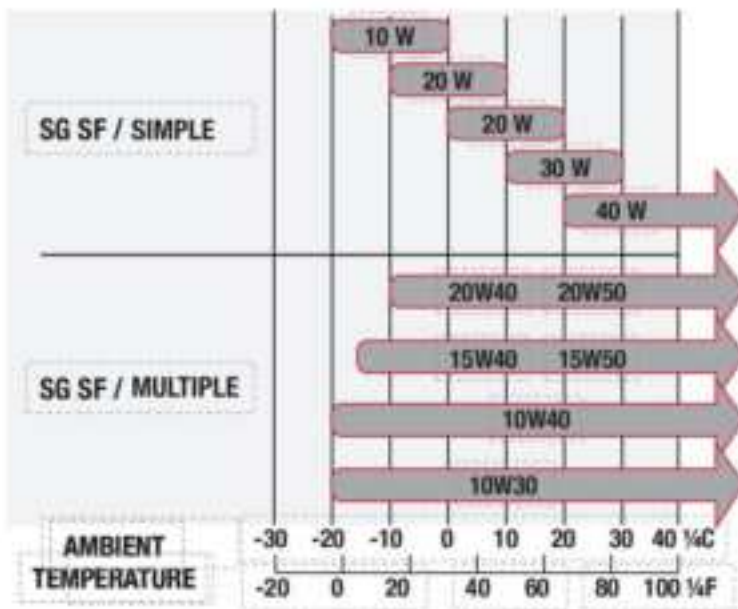

SAE-oljans viskositet och serviceklassificering finns på API-etiketten på oljebehållaren. Tillverkaren rekommenderar att du använder API SERVICE kategori SJ eller SL olja.

### KONTROLL AV OLJENIVÅ

Kontrollera motoroljenivån med en jämn yta och motorn avstängd.

Ta bort påfyllningslocket (stickan och rengör den). (Fig. F).

Sätt i och ta bort utan att skruva fast oljestickan i filtret. Kontrollera oljenivån som visas på oljestickan.(Fig.G)" Om oljenivån är låg, fyll

på till brädden med den rekommenderade oljan.

Skruva på påfyllningslocket (mätstickan)



Fig F

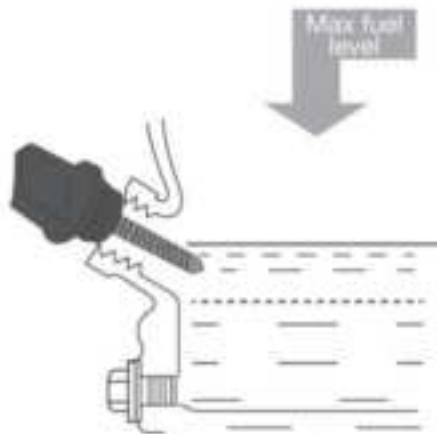

Fig G

## OLJEBYTE (Fig. H)

Tappa ur den använda oljan när motorn är varm. Tömningen går snabbare och mer slutföra när motorn är varm.

1.Sätt sedan en lämplig behållare under motorn för att samla upp den använda oljan ta bort påfyllningslocket med oljesticka, avtappningsplugg och bricka. (1)

2.Vänta tills den använda oljan har tömts helt, sätt tillbaka avtappningspluggbrickan och dra åt avtappningspluggen ordentligt. (2) Kassera använd olja i en miljövänligt sätt. Vi föreslår att du förvarar använd olja i en täckt behållare och ta den till din lokala återvinningscentral eller service station. Töm inte ner i avloppet och släng inte på marken eller ner avloppet.

Med motorn i nivå, fyll till kanten på det yttre påfyllningshålet med rekommenderad olja.

**VARNING: Att köra** motorn med låg oljenivå kan orsaka motorn skada. Oljesensorn stoppar omedelbart motorn innan oljenivån sjunker under gränsen.Men för att förhindra besväret med en oväntat stopp, kontrollera alltid oljenivån innan start.(Fig.G).

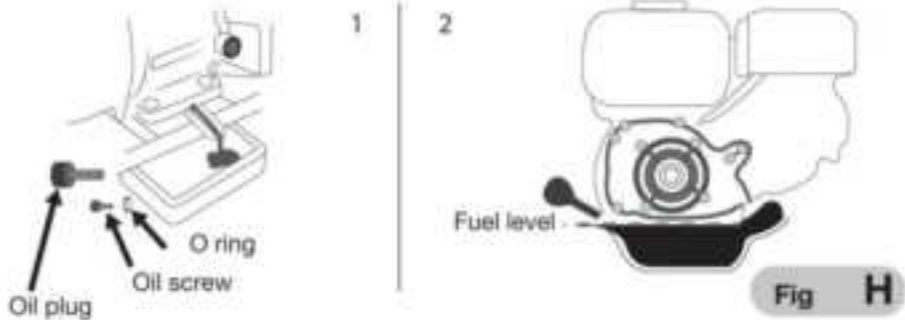

## INSPEKTION OCH SERVICE AV LUFTFILTER (Fig. 1)

Ett smutsigt luftfilter tillåter inte luftflöde till förgasaren, vilket minskar prestanda. Om du använder högtryckstvätten på mycket dammiga platser, rengör luftfiltret mer regelbundet än vad som anges i underhållstabellen.

**WARNING: En** motor utan luftfilter eller ett skadat kommer att orsaka smuts att komma in i motorn medan den är igång, vilket orsakar snabbt slitage. Denna typ av skada täcks inte av garantin.

1. Ta bort vingmuttern och ta bort luftfilterhöljet.
2. Ta försiktigt bort skumluftfiltret från pappersfiltret, tvätta i varmt tvålsvatten, skölj och låt torka ordentligt.  
Knacka i mitten av pappersfiltret på en fast, plan yta för att ta bort eventuella samlad damm och utblåsning med ett högtrycksluftflöde (högst 30 psi)
3. Rengör smuts från insidan av filterbasen och täck med en fuktig trasa, var försiktig så att smuts inte kommer in i förgasaren.
4. När skummet är torrt, sätt tillbaka det i filterlocket.
5. Sätt tillbaka luftfiltrets rengöringshus, se till att packningen är på plats under luftfiltret. Fäst luftrenarmuttern.

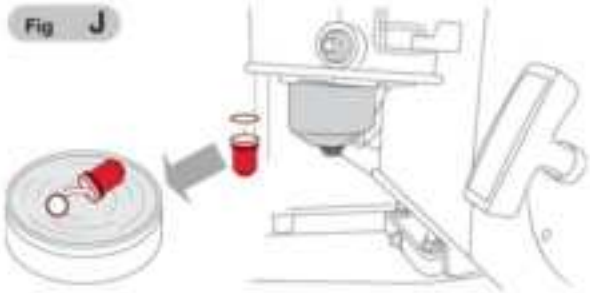

### RENGÖRING FÖR SEDIMENTAVFALLET (Fig. J)

- Flytta bränsleventilen till stängt läge och ta sedan bort sedimenttanken och o-ringen.
- Tvätta sedimenttanken och packningen i ett icke brandfarligt lösningsmedel och torka dem ordentligt.
- Sätt på packningen på bränsleventilen och installera sedimenttanken och dra åt det tätt.
- Flytta bränsleventilen till öppet läge och kontrollera efter läckor. Ändra packning om det finns något läckage.

### UNDERHÅLL AV TÄNDKOPP (Fig. K)

- Ta bort tändstiftslocket och rengör smutsen från hela platsen.
- Ta bort tändstiftet med en 13/16" tändstiftsnyckel.(1)
- Kontrollera tändstiftet. Byt ut elektroderna om de är slitna, trasiga, flisade eller slitna.(2)
- Mät tändstiftselektroden med den angivna mätaren. gapet bör vara 0,025-"0,031" tum. Justera vid behov genom att försiktigt böja elektroden.(2)
- Sätt i tändstiftet försiktigt, för hand, för att undvika stripping.
- Efter att ha installerat tändstiftet, dra åt det med en 13/16" skiftnyckel för att kompaktera tätningsbrickan.

- Om tändstiftet sätts tillbaka, dra åt 1/8 till 1/4 varv efter att ha installerat tändstift." Om du installerar ett nytt tändstift, dra åt 1/2 varv efteråt.

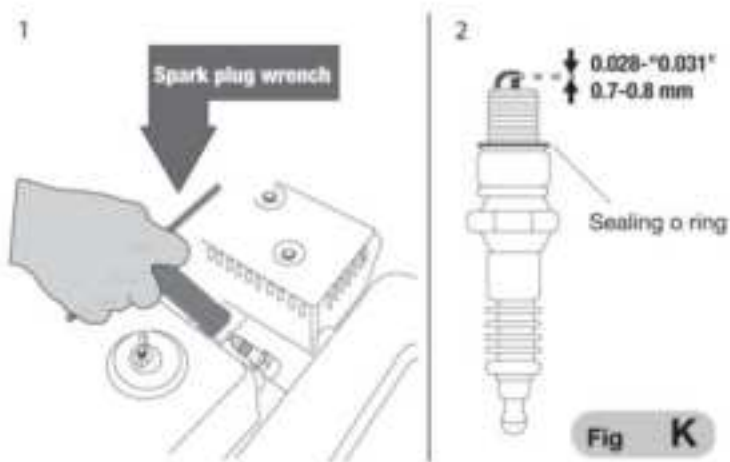

**WARNING:** Ett löst tändstift kan överhätta motorn och skada den. Över att dra åt ett tändstift kan skada dess gängor. Sätt på tändstiftslocket.

## RENGÖRING AV SPRAYMUSTYCKEN

Ibland kan sprayröret bli igensatt av främmande material såsom smuts. När detta händer kan överdrivet tryck utvecklas. När tryckmunstycket blir delvis igensatt, kommer pumptrycket puls och måste rengöras omedelbart genom att följa dessa steg:

1. Se till att högtryckstvätten är avstängd och sprayens avtryckare pistolen är låst.
2. Ta bort högtryckssprutmunstycket från sprutröret. Med hjälp av munstycksrengöringsnål (ingår). Rensa alla hinder försiktigt föra in och flytta nålen fram och tillbaka genom hålet i munstycke under rent rinnande vatten.
3. Efter rengöring, ta bort nålen från munstycket och spara den för framtida bruk använda.
4. Sätt tillbaka tryckmunstycket på spraystaven.

## KONSERVERING AV HÖJRYCKSVÄTTARE

Rätt förberedelse för förvaring är avgörande för att hålla dina problem med högtrycksvätt gratis och ser bra ut. Stegen nedan hjälper till att hålla rost och korrosion från att påverka funktionen och utseendet på din högtrycksvätt och kommer att göra det lättare att starta när den används igen.

### 1. Städning

a. Om motorn har varit igång, låt den svalna i minst 30 minuter innan rengöra den.

b. Tvätta motorn och högtrycksvätten. Tvätta motorn för hand och gör låt inte vatten komma in i luftrenaren eller ljuddämparens öppning. Behåll vatten borta från kontroller och alla andra platser som är svåra att torka, som vatten hjälper till

att rosta. c. Vatten i kontakt med en het motor kan orsaka allvarlig skada. om motorn har gått, vänta en halvtimme för att svalna innan du tvättar

det.

#### • Torka alla lätta ytor.

Använd högtrycksvätten utomhus, låt den verka tills den blir normal temperatur och allt externt vatten har avdunstat,

### 2. Bränsle

Bensin oxiderar och skadar under lagring. Gammal bensin hjälper inte startar och lämnar spår av smuts som täpper till bränslesystemet. Om bensinen är i motorn blir dålig under förvaring, förgasaren och andra bränslesystem komponenter kan behöva kasseras eller ersättas. Den tid som bensin kan lämnas i din tank och förgasare utan att orsaka prestandaproblem beror på faktorer som bensinblandning, lagringstemperatur och om bränsletanken är helt eller delvis

full. Luft i en nästan full tank och lagring vid höga temperaturer kan orsaka bränsle försämring för att accelerera. Bränsleskador problem kan uppstå inom flera månader eller ännu mindre om bensinen inte var färsk när tanken var fylld. Skador på bränslesystemet eller motorproblem till följd av slarv

förvaringsförberedelser omfattas inte av garantin. Bränsle hållbarhet kan vara utökad genom att lägga till en speciellt formulerad bränslestabilisator eller bränsle försämringsproblem kan undvikas genom att tömma bränsletanken och förgasare.

### 3. Tillsats av en bränslestabilisator för att förlänga hållbarheten

- Fyll tanken med färsk bensin när du lägger till en bränslestabilisator. Om det bara är delvis fylld, kommer luften i tanken att göra att den försämras snabbare under lagring. Om du har en bensindunk att tanka, se till att den bara har färsk gas.
- Lägg till bränslestabilisator enligt tillverkarens instruktioner. • Efter att ha tillsatt en bränslestabilisator, kör motorn i 10 minuter utomhus för att se till att behandlad bensin har börjat ersätta obehandlad bensin i förgasaren.
- Stanna motorn och flytta bränsleventilen till AV (STÄNGD) position.(Fig.L)

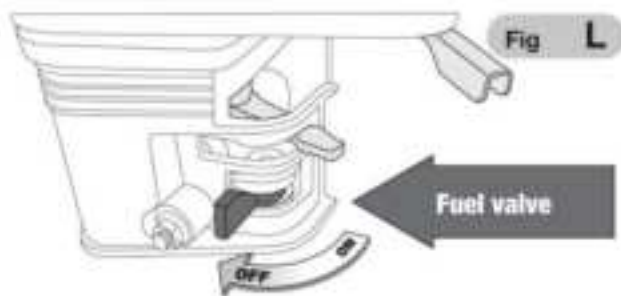

### 4. Avtappning av tank och förgasare (Fig. M) •

Sätt en lämplig bensinbehållare under förgasaren och använd en tratt för att förhindra bränslespill. • Ta bort förgasarens avtappningsbult och sedimentbehållaren och flytta sedan bränslet spaken till läget ON.

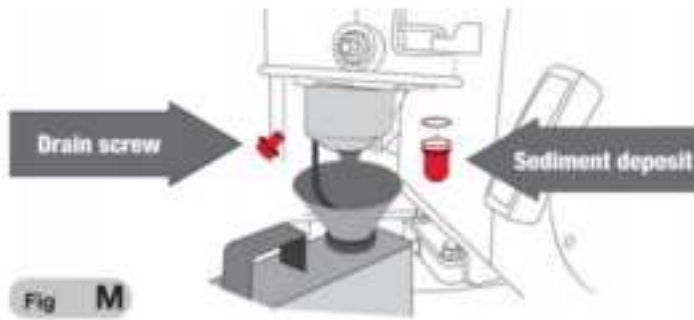

- När allt bränsle har filterats in i behållaren, sätt tillbaka avtappningsbulten och sedimentpanna. Kläm hårt.

## 5. Motorolja. •

Byt motorolja. • Ta bort

tändstiftet. • Häll en matsked ren

motorolja i cylindern. • Dra i startsnöret flera gånger för att sprida oljan

i cylindern. • Sätt tillbaka tändstiftet. Dra långsamt i startlinan tills motstånd känns

och skåran i startremskivan är i linje med hålet i toppen av rekylen

startkåpan. Detta kommer att stänga ventilerna så att fukt inte kommer in i

motorcylinder. Sätt tillbaka startlinan försiktigt. (FIG.N)

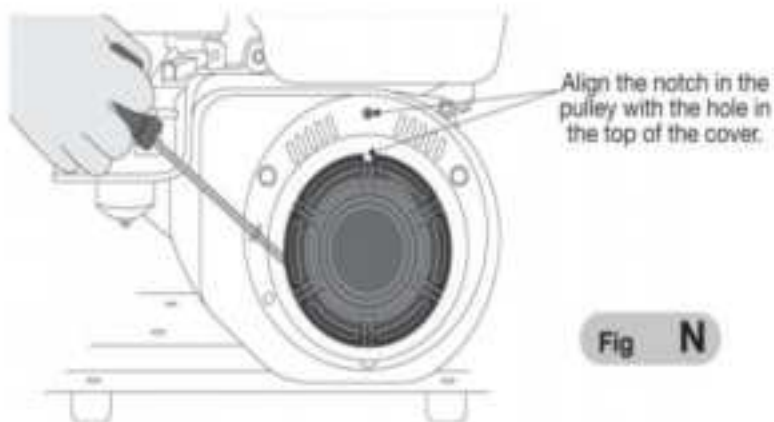

## 6. Förvaringsåtgärder.

Om högtryckstvätten förvaras med bensen i bränsletanken, placera bränsleventilen i AV-läget för att minska eventuellt bränslegasläckage. Placera högtryckstvätten så att den är i nivå. En dålig utjämnning kan orsaka bränsle- eller oljeläckage. När motorn och avgassystemet är kalla, täck över högtryckstvätten för att skydda den från damm. Om de fortfarande är varma kan de antända eller smälta vissa material. Använd inte plast som dammskydd. Ett lock som inte är poröst kommer att fånga fukt runt motorn vilket orsakar rost och korrosion.

## **7. Borttagning från lagring.**

Granska punkten som beskrivs på föregående sidor som försiktighetsåtgärder innan du använder den. Om bränsle tappades ut under förberedelserna för lagring, fyll tanken med färsk bensen, om du använder en bensindunk för att tanka, se till att det bara finns färsk bensen i dunken. Bensen oxiderar och skadas med tiden, vilket fördröjer starten. Om cylindern var belagd med olja under förberedelserna för lagring kan motorn generera en del rök under start, detta är normalt.

## **8. Transport.**

Om högtryckstvätten har varit igång, låt den svalna i minst 15 minuter innan du laddar högtryckstvätten på transportfordonet. Om motorn eller avgassystemet är varmt kan det göra att vissa material tar eld och orsakar brännskador. Håll högtryckstvätten i nivå för att minska bränsleläckaget vid transport, flytta bränslespaken till AV-läget.

**MODIFIKATIONER AV FÖRGASARE FÖR ARBETE PÅ HÖG HÖJD** På högre höjder kommer luft-bränsleblandningen

från standardförgasaren att vara mycket rik. Detta kommer att sänka prestanda och öka bränsleförbrukningen. En för rik blandning kommer också att förorena tändstiftet och kan göra det svårt att starta. Drift under längre tidsperioder, på en annan höjd än den som denna motor har certifierats för, kan öka utsläppen.

Bred prestandahöjd kan förbättras genom specifika modifieringar av förgasaren. Om du alltid kör motorn på höjder över 5 000

meter, du har kompetent mekanik, utför denna förgasarmodifiering. Denna motor kommer, när den körs på högre höjder med förgasarens modifieringar för användning på högre höjd, att uppfylla alla utsläppsstandarder under hela dess livslängd. Även med förgasarmodifieringen kommer motoreffekten att minska med cirka 3,5 % för varje höjdhöjning på 1 000 fot. Effekten av höjd på effekten blir större om förgasaren inte modifieras.



**VARNING:** När

förgasaren har modifierats för att fungera på höga höjder kommer luft-bränsleblandningen att vara ett svagt verktyg för att arbeta på låga höjder. Arbete på höjder under 5 000 fot med en modifierad förgasare kan allvarligt skada motorn genom överhettning. För användning på låga höjder, återställ förgasaren till dess ursprungliga fabrikkick, genom en kvalificerad mekanisk process.



Avfallssortering. Denna produkt får inte kasseras med normal

hushållsavfall.



Genom att separera avfall från använda produkter och förpackningar kan material återvinnas

och återanvändas. Återanvändningen av återvunnet material hjälper till att undvika miljöföroreningar och minskar efterfrågan på råvaror.

<b>PROBLEM MÖJLIG ORSAK</b>		<b>LÖSNING</b>
<b>DE MASKIN GÖR INTE START</b>	Bränsleventilen är AV (STÄNGD).	Flytta bränsleventilen från OFF (STÄNGD) till PÅ (ÖPPEN).
	Choken är öppen	Stäng choken om inte motorn är det varm.
	Motorströmbrytaren är AV.	Vrid motorströmbrytaren till ON.
	Den har inget bränsle.	Fyll tanken.
	Bränslet är gammalt eller motorn lagrades utan att behandla eller dränering	Töm tanken helt och hållet förgasare och fyll på med färsk bensin.
	Tändstiftet är defekt, smutsig eller med en felaktigt intervall	Ta bort och kontrollera gnistan plugg. Rengör, dränera eller byt tändstiftet
	Tändstift är blött med bränsle (översvämmad motor).	Ta bort, kontrollera, torka och sätt tillbaka tändstiftet. Starta motorn med gasreglaget i positionen.
Bränslefiltret är igensatt, det finns en förgasare felfunktion, tändning felfunktion, ventiler beslagtagen osv.	Ta din högtrycksvävt till närmaste AKSI-auktoriserade Servicecenter för kvalificerade personal för att reparera felaktiga eller skadade delar.	

MOTOR MED A LITEN DRIVA	Filterelement är igensatt.	Kontrollera luftfiltret. Rengör, eller byt ut filtret.
	Bränslet är skadat av motor förvarad utan behandling eller dränering bensin eller fylld med felaktig bensin.	Töm bränsle och förgasare och fylla på med nytt bränsle.
	Bränslefiltret är igensatt, det finns en förgasare felfunktion, tändning felfunktion, ventiler beslagtagen osv.	Ta motorn till en kvalificerad mekaniker, byt ut eller reparera felaktiga delar vid behov.
LÅG UTFÖRA ANCE OF DE TRYCK BRUCKOR	Felaktig tändningstid	Justera om skjutvinkeln.
	Det finns luft i bränslet slang eller slangen är fast.	Avlufta eller tömma bränsleslangen.
	Huvudmotorn är det inte justeras korrekt.	Omställning.
	Förgasaren, ventilen nålhålet och huvudmotorn har fastnat.	Torka och blås till slut.
	Bränslekranen har fastnat.	Rengör, byt ut skadad del.
	För mycket kolvätska i förbränningen kammare.	Rengör förbränningen kammare.
	Luftfiltret är igensatt.	Rengör luftfiltret.
	Inloppsröret läcker.	Ändra det.

	Kolven, cylindern eller kolvringen är sliten.	Ändra den till en ny.
	Det finns luftläckage från ytan var cylinderväggen ansluts till cylindern huvud.	Byt cylinderpackning
	Ventilhålet är för stort eller för liten.	Justera ventilen
	Ventilen är för smal.	Ändra det.

**Installationssteg video förklarar QR-kod, använd Google scan.**



**Tillverkare:** Shanghaimuxinmuyeyouxiangongsi **Adress:**

Shuangchenglu 803nong11hao1602A-1609shi, baoshanqu, shanghai 200000 CN.

**Importerad till AUS:** SIHAO PTY LTD. 1 ROKEVA STREETEASTWOOD NSW 2122  
Australien

**Importerad till USA:** Sanven Technology Ltd. Suite 250, 9166 Anaheim Place,  
Rancho Cucamonga, CA 91730



YH CONSULTING LIMITED. C/O YH Consulting Limited  
Office 147, Centurion House, London Road, Staines-  
upon-Thames, Surrey, TW18 4AX



E-CrossStu GmbH  
Mainzer Landstr.69,  
60329 Frankfurt am Main.



**VEVOR<sup>®</sup>**

**TOUGH TOOLS, HALF PRICE**

**Teknisk support och e-garanticertifikat**

**[www.vevor.com/support](http://www.vevor.com/support)**