

LONG RAM JACK

MODEL:3T/4T/8T/12T

LONG RAM JACK

MODEL:3T/4T/8T/12T

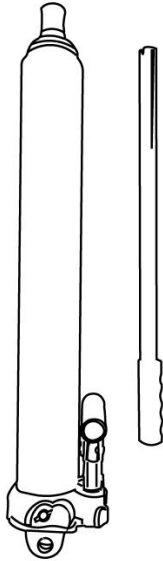

<Picture Only For Reference >



⚠ Warning:

For your safety to prevent injury, please read very careful about the following warnings and operating instructions:

- This is just a lift drive, which is designed to be used with cranes to lift heavier loads. Do not use this product for any purpose other than that for which it was intended.
- This is a lifting device only, which is designed to be used with cranes to lift heavier loads. Do not overload , overloading may cause damage to or failure of the unit.Do not use this product for any purpose other than that for which it was intended.
- Load must be supported immediately by other appropriate means.Never work on,under or around load until it is properly supported to appropriately rated jack stands.
- Do not drop load suddenly. As resulting shock to unit may cause damage.Unit must be fully retracted before adding oil. Fill to lower rim of filling hole. Use only high quality hydraulic fluid. Do not use brake fluid or any other type of improper fluids that may cause damage to the unit.
- All mounting hardware must be tight before using.
- Read,study,understand and follow all instructions before use or maintenance.
- It is owner's responsibility to keep labels and manuals are available from the manufacturer failure to heed these and all other warnings pertaining to this product can result in sudden loss of lifted load resulting in death personal injury or property damage.

Caution:

Use the handle provided for this product or an authorized replacement handle to ensure proper release valve operation.

OPERATION INSTRUCTIONS:

1. Before operating, estimate the weight of the load. Do not overload the jack beyond its rated load.
2. Select point of action according to the gravitational center place the jack on the hard ground if necessary, Place a hard plank under the jack so to avoid tottering or falling during operation.
3. Before operating the jacks, first, insert the notched end of the handle into the release valve. Turn the operating handle clockwise until release valve is closed. Do not over tighten the valve.
4. Insert operating handle into the socket and the ram is steadily raised by the up and down movement of the handle and the load is raised. The ram will stop rising when the required height is reached.
5. Lower the ram by turning the release valve. Counter-clockwise with the notched end slacken it slowly when a load is added, or accidents can occur.
6. When more than one jack is used at the same time it is important to operate the different jacks at an equal speed with equal load. Otherwise, there is danger of falling the entire structure.
7. At an ambient temperature from 27F to 113F use machine oil (G8443-84)N15. At an ambient temperature 4F to 27F use synthetic spindle oil (GB442-64) Sufficient filtered hydraulic oil should be maintained in the jacks. Otherwise, the rated height cannot be reached.
8. Violent Shocks must be avoided during the operation.
9. User must operate the jack correctly according to operating instruction. If the jack has some quality problems, it can not be operated.

+To raise:

1. Using the slotted opening at the end of the handle, turn the release-valve clock wise to tighten it.
2. Put the handle in the pressing handle holder and press up the down; the piston rod will rise slowly till the height you need. then immediately transfer

the load to appropriately-rated support devices such as jack stands.

+To lower:

Remove the pressing handle. Using the slotted opening at the end of the handle turn the release-valve slightly counter clock wise to loosen it. And then the piston rod will move down slowly. When loaded. the release-valve should not be turned quickly, otherwise too speedy lowering will lead to danger.

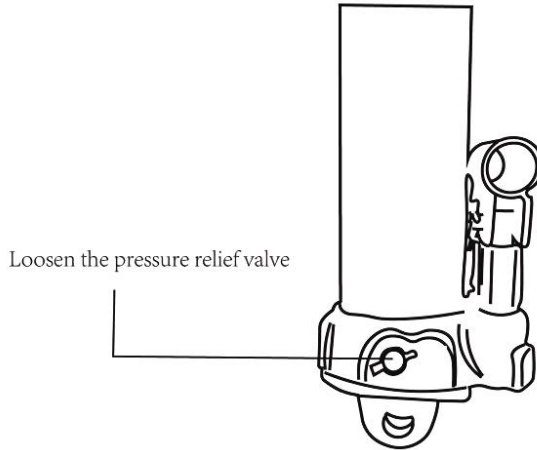

⚠ Warning:

Be sure all tools and personnel are clear before lowering load, dangerous dynamic shock loads are created by quickly opening and closing the release valve as the load is being lowered the resulting overload may cause hydraulic system failure, which could cause severe personal injury and/or property damage.

FOR SAFETY'S SAKE

Lifting weight should not exceed the specified duty of this jack. Without a supporting rack, it is not allowed to work under the lifted heavy body after it is raised.

ROUTINE MAINTENANCE

Proper quantity of oil should be maintained, otherwise the specified lifting height would not be reached.

To avoid damaging, the jack should be kept from shocking while in operation.

The jack is not allowed to stand on one side or upside down.

This product is not suitable to the operation environment full or acid alkaline corrosive air.

Adding oil

1. With saddle fully lowered and pump piston fully depressed, set jack in its upright, level position. Remove oil filler plug.
2. Fill until oil is level with the filler plug hole, reinstall oil filter plug.

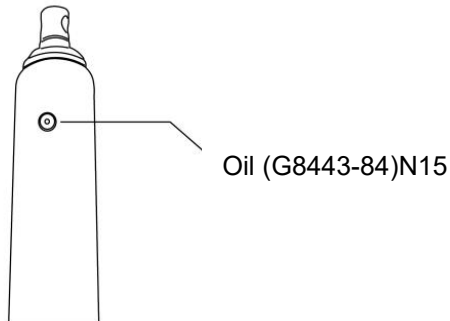

Changing oil

For best performance and longest life, replace the complete fluid supply at least once per year.

1. With saddle fully lowered and pump piston fully depressed, remove the oil filler plug.
2. Lay the jack, on its side and drain the fluid into a suitable container.

Note: Dispose of hydraulic fluid in accordance with local regulations.

3. Fill with good quality jack oil. Reinstall oil filler Plug.

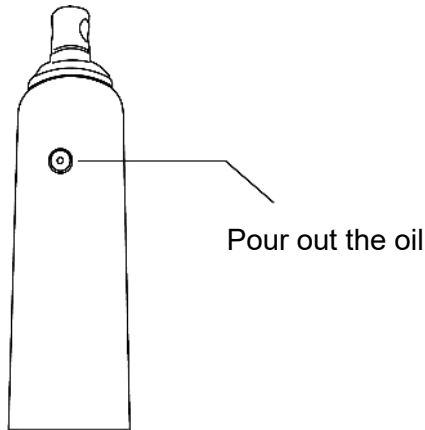

Lubrication

1. A coating of light lubricating oil to pivot points axles and hinges will help to prevent rust and assure that wheels, casters and pump assemblies move freely.

2. Periodically check the pump piston and ram for signs of rust or corrosion. Clean as needed and wipe with an oily cloth.

Caution: Never use sandpaper or abrasive material on these surfaces.

3. When not in use, store the jack with pump piston and ram fully retracted.

Parameter table

Model	Lift Weight Capacity (TON)	Lifting Travel (mm)	Min height (mm)
3T	3	500	660
4T	4	500	610
8T	8	500	660
12T	12	500	660

Dimensions

Model	H (mm)	D1 (mm)	D2 (mm)	D3 (mm)	W (mm)
3T	660	Φ17	Φ17	φ28	25
4T	610	/	Φ17	φ28	/
8T	660	Φ17	Φ17	φ30	22
12T	660	Φ17	Φ20	Φ33	22

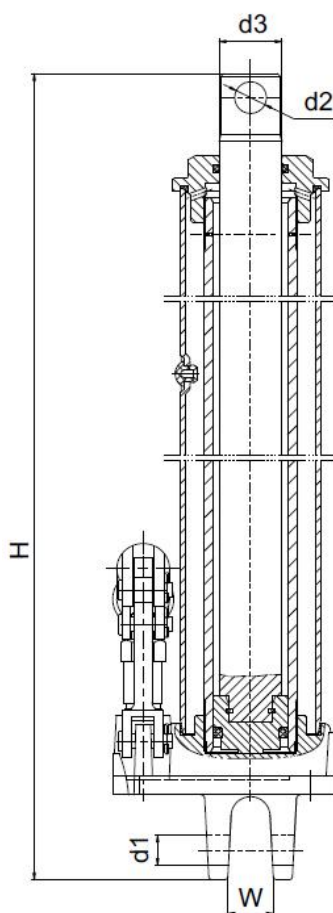
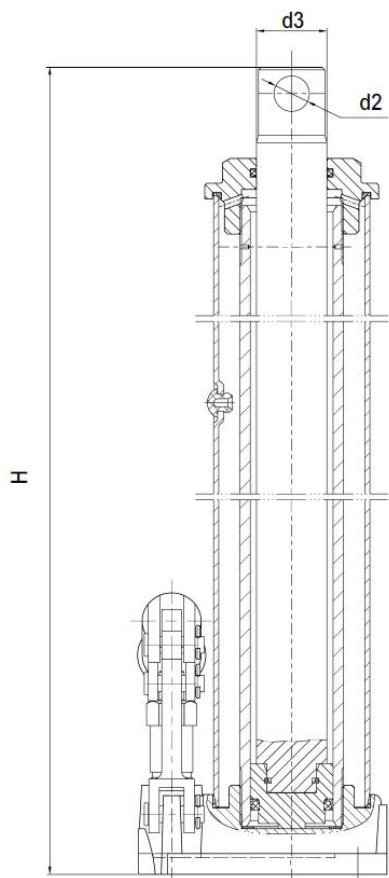

Plunger pump installation instructions

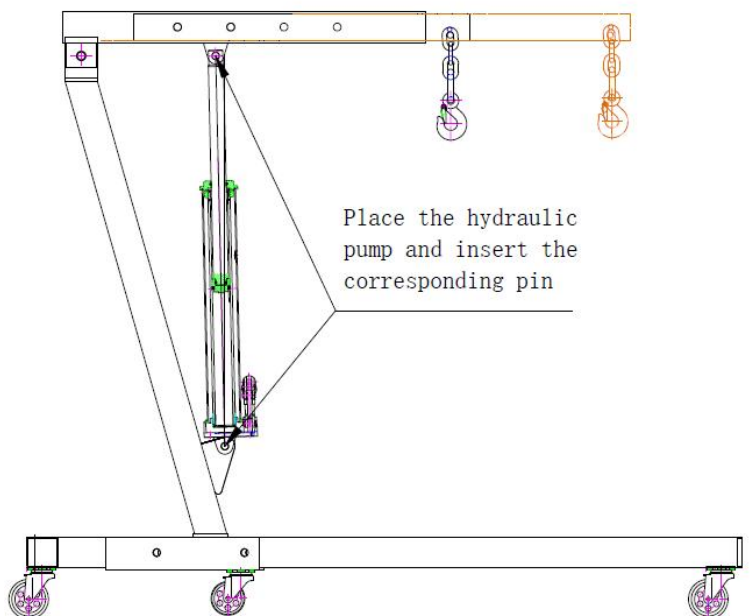
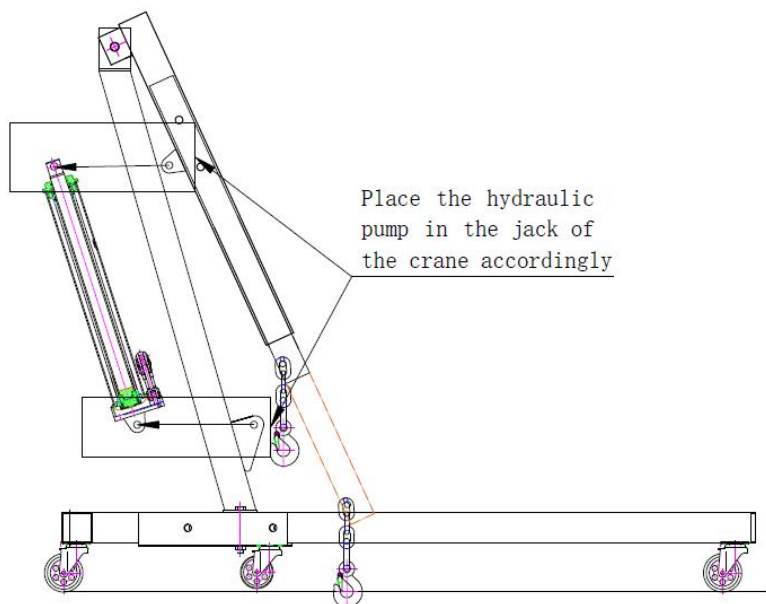

TROUBLE SHOOTING

Symptom	Possible Causes	Corrective Action
Jack will not load	Release valve not tightly closed overload condition Air supply in adequate	Ensure release valve tightly closed Remedy overload condition Ensure adequate air supply
Jack bleeds off after lift	Release valve not tightly closed Overload condition Hydraulic unit malfunction	Ensure release valve tightly closed Remedy overload condition Contact seller
Jack will not lower after unloading	Reservoir overfilled Linkages binding	Drain fluid to proper level Clean and lubricate moving parts
Poor lift performance	Fluid level low Air trapped in system	Ensure proper fluid level With ram fully retracted, remove oil filler plug to let pressurized air escape, reinstall oil filler plug
Will not lift to full extension	Fluid level low	Ensure proper fluid level

CRIC À BÉLIER LONG

MODÈLE : 3T/4T/8T/12T

CRIC À BÉLIER LONG

MODÈLE : 3T/4T/8T/12T

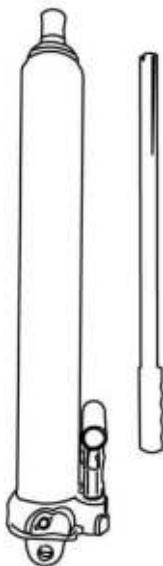

<Photo à titre indicatif seulement>



Échauffement:

Pour votre sécurité et pour éviter les blessures, veuillez lire très attentivement concernant les avertissements et instructions d'utilisation suivants :

Il s'agit simplement d'un entraînement d'ascenseur, conçu pour être utilisé avec des grues pour soulever charges plus lourdes. N'utilisez pas ce produit à d'autres fins que celles pour lequel il a été conçu.

Il s'agit uniquement d'un appareil de levage, conçu pour être utilisé avec des grues pour soulever des charges plus lourdes. Ne pas surcharger, une surcharge peut endommager ou une défaillance de l'appareil. N'utilisez pas ce produit à d'autres fins que ce pour quoi il a été conçu.

La charge doit être supportée immédiatement par d'autres moyens appropriés signifie. Ne travaillez jamais sur, sous ou autour de la charge jusqu'à ce qu'elle soit correctement supporté par des chandelles correctement dimensionnées.

Ne laissez pas tomber la charge brusquement. Le choc qui en résulterait sur l'appareil pourrait provoquer Dommage. L'unité doit être entièrement rétractée avant d'ajouter de l'huile. Remplissez jusqu'au bord inférieur de l'orifice de remplissage. Utilisez uniquement du liquide hydraulique de haute qualité. N'utilisez pas de frein fluide ou tout autre type de fluide inapproprié pouvant endommager le unité.

Tout le matériel de montage doit être serré avant utilisation. Lisez, étudiez, comprenez et suivez toutes les instructions avant utilisation ou entretien.

Il est de la responsabilité du propriétaire de conserver les étiquettes et les manuels à disposition du fait que le fabricant n'a pas tenu compte de ces avertissements et de tous les autres relatif à ce produit peut entraîner une perte soudaine de la charge soulevée entraînant la mort, des blessures corporelles ou des dommages matériels.

Prudence:

Utilisez la poignée fournie pour ce produit ou un remplacement autorisé poignée pour assurer le bon fonctionnement de la soupape de décharge.

INSTRUCTIONS D'UTILISATION :

1. Avant de faire fonctionner, estimez le poids de la charge. Ne surchargez pas le cric au-delà de sa charge nominale.
2. Sélectionnez le point d'action en fonction du centre de gravité où se trouve le cric sur un sol dur, il est nécessaire de placer une planche dure sous le cric afin de éviter de trébucher ou de tomber pendant le fonctionnement.
3. Avant d'utiliser les crics, insérez d'abord l'extrémité crantée de la poignée dans la soupape de décharge. Tournez la poignée de commande dans le sens des aiguilles d'une montre jusqu'à ce que la soupape de décharge soit fermé. Ne pas trop serrer la valve.
4. Insérez la poignée de commande dans la douille et le vérin est régulièrement soulevé par le mouvement de haut en bas de la poignée et la charge est soulevée. Le vérin cessera de monter lorsque la hauteur requise sera atteinte.
5. Abaissez le vérin en tournant la soupape de décharge. Dans le sens inverse des aiguilles d'une montre avec l'extrémité crantée, desserrez-la lentement lorsqu'une charge est désordonnée, sinon des accidents peuvent survenir se produire.
6. Lorsque plusieurs prises sont utilisées en même temps, il est important de faire fonctionner les différents vérins à une vitesse égale avec une charge égale. Dans le cas contraire, il existe un risque de chute de la structure entière.
7. À une température ambiante de 27 °F à 113 °F, utilisez de l'huile pour machine (G8443-84) N15. À une température ambiante de 4 °F à 27 °F, utilisez du synthétique Huile de broche (GB442-64) Une quantité suffisante d'huile hydraulique filtrée doit être maintenue dans les vérins. Sinon, la hauteur nominale ne peut pas être atteinte.
8. Les chocs violents doivent être évités pendant l'opération.
9. L'utilisateur doit utiliser le cric correctement conformément aux instructions d'utilisation. Si le cric présente quelques problèmes de qualité, il ne peut pas être utilisé.

+Pour élever :

1. À l'aide de l'ouverture fendue à l'extrémité de la poignée, tournez la soupape de décharge dans le sens des aiguilles d'une montre pour le serrer.
2. Placez la poignée dans le support de poignée de pression et appuyez vers le haut et vers le bas ; la tige du piston montera lentement jusqu'à la hauteur dont vous avez besoin, puis transférera immédiatement

la charge sur des dispositifs de support de capacité appropriée, tels que des chandelles.

+Pour baisser :

Retirer la poignée de pression. A l'aide de l'ouverture fendue à l'extrémité de la poignée, tourner légèrement la soupape de décharge dans le sens inverse des aiguilles d'une montre pour la desserrer. La tige de piston descendra alors lentement. En charge, la soupape de décharge ne doit pas être tournée rapidement, sinon une descente trop rapide entraînerait un danger.

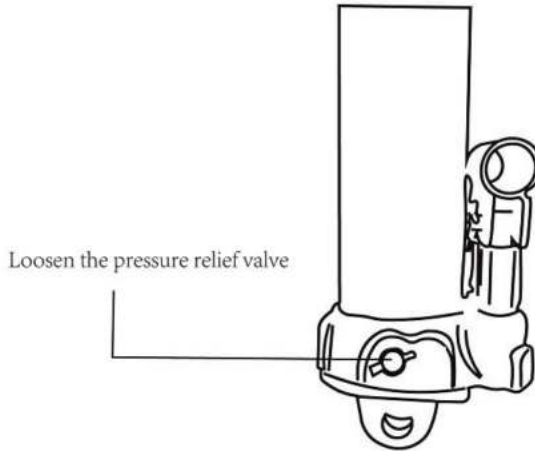

Échauffement:

Assurez-vous que tous les outils et le personnel sont dégagés avant d'abaisser la charge. Des charges de choc dynamiques dangereuses sont créées en ouvrant et en fermant rapidement la soupape de décharge pendant que la charge est abaissée. La surcharge qui en résulte peut provoquer une défaillance du système hydraulique, ce qui pourrait entraîner de graves blessures corporelles et/ou des dommages matériels.

POUR DES RAISONS DE SÉCURITÉ

Le poids de levage ne doit pas dépasser la capacité spécifiée de ce cric.

Sans support de support, il n'est pas permis de travailler sous le corps lourd soulevé après qu'il ait été soulevé.

ENTRETIEN DE ROUTINE

La quantité d'huile appropriée doit être maintenue, sinon la capacité de levage spécifiée la hauteur ne serait pas atteinte.

Pour éviter tout dommage, le cric doit être protégé des chocs pendant son fonctionnement opération.

Il n'est pas permis que le cric soit posé sur un côté ou à l'envers.

Ce produit n'est pas adapté à un environnement de fonctionnement plein ou acide air alcalin corrosif.

Ajout d'huile

1. Avec la selle complètement abaissée et le piston de la pompe complètement enfoncé, placez le cric dans sa position initiale. position verticale et horizontale. Retirer le bouchon de remplissage d'huile.
2. Remplissez jusqu'à ce que l'huile soit au niveau du trou du bouchon de remplissage, réinstallez le bouchon du filtre à huile.

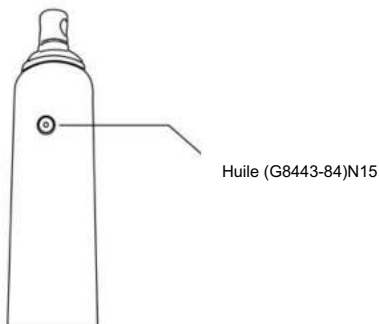

Changement d'huile

Pour des performances optimales et une durée de vie plus longue, remplacez l'alimentation complète en fluide au moins une fois par an.

1. Avec la selle complètement abaissée et le piston de la pompe complètement enfoncé, retirez le bouchon de remplissage d'huile prise.
2. Couchez le cric sur le côté et vidangez le liquide dans un récipient approprié.

Remarque : Éliminez le liquide hydraulique conformément aux réglementations locales.

3. Remplissez avec de l'huile de cric de bonne qualité. Réinstallez le bouchon de remplissage d'huile.

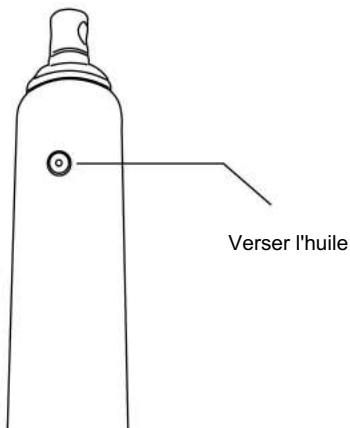

Lubrification

1. Une couche d'huile lubrifiante légère sur les points de pivot, les essieux et les charnières aidera pour éviter la rouille et assurer que les roues, les roulettes et les ensembles de pompe se déplacent librement.

2. Vérifiez régulièrement que le piston et le vérin de la pompe ne présentent aucun signe de rouille ou de corrosion. Nettoyer si nécessaire et essuyer avec un chiffon huileux.

Attention : n'utilisez jamais de papier de verre ou de matériau abrasif sur ces surfaces.

3. Lorsqu'il n'est pas utilisé, rangez le cric avec le piston de la pompe et le vérin complètement rétractés.

Tableau des paramètres

Modèle	Capacité de levage de poids (TONNE)	Déplacement de levage (mm)	Hauteur minimale (mm)
3T	3	500	660
4T	4	500	610
8T	8	500	660
12T	12	500	660

Dimensions

Modèle	H (mm)	D1 (mm)	D2 (mm)	D3 (mm)	L (mm)	
3T	660	F17	F17	f28	25	
4T	610	/	F17	f28	/	
8T	660	F17	F17	f30	22	
12T	660	F17	Φ20	F33	22	

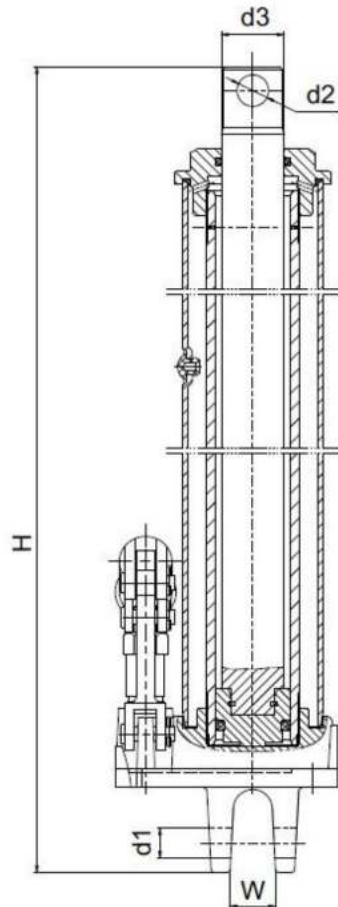
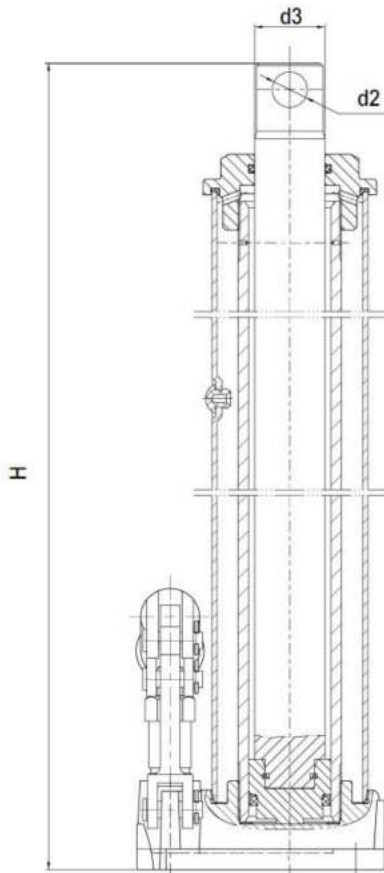

Instructions d'installation de la pompe à piston

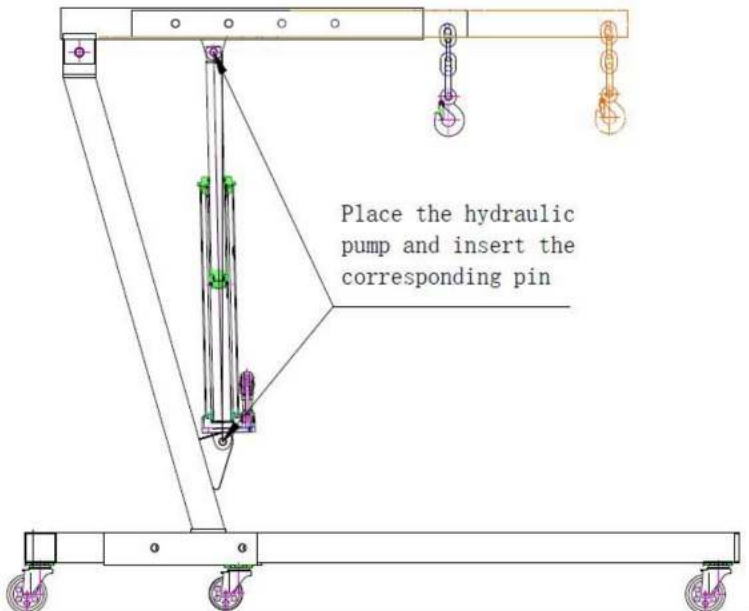
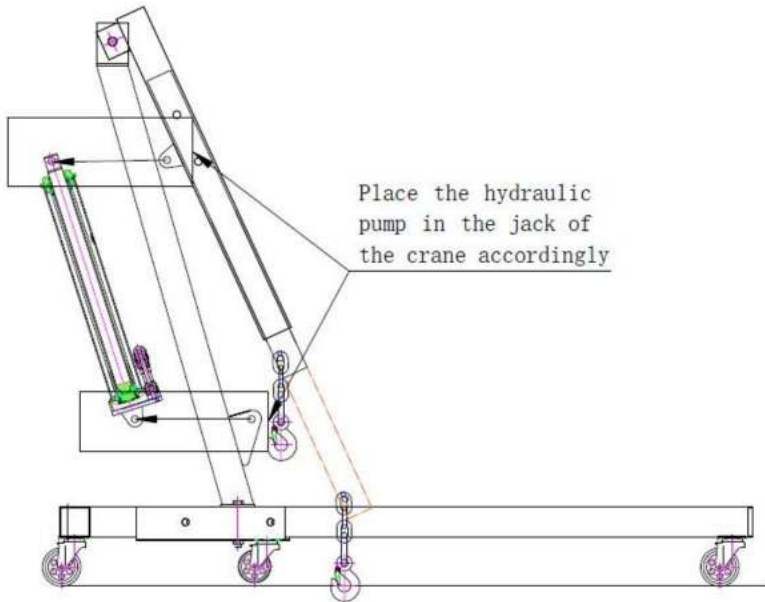

DÉPANNAGE

Symptôme	Causes possibles	Mesures correctives
Jack ne le fera pas charger	<p>La soupape de décharge n'est pas bien serrée</p> <p>condition de surcharge fermée</p> <p>Alimentation en air adéquate</p>	<p>Assurez-vous que la soupape de décharge est bien fermée.</p> <p>Remédier à la condition de surcharge</p> <p>Assurer une alimentation en air adéquate</p>
Jack saigne éteint après l'ascenseur	<p>La soupape de décharge n'est pas bien serrée</p> <p>fermé Condition de surcharge</p> <p>Dysfonctionnement de l'unité hydraulique</p>	<p>Assurez-vous que la soupape de décharge est bien fermée.</p> <p>Remédier à la condition de surcharge</p> <p>Contactez le vendeur</p>
Jack ne le fera pas plus bas après déchargement	<p>Réservoir trop rempli</p> <p>Liens de liaison</p>	<p>Vidanger le liquide jusqu'au niveau approprié</p> <p>Nettoyer et lubrifier les pièces mobiles</p>
Mauvaise portance performance	<p>Niveau de liquide bas</p> <p>Air emprisonné dans le système</p>	<p>Assurez-vous que le niveau de liquide est approprié</p> <p>Avec le vérin entièrement rétracté, retirez le bouchon de remplissage d'huile pour laisser s'échapper l'air sous pression, réinstallez le bouchon de remplissage d'huile</p>
Ne se lèvera pas à extension complète	<p>Niveau de liquide bas</p>	<p>Assurez-vous que le niveau de liquide est approprié</p>

LANGER RAM-WAGENHEBER

MODELL: 3T/4T/8T/12T

LANGER RAM-WAGENHEBER

MODELL: 3T/4T/8T/12T

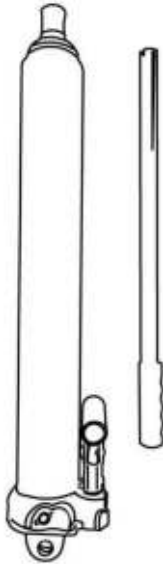

<Bild nur als Referenz>



⚠ Erwärmen:

Zu Ihrer Sicherheit und zur Vermeidung von Verletzungen lesen Sie bitte sehr sorgfältig zu den folgenden Warnhinweisen und Bedienungshinweisen:

- ÿ Dies ist nur ein Hubantrieb, der für den Einsatz mit Kränen zum Heben von schwerere Lasten. Verwenden Sie dieses Produkt nicht für andere Zwecke als diese für den es bestimmt war.
- ÿ Dies ist ein Hebegerät, das für den Einsatz mit Kränen konzipiert ist, um Heben Sie schwerere Lasten. Überlasten Sie nicht, Überlastung kann zu Schäden führen oder Ausfall des Geräts. Verwenden Sie dieses Produkt nicht für andere Zwecke als das, wofür es bestimmt war.
- ÿ Die Last muss sofort durch andere geeignete bedeutet. Arbeiten Sie niemals an, unter oder um eine Last, bis diese richtig auf Wagenheber mit entsprechender Leistung gestützt.
- ÿ Lassen Sie die Last nicht plötzlich fallen. Der daraus resultierende Stoß kann zu Beschädigung. Das Gerät muss vollständig eingefahren sein, bevor Öl nachgefüllt wird. Füllen Sie bis zum unteren Rand der Einfüllöffnung. Verwenden Sie nur hochwertige Hydraulikflüssigkeit. Verwenden Sie keine Bremsflüssigkeit. Flüssigkeit oder andere Arten von ungeeigneten Flüssigkeiten, die Schäden am Einheit.
- ÿ Alle Montageteile müssen vor der Verwendung fest angezogen sein. ÿ Lesen, studieren, verstehen und befolgen Sie alle Anweisungen vor der Verwendung oder Wartung.
- ÿ Es liegt in der Verantwortung des Eigentümers, Etiketten und Handbücher verfügbar zu halten durch den Hersteller bei Nichtbeachtung dieser und aller anderen Warnungen im Zusammenhang mit diesem Produkt kann zu einem plötzlichen Verlust der angehobenen Last führen was zu tödlichen Personenschäden oder Sachschäden führen kann.

Vorsicht:

Verwenden Sie den für dieses Produkt mitgelieferten Griff oder einen autorisierten Ersatz Griff, um die ordnungsgemäße Funktion des Ablassventils sicherzustellen.

BEDIENUNGSANLEITUNG:

1. Schätzen Sie vor dem Betrieb das Gewicht der Ladung ab. Überladen Sie die Buchse über ihre Nennlast hinaus.
2. Wählen Sie den Aktionspunkt entsprechend dem Schwerpunkt und platzieren Sie den Wagenheber Auf dem harten Boden ist es notwendig, Legen Sie ein hartes Brett unter den Wagenheber, um Vermeiden Sie ein Wackeln oder Stürzen während des Betriebs.
3. Bevor Sie die Wagenheber betätigen, stecken Sie zuerst das gekerbte Ende des Griffs in Drehen Sie den Bediengriff im Uhrzeigersinn, bis das Ablassventil geschlossen. Das Ventil nicht zu fest anziehen.
4. Setzen Sie den Bediengriff in die Buchse ein und der Stößel wird gleichmäßig angehoben durch die Auf- und Abbewegung des Griffs und die Last wird angehoben. Der Zylinder hört auf zu steigen, wenn die gewünschte Höhe erreicht ist.
5. Senken Sie den Stempel durch Drehen des Ablassventils. Gegen den Uhrzeigersinn mit dem gezahntes Ende lockern Sie es langsam, wenn eine Last verwirrt ist, oder Unfälle können geschehen.
6. Wenn mehr als ein Heber gleichzeitig verwendet wird, ist es wichtig, Betreiben Sie die verschiedenen Heber mit gleicher Geschwindigkeit und gleicher Last. Andernfalls besteht die Gefahr, dass die gesamte Konstruktion einstürzt.
7. Bei einer Umgebungstemperatur von -27 °F bis 113 °F verwenden Sie Maschinenöl (G8443-84)N15. Bei einer Umgebungstemperatur von 4 bis 27 °F verwenden Sie synthetische Spindelöl (GB442-64) Es sollte ausreichend gefiltertes Hydrauliköl vorhanden sein. Andernfalls kann die Sollhöhe nicht erreicht werden.
8. Während des Vorgangs müssen heftige Stöße vermieden werden.
9. Der Benutzer muss den Wagenheber gemäß der Bedienungsanleitung richtig bedienen. Wenn Der Wagenheber weist Qualitätsprobleme auf und lässt sich nicht bedienen.

+Erhöhen:

1. Drehen Sie das Entlüftungsventil durch die Schlitzöffnung am Ende des Griffs im Uhrzeigersinn, um es festzuziehen.
2. Setzen Sie den Griff in den Pressgriffhalter und drücken Sie ihn nach oben und unten. Die Kolbenstange steigt langsam auf die gewünschte Höhe. Dann sofort übertragen

Befestigen Sie die Last an entsprechend dimensionierten Stützvorrichtungen, wie z. B. Wagenhebern.

+Zum Senken:

Den Pressgriff abnehmen. Das Entriegelungsventil mithilfe der Schlitzöffnung am Ende des Griffs leicht gegen den Uhrzeigersinn drehen, um es zu lösen. Dann bewegt sich die Kolbenstange langsam nach unten. Unter Belastung darf das Entriegelungsventil nicht zu schnell gedreht werden, da sonst ein zu schnelles Absenken zu Gefahren führt.

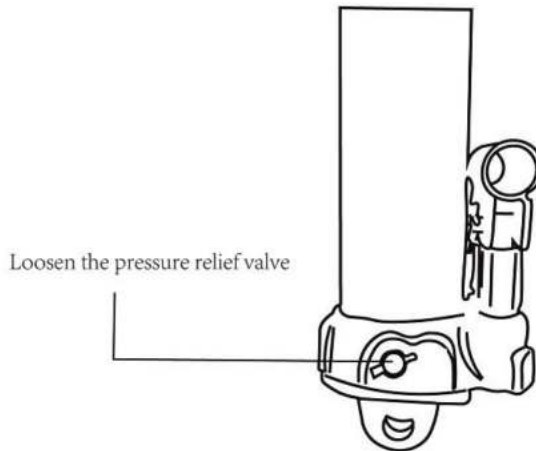

⚠ Erwärmen:

Stellen Sie sicher, dass sich alle Werkzeuge und Personen in der Nähe befinden, bevor Sie die Last absenken. Durch das schnelle Öffnen und Schließen des Ablassventils beim Absenken der Last entstehen gefährliche dynamische Stoßbelastungen. Die daraus resultierende Überlastung kann zu einem Ausfall des Hydrauliksystems führen, was wiederum schwere Verletzungen und/oder Sachschäden zur Folge haben kann.

AUS SICHERHEITSGRÜNDEN

Das Hubgewicht darf die angegebene Belastung dieses Wagenhebers nicht überschreiten.

Ohne Stützgestell ist es nicht gestattet, unter dem angehobenen schweren Körper zu arbeiten, nachdem dieser angehoben wurde.

ROUTINEMÄSSIGE WARTUNG

Die richtige Ölmenge muss beibehalten werden, sonst wird die angegebene Hubhöhe Höhe würde nicht erreicht.

Um Beschädigungen zu vermeiden, sollte der Wagenheber vor Stromschlägen geschützt werden, während er Betrieb.

Der Wagenheber darf nicht auf der Seite oder auf dem Kopf stehen.

Dieses Produkt ist nicht für den Einsatz in Umgebungen mit hohem oder hohem Säuregehalt geeignet. alkalische, ätzende Luft.

Öl hinzufügen

1. Wenn der Sattel vollständig abgesenkt und der Pumpenkolben vollständig eingedrückt ist, stellen Sie den Wagenheber in seine aufrechte, waagerechte Position. Öleinfüllschraube entfernen.
2. Füllen Sie nach, bis der Ölstand die Höhe der Einfüllschraube erreicht hat, und setzen Sie die Ölfilterschraube wieder ein.

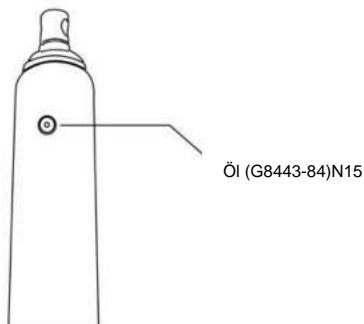

Ölwechsel

Für optimale Leistung und längste Lebensdauer ersetzen Sie die gesamte Flüssigkeitsversorgung mindestens einmal pro Jahr.

1. Wenn der Sattel vollständig abgesenkt und der Pumpenkolben vollständig eingedrückt ist, entfernen Sie den Öleinfüllstutzen Stecker.
2. Legen Sie den Wagenheber auf die Seite und lassen Sie die Flüssigkeit in einen geeigneten Behälter ab.

Hinweis: Entsorgen Sie Hydraulikflüssigkeit gemäß den örtlichen Vorschriften.

3. Mit hochwertigem Wagenheberöl auffüllen. Öleinfüllstopfen wieder anbringen.

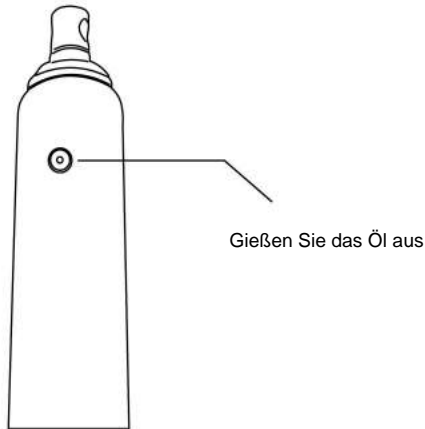

Schmierung

1. Eine Beschichtung mit leichtem Schmieröl auf Drehpunkte, Achsen und Scharniere hilft um Rost vorzubeugen und sicherzustellen, dass Räder, Rollen und Pumpeneinheiten sich frei bewegen.

2. Überprüfen Sie den Pumpenkolben und den Stößel regelmäßig auf Anzeichen von Rost oder Korrosion. Bei Bedarf reinigen und mit einem ölhaltigen Tuch abwischen.

Achtung: Verwenden Sie auf diesen Oberflächen niemals Schleifpapier oder Schleifmaterial.

3. Lagern Sie den Wagenheber bei Nichtgebrauch mit vollständig eingefahrenem Pumpenkolben und Stößel.

Parametertabelle

Modell	Hubgewichtskapazität (TONNE)	Hubweg (mm)	Mindesthöhe (mm)
3T	3	500	660
4T	4	500	610
8T	8	500	660
12T	12	500	660

Maße

Modell	H (mm)	T1 (mm)	T2 (mm)	T3 (mm)	B (mm)	
3T	660	F17	F17	f28	25	
4T	610	/	F17	f28	/	
8T	660	F17	F17	f30	22	
12T	660	F17	ÿ20	F33	22	

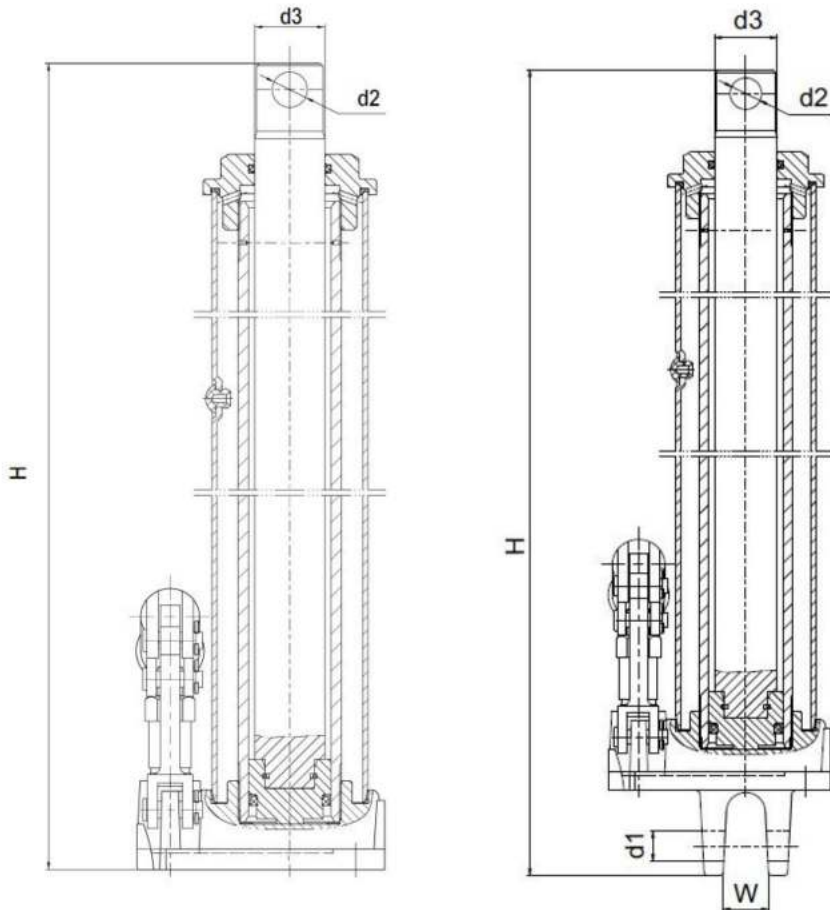

Installationsanleitung für Kolbenpumpen

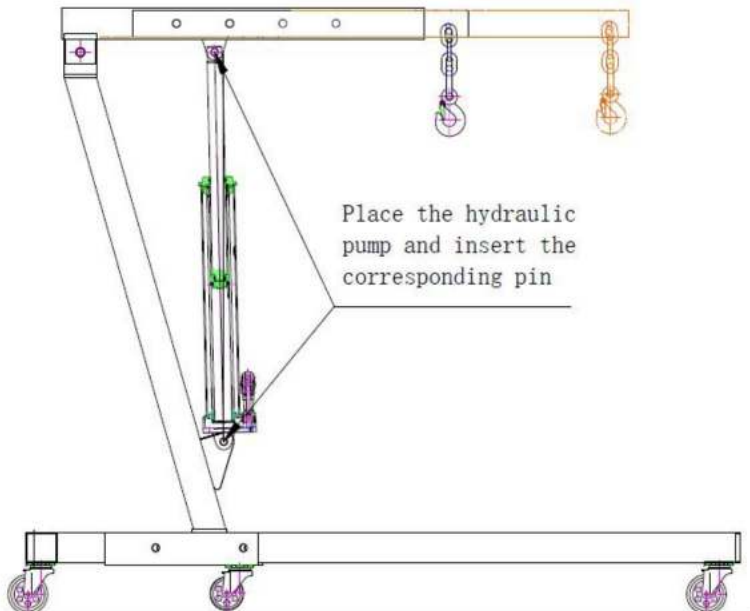
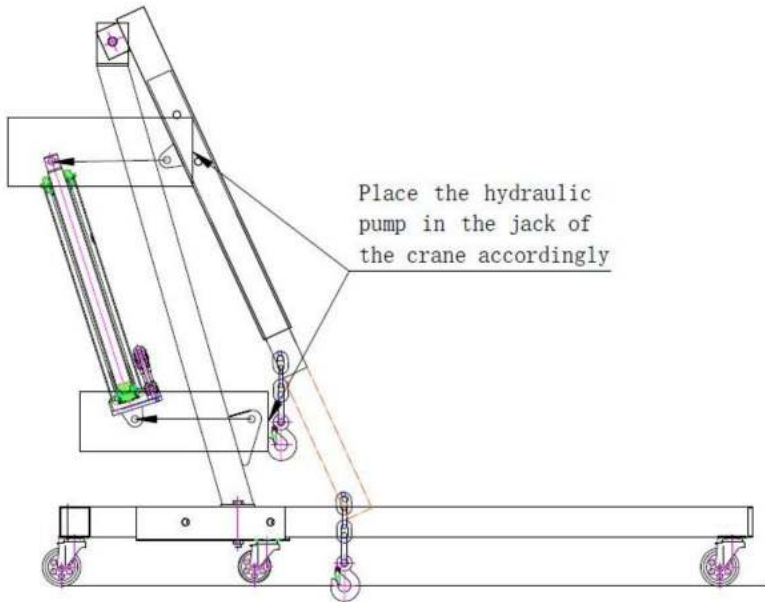

FEHLERBEHEBUNG

Symptom Mögliche	Ursachen	Korrekturmaßnahme
Jack wird nicht laden	Ablassventil nicht dicht geschlossener Überlastzustand Luftzufuhr in ausreichender	Stellen Sie sicher, dass das Ablassventil fest geschlossen ist Behebung des Überlastzustands Für ausreichende Luftzufuhr sorgen
Jack blutet Aus nach dem Abheben	Ablassventil nicht dicht geschlossener Überlastzustand Störung der Hydraulikeinheit	Stellen Sie sicher, dass das Ablassventil fest geschlossen ist Behebung des Überlastzustands Verkäufer kontaktieren
Jack wird nicht niedriger nach Entladung	Vorratsbehälter überfüllt Verknüpfungen binden	Lassen Sie die Flüssigkeit bis zum richtigen Stand ab Bewegliche Teile reinigen und schmieren
Schlechter Auftrieb Leistung	Flüssigkeitsstand niedrig Im System eingeschlossene Luft	Stellen Sie den richtigen Flüssigkeitsstand sicher Bei vollständig eingefahrenem Kolben den Öleinfüllstopfen entfernen, um die Druckluft entweichen zu lassen, Öleinfüllstopfen wieder anbringen
Wird nicht heben zu Vollauszug	Flüssigkeitsstand niedrig	Stellen Sie den richtigen Flüssigkeitsstand sicher

JACK RAM LUNGO

MODELLO: 3T/4T/8T/12T

JACK RAM LUNGO

MODELLO: 3T/4T/8T/12T

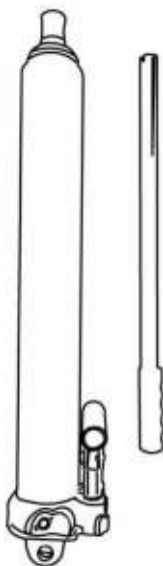

<Immagine solo per riferimento>



Riscaldamento:

Per la tua sicurezza e per prevenire lesioni, ti preghiamo di leggere molto attentamente sulle seguenti avvertenze e istruzioni per l'uso:

- ÿ Questo è solo un azionamento di sollevamento, progettato per essere utilizzato con gru per sollevare carichi più pesanti. Non utilizzare questo prodotto per scopi diversi da quello per cui era destinato.
- ÿ Questo è solo un dispositivo di sollevamento, progettato per essere utilizzato con gru per sollevare carichi più pesanti. Non sovraccaricare, il sovraccarico può causare danni a o guasto dell'unità. Non utilizzare questo prodotto per scopi diversi da ciò per cui era destinato.
- ÿ Il carico deve essere sostenuto immediatamente da altri mezzi appropriati significa. Non lavorare mai sopra, sotto o intorno al carico finché non è correttamente supportato da cavalletti di supporto opportunamente dimensionati.
- ÿ Non far cadere il carico all'improvviso. Poiché l'urto risultante all'unità potrebbe causare danni. L'unità deve essere completamente retratta prima di aggiungere olio. Riempire fino al bordo inferiore del foro di riempimento. Utilizzare solo fluido idraulico di alta qualità. Non utilizzare freni fluido o qualsiasi altro tipo di fluido improprio che possa causare danni all'unità.
- ÿ Tutto l'hardware di montaggio deve essere stretto prima dell'uso. ÿ Leggere, studiare, comprendere e seguire tutte le istruzioni prima dell'uso o manutenzione.
- ÿ È responsabilità del proprietario tenere a portata di mano le etichette e i manuali dalla mancata osservanza da parte del produttore di queste e di tutte le altre avvertenze relativo a questo prodotto può causare la perdita improvvisa del carico sollevato con conseguenti decessi, lesioni personali o danni alla proprietà.

Attenzione:

Utilizzare la maniglia fornita per questo prodotto o un ricambio autorizzato maniglia per garantire il corretto funzionamento della valvola di rilascio.

ISTRUZIONI PER L'USO:

1. Prima di operare, stimare il peso del carico. Non sovraccaricare il jack oltre il suo carico nominale.
2. Selezionare il punto di azione in base al centro gravitazionale in cui posizionare il martinetto sul terreno duro se necessario, posizionare una tavola dura sotto il cricco in modo da evitare di barcollare o cadere durante il funzionamento.
3. Prima di azionare i martinetti, inserire innanzitutto l'estremità dentellata della maniglia la valvola di rilascio. Girare la maniglia di comando in senso orario fino a quando la valvola di rilascio è chiusa. Non serrare eccessivamente la valvola.
4. Inserire la maniglia di comando nella presa e il pistone viene sollevato costantemente il movimento su e giù della maniglia e il carico viene sollevato. Il pistone smetterà di salire una volta raggiunta l'altezza richiesta.
5. Abbassare il pistone ruotando la valvola di rilascio in senso antiorario con la estremità dentellata allentarla lentamente quando un carico è allentato, altrimenti possono verificarsi incidenti verificarsi.
6. Quando si utilizza più di un jack contemporaneamente è importante azionare i diversi martinetti alla stessa velocità con lo stesso carico. Altrimenti c'è il rischio che l'intera struttura crolli.
7. A una temperatura ambiente compresa tra 27 °F e 113 °F utilizzare olio per macchine (G8443-84)N15. A una temperatura ambiente da 4F a 27F utilizzare sintetico olio del mandrino (GB442-64) È necessario mantenere un olio idraulico filtrato sufficiente nei martinetti. In caso contrario, non è possibile raggiungere l'altezza nominale.
8. Durante l'operazione devono essere evitati shock violenti.
9. L'utente deve utilizzare il martinetto correttamente secondo le istruzioni operative. Se il jack presenta alcuni problemi di qualità, non può essere utilizzato.

+Per aumentare:

1. Utilizzando l'apertura scanalata all'estremità della maniglia, ruotare la valvola di rilascio in senso orario per stringerlo.
2. Inserire la maniglia nel supporto della maniglia di pressatura e premere verso l'alto e verso il basso; l'asta del pistone salirà lentamente fino all'altezza desiderata, quindi trasferirla immediatamente

il carico su dispositivi di supporto opportunamente dimensionati, come cavalletti.

+Per abbassare:

Rimuovere la maniglia di pressatura. Utilizzando l'apertura scanalata all'estremità della maniglia, ruotare leggermente la valvola di rilascio in senso antiorario per allentarla. Quindi l'asta del pistone si sposterà lentamente verso il basso. Quando caricata, la valvola di rilascio non deve essere ruotata rapidamente, altrimenti un abbassamento troppo rapido porterà a situazioni pericolose.

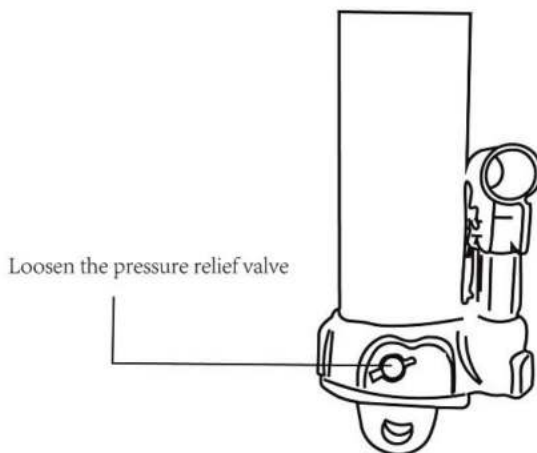

⚠ Riscaldamento:

Assicurarsi che tutti gli strumenti e il personale siano lontani prima di abbassare il carico: si creano pericolosi carichi d'urto dinamici aprendo e chiudendo rapidamente la valvola di rilascio durante l'abbassamento del carico; il sovraccarico risultante può causare guasti al sistema idraulico, con conseguenti gravi lesioni personali e/o danni alla proprietà.

PER MOTIVO DELLA SICUREZZA

Il peso sollevato non deve superare il carico specificato per questo cric.

Senza un supporto non è consentito lavorare sotto il corpo pesante sollevato dopo che questo è stato sollevato.

MANUTENZIONE ORDINARIA

È necessario mantenere la giusta quantità di olio, altrimenti il sollevamento specificato l'altezza non verrebbe raggiunta.

Per evitare danni, il cric deve essere tenuto lontano da scosse elettriche mentre è in funzione. operazione.

Non è consentito posizionare il cric su un lato o capovolto.

Questo prodotto non è adatto all'ambiente operativo pieno o acido aria alcalina corrosiva.

Aggiungere olio

1. Con la sella completamente abbassata e il pistone della pompa completamente premuto, posizionare il martinetto nella sua posizione posizione verticale e livellata. Rimuovere il tappo di riempimento dell'olio.
2. Riempire fino a quando l'olio non raggiunge il livello del foro del tappo di riempimento, quindi reinstallare il tappo del filtro dell'olio.

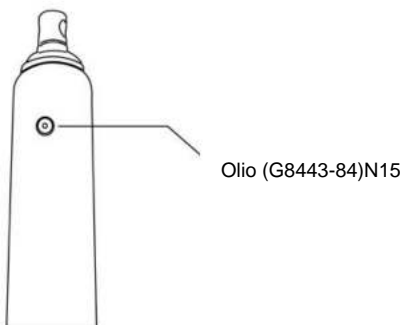

Cambio dell'olio

Per prestazioni ottimali e una durata maggiore, sostituire l'intera fornitura di fluido almeno una volta all'anno.

1. Con la sella completamente abbassata e il pistone della pompa completamente premuto, rimuovere il bocchettone di riempimento dell'olio tappo.
2. Appoggiare il cric su un lato e scaricare il fluido in un contenitore adatto.

Nota: smaltire il fluido idraulico in conformità alle normative locali.

3. Riempire con olio per martinetti di buona qualità. Reinstallare il tappo di riempimento dell'olio.

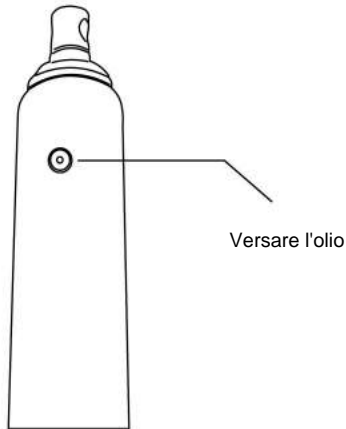

Lubrificazione

1. Uno strato di olio lubrificante leggero sui punti di articolazione, sugli assi e sulle cerniere aiuterà per prevenire la ruggine e garantire che ruote, rotelle e gruppi pompa

muoversi liberamente.

2. Controllare periodicamente il pistone e il pistone della pompa per verificare la presenza di segni di ruggine o corrosione.

Pulire se necessario e passare un panno oleoso.

Attenzione: non utilizzare mai carta vetrata o materiali abrasivi su queste superfici.

3. Quando non è in uso, riporre il cric con il pistone della pompa e il pistone completamente retratti.

Tabella dei parametri

Modello	Capacità di sollevamento del peso (TONNELLATA)	Sollevamento Viaggi (mm)	Altezza minima (mm)
3T	3	500	660
4T	4	500	610
8T	8	500	660
12T	12	500	660

Dimensioni

Modello	H (mm)	D1 (mm)	D2 (mm)	D3 (mm)	W (mm)
3T	660	F17	F17	f28	25
4T	610	/	/	F17	f28
8T	660	F17	F17	f30	22
12T	660	F17	ÿ20	F33	22

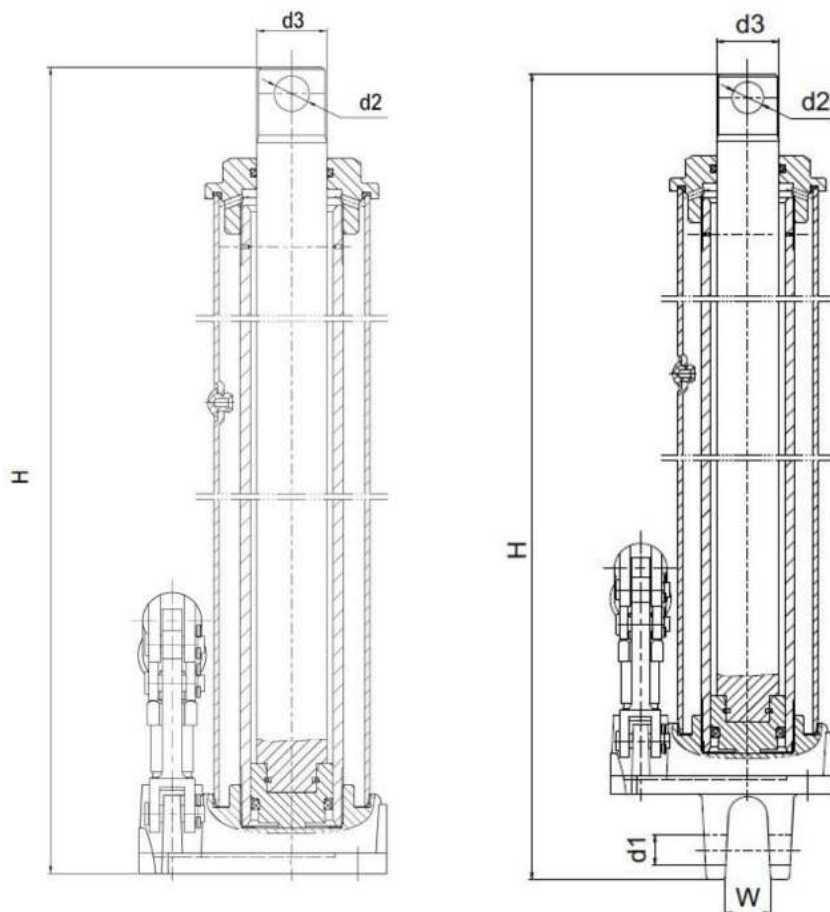

Istruzioni per l'installazione della pompa a pistone

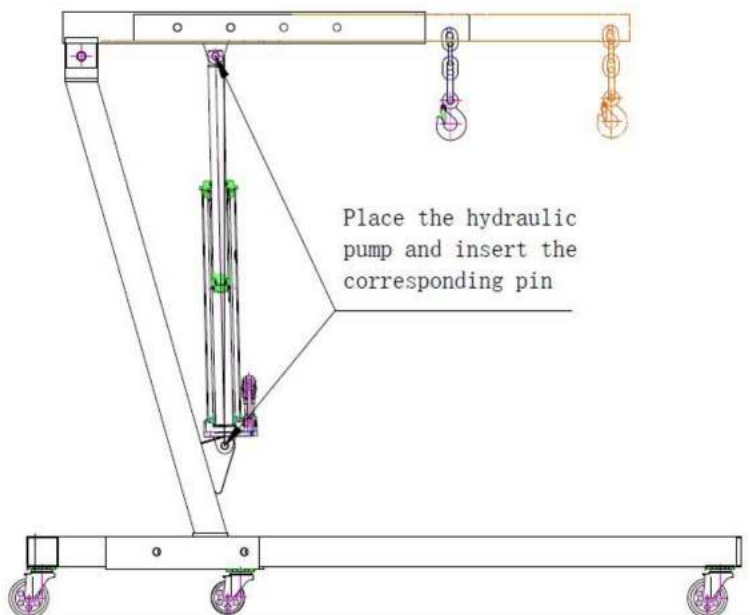
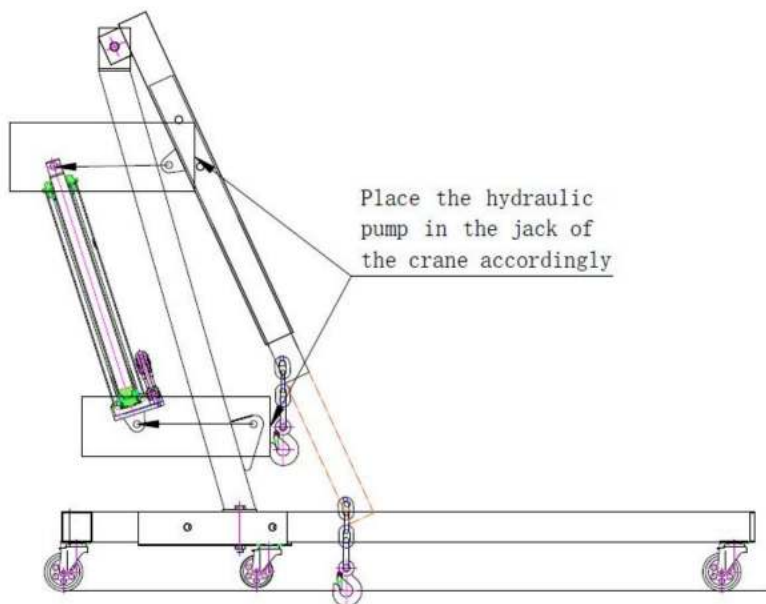

RISOLUZIONE DEI PROBLEMI

Sintomo	Possibili cause	Azione correttiva
Jack non lo farà carico	Valvola di rilascio non ben serrata condizione di sovraccarico chiuso Fornitura d'aria adeguata	Assicurarsi che la valvola di rilascio sia ben chiusa Risolvere la condizione di sovraccarico Garantire un'adeguata fornitura d'aria
Jack sanguina <small>spento dopo l'ascensore</small>	Valvola di rilascio non ben serrata chiuso Condizione di sovraccarico Malfunzionamento dell'unità idraulica	Assicurarsi che la valvola di rilascio sia ben chiusa Risolvere la condizione di sovraccarico Contatta il venditore
Jack non lo farà più basso dopo scarico	Serbatoio troppo pieno Legami di collegamento	Scaricare il fluido al livello corretto Pulire e lubrificare le parti mobili
Scarso sollevamento prestazione	Livello del fluido basso Aria intrappolata nel sistema	Assicurare il corretto livello del fluido Con il pistone completamente retracts, rimuovere il tappo di riempimento dell'olio per far fuoriuscire l'aria pressurizzata, quindi reinstallare il tappo di riempimento dell'olio
Non si solleverà estensione completa	Livello del fluido basso	Assicurare il corretto livello del fluido

GATO DE RAM LARGO

MODELO: 3T/4T/8T/12T

GATO DE RAM LARGO

MODELO: 3T/4T/8T/12T

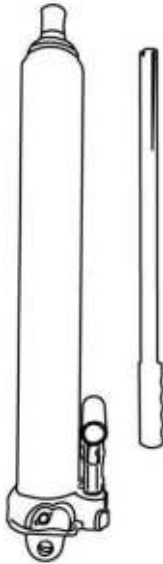

<Imagen solo como referencia>



Calentamiento:

Para su seguridad y para evitar lesiones, lea con mucha atención.
sobre las siguientes advertencias e instrucciones de funcionamiento:

Este es solo un mecanismo de elevación, que está diseñado para usarse con grúas para levantar
Cargas más pesadas. No utilice este producto para ningún otro fin que no sea el indicado.
para el cual fue destinado.

Este es solo un dispositivo de elevación, que está diseñado para usarse con grúas para
Levante cargas más pesadas. No las sobrecargue, ya que esto puede causar daños.
o falla de la unidad. No utilice este producto para ningún otro propósito que no sea
Aquello para lo cual fue destinado.

La carga debe ser sostenida inmediatamente por otros medios apropiados.
significa. Nunca trabaje sobre, debajo o alrededor de una carga hasta que esté correctamente colocada.
apoyado sobre soportes de gato con la clasificación adecuada.

No deje caer la carga repentinamente, ya que el impacto que esto pueda causar en la unidad podría provocar daños.
Daño. La unidad debe estar completamente retraída antes de agregar aceite. Llene hasta el borde inferior
del orificio de llenado. Utilice únicamente líquido hidráulico de alta calidad. No utilice líquido de frenos.
líquido o cualquier otro tipo de fluido inadecuado que pueda causar daños al
unidad.

Todos los herrajes de montaje deben estar apretados antes de usar. Lea,
estudie, comprenda y siga todas las instrucciones antes de usar o
mantenimiento.

Es responsabilidad del propietario mantener las etiquetas y los manuales disponibles.
por el incumplimiento por parte del fabricante de estas y todas las demás advertencias
perteneciente a este producto puede provocar la pérdida repentina de la carga levantada
resultando en muerte, lesiones personales o daños a la propiedad.

Precaución:

Utilice el mango provisto para este producto o un repuesto autorizado.
manija para asegurar el correcto funcionamiento de la válvula de liberación.

INSTRUCCIONES DE FUNCIONAMIENTO:

1. Antes de operar, calcule el peso de la carga. No sobrecargue la máquina.

Gato más allá de su carga nominal.

2. Seleccione el punto de acción de acuerdo con el centro gravitacional y coloque el gato.

En terreno duro es necesario, colocar una tabla dura debajo del gato para

Evite tambalearse o caerse durante el funcionamiento.

3. Antes de operar los gatos, primero inserte el extremo dentado del mango en

la válvula de liberación. Gire la manija de operación en el sentido de las agujas del reloj hasta que la válvula de liberación esté

Cerrado. No apriete demasiado la válvula.

4. Inserte la manija de operación en el zócalo y el ariete se levanta de manera constante.

El movimiento hacia arriba y hacia abajo del mango y la carga se elevan. El ariete

dejará de subir cuando se alcance la altura requerida.

5. Baje el ariete girando la válvula de liberación en sentido antihorario con la

extremo dentado, afloje lentamente cuando se atasque una carga o pueden ocurrir accidentes
ocurrir.

6. Cuando se utiliza más de un conector al mismo tiempo, es importante

Operar los diferentes gatos a la misma velocidad y con la misma carga.

De lo contrario, existe el peligro de que caiga toda la estructura.

7. A una temperatura ambiente de entre 27 °F y 113 °F, utilice aceite de máquina.

(G8443-84)N15. A una temperatura ambiente de 4 °F a 27 °F, utilice sintético

Aceite de husillo (GB442-64) Se debe mantener suficiente aceite hidráulico filtrado
en los gatos. De lo contrario, no se puede alcanzar la altura nominal.

8. Se deben evitar los golpes violentos durante la operación.

9. El usuario debe utilizar el gato correctamente de acuerdo con las instrucciones de funcionamiento.

El gato tiene algunos problemas de calidad, no se puede utilizar.

+Para subir:

1. Utilizando la abertura ranurada en el extremo del mango, gire la válvula de liberación.

en el sentido de las agujas del reloj para apretarlo.

2. Coloque el mango en el soporte del mango de presión y presione hacia arriba y hacia abajo;

La varilla del pistón se elevará lentamente hasta la altura que necesita. Luego, transfírala inmediatamente.

la carga a dispositivos de soporte con capacidad adecuada, como soportes de gato.

+Para bajar:

Retire la manija de presión. Usando la abertura ranurada en el extremo de la manija gire la válvula de liberación ligeramente en sentido antihorario para aflojarla. Y luego el vástago del pistón se moverá hacia abajo lentamente. Cuando esté cargado, la válvula de liberación no debe girarse rápidamente, de lo contrario, un descenso demasiado rápido provocará peligro.

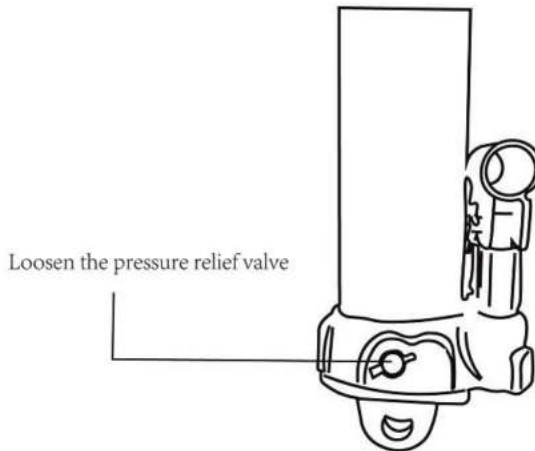

Calentamiento:

Asegúrese de que todas las herramientas y el personal estén alejados antes de bajar la carga; se crean cargas de choque dinámicas peligrosas al abrir y cerrar rápidamente la válvula de liberación mientras se baja la carga; la sobrecarga resultante puede provocar una falla del sistema hidráulico, lo que podría causar lesiones personales graves y/o daños a la propiedad.

POR SEGURIDAD

El peso de elevación no debe exceder la capacidad especificada de este gato.

Sin un soporte de apoyo, no está permitido trabajar debajo de un cuerpo pesado levantado una vez que este se encuentra elevado.

MANTENIMIENTO DE RUTINA

Se debe mantener la cantidad adecuada de aceite, de lo contrario no se alcanzará el nivel de elevación especificado.

No se alcanzaría la altura.

Para evitar daños, se debe evitar que el gato reciba golpes mientras está en uso.
operación.

No se permite que el gato permanezca de lado o boca abajo.

Este producto no es adecuado para entornos de funcionamiento llenos o ácidos.

Aire corrosivo alcalino.

Añadiendo aceite

1. Con el asiento completamente bajado y el pistón de la bomba completamente presionado, coloque el gato en su posición. Posición vertical y nivelada. Retire el tapón de llenado de aceite.
2. Llene hasta que el aceite esté al nivel del orificio del tapón de llenado, vuelva a instalar el tapón del filtro de aceite.

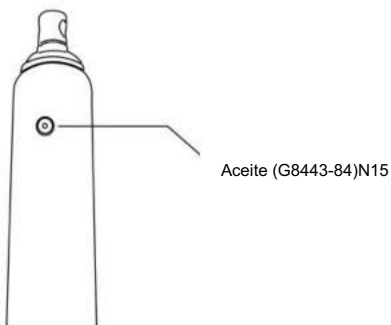

Cambio de aceite

Para un mejor rendimiento y una vida útil más prolongada, reemplace el suministro de líquido completo al menos

Una vez al año.

1. Con el asiento completamente bajado y el pistón de la bomba completamente presionado, retire la tapa de llenado de aceite.
enchufar.

2. Coloque el gato de lado y drene el líquido en un recipiente adecuado.

Nota: Deseche el líquido hidráulico de acuerdo con las regulaciones locales.

3. Llene el depósito con aceite para gato de buena calidad. Vuelva a colocar el tapón de llenado de aceite.

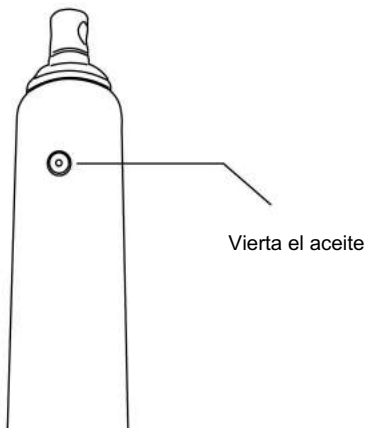

Lubricación

1. Una capa de aceite lubricante ligero en los puntos de pivote, ejes y bisagras ayudará para evitar la oxidación y asegurar que las ruedas, las ruedas giratorias y los conjuntos de bombas moverse libremente

2. Revise periódicamente el pistón y el ariete de la bomba para detectar signos de óxido o corrosión. Limpie según sea necesario y limpie con un paño aceitoso.

Precaución: Nunca utilice papel de lija ni material abrasivo en estas superficies.

3. Cuando no esté en uso, guarde el gato con el pistón de la bomba y el ariete completamente retraídos.

Tabla de parámetros

Modelo	Capacidad de elevación de peso (TONELADA)	Viajes de elevación (mm)	Altura mínima (mm)
3T	3	500	660
4T	4	500	610
8T	8	500	660
12T	12	500	660

Dimensiones

Modelo	Alto (mm)	Profundidad (mm)	Profundidad (mm)	Profundidad (mm)	Ancho (mm)
3T	660	F17	F17	f28	25
4T	610	/	F17	f28	/
8T	660	F17	F17	f30	22
12T	660	F17	Φ20	F33	22

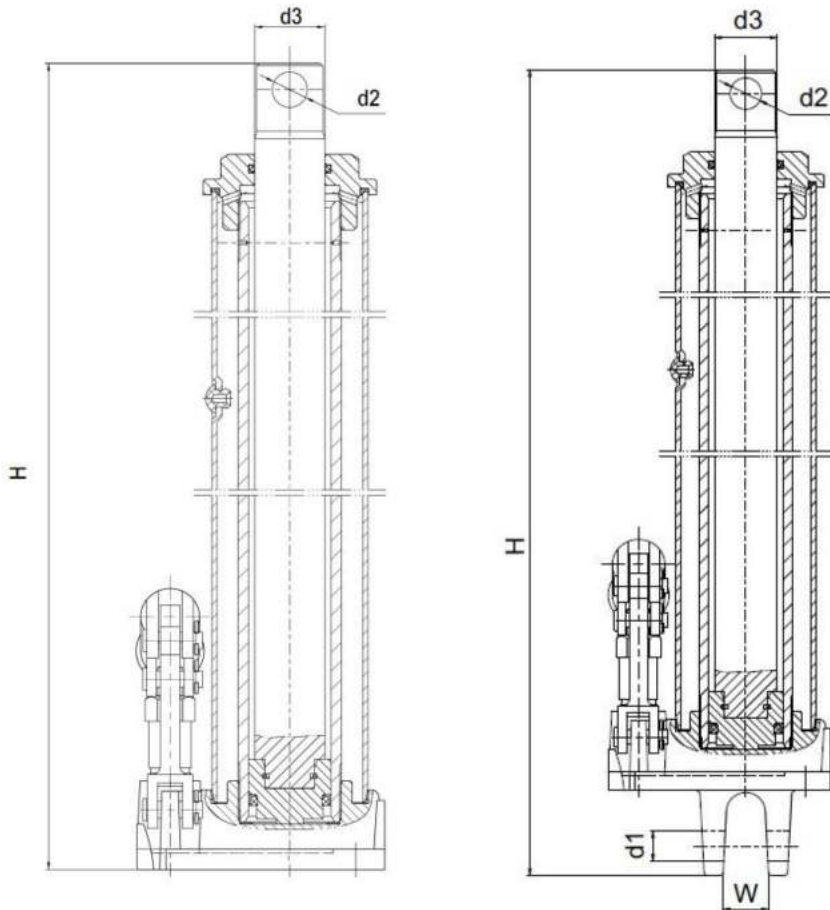

Instrucciones de instalación de la bomba de émbolo

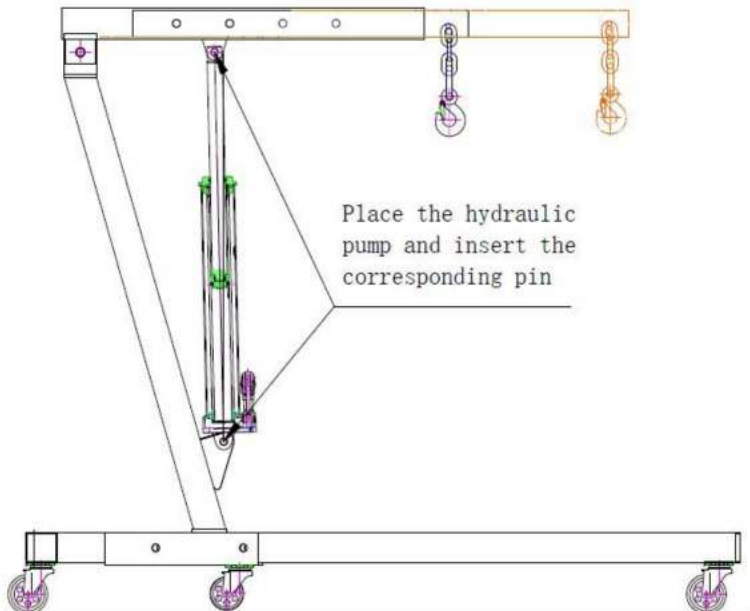
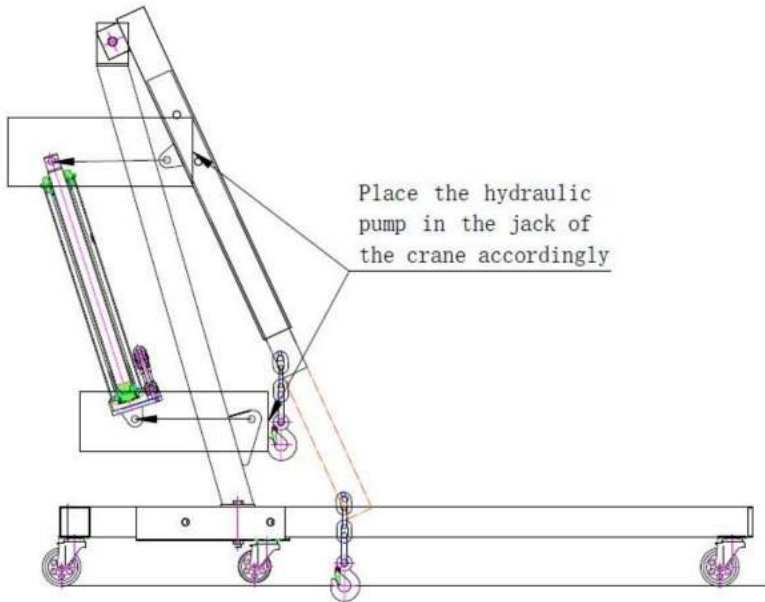

SOLUCIÓN DE PROBLEMAS

Síntomas Posibles Causas		Acción correctiva
Jack no lo hará carga	La válvula de liberación no está bien apretada condición de sobrecarga cerrada Suministro de aire adecuado	Asegúrese de que la válvula de liberación esté bien cerrada. Solucionar la condición de sobrecarga Asegúrese de que haya un suministro de aire adecuado
Jack sangra <small>Apagado después del ascensor</small>	La válvula de liberación no está bien apretada Condición de sobrecarga cerrada Mal funcionamiento de la unidad hidráulica	Asegúrese de que la válvula de liberación esté bien cerrada. Solucionar la condición de sobrecarga Contactar al vendedor
Jack no lo hará bajar después descarga	Depósito demasiado lleno Enlaces vinculantes	Drene el líquido hasta el nivel adecuado Limpiar y lubricar las piezas móviles
Mal ascensor actuación	Nivel de líquido bajo Aire atrapado en el sistema	Asegúrese de que el nivel de líquido sea adecuado Con el ariete completamente retraído, retire el tapón de llenado de aceite para permitir que escape el aire presurizado, vuelva a instalar el tapón de llenado de aceite
No se levantará extensión completa	Nivel de líquido bajo	Asegúrese de que el nivel de líquido sea adecuado

Podnošník Long RAM

MODEL: 3T/4T/8T/12T

Podnośnik Long RAM

MODEL: 3T/4T/8T/12T

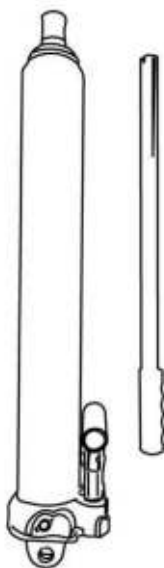

<Zdjęcie tylko w celach informacyjnych>



⚠ Ogrzewanie:

Aby zapewnić sobie bezpieczeństwo i zapobiec obrażeniom, przeczytaj uważnie o następujących ostrzeżeniach i instrukcjach obsługi:

To po prostu napęd podnośnika, który jest przeznaczony do stosowania z dźwigami w celu podnoszenia cięższych ładunków. Nie używaj tego produktu w żadnym innym celu niż do którego było przeznaczone.

Jest to wyłącznie urządzenie podnoszące, przeznaczone do stosowania z dźwigami w celu: podnoś cięższe ładunki. Nie przeciążaj, przeciążenie może spowodować uszkodzenie lub awarii urządzenia. Nie należy używać tego produktu do celów innych niż to do czego było przeznaczone.

Obciążenie musi być natychmiast podparte innymi odpowiednimi elementami oznacza. Nigdy nie pracuj pod obciążeniem lub w jego pobliżu, dopóki nie zostanie ono prawidłowo podparte na odpowiednio przystosowanych podstawkach podnośnikowych.

Nie upuszczaj ładunku nagle. Wstrząs, który może spowodować uszkodzenie urządzenia, może spowodować: uszkodzenie. Jednostka musi być całkowicie schowana przed dodaniem oleju. Napełnij do dolnej krawędzi otworu wlewowego. Stosować wyłącznie wysokiej jakości płyn hydrauliczny. Nie używać hamulca płynu lub jakiegokolwiek inny rodzaj niewłaściwego płynu, który może spowodować uszkodzenie

jednostka.

Wszystkie elementy montażowe muszą być dokręcone przed użyciem. Przed użyciem należy przeczytać, przestudiować, zrozumieć i postępować zgodnie ze wszystkimi instrukcjami konserwacji.

Obowiązkiem właściciela jest przechowywanie etykiet i instrukcji w miejscu dostępnym z powodu nieprzestrzegania przez producenta tych i wszystkich innych ostrzeżeń dotyczące tego produktu mogą spowodować nagłą utratę podniesionego ciężaru powodując śmierć, obrażenia ciała lub uszkodzenie mienia.

Ostrożność:

Używaj uchwytu dostarczonego z tym produktem lub autoryzowanego zamiennika uchwyt, aby zapewnić prawidłowe działanie zaworu spustowego.

INSTRUKCJA OBSŁUGI:

1. Przed rozpoczęciem pracy oszacuj ciężar ładunku. Nie przeciążaj urządzenia.
podnośnik poza jego znamionowym obciążeniem.
2. Wybierz punkt działania zgodnie ze środkiem ciężkości i umieść podnośnik na twardym podłożu należy umieścić twardą deskę pod podnośnikiem, aby unikaj chwiania się i upadków podczas pracy.
3. Przed użyciem podnośnika należy najpierw włożyć karbowany koniec uchwytu do zawór spustowy. Obróć uchwyt sterujący zgodnie z ruchem wskazówek zegara, aż zawór spustowy zostanie zamknięty. Nie dokręcaj zaworu zbyt mocno.
4. Włóż uchwyt roboczy do gniazda, a tłok będzie stopniowo podnoszony. ruch uchwytu w górę i w dół, a ładunek jest podnoszony. Taran przestanie się podnosić po osiągnięciu wymaganej wysokości.
5. Opuść tłok, obracając zawór spustowy. Przeciwnie do ruchu wskazówek zegara za pomocą ząbkowany koniec poluzuj go powoli, gdy ładunek się przewróci, w przeciwnym razie może dojść do wypadku zdarzać się.
6. W przypadku jednoczesnego używania więcej niż jednego gniazda, ważne jest, aby: obsługiwać różne podnośniki z równą prędkością i takim samym obciążeniem W przeciwnym wypadku istnieje ryzyko zawalenia się całej konstrukcji.
7. W temperaturze otoczenia od 27°F do 113°F należy stosować olej maszynowy (G8443-84)N15. W temperaturze otoczenia od 4°F do 27°F należy stosować syntetyczne olej wrzeciona (GB442-64) Należy utrzymywać odpowiednią ilość przefiltrowanego oleju hydraulicznego w podnośnikach. W przeciwnym razie nie można osiągnąć wysokości znamionowej.
8. Podczas zabiegu należy unikać gwałtownych wstrząsów.
9. Użytkownik musi obsługiwać podnośnik prawidłowo, zgodnie z instrukcją obsługi. Jeśli Podnośnik ma pewne wady jakościowe, nie można go obsługiwać.

+Aby podnieść:

1. Używając szczeliny na końcu uchwytu, przekręć zawór spustowy
zgodnie z ruchem wskazówek zegara, aby ją dokręcić.
2. Umieść uchwyt w uchwycie uchwytu dociskowego i naciśnij w górę i w dół;
Tłoczek będzie się powoli podnosić do potrzebnej wysokości. Następnie natychmiast przenieś

obciążenie należy przenieść na odpowiednio przystosowane urządzenia podporowe, np. podstawki podnośnikowe.

+Aby obniżyć:

Zdejmij uchwyt dociskowy. Używając szczelinowego otworu na końcu uchwytu, lekko obróć zawór zwalnający w kierunku przeciwnym do ruchu wskazówek zegara, aby go poluzować. Następnie tłoczyko będzie się powoli przesuwac w dół. Po załadowaniu zawór zwalnający nie powinien być obracany szybko, w przeciwnym razie zbyt szybkie opuszczanie doprowadzi do niebezpieczeństwa.

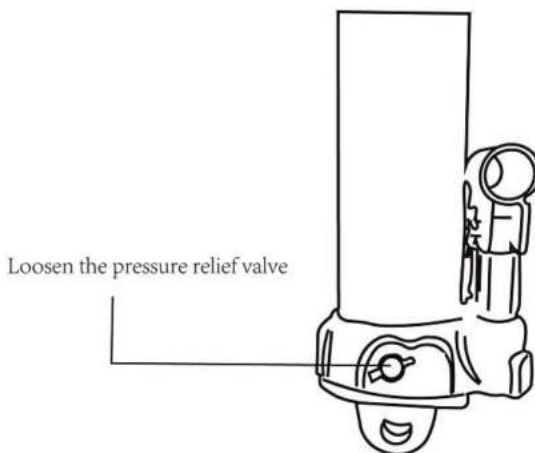

Ogrzewanie:

Przed opuszczeniem ładunku należy upewnić się, że wszystkie narzędzia i personel są w bezpiecznym miejscu. Szybkie otwieranie i zamykanie zaworu spustowego podczas opuszczania ładunku powoduje niebezpieczne dynamiczne obciążenia udarowe. Powstałe przeciążenie może spowodować awarię układu hydraulicznego, co może skutkować poważnymi obrażeniami ciała i/lub uszkodzeniem mienia.

DLA BEZPIECZEŃSTWA

Podnoszony ciężar nie powinien przekraczać dopuszczalnego ciężaru podnośnika.

Bez stojaka podtrzymującego nie wolno wykonywać żadnej pracy pod podniesionym ciężkim ciałem.

KONSERWACJA RUTYNOWA

Należy zachować odpowiednią ilość oleju, w przeciwnym razie wymagane podnoszenie wysokość nie zostanie osiągnięta.

Aby uniknąć uszkodzenia, podnośnik należy chronić przed wstrząsami podczas pracy. działanie.

Podnośnik nie może stać na jednym boku ani do góry nogami.

Produkt nie nadaje się do stosowania w środowisku pełnym lub kwaśnym. alkaliczne, żrące powietrze.

Dodawanie oleju

1. Przy całkowicie opuszczonym siodle i całkowicie wciśniętym tłoku pompy ustaw podnośnik w jego położeniu pozycja pionowa, pozioma. Wyjąć korek wlewu oleju.
2. Napełnij, aż poziom oleju będzie równy otworowi wlewu oleju, załóż ponownie korek filtra oleju.

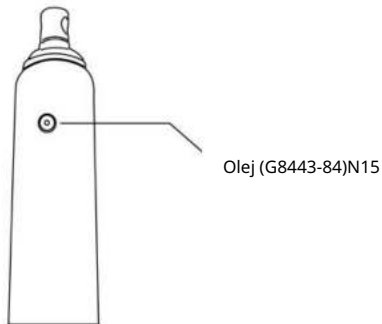

Wymiana oleju

Aby zapewnić najlepszą wydajność i najdłuższą żywotność, należy wymienić co najmniej cały układ zasilania płynem. raz w roku.

1. Przy całkowicie opuszczonym siodle i całkowicie wciśniętym tłoku pompy, wyjmij wlew oleju wtyczka.

2. Połóż podnośnik na boku i spuść płyn do odpowiedniego pojemnika.

Uwaga: Płyn hydrauliczny należy utylizować zgodnie z lokalnymi przepisami.

3. Napełnij dobrej jakości olejem do podnośników. Zamontuj ponownie korek wlewu oleju.

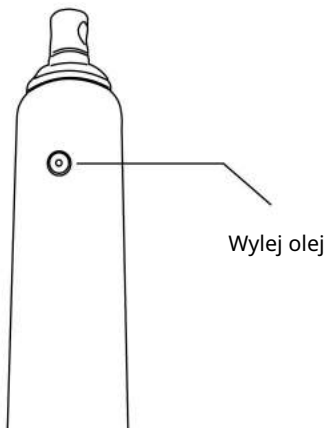

Smarowanie

1. Pokrycie punktów obrotowych, osi i zawiasów lekkim olejem smarującym pomoże aby zapobiec rdzewieniu i zapewnić, że koła, kółka jezdne i zespoły pomp

poruszać się swobodnie.

2. Okresowo sprawdzaj tłok i tłok pompy pod kątem oznak rdzy lub korozji.

W razie potrzeby czyść i przecierać szmatką zwilżoną olejem.

Uwaga: Nigdy nie używaj papieru ściernego ani materiałów ściernych na tych powierzchniach.

3. Gdy podnośnik nie jest używany, przechowuj go z tłokiem pompy i siłownikiem całkowicie schowanymi.

Tabela parametrów

Model	Nośność podnoszenia (TONA)	Podróż podnoszące (mm)	Minimalna wysokość (mm)
3T	3	500	660
4T	4	500	610
8T	8	500	660
12T	12	500	660

Wymiary

Model H	(mm) D1	(mm) D2	(mm) D3	Szer. (mm)	
3T	660	F17	F17	f28	25
4T	610	/	F17	f28	/
8T	660	F17	F17	f30	22
12T	660	F17	Φ20	F33	22

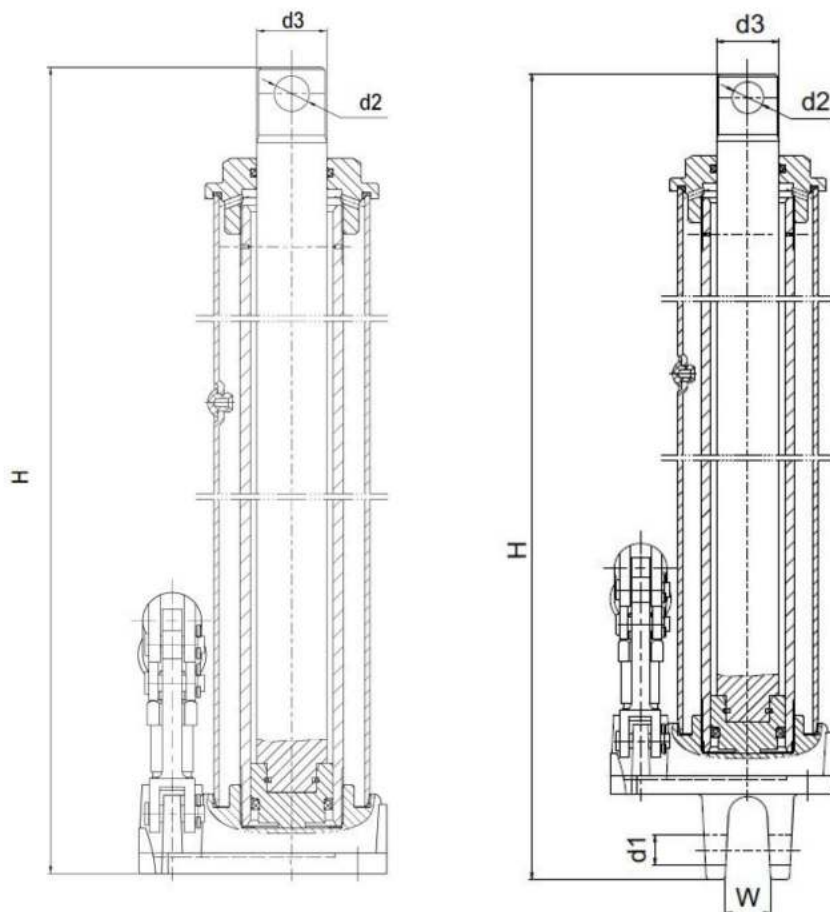

Instrukcje instalacji pompy tłokowej

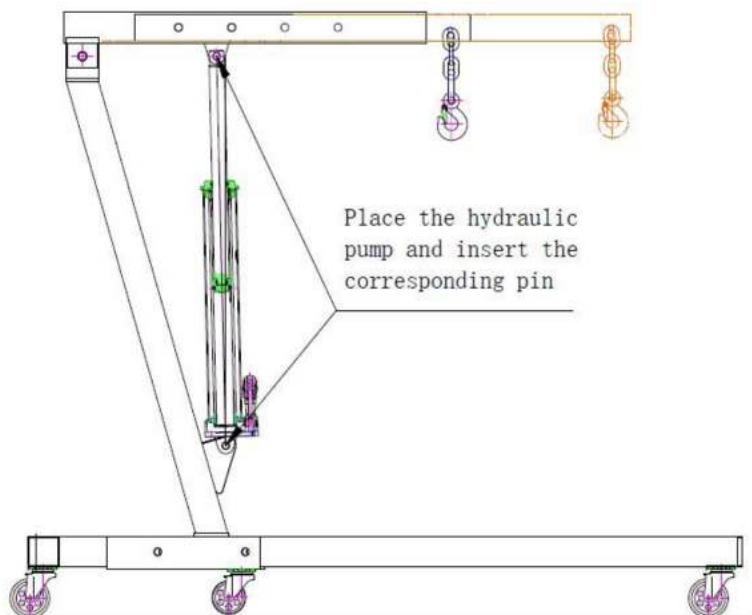
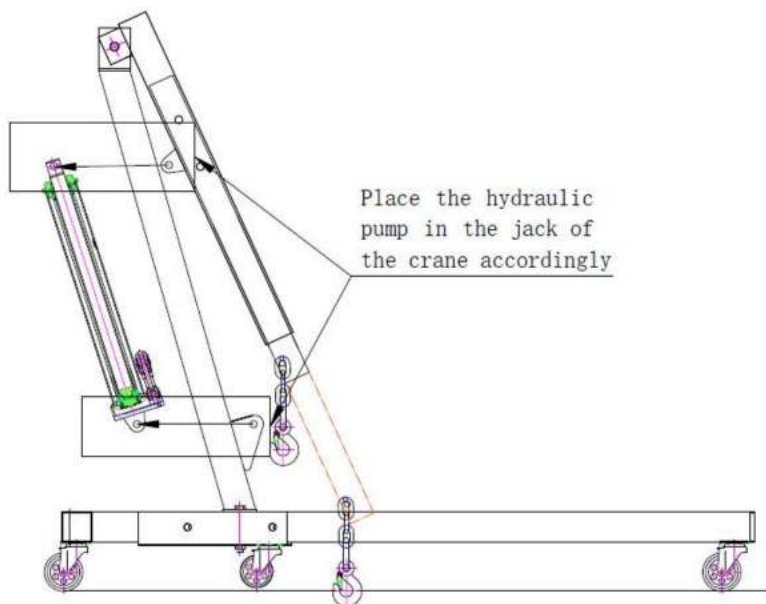

ROZWIĄZYWANIE PROBLEMÓW

Objaw	Możliwe przyczyny	Działanie naprawcze
Jack nie będzie obciążenie	Zawór spustowy nie jest szczelny zamknięty stan przeciążenia Dopływ powietrza jest odpowiedni	Upewnij się, że zawór upustowy jest szczelnie zamknięty Rozwiązanie problemu przeciążenia Zapewnij odpowiednią ilość powietrza
Jack krwawi wyłączony po wyciągu	Zawór spustowy nie jest szczelny zamknięty Stan przeciążenia Awaria jednostki hydraulicznej	Upewnij się, że zawór upustowy jest szczelnie zamknięty Rozwiązanie problemu przeciążenia Skontaktuj się ze sprzedawcą
Jack nie będzie niżej po rozładunek	Zbiornik przepelniony Łączenia wiążące	Spuść płyn do odpowiedniego poziomu Wyczyść i nasmaruj ruchome części
Słaby podnośnik wydajność	Niski poziom płynu Powietrze uwięzione w układzie	Zapewnij właściwy poziom płynu Przy całkowicie cofniętym tłoku wyjmij korek wlewu oleju, aby umożliwić ucieczkę sprężonego powietrza, a następnie załóż ponownie korek wlewu oleju.
Nie podniesie pełne rozszerzenie	Niski poziom płynu	Zapewnij właściwy poziom płynu

LANGE RAM-KRUK

MODEL: 3T/4T/8T/12T

LANGE RAM-KRUK

MODEL: 3T/4T/8T/12T

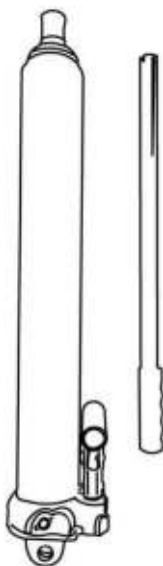

<Afbeelding alleen ter referentie>



⚠ Opwarming:

Om uw veiligheid te waarborgen en letsel te voorkomen, leest u deze informatie zorgvuldig door.
over de volgende waarschuwingen en gebruiksaanwijzingen:

- ÿ Dit is slechts een hefaandrijving, die is ontworpen om te worden gebruikt met kranen om zwaardere lasten. Gebruik dit product niet voor andere doeleinden dan dat waarvoor het bedoeld was.
- ÿ Dit is alleen een hefwerktuig, dat is ontworpen voor gebruik met kranen om til zwaardere lasten. Overbelast niet, overbelasting kan schade aan de of een storing van het apparaat. Gebruik dit product niet voor andere doeleinden dan waarvoor het bedoeld is.
- ÿ De last moet onmiddellijk door andere geschikte hulpmiddelen worden ondersteund. betekent. Werk nooit aan, onder of rondom de last totdat deze goed is ondersteund door kriksteunen met de juiste classificatie.
- ÿ Laat de lading niet plotseling vallen. Als gevolg hiervan kan een schok op het apparaat leiden tot schade. Unit moet volledig worden ingetrokken voordat olie wordt toegevoegd. Vul tot de onderste rand van het vulgat. Gebruik alleen hydraulische vloeistof van hoge kwaliteit. Gebruik geen remvloeistof vloeistof of enig ander type ongeschikte vloeistoffen die schade aan de eenheid.
- ÿ Alle bevestigingsmaterialen moeten goed vastzitten voordat u het product gebruikt. ÿ Lees, bestudeer, begrijp en volg alle instructies voordat u het product gebruikt of onderhoud.
- ÿ Het is de verantwoordelijkheid van de eigenaar om ervoor te zorgen dat de labels en handleidingen beschikbaar zijn van het niet in acht nemen door de fabrikant van deze en alle andere waarschuwingen met betrekking tot dit product kan leiden tot plotseling verlies van de opgeheven lading resulterend in overlijden, persoonlijk letsel of materiële schade.

Voorzichtigheid:

Gebruik de handgreep die bij dit product is geleverd of een geautoriseerde vervanging handgreep om een goede werking van de ontlastklep te garanderen.

GEBRUIKSAANWIJZING:

1. Schat voor gebruik het gewicht van de lading. Overbelast de lading niet.

de jack is hoger dan de nominale belasting.

2. Selecteer het actiepunt volgens het zwaartepunt en plaats de krik

op de harde grond is het noodzakelijk, Plaats een harde plank onder de krik zodat

Vermijd wankelen of vallen tijdens het gebruik.

3. Voordat u de krikken bedient, steekt u eerst het gekartelde uiteinde van de hendel in

het ontlastventiel. Draai de bedieningshendel met de klok mee totdat het ontlastventiel opengaat.

gesloten. Draai de klep niet te vast.

4. Steek de bedieningshendel in de houder en de ram wordt langzaam omhoog gebracht.

de op- en neergaande beweging van de hendel en de last wordt opgetild. De ram

stopt met stijgen wanneer de gewenste hoogte is bereikt.

5. Laat de ram zakken door het ontlastventiel te draaien. Tegen de klok in met de

gekeerde uiteinde langzaam losmaken wanneer een lading wordt verplaatst, anders kunnen ongelukken gebeuren
voorkomen.

6. Wanneer er meer dan één krik tegelijk wordt gebruikt, is het belangrijk om:

de verschillende krikken met gelijke snelheid en gelijke belasting bedienen

Anders bestaat het gevaar dat de hele constructie instort.

7. Gebruik machineolie bij een omgevingstemperatuur van -3°C tot 45°C

(G8443-84)N15. Gebruik bij een omgevingstemperatuur van 4F tot -27F synthetische

Spindelolie (GB442-64) Er moet voldoende gefilterde hydraulische olie aanwezig zijn

in de krikken. Anders kan de nominale hoogte niet worden bereikt.

8. Tijdens de operatie moeten hevige schokken worden vermeden.

9. De gebruiker moet de krik correct bedienen volgens de gebruiksaanwijzing. Als

De krik heeft wat kwaliteitsproblemen en kan niet worden bediend.

+Om te verhogen:

1. Draai het ontluichtingsventiel open met behulp van de sleuf aan het uiteinde van de handgreep

Draai het met de klok mee vast.

2. Plaats de hendel in de pershendelhouder en druk omhoog en omlaag; de

De zuigerstang zal langzaam stijgen tot de hoogte die u nodig hebt. Breng hem dan onmiddellijk over

de lading overbrengen naar passende ondersteuningsvoorzieningen, zoals assteunen.

+Om te verlagen:

Verwijder de pershendel. Draai de ontlastklep iets tegen de klok in om deze los te maken met behulp van de sleufopening aan het uiteinde van de hendel. En dan zal de zuigerstang langzaam naar beneden bewegen. Bij belasting mag de ontlastklep niet te snel worden gedraaid, anders leidt te snel zakken tot gevaar.

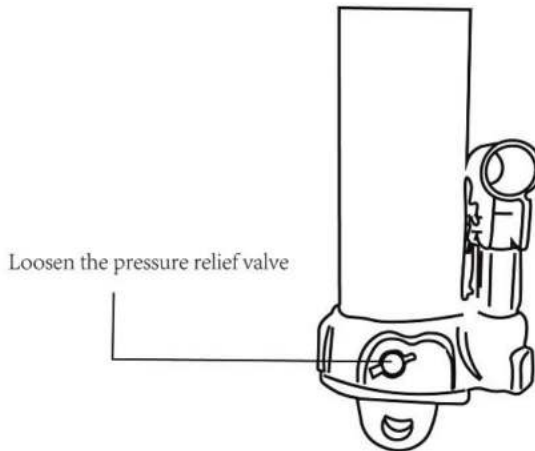

⚠ Opwarming:

Zorg ervoor dat alle gereedschappen en personeel uit de buurt zijn voordat u de last laat zakken. Er ontstaan gevaarlijke dynamische schokbelastingen door het snel openen en sluiten van de ontlastklep terwijl de last wordt neergelaten. De resulterende overbelasting kan leiden tot een storing in het hydraulisch systeem, wat ernstig persoonlijk letsel en/of materiële schade kan veroorzaken.

OM VEILIGHEIDSWAARDE

Het hefgewicht mag de toegestane belasting van deze krik niet overschrijden.

Zonder ondersteuningsrek is het niet toegestaan om onder het opgetilde zware lichaam te werken nadat het is opgetild.

ROUTINEMATIG ONDERHOUD

De juiste hoeveelheid olie moet worden gehandhaafd, anders is de gespecificeerde hefhoogte hoogte niet bereikt zou worden.

Om schade te voorkomen, moet de krik zo worden beschermd dat hij geen schokken krijgt als hij in de auto staat. operatie.

De krik mag niet op zijn kant of ondersteboven staan.

Dit product is niet geschikt voor de werkomgeving vol of zuur alkalische corrosieve lucht.

Olie toevoegen

1. Zet de krik in de juiste positie, met het zadel volledig naar beneden en de pompzuiger volledig ingedrukt. rechtop, waterpas. Verwijder de olievlug.
2. Vul de olie bij tot het niveau van de vulplug en plaats de oliefilterplug terug.

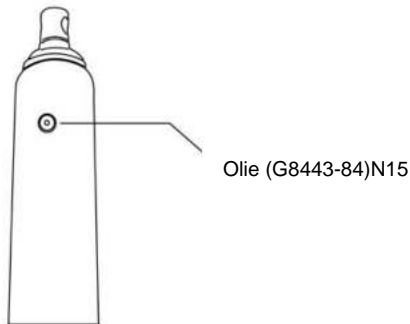

Olie verversen

Voor de beste prestaties en de langste levensduur, vervangt u de volledige vloeistof toevoer ten minste eenmaal per jaar.

1. Verwijder de olievlug met het zadel volledig naar beneden en de pompzuiger volledig ingedrukt. plug.

2. Leg de krik op zijn kant en laat de vloeistof in een geschikte bak lopen.

Let op: Voer hydraulische vloeistof af volgens de plaatselijke voorschriften.

3. Vul met goede kwaliteit krikolie. Plaats de olievlug terug.

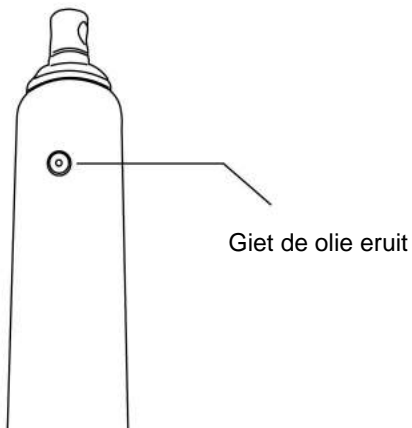

Smering

1. Een laagje lichte smeerolie op de draaipunten, assen en scharnieren helpt om roest te voorkomen en ervoor te zorgen dat wielen, zwenkwielen en pompassemblages vrij bewegen.

2. Controleer de pompzuiger en de ram regelmatig op tekenen van roest of corrosie. Maak indien nodig schoon en veeg af met een geoliede doek.

Let op: Gebruik nooit schuurpapier of ander schuurmateriaal op deze oppervlakken.

3. Wanneer de krik niet in gebruik is, berg hem dan op met de pompzuiger en de cilinder volledig ingetrokken.

Parametertabel

Model	Hefvermogen (TON)	Liftend reizen (mm)	Minimale hoogte (mm)
3T	3	500	660
4T	4	500	610
8T	8	500	660
12T	12	500	660

Afmetingen

Model	H (mm)	D1 (mm)	D2 (mm)	D3 (mm)	B (mm)	
3T	660	F17	F17	f28	25	
4T	610	/	/	F17	f28	/
8T	660	F17	F17	f30	22	
12T	660	F17	ÿ20	F33	22	

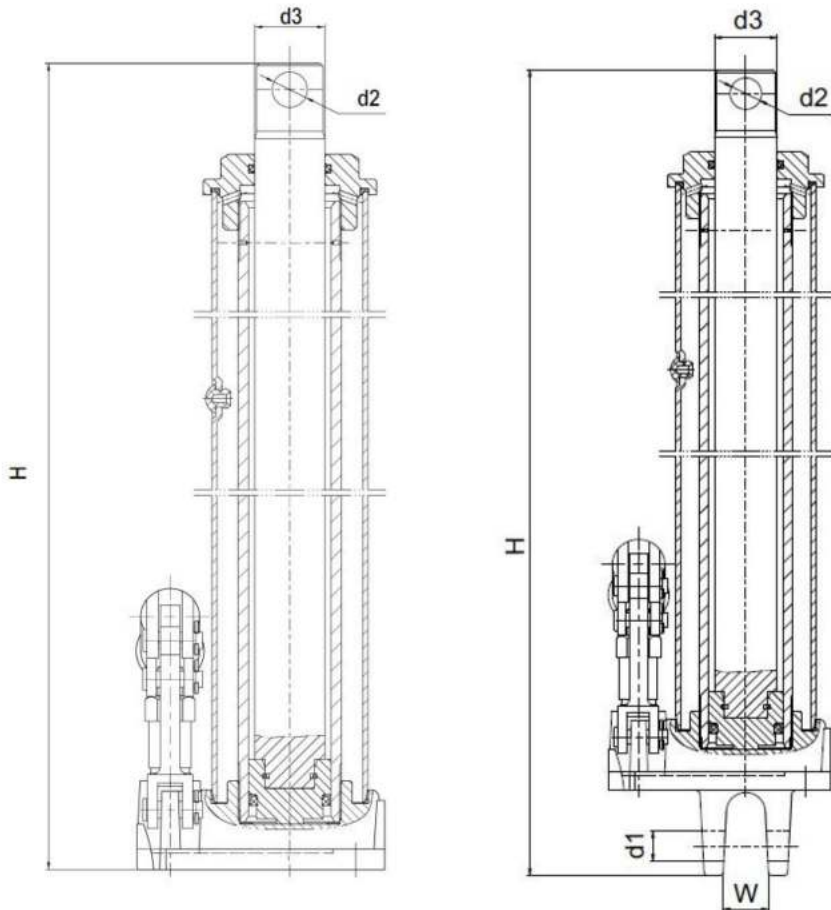

Installatie-instructies voor plunjerpomp

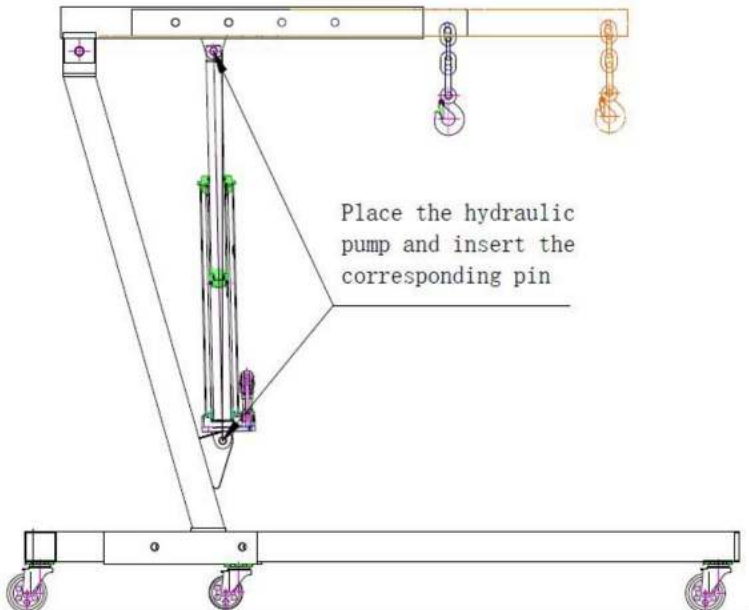
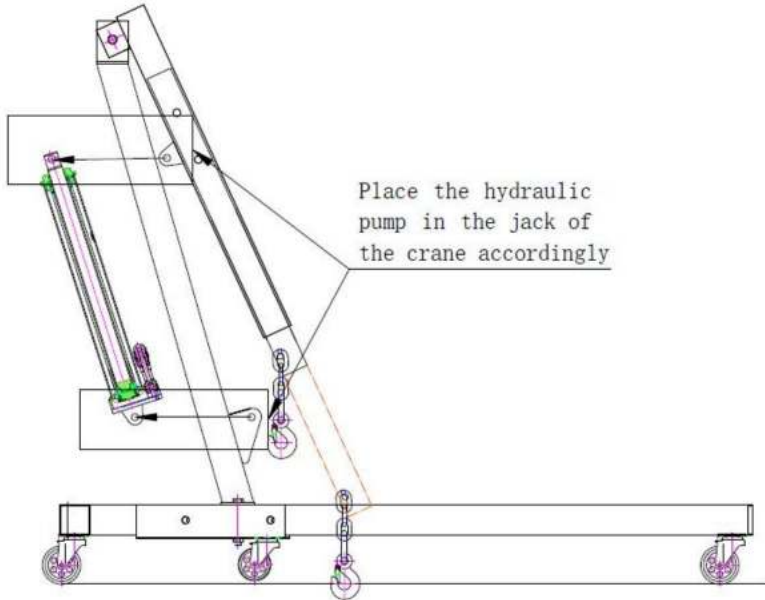

PROBLEMEN OPLOSSEN

Symptoom	Mogelijke oorzaken	Corrigerende maatregelen
Jack zal niet laden	Ontluchtingsventiel niet goed vast gesloten overbelastingsconditie Luchttoevoer in voldoende	Zorg ervoor dat de ontluchtungsklep goed gesloten is Overbelastingstoestand verhelpen Zorg voor voldoende luchttoevoer
Jack bloedt uit na lift	Ontluchtingsventiel niet goed vast gesloten Overbelastingsconditie Storing in hydraulische eenheid	Zorg ervoor dat de ontluchtungsklep goed gesloten is Overbelastingstoestand verhelpen Neem contact op met verkoper
Jack zal niet lager na lossen	Reservoir overvol Verbindingen die binden	Laat de vloeistof weglopen tot het juiste niveau Bewegende delen schoonmaken en smeren
Slechte lift prestatie	Vloeistofniveau laag Lucht ingesloten in systeem	Zorg voor een juist vloeistofniveau Verwijder de olieplug met de ram volledig ingetrokken, zodat de perslucht kan ontsnappen. Plaats de olieplug terug.
Zal niet optillen naar volledige extensie	Vloeistofniveau laag	Zorg voor een juist vloeistofniveau

LÅNGT RAM-JACK

MODELL: 3T/4T/8T/12T

LÅNGT RAM-JACK

MODELL: 3T/4T/8T/12T

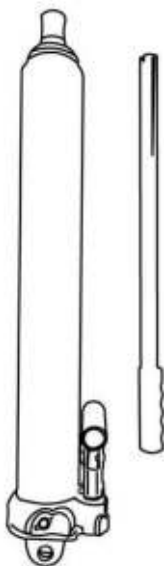

<Endast bild för referens >



⚠ Uppvärmning:

För din säkerhet för att förhindra skador, läs mycket noggrant om följande varningar och bruksanvisningar:

• Detta är bara en lyftdrift, som är designad för att användas med kranar för att lyfta tyngre laster. Använd inte denna produkt för något annat ändamål än det som den var avsedd för.

• Detta är endast en lyftanordning, som är designad för att användas med kranar till lyfta tyngre laster. Överbelasta inte, överbelastning kan orsaka skador på eller fel på enheten. Använd inte denna produkt för något annat ändamål än det som det var avsett för.

• Last måste omedelbart stödjas av annan lämplig betyder. Arbeta aldrig på, under eller runt belastning förrän den är ordentligt stöds till lämpligt klassade domkrafter.

• Tappa inte lasten plötsligt. Som ett resultat kan stötar till enheten orsaka skador. Enheten måste dras in helt innan olja fylls på. Fyll till nedre kanten av påfyllningshåll. Använd endast hydraulolja av hög kvalitet. Använd inte bromsvätska eller någon annan typ av olämplig vätska som kan orsaka skada på enhet.

• Alla monteringsdetaljer måste vara åtdragna före användning. • Läs, studera, förstå och följ alla instruktioner före användning eller underhåll.

• Det är ägarens ansvar att hålla etiketter och manualer tillgängliga från att tillverkaren inte följer dessa och alla andra varningar som hänför sig till denna produkt kan resultera i plötslig förlust av lyft last resulterar i dödsfall personskada eller egendomsskada.

Försiktighet:

Använd handtaget för denna produkt eller en auktoriserad ersättare handtaget för att säkerställa korrekt utlösningventil.

DRIFTINSTRUKTIONER:

1. Före drift, uppskatta vikten på lasten. Överbelasta inte jack beyond Det är nominell belastning.
2. Välj åtgärds punkt enligt gravitationscentrum och placera domkraften på den hårda marken är det nödvändigt, Placera en hård plank under domkraften så att undvik att vackla eller falla under drift.
3. Innan du använder domkrafterna, sätt först in den skårade änden av handtaget i vrid manöverhandtaget medurs tills utlösningventilen är stängd. Dra inte åt ventilen för hårt.
4. Sätt in manöverhandtaget i uttaget och kolven höjs stadigt med handtagets upp- och nedrörelse och lasten höjs. Baggen kommer att sluta stiga när önskad höjd uppnås.
5. Sänk kolven genom att vrida utlösningventilen. Moturs med skårad ände slakar långsamt när en last läggs på, eller olyckor kan inträffa.
6. När mer än ett domkraft används samtidigt är det viktigt att kör de olika domkrafterna med samma hastighet med lika stor belastning Annars finns det risk för att hela strukturen faller.
7. Använd maskinolja vid en omgivningstemperatur från 27F till 113F (G8443-84)N15. Vid en omgivningstemperatur på 4F till 27F använd syntetisk spindelolja (GB442-64) Tillräckligt med filtrerad hydraulolja bör upprätthållas i domkrafterna. Annars kan märkhöjden inte nås.
8. Våldsamma stötar måste undvikas under operationen.
9. Användaren måste använda domkraften korrekt enligt bruksanvisningen. Om uttaget har vissa kvalitetsproblem, det kan inte användas.

+ För att höja:

1. Använd den slitsade öppningen i änden av handtaget och vrid frigöringsventilen medurs för att dra åt den.
2. Sätt in handtaget i presshandtagshållaren och tryck upp nedåt; de kolvstången kommer att stiga långsamt till den höjd du behöver. överför sedan omedelbart

belastningen till lämpligt klassade stödenheter som t.ex. domkrafter.

+För att sänka:

Ta bort tryckhandtaget. Använd den slitsade öppningen i änden av handtaget och vrid frigöringsventilen något moturs för att lossa den. Och då kommer kolvstången att röra sig långsamt nedåt. När den är laddad. utlösningventilen bör inte vridas snabbt, annars leder för snabb sänkning till fara.

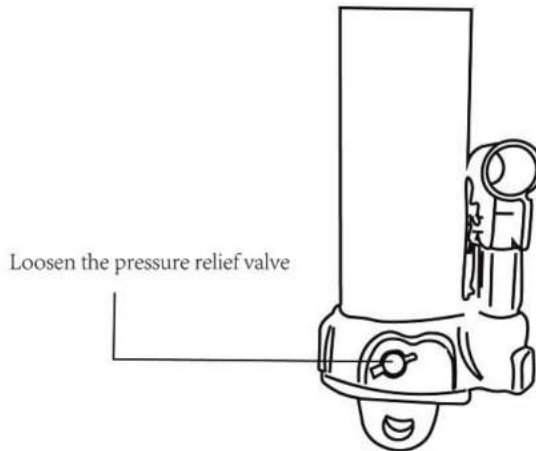

⚠ Uppvärmning:

Se till att alla verktyg och personal är fria innan du sänker lasten, farliga dynamiska stötbelastningar skapas genom att snabbt öppna och stänga utlösningventilen när lasten sänks, kan den resulterande överbelastningen orsaka fel på hydraulsystemet, vilket kan orsaka allvarliga personskador och/eller egendomsskada.

FÖR SÄKERHETENS SKYLD

Lyftvikten bör inte överstiga den angivna plikten för denna domkraft.

Utan ett stödställ är det inte tillåtet att arbeta under den upplyfta tunga kroppen efter att den är upplyft.

RUTINUNDERHÅLL

Rätt mängd olja bör upprätthållas, annars specificerade lyft höjden skulle inte nås.

För att undvika skador bör domkraften hållas från att stöta när den är i drift.

Domkraften får inte stå på ena sidan eller upp och ner.

Denna produkt är inte lämplig för driftmiljön full eller sur alkalisk frätande luft.

Tillsätter olja

1. Med sadeln helt sänkt och pumpkolven helt nedtryckt, sätt domkraften i dess upprätt, jämnt läge. Ta bort oljepåfyllningspluggen.
2. Fyll på tills oljan är i nivå med påfyllningspluggens hål, sätt tillbaka oljefilterpluggen.

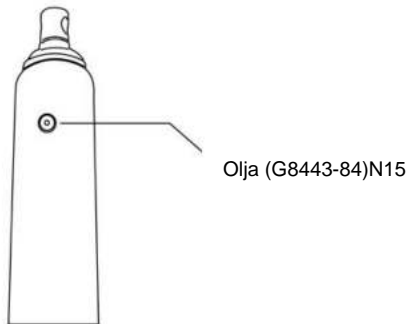

Byte av olja

För bästa prestanda och längsta livslängd, byt ut åtminstone hela vätsketillförseln en gång per år.

1. Med sadeln helt sänkt och pumpkolven helt nedtryckt, ta bort oljepåfyllningen plugg.
2. Lägg domkraften på sidan och töm vätskan i en lämplig behållare.

Obs: Kassera hydraulvätska i enlighet med lokala föreskrifter.

3. Fyll med domkraftsolja av god kvalitet. Sätt tillbaka oljepåfyllningspluggen.

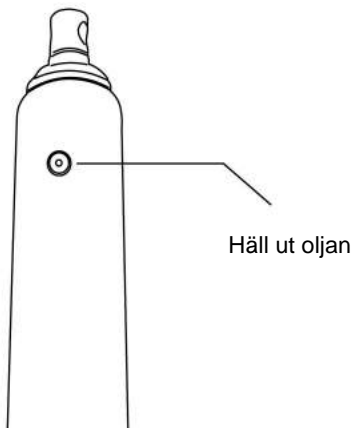

Smörjning

1. En beläggning av lätt smörjolja till pivotpunkter axlar och gångjärn kommer att hjälpa för att förhindra rost och säkerställa att hjul, hjul och pumpenheter röra sig fritt.

2. Kontrollera regelbundet pumpkolven och kolven för tecken på rost eller korrosion. Rengör vid behov och torka av med en oljig trasa.

Varning: Använd aldrig sandpapper eller slipande material på dessa ytor.

3. När den inte används, förvara domkraften med pumpkolven och kolven helt indragna.

Parametertabell

Modell	Lyftviktskapacitet (TON)	Lyftresor (mm)	Min höjd (mm)
3T	3	500	660
4T	4	500	610
8T	8	500	660
12T	12	500	660

Mått

Modell	H (mm)	D1 (mm)	D2 (mm)	D3 (mm)	B (mm)	
3T	660	F17	F17	f28	25	
4T	610	/	/	F17	f28	/
8T	660	F17	F17	f30	22	
12T	660	F17	ÿ20	F33	22	

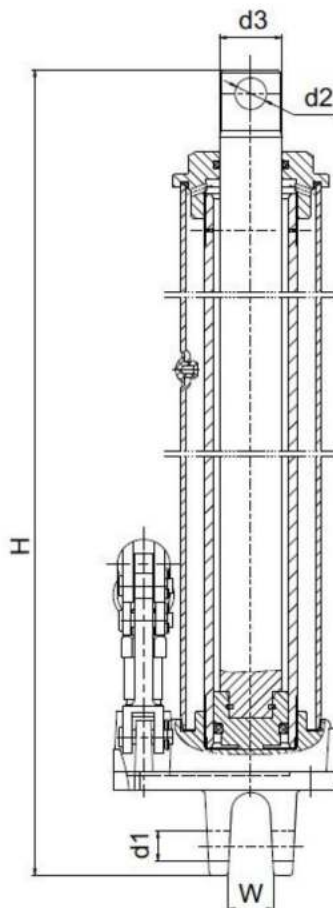
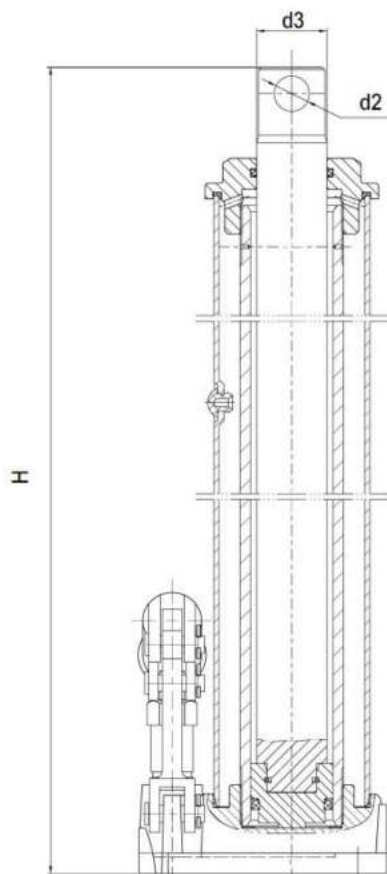

Installationsinstruktioner för kolvump

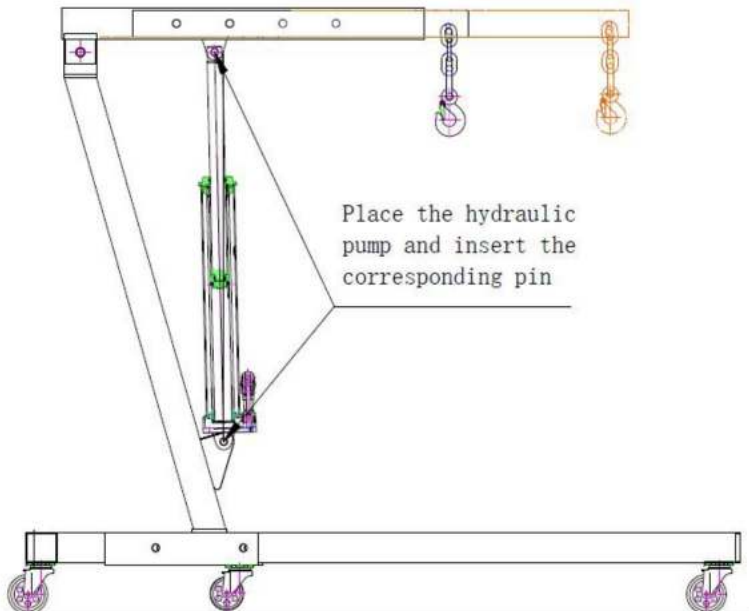
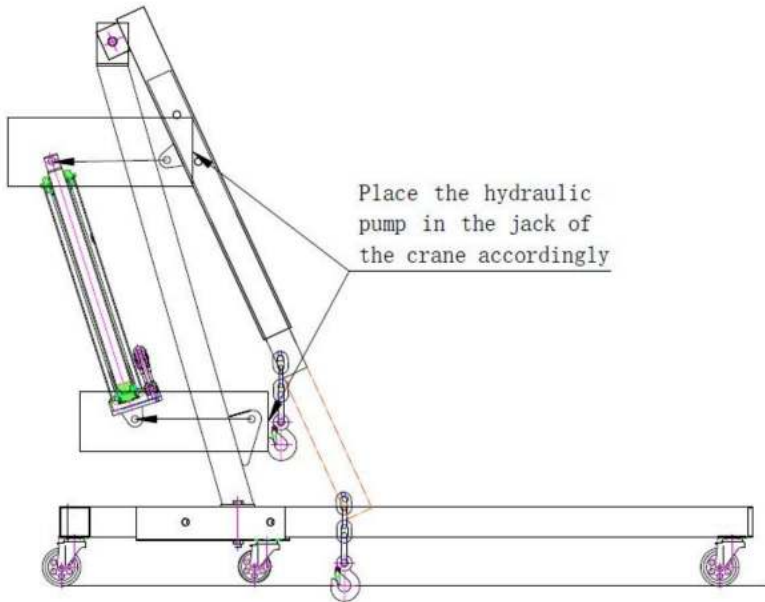

FELSÖKNING

Symtom	Möjliga orsaker	Korrigerande åtgärd
Jack kommer inte ladda	Lossa ventilen inte tätt stängt överbelastningstillstånd Lufttillförseln är tillräcklig	Se till att utlösningsventilen är ordentligt stängd Åtgärda överbelastningstillstånd Säkerställ tillräcklig lufttillförsel
Jack blöder av efter lyft	Lossa ventilen inte tätt stängt Överbelastningstillstånd Fel på hydraulikenheten	Se till att utlösningsventilen är ordentligt stängd Åtgärda överbelastningstillstånd Kontakta säljaren
Jack kommer inte lägre efter avlastning	Reservoaren överfylld Länkar bindande	Töm vätska till rätt nivå Rengör och smörj rörliga delar
Dåligt lyft prestanda	Vätskenivån låg Luft instängd i systemet	Se till att vätskenivån är korrekt Med kolven helt indragen, ta bort oljepåfyllningspluggen för att låta tryckluft komma ut, sätt tillbaka oljepåfyllningspluggen
Kommer inte lyfta till full förlängning	Vätskenivån låg	Se till att vätskenivån är korrekt

