

**TILLER CULTIVATOR**  
**USER MANUAL**



## TILLER CULTIVATOR

139F



## **1. SAFETY WARNINGS**

---

- The machine shall always be used in accordance with these manufacturer's instructions the instruction handbook.
- The engine shall be stopped when carrying out maintenance and cleaning operations, when changing tools and when being transported by means other than under its own power.
- Some hazards can be met when working on slopes; work slowly by holding firmly the tool. Do not transport the tool on slopes. The hazards can rise when working on difficult soil (stony, hard, etc.). There is a risk to hit some objects, sliding, lose control for the machine which will gives damages. Always inspect the working area before working, and always watch what you are doing.
- The adjustable part of the protective device shall be adjusted to the working depth of the tool so that only that part of the working tool that cuts into the soil remains uncovered. This does not apply to motor hoes.
- The machine should only be operated by suitably trained persons.
- During the operation of the machine safety shoes should be worn.
- Always start up the machine under normal conditions.

### ***1) Training***

- a) Read the instructions carefully. Be familiar with the controls and the proper use of the equipment;
- b) Never allow children or people unfamiliar with these instructions to use the machine. Local regulations can restrict the age of the operator;
- c) Never work while people, especially children, or pets are nearby;
- d) Keep in mind that the operator or user is responsible for accidents or hazards occurring to other people or their property.

### ***2) Preparation***

- a) While working, always wear substantial footwear and long trousers. Do not operate the equipment when barefoot or wearing open sandals;

- b) Thoroughly inspect the area where the equipment is to be used and remove all objects which can be thrown up by the machine;
- c) WARNING – Petrol is highly flammable:
  - Store fuel in containers specifically designed for this purpose;
  - Refuel outdoors only and do not smoke while refuelling;
  - Add fuel before starting the engine. Never remove the cap of the fuel tank or add petrol while the engine is running or when the engine is hot;
  - If petrol is spilled, do not attempt to start the engine but move the machine away from the area of spillage and avoid creating any source of ignition until petrol vapours have dissipated;
  - Replace all fuel tank and container caps securely;
- d) Replace faulty silencers;
- e) Before using, always visually inspect to see that the tools are not worn out or damaged. Replace worn out or damaged elements and bolts in sets to preserve balance.

### **3) Operation**

- a) Do not operate the engine in a confined space where dangerous carbon monoxide fumes can collect;
- b) Work only in daylight or in good artificial light;
- c) Always be sure of your footing on slopes;
- d) Walk, never run with the machine;
- e) For wheeled rotary machines, work across the slopes, never up and down;
- f) Exercise extreme caution when changing direction on slopes;
- g) Do not work on excessively steep slopes;
- h) Use extreme caution when reversing or pulling the machine towards you;
- i) Do not change the engine governor settings or over speed the engine;
- j) Start the engine carefully according to manufacturer instructions and with feet well away from the tool(s);
- k) Do not put your hands or feet near or under rotating parts;

- l) Never pick up or carry a machine while the engine is running;
- m) Stop the engine:
  - Whenever you leave the machine;
  - Before refueling;
- n) Reduce the throttle setting during engine shut down and, if the engine is provided with a shut-off valve, turn the fuel off at the conclusion of working;

#### **4) Maintenance and storage**

- a) Keep all nuts, bolts and screws tight to ensure the equipment is in safe working condition;
- b) Never store the equipment with petrol in the tank inside a building where fumes can reach an open flame or spark;
- c) Allow the engine to cool before storing in any enclosure;
- d) To reduce the fire hazard, keep the engine, silencer and petrol storage area free of vegetative material and excessive grease;
- e) Replace worn or damaged parts for safety;
- f) If the fuel tank has to be drained, this shall be done outdoors.

#### **Thrown Object Hazard**

Objects hit by the rotating tines can be thrown from the tiller with great force and may cause severe injury.

1. Before tilling, clear the tilling area of sticks, large stones, wire, glass etc.
2. Pieces thrown from worn or damaged-tines can cause serious injury. Always inspect the tines before using the tiller.

#### **Fire and Burn Hazard**

Gasoline is extremely flammable and gasoline vapor can explode. Use extreme care when handling gasoline. Keep gasoline out of reach of children.

1. Refuel in a well-ventilated area with the engine stopped.
2. Allow the engine to cool before refueling. Fuel vapor or spilled fuel may be ignited.

3. The engine and exhaust system becomes very hot during operation and remains hot after stopping. Touching them can cause burn injuries or some materials burn.
4. Avoid touching a hot engine or exhaust system.
5. Allow the engine to cool before performing maintenance or storing the tiller indoors.

### **Carbon Monoxide Poisoning Hazard**

Exhaust contains poisonous carbon monoxide a colorless and odorless gas. Breathing exhaust can cause loss of consciousness and may lead to death.

### **Operation on Slope**

1. When tilling on slopes, keep the fuel tank with less than half oil to minimize fuel spillage.
2. When the tiller walks across the slope, put your effort evenly while walking up and down the slope.
3. Be very careful when changing the direction of the tiller on a slope.
4. Do not use the tiller on a slope of more than 10°.
5. The maximum safe grade angle shown is for reference only and the details should depend on the type of the tool. Before starting the engine, check that the tiller is not damaged and in good condition. For your safety or safety of others, pay special attention when using the tiller up or down hill.

### **Symbols**



Read the instruction manual before use



Caution: rotating working tool



The part is extremely hot! Do not touch!



Wear protective equipment: helmet, hearing and ocular protection



Keep bystanders away



Risk of projections



Wear protective gloves



Wear safety shoes



Guarantee noise level



Hot surface



No naked flames



Be sure the machine is in stability when leaving



Do not use cutting blades

## Intended use

This device is to be used only as an electric hoe for aerating lawns and grassy areas in private home gardens and pleasure gardens. It is not intended for use in public spaces, parks, sports fields, agriculture or forestry. Use of this device for any other purpose is considered incorrect and unapproved. The manufacturer will not be responsible for any damage or injury resulting from such use. The user is fully responsible for all related risks.

## 2. PART LIST

---

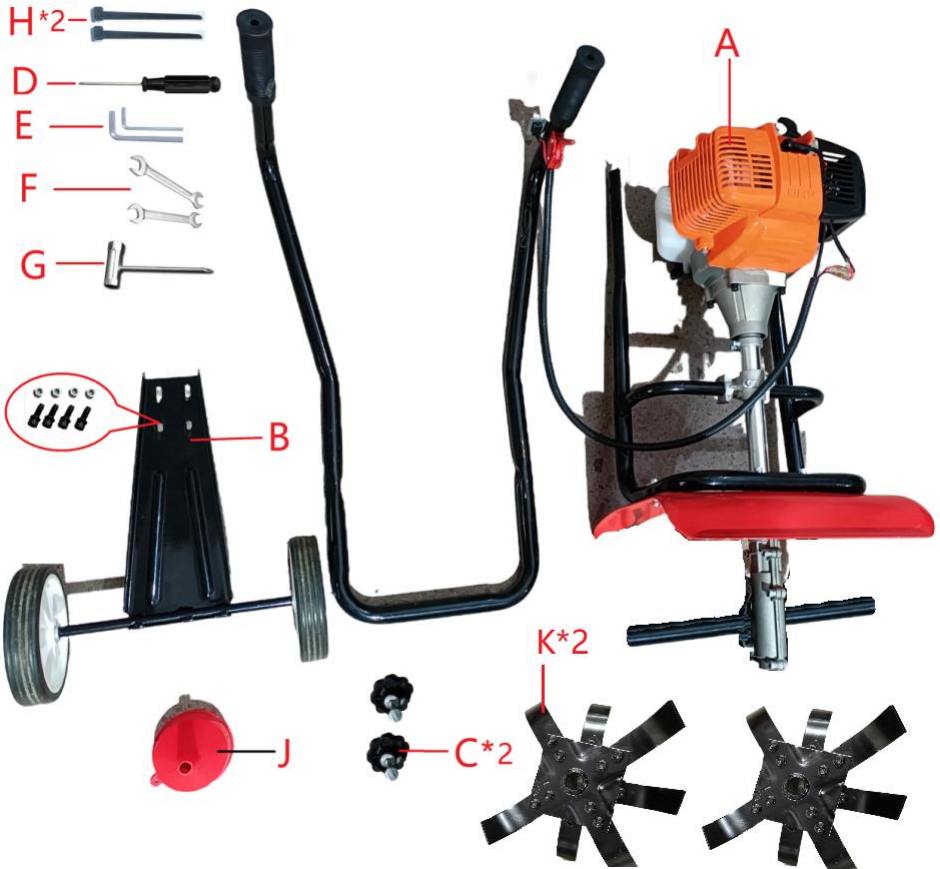

### 3. PART VIEW

---



- 1. ON/OFF switch
- 2. Handle
- 3. Throttle control lever



- 4. Starter cord
- 5. Fuel tank
- 6. Tines

## 4. ASSEMBLY



### a. Auxiliary wheel installation

1	 A diagram showing a metal axle assembly with two wheels. The axle is a horizontal bar with a central vertical support. Two wheels are mounted on the ends of the axle.	Remove the wheels.
2	 A diagram showing the axle assembly with a red arrow pointing to a set of screws and nuts. The arrow indicates the removal of these fasteners from the axle assembly.	Remove the screws and nuts.
3	 A close-up photograph showing a hand holding a black mudguard plate against a red surface. The plate is being aligned with the mounting holes on the red surface.	The mounting bolts match the mudguard plate holes.
4	 A close-up photograph showing a hand using a screwdriver to tighten a screw on the mudguard plate. The screwdriver is being used to turn the screw clockwise.	Use a screwdriver to lock the screws and nuts.

## b. Mounting Bracket

1		Install the control lever into holder lever at alignment hole position;
2		Screw them with screws and nuts(C*2).
3		Secure the thread with a nylon cable(H*2) tie.

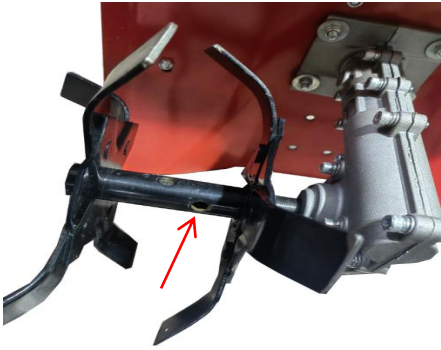
### c. Tines Install

1		Remove the shaft and R-pin.
2		Insert the rotating bit (K) into the shaft and align the hole position.
3		Insert the shaft and secure it with an R-pin.
4	Repeat the above 1~3 movements, and assemble the other pass as well.	

## 4. Refuelling

---

**NOTE:** Engine oil:SAE 10W-30 oil (automobile 4-stroke engine oil).

**A. Shut off the engine during refuelling, keep well away from open flame and do not smoke.**

**B. Avoid skin contact with petroleum products. Do not inhale fuel vapor. Always wear protective gloves during refuelling. Change and clean protective clothing at regular intervals.**

C. Take care not to spill either fuel or oil in order to prevent soil contamination (environmental protection).

D. Avoid any fuel contact with your clothing. Change your clothing immediately if fuel has been spilled on it (fire hazard).

E. Inspect the fuel cap at regular intervals making sure that it stays securely fastened.

**F. Never refuel in closed rooms. Fuel vapors accumulate at ground level (risk of explosions).**

**G. Only transport and store fuel in approved containers. Make sure stored fuel is not accessible to children.**

**H. Do not attempt to refuel a hot or a running engine.**



**WARNING!** Adding fuel must be carried out carefully away from heat sources and naked flames. Do not smoke when adding fuel.

- Open the fuel tank. Fill the tank. Avoid spillage.
- Close the fuel tank. Wipe any spillage.





## 5. OPERATION



**WARNING I** To prevent serious injury, never pick-up or carry the tiller while the engine is running. Always switch off before each use and before moving to another area.

### a) Cold starting

1		<p>Set the STOP/START (OFF/ON) switch on the right handlebar to the START position.</p>
2	<p>Choke lever</p> <p>(OFF position)</p>	<p>Set the choke lever to cold start position (OFF position).</p>

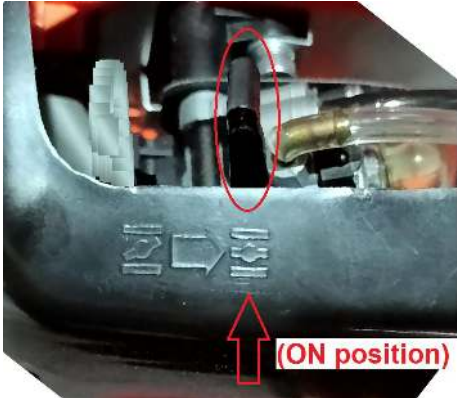
3		<p>Press the primer transparent bulb 6 times until you see the fuel flowing from the tank to the carburetor through the transparent hose.</p>
4		<p>Pull the starter rope briskly! Repeat if necessary until started.</p>
5		<p>Move the choke lever to the RUN position (ON position).</p>

6		Pull the starter again until the engine running.
---	--	--

### **b) Hot starting**

- Exactly the same process as from cold except keep the choke in the run position. With the engine running and the tines off the ground, pull up the throttle control lever to increase the engine speed.

### **c) Use**

Hold both handlebar grips firmly, slowly lower the cultivator until the tines make contact with the ground, As the tines rotate on the soil, begin to pull back on the tiller so that the tines can penetrate the ground. Once the ground has been broken, continue at a moderate pace until you are familiar with the controls and the handling of the cultivator.

- Pull the machine backwards to improve the depth of cultivation and reduce your effort.

## **6. MAINTENANCE AND STORAGE**

---

### **TRANSPORTING THE MACHINE**

1. Never transport the tiller inside an enclosed space or vehicle. Fuel or fuel vapour may ignite causing serious injury.
2. If fuel is present in the fuel tank, transport on an open vehicle in an upright position.
3. If an enclosed vehicle must be used, then remove the fuel into an approved fuel container. **DO NOT siphon by mouth.**
4. Run engine to use up the fuel in the carburetor and fuel tank. Always run engine in well ventilated areas.
5. Wipe away any spilled fuel. Allow to dry.
6. Ensure the fuel cap is fitted tightly before transportation.

### **GENERAL CLEANING**

1. Turn off the engine and disconnect the spark plug prior to maintenance operations.
2. Allow the engine and exhaust system to cool to avoid burns from contacting with hot parts.
3. It is important to keep safety gloves in the event that you need to manipulate the blades.
4. Wipe the dirt things on the machine.
5. Remove the fuel from tiller if this is to be stored for longer than a month.
6. It is appropriate to check that all bolts and nuts have not been loosened after each session.
7. The guard should be fixed after assembling and it should not be removed or adjusted during use and maintenance.

# MAINTENANCE AND REPAIR INSTRUCTIONS

## MAINTENANCE SCHEDULE

Perform these required maintenance procedures at the frequency stated in the table. These procedures should also be a part of any seasonal tune-up.

FREQUENCY	MAINTENANCE REQUIRED
Every 10 hours	Clear and re-oil air filter
Every 25 hours	Check spark plug condition and gap

### BODY MAINTENANCE:

1. Every one or two hours, or after oil has been added, check and ensure all screws are tight.
2. Every 2 hours add lubricating oil to the gear box.



3. If the tines gets damaged, then replace or repair immediately.



**WARNING:** To prevent serious injury, never perform maintenance or repairs to a hot engine.

## CLEANING THE AIR FILTER

**Clean and re-oil the air filter every ten hours of operation.**  
**It is vitally important item to maintain.**

Remove the sponge filter from inside.

Wash the filter in detergent and water (Fig. 10). Rinse the filter thoroughly. Squeeze out excess water and allow it to dry completely.

Apply enough SAE 3D oil to lightly coat the filter (Fig. 11). Squeeze the filter to spread and remove extra oil (Fig. 11). Replace the air filter and cover and securing screw.

NOTE: Operating the machine without the air filter and cover assembly will VOID the warranty.

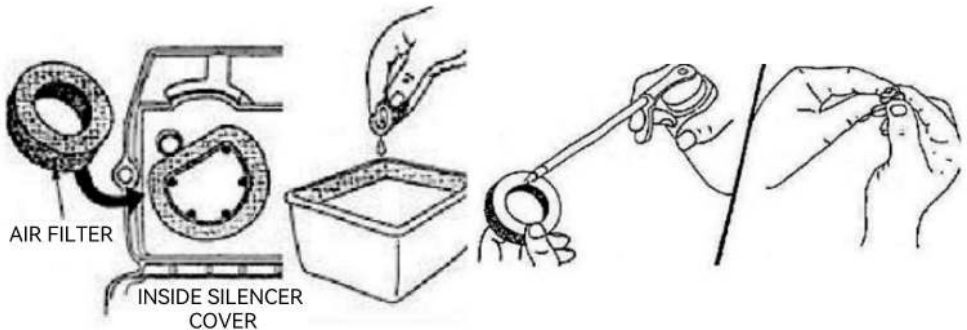

Figure 10

Figure 11

## ADJUSTING IDLE SPEED



After checking and cleaning the air filter if necessary, start the engine and let it run for 2-3 minutes to warm up.



Release the throttle lever and allow the engine to idle. If the engine cuts out (will not idle), turn the adjuster clockwise 1/8th of a turn at a time until the engine idles smoothly.

**NOTE:** Tines must not be rotating on idle. If they do, turn the adjustment screw anti-clockwise a tiny amount.

## Replacing the Spark Plug

Remove the plug after every 25 hours of operation to check its condition.

<p><b>a</b></p>		<p><b>Stop the engine and allow it to cool. Expose the silicone tao that protects the spark plug</b></p>
<p><b>b</b></p>		<p><b>Remove the silicone sleeve that protects the spark plug.</b></p>
<p><b>c</b></p>		<p><b>Loosen the nut counterclockwise with a spark plug sleeve(G).</b></p>

<p>d</p>		<p>On no account allow dirt to enter the cylinder when the spark plug is removed. We suggest filling the plughole using a small piece of clean rag.</p>
<p>e</p>		<p>Replace with a new spark plug. Tighten using the wrench taking care not to over-tighten. Then cover the spark plug with a silicone protective cover.</p>

## STORAGE

Allow the engine to cool before storing. To be stored in a well-ventilated and dry area that out of the reach of children.

### Long Term Storage

- a) Drain any fuel left in the tank into a container and dispose of considering local bylaws.
- b) Start and run the engine until it stalls. This ensures all fuel has been used from the carburetor.
- c) Allow the engine to cool and remove the spark plug.
- d) Put 30ml of high quality motor oil into the cylinder. Slowly pull the starter to distribute the oil.
- e) Re-install the spark plug.

## NOTE:

When re-starting after prolonged storage, be sure to drain all the oil out from the cylinder first.

## 7. SPECIFICATIONS

---

Model:	139F
Engine:	4-stroke
Displacement:	31 cm <sup>3</sup>
Rated output power:	0.8 kW
Speed:	6500/min
Max speed:	9500/min
Fuel tank:	900ML
Working width:	34 cm
Working depth:	100 mm
Cutter thickness:	1.6 mm
Weight:	19.45kg
External dimensions:	780*425*400 MM
Sound pressure level (LpA):	102.4dB (A) K =3 dB(A)
Sound power level (LWA):	107.6 dB (A) K = 3 dB(A)
Guarantee sound power level:	112 dB (A)
Vibration: left handle / right handle:	7.912 m/s <sup>2</sup> , K = 1.5 m/s <sup>2</sup>

## 8. DECLARATION OF CONFORMITY

# DECLARATION OF CONFORMITY

Declares that in the machine:  
Gasoline Tiller

In accordance with the following applicable directives.

### The Machinery directive 2006/42/EC

The device, as described herewith, was tested pursuant to applicable test procedure and complies with the requirements of:

EN 709:1997/A4:2009  
EN 14910:2007/A1:2009  
EK9-BE-98(v2):2020  
AFPS GS 2019:01 PAK

Applicant: Zhejiang TOPWE Tools manufacturing Co., Ltd  
No.3 Building No.133 North Yingui Road, Xicheng street, Yongkang Jinhua City, Zhejiang Province, China

Manufacturer: Zhejiang TOPWE Tools manufacturing Co., Ltd  
No.3 Building No.133 North Yingui Road, Xicheng street, Yongkang Jinhua City, Zhejiang Province, China

Product: Gasoline Tiller

Model Number: 139F, GX35

The tests were performed in normal operation mode. The test results apply only to the particular sample tested and to the specific tests carried out. This certificate applies specifically to the sample investigated in our test reference number only. The CE markings as shown below can be affixed on the product after preparation of necessary technical documentation. Other relevant directives have to be observed.



A handwritten signature in black ink, appearing to read 'Kunming', is written over a large, faint, stylized signature or logo that is partially obscured.

**Manufacturer:**Shanghaimuxinmuyeyouxiangongsi

**Address:** Shuangchenglu 803nong11hao1602A-1609shi, baoshanqu, shanghai  
200000 CN.

**Imported to AUS:** SIHAO PTY LTD. 1 ROKEVA STREETEASTWOOD NSW 2122  
Australia

**Imported to USA:** Sanven Technology Ltd. Suite 250, 9166 Anaheim Place,  
Rancho Cucamonga, CA 91730

<b>EC</b>	<b>REP</b>
-----------	------------

E-CrossStu GmbH

Mainzer Landstr.69, 60329 Frankfurt am Main.

<b>UK</b>	<b>REP</b>
-----------	------------

YH CONSULTING LIMITED.

C/O YH Consulting Limited Office 147, Centurion House,  
London Road, Staines-upon-Thames, Surrey, TW18 4AX







# Kultywator glebogryzarka

## INSTRUKCJA OBSŁUGI



## Kultywator glebogryzarka

120 stopni Fahrenheit



## 1. OSTRZEŻENIA DOTYCZĄCE BEZPIECZEŃSTWA

---

- Maszynę należy y zawsze uż ywać zgodnie z niniejszymi instrukcjami producenta, instrukcjami obsługi. • Podczas wykonywania czynności konserwacyjnych silnik musi być wył ączony. • Podczas operacji czyszczenia, wymiany narzędzi i podczas przebywania transportować za pomocą środków innych niż o wól asnych sił ach. • Podczas pracy na zboczach mogą wystąpić pewne zagroż enia; należy y pracować powoli, trzymając mocno narzędzie. Nie transportuj narzędzia na zboczach. • Praca na trudnym podł oż u (kamenistym, twardym itp.) może e wiązać się więszymi zagroż eniami. Istnieje ryzyko uderzenia w przedmioty, poślizgnięcia się utraty kontroli nad pojazdem. • Maszyna, która spowoduje uszkodzenia. Zawsze sprawdzaj obszar roboczy przed przystąpieniem do pracy należy y zawsze zwracać uwagę na to, co się robi. • Regulowaną część urządzenia ochronnego należy y dopasować do gł ęokości robocza narzędzia, tak aby tylko ta część narzędzia roboczego, która cięcia w glebie pozostają odsł onięte. Nie dotyczy to silnika motyki.
- Maszynę powinny obsługiwać wył ącznie osoby odpowiednio przeszkolone. • Podczas obsługi maszyny należy y nosić obuwie ochronne. • Maszynę należy y uruchamiać wył ącznie w normalnych warunkach.

### 1) Szkolenie

- a) Przeczytaj uważ nie instrukcję Zapoznaj się elementami sterującymi i wł aściwe uż ytkowanie sprzętu;
- b) Nigdy nie pozwalaj dzieciom ani osobom niezaznajomionym z niniejszą instrukcją korzystać z maszyny. Lokalne przepisy mogą ograniczać wiek operator;
- c) Nigdy nie pracuj, jeśli w pobliżu znajdują się ludzie, zwł aszcza dzieci, lub zwierzęta domowe;
- d) Należy y pamiętać, że e za wypadki odpowiada operator lub uż ytkownik lub zagroż enia dla innych osób lub ich mienia.

### 2) Przygotowanie

- a) Podczas pracy należy y zawsze nosić solidne obuwie i dł ugie spodnie. Nie należy y obsługiwać sprzętu boso lub w spodniach otwarte sandały;

b) Dokładnie sprawdź obszar, w którym sprzęt będzie używany i usuń wszystkie przedmioty, które mogą zostać wyrzucone przez maszynę c) OSTRZEŻENIE – Benzyna jest wysoce łatwopalna: • Przechowuj paliwo w pojemnikach specjalnie zaprojektowanych do tego celu; • Tankuj tylko na zewnątrz i nie pal podczas tankowania; • Uzupełnij paliwo przed uruchomieniem silnika. Nigdy nie zdejmuj korka zbiornika paliwa ani nie dolewaj benzyny, gdy silnik pracuje lub jest gorący; • W przypadku rozlania benzyny nie próbuj uruchamiać silnika, ale odsuń maszynę od miejsca rozlania i unikaj tworzenia jakiegokolwiek źródła zapłonu, dopóki opary benzyny nie rozproszą się • Dokładnie zamknij wszystkie korki zbiornika paliwa i pojemnika; d) Wymień uszkodzone tłumiki; e) Przed użyciem zawsze sprawdź wizualnie, czy narzędzia nie są zużyte lub uszkodzone. Wymieniaj zużyte lub uszkodzone elementy i śruby w zestawach, aby zachować równowagę

### 3) Eksploatacja

a) Nie uruchamiaj silnika w zamkniętej przestrzeni, gdzie mogą zbierać się niebezpieczne opary tlenu węgla; b) Pracuj tylko przy świetle dziennym lub przy dobrym sztucznym oświetleniu; c) Zawsze bądź pewny swoich stóp na zboczach; d) Idź, nigdy nie biegnij z maszyną; e) W przypadku maszyn obrotowych na kołach pracuj w poprzek zboczy, nigdy w górę w dół; f) Zachowaj szczególną ostrożność przy zmianie kierunku na zboczach; g) Nie pracuj na zbyt stromych zboczach; h) Zachowaj szczególną ostrożność przy cofaniu lub ciągnięciu maszyny do siebie; i) Nie zmieniaj ustawień regulatora silnika ani nie przekraczaj prędkości obrotowej silnika; j) Uruchamiaj silnik ostrożnie, zgodnie z instrukcjami producenta, trzymając stopy w bezpiecznej odległości od narzędzia(-r); k) Nie wkładaj rąk ani stóp w pobliże lub pod obracające się części;

l) Nigdy nie podnoś i nie przenoś maszyny, gdy silnik jest włączony;

m) Zatrzymaj silnik: • Zawsze,

gdy opuszczasz maszynę • Przed uzupełnieniem paliwa;

n) Zmniejsz ustawienie przepustnicy podczas wyłączenia silnika i jeśli

silnik jest wyposażony w zawór odcinający, należy wyłączyć paliwo

zakończenie pracy;

#### 4) Konserwacja i przechowywanie

a) Utrzymuj wszystkie nakrętki, śruby i wkręty dokręcone, aby mieć pewność, że sprzęt jest w dobrym stanie.

bezpieczne warunki pracy;

b) Nigdy nie przechowuj urządzenia z benzyną w zbiorniku wewnątrz budynku.

gdzie opary mogą zetknąć się z otwartym płomieniem lub iskrą;

c) Przed umieszczeniem silnika w jakimkolwiek zamkniętym pomieszczeniu należy odczekać, aż ostygnie;

d) Aby zmniejszyć ryzyko pożaru, należy chronić silnik, tłumik i benzynę przed

miejsca składowania wolne od materiałów roślinnego i nadmiaru tłuszczu;

e) Wymieniaj zużyte lub uszkodzone części w celach bezpieczeństwa;

f) Jeśli konieczne jest opróżnienie zbiornika paliwa, czynność tę należy wykonać na zewnątrz.

#### Zagrożenie rzucanymi przedmiotami

Przedmioty uderzone przez obracające się części mogą zostać odrzucone z gębowyżarki.

duża siła może spowodować poważne obrażenia.

1. Przed rozpoczęciem pracy należy oczyścić powierzchnię uprawową z patyków, dużych kamieni, drutów, szkła itp.

2. Odłamki wyrzucane z zużytych lub uszkodzonych części mogą spowodować poważne obrażenia. Zawsze sprawdzaj części przed użyciem gębowyżarki.

#### Zagrożenie pożarem i oparzeniem

Benzyna jest niezwykle łatwopalna, a jej opary mogą eksplodować.

Zachowaj szczególną ostrożność podczas podawania benzyny. Trzymaj benzynę daleko od miejsca niedostępnym dla dzieci.

1. Tankuj w miejscu o dobrej wentylacji i przy wyłączonym silniku.

2. Przed tankowaniem pozwól silnikowi ostygnąć. Opary paliwa lub rozlane paliwo mogą się zapalić.

3. Silnik i układ wydechowy stają się bardzo gorące podczas działania i pozostaje gorące po zatrzymaniu. Dotknięcie ich może spowodować oparzenia lub oparzenia niektórych materiałów.
4. Unikaj dotykania gorącego silnika i układu wydechowego.
5. Przed przystąpieniem do konserwacji lub przechowywania należy odczekać, aż silnik ostygnie. glebogryzarka w pomieszczeniu.

Zagrożenie zatruciem tlenkiem węgla

Spaliny zawierają trujący tlenek węgla, bezbarwny i bezwonny gaz. Wdychanie spalin może spowodować utratę przytomności i może prowadzić do śmierci.

Operacja na stoku

1. Podczas pracy na zboczach należy utrzymywać w zbiorniku paliwa mniej niż połowę oleju, aby zminimalizować wyciek paliwa.
2. Gdy glebogryzarka porusza się po zboczu, równomiernie rozkładaj wysiłki. chodzenie w górę w dół po zboczu.
3. Należy zachować szczególną ostrożność przy zmianie kierunku jazdy glebogryzarki na pochyłościach.
4. Nie używaj glebogryzarki na terenach o nachyleniu większym niż 10°.
5. Maksymalny bezpieczny kąt nachylenia podany jest wyłącznie w celach informacyjnych i szczegółów powinny zależeć od rodzaju narzędzia. Przed rozpoczęciem silnika, sprawdź czy glebogryzarka nie jest uszkodzona i czy jest w dobrym stanie.

Ze względu na własne bezpieczeństwo i bezpieczeństwo innych osób należy zachować szczególną ostrożność podczas korzystania z urządzenia. glebogryzarkę w górę lub w dół zbocza.

Symbolika



Przed użyciem przeczytaj instrukcję obsługi



Uwaga: obracające się narzędzie robocze



Część jest bardzo gorąca! Nie dotykaj!



Noś sprzęt ochronny: kask, okulary i słuchawki.

ochrona



Trzymaj osoby postronne z daleka



Ryzyko projekcji



Noś rękawice ochronne



Noś obuwie robocze



Gwarancja poziomu hałasu



Gorąca powierzchnia



Bez otwartego ognia



Upewnij się że maszyna jest stabilna podczas opuszczania



Nie używaj ostrzy tnących

## Przeznaczenie To

urządzenie należy używać wyłącznie jako elektrycznej motyki do napowietrzania trawników i trawiastych obszarów w prywatnych ogrodach przydomowych i ogrodach rekreacyjnych. Nie jest przeznaczone do użytku w przestrzeniach publicznych, parkach, boiskach sportowych, rolnictwie lub leśnictwie. Używanie tego urządzenia w jakimkolwiek innym celu jest uważane za nieprawidłowe i niezatwierdzone. Producent nie ponosi odpowiedzialności za jakiegokolwiek szkody lub obrażenia wynikające z takiego użycia. Użytkownik ponosi pełną odpowiedzialność za wszelkie związane z tym ryzyka.

## 2. LISTA CZĘŚCI

---



### 3. WIDOK CZĘŚCIOWY

---



1. Przełącznik WŁ./WYŁ.

2. Uchwyt

3. Dźwignia sterowania przepustnicą

4. Linka rozrusznika

5. Zbiornik paliwa



6. Zęby

#### 4. MONTAŻ a.



##### Montaż koła pomocniczego

1		Zdejmij koło a.
2		Odkręć śruby i nakrętki.
3		Śruby montażowe pasują do otworów w płycie błotnika.
4		Za pomocą śrubokręta dokręć śruby i nakrętki.

b. Uchwyt montażowy

1		<p>Zamontuj dźwignię sterującą w dźwigni uchwytu w miejscu otworu wyrównującego;</p>
2		<p>Przykręć je śrubami i nakrętkami (C*2).</p>
3		<p>Zabezpiecz nitką paską kablową nylonową (H*2).</p>

c. Instalacja zębów

<p>1</p>		<p>Wymij wał i sworzień R.</p>
<p>2</p>		<p>Włóż obracając się końcówkę(K) do wału i wyrównaj koniec otworu.</p>
<p>3</p>		<p>Włóż wał i zabezpiecz go za pomocą sworznia R.</p>
<p>4</p>	<p>Powtórz powyższe 1-3 ruchy i wykonaj także drugie przejście.</p>	

#### 4. Tankowanie

---

UWAGA: Olej silnikowy: olej SAE 10W-30 (olej do silników samochodowych czterosuwowych).

- A. Wyłącz silnik podczas tankowania, trzymaj się dala od otwartych drzwi.  
Nie wolno palić ani używać ognia.
- B. Unikaj kontaktu skóry z produktami naftowymi. Nie wdychaj oparów paliwa.  
Zawsze zakładaj rękawice ochronne podczas tankowania. Zmień i wyczyść odzież ochronną w regularnych odstępach czasu.
- C. Uważaj, aby nie rozlać paliwa lub oleju, aby zapobiec zanieczyszczeniu gleby.  
(ochrona środowiska).
- D. Unikaj kontaktu paliwa z ubraniem. Zmień ubranie natychmiast, jeśli został o niego wylane paliwo (zagrożenie pożarem).
- E. Regularnie sprawdzaj korek wlewu paliwa, upewniając się, że jest on dobrze dokręcony.  
przytwierdzony.
- F. Nigdy nie tankuj w zamkniętych pomieszczeniach. Opary paliwa gromadzą się na ziemi.  
poziom (ryzyko wybuchu).
- G. Transportuj i przechowuj paliwo wyłącznie w zatwierdzonych pojemnikach. Upewnij się  
Przechowywane paliwo nie jest dostępne dla dzieci.
- H. Nie próbuj uzupełnić paliwa w gorącym lub pracującym silniku.



UWAGA! Dolewanie paliwa musi być wykonywane ostrożnie od źródeł ciepła i otwartego ognia. Nie pal, gdy dodawanie paliwa.

- Otwórz zbiornik paliwa. Napełnij zbiornik. Unikaj rozlania.
- Zamknij zbiornik paliwa. Wytrzyj wszelkie rozlane płyny.





## 5. DZIAŁANIE



**OSTRZEŻENIE** Aby zapobiec poważnym obrażeniom, nigdy nie podnoś ani nie przenoś glebogryzarki, gdy silnik jest włączony. Zawsze wyłącz przed każdym użyciem i przed przeniesieniem w inne miejsce.

### a) Rozruch na zimno

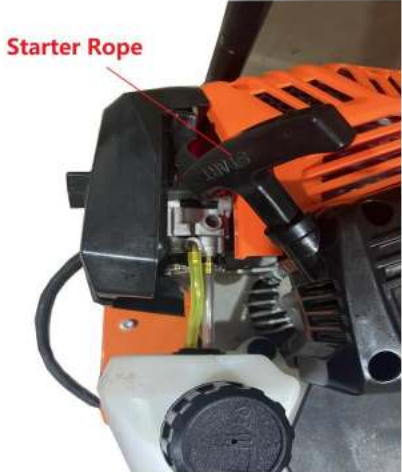
1		<p>Ustaw przełącznik STOP/ START (OFF/ON) na prawej kierownicy w pozycji START.</p>
2		<p>Ustaw dźwigniessania w pozycji zimnego startu (pozycja WYŁĄCZONA).</p>

3		<p>Naciśnij przezroczystą gruszkę pompki zapłonowej 6 razy, aż zobaczysz, że paliwo przepływa ze zbiornika do gaźnika przez przezroczysty wąż .</p>
4		<p>Energicznie pociągnij za linkę rozrusznika! W razie potrzeby powtórz, aż do uruchomienia.</p>
5		<p>Przesuń dźwignię ssania do pozycji RUN (pozycja ON).</p>

6		Ponownie pociągnij za rozrusznik aż do silnika działanie.
---	--	---

#### b) Rozruch na gorąco

- Dokładnie taki sam proces jak przy zimnym, z tą różnicą, że należy trzymać ssanie w środku pozycja robocza. Przy pracującym silniku i żłobkach uniesionych nad ziemię pociągnij dźwignię sterowania przepustnicą, aby zwiększyć prędkość obrotową silnika. c) Użyj

Mocno trzymając oba uchwyty kierownicy, powoli opuszczaj kultywator, aż do żłobki mają kontakt z podłożem. Gdy żłobki obracają się glebie, zacznij odciągać glebogryzarkę aby żłobki mogły wnikać w głęboki grunt. Gdy grunt zostanie już rozbity, kontynuuj z umiarkowaną prędkością tempo, aż zaznajomisz się elementami sterowania i obsługą kultywator.

- Pociągnij maszynę do tyłu, aby zwiększyć głębokość uprawy i zmniejsz swój wysiłek.

## 6. KONSERWACJA I PRZECHOWYWANIE

---

### TRANSPORTOWANIE MASZYNY

1. Nigdy nie transportuj glebogryzarki w zamkniętych pomieszczeniach lub pojazdach. Paliwo lub jego opary mogą ulec zapłoniowieniu powodując poważne obrażenia.
2. Jeżeli w zbiorniku paliwa znajduje się paliwo, należy je przewozić w pojeździe otwartym w pozycji wyprostowanej.
3. Jeżeli konieczne jest użycie pojazdu z zamkniętą obudową, należy usunąć paliwo do zatwierdzonego pojemnika na paliwo. NIE WOLNO spuszczać paliwa ustami.
4. Uruchom silnik, aby wykorzystać paliwo w gaźniku i zbiorniku. Silnik należy zawsze uruchamiać w miejscach o dobrej wentylacji.
5. Wytrzymaj wszelkie rozlane paliwo. Pozostaw do wyschnięcia.
6. Przed transportem upewnij się, że korek wlewu paliwa jest szczelnie dokręcony.

### OGÓLNE SPRZĄTANIE

1. Przed przystąpieniem do pracy wyłącz silnik i odłącz świeczkę zapłonową. Wykonaj czynności konserwacyjne.
2. Aby uniknąć oparzeń, należy odczekać, aż silnik i układ wydechowy ostygną. Unikaj kontaktu z gorącymi częściami.
3. Ważne jest, aby mieć przy sobie rękawice ochronne na wypadek konieczności manipulowania ostrzami.
4. Wytrzymaj brud z maszyny.
5. Jeśli glebogryzarka będzie przechowywana dłużej niż rok, należy usunąć z niej paliwo. Wytrzymaj miesiąc.
6. Należy sprawdzić, czy wszystkie śruby i nakrętki nie zostały uszkodzone. Dokręć je po każdej sesji.
7. Ostrza należy zamocować po złożeniu i nie należy je zdejmować. Ostrza usuwane lub regulowane w trakcie użytkowania i konserwacji.

## INSTRUKCJE KONSERWACJI I NAPRAWY

### HARMONOGRAM KONSERWACJI

Wymagane procedury konserwacyjne naleŹ y wykonywać z częstotliwością podano w tabeli. Procedury te powinny być również częścią kaŹ dego sezonowe dostrojenie.

CZĘSTOTLIWOŚĆ Co	KONSERWACJA WYMAGANA
10 godzin Co 25	Wyczyścić i ponownie naoliw filtr powietrza
godzin	Sprawdź stan świec zapłonowych i przerwmiędzy nimi

### UTRZYMANIE CIAŁ A:

1. Sprawdzaj co godzinę lub dwie, albo po dodaniu oleju.  
i sprawdź, czy wszystkie śruby są dokręcone.
2. Co 2 godziny naleŹ y uzupełnić olej smarujący w skrzyni biegów.



3. Jeśli cę y ulegną uszkodzeniu, naleŹ y je natychmiast wymienić lub naprawić.



**OSTRZEŻ ENIE:** Aby uniknąć poważ nych obraŹ eń, nigdy nie wykonuj konserwacja i naprawa gorącego silnika.

## CZYSZCZENIE FILTRA POWIETRZA

Wyczyść i naoliw filtr powietrza co dziesięć godzin pracy.

Jest to niezwykle ważna rzecz, którą należy utrzymywać.

Wyjmij filtr gąbkowy ze środka.

Umyj filtr w detergencie i wodzie (rys. 10). Wypłucz filtr dokładnie. Wyciśnij nadmiar wody i pozwól mu całkowicie wyschnąć.

Nanieś wystarczającą ilość oleju SAE 3D, aby delikatnie pokryć filtr (urządzenie nr 11).

Ściśnij filtr, aby rozprowadzić nadmiar oleju i usunąć go (rys. 11).

Wymień filtr powietrza, pokrywę śrubę zabezpieczającą.

UWAGA: Używanie maszyny bez filtra powietrza i pokrywy montaż spowoduje UNIEWAŻNIENIE gwarancji.

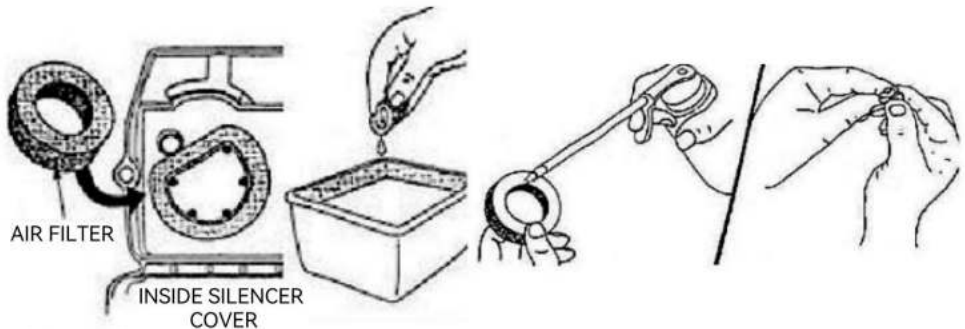

Figure 10

Figure 11

## REGULACJA PRĘDKOŚCI BIEGU JAŁOWEGO

Po sprawdzeniu i ewentualnym wyczyszczeniu filtra powietrza należy wyłączyć silnik i pozwolić mu pracować przez 2-3 minuty, aby się rozgrzał.



Zwolnij dźwignię przepustnicy i pozwól silnikowi pracować na biegu jałowym. Jeśli silnik wyłączy się (nie pracuje na biegu jałowym), przekręć regulator zgodnie z ruchem wskazówek zegara o 1/8 obrotu, aż silnik zacznie pracować ponownie na biegu jałowym.

UWAGA: Dźwignie nie mogą się obracać na biegu jałowym. Jeśli tak się dzieje, należy je wyłączyć.

Przekręć śrubę regulacyjną przeciwnie do ruchu wskazówek zegara o niewielką wartość.

## Wymiana świecy zapłonowej

Wymij świecę zapłonową po każdych 25 godzinach pracy, aby sprawdzić jej stan.

A		<p>Zatrzymaj silnik i pozwól mu ostygnąć.</p> <p>Odstłoń silikonową osłonę świecy zapłonowej</p>
B		<p>Usuń silikonową osłonę chroniącą świecę zapłonową.</p>
C		<p>Odkręć nakrętkę kierunku przeciwnym do ruchu wskazówek zegara za pomocą tulei świecy zapłonowej (G).</p>

D		<p>Pod żadnym warunkiem pozwalać na dostanie się brudu cylinder kiedy świeca zapłonowa jest REMOVED. Sugerujemy wypełnić nie korek za pomocą małego kawałka czystej szmatki.</p>
mi		<p>Zastąpić nową świecą zapłonową. Dokręcić za pomocą klucza do gwintu nie dokręcać zbyt mocno. Następnie przykryć świecę zapłonową z silikonem ochronnym o smalec.</p>

## SKŁADOWANIE

Przed przechowywaniem należy odczekać, aż silnik ostygnie. Przechowywać w miejscu dobrze wentylowanym i suchym, niedostępnym dla dzieci.

Długoterminowe przechowywanie

a) Spuścić paliwo pozostałe w zbiorniku do pojemnika i wyrzucić biorąc pod uwagę lokalne przepisy.

b) Uruchomić silnik i pozwolić mu pracować, aż zgaśnie. Zapewnia to, że całe paliwo zostało użyte z gaźnika. c) Pozostawić silnik do

ostygnięcia i wyjąć świecę zapłonową. d) Wleć 30 ml wysokiej jakości oleju silnikowego do cylindra. Powoli pociągnij rozrusznik rozprowadzający olej. e)

Ponownie zamontuj świecę zapłonową.

## NOTATKA:

Przy ponownym uruchamianiu po dłuższym okresie przechowywania należy pamiętać o spuszczeniu całego oleju z cylindra w pierwszej kolejności.

## 7. SPECYFIKACJE

---

Model:	139 modeli Fabrykarska
Silnik:	4-suwowy
Przesunięcie:	31 cm <sup>3</sup>
Moc wyjściowa znamionowa:	0,8 kW
Prędkość:	6500/min
Maksymalna prędkość:	9500/min
Zbiornik paliwa:	900 ml
Szerokość robocza:	34cm
Głębokość robocza:	100 mm
Grubość frezu:	1,6 mm
Waga:	19,45 kg
Wymiary zewnętrzne:	780*425*400 mm
Poziom ciśnienia akustycznego (LpA):	102,4 dB(A) K = 3 dB(A)
Poziom mocy akustycznej (LWA):	107,6 dB(A) K = 3 dB(A)
Gwarancja poziomu mocy akustycznej:	112 dB (A)
Wibracje: lewa rączka / prawa rączka:	7,912 m/s <sup>2</sup> , K = 1,5m/s <sup>2</sup>

## 8. DEKLARACJA ZGODNOŚCI

---

# DECLARATION OF CONFORMITY

Declares that in the machine:  
Gasoline Tiller

In accordance with the following applicable directives.

### The Machinery directive 2006/42/EC

The device, as described herewith, was tested pursuant to applicable test procedure and complies with the requirements of:

EN 709:1997/A4:2009  
EN 14910:2007/A1:2009  
EK9-BE-98(v2):2020  
AFPS GS 2019:01 PAK

Applicant: Zhejiang TOPWE Tools manufacturing Co., Ltd  
No.3 Building No.133 North Yingui Road, Xicheng street, Yongkang Jinhua City, Zhejiang Province, China

Manufacturer: Zhejiang TOPWE Tools manufacturing Co., Ltd  
No.3 Building No.133 North Yingui Road, Xicheng street, Yongkang Jinhua City, Zhejiang Province, China

Product: Gasoline Tiller

Model Number: 139F, GX35

The tests were performed in normal operation mode. The test results apply only to the particular sample tested and to the specific tests carried out. This certificate applies specifically to the sample investigated in our test reference number only. The CE markings as shown below can be affixed on the product after preparation of necessary technical documentation. Other relevant directives have to be observed.



A handwritten signature in black ink, appearing to read 'Anthony', is written over a large, faint, stylized signature watermark that also appears to be 'Anthony'.

Producent:Shanghaimuxinmuyeyouxiangongsi

Adres: Shuangchenglu 803nong11hao1602A-1609shi, baoshanqu, Szanghaj  
200000 CN.

Importowane do AUS: SIHAO PTY LTD. 1 ROKEVA STREETEASTWOOD NSW 2122  
Australia

Importowane do USA: Sanven Technology Ltd. Suite 250, 9166 Anaheim Place,  
Rancho Cucamonga, CA 91730



E-CrossStu GmbH

Mainzer Landstr.69, 60329 Frankfurt nad Menem.



YH CONSULTING LIMITED.

C/O YH Consulting Limited Biuro 147, Centurion House,  
London Road, Staines-upon-Thames, Surrey, TW18 4AX







# **COLTIVATORE TILLER**

## **MANUALE D'USO**



## COLTIVATORE TILLER

139F



## **1. AVVERTENZE DI SICUREZZA**

---

- La macchina deve essere sempre utilizzata in conformità a queste istruzioni del produttore il manuale di istruzioni. • Il motore deve essere spento quando si esegue la manutenzione e operazioni di pulizia, durante il cambio degli utensili e durante la trasporto con mezzi diversi dalla propria potenza. • Si possono verificare alcuni pericoli quando si lavora su pendii; lavorare lentamente tenendo saldamente l'utensile. Non trasportare l'utensile su pendii. Il i pericoli possono aumentare quando si lavora su terreni difficili (sassosi, duri, ecc.). C'è il rischio di urtare alcuni oggetti, scivolare, perdere il controllo per il macchina che darà danni. Ispezionare sempre l'area di lavoro prima di lavorare e fai sempre attenzione a ciò che fai. • La parte regolabile del dispositivo di protezione deve essere regolata in base profondità di lavoro dell'utensile in modo che solo quella parte dell'utensile di lavoro che tagli nel terreno rimane scoperto. Questo non si applica al motore zappe.
- La macchina deve essere azionata solo da personale adeguatamente formato. • Durante il funzionamento della macchina devono essere indossate scarpe antinfortunistiche. • Avviare sempre la macchina in condizioni normali.

### **1) Formazione**

- a) Leggere attentamente le istruzioni. Avere familiarità con i comandi e il corretto utilizzo dell'attrezzatura;
- b) Non permettere mai ai bambini o alle persone che non hanno familiarità con queste istruzioni di utilizzare la macchina. Le normative locali possono limitare l'età del operatore;
- c) Non lavorare mai in presenza di persone, in particolare bambini, o animali domestici nelle vicinanze;
- d) Tenere presente che l'operatore o l'utente è responsabile degli incidenti o pericoli che possono verificarsi per altre persone o per le loro proprietà.

### **2) Preparazione**

- a) Durante il lavoro, indossare sempre calzature robuste e lunghe pantaloni. Non utilizzare l'attrezzatura a piedi nudi o indossando sandali aperti;

b) Ispezionare accuratamente l'area in cui verrà utilizzata l'attrezzatura e rimuovere tutti gli oggetti che potrebbero essere lanciati in aria dalla macchina; c)

**AVVERTENZA:** la benzina è altamente infiammabile:

- Conservare il carburante in contenitori appositamente progettati per questo scopo;
- Fare rifornimento solo all'aperto e non fumare durante il rifornimento;
- Aggiungere carburante prima di avviare il motore. Non rimuovere mai il tappo del serbatoio del carburante o aggiungere benzina mentre il motore è in

funzione o quando è caldo;- In caso di fuoriuscita di benzina, non tentare di avviare il motore, ma allontanare la macchina dall'area della fuoriuscita ed evitare di creare qualsiasi fonte di accensione finché i vapori di benzina non si saranno dissipati;
- Riposizionare saldamente tutti i tappi del serbatoio del carburante e del

contenitore; d) Sostituire i silenziatori difettosi; e) Prima dell'uso, ispezionare sempre visivamente per verificare che gli utensili non siano usurati o danneggiati. Sostituire gli elementi e i bulloni usurati o danneggiati in set per preservare l'equilibrio.

### **3) Funzionamento**

a) Non azionare il motore in uno spazio ristretto in cui possono accumularsi pericolosi fumi di monossido di carbonio; b) Lavorare

solo alla luce del giorno o con una buona luce artificiale; c)

Assicurarsi sempre di essere in equilibrio sui pendii; d)

Camminare, non correre mai con la macchina;

e) Per le macchine rotanti su ruote, lavorare trasversalmente ai pendii, mai in salita e in discesa;

f) Prestare estrema attenzione quando si cambia direzione sui pendii; g) Non

lavorare su pendii eccessivamente ripidi; h) Prestare

estrema attenzione quando si fa retromarcia o si tira la macchina verso di sé;

i) Non modificare

le impostazioni del regolatore del motore o farla surriscaldare; j) Avviare il motore con

attenzione secondo le istruzioni del produttore e con i piedi ben lontani dagli

utensili; k) Non mettere le mani o i piedi vicino o

sotto le parti rotanti;

l) Non sollevare o trasportare mai una macchina mentre il motore è in funzione;

m) Arrestare il motore: • Ogni

volta che si abbandona la macchina; • Prima di effettuare

il rifornimento di carburante;

n) Ridurre la regolazione dell'acceleratore durante lo spegnimento del motore e, se il

motore è dotato di una valvola di intercettazione, chiudere il carburante al

conclusione dei lavori;

#### **4) Manutenzione e stoccaggio**

a) Mantenere tutti i dadi, i bulloni e le viti ben serrati per garantire che l'attrezzatura sia in condizioni di lavoro sicure;

b) Non riporre mai l'attrezzatura con la benzina nel serbatoio all'interno di un edificio dove i fumi possono raggiungere una fiamma libera o una scintilla;

c) Lasciare raffreddare il motore prima di riporlo in un luogo chiuso;

d) Per ridurre il rischio di incendio, tenere il motore, la marmitta e la benzina area di stoccaggio libera da materiale vegetale e grasso eccessivo;

e) Sostituire le parti usurate o danneggiate per motivi di sicurezza;

f) Se è necessario svuotare il serbatoio del carburante, questa operazione deve essere effettuata all'aperto.

#### **Pericolo di oggetti lanciati**

Gli oggetti colpiti dai rebbi rotanti possono essere lanciati dalla motozappa con grande forza e può causare gravi lesioni.

1. Prima di arare, liberare l'area da arare da bastoni, pietre di grandi dimensioni, fili, vetri ecc.

2. I pezzi lanciati da rebbi usurati o danneggiati possono causare gravi lesioni. Ispezionare sempre i rebbi prima di utilizzare la motozappa.

#### **Rischio di incendio e ustione**

La benzina è estremamente infiammabile e i suoi vapori possono esplodere.

Prestare estrema attenzione quando si maneggia la benzina. Tenere la benzina fuori alla portata dei bambini.

1. Effettuare il rifornimento in un'area ben ventilata e a motore spento.

2. Lasciare raffreddare il motore prima di fare rifornimento. Vapore di carburante o carburante versato potrebbe incendiarsi.

3. Il motore e il sistema di scarico diventano molto caldi durante funzionamento e rimane caldo dopo l'arresto. Toccarli può causare ustioni o bruciature di alcuni materiali.
4. Evitare di toccare il motore caldo o l'impianto di scarico.
5. Lasciare raffreddare il motore prima di effettuare la manutenzione o di riporlo il timone all'interno.

### **Pericolo di avvelenamento da monossido di carbonio**

I gas di scarico contengono monossido di carbonio velenoso, un gas incolore e gas inodore. L'inalazione di gas di scarico può causare perdita di coscienza e può portare alla morte.

### **Operazione su pendenza**

1. Quando si lavora su pendii, tenere il serbatoio del carburante con meno della metà dell'olio per ridurre al minimo le perdite di carburante.
2. Quando la motozappa attraversa il pendio, fai uno sforzo uniforme mentre camminando su e giù per il pendio.
3. Prestare molta attenzione quando si cambia la direzione della motozappa su un pendio.
4. Non utilizzare la motozappa su pendenze superiori a 10°.
5. L'angolo di pendenza massimo di sicurezza mostrato è solo a scopo di riferimento e i dettagli dovrebbero dipendere dal tipo di strumento. Prima di iniziare il motore, controllare che il timone non sia danneggiato e sia in buone condizioni. Per la tua sicurezza o quella degli altri, presta particolare attenzione quando utilizzi il timone in salita o in discesa.

### **Simboli**



Leggere il manuale di istruzioni prima dell'uso



Attenzione: utensile di lavoro rotante



La parte è estremamente calda! Non toccare!



Indossare dispositivi di protezione: casco, protezione acustica e oculare

protezione



Tenere lontani gli astanti



Rischio di proiezioni



Indossare guanti protettivi



Indossare scarpe antinfortunistiche



Garantire il livello di rumore



Superficie calda



Nessuna fiamma libera



Assicurarsi che la macchina sia stabile quando si esce



Non utilizzare lame da taglio

## Uso previsto

Questo dispositivo deve essere utilizzato solo come zappa elettrica per arieggiare prati e aree erbose in giardini privati e giardini di piacere. Non è destinato all'uso in spazi pubblici, parchi, campi sportivi, agricoltura o silvicoltura. L'uso di questo dispositivo per qualsiasi altro scopo è considerato scorretto e non approvato. Il produttore non sarà responsabile per eventuali danni o lesioni derivanti da tale uso. L'utente è pienamente responsabile di tutti i rischi correlati.

## 2. ELENCO DELLE PARTI



### 3. VISTA DELLA PARTE

---



1. Interruttore ON/OFF

2. Maniglia

3. Leva di controllo dell'acceleratore

4. Corda di avviamento

5. Serbatoio del carburante

6. Rebbi

## 4. MONTAGGIO

### a. Installazione ruota ausiliaria

1		Togliere le ruote.
2		Rimuovere le viti e i dadi.
3		I bulloni di montaggio corrispondono ai fori della piastra del parafrango.
4		Utilizzare un cacciavite per bloccare viti e dadi.

## b. Staffa di montaggio

1		<p>Installare la leva di controllo nel supporto della leva nella posizione del foro di allineamento;</p>
2		<p>Avvitarli con viti e dadi (C*2).</p>
3		<p>Fissare il filo con una fascetta in nylon (H*2).</p>

**c. Installazione dei rebbi**

1		<p>Rimuovere l'albero e il perno R.</p>
2		<p>Inserire la punta rotante (K) nell'albero e allineare la posizione del foro.</p>
3		<p>Inserire l'albero e fissarlo con un perno a R.</p>
4	<p>Ripetere i movimenti 1~3 sopra indicati e assemblare anche l'altro passaggio.</p>	

#### 4. Rifornimento

---

**NOTA:** Olio motore: olio SAE 10W-30 (olio per motori a 4 tempi per automobili).

**A. Spegnere il motore durante il rifornimento, tenersi lontano da fonti di calore fiamme e non fumare.**

**B. Evitare il contatto della pelle con prodotti petroliferi. Non inalare i vapori del carburante. Indossare sempre guanti protettivi durante il rifornimento. Cambiare e pulire indumenti protettivi a intervalli regolari.**

C. Fare attenzione a non versare né carburante né olio per evitare la contaminazione del terreno (protezione ambientale).

D. Evita qualsiasi contatto del carburante con i tuoi vestiti. Cambia immediatamente i tuoi vestiti se è stato rovesciato del carburante (pericolo di incendio).

E. Ispezionare il tappo del carburante a intervalli regolari assicurandosi che rimanga saldamente fissato.

**F. Non fare mai rifornimento in ambienti chiusi. I vapori del carburante si accumulano a terra livello (rischio di esplosioni).**

**G. Trasportare e conservare il carburante solo in contenitori approvati. Assicurarsi il carburante immagazzinato non è accessibile ai bambini.**

**H. Non tentare di rifornire di carburante un motore caldo o in funzione.**



**ATTENZIONE!** Il rifornimento di carburante deve essere effettuato con cautela da fonti di calore e fiamme libere. Non fumare quando

aggiunta di carburante.

- Aprire il serbatoio del carburante. Riempire il serbatoio. Evitare fuoriuscite.

- Chiudere il serbatoio del carburante. Asciugare eventuali fuoriuscite.





## 5. FUNZIONAMENTO



**ATTENZIONE** | Per evitare lesioni gravi, non sollevare o trasportare mai il timone mentre il motore è in funzione. Spegnerne sempre prima di ogni utilizzo e prima di spostarsi in un'altra area. a) Avviamento a

freddo

<p>1</p>		<p>Impostare l'interruttore STOP/ START (OFF/ON) sul manubrio destro sulla posizione START.</p>
<p>2</p>	<p>Choke lever</p> <p>(OFF position)</p>	<p>Impostare la leva dello starter sulla posizione di avviamento a freddo (posizione OFF).</p>

3		<p>Premere 6 volte la pompetta trasparente dell'innesco finché non si vede il carburante fluire dal serbatoio al carburatore attraverso il tubo trasparente.</p>
4		<p>Tirare la corda di avviamento con decisione! Ripetere se necessario fino all'avvio.</p>
5		<p>Spostare la leva dello starter in posizione RUN (posizione ON).</p>

6		Tirare di nuovo l'avviamento fino al motore corsa.
---	--	--

### **b) Avviamento a caldo**

- Esattamente lo stesso procedimento del freddo, tranne per il fatto che bisogna tenere lo starter inserito la posizione di marcia. Con il motore acceso e i rebbi sollevati da terra, tirare verso l'alto la leva di controllo dell'acceleratore per aumentare la velocità del motore. **c) Utilizzare**

Tenere saldamente entrambe le impugnature del manubrio, abbassare lentamente il coltivatore fino a quando il i denti entrano in contatto con il terreno, mentre i denti ruotano sul terreno, inizia a tirare indietro la motozappa in modo che i denti possano penetrare nel terra. Una volta che il terreno è stato rotto, continuare a una velocità moderata ritmo fino a quando non avrai familiarità con i comandi e la gestione del coltivatore.

- Tirare la macchina all'indietro per migliorare la profondità di coltivazione e riduci il tuo sforzo.

## **6. MANUTENZIONE E CONSERVAZIONE**

---

### **TRASPORTO DELLA MACCHINA**

1. Non trasportare mai la motozappa all'interno di uno spazio chiuso o di un veicolo. Il carburante o i vapori di carburante potrebbero incendiarsi e causare gravi lesioni.
2. Se nel serbatoio è presente carburante, trasportare su un veicolo aperto in un posizione eretta.
3. Se è necessario utilizzare un veicolo chiuso, rimuovere il carburante in un contenitore di carburante approvato. **NON aspirare con la bocca.**
4. Far girare il motore per consumare il carburante nel carburatore e nel serbatoio. Far funzionare sempre il motore in aree ben ventilate.
5. Asciugare il carburante versato. Lasciare asciugare.
6. Prima del trasporto, assicurarsi che il tappo del carburante sia ben chiuso.

### **PULIZIE GENERALI**

1. Spegner il motore e scollegare la candela prima di operazioni di manutenzione.
2. Lasciare raffreddare il motore e il sistema di scarico per evitare ustioni da contatto con parti calde.
3. È importante tenere i guanti di sicurezza nel caso in cui sia necessario manipolare le lame.
4. Pulire lo sporco presente sulla macchina.
5. Rimuovere il carburante dal timone se questo deve essere conservato per più di un mese.
6. È opportuno verificare che tutti i bulloni e i dadi non siano stati allentato dopo ogni seduta.
7. La protezione deve essere fissata dopo il montaggio e non deve essere rimossi o regolati durante l'uso e la manutenzione.

## ISTRUZIONI PER LA MANUTENZIONE E LA RIPARAZIONE

### PROGRAMMA DI MANUTENZIONE

Eseguire queste procedure di manutenzione richieste alla frequenza indicato nella tabella. Queste procedure dovrebbero anche essere parte di qualsiasi messa a punto stagionale.

FREQUENZA Ogni	MANUTENZIONE RICHIESTA
10 ore Ogni 25 ore	Pulire e riliare il filtro dell'aria
	Controllare le condizioni e la distanza tra gli elettrodi della candela

### MANUTENZIONE DELLA CARROZZERIA:

1. Ogni una o due ore, o dopo aver aggiunto l'olio, controllare e assicurarsi che tutte le viti siano ben serrate.
2. Ogni 2 ore aggiungere olio lubrificante alla scatola del cambio.



3. Se i rebbi risultano danneggiati, sostituirli o ripararli immediatamente.



**ATTENZIONE:** per evitare lesioni gravi, non eseguire mai manutenzione o riparazione di un motore caldo.

## PULIZIA DEL FILTRO DELL'ARIA

**Pulire e oliare nuovamente il filtro dell'aria ogni dieci ore di funzionamento.**

**È un articolo di vitale importanza da sottoporre a manutenzione.**

Rimuovere il filtro spugna dall'interno.

Lavare il filtro con acqua e detersivo (Fig. 10). Risciacquare il filtro accuratamente. Strizzare l'acqua in eccesso e lasciare asciugare completamente.

Applicare una quantità di olio SAE 3D sufficiente a ricoprire leggermente il filtro (figura 11).

Premere il filtro per distribuire e rimuovere l'olio in eccesso (Fig. 11).

Sostituire il filtro dell'aria, il coperchio e la vite di fissaggio.

NOTA: utilizzare la macchina senza filtro dell'aria e coperchio il montaggio ANNULLERÀ la garanzia.

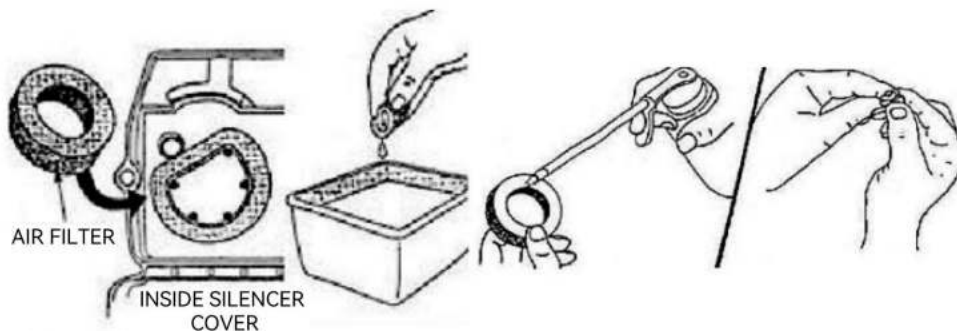

Figure 10

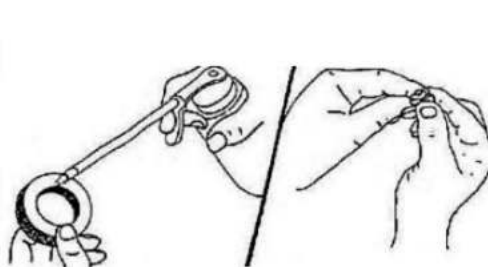

Figure 11

## REGOLAZIONE DEL VELOCITÀ DEL MINIMO



Dopo aver controllato e pulito il filtro dell'aria, se necessario, avviare il motore e lasciarlo girare per 2-3 minuti per riscaldarlo.

Rilasciare la leva dell'acceleratore e lasciare che il motore giri al minimo. Se il motore si spegne (non gira al minimo), ruotare il regolatore in senso orario di un ottavo di giro a tempo necessario affinché il motore giri regolarmente al minimo.

**NOTA:** i rebbi non devono ruotare al minimo. In caso contrario, girare il la vite di regolazione in senso antiorario di una piccola quantità.

## Sostituzione della candela Togliere

la candela ogni 25 ore di funzionamento per verificarne le condizioni.

UN		<p><b>Arrestare il motore e lasciarlo raffreddare.</b></p> <p><b>Esporre il tao in silicone che protegge la candela</b></p>
B		<p><b>Rimuovi il guaina in silicone che protegge la candela.</b></p>
C		<p><b>Allentare il dado in senso antiorario con una bussola per candela (G).</b></p>

<p>D</p>		<p>In nessun caso lasciare entrare lo sporco il cilindro quando la candela è RIMOSSO. Ti consigliamo di riempire lo scarico usando un piccolo pezzo di straccio pulito.</p>
<p>e</p>		<p>Sostituisci con uno nuovo candela. Stringere utilizzando il chiave inglese che si prende cura non stringere troppo. Quindi copri il candela con una protettivo in silicone copertina.</p>

## **MAGAZZINAGGIO**

Lasciare raffreddare il motore prima di riporlo. Da conservare in un in un luogo ben ventilato e asciutto, fuori dalla portata dei bambini.

### **Conservazione a lungo termine**

a) Scaricare il carburante rimasto nel serbatoio in un contenitore e smaltirlo tenendo conto delle leggi locali. b)

Avviare e far girare il motore finché non si spegne. Questo assicura che tutto il carburante è stato utilizzato dal carburatore. c) Lasciare

raffreddare il motore e rimuovere la candela. d) Mettere 30 ml di olio motore di alta qualità nel cilindro. Tirare lentamente la motorino di avviamento per

distribuire l'olio. e) Reinstallare la candela.

**NOTA:**

Quando si riavvia dopo un lungo periodo di inutilizzo, assicurarsi di scaricare tutto l'olio prima fuori dal cilindro.

**7. SPECIFICHE**

Modello:	139F
Motore:	4 tempi
Spostamento:	31 centimetri cubi
Potenza nominale in uscita:	0,8 kW
Velocità:	6500/min
Velocità massima:	9500/min
Serbatoio carburante:	900ML
Larghezza di lavoro:	34 centimetri
Profondità di lavoro:	100 millimetri
Spessore della fresa:	1,6 millimetri
Peso:	19,45 kg
Dimensioni esterne:	780*425*400 MILLIMETRI
Livello di pressione sonora (LpA):	102,4 dB(A)K = 3 dB(A)
Livello di potenza sonora (LWA):	107,6 dB(A)K = 3 dB(A)
Garantire il livello di potenza sonora:	112 dB(A)
Vibrazione: maniglia sinistra / maniglia destra:	7,912 metri al secondo <sup>2</sup> , K = 1,5 m/s <sup>2</sup>

## 8. DICHIARAZIONE DI CONFORMITÀ

---

# DECLARATION OF CONFORMITY

Declares that in the machine:  
Gasoline Tiller

In accordance with the following applicable directives.

### The Machinery directive 2006/42/EC

The device, as described herewith, was tested pursuant to applicable test procedure and complies with the requirements of:

EN 709:1997/A4:2009  
EN 14910:2007/A1:2009  
EK9-BE-98(v2):2020  
AFPS GS 2019:01 PAK

Applicant: Zhejiang TOPWE Tools manufacturing Co., Ltd  
No.3 Building No.133 North Yingui Road, Xicheng street, Yongkang Jinhua City, Zhejiang Province, China

Manufacturer: Zhejiang TOPWE Tools manufacturing Co., Ltd  
No.3 Building No.133 North Yingui Road, Xicheng street, Yongkang Jinhua City, Zhejiang Province, China

Product: Gasoline Tiller

Model Number: 139F, GX35

The tests were performed in normal operation mode. The test results apply only to the particular sample tested and to the specific tests carried out. This certificate applies specifically to the sample investigated in our test reference number only. The CE markings as shown below can be affixed on the product after preparation of necessary technical documentation. Other relevant directives have to be observed.



A handwritten signature in black ink, appearing to read 'Anthony', is written over a large, faint, stylized signature watermark that also appears to be 'Anthony'.

Produttore: Shanghai muxinmuyeyouxiangongsi

**Indirizzo:** Shuangchenglu 803nong11hao1602A-1609shi, baoshanqu, shanghai 200000 NC.

**Importato in AUS:** SIHAO PTY LTD. 1 ROKEVA STREET EASTWOOD NSW 2122 Australia

**Importato negli USA:** Sanven Technology Ltd. Suite 250, 9166 Anaheim Place, Rancho Cucamonga, CA 91730

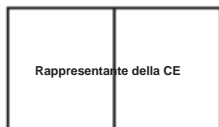

E-CrossStu GmbH

Mainzer Landstr.69, 60329 Francoforte sul Meno.



CONSULENZA YH LIMITATA.

C/O YH Consulting Limited Ufficio 147, Centurion House,  
Viale Europa, 101, 00186 Roma, Italia







# CULTIVADOR DE TIERRA

## MANUAL DEL USUARIO



CULTIVADOR DE TIERRA

139F



## 1. ADVERTENCIAS DE SEGURIDAD

---

- La máquina deberá utilizarse siempre de acuerdo con estas instrucciones del fabricante el manual de instrucciones.
- El motor debe estar parado al realizar tareas de mantenimiento y operaciones de limpieza, al cambiar herramientas y al estar transportado por medios distintos a los de su propia potencia.
- Se pueden encontrar algunos peligros al trabajar en pendientes; trabaje lentamente Sujete firmemente la herramienta. No transporte la herramienta en pendientes. Pueden surgir peligros al trabajar en suelos difíciles (pedregosos, duros, etc.). Existe riesgo de chocar con algún objeto, resbalar, perder el control del vehículo. Máquina que puede causar daños. Inspeccione siempre el área de trabajo. Antes de trabajar, observe siempre lo que está haciendo.
- La parte ajustable del dispositivo de protección debe ajustarse a la profundidad de trabajo de la herramienta de modo que sólo la parte de la herramienta de trabajo que Los cortes en el suelo quedan al descubierto. Esto no se aplica a los motores.
- La máquina sólo debe ser operada por personas debidamente capacitadas.
- Durante el funcionamiento de la máquina se deben usar zapatos de seguridad.
- Siempre ponga en marcha la máquina en condiciones normales.

### 1) Formación

- a) Lea atentamente las instrucciones. Familiarícese con los controles y el uso adecuado del equipo;
- b) Nunca permita que niños o personas que no estén familiarizadas con estas instrucciones Utilice la máquina. Las normativas locales pueden restringir la edad de uso. operador;
- c) Nunca trabajar mientras haya personas, especialmente niños, o mascotas cerca;
- d) Tenga en cuenta que el operador o usuario es responsable de los accidentes. o peligros que afecten a otras personas o a sus bienes.

### 2) Preparación

- a) Durante el trabajo, utilice siempre calzado resistente y pantalones largos. Pantalones. No utilice el equipo descalzo o con ropa puesta. sandalias abiertas;

b) Inspeccione cuidadosamente el área donde se utilizará el equipo y retire todos los objetos que puedan ser arrojados por la máquina; c) ADVERTENCIA: la gasolina es altamente inflamable: • Almacene el combustible en recipientes diseñados específicamente para este propósito; • Reposte solo al aire libre y no fume mientras lo hace; • Agregue combustible antes de arrancar el motor. Nunca quite la tapa del tanque de combustible ni agregue gasolina mientras el motor esté en funcionamiento o cuando el motor esté caliente; • Si se derrama gasolina, no intente arrancar el motor, sino que aleje la máquina del área del derrame y evite crear cualquier fuente de ignición hasta que se hayan disipado los vapores de gasolina; • Vuelva a colocar de forma segura todas las tapas de los tanques y recipientes de combustible; d) Reemplace los silenciadores defectuosos; e) Antes de usar, siempre inspeccione visualmente para ver que las herramientas no estén desgastadas o dañadas. Reemplace los elementos y pernos desgastados o dañados en juegos para preservar el equipo.

### 3) Operación a)

No opere el motor en un espacio confinado donde se puedan acumular humos peligrosos de monóxido de carbono; b)

Trabaje solo a la luz del día o con buena luz artificial; c)

Esté siempre seguro de su equilibrio en pendientes; d)

Camine, nunca corra con la máquina; e) Para

máquinas rotativas con ruedas, trabaje transversalmente en pendientes, nunca hacia arriba

y hacia abajo; f) Tenga mucho cuidado al cambiar de dirección en pendientes;

g) No trabaje en pendientes excesivamente empinadas;

h) Tenga mucho cuidado al dar marcha atrás o tirar de la máquina hacia usted;

i) No cambie

los ajustes del regulador del motor ni acelere demasiado el motor; j) Arranque el motor

con cuidado de acuerdo con las instrucciones del fabricante y con los pies bien alejados de la(s) herramienta(s); k) No coloque

las manos o los pies cerca o debajo de las piezas giratorias;

l) Nunca levante ni transporte una máquina con el motor en marcha;

m) Detener el motor: • Siempre

que abandone la máquina; • Antes de repostar combustible;

n) Reduzca el ajuste del acelerador durante el apagado del motor y, si el

El motor está provisto de una válvula de cierre, apague el combustible en el conclusión del trabajo;

#### 4) Mantenimiento y almacenamiento

a) Mantenga todas las tuercas, pernos y tornillos apretados para garantizar que el equipo esté en condiciones de trabajo seguras;

b) Nunca guarde el equipo con gasolina en el tanque dentro de un edificio. donde los humos puedan alcanzar una llama abierta o una chispa;

c) Dejar que el motor se enfríe antes de guardarlo en cualquier recinto;

d) Para reducir el riesgo de incendio, mantenga el motor, el silenciador y la gasolina área de almacenamiento libre de material vegetal y exceso de grasa;

e) Reemplazar piezas desgastadas o dañadas por razones de seguridad;

f) Si es necesario vaciar el tanque de combustible, esto se deberá realizar al aire libre.

#### Peligro de objetos arrojados

Los objetos golpeados por las púas giratorias pueden ser arrojados desde el cultivador con gran fuerza y puede causar lesiones graves.

1. Antes de labrar, limpie el área de labranza de palos, piedras grandes, alambres, vidrio, etc.

2. Las piezas arrojadas desde púas desgastadas o dañadas pueden causar graves daños.

Lesiones. Inspeccione siempre las púas antes de utilizar la cultivadora.

#### Peligro de incendio y quemaduras

La gasolina es extremadamente inflamable y el vapor de gasolina puede explotar.

Tenga mucho cuidado al manipular gasolina. Mantenga la gasolina fuera del alcance de los niños. alcance de los niños.

1. Reposte en un área bien ventilada con el motor parado.

2. Deje que el motor se enfríe antes de repostar. El vapor de combustible o el combustible derramado Puede encenderse.

3. El motor y el sistema de escape se calientan mucho durante funcionamiento y permanece caliente después de parar. Tocarlos puede causar lesiones por quemaduras o algunos materiales queman.
4. Evite tocar un motor o sistema de escape caliente.
5. Deje que el motor se enfríe antes de realizar tareas de mantenimiento o almacenarlo. El timón en el interior.

#### Peligro de intoxicación por monóxido de carbono

Los gases de escape contienen monóxido de carbono venenoso, un gas incoloro y Gas inodoro. Respirar los gases de escape puede provocar pérdida de conciencia. y puede conducir a la muerte.

#### Operación en pendiente

1. Al cultivar en pendientes, mantenga el tanque de combustible con menos de la mitad de aceite. Minimizar el derrame de combustible.
  2. Cuando el cultivador se desplaza por la pendiente, aplique su esfuerzo de manera uniforme mientras Caminando arriba y abajo de la pendiente.
  3. Tenga mucho cuidado al cambiar la dirección del cultivador en una pendiente.
  4. No utilice la cultivadora en una pendiente de más de 10°.
  5. El ángulo de pendiente máximo seguro que se muestra es solo de referencia y Los detalles deben depender del tipo de herramienta. Antes de comenzar, motor, comprobar que el timón no esté dañado y en buen estado.
- Por su seguridad o la seguridad de los demás, preste especial atención al utilizar el timón hacia arriba o hacia abajo cuesta arriba.

#### Símbolos



Lea el manual de instrucciones antes de usar.



Precaución: herramienta de trabajo giratoria



¡La pieza está muy caliente! ¡No la toques!



Utilice equipo de protección: casco, protección auditiva y ocular.

protección



Mantenga a los transeúntes alejados



Riesgo de proyecciones



Use guantes protectores



Use zapatos de seguridad



Garantizar el nivel de ruido



Superficie caliente



Sin llamas desnudas



Asegúrese de que la máquina esté estable al salir.



No utilice cuchillas cortantes

Uso previsto Este

dispositivo se debe utilizar únicamente como azada eléctrica para airear césped y zonas verdes en jardines domésticos y de recreo. No está destinado a utilizarse en espacios públicos, parques, campos deportivos, agricultura o silvicultura. El uso de este dispositivo para cualquier otro fin se considera incorrecto y no aprobado. El fabricante no será responsable de ningún daño o lesión resultante de dicho uso. El usuario es totalmente responsable de todos los riesgos relacionados.

## 2. LISTA DE PIEZAS

---





#### 4. MONTAJE a.



##### Instalación de rueda auxiliar

1		Retire las ruedas.
2		Retire los tornillos y las tuercas.
3		Los pernos de montaje coinciden con los orificios de la placa del guardabarros.
4		Utilice un destornillador para bloquear los tornillos y las tuercas.

b. Soporte de montaje

1		<p>Instale la palanca de control en la palanca de soporte en la posición del orificio de alineación;</p>
2		<p>Atorníllelos con tornillos y tuercas (C*2).</p>
3		<p>Asegure el hilo con una brida de nailon (H*2).</p>

c. Instalación de los dientes

1		<p>Retire el eje y el pasador R.</p>
2		<p>Inserte la broca giratoria (K) en el eje y alinee la posición del orificio.</p>
3		<p>Inserte el eje y fíjelo con un pasador R.</p>
4	<p>Repita los movimientos 1 a 3 anteriores y ensamble también la otra pasada.</p>	

NOTA: Aceite de motor: aceite SAE 10W-30 (aceite de motor de 4 tiempos para automóvil).

- A. Apague el motor durante el reabastecimiento de combustible, manténgase alejado del aire abierto. llama y no fumar.
- B. Evite el contacto de la piel con productos derivados del petróleo. No inhale vapores de combustible. Utilice siempre guantes protectores durante el reabastecimiento de combustible. Cambie y limpie ropa protectora a intervalos regulares.
- C. Tenga cuidado de no derramar combustible ni aceite para evitar la contaminación del suelo. (protección ambiental).
- D. Evite que el combustible entre en contacto con su ropa. Cámbiese de ropa inmediatamente si Se ha derramado combustible sobre él (peligro de incendio).
- E. Inspeccione la tapa del combustible a intervalos regulares asegurándose de que permanezca bien cerrada. pegado.
- F. Nunca repostee combustible en espacios cerrados. Los vapores de combustible se acumulan en el suelo. nivel (riesgo de explosiones).
- G. Transporte y almacene combustible únicamente en contenedores aprobados. El combustible almacenado no es accesible para los niños.
- H.No intente reabastecer combustible con un motor caliente o en funcionamiento.



**¡ADVERTENCIA!** La carga de combustible debe realizarse con cuidado. de fuentes de calor y llamas abiertas. No fumar cuando

añadiendo combustible.

- Abra el depósito de combustible. Llene el depósito. Evite derrames.
- Cierre el depósito de combustible. Limpie cualquier derrame.





## 5. FUNCIONAMIENTO

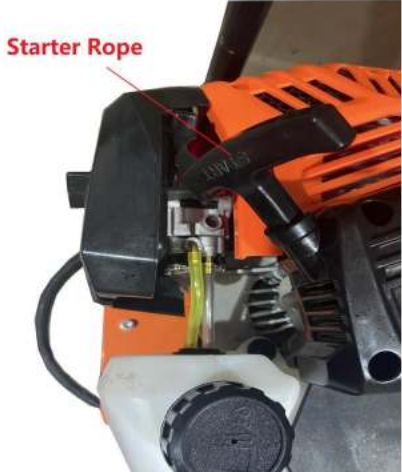

**ADVERTENCIA** | Para evitar lesiones graves, nunca levante ni transporte la cultivadora con el motor en marcha. Siempre apáguela antes de cada uso y antes de trasladarla a otra zona. a) Arranque en frío

<p>1</p>		<p>Coloque el interruptor STOP/ START (OFF/ON) en el manillar derecho en la posición START.</p>
<p>2</p>	<p>Choke lever</p> <p>(OFF position)</p>	<p>Coloque la palanca del estrangulador en la posición de arranque en frío (posición OFF).</p>

3		<p>Presione el bulbo transparente del cebador 6 veces hasta que vea que el combustible fluye desde el tanque hacia el carburador a través de la manguera.</p>
4		<p>Tire con fuerza de la cuerda de arranque. Repita el proceso si es necesario hasta que arranque.</p>
5		<p>Mueva la palanca del estrangulador a la posición RUN (posición ON).</p>

6		Tire del arrancador nuevamente hasta el motor correr.
---	--	---

b) Arranque en caliente

- Exactamente el mismo proceso que en frío excepto que se mantiene el estrangulador puesto. la posición de marcha. Con el motor en marcha y las púas elevadas, levante la palanca de control del acelerador para aumentar la velocidad del motor. c) Utilice

Sujete firmemente ambas empuñaduras del manillar y baje lentamente el cultivador hasta que Las púas hacen contacto con el suelo. A medida que las púas giran sobre el suelo, comience a tirar hacia atrás de la cultivadora para que las púas puedan penetrar el suelo. suelo. Una vez que se haya roto el suelo, continúe a un ritmo moderado. ritmo hasta que te familiarices con los controles y el manejo del cultivador.

- Tirar de la máquina hacia atrás para mejorar la profundidad de cultivo y reduce tu esfuerzo

## 6. MANTENIMIENTO Y ALMACENAMIENTO

---

### TRANSPORTE DE LA MÁQUINA

1. Nunca transporte la cultivadora dentro de un espacio o vehículo cerrado.

El combustible o el vapor de combustible pueden encenderse y causar lesiones graves.

2. Si hay combustible en el tanque de combustible, transpórtelo en un vehículo abierto en un Posición vertical.

3. Si se debe utilizar un vehículo cerrado, retire el combustible en un Recipiente de combustible aprobado. NO lo extraiga con la boca.

4. Haga funcionar el motor para agotar el combustible en el carburador y el tanque de combustible. Haga funcionar siempre el motor en zonas bien ventiladas.

5. Limpie el combustible derramado y déjelo secar.

6. Asegúrese de que la tapa del combustible esté bien ajustada antes del transporte.

### LIMPIEZA GENERAL

1. Apague el motor y desconecte la bujía antes de Operaciones de mantenimiento.

2. Deje que el motor y el sistema de escape se enfríen para evitar quemaduras. contacto con piezas calientes.

3. Es importante tener guantes de seguridad en caso de que necesites manipular las cuchillas.

4. Limpie la suciedad de la máquina.

5. Retire el combustible del cultivador si este se va a almacenar por más de un año. mes.

6. Es conveniente comprobar que todos los tornillos y tuercas no estén aflojado después de cada sesión.

7. La protección debe fijarse después del montaje y no debe removidos o ajustados durante el uso y mantenimiento.

## INSTRUCCIONES DE MANTENIMIENTO Y REPARACIÓN

### PROGRAMA DE MANTENIMIENTO

Realice estos procedimientos de mantenimiento requeridos con la frecuencia indicados en la tabla. Estos procedimientos también deben formar parte de cualquier

Puesta a punto estacional.

FRECUENCIA Cada	MANTENIMIENTO REQUERIDO
10 horas Cada 25	Limpiar y volver a engrasar el filtro de aire
horas	Compruebe el estado y la separación de las bujías

### MANTENIMIENTO DEL CUERPO:

1. Cada una o dos horas, o después de haber añadido aceite, verifique y asegúrese de que todos los tornillos estén bien apretados.
2. Cada 2 horas agregue aceite lubricante a la caja de engranajes.



3. Si las púas se dañan, reemplácelas o repárelas inmediatamente.



**ADVERTENCIA:** Para evitar lesiones graves, nunca realice mantenimiento o reparación de un motor caliente.

## LIMPIEZA DEL FILTRO DE AIRE

Limpie y vuelva a engrasar el filtro de aire cada diez horas de funcionamiento.

Es un elemento de vital importancia para su mantenimiento.

Retire el filtro de esponja del interior.

Lave el filtro con detergente y agua (Fig. 10). Enjuague el filtro

Exprime el exceso de agua y deja que se seque por completo.

Aplique suficiente aceite SAE 3D para cubrir ligeramente el filtro (figura 11).

Apriete el filtro para esparcir y eliminar el exceso de aceite (Fig. 11).

Reemplace el filtro de aire, la cubierta y el tornillo de fijación.

NOTA: Operar la máquina sin el filtro de aire y la cubierta

El montaje ANULARÁ la garantía.

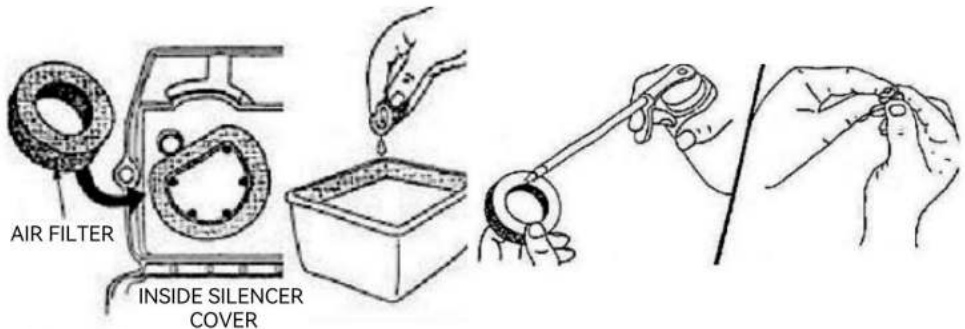

Figure 10

Figure 11

## AJUSTE DE LA VELOCIDAD DE RALENTÍ

Después de revisar y limpiar el filtro de aire si es necesario, inicie el motor y déjelo funcionar durante 2-3 minutos para que se caliente.



Suelte la palanca del acelerador y deje que el motor funcione al ralentí. Si el motor se corta (no funciona en ralentí), gire el ajustador en el sentido de las agujas del reloj 1/8 de vuelta a la vez tiempo hasta que el motor funcione al ralentí suavemente.

NOTA: Las púas no deben girar en ralentí. Si lo hacen, gire el

Gire el tornillo de ajuste en sentido antihorario un poco.

## Reemplazo de la bujía Retire la

bujía cada 25 horas de funcionamiento para verificar su estado.

a		<p>Detenga el motor y déjelo enfriar.</p> <p>Exponer la tapa de silicona que protege la bujía.</p>
b		<p>Quitar el Funda de silicona que protege la bujía.</p>
do		<p>Afloje la tuerca en sentido antihorario con un manguito de bujía (G).</p>

d		<p>Bajo ningún concepto permitir que entre suciedad El cilindro cuando La bujía es remoto. Te sugerimos rellenar el desagüe usando Un pequeño trozo de trapo limpio.</p>
mi		<p>Reemplazar por uno nuevo bujía. Apriete utilizando el llave teniendo cuidado No apretar demasiado. Luego cubre el bujía con una protector de silicona cubrir.</p>

#### ALMACENAMIENTO

Deje que el motor se enfríe antes de guardarlo. Debe almacenarse en un lugar Área bien ventilada y seca, fuera del alcance de los niños.

Almacenamiento a largo plazo

a) Drene el combustible que quede en el tanque en un recipiente y deséchelo.

teniendo en cuenta las ordenanzas

locales. b) Arranque y haga funcionar el motor hasta que se pare. Esto garantiza que todo el combustible

c) Deje que el motor se enfríe y retire la

bujía. d) Coloque 30 ml de aceite de motor de alta calidad en el

cilindro. Tire lentamente de la bujía.

e) Vuelva a instalar la bujía.

**NOTA:**

Al reiniciar después de un almacenamiento prolongado, asegúrese de drenar todo el aceite. primero fuera del cilindro.

**7. ESPECIFICACIONES**

Modelo:	139F
Motor:	4 tiempos
Desplazamiento:	31 cm <sup>3</sup>
Potencia de salida nominal:	0,8 kW
Velocidad:	6500/min
Velocidad máxima:	9500/min
Tanque de combustible:	900 ml
Ancho de trabajo:	34 centímetros
Profundidad de trabajo:	100 milímetros
Espesor de la cuchilla:	1,6 milímetros
Peso:	19,45 kilos
Dimensiones externas:	780*425*400 milímetros
Nivel de presión sonora (LpA):	102,4 dB(A) K = 3 dB(A)
Nivel de potencia acústica (LWA):	107,6 dB(A) K = 3 dB(A)
Nivel de potencia acústica garantizado:	112 dB(A)
Vibración: mango izquierdo / mango derecho:	7,912 m/s <sup>2</sup> , K = 1,5 m/s <sup>2</sup>

## 8. DECLARACIÓN DE CONFORMIDAD

---

# DECLARATION OF CONFORMITY

Declares that in the machine:  
Gasoline Tiller

In accordance with the following applicable directives.

### The Machinery directive 2006/42/EC

The device, as described herewith, was tested pursuant to applicable test procedure and complies with the requirements of:

EN 709:1997/A4:2009  
EN 14910:2007/A1:2009  
EK9-BE-98(v2):2020  
AFPS GS 2019:01 PAK

Applicant: Zhejiang TOPWE Tools manufacturing Co., Ltd  
No.3 Building No.133 North Yingui Road, Xicheng street, Yongkang Jinhua City, Zhejiang Province, China

Manufacturer: Zhejiang TOPWE Tools manufacturing Co., Ltd  
No.3 Building No.133 North Yingui Road, Xicheng street, Yongkang Jinhua City, Zhejiang Province, China

Product: Gasoline Tiller

Model Number: 139F, GX35

The tests were performed in normal operation mode. The test results apply only to the particular sample tested and to the specific tests carried out. This certificate applies specifically to the sample investigated in our test reference number only. The CE markings as shown below can be affixed on the product after preparation of necessary technical documentation. Other relevant directives have to be observed.



A handwritten signature in black ink, appearing to read 'Anthony', is written over a large, faint, stylized signature watermark that also appears to be 'Anthony'.

Fabricante: Shanghaimuxinmuyeyouxiangongsi

Dirección: Shuangchenglu 803nong11hao1602A-1609shi, baoshanqu, shanghai  
200000 MN.

Importado a Australia: SIHAO PTY LTD. 1 ROKEVA STREETEASTWOOD NSW 2122  
Australia

Importado a EE. UU.: Sanven Technology Ltd. Suite 250, 9166 Anaheim Place,  
Rancho Cucamonga, CA 91730



E-CrossStu GmbH

Mainzer Landstr.69, 60329 Fráncfort del Meno.



YH CONSULTING LIMITADA.

C/O YH Consulting Limited Oficina 147, Centurion House,  
Carretera de Londres, Staines-upon-Thames, Surrey, TW18 4AX







**FRÄKARE**

**ANVÄNDARMANUAL**



## FRÄKARE

139F



## **1. SÄKERHETSVARNINGAR**

---

- Maskinen ska alltid användas i enlighet med dessa tillverkarens instruktioner bruksanvisningen. • Motorn ska stoppas vid underhåll och städverksamhet, vid verktygsbyte och när man är transporterats på annat sätt än för egen kraft. • Vissa faror kan mötas vid arbete i sluttningar; arbeta långsamt förbi håller fast verktyget. Transportera inte verktyget i sluttningar. De risker kan öka vid arbete på svår mark (stenig, hård, etc.). Det finns en risk att träffa några föremål, glida, tappa kontrollen över maskin som ger skador. Inspektera alltid arbetsområdet innan du arbetar, och titta alltid på vad du gör. • Den justerbara delen av skyddsanordningen ska anpassas till verktygets arbetsdjup så att endast den del av arbetsverktyget som nedskärningar i jorden förblir avtäckta. Detta gäller inte motor hackor.
- Maskinen får endast användas av lämpligt utbildad personal. • Under drift av maskinen bör skyddsskor användas. • Starta alltid maskinen under normala förhållanden.

### **1) Träning**

- a) Läs instruktionerna noggrant. Var bekant med kontrollerna och korrekt användning av utrustningen;
- b) Tillåt aldrig barn eller personer som inte känner till dessa instruktioner använda maskinen. Lokala bestämmelser kan begränsa åldern på operatör;
- c) Arbeta aldrig när människor, särskilt barn, eller husdjur är i närheten;
- d) Tänk på att operatören eller användaren är ansvarig för olyckor eller faror som uppstår för andra människor eller deras egendom.

### **2) Förberedelse**

- a) Bär alltid ordentliga skor när du arbetar byxor. Använd inte utrustningen barfota eller bärbar öppna sandaler;

b) Inspektera noggrant området där utrustningen ska användas och avlägsna alla föremål som kan kastas upp av maskinen; c) VARNING – Bensin är mycket brandfarligt: • Förvara bränsle i behållare speciellt utformade för detta ändamål; • Tanka endast utomhus och rök inte medan du tankar; • Fyll på bränsle innan du startar motorn. Ta aldrig av locket på bränsletanken eller fyll på bensin när motorn är igång eller när motorn är varm; • Om bensin spills, försök inte starta motorn utan flytta maskinen bort från spillområdet och undvik att skapa någon antändningskälla tills bensinångorna har försvunnit; • Sätt tillbaka alla bränsletankar och behållarlock ordentligt; d) Byt ut defekta ljuddämpare; e) Före användning, inspektera alltid visuellt att verktygen inte är utslitna eller skadade. Byt ut slitna eller skadade element och bultar i set för att bevara balansen.

### **3) Drift a) Kör**

inte motorn i ett slutet utrymme där farliga kolmonoxidångor kan samlas; b) Arbeta endast i dagsljus eller i gott artificiellt ljus; c) Var alltid säker på din fot i sluttningar; d) Gå, spring aldrig med maskinen; e) För roterande maskiner med hjul, arbeta tvärs över sluttningarna, aldrig upp och ner; f) Iaktta extrem försiktighet vid byte av riktning i sluttningar; g) Arbeta inte i alltför branta sluttningar; h) Var ytterst försiktig när du backar eller drar maskinen mot dig; i) Ändra inte motorregulatorns inställningar eller överhastighet motorn; j) Starta motorn försiktigt enligt tillverkarens instruktioner och med fötterna långt borta från verktyget/verktygen; k) Placera inte händer eller fötter nära eller under roterande delar;

- l) Plocka aldrig upp eller bär en maskin medan motorn är igång;
- m) Stäng av motorn: • Närhelst du lämnar maskinen; • Före tankning;
- n) Minska gasinställningen när motorn stängs av och, om motorn är försedd med en avstängningsventil, stäng av bränslet vid avslutande av arbetet;

#### **4) Underhåll och förvaring**

- a) Håll alla muttrar, bultar och skruvar åtdragna för att säkerställa att utrustningen är i säkert arbetstillstånd;
- b) Förvara aldrig utrustningen med bensin i tanken inne i en byggnad där ångor kan nå en öppen låga eller gnista;
- c) Låt motorn svalna innan den förvaras i någon inneslutning;
- d) Behåll motor, ljuddämpare och bensin för att minska brandrisken lagringsutrymme fritt från vegetativt material och överflödigt fett;
- e) Byt ut slitna eller skadade delar för säkerhets skull;
- f) Om bränsletanken måste tömmas ska detta göras utomhus.

#### **Risk för kastade föremål**

Föremål som träffas av de roterande pinnarna kan kastas från rorkulten med stor kraft och kan orsaka allvarliga skador.

1. Innan du bearbetar, rensa bearbetningsområdet från pinnar, stora stenar, tråd, glas etc.
2. Bitar som kastas från slitna eller skadade pinnar kan orsaka allvarliga skada. Inspektera alltid pinnarna innan du använder rorkulten.

#### **Risk för brand och brännskador**

Bensin är extremt brandfarligt och bensinånga kan explodera.

Var extremt försiktig när du hanterar bensin. Håll bensin borta räckvidd för barn.

1. Fyll på bränsle i ett väl ventilerat utrymme med avstängd motor.
2. Låt motorn svalna innan du tankar. Bränsleånga eller utspillt bränsle kan antändas.

3. Motorn och avgassystemet blir mycket varma under drift och förblir varm efter stopp. Att röra vid dem kan orsaka brännskador eller vissa material bränner.
4. Undvik att vidröra en het motor eller avgassystem.
5. Låt motorn svalna innan du utför underhåll eller förvaring rorkulten inomhus.

### **Kolmonoxidförgiftningsrisk**

Avgaser innehåller giftig kolmonoxid en färglös och luktfri gas. Andningsutsläpp kan orsaka förlust av medvetande och kan leda till döden.

### **Operation på sluttning**

1. Vid bearbetning i sluttningar, håll bränsletanken med mindre än hälften av oljan till minimera bränslespill.
2. När rorkulten går över sluttningen, ansträng dig jämnt medan gå upp och ner för sluttningen.
3. Var mycket försiktig när du ändrar rorkultens riktning i en sluttning.
4. Använd inte rorkulten i en lutning på mer än 10°.
5. Den maximala säkra lutningsvinkeln som visas är endast för referens och detaljerna bör bero på typen av verktyg. Innan du startar motorn, kontrollera att rorkulten inte är skadad och i gott skick. Var särskilt uppmärksam när du använder den för din eller andras säkerhet rorkulten upp eller nedför backen.

### **Symboler**



Läs bruksanvisningen före användning



Varning: roterande arbetsverktyg



Delen är extremt het! Rör inte!



Använd skyddsutrustning: hjälm, hörsel och okulär skydd



Håll åskådare borta



Risk för projektioner



Använd skyddshandskar



Bär skyddsskor



Garanterar ljudnivå



Varm yta



Inga öppna lågor



Se till att maskinen är stabil när du lämnar den



Använd inte skärblad

## Avsedd

**användning** Den här enheten ska endast användas som en elektrisk hacka för att lufta gräsmattor och gräsytor i privata trädgårdar och nöjesträdgårdar. Den är inte avsedd för användning i offentliga utrymmen, parker, idrottsplatser, jordbruk eller skogsbruk. Användning av denna enhet för något annat ändamål anses vara felaktig och ogodkänd. Tillverkaren ansvarar inte för någon skada eller personskada som uppstår till följd av sådan användning. Användaren är fullt ansvarig för alla relaterade risker.

## 2. DELLISTA

---



### 3. DELVISNING

---



- 1. PÅ/AV-brytare
- 2. Handtag
- 3. Gasreglage



- 4. Startsladd
- 5. Bränsletank
- 6. Pinnar

## 4. MONTERING



### a. Installation av hjälphjul

1		Ta bort hjulen.
2		Ta bort skruvarna och muttrarna.
3		Monteringsbultarna matchar stänkskämsplattans hål.
4		Använd en skruvmejsel för att låsa skruvarna och muttrarna.

## b. Monteringsfäste

1		<p>Installera manöverspaken i hållarspaken vid inriktningshålets position;</p>
2		<p>Skruva fast dem med skruvar och muttrar (C*2).</p>
3		<p>Fäst tråden med en nylonkabel(H*2)-band.</p>

### c. Montering av pinnar

1		Ta bort axeln och R-stiftet.
2		Sätt in den roterande biten (K) i axeln och rikta in hålets position.
3		Sätt i axeln och säkra den med ett R-stift.
4	Upprepa ovanstående 1~3 rörelser och montera även den andra passagen.	

## 4. Tankning

---

**OBS:** Motorolja: SAE 10W-30 olja (4-takts motorolja för bilar).

**A. Stäng av motorn under tankning, håll långt borta från öppna låga och rök inte.**

**B. Undvik hudkontakt med petroleumprodukter. Andas inte in bränsleånga.**

**Bär alltid skyddshandskar vid tankning. Byt och städa skyddskläder med jämna mellanrum.**

**C. Se till att inte spillta vare sig bränsle eller olja för att förhindra jordförorening (miljöskydd).**

**D. Undvik all bränslekontakt med dina kläder. Byt kläder omedelbart om bränsle har spillts på den (brandrisk).**

**E. Inspektera tanklocket med jämna mellanrum och se till att det sitter fast ordentligt fäst.**

**F. Tanka aldrig i slutna rum. Bränsleångor ansamlas vid marken nivå (risk för explosioner).**

**G. Transportera och förvara endast bränsle i godkända behållare. Se till lagrat bränsle är inte tillgängligt för barn.**

**H. Försök inte tanka en varm eller gående motor.**



**WARNING!** Att fylla på bränsle måste bäras försiktigt bort från värmekällor och öppna lågor. Rök inte när lägga till bränsle.

- Öppna bränsletanken. Fyll tanken. Undvik spill.

- Stäng bränsletanken. Torka av eventuellt spill.

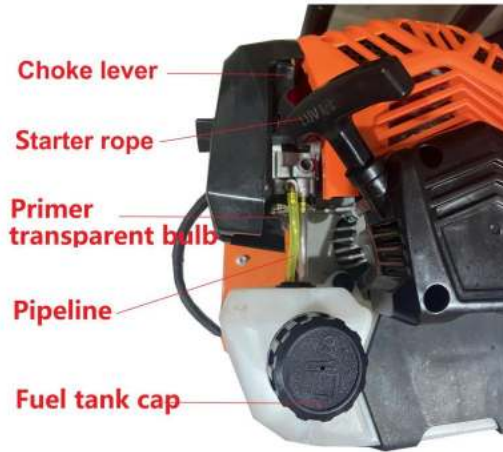





## 5. DRIFT



**VARNING!** För att förhindra allvarliga skador, lyft eller bär aldrig rorkulten medan motorn är igång. Stäng alltid av före varje användning och innan du flyttar till ett annat område. a) Kallstart

<p>1</p>		<p>Ställ STOPP/START (AV/ PÅ)-omkopplaren på det högra styret till START-läget.</p>
<p>2</p>	<p>Choke lever</p> <p>(OFF position)</p>	<p>Ställ chokereglaget i kallstartläge (OFF-läge).</p>

3		<p>Tryck på den genomskinliga primerlampan 6 gånger tills du ser bränslet strömma från tanken till förgasaren genom den genomskinliga slangen.</p>
4		<p>Dra snabbt i startsnöret! Upprepa om det behövs tills du börjar.</p>
5		<p>Flytta choken till RUN-läget (ON-läget).</p>

6		Dra i startmotorn igen tills motorn spring.
---	--	---

### **b) Varmstart**

- Exakt samma process som från kyla förutom att hålla choken inne körpositionen. Med motorn igång och pinnarna från marken, dra upp gasreglaget för att öka motorvarvtalet. **c) Användning**

Håll stadigt i båda styrets handtag, sänk långsamt kultivatoren tills pinnarna kommer i kontakt med marken, när pinnarna roterar på jorden, börja dra tillbaka på rorkulten så att pinnarna kan penetrera jord. När marken har brutits, fortsätt på en måttlig nivå takt tills du är bekant med kontrollerna och hanteringen av kultivator.

- Dra maskinen bakåt för att förbättra bearbetningsdjupet och minska din ansträngning.

## **6. UNDERHÅLL OCH FÖRVARING**

---

### **TRANSPORT AV MASKINEN**

1. Transportera aldrig rorkulten i ett slutet utrymme eller i ett fordon. Bränsle eller bränsleånga kan antändas och orsaka allvarliga skador.
2. Om bränsle finns i bränsletanken, transportera på ett öppet fordon i en upprätt läge.
3. Om ett slutet fordon måste användas, ta bort bränslet i en godkänd bränslebehållare. **HANTERA INTE genom munnen.**
4. Kör motorn för att förbruka bränslet i förgasaren och bränsletanken. Kör alltid motorn i svullna ventilerade utrymmen.
5. Torka bort eventuellt utspillt bränsle. Låt torka.
6. Se till att tanklocket sitter ordentligt på innan transport.

### **ALLMÄN RENGÖRING**

1. Stäng av motorn och koppla ur tändstiftet före underhållsverksamhet.
2. Låt motorn och avgassystemet svalna för att undvika brännskador i kontakt med varma delar.
3. Det är viktigt att ha skyddshandskar i händelse av att du behöver det manipulera bladen.
4. Torka av smuts på maskinen.
5. Ta bort bränslet från rorkulten om detta ska förvaras längre än ett månad.
6. Det är lämpligt att kontrollera att alla bultar och muttrar inte har varit lossas efter varje pass.
7. Skyddet ska fixeras efter montering och det ska det inte vara tas bort eller justeras under användning och underhåll.

## UNDERHÅLLS- OCH REPARATIONSINSTRUKTIONER

### UNDERHÅLLSSHEMA

Utför dessa nödvändiga underhållsprocedurer vid frekvens anges i tabellen. Dessa rutiner bör också vara en del av eventuella säsongsbetonad justering.

FREKVENS Var	UNDERHÅLL KRÄVS
10:e timme Var	Rensa och olja om luftfiltret
25:e timme	Kontrollera tändstiftets skick och mellanrum

### KROPPSUNDERHÅLL:

1. Var eller varannan timme, eller efter att olja har fyllts på, kontrollera och se till att alla skruvar är åtdragna.
2. Fyll på smörjolja i växellådan varannan timme.



3. Om pinnarna skadas, byt ut eller reparera omedelbart.



**WARNING:** Utför aldrig för att förhindra allvarig skada underhåll eller reparationer av en varm motor.

## RENGÖRING AV LUFTFILTRET

**Rengör och olja in luftfiltret var tionde drifttimme.**

**Det är mycket viktigt att underhålla.**

Ta bort svampfiltret inifrån.

Tvätta filtret i diskmedel och vatten (fig. 10). Skölj filtret noggrant. Krama ur överflödigt vatten och låt det torka helt.

Applicera tillräckligt med SAE 3D-olja för att lätt belägga filtret (rig. 11).

Krama filtret för att sprida och ta bort extra olja (fig. 11).

Byt ut luftfiltret och locket och fästskruven.

OBS: Användning av maskinen utan luftfilter och kåpa montering Ogiltigförklarar garantin.

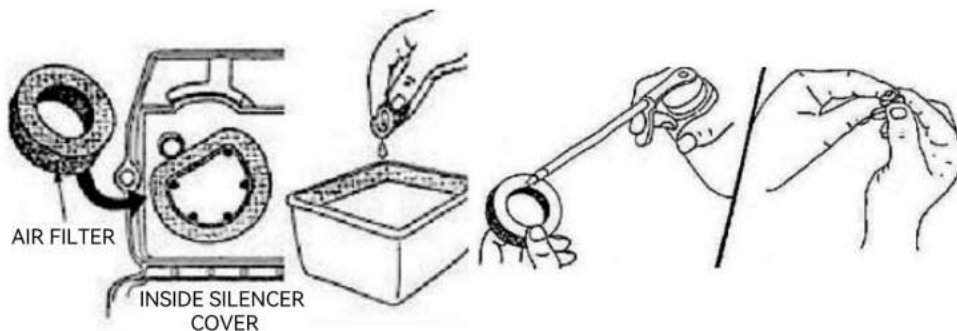

Figure 10

Figure 11



## JUSTERING AV TOMGANGSHASTIGHET

Efter att ha kontrollerat och rengjort luftfiltret vid behov, starta motorn och låt den gå i 2-3 minuter för att värmas upp.

Släpp gasreglaget och låt motorn gå på tomgång. Om motorn stängs av (går inte på tomgång), vrid justeringen medurs  $1/8$ :e varv vid a tid tills motorn går jämnt på tomgång.

**OBS:** Pinnarna får inte rotera på tomgång. Om de gör det, vrid på justeringsskruv moturs en liten mängd.

**Byte av tändstift** Ta bort pluggen  
var 25:e drifttimme för att kontrollera dess skick.

<p><b>a</b></p>		<p><b>Stanna motorn och låt den svalna.</b></p> <p><b>Exponera silikontao som skyddar tändstiftet</b></p>
<p><b>b</b></p>		<p><b>Ta bort silikonhylsa som skyddar tändstiftet.</b></p>
<p><b>c</b></p>		<p><b>Lossa muttern moturs med en tändstiftshylsa (G).</b></p>

<p>d</p>		<p>På inga villkor låt smuts komma in i cylindern när tändstiftet är tas bort. Vi föreslår fyllning plugghållet med hjälp av en liten bit av ren trasa.</p>
<p>e</p>		<p>Byt ut mot en ny tändstift. Dra åt med hjälp av skiftnyckel tar hand om att inte dra åt för hårt. Täck sedan över tändstiftet med en silikonskydd täcka.</p>

## LAGRING

Låt motorn svalna innan den förvaras. Ska förvaras i en välventilerat och torrt område som är utom räckhåll för barn.

### Långtidsförvaring

a) Töm eventuellt bränsle som finns kvar i tanken i en behållare och kassera med hänsyn till lokala stadgar.

b) Starta och kör motorn tills den stannar. Detta säkerställer allt bränsle har använts från förgasaren. c) Låt motorn

svalna och ta bort tändstiftet. d) Häll 30 ml högkvalitativ motorolja i cylindern. Dra sakta i startmotor för att fördela oljan. e)

Sätt tillbaka tändstiftet.

NOTERA:

När du startar om efter långvarig förvaring, se till att tappa ur all olja ut från cylindern först.

## 7. SPECIFIKATIONER

---

Modell:	139F
Motor:	4-takt
Förflyttning:	31 cm <sup>3</sup>
Nominell uteffekt:	0,8 kW
Hastighet:	6500/min
Max hastighet:	9500/min
Bränsletank:	900ml
Arbetsbredd:	34 cm
Arbetsdjup:	100 mm
Skärtjocklek:	1,6 mm
Vikt:	19,45 kg
Yttre mått:	780*425*400 MM
Ljudtrycksnivå (LpA):	102,4dB (A) K =3 dB(A)
Ljudeffektnivå (LWA):	107,6 dB (A) K = 3 dB(A)
Garanterat ljudeffektnivå:	112 dB (A)
Vibration: vänster handtag / höger handtag:	7,912 m/s <sup>2</sup> , K = 1,5 m/s <sup>2</sup>

## 8. FÖRKLARING OM ÖVERENSSTÄMMELSE

---

# DECLARATION OF CONFORMITY

Declares that in the machine:  
Gasoline Tiller

In accordance with the following applicable directives.

### The Machinery directive 2006/42/EC

The device, as described herewith, was tested pursuant to applicable test procedure and complies with the requirements of:

EN 709:1997/A4:2009  
EN 14910:2007/A1:2009  
EK9-BE-98(v2):2020  
AFPS GS 2019:01 PAK

Applicant: Zhejiang TOPWE Tools manufacturing Co., Ltd  
No.3 Building No.133 North Yingui Road, Xicheng street, Yongkang Jinhua City, Zhejiang Province, China

Manufacturer: Zhejiang TOPWE Tools manufacturing Co., Ltd  
No.3 Building No.133 North Yingui Road, Xicheng street, Yongkang Jinhua City, Zhejiang Province, China

Product: Gasoline Tiller

Model Number: 139F, GX35

The tests were performed in normal operation mode. The test results apply only to the particular sample tested and to the specific tests carried out. This certificate applies specifically to the sample investigated in our test reference number only. The CE markings as shown below can be affixed on the product after preparation of necessary technical documentation. Other relevant directives have to be observed.



A handwritten signature in black ink, appearing to read 'Anthony', is written over a large, faint, stylized signature watermark that also appears to be 'Anthony'.

Tillverkare:Shanghaimuxinmuyeyouxiangongsi

**Adress:** Shuangchenglu 803nong11hao1602A-1609shi, baoshanqu, shanghai  
200 000 CN.

**Importerad till AUS:** SIHAO PTY LTD. 1 ROKEVA STREETEASTWOOD NSW 2122  
Australien

**Importerad till USA:** Sanven Technology Ltd. Suite 250, 9166 Anaheim Place,  
Rancho Cucamonga, CA 91730



E-CrossStu GmbH

Mainzer Landstr.69, 60329 Frankfurt am Main.



YH CONSULTING LIMITED.

C/O YH Consulting Limited Office 147, Centurion House,  
London Road, Staines-upon-Thames, Surrey, TW18 4AX







# **HOOFDBEWERKER**

**GEBRUIKERSHANDLEIDING**



## HOOFDBEWERKER

139F



## 1. VEILIGHEIDSWAARSCHUWINGEN

---

- De machine moet altijd worden gebruikt in overeenstemming met deze instructies van de fabrikant de gebruiksaanwijzing.
- De motor moet worden gestopt bij het uitvoeren van onderhoud en schoonmaakwerkzaamheden, bij het wisselen van gereedschap en bij het schoonmaken vervoerd op een andere manier dan met eigen kracht.
- Bij het werken op hellingen kunnen zich gevaren voordoen; werk langzaam door. Houd het gereedschap stevig vast. Vervoer het gereedschap niet op hellingen. De Bij werkzaamheden op moeilijke grond (steenachtig, hard, enz.) kunnen er gevaren ontstaan. Er is een risico om tegen bepaalde voorwerpen aan te botsen, te glijden, de controle te verliezen machine die schade zal veroorzaken. Controleer altijd het werkgebied voordat u gaat werken, en let altijd op wat u doet.
- Het verstelbare deel van het beschermingsapparaat moet worden afgesteld op de werkdiepte van het gereedschap, zodat alleen dat deel van het werkgereedschap dat sneden in de grond blijven onbedekt. Dit geldt niet voor motor schoffels.
- De machine mag alleen worden bediend door personen die hiervoor zijn opgeleid.
- Tijdens het bedienen van de machine moeten veiligheidsschoenen worden gedragen.
- Start de machine altijd onder normale omstandigheden.

### 1) Opleiding

- a) Lees de instructies zorgvuldig door. Wees vertrouwd met de bedieningselementen en het juiste gebruik van de apparatuur;
- b) Laat kinderen of mensen die niet bekend zijn met deze instructies nooit de machine gebruiken. gebruik de machine. Lokale regelgeving kan de leeftijd van de exploitant;
- c) Werk nooit terwijl er mensen, vooral kinderen, of huisdieren in de buurt zijn;
- d) Houd er rekening mee dat de bediener of gebruiker verantwoordelijk is voor ongevallen of gevaren die andere mensen of hun eigendommen overkomen.

### 2) Voorbereiding

- a) Draag tijdens het werk altijd stevige schoenen en lange schoenen. broek. Bedien de apparatuur niet op blote voeten of met een broek aan. open sandalen;

b) Controleer grondig het gebied waar de apparatuur wordt gebruikt en verwijder alle voorwerpen die door de machine kunnen worden weggeslingerd; c) WAARSCHUWING – Benzine

is zeer ontvlambaar: • Bewaar brandstof in containers die speciaal voor dit doel zijn ontworpen; • Tank alleen buitenshuis en rook niet tijdens het tanken; • Voeg brandstof toe voordat u de motor start. Verwijder nooit de dop van de brandstoftank en voeg nooit benzine toe terwijl de motor draait of

wanneer de motor heet is; • Als er benzine is gemorst, probeer dan niet om de motor te starten, maar verplaats de machine weg van het gebied waar de benzine is gemorst en vermijd het creëren van een ontstekingsbron totdat de benzinedampen zijn verdwenen; •

Plaats alle doppen van de

brandstoftank en container stevig terug; d) Vervang defecte geluiddempers; e)

Controleer vóór gebruik altijd visueel of het gereedschap niet versleten of beschadigd is. Vervang versleten of beschadigde elementen en bouten in sets om de ba

### **3) Bediening**

a) Laat de motor niet draaien in een afgesloten ruimte waar gevaarlijke koolmonoxidedampen zich kunnen

verzamelen; b) Werk alleen bij daglicht of goed kunstlicht;

c) Zorg altijd dat u stevig staat op hellingen; d) Loop,

ren nooit met de machine; e) Werk bij

roterende machines met wielen dwars op de hellingen, nooit op en neer; f)

Wees uiterst

voorzichtig bij het veranderen van richting op hellingen; g) Werk niet op

extreem steile hellingen; h) Wees uiterst voorzichtig

bij het achteruitrijden of het naar u toe trekken van de machine; i) Verander de instellingen

van de motorregelaar niet en laat de motor niet te hard draaien; j) Start de motor

voorzichtig volgens de instructies van de fabrikant en met uw voeten uit de buurt van het/de gereedschap(en); k) Plaats

uw handen of voeten niet in de buurt van of onder draaiende onderdelen;

l) Til of draag nooit een machine terwijl de motor draait;

m) Stop de motor: • Wanneer

u de machine verlaat; • Voordat u gaat tanken;

n) Verlaag de gasklepstand tijdens het uitschakelen van de motor en, indien de motor is voorzien van een afsluitlep, draai de brandstofvoeder dicht bij de afsluiting van de werkzaamheden;

#### **4) Onderhoud en opslag**

a) Zorg ervoor dat alle moeren, bouten en schroeven goed vastzitten om ervoor te zorgen dat de apparatuur in goede staat verkeert. veilige werkomstandigheden;

b) Berg de apparatuur nooit op met benzine in de tank in een gebouw. waar dampen een open vlam of vonk kunnen bereiken;

c) Laat de motor afkoelen voordat u deze in een afgesloten ruimte opbergt;

d) Om het brandgevaar te verminderen, moet u de motor, de geluiddemper en de benzinemotor in goede staat houden. opslagruimte vrij van plantaardig materiaal en overtollig vet;

e) Vervang versleten of beschadigde onderdelen om veiligheidsredenen;

f) Indien de brandstoftank moet worden afgetapt, dient dit buitenshuis te gebeuren.

#### **Gevaar voor weggegooide voorwerpen**

Voorwerpen die door de roterende tanden worden geraakt, kunnen met de frees worden weggeslingerd. grote kracht en kan ernstig letsel veroorzaken.

1. Maak het te bewerken gebied vrij van takken, grote stenen, draad, glas etc. voordat u gaat bewerken.

2. Stukken die door versleten of beschadigde tanden worden gegooid, kunnen ernstige schade veroorzaken letsel. Controleer altijd de tanden voordat u de frees gebruikt.

#### **Brand- en brandgevaar**

Benzine is uiterst brandbaar en benzinedampen kunnen exploderen.

Wees uiterst voorzichtig bij het hanteren van benzine. Houd benzine uit de buurt van buiten bereik van kinderen.

1. Vul de brandstof bij in een goed geventileerde ruimte en zorg dat de motor stilstaat.

2. Laat de motor afkoelen voordat u tankt. Brandstofdamp of gemorste brandstof kan ontbranden.

3. De motor en het uitlaatsysteem worden erg heet tijdens werking en blijft heet na het stoppen. Aanraken ervan kan brandwonden of sommige materialen branden.
4. Raak een hete motor of uitlaatsysteem niet aan.
5. Laat de motor afkoelen voordat u onderhoud uitvoert of hem opbergt de helmstok binnenshuis.

### **Gevaar voor koolmonoxidevergiftiging**

Uitlaatgassen bevatten giftig koolmonoxide, een kleurloze en geurloos gas. Uitlaatgassen inademen kan bewusteloosheid veroorzaken en kan tot de dood leiden.

### **Werking op helling**

1. Houd bij het bewerken van hellingen de brandstoftank met minder dan de helft van de olie gevuld. brandstofverspilling minimaliseren.
  2. Wanneer de helmstok over de helling loopt, verdeel uw kracht dan gelijkmatig terwijl op en neer de helling lopen.
  3. Wees zeer voorzichtig wanneer u de richting van de helmstok op een helling verandert.
  4. Gebruik de motorfrees niet op een helling van meer dan 10°.
  5. De getoonde maximale veilige hellingshoek is alleen ter referentie en de details moeten afhangen van het type gereedschap. Voordat u begint met de Controleer of de motorfrees onbeschadigd is en in goede staat verkeert.
- Voor uw veiligheid of de veiligheid van anderen, moet u extra voorzichtig zijn bij het gebruik van de helmstok bergop of bergaf.

### **Symbolen**



Lees voor gebruik de gebruiksaanwijzing



Let op: roterend werktuig



Het onderdeel is extreem heet! Niet aanraken!



Draag beschermende uitrusting: helm, gehoor- en oogbescherming

bescherming



Houd omstanders op afstand



Risico van projecties



Draag beschermende handschoenen



Draag veiligheidsschoenen



Garantie geluidsniveau



Heet oppervlak



Geen open vuur



Zorg ervoor dat de machine stabiel staat wanneer u vertrekt



Gebruik geen snijbladen

### Beoogd gebruik Dit

apparaat mag alleen worden gebruikt als elektrische schoffel voor het beluchten van gazons en grasvelden in privétuinen en pleziertuinen. Het is niet bedoeld voor gebruik in openbare ruimtes, parken, sportvelden, landbouw of bosbouw. Gebruik van dit apparaat voor enig ander doel wordt als onjuist en niet goedgekeurd beschouwd. De fabrikant is niet aansprakelijk voor schade of letsel als gevolg van dergelijk gebruik. De gebruiker is volledig verantwoordelijk voor alle gerelateerde risico's.

## 2. ONDERDELENLIJST

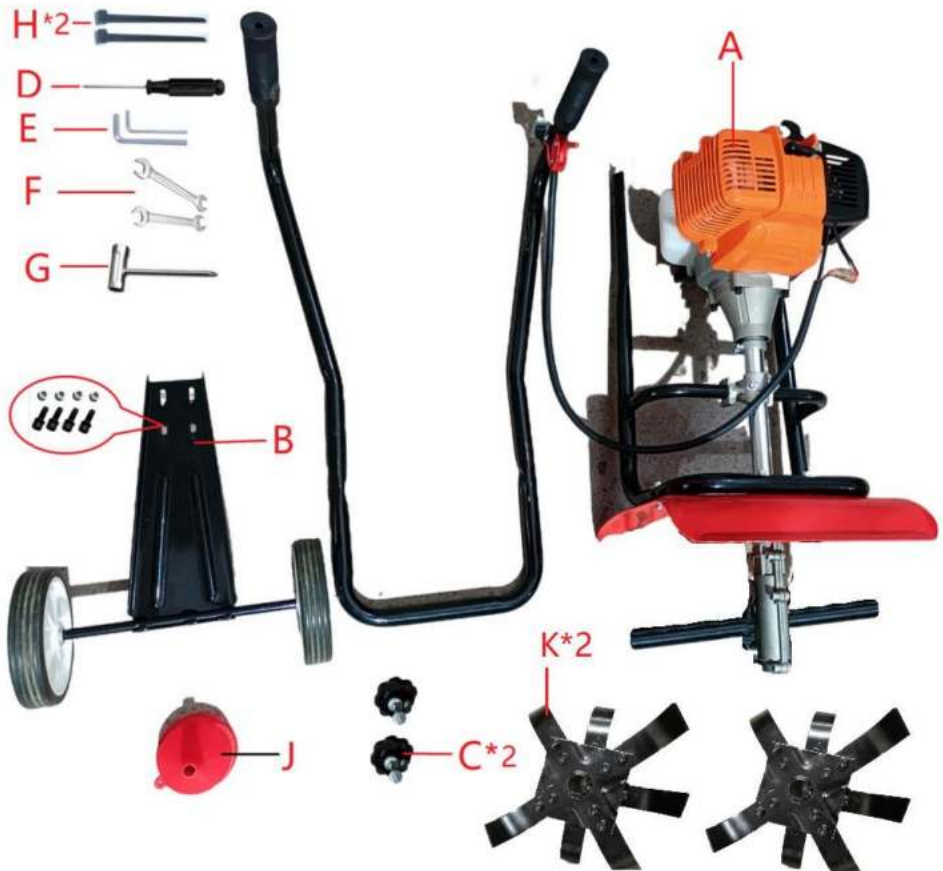

### 3. DEELZIJDE

---



- 1. AAN/UIT-schakelaar
- 2. Handvat
- 3. Gashendel

- 4. Startkoord
- 5. Brandstoftank
- 6. Tandem

## 4. MONTAGE a.



### Installatie van het hulpwiel

1	 A diagram showing a black plastic auxiliary wheel assembly. It consists of a central vertical support with two wheels mounted on a horizontal axle passing through the support.	Verwijder de wielen.
2	 A diagram showing the auxiliary wheel assembly with a red arrow pointing to a set of five screws and five nuts. The screws are black with hex heads, and the nuts are black.	Verwijder de schroeven en moeren.
3	 A close-up photograph showing a person's hands installing a black bolt into a hole in a red plastic housing. The bolt is being inserted into a slot in the housing.	De bevestigingsbouten passen in de gaten van de spatbordplaat.
4	 A close-up photograph showing a person's hands using a screwdriver to tighten a black screw into a red plastic housing. The screwdriver is being used to turn the screw clockwise.	Gebruik een schroevendraaier om de schroeven en moeren vast te draaien.

## b. Montagebeugel

1		<p>Plaats de bedieningshendel in de houderhendel op de positie van het uitlijngat;</p>
2		<p>Schroef ze vast met schroeven en moeren (C*2).</p>
3		<p>Bevestig de draad met een nylon kabelbinder (H*2).</p>

### c. Tandén installeren

1		<p>Verwijder de as en de R-pen.</p>
2		<p>Plaats de roterende bit (K) in de schacht en lijn de positie van het gat uit.</p>
3		<p>Plaats de as en bevestig deze met een R-pen.</p>
4	<p>Herhaal de bovenstaande 1-3 bewegingen en monteer de andere beweging ook.</p>	

## 4. Tanken

---

**OPMERKING:** Motorolie: SAE 10W-30 olie (4-taktmotorolie voor auto's).

- A. Zet de motor af tijdens het tanken, blijf uit de buurt van open open vuur en rook niet.
- B. Vermijd huidcontact met petroleumproducten. Adem geen brandstofdamp in.  
Draag altijd beschermende handschoenen tijdens het tanken. Vervangen en schoonmaken Draag regelmatig beschermende kleding.
- C. Zorg ervoor dat u geen brandstof of olie morst om verontreiniging van de bodem te voorkomen. (milieubescherming).
- D. Vermijd elk contact van brandstof met uw kleding. Verander uw kleding onmiddellijk als er is brandstof op gemorst (brandgevaar).
- E. Controleer de brandstofdop regelmatig en zorg ervoor dat deze goed vastzit. vastgemaakt.
- F. Tank nooit in gesloten ruimtes. Brandstofdampen verzamelen zich op de grond niveau (explosiegevaar).
- G. Vervoer en sla brandstof alleen op in goedgekeurde containers. Zorg ervoor opgeslagen brandstof is niet toegankelijk voor kinderen.
- H. Probeer niet te tanken als de motor warm of draaiend is.



**WAARSCHUWING!** Het bijvullen van brandstof moet voorzichtig gebeuren. van warmtebronnen en open vuur. Rook niet wanneer

brandstof toevoegen.

- Open de brandstoftank. Vul de tank. Voorkom morsen.
- Sluit de brandstoftank. Veeg eventueel gemorst materiaal weg.





## 5. WERKING



**WAARSCHUWING** | Om ernstig letsel te voorkomen, mag u de frees nooit oppakken of dragen terwijl de motor draait. Schakel de frees altijd uit voor elk gebruik en voordat u naar een

andere plek gaat. a) Koud starten

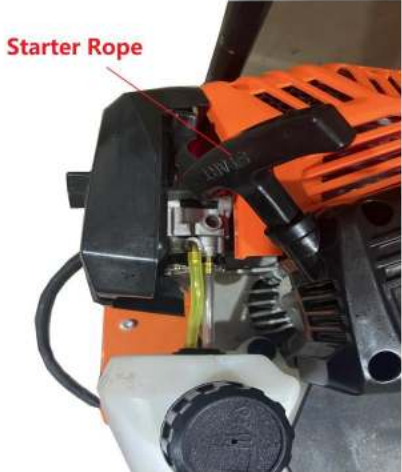
<p>1</p>		<p>Zet de STOP/START (UIT/AAN) schakelaar op het rechter stuur in de START positie.</p>
<p>2</p>	<p>Choke lever</p> <p>(OFF position)</p>	<p>Zet de chokehendel in de koudestartpositie (UIT-positie).</p>

3		<p>Druk 6 keer op de transparante pompbal totdat u de brandstof vanuit de tank via de transparante slang naar de carburateur ziet stromen.</p>
4		<p>Trek stevig aan het startkoord! Herhaal dit indien nodig tot de motor start.</p>
5		<p>Zet de chokehendel in de RUN-positie (AAN-positie).</p>

6		Trek de starter opnieuw aan tot de motor rennen.
---	--	--

### **b) Warm starten**

- Precies hetzelfde proces als bij een koude motor, behalve dat de choke erin blijft de run-positie. Trek, met de motor draaiend en de tanden van de grond, de gashendel omhoog om het motortoerental te verhogen. **c) Gebruik**

Houd beide handgrepen van het stuur stevig vast en laat de cultivator langzaam zakken totdat de tanden maken contact met de grond, terwijl de tanden op de grond draaien, beginnen ze de frees terug te trekken, zodat de tanden de grond kunnen binnendringen grond. Zodra de grond is gebroken, ga je door met een gematigde snelheid tempo totdat u vertrouwd bent met de bediening en de bediening van de beoefenaar.

- Trek de machine naar achteren om de diepte van de bewerking te verbeteren en Verminder uw inspanning.

## 6. ONDERHOUD EN OPSLAG

---

### TRANSPORT VAN DE MACHINE

1. Vervoer de frees nooit in een afgesloten ruimte of voertuig.  
Brandstof of brandstofdampen kunnen ontbranden en ernstig letsel veroorzaken.
2. Indien er brandstof in de brandstoftank aanwezig is, vervoer dan op een open voertuig in een rechtopstaande positie.
3. Indien een gesloten voertuig moet worden gebruikt, verwijder dan de brandstof in een goedgekeurde brandstofcontainer. **NIET via de mond overhevelen.**
4. Laat de motor draaien om de brandstof in de carburateur en de brandstoftank op te maken.  
Laat de motor altijd draaien in een goed geventileerde ruimte.
5. Veeg gemorste brandstof weg. Laat drogen.
6. Zorg ervoor dat de tankdop goed vastzit voordat u het voertuig transporteert.

### ALGEMENE REINIGING

1. Zet de motor af en koppel de bougie los voordat u onderhoudswerkzaamheden.
2. Laat de motor en het uitlaatsysteem afkoelen om brandwonden door in contact komen met hete onderdelen.
3. Het is belangrijk om veiligheids handschoenen bij je te hebben voor het geval dat je de messen manipuleren.
4. Veeg het vuil van de machine af.
5. Verwijder de brandstof uit de frees als deze langer dan een jaar moet worden opgeslagen. maand.
6. Het is raadzaam om te controleren of alle bouten en moeren nog goed vastzitten. na elke sessie losser gemaakt.
7. De bescherming moet na de montage worden vastgezet en mag niet worden verwijderd of aangepast tijdens gebruik en onderhoud.

## ONDERHOUDS- EN REPARATIE-INSTRUCTIES

### ONDERHOUDSSCHEMA

Voer deze vereiste onderhoudsprocedures uit met de frequentie vermeld in de tabel. Deze procedures zouden ook deel moeten uitmaken van elke seizoensgebonden afstelling.

FREQUENTIE	ONDERHOUD VEREIST
Elke 10 uur	Maak het luchtfilter schoon en olie het opnieuw in
Elke 25 uur	Controleer de conditie en de bougie-afstand

### LICHAAMSONDERHOUD:

1. Controleer elke een of twee uur, of nadat er olie is toegevoegd en zorg ervoor dat alle schroeven goed vastzitten.
2. Voeg elke 2 uur smeerolie toe aan de versnellingsbak.



3. Als de tanden beschadigd raken, vervang of repareer ze dan onmiddellijk.



**WAARSCHUWING:** Om ernstig letsel te voorkomen, mag u nooit onderhoud of reparaties aan een hete motor.

## HET LUCHTFILTER REINIGEN

**Maak het luchtfilter na elke tien bedrijfsuren schoon en olie het opnieuw in.**

**Het is van cruciaal belang om dit item te onderhouden.**

Verwijder het sponsfilter van binnenuit.

Was het filter in afwasmiddel en water (fig. 10). Spoel het filter af grondig. Knijp het overtollige water eruit en laat het volledig drogen.

Breng voldoende SAE 3D-olie aan om het filter (fig. 11) licht te bedekken.

Knijp in het filter om overtollige olie te verspreiden en te verwijderen (fig. 11).

Plaats het luchtfilter, het deksel en de bevestigingsschroef terug.

**OPMERKING:** Gebruik de machine zonder luchtfilter en deksel

Bij montage vervalt de garantie.

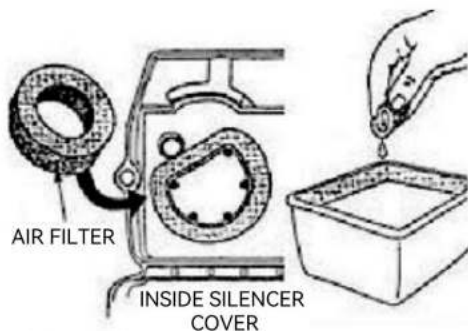

Figure 10

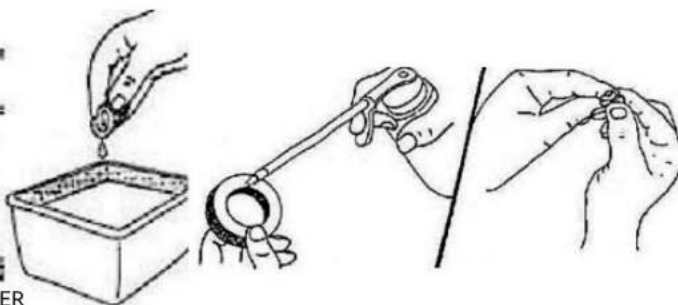

Figure 11

## AANPASSEN VAN HET STATIONAIR TOERENTAL



Nadat u het luchtfilter hebt gecontroleerd en indien nodig hebt schoongemaakt, start u de motor en laat deze 2-3 minuten draaien om op te warmen.

Laat de gashendel los en laat de motor stationair draaien. Als de motor slaat af (draait niet stationair), draai de afsteller met de klok mee 1/8e slag op een totdat de motor soepel stationair draait.

**OPMERKING:** De tanden mogen niet stationair draaien. Als dat wel gebeurt, draai dan de stelschroef een klein beetje tegen de klok in draaien.

**Vervang de bougie.** Verwijder de

bougie na elke 25 bedrijfsuren om de staat ervan te controleren.

<p><b>A</b></p>		<p><b>Zet de motor af en laat deze afkoelen.</b></p> <p><b>Maak de siliconen tao bloot die de bougie beschermt</b></p>
<p><b>B</b></p>		<p><b>Verwijder de Siliconenhuls die de bougie beschermt.</b></p>
<p><b>C</b></p>		<p><b>Draai de moer tegen de klok in los met een bougiehuls (G).</b></p>

<p>D</p>		<p>In geen geval laat vuil binnendringen de cilinder wanneer de bougie is VERWIJDERD. Wij raden aan om te vullen het afvoerputje met behulp van een klein stukje schone doek.</p>
<p>en</p>		<p>Vervangen door een nieuwe bougie. Vastdraaien met behulp van de sleutel zorg dragen niet te strak aandraaien. Bedek dan de bougie met een siliconen beschermend omslag.</p>

## OPSLAG

Laat de motor afkoelen voordat u hem opbergt. Moet worden opgeslagen in een goed geventileerde en droge ruimte, buiten bereik van kinderen.

### Lange termijn opslag

a) Laat alle brandstof die nog in de tank zit in een container lopen en gooi deze weg.

rekening houdend met de lokale

verordeningen. b) Start en laat de motor draaien tot hij afslaat. Dit zorgt ervoor dat alle brandstof is gebruikt van de carburateur. c) Laat de

motor afkoelen en verwijder de bougie. d) Doe 30 ml hoogwaardige

motorolie in de cilinder. Trek de

starter om de olie te verdelen. e)

Plaats de bougie terug.

## OPMERKING:

Wanneer u de motor na een lange opslagperiode weer opstart, zorg er dan voor dat alle olie is afgetapt. eerst uit de cilinder.

## 7. SPECIFICATIES

---

Model:	139F
Motor:	4-takt
Verplaatsing:	31 cm <sup>3</sup>
Nominaal uitgangsvermogen:	0,8 kW
Snelheid:	6500/min
Maximale snelheid:	9500/min
Brandstoftank:	900ML
Werkbreedte:	34cm
Werkdiepte:	100mm
Snijdikte:	1,6mm
Gewicht:	19,45 kg
Buitenafmetingen:	780*425*400MM
Geluidsdrukniveau (LpA):	102,4 dB (A) K = 3 dB (A)
Geluidsvermogensniveau (LWA):	107,6 dB(A)K = 3 dB(A)
Gegarandeerd geluidsvermogensniveau:	112 dB(A)
Trilling: linker handvat / rechter handvat:	7,912 m/s <sup>2</sup> , K = 1,5 m/s <sup>2</sup>

## 8. CONFORMITEITSVERKLARING

---

# DECLARATION OF CONFORMITY

Declares that in the machine:  
Gasoline Tiller

In accordance with the following applicable directives.

### The Machinery directive 2006/42/EC

The device, as described herewith, was tested pursuant to applicable test procedure and complies with the requirements of:

EN 709:1997/A4:2009  
EN 14910:2007/A1:2009  
EK9-BE-98(v2):2020  
AFPS GS 2019:01 PAK

Applicant: Zhejiang TOPWE Tools manufacturing Co., Ltd  
No.3 Building No.133 North Yingui Road, Xicheng street, Yongkang Jinhua City, Zhejiang Province, China

Manufacturer: Zhejiang TOPWE Tools manufacturing Co., Ltd  
No.3 Building No.133 North Yingui Road, Xicheng street, Yongkang Jinhua City, Zhejiang Province, China

Product: Gasoline Tiller

Model Number: 139F, GX35

The tests were performed in normal operation mode. The test results apply only to the particular sample tested and to the specific tests carried out.  
This certificate applies specifically to the sample investigated in our test reference number only.  
The CE markings as shown below can be affixed on the product after preparation of necessary technical documentation.  
Other relevant directives have to be observed.



A handwritten signature in black ink, appearing to read 'Anthony', is written over a large, faint, stylized signature watermark that also appears to be 'Anthony'.

Fabrikant: Shanghaiimuxinmuyeyouxiangongsi

**Adres:** Shuangchenglu 803nong11hao1602A-1609shi, baoshanqu, shanghai  
200000 CN.

**Geïmporteerd naar AUS:** SIHAO PTY LTD. 1 ROKEVA STREETEASTWOOD NSW 2122  
Australië

**Geïmporteerd naar de VS:** Sanven Technology Ltd. Suite 250, 9166 Anaheim  
Place, Rancho Cucamonga, CA 91730



E-CrossStu GmbH

Mainzer Landstr.69, 60329 Frankfurt am Main.



YH CONSULTING LIMITED.

C/O YH Consulting Limited Kantoor 147, Centurion House,  
Londen Road, Staines-upon-Thames, Surrey, TW18 4AX







# MOTO-CULTIVATEUR

MANUEL D'UTILISATION



MOTO-CULTIVATEUR

139F



## 1. AVERTISSEMENTS DE SÉCURITÉ

---

- La machine doit toujours être utilisée conformément à ces instructions du fabricant le manuel d'instructions.
- Le moteur doit être arrêté lors de l'entretien et opérations de nettoyage, lors du changement d'outils et lors de la transporté par d'autres moyens que par ses propres moyens.
- Certains dangers peuvent être rencontrés lors de travaux sur des pentes ; travaillez lentement en tenant fermement l'outil. Ne transportez pas l'outil sur des pentes. les risques peuvent survenir lorsque l'on travaille sur des sols difficiles (pierreux, durs, etc.). Il existe un risque de heurter certains objets, de glisser, de perdre le contrôle de la machine qui pourrait causer des dommages. Inspectez toujours la zone de travail avant de travailler, et toujours regarder ce que vous faites.
- La partie réglable du dispositif de protection doit être ajustée à la profondeur de travail de l'outil de sorte que seule la partie de l'outil de travail qui les coupures dans le sol restent découvertes. Ceci ne s'applique pas aux moteurs
- La machine ne doit être utilisée que par des personnes dûment formées.
- Pendant l'utilisation de la machine, des chaussures de sécurité doivent être portées.
- Démarrez toujours la machine dans des conditions normales.

### 1) Formation

- a) Lisez attentivement les instructions. Familiarisez-vous avec les commandes et la bonne utilisation du matériel ;
- b) Ne laissez jamais les enfants ou les personnes qui ne connaissent pas ces instructions utiliser la machine. Les réglementations locales peuvent restreindre l'âge de l'opérateur;
- c) Ne jamais travailler lorsque des personnes, en particulier des enfants, ou des animaux domestiques se trouvent à proximité ;
- d) Gardez à l'esprit que l'opérateur ou l'utilisateur est responsable des accidents ou des dangers pour d'autres personnes ou leurs biens.

### 2) Préparation

- a) Pendant le travail, portez toujours des chaussures solides et des vêtements longs. pantalon. N'utilisez pas l'équipement pieds nus ou portant sandales ouvertes;

b) Inspecter soigneusement la zone où l'équipement doit être utilisé et retirer tous les objets qui peuvent être projetés par la machine ; c) AVERTISSEMENT – L'essence est hautement inflammable : • Stocker le carburant dans des récipients

spécialement conçus à cet effet ; • Faire le plein uniquement à l'extérieur et ne pas fumer pendant le ravitaillement ; • Ajouter du carburant avant de démarrer le moteur.

Ne jamais retirer le bouchon du réservoir de carburant ni ajouter de l'essence lorsque le moteur tourne ou lorsqu'il est chaud ; • En cas de déversement d'essence, ne pas tenter de démarrer

le moteur mais éloigner la machine de la zone de déversement et éviter de créer une source d'inflammation jusqu'à ce que les vapeurs d'essence se soient dissipées ; • Remettre fermement en place tous les bouchons des réservoirs et des récipients de carburant ; d) Remplacer les silencieux défectueux ; e) Avant utilisation, toujours effectuer une inspection

visuelle pour vérifier que les outils ne sont pas usés ou endommagés. Remplacer les éléments et les boulons usés ou endommagés par lots pour préserver l'équilibre.

### 3) Utilisation a) Ne

faites pas fonctionner le moteur dans un espace confiné où des vapeurs dangereuses de monoxyde de carbone peuvent s'accumuler ; b)

Travaillez uniquement à la lumière du jour ou sous un bon éclairage artificiel ; c) Assurez-vous toujours de votre équilibre sur les

pententes ; d) Marchez, ne courez jamais avec la

machine ; e) Pour les machines rotatives à roues, travaillez en travers des pentes, jamais de haut en bas ;

f) Faites preuve d'une extrême prudence lorsque vous changez de direction sur des pentes ; g) Ne travaillez pas sur des pentes excessivement

raides ; h) Faites preuve d'une extrême prudence lorsque vous faites marche arrière ou tirez la machine

vers vous ; i) Ne modifiez pas les réglages du régulateur de vitesse du moteur et ne faites pas

tourner le moteur à un régime excessif ; j) Démarrez le moteur avec précaution, conformément aux instructions du fabricant et en gardant les pieds bien

éloignés de l'outil ou des outils ; k) Ne placez pas vos mains ou vos pieds à proximité ou sous des pièces

l) Ne jamais ramasser ou transporter une machine lorsque le moteur tourne ;

m) Arrêtez le moteur : •

Chaque fois que vous quittez la machine ; • Avant

de faire le plein ;

n) Réduisez le réglage de l'accélérateur pendant l'arrêt du moteur et, si le

moteur est équipé d'une vanne d'arrêt, coupez le carburant à l'

conclusion des travaux;

#### 4) Entretien et stockage

a) Gardez tous les écrous, boulons et vis bien serrés pour garantir que l'équipement est en bon état.  
conditions de travail sûres;

b) Ne jamais stocker le matériel avec de l'essence dans le réservoir à l'intérieur d'un bâtiment  
où les fumées peuvent atteindre une flamme nue ou une étincelle ;

c) Laisser refroidir le moteur avant de le ranger dans un endroit fermé ;

d) Pour réduire le risque d'incendie, gardez le moteur, le silencieux et l'essence  
zone de stockage exempte de matières végétales et de graisse excessive ;

e) Remplacer les pièces usées ou endommagées pour des raisons de sécurité ;

f) Si le réservoir de carburant doit être vidangé, cela doit être fait à l'extérieur.

#### Risque de projection d'objets

Les objets heurtés par les dents rotatives peuvent être projetés depuis la motobineuse avec  
une grande force et peut causer des blessures graves.

1. Avant de labourer, débarrassez la zone de labourage des bâtons, grosses pierres, fils,  
verre, etc.

2. Les pièces projetées par les dents usées ou endommagées peuvent causer de graves dommages.  
blessure. Inspectez toujours les dents avant d'utiliser le motoculteur.

#### Risque d'incendie et de brûlure

L'essence est extrêmement inflammable et les vapeurs d'essence peuvent exploser.

Soyez extrêmement prudent lorsque vous manipulez de l'essence. Gardez l'essence hors de portée  
portée des enfants.

1. Faites le plein dans un endroit bien aéré et avec le moteur arrêté.

2. Laissez le moteur refroidir avant de faire le plein. Vapeurs de carburant ou carburant renversé  
peut être enflammé.

3. Le moteur et le système d'échappement deviennent très chauds pendant fonctionnement et reste chaud après l'arrêt. Les toucher peut provoquer des brûlures ou des brûlures de certains matériaux.

4. Évitez de toucher un moteur ou un système d'échappement chaud.

5. Laissez le moteur refroidir avant d'effectuer l'entretien ou le stockage.  
le timon à l'intérieur.

#### Risque d'intoxication au monoxyde de carbone

Les gaz d'échappement contiennent du monoxyde de carbone toxique, un gaz incolore et gaz inodore. Respirer les gaz d'échappement peut entraîner une perte de connaissance et peut entraîner la mort.

#### Opération sur pente

1. Lors du labourage sur des pentes, gardez le réservoir de carburant avec moins de la moitié de l'huile  
minimiser les déversements de carburant.

2. Lorsque la motobineuse traverse la pente, répartissez vos efforts uniformément tout en monter et descendre la pente.

3. Soyez très prudent lorsque vous changez la direction du motoculteur sur une pente.

4. N'utilisez pas le motoculteur sur une pente de plus de 10°.

5. L'angle de pente sécuritaire maximal indiqué est fourni à titre indicatif uniquement et les détails doivent dépendre du type d'outil. Avant de commencer le moteur, vérifiez que le timon n'est pas endommagé et en bon état.

Pour votre sécurité ou celle des autres, faites particulièrement attention lorsque vous utilisez le timon en montée ou en descente.

#### Symboles



Lire le manuel d'instructions avant utilisation



Attention : outil de travail rotatif



La pièce est extrêmement chaude ! Ne pas toucher !



Porter des équipements de protection : casque, protection auditive et oculaire

protection



Tenir les spectateurs à distance



Risque de projections



Porter des gants de protection



Portez des chaussures de sécurité



Niveau de bruit garanti



Surface chaude



Pas de flammes nues



Assurez-vous que la machine est stable lorsque vous la quittez



N'utilisez pas de lames coupantes

### Utilisation prévue Cet

appareil doit être utilisé uniquement comme une houe électrique pour aérer les pelouses et les zones herbeuses dans les jardins privés et les jardins d'agrément. Il n'est pas destiné à être utilisé dans les espaces publics, les parcs, les terrains de sport, l'agriculture ou la sylviculture.

L'utilisation de cet appareil à toute autre fin est considérée comme incorrecte et non approuvée. Le fabricant ne sera pas responsable de tout dommage ou blessure résultant d'une telle utilisation.

L'utilisateur est entièrement responsable de tous les risques liés à cette utilisation.

## 2. LISTE DES PIÈCES

---



### 3. VUE PARTIELLE

---



1. Interrupteur marche/arrêt

2. Poignée

3. Levier de commande des gaz

4. Cordon de démarrage

5. Réservoir de carburant



6. Dents

## 4. MONTAGE



### a. Installation de la roue auxiliaire

1		Retirer les roues.
2		Retirez les vis et les écrous.
3		Les boulons de montage correspondent aux trous de la plaque de garde-boue.
4		Utilisez un tournevis pour bloquer les vis et les écrous.

b. Support de montage

1		<p>Installez le levier de commande dans le levier de support à la position du trou d'alignement ;</p>
2		<p>Vissez-les avec des vis et des écrous (C*2).</p>
3		<p>Fixez le fil avec un serre-câble en nylon (H*2).</p>

c. Installation des dents

1		<p>Retirez l'arbre et la goupille en R.</p>
2		<p>Insérez l'embout rotatif (K) dans l'arbre et alignez la position du trou.</p>
3		<p>Insérez l'arbre et fixez-le avec une goupille en R.</p>
4	<p>Répétez les 1 à 3 mouvements ci-dessus et assemblez également l'autre passage.</p>	

REMARQUE : Huile moteur : huile SAE 10W-30 (huile moteur 4 temps pour automobile).

- A. Arrêtez le moteur pendant le ravitaillement, tenez-le à l'écart des véhicules ouverts. flamme et ne pas fumer.
- B. Éviter tout contact cutané avec les produits pétroliers. Ne pas inhaler les vapeurs de carburant. Portez toujours des gants de protection pendant le ravitaillement. Changez et nettoyez des vêtements de protection à intervalles réguliers.
- C. Veillez à ne pas renverser de carburant ou d'huile afin d'éviter toute contamination du sol (protection de l'environnement).
- D. Évitez tout contact du carburant avec vos vêtements. Changez immédiatement de vêtements si du carburant a été renversé dessus (risque d'incendie).
- E. Inspectez le bouchon du réservoir à intervalles réguliers en vous assurant qu'il reste bien en place. attaché.
- F. Ne faites jamais le plein dans des locaux fermés. Les vapeurs de carburant s'accumulent au sol. niveau (risque d'explosions).
- G. Ne transportez et ne stockez le carburant que dans des conteneurs approuvés. Assurez-vous le carburant stocké n'est pas accessible aux enfants.
- H. N'essayez pas de ravitailler un moteur chaud ou en marche.



**AVERTISSEMENT !** L'ajout de carburant doit être effectué avec précaution. des sources de chaleur et des flammes nues. Ne fumez pas lorsque ajout de carburant.

- Ouvrir le réservoir de carburant. Remplir le réservoir. Éviter les déversements.
- Fermez le réservoir de carburant. Essayez tout déversement.





## 5. FONCTIONNEMENT



**AVERTISSEMENT** | Pour éviter des blessures graves, ne jamais soulever ou transporter le motoculteur lorsque le moteur tourne. Toujours éteindre le moteur avant chaque utilisation et avant de passer à une autre

zone. a) Démarrage à froid

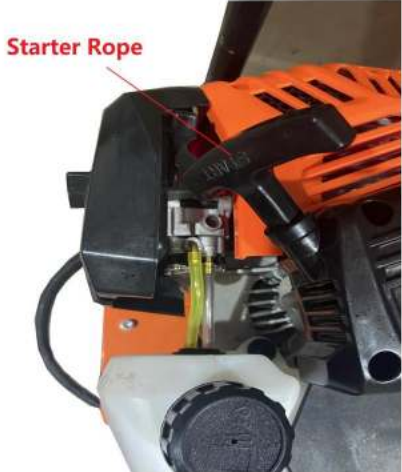
<p>1</p>		<p>Réglez l'interrupteur STOP/ START (OFF/ON) situé sur le guidon droit sur la position START.</p>
<p>2</p>	<p>Choke lever</p> <p>(OFF position)</p>	<p>Réglez le levier du starter sur la position de démarrage à froid (position OFF).</p>

3		<p>Appuyez 6 fois sur la poire transparente d'amorçage jusqu'à voir le carburant s'écouler du réservoir vers le carburateur à travers le tuyau transparent.</p>
4		<p>Tirez vivement sur le câble du démarreur ! Répétez l'opération si nécessaire jusqu'au démarrage.</p>
5		<p>Déplacez le levier de starter sur la position RUN (position ON).</p>

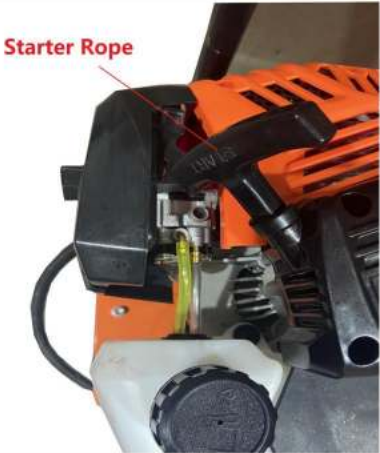
6		<p>Tirez à nouveau le démarreur jusqu'au moteur</p> <p>en cours d'exécution.</p>
---	--	--

b) Démarrage à chaud

- Exactement le même processus qu'à froid, sauf qu'il faut garder le starter en position la position de marche. Avec le moteur en marche et les dents soulevées du sol, tirez le levier de commande des gaz vers le haut pour augmenter le régime du moteur. c) Utilisez

Tenez fermement les deux poignées du guidon et abaissez lentement le cultivateur jusqu'à ce que les dents entrent en contact avec le sol. Lorsque les dents tournent sur le sol, commencez à tirer sur la fraise pour que les dents puissent pénétrer dans le sol.

sol. Une fois le sol défriché, continuez à un rythme modéré  
rythme jusqu'à ce que vous soyez familier avec les commandes et la manipulation du cultivateur.

- Tirez la machine vers l'arrière pour améliorer la profondeur de culture et Réduisez vos efforts.

## 6. ENTRETIEN ET STOCKAGE

---

### TRANSPORT DE LA MACHINE

1. Ne transportez jamais le motoculteur dans un espace clos ou dans un véhicule.

Le carburant ou les vapeurs de carburant peuvent s'enflammer et provoquer des blessures graves.

2. Si du carburant est présent dans le réservoir, transportez-le dans un véhicule ouvert dans une position verticale.

3. Si un véhicule fermé doit être utilisé, retirez le carburant dans un récipient de carburant homologué. NE PAS siphonner avec la bouche.

4. Faites tourner le moteur pour utiliser le carburant du carburateur et du réservoir de carburant. Faites toujours tourner le moteur dans des zones bien ventilées.

5. Essuyez tout carburant renversé. Laissez sécher.

6. Assurez-vous que le bouchon du réservoir est bien fermé avant le transport.

### NETTOYAGE GÉNÉRAL

1. Éteignez le moteur et débranchez la bougie avant opérations de maintenance.

2. Laissez refroidir le moteur et le système d'échappement pour éviter les brûlures. contact avec des pièces chaudes.

3. Il est important de garder des gants de sécurité au cas où vous auriez besoin de manipuler les lames.

4. Essuyez les saletés sur la machine.

5. Retirez le carburant du motoculteur si celui-ci doit être stocké pendant plus d'un an. mois.

6. Il convient de vérifier que tous les boulons et écrous n'ont pas été desserrés après chaque séance.

7. La protection doit être fixée après l'assemblage et ne doit pas être retiré ou ajusté pendant l'utilisation et l'entretien.

## INSTRUCTIONS D'ENTRETIEN ET DE RÉPARATION

### PROGRAMME D'ENTRETIEN

Effectuez ces procédures de maintenance requises à la fréquence indiqué dans le tableau. Ces procédures doivent également faire partie de toute mise au point saisonnière.

FRÉQUENCE	ENTRETIEN REQUIS
Toutes les 10 heures	Nettoyer et regraisser le filtre à air
Toutes les 25 heures	Vérifiez l'état et l'écartement des bougies

### ENTRETIEN DU CORPS :

1. Toutes les heures ou deux, ou après avoir ajouté de l'huile, vérifiez et assurez-vous que toutes les vis sont bien serrées.
2. Toutes les 2 heures, ajoutez de l'huile lubrifiante dans la boîte de vitesses.



3. Si les dents sont endommagées, remplacez-les ou réparez-les immédiatement.



**AVERTISSEMENT :** Pour éviter des blessures graves, n'effectuez jamais entretien ou réparation d'un moteur chaud.

## NETTOYAGE DU FILTRE À AIR

Nettoyez et huilez à nouveau le filtre à air toutes les dix heures de fonctionnement.

C'est un élément d'une importance vitale à entretenir.

Retirez le filtre éponge de l'intérieur.

Lavez le filtre avec du détergent et de l'eau (Fig. 10). Rincez le filtre soigneusement. Essorez l'excédent d'eau et laissez sécher complètement.

Appliquez suffisamment d'huile SAE 3D pour recouvrir légèrement le filtre (Fig. 11).

Pressez le filtre pour répartir et éliminer l'excès d'huile (Fig. 11).

Remettez le filtre à air, le couvercle et la vis de fixation.

REMARQUE : Utilisation de la machine sans le filtre à air et le couvercle l'assemblage ANNULE la garantie.

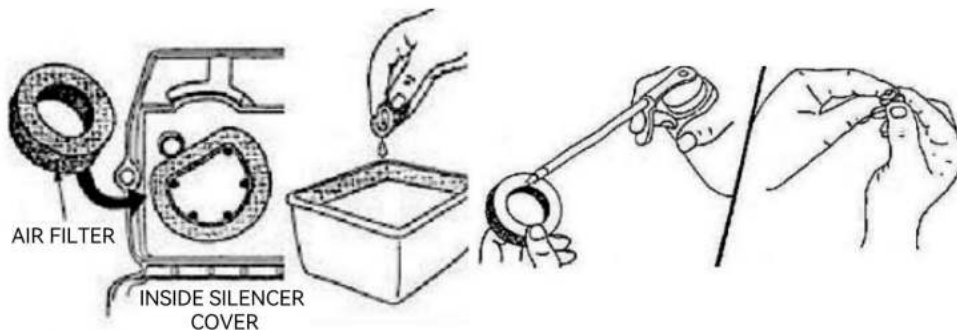

Figure 10

Figure 11

## RÉGLAGE DU RÉGIME DE RALENTI

Après avoir vérifié et nettoyé le filtre à air si nécessaire, démarrez le moteur et laissez-le tourner pendant 2 à 3 minutes pour qu'il se réchauffe.



Relâchez la manette des gaz et laissez le moteur tourner au ralenti. Si le moteur

coupe (ne tourne pas au ralenti), tournez le dispositif de réglage dans le sens des aiguilles d'une montre d'un huitième de tour à un temps nécessaire pour que le moteur tourne au ralenti en douceur.

REMARQUE : Les dents ne doivent pas tourner au ralenti. Si c'est le cas, tournez la vis de réglage dans le sens inverse des aiguilles d'une montre, un tout petit peu.

## Remplacement de la bougie

Retirez la bougie toutes les 25 heures de fonctionnement pour vérifier son état.

un		<p>Arrêtez le moteur et laissez-le refroidir.</p> <p>Exposez le tao en silicone qui protège la bougie</p>
b		<p>Supprimer le manchon en silicone qui protège la bougie.</p>
c		<p>Desserrez l'écrou dans le sens inverse des aiguilles d'une montre à l'aide d'un manchon de bougie (G).</p>

d		<p>En aucun cas laisser entrer la saleté le cylindre quand la bougie d'allumage est supprimé.</p> <p>Nous suggérons de remplir le trou d'évacuation en utilisant un petit morceau de chiffon propre.</p>
et		<p>Remplacer par un nouveau bougie.</p> <p>Serrez à l'aide de la clé à molette en prenant soin ne pas trop serrer.</p> <p>Puis recouvrez le bougie d'allumage avec un protection en silicone couverture.</p>

## STOCKAGE

Laissez refroidir le moteur avant de le ranger. A ranger dans un endroit bien aéré et sec, hors de portée des enfants.

### Stockage à long terme

a) Vidangez tout le carburant restant dans le réservoir dans un récipient et jetez-le

b) Démarrez et faites tourner le

moteur jusqu'à ce qu'il cale. Cela garantit que tout le carburant a été utilisé à partir du carburateur. c) Laissez

le moteur refroidir et retirez la bougie. d) Versez 30 ml d'huile moteur de haute qualité dans le cylindre. Tirez lentement le démarreur pour distribuer l'huile.

e) Réinstaller la bougie.

**NOTE:**

Lors du redémarrage après un stockage prolongé, veillez à vidanger toute l'huile sortir d'abord du cylindre.

## 7. CARACTÉRISTIQUES

---

Modèle:	139F
Moteur:	4 temps
Déplacement:	31 cm <sup>3</sup>
Puissance de sortie nominale :	0,8 kW
Vitesse:	6500/min
Vitesse maximale :	9500/min
Réservoir à carburant:	900ML
Largeur de travail :	34 cm
Profondeur de travail :	100 mm
Épaisseur de la fraise :	1,6 mm
Poids:	19,45 kg
Dimensions extérieures :	780*425*400 MM
Niveau de pression acoustique (LpA) :	102,4 dB (A) K = 3 dB (A)
Niveau de puissance acoustique (LWA) :	107,6 dB(A)K = 3 dB(A)
Niveau de puissance acoustique garanti :	112 dB (A)
Vibration : poignée gauche / poignée droite :	7,912 m/s <sup>2</sup> , K = 1,5 m/s <sup>2</sup>

## 8. DÉCLARATION DE CONFORMITÉ

---

# DECLARATION OF CONFORMITY

Declares that in the machine:  
Gasoline Tiller

In accordance with the following applicable directives.

### The Machinery directive 2006/42/EC

The device, as described herewith, was tested pursuant to applicable test procedure and complies with the requirements of:

EN 709:1997/A4:2009  
EN 14910:2007/A1:2009  
EK9-BE-98(v2):2020  
AFPS GS 2019:01 PAK

Applicant: Zhejiang TOPWE Tools manufacturing Co., Ltd  
No.3 Building No.133 North Yingui Road, Xicheng street, Yongkang Jinhua City, Zhejiang Province, China

Manufacturer: Zhejiang TOPWE Tools manufacturing Co., Ltd  
No.3 Building No.133 North Yingui Road, Xicheng street, Yongkang Jinhua City, Zhejiang Province, China

Product: Gasoline Tiller

Model Number: 139F, GX35

The tests were performed in normal operation mode. The test results apply only to the particular sample tested and to the specific tests carried out. This certificate applies specifically to the sample investigated in our test reference number only. The CE markings as shown below can be affixed on the product after preparation of necessary technical documentation. Other relevant directives have to be observed.



A handwritten signature in black ink, appearing to read 'Anthony', is written over a large, faint, stylized signature that looks like 'Anthony'.

Fabricant:Shanghaimuxinmuyeyouxiangongsi

Adresse : Shuangchenglu 803nong11hao1602A-1609shi, baoshanqu, Shanghai  
200 000 CN.

Importé en Australie : SIHAO PTY LTD. 1 ROKEVA STREET EASTWOOD NSW 2122  
Australie

Importé aux États-Unis : Sanven Technology Ltd. Suite 250, 9166 Anaheim Place, Rancho  
Cucamonga, CA 91730



E-CrossStu GmbH

Mainzer Landstr.69, 60329 Francfort-sur-le-Main.



YH CONSULTING LIMITÉE.

C/O YH Consulting Limited Bureau 147, Centurion House,  
Route de Londres, Staines-upon-Thames, Surrey, TW18 4AX







# **GRUBBER-FRÄSE**

## **BENUTZERHANDBUCH**



## GRUBBER-FRÄSE

139F



## **1. SICHERHEITSHINWEISE**

---

- Die Maschine muss immer in Übereinstimmung mit diesen
- Bei Wartungsarbeiten muss der Motor abgestellt sein und

Reinigungsvorgänge, beim Werkzeugwechsel und bei der nicht mit eigener Kraft transportiert werden. • Bei der Arbeit an Hängen können einige Gefahren auftreten. Arbeiten Sie langsam, indem Sie Halten Sie das Werkzeug fest. Transportieren Sie das Werkzeug nicht auf Hängen. Bei der Arbeit auf schwierigen Böden (steinig, hart usw.) können Gefahren auftreten. Es besteht die Gefahr, gegen Objekte zu stoßen, auszurutschen, die Kontrolle über das Maschine, die Schäden verursacht. Überprüfen Sie immer den Arbeitsbereich vor der Arbeit und achten Sie immer darauf, was Sie tun. • Der verstellbare Teil der Schutzvorrichtung muss auf die Arbeitstiefe des Werkzeugs, so dass nur der Teil des Werkzeugs, der Schnitte in den Boden bleiben unbedeckt. Dies gilt nicht für Motor

Hacken. • Die Maschine darf nur von entsprechend geschultem Personal bedient werden. • Während des Betriebs der Maschine müssen Sicherheitsschuhe getragen werden. • Die Maschine immer unter Normalbedingungen starten.

### **1) Ausbildung**

- a) Lesen Sie die Anleitung sorgfältig durch. Machen Sie sich mit den Bedienelementen und die ordnungsgemäße Verwendung der Geräte;
- b) Erlauben Sie Kindern oder Personen, die mit diesen Anweisungen nicht vertraut sind, niemals, die Maschine benutzen. Örtliche Bestimmungen können das Alter der Operator;
- c) Arbeiten Sie niemals, wenn sich Menschen, insbesondere Kinder oder Haustiere in der Nähe befinden;
- d) Bedenken Sie, dass der Betreiber oder Benutzer für Unfälle verantwortlich ist oder Gefahren für andere Personen oder deren Eigentum.

### **2) Vorbereitung**

- a) Tragen Sie bei der Arbeit immer festes Schuhwerk und lange Hosen. Bedienen Sie das Gerät nicht barfuß oder mit offene Sandalen;

b) Untersuchen Sie den Bereich, in dem das Gerät verwendet werden soll, gründlich und entfernen Sie alle Gegenstände, die von der Maschine hochgeschleudert werden können; c) WARNUNG – Benzin ist hochentzündlich: •

Lagern Sie Kraftstoff in speziell für diesen Zweck vorgesehenen Behältern; • Tanken Sie nur im Freien und rauchen Sie während des Tankens nicht; • Füllen Sie Kraftstoff nach, bevor Sie den Motor starten. Entfernen Sie niemals den Deckel des Kraftstofftanks oder füllen Sie Benzin nach, während der Motor läuft oder heiß ist; • Wenn Benzin

verschüttet wurde, versuchen Sie nicht, den Motor zu starten, sondern bewegen Sie die Maschine aus dem Bereich der Verschüttung und vermeiden Sie die Schaffung einer Zündquelle, bis sich die Benzindämpfe verflüchtigt haben; • Setzen Sie alle Deckel von Kraftstofftanks und -behältern wieder fest auf; d)

Ersetzen Sie defekte Schalldämpfer;

e) Führen Sie vor der Verwendung stets eine Sichtprüfung durch, um sicherzustellen, dass die Werkzeuge nicht abgenutzt oder beschädigt sind. Ersetzen Sie abgenutzte oder beschädigte Elemente und Schrauben satzweise, um das Gleichgewicht zu bewahren.

### **3) Betrieb a)**

Betreiben Sie den Motor nicht in geschlossenen Räumen, in denen sich gefährliche Kohlenmonoxidämpfe ansammeln können. b)

Arbeiten Sie nur bei Tageslicht oder guter künstlicher Beleuchtung.

c) Achten Sie an Hängen immer auf sicheren Stand. d)

Gehen Sie mit der Maschine, rennen Sie nie. e)

Arbeiten Sie mit rotierenden Maschinen auf Rädern quer zu den Hängen, nie auf und ab.

f) Seien Sie

bei Richtungsänderungen an Hängen äußerst vorsichtig. g) Arbeiten Sie nicht an übermäßig steilen Hängen. h) Seien Sie beim

Rückwärtsfahren oder beim Heranziehen der Maschine äußerst vorsichtig. i) Ändern Sie nicht die

Einstellungen des Motorreglers und überdrehen Sie den Motor nicht. j) Starten Sie den Motor

vorsichtig entsprechend den Anweisungen des Herstellers und halten Sie die Füße in ausreichendem Abstand zu den Werkzeugen. k)

Bringen Sie Ihre Hände und Füße nicht in die Nähe von oder unter rotierende Teile.

l) Heben oder tragen Sie eine Maschine niemals bei laufendem Motor.

m) Schalten Sie den Motor ab:

• Immer wenn Sie die Maschine verlassen; • Vor dem

Tanken;

n) Reduzieren Sie die Drosselklappenstellung während des Abschaltens des Motors und, falls der

Wenn der Motor mit einem Absperrventil ausgestattet ist, schalten Sie den Kraftstoff am

Abschluss der Arbeiten;

#### **4) *Wartung und Lagerung***

a) Halten Sie alle Muttern, Bolzen und Schrauben fest, um sicherzustellen, dass das Gerät in sichere Arbeitsbedingungen;

b) Lagern Sie das Gerät niemals mit Benzin im Tank in einem Gebäude

wo Dämpfe eine offene Flamme oder Funken erreichen können;

c) Lassen Sie den Motor abkühlen, bevor Sie ihn in einem geschlossenen Raum lagern.

d) Um die Brandgefahr zu verringern, halten Sie den Motor, den Schalldämpfer und den Benzintank Lagerbereich frei von Pflanzenmaterial und übermäßigem Fett;

e) Ersetzen Sie aus Sicherheitsgründen abgenutzte oder beschädigte Teile.

f) Wenn der Kraftstofftank entleert werden muss, muss dies im Freien erfolgen.

#### **Gefahr durch hochgeschleuderte Gegenstände**

Gegenstände, die von den rotierenden Zinken getroffen werden, können von der Fräse geschleudert werden mit große Kraft ausüben und schwere Verletzungen verursachen.

1. Befreien Sie die zu bearbeitende Fläche vor dem Pflügen von Stöcken, großen Steinen, Draht, Glas usw.

2. Von abgenutzten oder beschädigten Zinken weggeschleuderte Teile können schwere Verletzungsgefahr. Überprüfen Sie immer die Zinken, bevor Sie die Fräse verwenden.

#### **Brand- und Verbrennungsgefahr**

Benzin ist extrem entflammbar und Benzindämpfe können explodieren.

Gehen Sie beim Umgang mit Benzin äußerst vorsichtig vor. Bewahren Sie Benzin außerhalb außerhalb der Reichweite von Kindern.

1. Tanken Sie in einem gut belüfteten Bereich bei abgestelltem Motor.

2. Lassen Sie den Motor abkühlen, bevor Sie tanken. Kraftstoffdämpfe oder verschütteter kann sich entzünden.

3. Der Motor und die Auspuffanlage werden sehr heiß während Betrieb und bleibt nach dem Stoppen heiß. Berühren kann zu Verletzungen führen

Es kann zu Verbrennungen kommen oder bestimmte Materialien können brennen.

4. Vermeiden Sie das Berühren eines heißen Motors oder Auspuffsystems.

5. Lassen Sie den Motor abkühlen, bevor Sie Wartungsarbeiten durchführen oder ihn einlagern die Fräse im Innenbereich.

### **Gefahr einer Kohlenmonoxidvergiftung**

Abgase enthalten giftiges Kohlenmonoxid, ein farbloses und geruchloses Gas. Das Einatmen der Abgase kann zum Bewusstseinsverlust führen und kann zum Tod führen.

### **Betrieb am Hang**

1. Beim Pflügen an Hängen den Kraftstofftank mit weniger als der Hälfte Öl halten, um

Minimieren Sie das Austreten von Kraftstoff.

2. Wenn die Fräse über den Hang läuft, wenden Sie Ihre Kraft gleichmäßig an, während den Hang rauf und runter laufen.

3. Seien Sie sehr vorsichtig, wenn Sie die Richtung der Fräse an einem Hang ändern.

4. Benutzen Sie die Fräse nicht an Hängen mit einer Neigung von mehr als 10°.

5. Der angegebene maximale sichere Neigungswinkel dient nur als Referenz und

Die Einzelheiten sollten vom Typ des Werkzeugs abhängen. Bevor Sie mit dem

Motor, überprüfen Sie, dass die Fräse nicht beschädigt und in gutem Zustand ist.

Seien Sie zu Ihrer eigenen Sicherheit und der Sicherheit anderer besonders vorsichtig beim Gebrauch die Fräse bergauf oder bergab bewegen.

### **Symbole**



Lesen Sie vor der Verwendung die Bedienungsanleitung



Vorsicht: rotierendes Arbeitswerkzeug



Das Teil ist extrem heiß! Nicht berühren!



Tragen Sie Schutzausrüstung: Helm, Gehörschutz und Augenschutz

Schutz



Halten Sie umstehende Personen fern



Risiko von Projektionen



Tragen Sie Schutzhandschuhe



Tragen Sie Sicherheitsschuhe



Garantierter Geräuschpegel



Heiße Oberfläche



Kein offenes Feuer



Stellen Sie sicher, dass die Maschine beim Verlassen des



Verwenden Sie keine Schneidklingen

**Bestimmungsgemäße Verwendung** Dieses Gerät ist ausschließlich als Elektrohacke zum Belüften von Rasen- und Grasflächen in privaten Haus- und Freizeitgärten zu verwenden. Es ist nicht für den Einsatz auf öffentlichen Flächen, in Parks, auf Sportplätzen sowie in der Land- und Forstwirtschaft bestimmt. Jede andere Verwendung des Gerätes gilt als nicht bestimmungsgemäß und nicht bestimmungsgemäß. Für Schäden oder Verletzungen, die aus einer solchen Verwendung resultieren, übernimmt der Hersteller keine Haftung. Das Risiko hierfür liegt in der alleinigen Verantwortung des Benutzers.

## 2. TEILELISTE

---



### 3. TEILANSICHT

---



- 1. Ein-/Ausschalter
- 2. Griff
- 3. Gashebel

- 4. Starterseil
- 5. Kraftstofftank
- 6. Zinken

## 4. MONTAGE a.



### Montage des Hilfsrads

1		Entfernen Sie die Räder.
2		Entfernen Sie die Schrauben und Muttern.
3		Die Befestigungsschrauben passen zu den Löchern in der Schutzblechplatte.
4		Zum Festziehen der Schrauben und Muttern verwenden Sie einen Schraubendreher.

## b. Montagehalterung

1		<p>Installieren Sie den Steuerhebel an der Ausrichtungslochposition im Haltehebel</p>
2		<p>Schrauben Sie sie mit Schrauben und Muttern fest (C*2).</p>
3		<p>Sichern Sie den Faden mit einem Kabelbinder aus Nylon (H*2).</p>

### c. Zinken installieren

1		<p>Entfernen Sie die Welle und den R-Stift.</p>
2		<p>Setzen Sie den rotierenden Bohrer (K) in die Welle ein und richten Sie die Lochposition aus.</p>
3		<p>Setzen Sie die Welle ein und sichern Sie sie mit einem R-Stift.</p>
4	<p>Wiederholen Sie die obigen Bewegungen 1–3 und führen Sie auch den anderen Durchgang durch.</p>	

## 4. Auftanken

---

**HINWEIS:** Motoröl: SAE 10W-30-Öl (Automobil-Viertaktmotoröl).

**A. Schalten Sie den Motor während des Tankens ab und halten Sie sich von offenem Feuer und nicht rauchen.**

**B. Vermeiden Sie Hautkontakt mit Erdölprodukten. Atmen Sie keine Kraftstoffdämpfe ein. Tragen Sie beim Tanken immer Schutzhandschuhe. Wechseln und reinigen Schutzkleidung in regelmäßigen Abständen.**

**C. Achten Sie darauf, weder Kraftstoff noch Öl zu verschütten, um eine Bodenkontamination zu verhindern. (Umweltschutz).**

**D. Vermeiden Sie jeglichen Kontakt des Kraftstoffs mit Ihrer Kleidung. Wechseln Sie Ihre Kleidung sofort, wenn Kraftstoff wurde darauf verschüttet (Brandgefahr).**

**E. Überprüfen Sie den Tankdeckel in regelmäßigen Abständen und stellen Sie sicher, dass er sicher sitzt befestigt.**

**F. Tanken Sie niemals in geschlossenen Räumen. Kraftstoffdämpfe sammeln sich am Boden. (Explosionsgefahr).**

**G. Transportieren und lagern Sie Kraftstoff nur in zugelassenen Behältern. Stellen Sie sicher, dass Der gelagerte Kraftstoff ist für Kinder unzugänglich.**

**H. Versuchen Sie nicht, einen heißen oder laufenden Motor aufzutanken.**



**ACHTUNG!** Das Nachfüllen von Kraftstoff muss vorsichtig erfolgen. von Wärmequellen und offenen Flammen. Rauchen Sie nicht, wenn Kraftstoff nachfüllen.

- Öffnen Sie den Kraftstofftank. Füllen Sie den Tank. Vermeiden Sie ein Verschütten.

- Den Kraftstofftank schließen. Verschüttetes aufwischen.





## 5. BETRIEB



**WARNUNG** | Um schwere Verletzungen zu vermeiden, heben oder tragen Sie die Motorhacke niemals bei laufendem Motor. Schalten Sie den Motor vor jedem Gebrauch und vor dem Wechsel in einen

anderen Bereich immer aus. a) Kaltstart

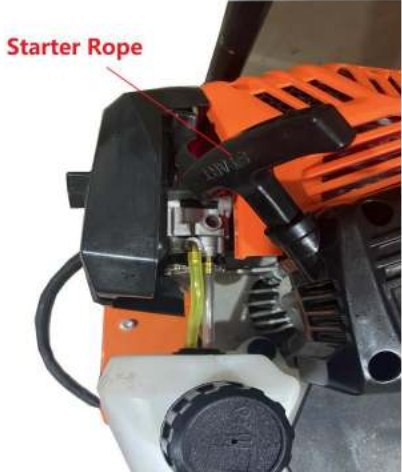
1		<p>Stellen Sie den STOP/ START-Schalter (AUS/ EIN) am rechten Lenker auf die Position START.</p>
2	<p>Choke lever</p> <p>(OFF position)</p>	<p>Stellen Sie den Chokehebel auf die Kaltstartposition (AUS-Position).</p>

3		<p>Drücken Sie die transparente Primer-Ballonpumpe sechsmal, bis Sie sehen, dass der Kraftstoff durch den transparenten Schlauch vom Tank zum Vergaser</p>
4		<p>Ziehen Sie kräftig am Starterseil! Wiederholen Sie den Vorgang ggf., bis der Motor anspringt.</p>
5		<p>Bewegen Sie den Choke-Hebel in die Position RUN (Position ON).</p>

6		<p>Ziehen Sie den Anlasser erneut bis der Motor läuft.</p>
---	--	--

### **b) Warmstart**

- Genau der gleiche Vorgang wie im kalten Zustand, außer dass der Choke gedrückt bleibt. die Betriebsposition. Wenn der Motor läuft und die Zinken vom Boden abgehoben sind, ziehen Sie den Gashebel nach oben, um die Motordrehzahl zu erhöhen. **c)**

### **Verwenden Sie**

Halten Sie beide Griffe des Lenkers fest und senken Sie den Grubber langsam ab, bis der Zinken haben Kontakt mit dem Boden. Wenn sich die Zinken auf dem Boden drehen, beginnen Sie, die Fräse zurückzuziehen, damit die Zinken in den Boden eindringen können. Boden. Sobald der Boden gebrochen ist, fahren Sie mit einer moderaten bis Sie mit den Bedienelementen und der Handhabung des Grubber.

- Ziehen Sie die Maschine nach hinten, um die Bearbeitungstiefe zu verbessern und Reduzieren Sie Ihren Aufwand.

## 6. WARTUNG UND LAGERUNG

---

### TRANSPORT DER MASCHINE

1. Transportieren Sie die Fräse niemals in geschlossenen Räumen oder Fahrzeugen.  
Kraftstoff oder Kraftstoffdämpfe können sich entzünden und schwere Verletzungen verursachen.
2. Wenn Kraftstoff im Kraftstofftank vorhanden ist, transportieren Sie ihn in einem offenen Fahrzeug in einem aufrechten Position.
3. Wenn ein geschlossenes Fahrzeug verwendet werden muss, dann entleeren Sie den Kraftstoff in einen zugelassenen Kraftstoffbehälter. **NICHT mit dem Mund absaugen.**
4. Lassen Sie den Motor laufen, um den Kraftstoff im Vergaser und im Kraftstofftank zu verbrauchen.  
Lassen Sie den Motor immer in gut belüfteten Bereichen laufen.
5. Verschütteten Kraftstoff aufwischen. Trocknen lassen.
6. Stellen Sie vor dem Transport sicher, dass der Tankdeckel fest sitzt.

### ALLGEMEINE REINIGUNG

1. Schalten Sie den Motor aus und ziehen Sie die Zündkerze ab, bevor Sie  
Wartungsarbeiten.
2. Lassen Sie den Motor und die Abgasanlage abkühlen, um Verbrennungen durch  
Kontakt mit heißen Teilen.
3. Es ist wichtig, Schutzhandschuhe dabei zu haben, falls Sie  
die Klappen manipulieren.
4. Wischen Sie den Schmutz von der Maschine ab.
5. Entfernen Sie den Kraftstoff aus der Fräse, wenn dieser länger als ein  
Monat.
6. Es ist ratsam, zu überprüfen, dass alle Schrauben und Muttern nicht  
nach jeder Sitzung gelockert.
7. Der Schutz muss nach der Montage befestigt werden und darf nicht  
während der Verwendung und Wartung entfernt oder angepasst werden.

## WARTUNGS- UND REPARATURANLEITUNG

### WARTUNGSPLAN

Führen Sie die erforderlichen Wartungsarbeiten in der angegebenen Häufigkeit durch in der Tabelle angegeben. Diese Verfahren sollten auch Teil jeder

Saisonale Feinabstimmung.

HÄUFIGKEIT Alle	WARTUNG ERFORDERLICH
10 Stunden Alle 25	Luftfilter reinigen und neu ölen
Stunden	Überprüfen Sie den Zustand und Abstand der Zündkerze

### KÖRPERPFLEGE:

1. Alle ein bis zwei Stunden oder nach dem Einfüllen von Öl prüfen und stellen Sie sicher, dass alle Schrauben fest sind.
2. Alle 2 Stunden Schmieröl in das Getriebe geben.



3. Wenn die Zinken beschädigt sind, müssen sie sofort ausgetauscht oder repariert werden.



**WARNUNG:** Um schwere Verletzungen zu vermeiden, führen Sie niemals  
Wartung oder Reparatur eines heißen Motors.

## REINIGUNG DES LUFTFILTERS

**Reinigen und ölen Sie den Luftfilter alle zehn Betriebsstunden neu.**

**Die Wartung dieses Artikels ist äußerst wichtig.**

Entfernen Sie den Schwammfilter aus dem Inneren.

Waschen Sie den Filter mit Spülmittel und Wasser (Abb. 10). Spülen Sie den Filter gründlich. Überschüssiges Wasser ausdrücken und vollständig trocknen lassen.

Tragen Sie ausreichend SAE 3D-Öl auf, um den Filter leicht zu bedecken (Abb. 11).

Drücken Sie den Filter, um überschüssiges Öl zu verteilen und zu entfernen (Abb. 11).

Bringen Sie den Luftfilter sowie die Abdeckung und die Sicherungsschraube wieder an.

**HINWEIS:** Betrieb der Maschine ohne Luftfilter und Abdeckung

Montage führt zum Erlöschen der Garantie.

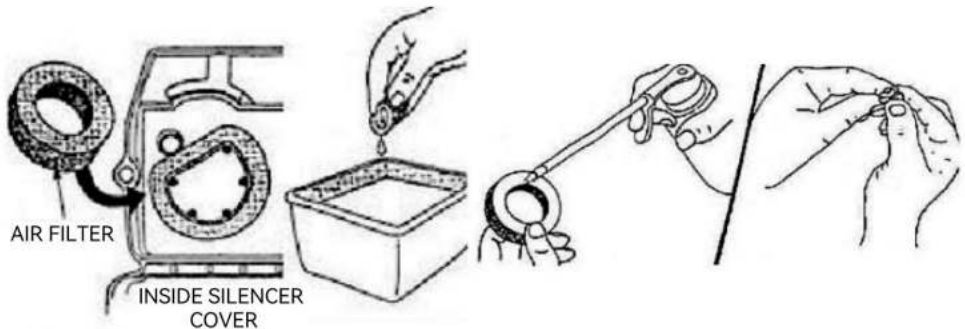

Figure 10

Figure 11

## LEERLAUFDREHZAHL EINSTELLEN

Nach der Kontrolle und ggf. Reinigung des Luftfilters starten Sie den Motor und lassen Sie ihn 2–3 Minuten lang warmlaufen.



Lassen Sie den Gashebel los und lassen Sie den Motor im Leerlauf laufen.

(kein Leerlauf), drehen Sie den Regler im Uhrzeigersinn um eine Achteldrehung Zeit, bis der Motor gleichmäßig im Leerlauf läuft.

**HINWEIS:** Die Zinken dürfen nicht im Leerlauf rotieren. Wenn dies der Fall ist, schalten Sie den Drehen Sie die Einstellschraube ein kleines Stück gegen den Uhrzeigersinn.

### **Auswechseln der Zündkerze:**

Entfernen Sie die Zündkerze alle 25 Betriebsstunden, um ihren Zustand zu prüfen.

<p><b>A</b></p>		<p><b>Stellen Sie den Motor ab und lassen Sie ihn abkühlen.</b></p> <p><b>Legen Sie das Silikon-Tao frei, das die Zündkerze schützt</b></p>
<p><b>B</b></p>		<p><b>Entfernen Sie die Silikonhülle, die die Zündkerze schützt.</b></p>
<p><b>C</b></p>		<p><b>Lösen Sie die Mutter mit einer Zündkerzenhülse (G) gegen den Uhrzeigersinn.</b></p>

<p><b>D</b></p>		<p><b>Auf keinen Fall</b> <b>Schmutz eindringen lassen</b> <b>der Zylinder, wenn</b> <b>die Zündkerze ist</b> <b>ENTFERNT.</b></p> <p><b>Wir empfehlen,</b> <b>den Abfluss mit</b> <b>ein kleines Stück</b> <b>sauberer Lappen.</b></p>
<p><b>t</b></p>		<p><b>Durch ein neues ersetzen</b> <b>Zündkerze.</b></p> <p><b>Mit dem</b> <b>Schraubenschlüssel aufpassen</b> <b>nicht zu fest anziehen.</b></p> <p><b>Dann bedecken Sie die</b> <b>Zündkerze mit einer</b> <b>Silikonschutz</b> <b>Abdeckung.</b></p>

## **LAGERUNG**

Lassen Sie den Motor abkühlen, bevor Sie ihn einlagern. Lagern Sie ihn in einem gut belüfteten und trockenen Ort außerhalb der Reichweite von Kindern.

### **Langzeitlagerung**

a) Den im Tank verbleibenden Kraftstoff in einen Behälter ablassen und entsorgen

b) Starten Sie den Motor und lassen

Sie ihn laufen, bis er ausgeht. Dadurch wird sichergestellt, dass der gesamte Kraftstoff wurde aus dem Vergaser verbraucht. c)

Lassen Sie den Motor abkühlen und entfernen Sie die Zündkerze. d)

Geben Sie 30 ml hochwertiges Motoröl in den Zylinder. Ziehen Sie die Anlasser, um das Öl zu verteilen. e)

Bauen Sie die Zündkerze wieder ein.

**NOTIZ:**

Bei Wiederinbetriebnahme nach längerer Lagerung ist darauf zu achten, dass das gesamte Öl abgelassen wird.  
zuerst aus dem Zylinder.

**7. SPEZIFIKATIONEN**

Modell:	139F
Motor:	4-Takt
Verschiebung:	31 cm <sup>3</sup>
Nennausgangsleistung:	0,8 kW
Geschwindigkeit:	6500/min
Maximale Geschwindigkeit:	9500/min
Treibstofftank:	900 ML
Arbeitsbreite:	34 cm
Arbeitstiefe:	100 mm
Fräserstärke:	1.6 mm
Gewicht:	19,45 kg
Außenmaße:	780*425*400 MM
Schalldruckpegel (LpA):	102,4 dB (A) K = 3 dB (A)
Schalleistungspegel (LWA):	107,6 dB(A) K = 3 dB(A)
Garantierter Schalleistungspegel:	112 dB(A)
Vibration: linker Griff / rechter Griff:	7,912 m/s <sup>2</sup> , K = 1,5 m/s <sup>2</sup>

## 8. KONFORMITÄTSERKLÄRUNG

---

# DECLARATION OF CONFORMITY

Declares that in the machine:  
Gasoline Tiller

In accordance with the following applicable directives.

### The Machinery directive 2006/42/EC

The device, as described herewith, was tested pursuant to applicable test procedure and complies with the requirements of:

EN 709:1997/A4:2009  
EN 14910:2007/A1:2009  
EK9-BE-98(v2):2020  
AFPS GS 2019:01 PAK

Applicant: Zhejiang TOPWE Tools manufacturing Co., Ltd  
No.3 Building No.133 North Yingui Road, Xicheng street, Yongkang Jinhua City, Zhejiang Province, China

Manufacturer: Zhejiang TOPWE Tools manufacturing Co., Ltd  
No.3 Building No.133 North Yingui Road, Xicheng street, Yongkang Jinhua City, Zhejiang Province, China

Product: Gasoline Tiller

Model Number: 139F, GX35

The tests were performed in normal operation mode. The test results apply only to the particular sample tested and to the specific tests carried out. This certificate applies specifically to the sample investigated in our test reference number only. The CE markings as shown below can be affixed on the product after preparation of necessary technical documentation. Other relevant directives have to be observed.



A handwritten signature in black ink, appearing to read 'Anthony', is written over a large, faint, stylized signature watermark that also appears to be 'Anthony'.

Hersteller: Shanghaimuxinmuyeyouxiangongsi

**Adresse:** Shuangchenglu 803nong11hao1602A-1609shi, Baoshanqu, Shanghai 200000 CN.

**Nach AUS importiert:** SIHAO PTY LTD. 1 ROKEVA STREETEASTWOOD NSW 2122 Australien

**Importiert in die USA:** Sanven Technology Ltd. Suite 250, 9166 Anaheim Place, Rancho Cucamonga, CA 91730

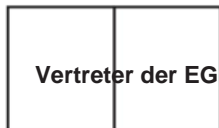

E-CrossStu GmbH

Mainzer Landstr.69, 60329 Frankfurt am Main.



YH CONSULTING LIMITED.

C/O YH Consulting Limited Office 147, Centurion House,  
London Road, Staines-upon-Thames, Surrey, TW18 4AX





